

МИНИСТЕРСТВО СЕЛЬСКОГО ХОЗЯЙСТВА
РОССИЙСКОЙ ФЕДЕРАЦИИ
ФГБОУ ВО РЯЗАНСКИЙ ГОСУДАРСТВЕННЫЙ
АГРОТЕХНОЛОГИЧЕСКИЙ УНИВЕРСИТЕТ ИМЕНИ П.А. КОСТЫЧЕВА

ФАКУЛЬТЕТ ЭКОНОМИКИ И МЕНЕДЖМЕНТА

КАФЕДРА БИЗНЕС-ИНФОРМАТИКИ И ПРИКЛАДНОЙ МАТЕМАТИКИ

ИНФОРМАЦИОННЫЕ ТЕХНОЛОГИИ
В ПРОФЕССИОНАЛЬНОЙ ДЕЯТЕЛЬНОСТИ

Методические указания к самостоятельной работе
студентов, обучающихся по направлению 35.04.10 Гидромелиорация

Рязань 2023

УДК 681.142.37

ББК 32.81

Составители:

доцент кафедры бизнес-информатики и прикладной математики, к.э.н.
Романова Л.В.

доцент кафедры бизнес-информатики и прикладной математики, к.э.н.
Морозова Л.А.

доцент кафедры бизнес-информатики и прикладной математики, к.э.н.
Черкашина Л.В.

Рецензенты:

доцент кафедры бизнес-информатики и прикладной математики, к.э.н.
Машкова Е.И.

Утверждены учебно-методической комиссией по направлению подготовки
35.04.10 Гидромелиорация

Председатель учебно-методической комиссии



О.П. Гаврилина

Методические указания предназначены для формирования у обучающихся навыков самостоятельной работы по дисциплине «Информационные технологии в профессиональной деятельности».

Указания подготовлены для обучающихся магистратуры направления 35.04.10 Гидромелиорация.

Содержание

ВВЕДЕНИЕ	4
ВОПРОСЫ ДЛЯ УСТНОГО ОПРОСА	6
КРИТЕРИИ ОЦЕНКИ УСТНОГО ОПРОСА.....	7
ДОМАШНИЕ ЗАДАНИЯ.....	9
ДОМАШНЕЕ ЗАДАНИЕ №1. СОЗДАНИЕ БАЗЫ ДАННЫХ.....	9
ДОМАШНЕЕ ЗАДАНИЕ №2. СОЗДАНИЕ МНОГОТАБЛИЧНОЙ БАЗЫ ДАННЫХ «СКЛАД»	11
ДОМАШНЕЕ ЗАДАНИЕ №3. ЗАЩИТА ИНФОРМАЦИИ ОТ НЕСАНКЦИОНИРОВАННОГО ДОСТУПА	13
КРИТЕРИИ ОЦЕНКИ ДОМАШНЕГО ЗАДАНИЯ	14
ВОПРОСЫ К ТЕСТИРОВАНИЮ.....	15
БЛОК 1.....	15
БЛОК 2.....	16
БЛОК 3.....	18
КРИТЕРИИ ОЦЕНКИ ТЕСТОВ.....	19
ВОПРОСЫ К ЗАЧЕТУ.....	20

Введение

Целью изучения дисциплины является реализация требований к освоению соответствующих компонентов компетенций на основе формирования у обучающихся системных теоретических знаний, умений и практических навыков применения информационных технологий и прикладных компьютерных программ в профессиональной деятельности.

Задачи освоения учебной дисциплины:

- дать обучающемуся знание инструментария информационных технологий и пакетов прикладных программ профессиональной деятельности;

- научить обучающихся грамотно выбирать необходимые информационные технологии и пакеты прикладных программ для решения конкретных профессиональных задач;

- сформировать навыки практического использования информационных технологий и пакетов прикладных программ в профессиональной деятельности.

Самостоятельная работа - важный и существенный этап обучения. Она нацелена на повышение уровня теоретического и практического усвоения обучающимися дисциплины «Информационные технологии в профессиональной деятельности».

Самостоятельная работа - это планируемая работа обучающихся, которую они выполняют по заданию и при методическом руководстве преподавателя, но без его прямого участия.

Самостоятельная работа необходима не только для освоения дисциплины «Информационные технологии в профессиональной деятельности», но и для формирования навыков самостоятельной работы как в учебной, так и профессиональной деятельности. Каждый обучающийся учится самостоятельному решению проблем, нахождению оригинальных творческих решений.

Самостоятельная работа выполняется обучающимися с использованием предложенной им методической литературы и необходимых дидактических материалов, что позволяет облегчить работу и совершенствовать ее качество.

Самостоятельная подготовка может вестись с использованием списка основной и дополнительной литературы, изучения опыта работы отечественных и зарубежных фирм, с использованием сети Интернет.

Контроль самостоятельной работы студентов осуществляется преподавателем во время проведения устного опроса, проверки домашнего задания, тестирования и проведения дифференцированного зачета.

Самостоятельная работа по дисциплине направлена на формирование следующих компетенций:

УК-4. Способен применять современные коммуникативные технологии, в том числе на иностранном(ых) языке(ах), для академического и профессионального взаимодействия

ОПК-3. Способен использовать знания методов решения задач при разработке новых технологий в профессиональной деятельности

ОПК-4. Способен проводить научные исследования, анализировать результаты и готовить отчетные документы

Вопросы для устного опроса

РАЗДЕЛ 1. Информационные технологии и программное обеспечение.

Вопросы для опроса:

1. Дайте определение ИТ, по каким признакам можно их можно классифицировать ?
2. Дайте определение программного продукта.
3. Какие программы можно отнести к системным?
4. Для чего предназначены утилитарные программы?
5. В чем заключается сопровождение программного продукта?
6. Какие функции выполняет программа MS Outlook?
7. Описать алгоритм создания новой группы.
8. Перечислить возможности MS Outlook по поиску информации на ЭВМ.
9. Какие папки организованы в MS Outlook для работы с электронной почтой?
10. Описать алгоритм добавления некоторого события (встречи, мероприятия).
11. Как создать повторяющееся событие?
12. Как планируется с помощью MS Outlook организация собраний?
13. Что такое активные встречи?
14. Что такое список задач? Чем они отличаются от событий? Какие статусы можно присвоить задаче?
15. Описать алгоритм разработки задачи и назначение ей параметров.
16. Что собой представляет контакт в MS Outlook? Какие действия можно назначить контакту?
17. Описать алгоритм работы с контактами.
18. Что собой представляет и для чего используется Дневник в MS Outlook?
19. Описать возможные действия в Дневнике.
20. Для чего и каким образом создаются заметки в MS Outlook?
21. Какие информационные банки данных созданы в СПС «Консультант Плюс».
22. Назовите основные поисковые возможности СПС «Консультант Плюс».
23. Охарактеризуйте особенности работы с карточкой поиска.
24. Охарактеризуйте особенности работы с правовым навигатором.
25. В каких случаях наиболее удобно использовать быстрый поиск?
26. Как осуществлять поиск информации в периодических изданиях, представленных в СПС «Консультант Плюс».
27. Как поставить документ на контроль и сохранить в папке Избранное?

РАЗДЕЛ 2. Пакеты прикладных программ в профессиональной деятельности.

Вопросы для опроса:

1. Дайте определение пакета прикладных программ.
2. На какие классы можно разделить пакеты прикладных программ?
3. Охарактеризуйте проблемно-ориентированные ППП.
4. Охарактеризуйте методо-ориентированные ППП.

5. Охарактеризуйте офисные ППП.
6. Как происходит сортировка данных в MS Excel? Что означает второй и третий уровни сортировки?
7. В чем отличие способов фильтрации данных с использованием Автофильтра и Расширенного фильтра?
8. Как создается Диапазон условий в Расширенном фильтре?
9. Что можно подсчитать с помощью промежуточных итогов? Что вводится в поля При каждом изменении в; Операция; Добавить итого по?
10. Что представляет собой Сводная таблица? Описать методику создания Сводных таблиц.
11. Для чего организуется автоматическая проверка данных в MS Excel? Что нужно вводить на вкладках Параметры; Сообщение для ввода; Сообщение об ошибке?
12. Какие типы ограничений существуют для действительных чисел и списков при организации проверки данных?
13. Что такое база данных? Какие функции выполняют СУБД?
14. Что такое ключевое поле и чем оно отличается от остальных полей таблицы?
15. Перечислить основные компоненты СУБД MSAccess и дать их краткую характеристику.
16. Какие существуют способы создания таблиц в MSAccess?
17. Перечислить типы данных, которые могут использоваться в MSAccess.
18. Чем импорт таблиц отличается от связи с таблицами?
19. Чем отличается сортировка данных от фильтрации?
20. Что такое запрос и чем он отличается от фильтра?
21. Какие существуют способы создания запросов в MSAccess?
22. Что такое форма, и для чего она предназначена?
23. Каково назначение Конструктора форм и его возможности?
24. Что такое отчет и для чего он предназначен?
25. Какие существуют способы создания отчетов в MSAccess?
26. Для чего необходимо связывать таблицы в базах данных? Описать процесс создания связи между таблицами.
27. В каких сферах деятельности человека могут быть использованы базы данных?

Критерии оценки устного опроса

Оценка	Критерии
«Отлично»	выставляется студенту, если он определяет рассматриваемые понятия четко и полно, приводя соответствующие примеры;
«Хорошо»	выставляется студенту, если он допускает отдельные погрешности в ответе;
«Удовлетворительно»	выставляется студенту, если он обнаруживает

	пробелы в знаниях основного учебно-программного материала.
«Неудовлетворительно»	выставляется студенту, если он обнаруживает существенные пробелы в знаниях основных положений учебной дисциплины, неумение с помощью преподавателя получить правильное решение конкретной практической задачи из числа предусмотренных рабочей программой учебной дисциплины

Домашние задания

Домашнее задание №1. Создание базы данных

Задание 1. Создать с помощью *Конструктора* таблицу «Товары».

1. Предусмотреть наличие следующих полей:

Код товара: счетчик, ключевое;

Наименование товара: текстовое, размер поля – 30;

Цена за единицу: числовое, целое;

Количество товара: числовое, целое, индексированное (допускаются совпадения);

Дата поставки: дата/время (значение по умолчанию – *date()*);

Код поставщика: числовое, целое.

2. Заполнить таблицу следующим образом:

Таблица - Товары

Код товара	Наименование товара	Количество товара	Стоимость за единицу	Дата поставки	Код поставщика
1	Монитор	10	5300	01.02.14	22
2	Клавиатура	20	250	01.03.14	22
3	Монитор	5	5450	01.03.14	22
4	Монитор	20	4900	22.03.14	33
5	Клавиатура	15	340	12.11.14	11
6	Коврик	100	50	22.01.14	33

3. Закрывать таблицу.

Задание 2. Создать с помощью *Конструктора таблиц* таблицу «Поставщики».

1. Предусмотреть наличие следующих полей:

Код поставщика: числовое, целое, ключевое;

Название фирмы: текстовое, размер поля – 20;

Телефон: текстовое;

Логотип: поле объекта *Ole*.

2. Заполнить таблицу следующим образом:

Таблица - Поставщики

Код поставщика	Название фирмы	Телефон	Логотип
22	ООО «НИКС»	35-33-44	
11	ОАО «Компьюмаркет»	33-44-55	
33	ООО «Медиамаркт»	30-21-33	

3. В поле *Логотип* вставить объекты – точечные рисунки или рисунки из файла.

4. Закрывать таблицу.

Задание 3. Создать связи между таблицами.

1. Установить связь *один ко многим* между таблицами «Поставщики» и «Товары» по полю *Код поставщика*.

2. Ввести в таблицу «Товары» новую запись: «Монитор; 5; 5000; 12.01.14; 66». Убедиться, что данные приняты, закрыв таблицу.

Задание 4. Изменить установленные связи.

1. В окне «Схема данных» выбрать для установленной связи пункт «Обеспечение целостности данных». Выяснить, почему связь установить не удастся.
2. Добавить в таблицу «Поставщики» запись «66; Полет; 11-11-22».
3. Выполнить пункт 1. Убедиться, что связь «1 – ∞» установлена.
6. Закрывать окно «Схема данных».

Задание 5. Работа с данными с помощью форм.

1. Создать с помощью *Мастера* форму «Товары1» для таблицы «Товары», выбрав все поля. Тип формы – *в один столбец*. Выполнить остальные указания *Мастера*. Просмотреть данные с помощью формы. Изменить в первой записи стоимость.
2. Добавить еще одну запись (произвольно). Попробовать ввести неверную дату «20.20.14». Проследить сообщения. Исправить ошибку.
3. Создать формы «Товары2», «Товары3» и «Товары4», используя *автоформы*. Выявить разницу и общие стороны.
4. Создать любую форму для таблицы «Поставщики». Выбрать все поля. Просмотреть данные.
5. Создать форму «Общая», в которую поместить все поля из обеих таблиц. После выбора полей на следующем шаге выбрать тип представления «Подчиненные формы». Выполнить остальные шаги *Мастера*. Просмотреть данные.
6. Создать форму «Общая1», в которую поместить все поля из обеих таблиц. После выбора полей на следующем шаге выбрать тип представления «Связанные формы». Выполнить остальные шаги *Мастера*. Просмотреть данные. Выяснить отличия от предыдущей формы.
7. Создать форму «Общая2», в которую из таблицы «Товары» выбрать поля *Код товара, Наименование товара, Дата поставки* и *Код поставщика*, а из таблицы «Поставщики» выбрать поле *Название фирмы*. На следующем шаге выбрать тип представления по таблице «Товары». Выполнить остальные шаги *Мастера*. Просмотреть данные.
8. Создать форму «Общая3», в которую выбрать те же поля, что и в предыдущем задании. На следующем шаге выбрать тип представления по таблице «Поставщики». Выполнить остальные шаги *Мастера*. Просмотреть данные. Выяснить отличия от предыдущей формы.
9. Создать форму «Телефоны» для просмотра названий фирм и номеров их телефонов.
10. Создать форму «Товары» для просмотра названий товаров, их количества и стоимости.
11. Создать связанную и подчиненную формы для просмотра наименований товаров, названия фирмы-поставщика и ее телефона.

Задание 6. С помощью *Мастера отчетов* создать по возможности те же отчеты, что и в Задании 5. Проследить отличия.

Домашнее задание №2. Создание многотабличной базы данных «Склад»

Задание 1. Создать базовые таблицы (без заполнения).

- Создать таблицу «Товары» с полями:
Код товара: числовое, целое, ключевое;
Наименование: текстовое;
Цена: денежное, 2 знака после запятой;
Количество: числовое, целое;
Дата производства: дата/время.
- Создать таблицу «Продажа» с полями:
Код продажи: числовое, целое, ключевое;
Покупатель: текстовое;
Дата продажи: дата/время.
- Создать таблицу «Реализация» с полями:
Код товара: числовое, целое;
Код продажи: числовое, целое;
Количество проданного: числовое, целое.
- Установить ключевое поле в таблице «Реализация» в виде комбинации первых двух полей.

Задание 2. Установить межтабличные связи и заполнить таблицы.

- Установить следующие связи:

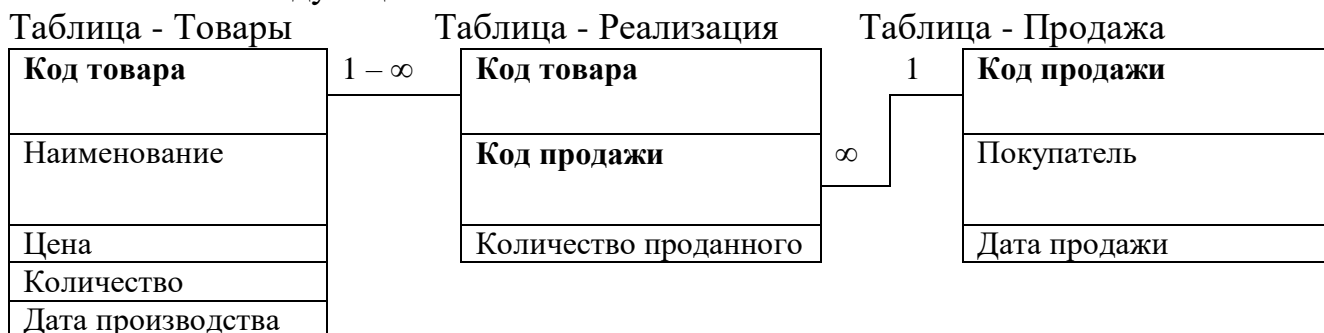

- Добавить по 5 записей в каждую таблицу, причем, ввод данных начать с таблицы «Товары», затем добавить записи в таблицу «Продажа», а затем в таблицу «Реализация».

Задание 3. Создать *Простые запросы на выборку*.

- Создать с помощью *Конструктора Запрос на выборку* «Склад» с полями *Код товара, Наименование, Цена, Количество*. Просмотреть результат.
- Добавить в запрос вычисляемое поле *Общая стоимость*, где вычислить для каждой записи произведение *Цены* на *Количество*. Просмотреть результат. Закрыть запрос.
- Создать запрос «Продажа со склада» с полями *Код продажи, Покупатель, Дата продажи*. Из таблицы «Реализация» добавить поле *Код товара*. Просмотреть результат.
- Добавить поле *Наименование*. Просмотреть результат. Закрыть запрос.

Задание 4. Разработать *Запрос на создание таблицы*.

- Создать запрос «Новый Товары», который создает таблицу «Товары1» на основе таблицы «Товары». Для этого в *Конструкторе* создать запрос, в

который поместить все поля исходной таблицы, выбрать тип запроса – *На создание таблицы*. Ввести имя создаваемой таблицы. Сохранить и запустить запрос. Закрывать запрос.

2. Убедиться, что таблица «Товары1» создана и содержит соответствующие данные.

Задание 5. Создать *Запрос на изменение* таблицы.

1. Создать с помощью *Конструктора* запрос «Цена с налогом», в который включить поле *Цена*. Задать тип запроса – *На обновление*.
2. Цену в таблице «Товары1» увеличить для каждого наименования на 2%. Для этого в строке «Обновление» построить выражение: из таблицы «Товары1» $Цена * 1,02$. Сохранить и запустить запрос. Просмотреть результат в таблице «Товары1».
3. Запустить запрос еще один раз. Просмотреть исходную таблицу (цена снова изменится).
4. Добавить в запросе условие для обновления «<20». Запустить запрос. Убедиться, что цена увеличилась в таблице «Товары1» только для тех товаров, цена которых меньше 20 (если таких товаров нет, то изменить цену некоторых товаров так, чтобы она была меньше 20 и снова запустить запрос). Закрывать запрос.

Задание 6. Создать *Запрос на удаление* записей из таблицы.

1. Удалить из таблицы «Товары1» все записи, для которых количество товара меньше 10 (если таких нет, то определить для некоторых товаров количество меньше 10). Для удаления создать в режиме *Конструктора* запрос, выбрать поле *Количество*.
2. Задать тип запроса – *удаление*. Удалить все записи, в которых количество товара меньше десяти. Сохранить запрос с именем «Удаление». Запустить запрос. Просмотреть таблицу «Товары1». Убедиться, что необходимые записи удалены.
3. Изменить в запросе «Удаление» в режиме *Конструктора* условие отбора таким образом, чтобы из таблицы «Товары1» были удалены все записи, названия товаров в которых начинаются на какую-либо букву. Запустить запрос. Просмотреть результат.

Задание 7. Создать *Запрос на удаление записей* из таблицы.

1. Создать запрос в режиме *Конструктора*. В качестве источника данных выбрать все поля таблицы «Товары». Задать тип запроса – *На добавление*. Определить таблицу «Товары1» в качестве получателя записей. Сохранить запрос под именем «Добавление». Запустить запрос. Убедиться, что записи добавлены в таблицу «Товары1». Запустить запрос еще раз. Просмотреть результат.
2. Добавить в строке «Условие отбора» для поля «Количество» условие «<10». Запустить запрос. Просмотреть результат.

Задание 8. Сформировать *Запрос на создание перекрестной таблицы*.

1. Ввести в таблицу «Товары1» несколько записей для товаров с одинаковыми названиями, но с разными кодами и ценами. Закрывать таблицу.

2. Создать запрос в режиме *Конструктора*. В качестве источника данных выбрать таблицу «Товары1». Задать тип запроса – *Перекрестный*.
3. Для первого поля выбрать *Код товара*. Здесь же в строке *Перекрестная таблица* выбрать пункт *Заголовки строк*.
4. Для второго поля выбрать *Наименование*. Здесь же в строке *Перекрестная таблица* выбрать пункт *Заголовки столбцов*.
5. Для третьего поля выбрать *Цена*. Здесь же в строке *Перекрестная таблица* выбрать пункт *Значения*, а в строке *Групповая операция* выбрать, например, *Sum*.
6. Сохранить запрос под именем «Перекрестная таблица». Запустить запрос. Просмотреть результаты, убедиться в правильной работе запроса. Закрыть запрос.

Задание 9. Создать запросы (после выполнения каждого пункта просматривать результат).

1. Создать таблицу «Продажа1» на основе таблицы «Продажа».
2. Обновить данные в таблице «Продажа1», увеличив дату продажи на 10 дней.
3. Удалить из таблицы «Продажа1» все записи, в которых название покупателя начинается с определенной буквы.
4. Добавить из таблицы «Продажа» все записи, в которых название покупателя начинается с буквы, определенной в предыдущем пункте.
5. Удалить из таблицы «Продажа1» все записи, в которых название покупателя начинается с определенной буквы или дата продажи – все года кроме текущего.
6. Восстановить удаленные записи.
7. Создать на основе полей таблицы «Продажа1» *Перекрестный запрос*.
8. В таблице «Реализация» добавить число 10 ко всем значениям поля *Количество проданного* три раза (запустить запрос три раза).
9. Создать на основе полей таблицы «Продажа1» *Перекрестный запрос*.

Задание 10. Создать запросы (после выполнения каждого пункта просматривать результат).

1. Создать запрос, позволяющий подсчитать стоимость каждого наименования товара на складе в долларах.
2. Удалить из таблицы «Товары1» все те товары, разница между датой поставки которых и текущей датой превышает 50 дней.
3. Прибавить к коду каждого товара число 2000.

Домашнее задание №3. Защита информации от несанкционированного доступа

Задание: подготовить презентацию по одной из следующих тем:

1	Информационная безопасность и ее составляющие.
2	Угрозы безопасности информации в компьютерных системах.
3	Методы защиты информации.
4	Профилактика заражения вирусами компьютерных систем.

5	Порядок действий пользователя при обнаружении заражения вирусами компьютерной системы.
6	Особенности защиты информации в базах данных.
7	Законодательные акты РФ, регулирующие правовые отношения в сфере информационной безопасности и защиты государственной тайны
8	Защита информации от несанкционированного доступа
9	Электронная коммерция и реклама в сети Internet.
10	Авторское право и Internet.
11	Идентификация и аутентификация в компьютерной сети
12	Компьютерные вирусы и средства борьбы с ними
13	Применение электронной подписи в России
14	Продвижение сайта в поисковых системах
15	Средства восстановления потерянных или удаленных файлов
16	Устройство и работа бесконтактных карт, смарт-карт, электронных ключей
17	Наиболее известные и удачные попытки взлома компьютерных сетей
18	Классификация вредоносных программ
19	Принцип работы программных и аппаратных межсетевых экранов
20	Решения по защите от несанкционированного использования мобильных устройств (мобильных телефонов, смартфонов и т.п.)

При подготовке презентации студентам необходимо придерживаться следующих требований:

1. 1 слайд – титульный лист с названием темы и Ф.И.О. студентов.
2. Последний слайд – список использованных источников.
3. В презентации должны быть установлены: тема оформления слайдов, переходы слайдов и эффекты анимации.
4. Размер шрифта текста на слайдах – не меньше 22, заголовков – 30.
5. Обязательно наличие диаграммы (хотя бы одной), таблицы (хотя бы одной), рисунков (желательно на каждом слайде с текстом), схем.
6. Длительность выступления – 10-12 мин.

Критерии оценки домашнего задания

оценка	Критерии
«отлично»	задания выполнены в полном объеме, приведен теоретический расчет и обоснование примененных методов и средств
«хорошо»	задания выполнены в полном объеме, имеются пробелы и неточности в теоретическом расчете или в обоснование примененных методов и средств
«удовлетворительно»	задания выполнены в полном объеме, имеются ошибки в теоретическом расчете или в обосновании примененных методов и средств

Вопросы к тестированию

Блок 1

1. Справочно-правовая система является:
 - a. Форумом в интернете по правовым вопросам
 - b. Эффективным средством распространения правовой информации
 - c. Массивом всех правовых актов, изданных в Российской Федерации
 - d. Сборником адресов и телефонов органов власти и управления Российской Федерации
2. Основным источником получения информации для включения ее в раздел «законодательство» являются:
 - a. Органы власти и управления на основании договоров об информационном обмене
 - b. Официальные источники публикации
 - c. Любые СМИ
 - d. Сотрудники органов власти и управления на основе личных контактов
3. На стартовой странице КонсультантПлюс можно воспользоваться:
 - a. Быстрым поиском
 - b. Оглавлением документа
 - c. Поиском редакций документа
 - d. Умными ссылками
4. В системе КонсультантПлюс имеются следующие основные средства поиска:
 - a. Экспресс поиск, Умный поиск, Быстрый поиск
 - b. Правовой поиск, Карточка пользователя, Интернет навигатор
 - c. Быстрый поиск, Карточка поиска, Правовой навигатор
 - d. Быстрый поиск, Креативный поиск, Интернет поиск
5. Быстрый поиск – это
 - a. Инструмент для поиска документа (в том числе, чтобы попасть в заранее выбранную статью) и поиска информации по конкретному возникшему вопросу
 - b. Инструмент для поиска понятий в словаре финансовых и юридических терминов
 - c. Инструмент для поиска результатов запросов, сделанных в предыдущем сеансе работы
 - d. Инструмент для поиска и просмотра связей к открытому документу
6. Использовать в запросе логические условия (и, или, кроме) можно при поиске через:
 - a. Быстрый поиск
 - b. Карточку поиска
 - c. Правовой навигатор
 - d. Окно «Справочная информация»

Блок 2

1. Используя Поиск по источнику опубликованию можно получить список:
 - a. материалов правоприменительной практики высших судебных органов Российской Федерации
 - b. нормативно-правовых документов, соответствующих определенной ситуации
 - c. авторских статей
2. Воспользоваться кнопками Панели быстрого доступа можно:
 - a. Только из карточки поиска и из окна Правового навигатора
 - b. Только при работе со списком или с текстом документа
 - c. Только со Стартовой страницы
 - d. В любой момент работы с системой
3. В нижней части Карточки поиска в окне с результатами поиска указывается:
 - a. Только общее количество документов в разделах и информационных банках
 - b. Объем в байтах, который занимают разделы и информационные банки
 - c. Количество документов в разделах и информационных банках, которые соответствуют заданным условиям поиска
 - d. Объем в байтах, который занимают соответствующие заданным условиям поиска документы разделов и информационных банков
4. Для формирования запроса в Карточке поиска:
 - a. Можно заполнить любое количество полей
 - b. Надо обязательно заполнить все поля
 - c. Надо обязательно заполнить поле «Дата»
 - d. Надо обязательно заполнить поле «Номер»
5. Для каждого элемента слева отметьте соответствующий ему элемент справа





Этапы развития СПС		Приоритеты в развитии поисковых и аналитических инструментов СПС	
1	Появление СПС на рынке	А	Простейшие инструменты поиска
2	Создание отрасли СПС	Б	Создание инструментов, основанных на всестороннем анализе информации экспертами и позволяющих решать различные правовые, бухгалтерские и кадровые вопросы
3	Профессиональное развитие СПС	В	Базовая юридическая обработка информации (выявление связей между документами, расстановка ссылок, создание редакций документов)
		Г	Официальное опубликование нормативных правовых актов

6. Для каждого элемента слева отметьте соответствующий ему элемент справа





Для каждого элемента слева отметьте соответствующий ему элемент справа

Раздел системы КонсультантПлюс		Виды документов раздела	
1	"Законодательство"	А	Нормативные и иные официальные акты федеральных и региональных органов государственной власти
2	"Судебная практика"	Б	Комментарии к основополагающим нормативным правовым актам, содержащие всесторонний анализ правовых норм
3	"Финансовые и кадровые консультации"	В	Типовые формы, бланки, образцы деловой документации
4	"Формы документов"	Г	Судебные акты
		Д	Консультационные материалы по бухгалтерскому учету, налогообложению, банковской, инвестиционной, внешнеэкономической деятельности, вопросам валютного регулирования
		Е	Документы внутреннего законодательства иностранных государств
		Ж	Документы, отражающие внутрихозяйственную деятельность ведомств, организаций, а также составляющие коммерческую тайну предприятий

7. Для каждого элемента слева отметьте соответствующий ему элемент справа

Действия при работе с Карточкой поиска		Кнопки	
1	Очистить строку Карточки поиска	А	
2	Уменьшить размер шрифта	Б	
3	Вызвать Стартовую страницу	В	
		Г	
		Д	

8. Для каждого элемента слева отметьте соответствующий ему элемент справа

Инструменты для работы с правовой информацией		Кнопки Панели быстрого доступа	
1	Карточка поиска	А	
2	Правовой навигатор	Б	
3	Кодексы	В	
4	Путеводители	Г	

9. Если информационный банк давно не пополнялся, то
 а. Информационный банк перестает работать

- b. Программа позволяет работать только с ранее созданным в Избранном папками документов
- c. Программа выдает сообщение о том, что банк данных поврежден
- d. Программа выдает сообщение с перечнем информационных банков, предупреждая об опасности использования устаревшей информации, и предложением обратиться в обслуживающий центр.

Блок 3

1. По ссылке «Кодексы» Стартовой страницы будет получен:
 - a. список всех редакций всех кодексов
 - b. список только действующих на текущий момент редакций кодексов
 - c. список только действующих на текущий момент редакций кодексов, а также редакций с изменениями, не вступившими в силу (если такие имеются)
2. Если какое-либо поле Карточки не заполнено, то при выполнении запроса:
 - a. Система выдаст сообщение об ошибке
 - b. Будет считаться, что пользователя устраивают документы с любым заполнением этого поля
 - c. Не будет найдено ни одного документа
 - d. В это поле случайным образом будет внесено какое-нибудь значение из словаря данного поля
3. В Карточке поиска поле «Название документа» заполнено значением ГРАЖДАНСКИЙ КОДЕКС. После заполнения поля «Вид документа» значением КОДЕКС количество документов информационного банка «Версия Проф», соответствующих запросу:
 - a. Увеличится
 - b. Уменьшится
 - c. Не изменится
 - d. Станет равным нулю
4. Чтобы найти документы, изданные совместно Фондом социального страхования РФ и Пенсионным фондом РФ, следует:
 - a. В строке Быстрого поиска задать ФСС РФ и ПФ РФ
 - b. В строке Быстрого поиска задать ФСС РФ или ПФ РФ
 - c. В строке «Принявший орган» Карточки поиска выбрать значения ФСС РФ и ПФ РФ, соединив их логическим условием И
 - d. В поле «Принявший орган» Карточки поиска выбрать значения ФСС РФ и ПФ РФ, соединив их логическим условием ИЛИ

Критерии оценки тестов

Ступени уровней освоения компетенций	Отличительные признаки	Показатель оценки сформированности компетенции
Пороговый	Обучающийся воспроизводит термины, основные понятия, способен узнавать методы, процедуры, свойства.	Не менее 70% баллов за задания блока 1 и меньше 70% баллов за задания каждого из блоков 2 и 3 или Не менее 70% баллов за задания блока 2 и меньше 70% баллов за задания каждого из блоков 1 и 3 или Не менее 70% баллов за задания блока 3 и меньше 70% баллов за задания каждого из блоков 1 и 2
Продвинутый	Обучающийся выявляет взаимосвязи, классифицирует, упорядочивает, интерпретирует, применяет законы.	Не менее 70% баллов за задания каждого из блоков 1 и 2 и меньше 70% баллов за задания блока 3 или Не менее 70% баллов за задания каждого из блоков 1 и 3 и меньше 70% баллов за задания блока 2 или Не менее 70% баллов за задания каждого из блоков 2 и 3 и меньше 70% баллов за задания блока 1
Высокий	Обучающийся анализирует, диагностирует, оценивает, прогнозирует, конструирует.	Не менее 70% баллов за задания каждого из блоков 1, 2 и 3
Компетенция не сформирована		Менее 70% баллов за задания каждого из блоков 1, 2 и 3

Вопросы к зачету

1. Понятие информационной технологии. Классификация ИТ.
2. Программное обеспечение и его классификация.
3. Системное и прикладное программное обеспечение.
4. Режимы работы и функции операционной системы.
5. Система программирования. Система контроля и диагностики.
6. История развития прикладного программного обеспечения.
7. Понятие программного средства и программного продукта.
8. Понятие пакета прикладных программ.
9. Проблемно-ориентированные пакеты.
10. Пакеты прикладных программ автоматизированного проектирования.
11. Пакеты прикладных программ общего назначения.
12. Методо-ориентированные пакеты прикладных программ.
13. Офисные пакеты прикладных программ.
14. Коммуникационные пакеты прикладных программ.
15. Программные средства мультимедиа.
16. Системы искусственного интеллекта.
17. Создание таблиц в MS Access.
18. Формирование запросов в MS Access.
19. Разработка форм и отчетов MS Access.
20. Создание баз данных предметной области.
21. Навигация в MS Outlook.
22. Организация событий и задач с помощью календаря в MS Outlook.
23. Разработка электронной базы данных с использованием контактов, дневника, заметок MS Outlook.
24. Информационные банки данных СПС «Консультант Плюс».
25. Виды поиска информации в СПС «Консультант Плюс»: карточка поиска, правовой навигатор, быстрый поиск.
26. Проведение расчетов в электронных таблицах MS Excel.
27. Методы анализа данных в MS Excel.
28. Создание презентаций в MS Power Point.
29. Рынок программных продуктов.

МИНИСТЕРСТВО СЕЛЬСКОГО ХОЗЯЙСТВА РОССИЙСКОЙ ФЕДЕРАЦИИ
ФЕДЕРАЛЬНОЕ ГОСУДАРСТВЕННОЕ БЮДЖЕТНОЕ ОБРАЗОВАТЕЛЬНОЕ
УЧРЕЖДЕНИЕ ВЫСШЕГО ОБРАЗОВАНИЯ «РЯЗАНСКИЙ ГОСУДАРСТВЕННЫЙ
АГРОТЕХНОЛОГИЧЕСКИЙ УНИВЕРСИТЕТ ИМЕНИ П.А. КОСТЫЧЕВА»

Кафедра бизнес-информатики и прикладной математики

А.Ф. Владимиров

МЕТОДИЧЕСКИЕ УКАЗАНИЯ
для практических занятий с заданиями типового расчёта по дисциплине
«Математическое моделирование процессов в компонентах природы» для
магистрантов направления подготовки
35.04.10 «Гидромелиорация»

Электронная библиотека РГАТУ
Режим доступа: <http://bibl.rgatu.ru/web>

Рязань 2023

УДК 51(075.8)
ББК 22.1
В 573

Автор: Владимиров А.Ф

Рецензент:

доцент кафедры «Бизнес-информатики
и прикладной математики»,
кандидат технических наук, доцент



Н.А. Костенко

Методические указания для практических занятий с заданиями типового расчёта по дисциплине «Математическое моделирование процессов в компонентах природы» для магистрантов направления подготовки 35.04.10 «Гидромелиорация» [Электронный ресурс] – Рязань: ФГБОУ ВО РГАТУ, 2023. – 37 с.

Методические указания составлены с учётом требований федерального государственного образовательного стандарта высшего образования (ФГОС ВО 3++) по направлению подготовки 35.04.10 «Гидромелиорация» (уровень магистратуры), утверждённого приказом Министерства образования и науки Российской Федерации от 17.08.2020 №1043, и в соответствии с рабочей программой учебной дисциплины Б1.О.07 «Математическое моделирование процессов в компонентах природы», рассмотрены и одобрены учебно-методической комиссией по направлению подготовки 35.04.10 «Гидромелиорация» ФГБОУ ВО РГАТУ протокол №8 от 22 марта 2023 г.

Председатель учебно-методической комиссии
по направлению подготовки
35.04.10 «Гидромелиорация»



О.П. Гаврилина

© ФГБОУ ВО РГАТУ, 2023
© А.Ф. Владимиров, 2023

СОДЕРЖАНИЕ

ПРЕДИСЛОВИЕ.....	С. 4
МЕТОДИЧЕСКИЕ УКАЗАНИЯ ДЛЯ ПРАКТИЧЕСКИХ ЗАНЯТИЙ.....	4
ОБРАЗЕЦ ТИТУЛЬНОГО ЛИСТА ТИПОВОГО РАСЧЁТА.....	5
ПРОГРАММА ДИСЦИПЛИНЫ «МАТЕМАТИЧЕСКОЕ МОДЕЛИРОВАНИЕ ПРОЦЕССОВ В КОМПОНЕНТАХ ПРИРОДЫ» В ПРАКТИЧЕСКИХ ЗАНЯТИЯХ.....	6
СПИСОК РЕКОМЕНДУЕМОЙ ЛИТЕРАТУРЫ.....	6
ЗАДАНИЯ ТИПОВОГО РАСЧЁТА.....	8
Вариант 1.....	8
Вариант 2.....	9
Вариант 3.....	10
Вариант 4.....	11
Вариант 5.....	12
Вариант 6.....	13
Вариант 7.....	14
Вариант 8.....	15
Вариант 9.....	16
Вариант 10.....	17
Вариант 11.....	18
Вариант 12.....	19
Вариант 13.....	20
Вариант 14.....	21
Вариант 15.....	22
Вариант 16.....	23
Вариант 17.....	24
Вариант 18.....	25
Вариант 19.....	26
Вариант 20.....	27
Вариант 21.....	28
Вариант 22.....	29
Вариант 23.....	30
Вариант 24.....	31
Вариант 25.....	32
Вариант 26.....	33
Вариант 27.....	34
Вариант 28.....	35
Вариант 29.....	36
Вариант 30.....	37

ПРЕДИСЛОВИЕ

Методические указания предназначены для организации практических занятий студентов ФГБОУ ВО РГАТУ по направлению подготовки 35.04.10 «Гидромелиорация» (уровень магистратуры) очной формы обучения, изучающих дисциплину «Математическое моделирование процессов в компонентах природы» в объёме 108 часов на первом курсе во втором семестре в соответствии с ФГОС ВО, утверждённым приказом Министерства образования и науки Российской Федерации 11.08.2020 №1043. Они содержат Программу дисциплины «Математическое моделирование процессов в компонентах природы» и материалы по разделам дисциплины и 30 вариантов индивидуальных заданий типового расчёта. Вся информация об учебном процессе и учебно-методических материалах дана на сайте А.Ф. Владимирова:

Сайт А.Ф. Владимирова: <https://vlaf53.wixsite.com/vlaf>

МЕТОДИЧЕСКИЕ УКАЗАНИЯ ДЛЯ ПРАКТИЧЕСКИХ ЗАНЯТИЙ

На практических занятиях (ПЗ) изучаем выполнение заданий, аналогичные заданиям типового расчёта (ТР). Студенты выполняют свои индивидуальные задания ТР самостоятельно в домашних условиях или читальном зале.

На ПЗ№1 изучаем аналог задания 1 ТР.

На ПЗ№2 изучаем аналог задания 2 ТР.

На ПЗ№3-4 изучаем аналог задания 3 ТР.

На ПЗ№5 изучаем аналог задания 4 ТР.

На ПЗ№6-7 изучаем аналог задания 5 ТР.

Типовой расчёт оформляется на листах А4 белой бумаги (на одной стороне листа) с титульным листом, образец которого дан на следующей странице. Оставляются поля по 2 см слева, справа, сверху, снизу. Страницы нумеруются снизу по центру, начиная с титульного листа, но на титульном листе номер явно не ставится. Задание переписывается перед решением. Пишется слово «Решение» и далее пишется само решение с пояснениями. Решения регулярно по ходу занятий показываются преподавателю. В конце на зачёте оформленный типовой расчёт сдаётся преподавателю. Отчёт по типовому расчёту оценивается оценкой по 4-балльной шкале.

ОБРАЗЕЦ ТИТУЛЬНОГО ЛИСТА ТИПОВОГО РАСЧЁТА

(рамка не нужна, собственное содержимое можно писать аккуратно от руки или напечатать)

Федеральное государственное бюджетное образовательное учреждение
высшего образования «Рязанский государственный агротехнологический
университет имени П.А. Костычева»

Кафедра бизнес-информатики и прикладной математики

Дисциплина «Математическое моделирование процессов
в компонентах природы»

Курс первый. Семестр второй

ТИПОВОЙ РАСЧЁТ

Вариант ____

Работу выполнил студент группы
АО4111 автодорожного факультета
направления подготовки
35.04.10 – Гидромелиорация

Фамилия *Имя* *Отчество*

Номер студенческого билета _____

Оценка _____

Дата _____

Подпись
преподавателя _____

Работу проверил преподаватель
кафедры БИПМ

Фамилия *Имя* *Отчество*

Рязань–202__ г.

ПРОГРАММА ДИСЦИПЛИНЫ «МАТЕМАТИЧЕСКОЕ МОДЕЛИРОВАНИЕ ПРОЦЕССОВ В КОМПОНЕНТАХ ПРИРОДЫ»

Раздел 1. Графы как инструмент математического моделирования

1. Основные понятия теории графов. Знаменитые задачи, стимулирующие развитие теории графов.
2. Задача об экономическом дереве для выделенной вершины в неориентированном графе.
3. Задача о минимальном экономическом дереве в неориентированном графе. Алгоритм Краскала.

Раздел 2. Математико-экономические модели задачи линейного программирования

4. Экономико-математические модели задач линейного программирования (ЛП).
5. Стандартная задача ЛП. Общая и каноническая задачи ЛП.
6. Геометрический метод решения задачи ЛП.
7. Симплекс-метод решения канонической задачи ЛП.
8. Метод искусственного базиса для реализации симплекс-метода решения канонической задачи ЛП.

Раздел 3. Моделирование максимального потока по сети

9. Понятие сети. Задача о максимальном потоке и минимальном разрезе. Теорема Форда-Фалкерсона.
10. Увеличивающие пути в сети. Алгоритм получения максимального потока.

Раздел 4. Моделирование сетевого планирования работ проекта

11. Сетевые графики планирования работ. Ранжирование событий сетевого графика. Переименование работ. Этапы планирования.
12. Расчёт времени наступления событий сетевого графика. Нахождение критического пути.
13. Расчёт резервов времени продолжительности работ для сетевого графика. Линейная диаграмма работ.

СПИСОК РЕКОМЕНДУЕМОЙ ЛИТЕРАТУРЫ

1. Основная литература:

1. Смагин, Б.И. Экономико-математические методы: учебник для вузов / Б.И. Смагин. – 2-е изд., испр. и доп. – Москва: Издательство Юрайт, 2020. – 272 с. – (Высшее образование). – ISBN 978-5-9916-9814-6. – Текст: электронный // ЭБС Юрайт [сайт]. – URL: <https://urait.ru/bcode/453058> (дата обращения: 21.09.2020). – Режим доступа: для авториз. пользователей.

2. Дополнительная литература:

2. Зализняк, В.Е. Введение в математическое моделирование: учебное пособие для вузов / В.Е. Зализняк, О.А. Золотов. – Москва: Издательство Юрайт, 2020. – 133 с. – (Высшее образование). – ISBN 978-5-534-12249-7. – Текст: электронный // ЭБС Юрайт [сайт]. – URL: <https://urait.ru/bcode/447100> (дата обращения: 21.09.2020). – Режим доступа: для авториз. пользователей.
3. Комогорцев, В.Ф. Математическое моделирование процессов в компонентах природы: учебное пособие / В.Ф. Комогорцев. – Брянск: Брянский ГАУ, 2018. – 131 с. – Текст: электронный // Лань: электронно-библиотечная система. – URL: <https://e.lanbook.com/book/133062> (дата обращения: 21.09.2020). – Режим доступа: для авториз. пользователей.
4. Исследование операций в экономике: учебник для вузов / под редакцией Н.Ш. Кремера. – 4-е изд., перераб. и доп. – Москва: Издательство Юрайт, 2020. – 414 с. – (Высшее образование). – ISBN

978-5-534-12800-0. – Текст: электронный // ЭБС Юрайт [сайт]. – URL:<https://urait.ru/bcode/460143> (дата обращения: 21.09.2020).

5. Владимиров, А.Ф. Методические указания для практических занятий с заданиями типового расчёта по дисциплине «Математическое моделирование процессов в компонентах природы» для магистрантов направления подготовки 35.04.10 «Гидромелиорация» [Электронный ресурс] / А.Ф. Владимиров. – Рязань: ФГБОУ ВО РГАТУ, 2023. – 37 с. – ЭБ РГАТУ. (Сайт А.Ф. Владимирова, раздел «Магистрам оч.заоч.»).
6. Владимиров, А.Ф. Методические рекомендации для самостоятельной работы по дисциплине «Математическое моделирование процессов в компонентах природы» для магистрантов направления подготовки 35.04.10 «Гидромелиорация» [Электронный ресурс] / А.Ф. Владимиров. – Рязань: ФГБОУ ВО РГАТУ, 2023. – 48 с. – ЭБ РГАТУ. (Сайт А.Ф. Владимирова, раздел «Магистрам оч.заоч.»).
7. Владимиров, А.Ф. Плоскостное изображение графа всех базисных решений и подграфа допустимых базисных решений задачи линейного программирования [Текст] / А.Ф. Владимиров // Принципы и технологии экологизации производства в сельском, лесном и рыбном хозяйстве: Материалы 68-й международной научно-практической конференции 26-27 апреля 2017 года. – Часть 3. – Рязань: Издательство Рязанского государственного агротехнологического университета, 2017. – С.397-403. (Сайт А.Ф. Владимирова, раздел «Публикации»).
8. Владимиров, А.Ф. О понятии величины в математике и её приложениях [Текст] / А.Ф. Владимиров // Современные технологии в науке и образовании – СТНО-2018 [Текст]: сб. тр. междунар. науч.-техн. форума: в 10 т. Т.10. / под общ. ред. О.В. Миловзорова. – Рязань: Рязан. гос. радиотехн. ун-т, 2018; Рязань. – 234 с. – С.150-154. (Сайт А.Ф. Владимирова, раздел «Публикации»).
9. Владимиров, А.Ф. О необходимой педантичности математического языка для преподавателей математики [Текст] / А.Ф. Владимиров // Современные технологии в науке и образовании – СТНО-2020 [Текст]: сб. тр. III междунар. науч.-техн. форума: в 10 т. Т.10. / под общ. ред. О.В. Миловзорова. – Рязань: Рязан. гос. радиотехн. ун-т, 2020; Рязань. – 198 с. – С.73-79. (Сайт А.Ф. Владимирова, раздел «Публикации»).
10. Владимиров, А.Ф. Сине-красный граф всех базисных решений одной задачи линейного программирования [Текст] / А.Ф. Владимиров // Перспективные технологии в современном АПК России: традиции и инновации: Материалы 72-й Международной научно-практической конференции в 2 частях. – Рязань: РГАТУ, 2021. – Часть II. – 582 с. – С.532-537. (Сайт А.Ф. Владимирова, раздел «Публикации»).
11. Владимиров, А.Ф. Визуализация задачи линейного программирования в образе сине-красного графа её базисных решений. Задача о диете [Текст] / А.Ф. Владимиров // Современные технологии в науке и образовании – СТНО-2022 [Текст]: сб. тр. V междунар. науч.-техн. форума: в 10 т. Т.10. / под общ. ред. О.В. Миловзорова. – Рязань: Рязан. гос. радиотехн. ун-т, 2022; Рязань. – 282 с. – С.121-126. (Сайт А.Ф. Владимирова, раздел «Публикации»).
12. Владимиров, А.Ф. Структура рёбер сине-красного графа всех базисных решений задачи линейного программирования [Текст] / А.Ф. Владимиров // Научно-инновационные аспекты аграрного производства: перспективы развития: Материалы II Национальной научно-практической конференции с международным участием, посвященной памяти доктора техн. наук, профессора Н.В. Бышова. – Рязань: РГАТУ, 2022. – Часть II. – 449 с. – С.317-322.
13. Владимиров, А.Ф. Сине-красный граф всех базисных решений задачи линейного программирования [Текст] / А.Ф. Владимиров // Продовольственная безопасность: научное, кадровое и информационное обеспечение: сб. науч. стат. и докл. / Воронежский государственный университет инженерных технологий. – Воронеж, 2023. – 580 с. – С.519-524.
14. Владимиров, А.Ф. Понятие совокупности в математике, его приложение к определению неопределённого интеграла и другие приложения [Текст] / А.Ф. Владимиров // Продовольственная безопасность: научное, кадровое и информационное обеспечение: сб. науч. стат. и докл. / Воронежский государственный университет инженерных технологий. – Воронеж, 2023. – 580 с. – С.524-530. (Сайт А.Ф. Владимирова, раздел «Публикации»).

ЗАДАНИЯ ТИПОВОГО РАСЧЁТА

ФГБОУ ВО РГАТУ

Направление подготовки 35.04.10 - «Гидромелиорация». Курс первый. Семестр второй.

Форма обучения очная

Дисциплина «Математическое моделирование процессов в компонентах природы»

ТИПОВОЙ РАСЧЁТ

Вариант №1

Задание №1. Постройте связный неориентированный граф, содержащий 10 вершин A_1, A_2, \dots, A_{10} и не менее 15 рёбер. Пусть вершины – это города, а рёбра – дороги между ними. Около каждого из рёбер $A_i A_j$ укажите расстояние между городами A_i и A_j – из набора натуральных чисел от 1 до 10. 1) Для вершины A_1 постройте такое порождающее дерево графа, которое соединяет вершину A_1 с каждой из остальных вершин A_i цепями минимальной длины. 2) Постройте экономическое дерево первоначального графа.

Задание №2. Решите задачу линейного программирования (ЛП) геометрическим способом. Завод выпускает два вида строительных смесей: раствор и бетон. Для изготовления 1 т раствора требуется 0,6 т песка и 0,12 т цемента. Для изготовления 1 т бетона необходимо 0,4 т щебня, 0,2 т песка и 0,1 т цемента. Стоимость раствора и бетона равна соответственно 15 и 11 условных единиц. Запасы песка, цемента и щебня равны соответственно 300, 72 и 160 тонн. Сколько тонн раствора и бетона должен выпускать завод, чтобы его прибыль была максимальна?

Задание №3. Решите задачу ЛП из Задания №2 симплекс-методом.

Задание №4. Дана сеть (в скобках указаны пропускные способности дуг, перед скобками указаны заданные потоки). Требуется, расставляя пометки в графе с помощью алгоритма, описанного в теореме Форда–Фалкерсона, найти максимальный поток между вершиной с номером 1 и вершиной с максимальным номером. При этом если улучшенный поток окажется максимальным, то нужно указать то минимальное сечение, которому равен наш поток (если же улучшенный поток не окажется максимальным, то нужно снова его улучшать до тех пор, пока он не окажется максимальным).

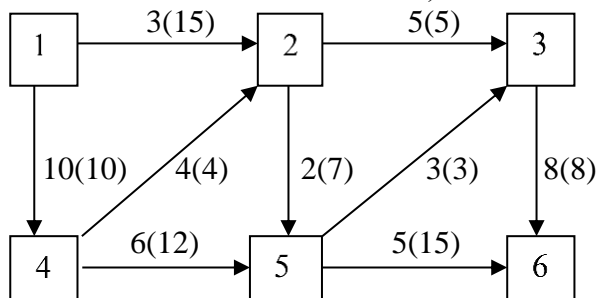

Задание №5. Составить сетевой график проекта (диаграмму работ), построить соответствующий граф. Рассчитать минимальные и максимальные времена наступления событий сетевого графика. Найти критический путь по представленному сценарию. Рассчитать резервы времени продолжительности работ для сетевого графика. Построить линейную диаграмму работ.

Перечень работ	A_1	A_2	A_3	A_4	A_5	A_6	A_7	A_8	A_9	A_{10}
Последовательность выполнения	A_3	A_5	A_7	A_8	A_8	A_{10}	-	-	A_{10}	-
	A_4	A_6		A_9	A_9					
Продолжительность работы	3	2	4	5	2	5	3	1	2	3

ФГБОУ ВО РГАТУ

Направление подготовки 35.04.10 - «Гидромелиорация». Курс первый. Семестр второй.

Форма обучения очная

Дисциплина «Математическое моделирование процессов в компонентах природы»

ТИПОВОЙ РАСЧЁТ

Вариант №2

Задание №1. Постройте связный неориентированный граф, содержащий 10 вершин A_1, A_2, \dots, A_{10} и не менее 15 рёбер. Пусть вершины – это города, а рёбра – дороги между ними. Около каждого из рёбер $A_i A_j$ укажите расстояние между городами A_i и A_j – из набора натуральных чисел от 1 до 10. 1) Для вершины A_1 постройте такое порождающее дерево графа, которое соединяет вершину A_1 с каждой из остальных вершин A_i цепями минимальной длины. 2) Постройте экономическое дерево первоначального графа.

Задание №2. Решите задачу линейного программирования (ЛП) геометрическим способом.

В состав строящейся АЗС входят две ёмкости общим объёмом не более 100 куб.м. Одна из ёмкостей предназначена для хранения дизельного топлива, другая – бензина. Строительство ёмкости для дизельного топлива обходится в 5 условных денежных единиц за 1 куб. м, бензина – в 8 условных денежных единиц за 1 куб. м. Особенности строительства таковы, что объём любой из ёмкостей должен быть не менее 20 куб. м. Использование ёмкости для дизельного топлива обеспечивает доход 5 условных денежных единиц на 1 куб. м, бензина – 7 условных денежных единиц на 1 куб. м. Определить объёмы каждой из ёмкостей, при которых доход АЗС будет максимальным, если на строительство ёмкостей может быть выделено не более 600 условных денежных единиц.

Задание №3. Решите задачу ЛП из Задания №2 симплекс-методом.

Задание №4. Дана сеть (в скобках указаны пропускные способности дуг, перед скобками указаны заданные потоки). Требуется, расставляя пометки в графе с помощью алгоритма, описанного в теореме Форда–Фалкерсона, найти максимальный поток между вершиной с номером 1 и вершиной с максимальным номером. При этом если улучшенный поток окажется максимальным, то нужно указать то минимальное сечение, которому равен наш поток (если же улучшенный поток не окажется максимальным, то нужно снова его улучшать до тех пор, пока он не окажется максимальным).

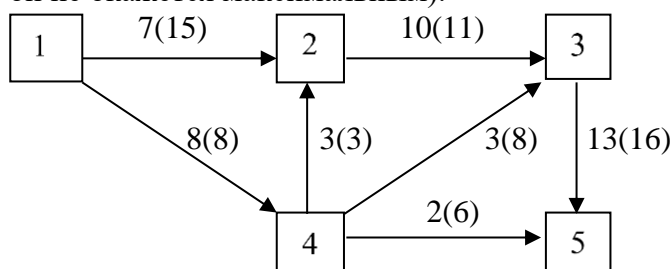

Задание №5. Составить сетевой график проекта (диаграмму работ), построить соответствующий граф. Рассчитать минимальные и максимальные времена наступления событий сетевого графика. Найти критический путь по представленному сценарию. Рассчитать резервы времени продолжительности работ для сетевого графика. Построить линейную диаграмму работ.

Перечень работ	A_1	A_2	A_3	A_4	A_5	A_6	A_7	A_8	A_9	A_{10}
Последовательность выполнения	A_6	A_5	A_4	A_7	A_7	A_8	-	-	-	-
			A_{10}	A_9	A_9					
Продолжительность работы	2	3	4	6	2	3	5	1	4	3

Вариант №3

Задание №1. Постройте связный неориентированный граф, содержащий 10 вершин A_1, A_2, \dots, A_{10} и не менее 15 рёбер. Пусть вершины – это города, а рёбра – дороги между ними. Около каждого из рёбер $A_i A_j$ укажите расстояние между городами A_i и A_j – из набора натуральных чисел от 1 до 10. 1) Для вершины A_1 постройте такое порождающее дерево графа, которое соединяет вершину A_1 с каждой из остальных вершин A_i цепями минимальной длины. 2) Постройте экономическое дерево первоначального графа.

Задание №2. Решите задачу линейного программирования (ЛП) геометрическим способом. Изготовление продукции двух видов П1 и П2 требует три типа сырья S1, S2, S3. Запасы сырья каждого вида ограничены и составляют соответственно 19, 13, 18 условных единиц. Количество единиц сырья, необходимого для изготовления единицы каждого из видов продукции, соответственно П1 – 2; 2; 3 и П2 – 3; 1; 0. Доход, полученный от продажи единицы продукции первого вида составляет 7 единиц, а второго 5 условных единиц.

Составить такой план выпуска продукции, при котором доход предприятия будет максимальным, если известно, что продукции первого вида должно выпускаться не менее, чем второго.

Задание №3. Решите задачу ЛП из Задания №2 симплекс-методом.

Задание №4. Дана сеть (в скобках указаны пропускные способности дуг, перед скобками указаны заданные потоки). Требуется, расставляя пометки в графе с помощью алгоритма, описанного в теореме Форда–Фалкерсона, найти максимальный поток между вершиной с номером 1 и вершиной с максимальным номером. При этом если улучшенный поток окажется максимальным, то нужно указать то минимальное сечение, которому равен наш поток (если же улучшенный поток не окажется максимальным, то нужно снова его улучшать до тех пор, пока он не окажется максимальным).

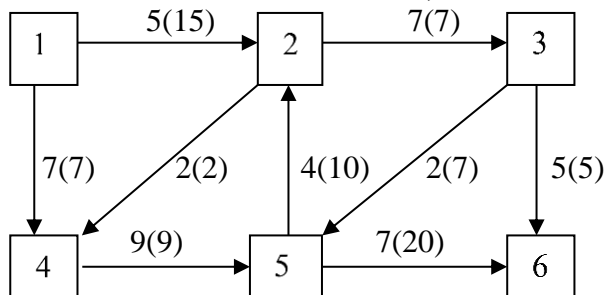

Задание №5. Составить сетевой график проекта (диаграмму работ), построить соответствующий граф. Рассчитать минимальные и максимальные времена наступления событий сетевого графика. Найти критический путь по представленному сценарию. Рассчитать резервы времени продолжительности работ для сетевого графика. Построить линейную диаграмму работ.

Перечень работ	A_1	A_2	A_3	A_4	A_5	A_6	A_7	A_8	A_9	A_{10}
Последовательность выполнения	A_2	A_4	A_5	A_6	A_7	A_8	A_8	A_{10}	-	-
	A_3					A_9	A_9			
Продолжительность работы	4	3	2	5	2	3	6	3	4	3

ФГБОУ ВО РГАТУ

Направление подготовки 35.04.10 - «Гидромелиорация». Курс первый. Семестр второй.
 Форма обучения очная

Дисциплина «Математическое моделирование процессов в компонентах природы»
 ТИПОВОЙ РАСЧЁТ

Вариант №4

Задание №1. Постройте связный неориентированный граф, содержащий 10 вершин A_1, A_2, \dots, A_{10} и не менее 15 рёбер. Пусть вершины – это города, а рёбра – дороги между ними. Около каждого из рёбер $A_i A_j$ укажите расстояние между городами A_i и A_j – из набора натуральных чисел от 1 до 10. 1) Для вершины A_1 постройте такое порождающее дерево графа, которое соединяет вершину A_1 с каждой из остальных вершин A_i цепями минимальной длины. 2) Постройте экономическое дерево первоначального графа.

Задание №2. Решите задачу линейного программирования (ЛП) геометрическим способом. Завод выпускает два вида сплавов А и В, для изготовления которых требуется сталь, цветные металлы и электроэнергия. Данные о затратах каждого вида ресурсов на единицу веса выпускаемых сплавов, общие запасы ресурсов и расход электроэнергии даны в таблице.

Затраты на ед. изделия		Ресурсы	
А	В		
10	70	300	Сталь (кг)
20	10	200	Цветные металлы (кг)
300	300	3600	Электроэнергия (кВтч)
3 т.р.	8 т.р.	Прибыль на одном предприятии на ед. изделия	

Составить план выпуска сплавов, при котором доход завода максимален.

Задание №3. Решите задачу ЛП из Задания №2 симплекс-методом.

Задание №4. Дана сеть (в скобках указаны пропускные способности дуг, перед скобками указаны заданные потоки). Требуется, расставляя пометки в графе с помощью алгоритма, описанного в теореме Форда–Фалкерсона, найти максимальный поток между вершиной с номером 1 и вершиной с максимальным номером. При этом если улучшенный поток окажется максимальным, то нужно указать то минимальное сечение, которому равен наш поток (если же улучшенный поток не окажется максимальным, то нужно снова его улучшать до тех пор, пока он не окажется максимальным).

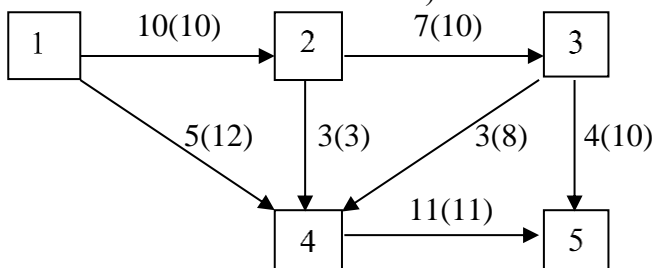

Задание №5. Составить сетевой график проекта (диаграмму работ), построить соответствующий граф. Рассчитать минимальные и максимальные времена наступления событий сетевого графика. Найти критический путь по представленному сценарию. Рассчитать резервы времени продолжительности работ для сетевого графика. Построить линейную диаграмму работ.

Перечень работ	A_1	A_2	A_3	A_4	A_5	A_6	A_7	A_8	A_9	A_{10}
Последовательность выполнения	A_5	A_3 A_4	A_6 A_7	A_8	A_8	A_{10}	A_9	A_9	-	-
Продолжительность работы	5	3	2	6	2	3	5	3	4	2

ФГБОУ ВО РГАТУ

Направление подготовки 35.04.10 - «Гидромелиорация». Курс первый. Семестр второй.

Форма обучения очная

Дисциплина «Математическое моделирование процессов в компонентах природы»

ТИПОВОЙ РАСЧЁТ

Вариант №5

Задание №1. Постройте связный неориентированный граф, содержащий 10 вершин A_1, A_2, \dots, A_{10} и не менее 15 рёбер. Пусть вершины – это города, а рёбра – дороги между ними. Около каждого из рёбер $A_i A_j$ укажите расстояние между городами A_i и A_j – из набора натуральных чисел от 1 до 10. 1) Для вершины A_1 постройте такое порождающее дерево графа, которое соединяет вершину A_1 с каждой из остальных вершин A_i цепями минимальной длины. 2) Постройте экономическое дерево первоначального графа.

Задание №2. Решите задачу линейного программирования (ЛП) геометрическим способом. Можно закупать корм двух видов 1 и 2. В каждой единице корма 1 вида содержится 1 ед. витамина А, 2 ед. витамина В и нет витамина С ; в каждой единице корма 2 вида – 2 ед. витамина А, 1 ед. витамина В и одна ед. витамина С. Индейке необходимо дать в сутки не менее 10 ед. витамина А, 10 ед. витамина В, 4 ед. витамина С. Составить наиболее дешёвый рацион питания индеек, если стоимость единицы корма 1 вида равна 2 ден. ед., а стоимость единицы корма 2 вида – 4 денежных единицы.

Задание №3. Решите задачу ЛП из Задания №2 симплекс-методом.

Задание №4. Дана сеть (в скобках указаны пропускные способности дуг, перед скобками указаны заданные потоки). Требуется, расставляя пометки в графе с помощью алгоритма, описанного в теореме Форда–Фалкерсона, найти максимальный поток между вершиной с номером 1 и вершиной с максимальным номером. При этом если улучшенный поток окажется максимальным, то нужно указать то минимальное сечение, которому равен наш поток (если же улучшенный поток не окажется максимальным, то нужно снова его улучшать до тех пор, пока он не окажется максимальным).

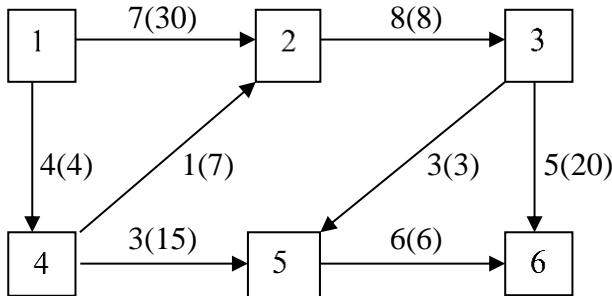

Задание №5. Составить сетевой график проекта (диаграмму работ), построить соответствующий граф. Рассчитать минимальные и максимальные времена наступления событий сетевого графика. Найти критический путь по представленному сценарию. Рассчитать резервы времени продолжительности работ для сетевого графика. Построить линейную диаграмму работ.

Перечень работ	A_1	A_2	A_3	A_4	A_5	A_6	A_7	A_8	A_9	A_{10}
Последовательность выполнения	A_3	A_5	A_5	A_6	A_6	A_7	-	-	A_{10}	-
	A_4	A_9	A_9	A_8	A_8					
Продолжительность работы	4	5	4	7	5	3	1	3	4	1

ФГБОУ ВО РГАТУ

Направление подготовки 35.04.10 - «Гидромелиорация». Курс первый. Семестр второй.

Форма обучения очная

Дисциплина «Математическое моделирование процессов в компонентах природы»

ТИПОВОЙ РАСЧЁТ

Вариант №6

Задание №1. Постройте связный неориентированный граф, содержащий 10 вершин A_1, A_2, \dots, A_{10} и не менее 15 рёбер. Пусть вершины – это города, а рёбра – дороги между ними. Около каждого из рёбер $A_i A_j$ укажите расстояние между городами A_i и A_j – из набора натуральных чисел от 1 до 10. 1) Для вершины A_1 постройте такое порождающее дерево графа, которое соединяет вершину A_1 с каждой из остальных вершин A_i цепями минимальной длины. 2) Постройте экономическое дерево первоначального графа.

Задание №2. Решите задачу линейного программирования (ЛП) геометрическим способом.

Для рытья траншеи могут использоваться два экскаватора. Производительность первого экскаватора 15 куб. м/час и расход дизельного топлива 1 л/ч. Для экскаватора эти показатели равны соответственно – 12 куб. м/час и 9 л/ч. Продолжительность работы каждого из экскаваторов не должна превышать 7 часов.

Определить время использования каждого из экскаваторов, при котором объём вынутого грунта максимален, а суммарный расход горючего не превышает 99 л.

Задание №3. Решите задачу ЛП из Задания №2 симплекс-методом.

Задание №4. Дана сеть (в скобках указаны пропускные способности дуг, перед скобками указаны заданные потоки). Требуется, расставляя пометки в графе с помощью алгоритма, описанного в теореме Форда–Фалкерсона, найти максимальный поток между вершиной с номером 1 и вершиной с максимальным номером. При этом если улучшенный поток окажется максимальным, то нужно указать то минимальное сечение, которому равен наш поток (если же улучшенный поток не окажется максимальным, то нужно снова его улучшать до тех пор, пока он не окажется максимальным).

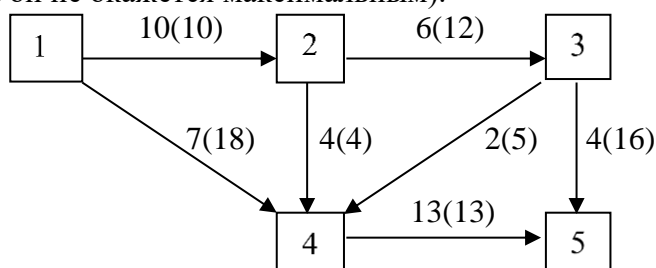

Задание №5. Составить сетевой график проекта (диаграмму работ), построить соответствующий граф. Рассчитать минимальные и максимальные времена наступления событий сетевого графика. Найти критический путь по представленному сценарию. Рассчитать резервы времени продолжительности работ для сетевого графика. Построить линейную диаграмму работ.

Перечень работ	A_1	A_2	A_3	A_4	A_5	A_6	A_7	A_8	A_9	A_{10}
Последовательность выполнения	A_3	A_5	A_7	A_6	A_9	A_8	A_8	A_9	-	-
	A_4					A_{10}	A_{10}			
Продолжительность работы	1	3	4	5	2	3	2	5	1	3

ФГБОУ ВО РГАТУ

Направление подготовки 35.04.10 - «Гидромелиорация». Курс первый. Семестр второй.

Форма обучения очная

Дисциплина «Математическое моделирование процессов в компонентах природы»

ТИПОВОЙ РАСЧЁТ

Вариант №7

Задание №1. Постройте связный неориентированный граф, содержащий 10 вершин A_1, A_2, \dots, A_{10} и не менее 15 рёбер. Пусть вершины – это города, а рёбра – дороги между ними. Около каждого из рёбер $A_i A_j$ укажите расстояние между городами A_i и A_j – из набора натуральных чисел от 1 до 10. 1) Для вершины A_1 постройте такое порождающее дерево графа, которое соединяет вершину A_1 с каждой из остальных вершин A_i цепями минимальной длины. 2) Постройте экономическое дерево первоначального графа.

Задание №2. Решите задачу линейного программирования (ЛП) геометрическим способом. Для изготовления полосы 2 видов имеется 120 кг металла. На изготовление 1 м полосы 1-го вида расходуется 4 кг металла, а второго вида 5 кг. Составить план производства, обеспечивающий получение наибольшей прибыли от продажи продукции, если отпускная стоимость 1 м полосы 1-го вида составляет 2 условные денежные единицы, 2-го вида – 3 условные денежные единицы. Причём полосы первого вида требуется изготовить не более 25 м, а второго вида не более 20 м.

Задание №3. Решите задачу ЛП из Задания №2 симплекс-методом.

Задание №4. Дана сеть (в скобках указаны пропускные способности дуг, перед скобками указаны заданные потоки). Требуется, расставляя пометки в графе с помощью алгоритма, описанного в теореме Форда–Фалкерсона, найти максимальный поток между вершиной с номером 1 и вершиной с максимальным номером. При этом если улучшенный поток окажется максимальным, то нужно указать то минимальное сечение, которому равен наш поток (если же улучшенный поток не окажется максимальным, то нужно снова его улучшать до тех пор, пока он не окажется максимальным).

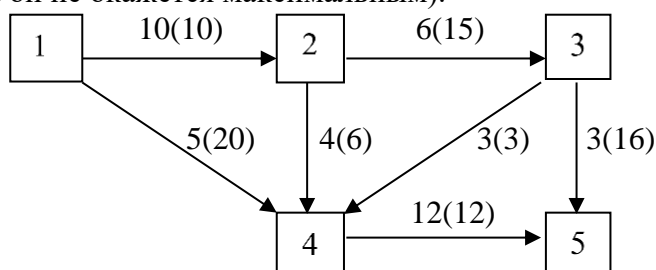

Задание №5. Составить сетевой график проекта (диаграмму работ), построить соответствующий граф. Рассчитать минимальные и максимальные времена наступления событий сетевого графика. Найти критический путь по представленному сценарию. Рассчитать резервы времени продолжительности работ для сетевого графика. Построить линейную диаграмму работ.

Перечень работ	A_1	A_2	A_3	A_4	A_5	A_6	A_7	A_8	A_9	A_{10}
Последовательность выполнения	A_4	A_5 A_6 A_9	A_7	A_8	A_8	A_{10}	A_{10}	-	-	-
Продолжительность работы	4	3	4	3	2	3	2	3	4	4

ФГБОУ ВО РГАТУ

Направление подготовки 35.04.10 - «Гидромелиорация». Курс первый. Семестр второй.

Форма обучения очная

Дисциплина «Математическое моделирование процессов в компонентах природы»

ТИПОВОЙ РАСЧЁТ

Вариант №8

Задание №1. Постройте связный неориентированный граф, содержащий 10 вершин A_1, A_2, \dots, A_{10} и не менее 15 рёбер. Пусть вершины – это города, а рёбра – дороги между ними. Около каждого из рёбер $A_i A_j$ укажите расстояние между городами A_i и A_j – из набора натуральных чисел от 1 до 10. 1) Для вершины A_1 постройте такое порождающее дерево графа, которое соединяет вершину A_1 с каждой из остальных вершин A_i цепями минимальной длины. 2) Постройте экономическое дерево первоначального графа.

Задание №2. Решите задачу линейного программирования (ЛП) геометрическим способом.

Для изготовления продукции 2-х видов склад может отпустить металла не более 80 кг, причём на единицу продукции 1-го вида расходуется 4 кг, а 2-го вида – 2 кг. Требуется спланировать производство так, чтобы была обеспечена наибольшая прибыль, если продукции первого вида требуется изготовить не более 15 единиц, а изделий второго вида – не более 25 единиц, причём прибыль единицы продукции 1-го вида составляет 10 условных денежных единиц, а второго вида – 7 условных денежных единиц.

Задание №3. Решите задачу ЛП из Задания №2 симплекс-методом.

Задание №4. Дана сеть (в скобках указаны пропускные способности дуг, перед скобками указаны заданные потоки). Требуется, расставляя пометки в графе с помощью алгоритма, описанного в теореме Форда–Фалкерсона, найти максимальный поток между вершиной с номером 1 и вершиной с максимальным номером. При этом если улучшенный поток окажется максимальным, то нужно указать то минимальное сечение, которому равен наш поток (если же улучшенный поток не окажется максимальным, то нужно снова его улучшать до тех пор, пока он не окажется максимальным).

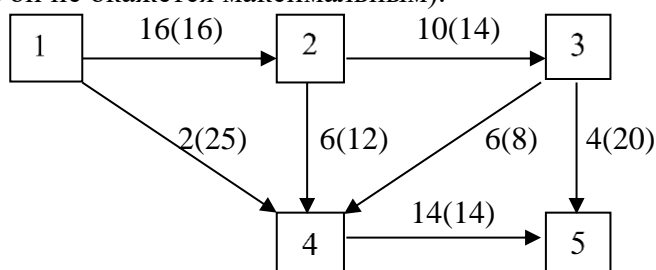

Задание №5. Составить сетевой график проекта (диаграмму работ), построить соответствующий граф. Рассчитать минимальные и максимальные времена наступления событий сетевого графика. Найти критический путь по представленному сценарию. Рассчитать резервы времени продолжительности работ для сетевого графика. Построить линейную диаграмму работ.

Перечень работ	A_1	A_2	A_3	A_4	A_5	A_6	A_7	A_8	A_9	A_{10}
Последовательность выполнения	A_4	A_3	A_5 A_6	A_7 A_{10}	A_9	A_8	A_9	-	-	-
Продолжительность работы	2	3	4	6	2	3	5	1	4	3

ФГБОУ ВО РГАТУ

Направление подготовки 35.04.10 - «Гидромелиорация». Курс первый. Семестр второй.

Форма обучения очная

Дисциплина «Математическое моделирование процессов в компонентах природы»

ТИПОВОЙ РАСЧЁТ

Вариант №9

Задание №1. Постройте связный неориентированный граф, содержащий 10 вершин A_1, A_2, \dots, A_{10} и не менее 15 рёбер. Пусть вершины – это города, а рёбра – дороги между ними. Около каждого из рёбер $A_i A_j$ укажите расстояние между городами A_i и A_j – из набора натуральных чисел от 1 до 10. 1) Для вершины A_1 постройте такое порождающее дерево графа, которое соединяет вершину A_1 с каждой из остальных вершин A_i цепями минимальной длины. 2) Постройте экономическое дерево первоначального графа.

Задание №2. Решите задачу линейного программирования (ЛП) геометрическим способом.

Для откорма животных употребляют два вида кормов. Стоимость 1 кг корма 1 вида – 7 условных денежных единиц, а корма 2-го вида – 2 усл. единицы. В каждом кг корма 1-го вида содержится 10 единиц питательного вещества А, 7 единиц питательного вещества Б, 2 единицы питательного вещества В, а в каждом кг корма 2-го вида соответственно 3, 6 и 7 единиц. Какое количество корма каждого вида необходимо расходовать ежедневно, чтобы затраты на откорм были минимальными, если суточный рацион предусматривает питательных единиц типа А, не менее 40 ед., типа Б - не менее 42 ед., типа В - не менее 20 ед.

Задание №3. Решите задачу ЛП из Задания №2 симплекс-методом.

Задание №4. Дана сеть (в скобках указаны пропускные способности дуг, перед скобками указаны заданные потоки). Требуется, расставляя пометки в графе с помощью алгоритма, описанного в теореме Форда–Фалкерсона, найти максимальный поток между вершиной с номером 1 и вершиной с максимальным номером. При этом если улучшенный поток окажется максимальным, то нужно указать то минимальное сечение, которому равен наш поток (если же улучшенный поток не окажется максимальным, то нужно снова его улучшать до тех пор, пока он не окажется максимальным).

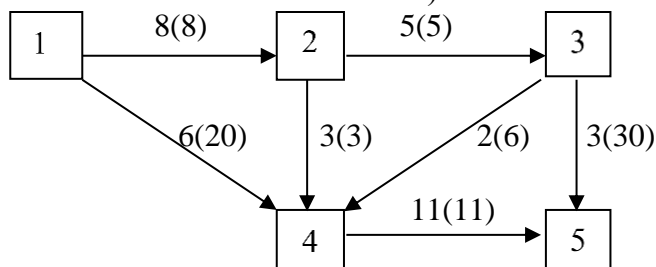

Задание №5. Составить сетевой график проекта (диаграмму работ), построить соответствующий граф. Рассчитать минимальные и максимальные времена наступления событий сетевого графика. Найти критический путь по представленному сценарию. Рассчитать резервы времени продолжительности работ для сетевого графика. Построить линейную диаграмму работ.

Перечень работ	A_1	A_2	A_3	A_4	A_5	A_6	A_7	A_8	A_9	A_{10}
Последовательность выполнения	A_4	A_3	A_6	A_6	A_8	A_{10}	A_9	-	-	-
		A_5	A_7	A_7						
Продолжительность работы	5	3	4	3	2	3	5	4	3	2

Вариант №10

Задание №1. Постройте связный неориентированный граф, содержащий 10 вершин A_1, A_2, \dots, A_{10} и не менее 15 рёбер. Пусть вершины – это города, а рёбра – дороги между ними. Около каждого из рёбер $A_i A_j$ укажите расстояние между городами A_i и A_j – из набора натуральных чисел от 1 до 10. 1) Для вершины A_1 постройте такое порождающее дерево графа, которое соединяет вершину A_1 с каждой из остальных вершин A_i цепями минимальной длины. 2) Постройте экономическое дерево первоначального графа.

Задание №2. Решите задачу линейного программирования (ЛП) геометрическим способом. Для изготовления продукции двух видов П1 и П2 необходимо сырьё, S1, S2, S3. Запасы сырья каждого вида ограничены и составляют соответственно 25, 30 и 16 усл. единиц. Для изготовления единицы продукции вида П1 требуется 5, 5 и 1 единиц сырья видов S1, S2, S3 соответственно, а для изготовления единицы продукции вида П2 соответственно 1, 5 и 4 единицы сырья видов S1, S2 и S3.

Прибыль, получаемая предприятием от реализации одной единицы каждого вида продукции соответственно равна 3 и 4 усл. ден. единицы. Требуется составить такой план выпуска продукции видов П1 и П2, при котором прибыль предприятия от реализации всей продукции оказалась бы максимальной и выпуск продукции 1-го вида составлял не менее 25%, а второго вида не менее 20% от общего объёма.

Задание №3. Решите задачу ЛП из Задания №2 симплекс-методом.

Задание №4. Дана сеть (в скобках указаны пропускные способности дуг, перед скобками указаны заданные потоки). Требуется, расставляя пометки в графе с помощью алгоритма, описанного в теореме Форда–Фалкерсона, найти максимальный поток между вершиной с номером 1 и вершиной с максимальным номером. При этом если улучшенный поток окажется максимальным, то нужно указать то минимальное сечение, которому равен наш поток (если же улучшенный поток не окажется максимальным, то нужно снова его улучшать до тех пор, пока он не окажется максимальным).

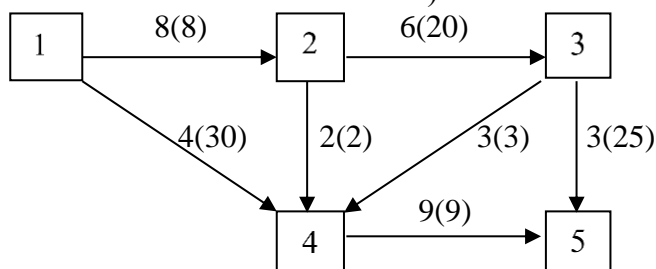

Задание №5. Составить сетевой график проекта (диаграмму работ), построить соответствующий граф. Рассчитать минимальные и максимальные времена наступления событий сетевого графика. Найти критический путь по представленному сценарию. Рассчитать резервы времени продолжительности работ для сетевого графика. Построить линейную диаграмму работ.

Перечень работ	A_1	A_2	A_3	A_4	A_5	A_6	A_7	A_8	A_9	A_{10}
Последовательность выполнения	A_3	A_5	A_9	A_8	A_8	-	A_{10}	-	-	-
	A_4	A_6	A_7							
Продолжительность работы	2	3	4	5	2	3	5	4	2	3

ФГБОУ ВО РГАТУ

Направление подготовки 35.04.10 - «Гидромелиорация». Курс первый. Семестр второй.

Форма обучения очная

Дисциплина «Математическое моделирование процессов в компонентах природы»

ТИПОВОЙ РАСЧЁТ

Вариант №11

Задание №1. Постройте связный неориентированный граф, содержащий 10 вершин A_1, A_2, \dots, A_{10} и не менее 15 рёбер. Пусть вершины – это города, а рёбра – дороги между ними. Около каждого из рёбер $A_i A_j$ укажите расстояние между городами A_i и A_j – из набора натуральных чисел от 1 до 10. 1) Для вершины A_1 постройте такое порождающее дерево графа, которое соединяет вершину A_1 с каждой из остальных вершин A_i цепями минимальной длины. 2) Постройте экономическое дерево первоначального графа.

Задание №2. Решите задачу линейного программирования (ЛП) геометрическим способом.

Два предприятия производят продукцию одного типа. Первое на килограмм продукции расходуется 20 кг сырья и производит 12 кг продукции за час. Для второго предприятия эти показатели равны 15 и 8. Продолжительность работы каждого из предприятий над данной продукцией не должна превышать 16 часов. Определить время работы каждого из предприятий при котором общий объём выпущенной продукции максимален, а суммарный расход сырья не превышает 420 кг.

Задание №3. Решите задачу ЛП из Задания №2 симплекс-методом.

Задание №4. Дана сеть (в скобках указаны пропускные способности дуг, перед скобками указаны заданные потоки). Требуется, расставляя пометки в графе с помощью алгоритма, описанного в теореме Форда–Фалкерсона, найти максимальный поток между вершиной с номером 1 и вершиной с максимальным номером. При этом если улучшенный поток окажется максимальным, то нужно указать то минимальное сечение, которому равен наш поток (если же улучшенный поток не окажется максимальным, то нужно снова его улучшать до тех пор, пока он не окажется максимальным).

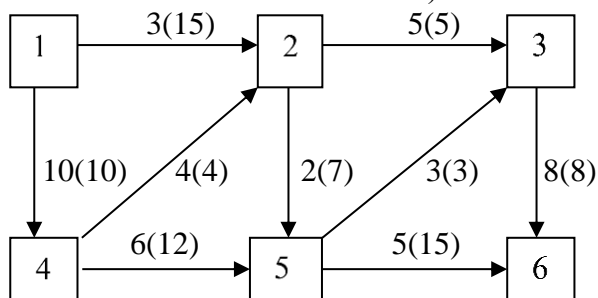

Задание №5. Составить сетевой график проекта (диаграмму работ), построить соответствующий граф. Рассчитать минимальные и максимальные времена наступления событий сетевого графика. Найти критический путь по представленному сценарию. Рассчитать резервы времени продолжительности работ для сетевого графика. Построить линейную диаграмму работ.

Перечень работ	A_1	A_2	A_3	A_4	A_5	A_6	A_7	A_8	A_9	A_{10}
Последовательность выполнения	A_3	A_5	A_7	A_8	A_8	A_{10}	-	-	A_{10}	-
	A_4	A_6		A_9	A_9					
Продолжительность работы	3	2	4	5	2	5	3	1	2	3

ФГБОУ ВО РГАТУ

Направление подготовки 35.04.10 - «Гидромелиорация». Курс первый. Семестр второй.

Форма обучения очная

Дисциплина «Математическое моделирование процессов в компонентах природы»

ТИПОВОЙ РАСЧЁТ

Вариант №12

Задание №1. Постройте связный неориентированный граф, содержащий 10 вершин A_1, A_2, \dots, A_{10} и не менее 15 рёбер. Пусть вершины – это города, а рёбра – дороги между ними. Около каждого из рёбер $A_i A_j$ укажите расстояние между городами A_i и A_j – из набора натуральных чисел от 1 до 10. 1) Для вершины A_1 постройте такое порождающее дерево графа, которое соединяет вершину A_1 с каждой из остальных вершин A_i цепями минимальной длины. 2) Постройте экономическое дерево первоначального графа.

Задание №2. Решите задачу линейного программирования (ЛП) геометрическим способом. Для откачивания воды из резервуара могут быть использованы два насоса. Производительность первого насоса 12 куб. м/час при расходе электроэнергии 8 кВт. Для второго насоса эти показатели 16 и 5 соответственно. Время работы первого насоса не должно превышать 10 часов, а второго 12 ч/сутки. Определить время использования каждого насоса в сутки, при котором объём откаченной воды максимален, а суммарный расход электроэнергии не превышает 84 кВтч.

Задание №3. Решите задачу ЛП из Задания №2 симплекс-методом.

Задание №4. Дана сеть (в скобках указаны пропускные способности дуг, перед скобками указаны заданные потоки). Требуется, расставляя пометки в графе с помощью алгоритма, описанного в теореме Форда–Фалкерсона, найти максимальный поток между вершиной с номером 1 и вершиной с максимальным номером. При этом если улучшенный поток окажется максимальным, то нужно указать то минимальное сечение, которому равен наш поток (если же улучшенный поток не окажется максимальным, то нужно снова его улучшать до тех пор, пока он не окажется максимальным).

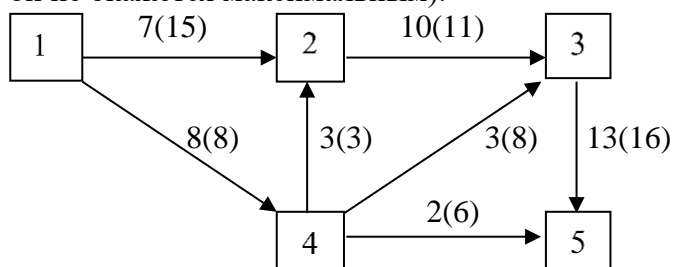

Задание №5. Составить сетевой график проекта (диаграмму работ), построить соответствующий граф. Рассчитать минимальные и максимальные времена наступления событий сетевого графика. Найти критический путь по представленному сценарию. Рассчитать резервы времени продолжительности работ для сетевого графика. Построить линейную диаграмму работ.

Перечень работ	A_1	A_2	A_3	A_4	A_5	A_6	A_7	A_8	A_9	A_{10}
Последовательность выполнения	A_6	A_5	A_4	A_7	A_7	A_8	-	-	-	-
			A_{10}	A_9	A_9					
Продолжительность работы	2	3	4	6	2	3	5	1	4	3

ФГБОУ ВО РГАТУ

Направление подготовки 35.04.10 - «Гидромелиорация». Курс первый. Семестр второй.

Форма обучения очная

Дисциплина «Математическое моделирование процессов в компонентах природы»

ТИПОВОЙ РАСЧЁТ

Вариант №13

Задание №1. Постройте связный неориентированный граф, содержащий 10 вершин A_1, A_2, \dots, A_{10} и не менее 15 рёбер. Пусть вершины – это города, а рёбра – дороги между ними. Около каждого из рёбер $A_i A_j$ укажите расстояние между городами A_i и A_j – из набора натуральных чисел от 1 до 10. 1) Для вершины A_1 постройте такое порождающее дерево графа, которое соединяет вершину A_1 с каждой из остальных вершин A_i цепями минимальной длины. 2) Постройте экономическое дерево первоначального графа.

Задание №2. Решите задачу линейного программирования (ЛП) геометрическим способом. Хозрасчётной бригаде выделено для возделывания кормовых культур 100 га пашни. Эту пашню предлагается занять кукурузой и свеклой, причём свеклой решено занять не менее 40 га. Как должна быть распределена площадь пашни по культурам, чтобы получилось наибольшее число кормовых единиц? При этом должно быть учтено следующее: 1ц кукурузного силоса содержит 0,2 ц кормовых единиц, 1 ц свеклы – 0,26 кормовых единиц; на возделывания 1га кукурузного поля необходимо затратить 38 чел/час механизаторов и 15 чел/час ручного труда, а на один га поля, занятого свеклой, соответственно 43 и 18,5 чел/час, ожидаемый урожай кукурузы – 500 ц с одного га, а свеклы 200 ц с одного га и общие трудозатраты не превышают 4000 чел/час труда механизаторов и 1500 чел/час ручного труда.

Задание №3. Решите задачу ЛП из Задания №2 симплекс-методом.

Задание №4. Дана сеть (в скобках указаны пропускные способности дуг, перед скобками указаны заданные потоки). Требуется, расставляя пометки в графе с помощью алгоритма, описанного в теореме Форда–Фалкерсона, найти максимальный поток между вершиной с номером 1 и вершиной с максимальным номером. При этом если улучшенный поток окажется максимальным, то нужно указать то минимальное сечение, которому равен наш поток (если же улучшенный поток не окажется максимальным, то нужно снова его улучшать до тех пор, пока он не окажется максимальным).

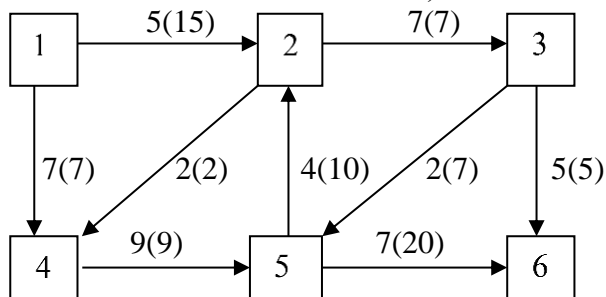

Задание №5. Составить сетевой график проекта (диаграмму работ), построить соответствующий граф. Рассчитать минимальные и максимальные времена наступления событий сетевого графика. Найти критический путь по представленному сценарию. Рассчитать резервы времени продолжительности работ для сетевого графика. Построить линейную диаграмму работ.

Перечень работ	A_1	A_2	A_3	A_4	A_5	A_6	A_7	A_8	A_9	A_{10}
Последовательность выполнения	A_2	A_4	A_5	A_6	A_7	A_8	A_8	A_{10}	-	-
	A_3					A_9	A_9			
Продолжительность работы	4	3	2	5	2	3	6	3	4	3

ФГБОУ ВО РГАТУ

Направление подготовки 35.04.10 - «Гидромелиорация». Курс первый. Семестр второй.

Форма обучения очная

Дисциплина «Математическое моделирование процессов в компонентах природы»

ТИПОВОЙ РАСЧЁТ

Вариант №14

Задание №1. Постройте связный неориентированный граф, содержащий 10 вершин A_1, A_2, \dots, A_{10} и не менее 15 рёбер. Пусть вершины – это города, а рёбра – дороги между ними. Около каждого из рёбер $A_i A_j$ укажите расстояние между городами A_i и A_j – из набора натуральных чисел от 1 до 10. 1) Для вершины A_1 постройте такое порождающее дерево графа, которое соединяет вершину A_1 с каждой из остальных вершин A_i цепями минимальной длины. 2) Постройте экономическое дерево первоначального графа.

Задание №2. Решите задачу линейного программирования (ЛП) геометрическим способом. Требуется составить смесь, содержащую три химических вещества – А, В, С. Известно, что составленная смесь должна содержать не менее 6 ед. вещества А, вещества В не менее 8 ед., вещества С не менее 30 ед. Вещества А, В, С содержатся в двух видах продуктов – 1, 2 в концентрации, указанной в таблице:

Продукты	Хим. вещества	А	В	С
1		2	1	5
2		1	2	6

Стоимость единицы продуктов 1, 2 различна: единица продукта 1 стоит 2 рубля, единица продукта 2 – 3 рубля. Смесь надо составить так, чтобы стоимость используемых продуктов была наименьшей.

Задание №3. Решите задачу ЛП из Задания №2 симплекс-методом.

Задание №4. Дана сеть (в скобках указаны пропускные способности дуг, перед скобками указаны заданные потоки). Требуется, расставляя пометки в графе с помощью алгоритма, описанного в теореме Форда–Фалкерсона, найти максимальный поток между вершиной с номером 1 и вершиной с максимальным номером. При этом если улучшенный поток окажется максимальным, то нужно указать то минимальное сечение, которому равен наш поток (если же улучшенный поток не окажется максимальным, то нужно снова его улучшать до тех пор, пока он не окажется максимальным).

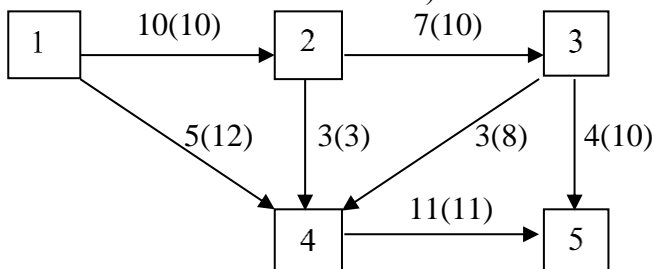

Задание №5. Составить сетевой график проекта (диаграмму работ), построить соответствующий граф. Рассчитать минимальные и максимальные времена наступления событий сетевого графика. Найти критический путь по представленному сценарию. Рассчитать резервы времени продолжительности работ для сетевого графика. Построить линейную диаграмму работ.

Перечень работ	A_1	A_2	A_3	A_4	A_5	A_6	A_7	A_8	A_9	A_{10}
Последовательность выполнения	A_5	A_3	A_6	A_8	A_8	A_{10}	A_9	A_9	-	-
		A_4	A_7							
Продолжительность работы	5	3	2	6	2	3	5	3	4	2

ФГБОУ ВО РГАТУ

Направление подготовки 35.04.10 - «Гидромелиорация». Курс первый. Семестр второй.
 Форма обучения очная

Дисциплина «Математическое моделирование процессов в компонентах природы»
 ТИПОВОЙ РАСЧЁТ

Вариант №15

Задание №1. Постройте связный неориентированный граф, содержащий 10 вершин A_1, A_2, \dots, A_{10} и не менее 15 рёбер. Пусть вершины – это города, а рёбра – дороги между ними. Около каждого из рёбер $A_i A_j$ укажите расстояние между городами A_i и A_j – из набора натуральных чисел от 1 до 10. 1) Для вершины A_1 постройте такое порождающее дерево графа, которое соединяет вершину A_1 с каждой из остальных вершин A_i цепями минимальной длины. 2) Постройте экономическое дерево первоначального графа.

Задание №2. Решите задачу линейного программирования (ЛП) геометрическим способом. Для сохранения здоровья и работоспособности человек должен потреблять в сутки питательных веществ B_1 не менее 4 ед., B_2 не менее 6 ед., B_3 – 9ед., B_4 – 6 ед. Имеется 2 вида пищи: 1, 2. Содержание питательных веществ в одном кг пищи указано в таблице:

Продукты	Питательные вещества			
	B_1	B_2	B_3	B_4
1	2	0	1	3
2	1	3	3	2

1 кг пищи первого вида стоит 300 рублей, 1 кг пищи второго вида стоит 200 рублей.

Требуется так организовать суточное питание, чтобы стоимость его была бы наименьшей, а организм получал бы суточную норму веществ, указанную выше.

Задание №3. Решите задачу ЛП из Задания №2 симплекс-методом.

Задание №4. Дана сеть (в скобках указаны пропускные способности дуг, перед скобками указаны заданные потоки). Требуется, расставляя пометки в графе с помощью алгоритма, описанного в теореме Форда–Фалкерсона, найти максимальный поток между вершиной с номером 1 и вершиной с максимальным номером. При этом если улучшенный поток окажется максимальным, то нужно указать то минимальное сечение, которому равен наш поток (если же улучшенный поток не окажется максимальным, то нужно снова его улучшать до тех пор, пока он не окажется максимальным).

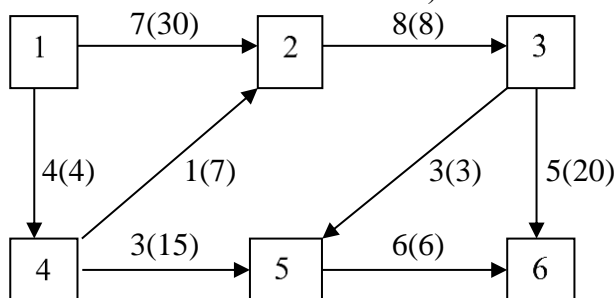

Задание №5. Составить сетевой график проекта (диаграмму работ), построить соответствующий граф. Рассчитать минимальные и максимальные времена наступления событий сетевого графика. Найти критический путь по представленному сценарию. Рассчитать резервы времени продолжительности работ для сетевого графика. Построить линейную диаграмму работ.

Перечень работ	A_1	A_2	A_3	A_4	A_5	A_6	A_7	A_8	A_9	A_{10}
Последовательность выполнения	A_3	A_5	A_5	A_6	A_6	A_7	-	-	A_{10}	-
	A_4	A_9	A_9	A_8	A_8					
Продолжительность работы	4	5	4	7	5	3	1	3	4	1

ФГБОУ ВО РГТУ

Направление подготовки 35.04.10 - «Гидромелиорация». Курс первый. Семестр второй.

Форма обучения очная

Дисциплина «Математическое моделирование процессов в компонентах природы»

ТИПОВОЙ РАСЧЁТ

Вариант №16

Задание №1. Постройте связный неориентированный граф, содержащий 10 вершин A_1, A_2, \dots, A_{10} и не менее 15 рёбер. Пусть вершины – это города, а рёбра – дороги между ними. Около каждого из рёбер $A_i A_j$ укажите расстояние между городами A_i и A_j – из набора натуральных чисел от 1 до 10. 1) Для вершины A_1 постройте такое порождающее дерево графа, которое соединяет вершину A_1 с каждой из остальных вершин A_i цепями минимальной длины. 2) Постройте экономическое дерево первоначального графа.

Задание №2. Решите задачу линейного программирования (ЛП) геометрическим способом.

Два предприятия выпускают бензин одной марки. Производительность 1-го предприятия – 3 т/час, 2-го – 4 т/час. Затраты на час работы для первого предприятия составляет 5 усл. денежных единиц, для 2-го 6 усл. денежных единиц. Заказчик может выделить на производство бензина не более 30 усл. денежных единиц. Для транспортировки бензина заказчику используются транспортные средства производительностью 2 т/час для первого предприятия и 1 т/час для второго предприятия. Определить, сколько времени должно работать каждое из предприятий, чтобы в указанных условиях заказчик получил максимальное количество бензина и суммарное время его вывоза не превысило 8 часов.

Задание №3. Решите задачу ЛП из Задания №2 симплекс-методом.

Задание №4. Дана сеть (в скобках указаны пропускные способности дуг, перед скобками указаны заданные потоки). Требуется, расставляя пометки в графе с помощью алгоритма, описанного в теореме Форда–Фалкерсона, найти максимальный поток между вершиной с номером 1 и вершиной с максимальным номером. При этом если улучшенный поток окажется максимальным, то нужно указать то минимальное сечение, которому равен наш поток (если же улучшенный поток не окажется максимальным, то нужно снова его улучшать до тех пор, пока он не окажется максимальным).

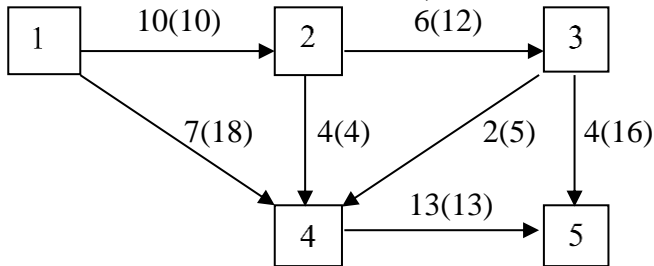

Задание №5. Составить сетевой график проекта (диаграмму работ), построить соответствующий граф. Рассчитать минимальные и максимальные времена наступления событий сетевого графика. Найти критический путь по представленному сценарию. Рассчитать резервы времени продолжительности работ для сетевого графика. Построить линейную диаграмму работ.

Перечень работ	A_1	A_2	A_3	A_4	A_5	A_6	A_7	A_8	A_9	A_{10}
Последовательность выполнения	A_3	A_5	A_7	A_6	A_9	A_8	A_8	A_9	-	-
	A_4					A_{10}	A_{10}			
Продолжительность работы	1	3	4	5	2	3	2	5	1	3

ФГБОУ ВО РГАТУ

Направление подготовки 35.04.10 - «Гидромелиорация». Курс первый. Семестр второй.
Форма обучения очная

Дисциплина «Математическое моделирование процессов в компонентах природы»
ТИПОВОЙ РАСЧЁТ

Вариант №17

Задание №1. Постройте связный неориентированный граф, содержащий 10 вершин A_1, A_2, \dots, A_{10} и не менее 15 рёбер. Пусть вершины – это города, а рёбра – дороги между ними. Около каждого из рёбер $A_i A_j$ укажите расстояние между городами A_i и A_j – из набора натуральных чисел от 1 до 10. 1) Для вершины A_1 постройте такое порождающее дерево графа, которое соединяет вершину A_1 с каждой из остальных вершин A_i цепями минимальной длины. 2) Постройте экономическое дерево первоначального графа.

Задание №2. Решите задачу линейного программирования (ЛП) геометрическим способом. Для изготовления продукции двух видов деревообделочный завод применяет древесину трёх видов. Запасы древесины по каждому виду ограничены и составляют соответственно 120, 160, 80 единиц. Количество единиц древесины каждого вида, необходимое для изготовления первого и второго вида продукции, а так же прибыль, получаемая заводом от реализации условной единицы, даны в таблице:

Вид древесины и её запасы		Кол-во ед. древесины, необх. для произв-ва усл. ед. продукции	
		1	2
1	120	0	4
2	160	4	0
3	80	1	2
Прибыль		2	3

Требуется составить такой план выпуска продукции, который бы обеспечил предприятие наибольшую прибыль от реализации продукции.

Задание №3. Решите задачу ЛП из Задания №2 симплекс-методом.

Задание №4. Дана сеть (в скобках указаны пропускные способности дуг, перед скобками указаны заданные потоки). Требуется, расставляя пометки в графе с помощью алгоритма, описанного в теореме Форда–Фалкерсона, найти максимальный поток между вершиной с номером 1 и вершиной с максимальным номером. При этом если улучшенный поток окажется максимальным, то нужно указать то минимальное сечение, которому равен наш поток (если же улучшенный поток не окажется максимальным, то нужно снова его улучшать до тех пор, пока он не окажется максимальным).

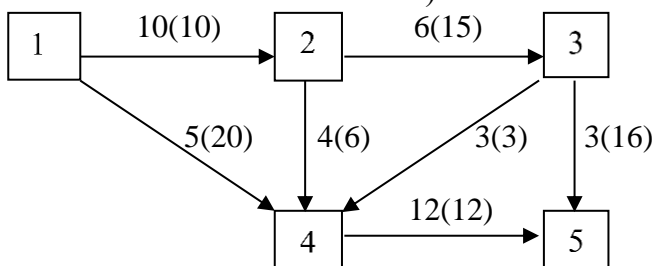

Задание №5. Составить сетевой график проекта (диаграмму работ), построить соответствующий граф. Рассчитать минимальные и максимальные времена наступления событий сетевого графика. Найти критический путь по представленному сценарию. Рассчитать резервы времени продолжительности работ для сетевого графика. Построить линейную диаграмму работ.

Перечень работ	A_1	A_2	A_3	A_4	A_5	A_6	A_7	A_8	A_9	A_{10}
Последовательность выполнения	A_4	A_5, A_6, A_9	A_7	A_8	A_8	A_{10}	A_{10}	-	-	-
Продолжительность работы	4	3	4	3	2	3	2	3	4	4

ФГБОУ ВО РГАТУ

Направление подготовки 35.04.10 - «Гидромелиорация». Курс первый. Семестр второй.

Форма обучения очная

Дисциплина «Математическое моделирование процессов в компонентах природы»

ТИПОВОЙ РАСЧЁТ

Вариант №18

Задание №1. Постройте связный неориентированный граф, содержащий 10 вершин A_1, A_2, \dots, A_{10} и не менее 15 рёбер. Пусть вершины – это города, а рёбра – дороги между ними. Около каждого из рёбер $A_i A_j$ укажите расстояние между городами A_i и A_j – из набора натуральных чисел от 1 до 10. 1) Для вершины A_1 постройте такое порождающее дерево графа, которое соединяет вершину A_1 с каждой из остальных вершин A_i цепями минимальной длины. 2) Постройте экономическое дерево первоначального графа.

Задание №2. Решите задачу линейного программирования (ЛП) геометрическим способом. Для выпуска продукции двух типов (А и Б) на заводе используется сырьё трёх видов (1, 2, 3). Расход сырья каждого вида на изготовление единицы продукции задан в таблице:

Изделие	Сырьё		
	1	2	3
А	2	2	1
Б	3	1	0

Запасы сырья составляют: 1-го вида – 21 ед., 2-го вида – 12 ед., 3-го вида – 5 ед. Выпуск единицы продукции типа А приносит 3 денежные единицы прибыли, продукция типа Б – 2 денежные единицы. Составить план производства, обеспечивающий наибольшую прибыль, если известно, что продукции А должно выпускаться не менее 40% от общего объёма производства.

Задание №3. Решите задачу ЛП из Задания №2 симплекс-методом.

Задание №4. Дана сеть (в скобках указаны пропускные способности дуг, перед скобками указаны заданные потоки). Требуется, расставляя пометки в графе с помощью алгоритма, описанного в теореме Форда–Фалкерсона, найти максимальный поток между вершиной с номером 1 и вершиной с максимальным номером. При этом если улучшенный поток окажется максимальным, то нужно указать то минимальное сечение, которому равен наш поток (если же улучшенный поток не окажется максимальным, то нужно снова его улучшать до тех пор, пока он не окажется максимальным).

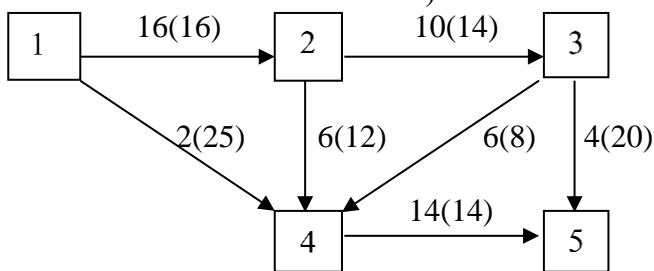

Задание №5. Составить сетевой график проекта (диаграмму работ), построить соответствующий граф. Рассчитать минимальные и максимальные времена наступления событий сетевого графика. Найти критический путь по представленному сценарию. Рассчитать резервы времени продолжительности работ для сетевого графика. Построить линейную диаграмму работ.

Перечень работ	A_1	A_2	A_3	A_4	A_5	A_6	A_7	A_8	A_9	A_{10}
Последовательность выполнения	A_4	A_3	A_5 A_6	A_7 A_{10}	A_9	A_8	A_9	-	-	-
Продолжительность работы	2	3	4	6	2	3	5	1	4	3

ФГБОУ ВО РГАТУ

Направление подготовки 35.04.10 - «Гидромелиорация». Курс первый. Семестр второй.

Форма обучения очная

Дисциплина «Математическое моделирование процессов в компонентах природы»

ТИПОВОЙ РАСЧЁТ

Вариант №19

Задание №1. Постройте связный неориентированный граф, содержащий 10 вершин A_1, A_2, \dots, A_{10} и не менее 15 рёбер. Пусть вершины – это города, а рёбра – дороги между ними. Около каждого из рёбер $A_i A_j$ укажите расстояние между городами A_i и A_j – из набора натуральных чисел от 1 до 10. 1) Для вершины A_1 постройте такое порождающее дерево графа, которое соединяет вершину A_1 с каждой из остальных вершин A_i цепями минимальной длины. 2) Постройте экономическое дерево первоначального графа.

Задание №2. Решите задачу линейного программирования (ЛП) геометрическим способом. На трёх станках (1, 2, 3) изготавливается 2 вида продукции А и Б. Известны время обработки единицы продукции на каждом станке, предельное время работы станков на изготовление продукции и прибыль, полученная от выпуска единицы продукции каждого вида. Эти данные приведены в таблице:

Станки	Время обработки продукции (час)		Предельное время работы
	А	Б	
1	1	2	16
2	0	2	14
3	1	1	10
прибыль	4	1	

Составить план производства, обеспечивающий наибольшую прибыль при условии, что единиц продукции вида Б не должно быть меньше единиц продукции вида А.

Задание №3. Решите задачу ЛП из Задания №2 симплекс-методом.

Задание №4. Дана сеть (в скобках указаны пропускные способности дуг, перед скобками указаны заданные потоки). Требуется, расставляя пометки в графе с помощью алгоритма, описанного в теореме Форда–Фалкерсона, найти максимальный поток между вершиной с номером 1 и вершиной с максимальным номером. При этом если улучшенный поток окажется максимальным, то нужно указать то минимальное сечение, которому равен наш поток (если же улучшенный поток не окажется максимальным, то нужно снова его улучшать до тех пор, пока он не окажется максимальным).

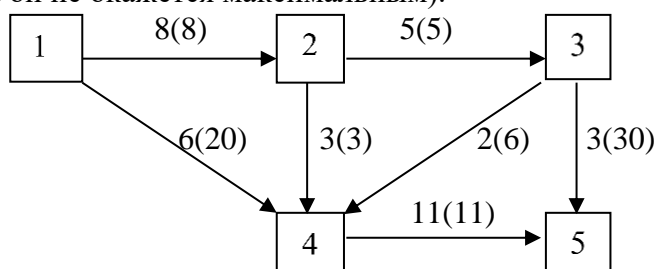

Задание №5. Составить сетевой график проекта (диаграмму работ), построить соответствующий граф. Рассчитать минимальные и максимальные времена наступления событий сетевого графика. Найти критический путь по представленному сценарию. Рассчитать резервы времени продолжительности работ для сетевого графика. Построить линейную диаграмму работ.

Перечень работ	A_1	A_2	A_3	A_4	A_5	A_6	A_7	A_8	A_9	A_{10}
Последовательность выполнения	A_4	A_3	A_6	A_6	A_8	A_{10}	A_9	-	-	-
		A_5	A_7	A_7						
Продолжительность работы	5	3	4	3	2	3	5	4	3	2

ФГБОУ ВО РГАТУ

Направление подготовки 35.04.10 - «Гидромелиорация». Курс первый. Семестр второй.

Форма обучения очная

Дисциплина «Математическое моделирование процессов в компонентах природы»

ТИПОВОЙ РАСЧЁТ

Вариант №20

Задание №1. Постройте связный неориентированный граф, содержащий 10 вершин A_1, A_2, \dots, A_{10} и не менее 15 рёбер. Пусть вершины – это города, а рёбра – дороги между ними. Около каждого из рёбер $A_i A_j$ укажите расстояние между городами A_i и A_j – из набора натуральных чисел от 1 до 10. 1) Для вершины A_1 постройте такое порождающее дерево графа, которое соединяет вершину A_1 с каждой из остальных вершин A_i цепями минимальной длины. 2) Постройте экономическое дерево первоначального графа.

Задание №2. Решите задачу линейного программирования (ЛП) геометрическим способом. Фермер закупает удобрения 2-х видов. В единице массы удобрения 1-го вида содержится 3 усл. единицы химического вещества А, 2 усл. ед. вещества Б и единица вещества С. В единицы массы удобрения 2-го вида – одна усл. единица вещества А, единица вещества Б и единица вещества С. на один га почвы необходимо внести не менее 9 усл. единиц вещества А, 8-вещества Б, 6-вещества С. Составить наиболее экономичный план закупки удобрений (в расчёте на га), если цены удобрений (на единицу массы) таковы: 1-го вида – 3 ден. единицы, 2-го вида – 2 ден. единицы.

Задание №3. Решите задачу ЛП из Задания №2 симплекс-методом.

Задание №4. Дана сеть (в скобках указаны пропускные способности дуг, перед скобками указаны заданные потоки). Требуется, расставляя пометки в графе с помощью алгоритма, описанного в теореме Форда–Фалкерсона, найти максимальный поток между вершиной с номером 1 и вершиной с максимальным номером. При этом если улучшенный поток окажется максимальным, то нужно указать то минимальное сечение, которому равен наш поток (если же улучшенный поток не окажется максимальным, то нужно снова его улучшать до тех пор, пока он не окажется максимальным).

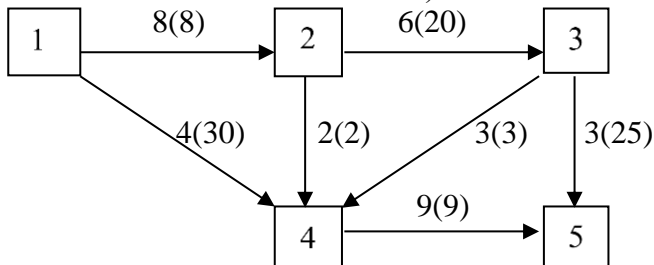

Задание №5. Составить сетевой график проекта (диаграмму работ), построить соответствующий граф. Рассчитать минимальные и максимальные времена наступления событий сетевого графика. Найти критический путь по представленному сценарию. Рассчитать резервы времени продолжительности работ для сетевого графика. Построить линейную диаграмму работ.

Перечень работ	A_1	A_2	A_3	A_4	A_5	A_6	A_7	A_8	A_9	A_{10}
Последовательность выполнения	A_3	A_5	A_9	A_8	A_8	-	A_{10}	-	-	-
	A_4	A_6								
Продолжительность работы	2	3	4	5	2	3	5	4	2	3

ФГБОУ ВО РГАТУ

Направление подготовки 35.04.10 - «Гидромелиорация». Курс первый. Семестр второй.

Форма обучения очная

Дисциплина «Математическое моделирование процессов в компонентах природы»

ТИПОВОЙ РАСЧЁТ

Вариант №21

Задание №1. Постройте связный неориентированный граф, содержащий 10 вершин A_1, A_2, \dots, A_{10} и не менее 15 рёбер. Пусть вершины – это города, а рёбра – дороги между ними. Около каждого из рёбер $A_i A_j$ укажите расстояние между городами A_i и A_j – из набора натуральных чисел от 1 до 10. 1) Для вершины A_1 постройте такое порождающее дерево графа, которое соединяет вершину A_1 с каждой из остальных вершин A_i цепями минимальной длины. 2) Постройте экономическое дерево первоначального графа.

Задание №2. Решите задачу линейного программирования (ЛП) геометрическим способом. Для производства 2 видов продукции А и Б предприятие должно использовать оборудование 3 видов (1, 2, 3), имеющееся в количествах соответственно 8, 6, 9 единиц. По техническим условиям для производства одной единицы продукции А требуется 2 единицы оборудования 1-го вида, 1 единица оборудования 2-го вида и 3 единицы оборудования 3-го вида, а для производства 1 ед. продукции Б – 2, 2 и 0 единиц соответствующих видов оборудования. Известно, что от реализации 1 единицы продукции А предприятие получит 1 ден. единицу прибыли, 1 единица продукции Б – 3 единицы. Составить план выпуска продукции, максимизирующий прибыль предприятия.

Задание №3. Решите задачу ЛП из Задания №2 симплекс-методом.

Задание №4. Дана сеть (в скобках указаны пропускные способности дуг, перед скобками указаны заданные потоки). Требуется, расставляя пометки в графе с помощью алгоритма, описанного в теореме Форда–Фалкерсона, найти максимальный поток между вершиной с номером 1 и вершиной с максимальным номером. При этом если улучшенный поток окажется максимальным, то нужно указать то минимальное сечение, которому равен наш поток (если же улучшенный поток не окажется максимальным, то нужно снова его улучшать до тех пор, пока он не окажется максимальным).

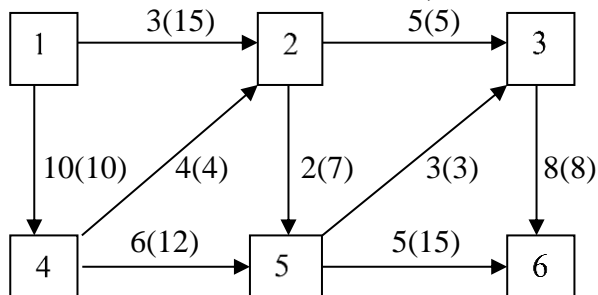

Задание №5. Составить сетевой график проекта (диаграмму работ), построить соответствующий граф. Рассчитать минимальные и максимальные времена наступления событий сетевого графика. Найти критический путь по представленному сценарию. Рассчитать резервы времени продолжительности работ для сетевого графика. Построить линейную диаграмму работ.

Перечень работ	A_1	A_2	A_3	A_4	A_5	A_6	A_7	A_8	A_9	A_{10}
Последовательность выполнения	A_3	A_5	A_7	A_8	A_8	A_{10}	-	-	A_{10}	-
	A_4	A_6		A_9	A_9					
Продолжительность работы	3	2	4	5	2	5	3	1	2	3

ФГБОУ ВО РГАТУ

Направление подготовки 35.04.10 - «Гидромелиорация». Курс первый. Семестр второй.

Форма обучения очная

Дисциплина «Математическое моделирование процессов в компонентах природы»

ТИПОВОЙ РАСЧЁТ

Вариант №22

Задание №1. Постройте связный неориентированный граф, содержащий 10 вершин A_1, A_2, \dots, A_{10} и не менее 15 рёбер. Пусть вершины – это города, а рёбра – дороги между ними. Около каждого из рёбер $A_i A_j$ укажите расстояние между городами A_i и A_j – из набора натуральных чисел от 1 до 10. 1) Для вершины A_1 постройте такое порождающее дерево графа, которое соединяет вершину A_1 с каждой из остальных вершин A_i цепями минимальной длины. 2) Постройте экономическое дерево первоначального графа.

Задание №2. Решите задачу линейного программирования (ЛП) геометрическим способом.

Можно закупать корм двух видов 1 и 2. В каждой единице корма 1 вида содержится 1 ед. витамина А, 2 ед. витамина В и нет витамина С ; в каждой единице корма 2 вида – 2 ед. витамина А, 1 ед. витамина В и одна ед. витамина С. Индейке необходимо дать в сутки не менее 10 ед. витамина А, 10 ед. витамина В, 4 ед. витамина С. Составить наиболее дешёвый рацион питания индеек, если стоимость единицы корма 1 вида равна 2 ден. ед., а стоимость единицы корма 2 вида – 4 денежных единицы.

Задание №3. Решите задачу ЛП из Задания №2 симплекс-методом.

Задание №4. Дана сеть (в скобках указаны пропускные способности дуг, перед скобками указаны заданные потоки). Требуется, расставляя пометки в графе с помощью алгоритма, описанного в теореме Форда–Фалкерсона, найти максимальный поток между вершиной с номером 1 и вершиной с максимальным номером. При этом если улучшенный поток окажется максимальным, то нужно указать то минимальное сечение, которому равен наш поток (если же улучшенный поток не окажется максимальным, то нужно снова его улучшать до тех пор, пока он не окажется максимальным).

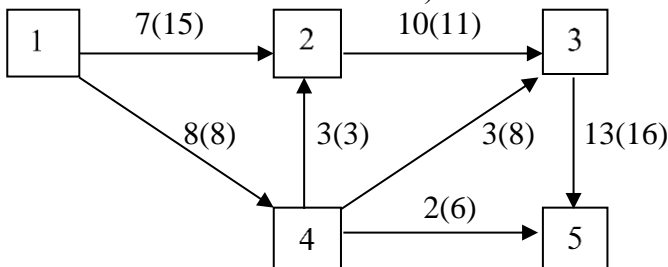

Задание №5. Составить сетевой график проекта (диаграмму работ), построить соответствующий граф. Рассчитать минимальные и максимальные времена наступления событий сетевого графика. Найти критический путь по представленному сценарию. Рассчитать резервы времени продолжительности работ для сетевого графика. Построить линейную диаграмму работ.

Перечень работ	A_1	A_2	A_3	A_4	A_5	A_6	A_7	A_8	A_9	A_{10}
Последовательность выполнения	A_6	A_5	A_4 A_{10}	A_7 A_9	A_7 A_9	A_8	-	-	-	-
Продолжительность работы	2	3	4	6	2	3	5	1	4	3

ФГБОУ ВО РГАТУ

Направление подготовки 35.04.10 - «Гидромелиорация». Курс первый. Семестр второй.

Форма обучения очная

Дисциплина «Математическое моделирование процессов в компонентах природы»

ТИПОВОЙ РАСЧЁТ

Вариант №23

Задание №1. Постройте связный неориентированный граф, содержащий 10 вершин A_1, A_2, \dots, A_{10} и не менее 15 рёбер. Пусть вершины – это города, а рёбра – дороги между ними. Около каждого из рёбер $A_i A_j$ укажите расстояние между городами A_i и A_j – из набора натуральных чисел от 1 до 10. 1) Для вершины A_1 постройте такое порождающее дерево графа, которое соединяет вершину A_1 с каждой из остальных вершин A_i цепями минимальной длины. 2) Постройте экономическое дерево первоначального графа.

Задание №2. Решите задачу линейного программирования (ЛП) геометрическим способом. Кирпичный завод выпускает кирпич двух марок (1 и 2). Для производства кирпича применяется глина трёх видов А, В и С. В таблице указаны расход различных видов глины для производства 1 усл. ед. кирпича каждой марки и месячный запас глины. Сколько уд. ед. кирпича каждой марки завод должен выпускать в месяц, чтобы прибыль была наибольшей, если известно, что от реализации 1 усл. ед. кирпича марки 1 завод получает прибыль, равную 4 ден. ед., а марки 2 – 7 ден. ед.?

Марка кирпича	Количество глины, необходимое для производства 1 усл. единицы кирпича		
	А	В	С
1	1	0	1
2	0	2	2
Запасы глины (усл. ед.)	15	36	47

Задание №3. Решите задачу ЛП из Задания №2 симплекс-методом.

Задание №4. Дана сеть (в скобках указаны пропускные способности дуг, перед скобками указаны заданные потоки). Требуется, расставляя пометки в графе с помощью алгоритма, описанного в теореме Форда–Фалкерсона, найти максимальный поток между вершиной с номером 1 и вершиной с максимальным номером. При этом если улучшенный поток окажется максимальным, то нужно указать то минимальное сечение, которому равен наш поток (если же улучшенный поток не окажется максимальным, то нужно снова его улучшать до тех пор, пока он не окажется максимальным).

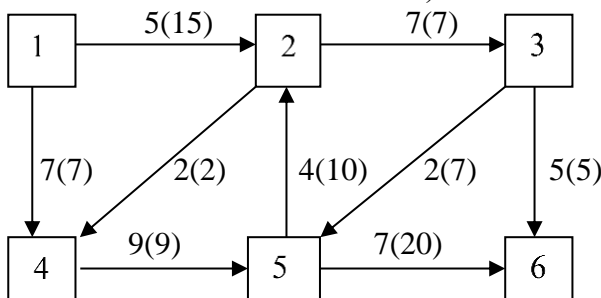

Задание №5. Составить сетевой график проекта (диаграмму работ), построить соответствующий граф. Рассчитать минимальные и максимальные времена наступления событий сетевого графика. Найти критический путь по представленному сценарию. Рассчитать резервы времени продолжительности работ для сетевого графика. Построить линейную диаграмму работ.

Перечень работ	A_1	A_2	A_3	A_4	A_5	A_6	A_7	A_8	A_9	A_{10}
Последовательность выполнения	A_2	A_4	A_5	A_6	A_7	A_8	A_8	A_{10}	-	-
	A_3					A_9	A_9			
Продолжительность работы	4	3	2	5	2	3	6	3	4	3

ФГБОУ ВО РГАТУ

Направление подготовки 35.04.10 - «Гидромелиорация». Курс первый. Семестр второй.

Форма обучения очная

Дисциплина «Математическое моделирование процессов в компонентах природы»

ТИПОВОЙ РАСЧЁТ

Вариант №24

Задание №1. Постройте связный неориентированный граф, содержащий 10 вершин A_1, A_2, \dots, A_{10} и не менее 15 рёбер. Пусть вершины – это города, а рёбра – дороги между ними. Около каждого из рёбер $A_i A_j$ укажите расстояние между городами A_i и A_j – из набора натуральных чисел от 1 до 10. 1) Для вершины A_1 постройте такое порождающее дерево графа, которое соединяет вершину A_1 с каждой из остальных вершин A_i цепями минимальной длины. 2) Постройте экономическое дерево первоначального графа.

Задание №2. Решите задачу линейного программирования (ЛП) геометрическим способом.

На предприятии имеется в излишке: 2 тонны сырья 1-го вида и 6 тонн 2-го вида, которое оно может реализовать по ценам не выше рыночных : для 1-го вида сырья не дороже 1,8 ден. ед.; для 2-го вида сырья не дороже 3,5 ден. ед. Налог на продажу первого вида сырья составляет 12,5 % общей суммы. Требуется назначить цены для продажи излишков сырья таким образом, чтобы доход был максимальным, а суммарный налог на продажу не превысил 5 усл. ден. единиц.

Задание №3. Решите задачу ЛП из Задания №2 симплекс-методом.

Задание №4. Дана сеть (в скобках указаны пропускные способности дуг, перед скобками указаны заданные потоки). Требуется, расставляя пометки в графе с помощью алгоритма, описанного в теореме Форда–Фалкерсона, найти максимальный поток между вершиной с номером 1 и вершиной с максимальным номером. При этом если улучшенный поток окажется максимальным, то нужно указать то минимальное сечение, которому равен наш поток (если же улучшенный поток не окажется максимальным, то нужно снова его улучшать до тех пор, пока он не окажется максимальным).

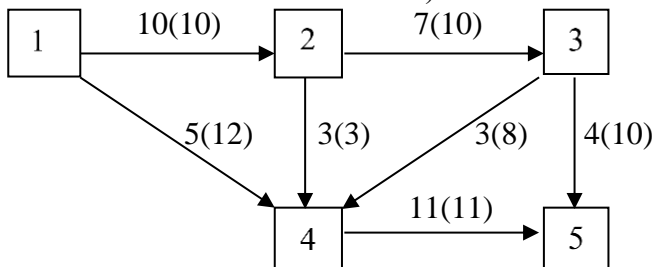

Задание №5. Составить сетевой график проекта (диаграмму работ), построить соответствующий граф. Рассчитать минимальные и максимальные времена наступления событий сетевого графика. Найти критический путь по представленному сценарию. Рассчитать резервы времени продолжительности работ для сетевого графика. Построить линейную диаграмму работ.

Перечень работ	A_1	A_2	A_3	A_4	A_5	A_6	A_7	A_8	A_9	A_{10}
Последовательность выполнения	A_5	A_3 A_4	A_6 A_7	A_8	A_8	A_{10}	A_9	A_9	-	-
Продолжительность работы	5	3	2	6	2	3	5	3	4	2

ФГБОУ ВО РГАТУ

Направление подготовки 35.04.10 - «Гидромелиорация». Курс первый. Семестр второй.

Форма обучения очная

Дисциплина «Математическое моделирование процессов в компонентах природы»

ТИПОВОЙ РАСЧЁТ

Вариант №25

Задание №1. Постройте связный неориентированный граф, содержащий 10 вершин A_1, A_2, \dots, A_{10} и не менее 15 рёбер. Пусть вершины – это города, а рёбра – дороги между ними. Около каждого из рёбер $A_i A_j$ укажите расстояние между городами A_i и A_j – из набора натуральных чисел от 1 до 10. 1) Для вершины A_1 постройте такое порождающее дерево графа, которое соединяет вершину A_1 с каждой из остальных вершин A_i цепями минимальной длины. 2) Постройте экономическое дерево первоначального графа.

Задание №2. Решите задачу линейного программирования (ЛП) геометрическим способом. Предприятие должно приобрести 10 т бензина АИ-93 и 15 т бензина АИ-76. Поставщик требует, чтобы разность в ценах на 1 тонну бензина АИ-93 и АИ-76 была не более 20 ден. ед., а также сумма стоимостей одной тонны бензина АИ-93 и одной тонны бензина А-76 была не менее 100 денежных единиц. Определить цены на бензин каждой марки, которые удовлетворяют требованиям поставщика и при которых суммарная стоимость всей партии бензина максимальная.

Задание №3. Решите задачу ЛП из Задания №2 симплекс-методом.

Задание №4. Дана сеть (в скобках указаны пропускные способности дуг, перед скобками указаны заданные потоки). Требуется, расставляя пометки в графе с помощью алгоритма, описанного в теореме Форда–Фалкерсона, найти максимальный поток между вершиной с номером 1 и вершиной с максимальным номером. При этом если улучшенный поток окажется максимальным, то нужно указать то минимальное сечение, которому равен наш поток (если же улучшенный поток не окажется максимальным, то нужно снова его улучшать до тех пор, пока он не окажется максимальным).

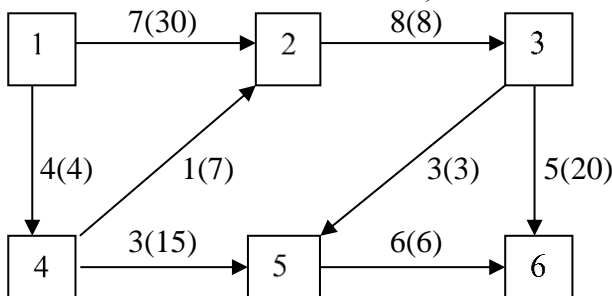

Задание №5. Составить сетевой график проекта (диаграмму работ), построить соответствующий граф. Рассчитать минимальные и максимальные времена наступления событий сетевого графика. Найти критический путь по представленному сценарию. Рассчитать резервы времени продолжительности работ для сетевого графика. Построить линейную диаграмму работ.

Перечень работ	A_1	A_2	A_3	A_4	A_5	A_6	A_7	A_8	A_9	A_{10}
Последовательность выполнения	A_3	A_5	A_5	A_6	A_6	A_7	-	-	A_{10}	-
	A_4	A_9	A_9	A_8	A_8					
Продолжительность работы	4	5	4	7	5	3	1	3	4	1

ФГБОУ ВО РГАТУ

Направление подготовки 35.04.10 - «Гидромелиорация». Курс первый. Семестр второй.

Форма обучения очная

Дисциплина «Математическое моделирование процессов в компонентах природы»

ТИПОВОЙ РАСЧЁТ

Вариант №26

Задание №1. Постройте связный неориентированный граф, содержащий 10 вершин A_1, A_2, \dots, A_{10} и не менее 15 рёбер. Пусть вершины – это города, а рёбра – дороги между ними. Около каждого из рёбер $A_i A_j$ укажите расстояние между городами A_i и A_j – из набора натуральных чисел от 1 до 10. 1) Для вершины A_1 постройте такое порождающее дерево графа, которое соединяет вершину A_1 с каждой из остальных вершин A_i цепями минимальной длины. 2) Постройте экономическое дерево первоначального графа.

Задание №2. Решите задачу линейного программирования (ЛП) геометрическим способом. Два крана грузят песок. Стоимость погрузки одной тонны песка первым краном – 3 усл. ден. единицы, вторым – 5 усл. ден. единиц. Производительность первого крана – 5 т в час, 2-го – 3 т в час. Краны должны загрузить не менее 40 т песка. Каждый из кранов должен работать не более 7 часов. Определить, сколько времени должен работать каждый кран, чтобы суммарная стоимость погрузки была минимальной.

Задание №3. Решите задачу ЛП из Задания №2 симплекс-методом.

Задание №4. Дана сеть (в скобках указаны пропускные способности дуг, перед скобками указаны заданные потоки). Требуется, расставляя пометки в графе с помощью алгоритма, описанного в теореме Форда–Фалкерсона, найти максимальный поток между вершиной с номером 1 и вершиной с максимальным номером. При этом если улучшенный поток окажется максимальным, то нужно указать то минимальное сечение, которому равен наш поток (если же улучшенный поток не окажется максимальным, то нужно снова его улучшать до тех пор, пока он не окажется максимальным).

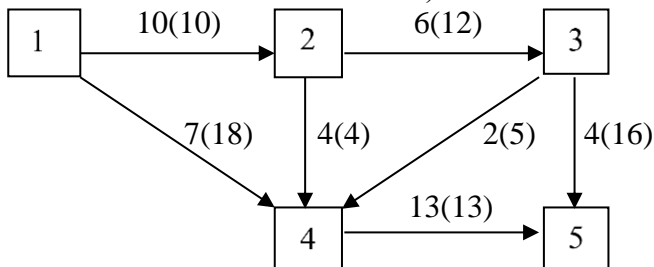

Задание №5. Составить сетевой график проекта (диаграмму работ), построить соответствующий граф. Рассчитать минимальные и максимальные времена наступления событий сетевого графика. Найти критический путь по представленному сценарию. Рассчитать резервы времени продолжительности работ для сетевого графика. Построить линейную диаграмму работ.

Перечень работ	A_1	A_2	A_3	A_4	A_5	A_6	A_7	A_8	A_9	A_{10}
Последовательность выполнения	A_3	A_5	A_7	A_6	A_9	A_8	A_8	A_9	-	-
	A_4					A_{10}	A_{10}			
Продолжительность работы	1	3	4	5	2	3	2	5	1	3

ФГБОУ ВО РГАТУ

Направление подготовки 35.04.10 - «Гидромелиорация». Курс первый. Семестр второй.

Форма обучения очная

Дисциплина «Математическое моделирование процессов в компонентах природы»

ТИПОВОЙ РАСЧЁТ

Вариант №27

Задание №1. Постройте связный неориентированный граф, содержащий 10 вершин A_1, A_2, \dots, A_{10} и не менее 15 рёбер. Пусть вершины – это города, а рёбра – дороги между ними. Около каждого из рёбер $A_i A_j$ укажите расстояние между городами A_i и A_j – из набора натуральных чисел от 1 до 10. 1) Для вершины A_1 постройте такое порождающее дерево графа, которое соединяет вершину A_1 с каждой из остальных вершин A_i цепями минимальной длины. 2) Постройте экономическое дерево первоначального графа.

Задание №2. Решите задачу линейного программирования (ЛП) геометрическим способом. Два цеха деревообрабатывающего завода производят фанеру (1-й цех) и рейку (2-й цех). Отпускная цена фанеры 5 усл. денежных единиц за 1 куб. м, рейки 2 – усл. ден. ед. за 1 куб. м. На заводе имеются запасы леса в количестве 150 куб. м. Известно, что из 1 куб. м леса получается 0,5 куб. м фанеры, либо 0,75 куб. м рейки. Анализ рынка показал, что фанеры следует выпускать не более 50 куб. м, а рейки не более 100 куб. м. Определить план выпуска продукции, при котором доход максимален.

Задание №3. Решите задачу ЛП из Задания №2 симплекс-методом.

Задание №4. Дана сеть (в скобках указаны пропускные способности дуг, перед скобками указаны заданные потоки). Требуется, расставляя пометки в графе с помощью алгоритма, описанного в теореме Форда–Фалкерсона, найти максимальный поток между вершиной с номером 1 и вершиной с максимальным номером. При этом если улучшенный поток окажется максимальным, то нужно указать то минимальное сечение, которому равен наш поток (если же улучшенный поток не окажется максимальным, то нужно снова его улучшать до тех пор, пока он не окажется максимальным).

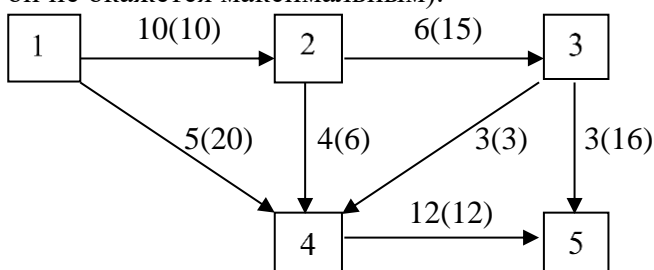

Задание №5. Составить сетевой график проекта (диаграмму работ), построить соответствующий граф. Рассчитать минимальные и максимальные времена наступления событий сетевого графика. Найти критический путь по представленному сценарию. Рассчитать резервы времени продолжительности работ для сетевого графика. Построить линейную диаграмму работ.

Перечень работ	A_1	A_2	A_3	A_4	A_5	A_6	A_7	A_8	A_9	A_{10}
Последовательность выполнения	A_4	A_5 A_6 A_9	A_7	A_8	A_8	A_{10}	A_{10}	-	-	-
Продолжительность работы	4	3	4	3	2	3	2	3	4	4

ФГБОУ ВО РГАТУ

Направление подготовки 35.04.10 - «Гидромелиорация». Курс первый. Семестр второй.

Форма обучения очная

Дисциплина «Математическое моделирование процессов в компонентах природы»

ТИПОВОЙ РАСЧЁТ

Вариант №28

Задание №1. Постройте связный неориентированный граф, содержащий 10 вершин A_1, A_2, \dots, A_{10} и не менее 15 рёбер. Пусть вершины – это города, а рёбра – дороги между ними. Около каждого из рёбер $A_i A_j$ укажите расстояние между городами A_i и A_j – из набора натуральных чисел от 1 до 10. 1) Для вершины A_1 постройте такое порождающее дерево графа, которое соединяет вершину A_1 с каждой из остальных вершин A_i цепями минимальной длины. 2) Постройте экономическое дерево первоначального графа.

Задание №2. Решите задачу линейного программирования (ЛП) геометрическим способом.

В производстве некоторого продукта используется вода. Кроме того вода используется для непроизводственных нужд. Общий лимит воды на предприятие 50 куб. м в сутки. Использование 1 куб. м производству приносит доход 3 усл. ден. единицы, а вне производства – убыток 0,25 усл. ден. ед. Стоимость воды для предприятия 0,5 усл. ден. ед. Особенности производства таковы, что каждые 3 куб. м воды в производстве должно быть выделено не менее 1 куб. м для непроизводственных нужд. Мощности завода могут использовать для производственных нужд не более 35 куб. м воды, а суммарный объём воды для непроизводственных нужд должен быть не менее 10 куб. м. Определить план использования воды, при котором доход предприятия максимален.

Задание №3. Решите задачу ЛП из Задания №2 симплекс-методом.

Задание №4. Дана сеть (в скобках указаны пропускные способности дуг, перед скобками указаны заданные потоки). Требуется, расставляя пометки в графе с помощью алгоритма, описанного в теореме Форда–Фалкерсона, найти максимальный поток между вершиной с номером 1 и вершиной с максимальным номером. При этом если улучшенный поток окажется максимальным, то нужно указать то минимальное сечение, которому равен наш поток (если же улучшенный поток не окажется максимальным, то нужно снова его улучшать до тех пор, пока он не окажется максимальным).

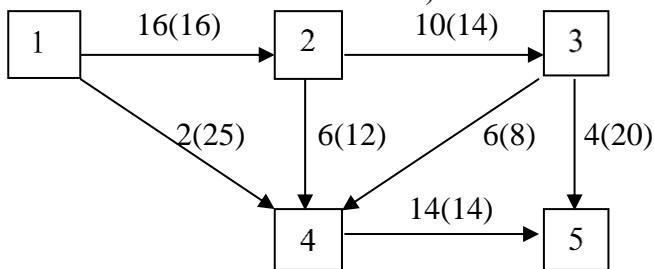

Задание №5. Составить сетевой график проекта (диаграмму работ), построить соответствующий граф. Рассчитать минимальные и максимальные времена наступления событий сетевого графика. Найти критический путь по представленному сценарию. Рассчитать резервы времени продолжительности работ для сетевого графика. Построить линейную диаграмму работ.

Перечень работ	A_1	A_2	A_3	A_4	A_5	A_6	A_7	A_8	A_9	A_{10}
Последовательность выполнения	A_4	A_3	A_5 A_6	A_7 A_{10}	A_9	A_8	A_9	-	-	-
Продолжительность работы	2	3	4	6	2	3	5	1	4	3

ФГБОУ ВО РГАТУ

Направление подготовки 35.04.10 - «Гидромелиорация». Курс первый. Семестр второй.

Форма обучения очная

Дисциплина «Математическое моделирование процессов в компонентах природы»

ТИПОВОЙ РАСЧЁТ

Вариант №29

Задание №1. Постройте связный неориентированный граф, содержащий 10 вершин A_1, A_2, \dots, A_{10} и не менее 15 рёбер. Пусть вершины – это города, а рёбра – дороги между ними. Около каждого из рёбер $A_i A_j$ укажите расстояние между городами A_i и A_j – из набора натуральных чисел от 1 до 10. 1) Для вершины A_1 постройте такое порождающее дерево графа, которое соединяет вершину A_1 с каждой из остальных вершин A_i цепями минимальной длины. 2) Постройте экономическое дерево первоначального графа.

Задание №2. Решите задачу линейного программирования (ЛП) геометрическим способом.

Два автомобиля используются для учебного вождения на автодроме. Расход бензина при этом у 1-го автомобиля 20 литров в час, у второго – 30 литров. Определить, сколько времени для обучения должен использоваться каждый автомобиль, если общий курс обучения составляет не менее 10,5 часов (в пересчёте на один автомобиль), каждый из автомобилей должен использоваться не более 7 часов и суммарный расход бензина должен быть минимальным.

Задание №3. Решите задачу ЛП из Задания №2 симплекс-методом.

Задание №4. Дана сеть (в скобках указаны пропускные способности дуг, перед скобками указаны заданные потоки). Требуется, расставляя пометки в графе с помощью алгоритма, описанного в теореме Форда–Фалкерсона, найти максимальный поток между вершиной с номером 1 и вершиной с максимальным номером. При этом если улучшенный поток окажется максимальным, то нужно указать то минимальное сечение, которому равен наш поток (если же улучшенный поток не окажется максимальным, то нужно снова его улучшать до тех пор, пока он не окажется максимальным).

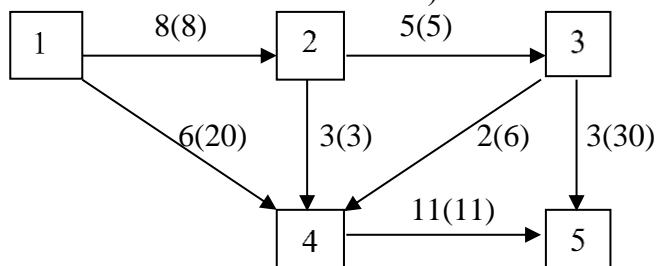

Задание №5. Составить сетевой график проекта (диаграмму работ), построить соответствующий граф. Рассчитать минимальные и максимальные времена наступления событий сетевого графика. Найти критический путь по представленному сценарию. Рассчитать резервы времени продолжительности работ для сетевого графика. Построить линейную диаграмму работ.

Перечень работ	A_1	A_2	A_3	A_4	A_5	A_6	A_7	A_8	A_9	A_{10}
Последовательность выполнения	A_4	A_3	A_6	A_6	A_8	A_{10}	A_9	-	-	-
		A_5	A_7	A_7						
Продолжительность работы	5	3	4	3	2	3	5	4	3	2

Вариант №30

Задание №1. Постройте связный неориентированный граф, содержащий 10 вершин A_1, A_2, \dots, A_{10} и не менее 15 рёбер. Пусть вершины – это города, а рёбра – дороги между ними. Около каждого из рёбер $A_i A_j$ укажите расстояние между городами A_i и A_j – из набора натуральных чисел от 1 до 10. 1) Для вершины A_1 постройте такое порождающее дерево графа, которое соединяет вершину A_1 с каждой из остальных вершин A_i цепями минимальной длины. 2) Постройте экономическое дерево первоначального графа.

Задание №2. Решите задачу линейного программирования (ЛП) геометрическим способом. Автопредприятие может купить бензин и дизельное топливо по цене соответственно 5 и 3 усл. ден. единицы за тонну. Доход предприятия от использования одной тонны бензина составляет 7 усл. ден. ед., от использования 1 т дизельного топлива – 5 усл. ден. ед. Определить, в каком количестве предприятие должно купить горючее, чтобы доход предприятия был максимальным, если бензина должно быть куплено не более 6 тонн, дизельного топлива не более 10 тонн, и суммарные расходы на приобретение горючего не должно превышать 45 усл. ден. ед.

Задание №3. Решите задачу ЛП из Задания №2 симплекс-методом.

Задание №4. Дана сеть (в скобках указаны пропускные способности дуг, перед скобками указаны заданные потоки). Требуется, расставляя пометки в графе с помощью алгоритма, описанного в теореме Форда–Фалкерсона, найти максимальный поток между вершиной с номером 1 и вершиной с максимальным номером. При этом если улучшенный поток окажется максимальным, то нужно указать то минимальное сечение, которому равен наш поток (если же улучшенный поток не окажется максимальным, то нужно снова его улучшать до тех пор, пока он не окажется максимальным).

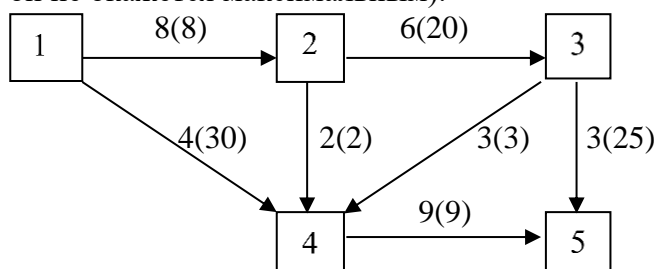

Задание №5. Составить сетевой график проекта (диаграмму работ), построить соответствующий граф. Рассчитать минимальные и максимальные времена наступления событий сетевого графика. Найти критический путь по представленному сценарию. Рассчитать резервы времени продолжительности работ для сетевого графика. Построить линейную диаграмму работ.

Перечень работ	A_1	A_2	A_3	A_4	A_5	A_6	A_7	A_8	A_9	A_{10}
Последовательность выполнения	A_3	A_5	A_9	A_8	A_8	-	A_{10}	-	-	-
	A_4	A_6								
Продолжительность работы	2	3	4	5	2	3	5	4	2	3

Электронное издание

Александр Фёдорович Владимиров

МЕТОДИЧЕСКИЕ УКАЗАНИЯ

для практических занятий с заданиями типового расчёта по дисциплине «Математическое моделирование процессов в компонентах природы» для магистрантов направления подготовки 35.04.10 «Гидромелиорация»

Гарнитура Times

Усл. печ. л. 2,3125.

Подписано в печать 22.03.2023

Федеральное государственное бюджетное образовательное учреждение
высшего образования «Рязанский государственный агротехнологический университет
имени П.А. Костычева»

390044, г. Рязань, ул. Костычева, 1

Электронная библиотека РГАТУ

Режим доступа: <http://bibl.rgatu.ru/web>

МИНИСТЕРСТВО СЕЛЬСКОГО ХОЗЯЙСТВА
РОССИЙСКОЙ ФЕДЕРАЦИИ

Федеральное государственное бюджетное образовательное учреждение
высшего образования
«Рязанский государственный агротехнологический университет
имени П.А. Костычева»

Факультет экономики и менеджмента

Кафедра экономики и менеджмента

Методические рекомендации для самостоятельной работы по дисциплине
«Стратегический менеджмент» для студентов I курса автодорожного факультета,
обучающихся по направлению подготовки 35.04.10 Гидромелиорация

Методические рекомендации для самостоятельной работы по дисциплине «Стратегический менеджмент» подготовлены доцентом кафедры экономики и менеджмента Лозовой О.В.

Рецензенты: доцент кафедры экономики и менеджмента Родин И.К., доцент кафедры экономики и менеджмента Барсукова Н.В.

Методические рекомендации для самостоятельной работы по дисциплине «Стратегический менеджмент» рассмотрены и утверждены на заседании кафедры «22» марта 2023 г., протокол № 8

Зав. кафедрой экономики и менеджмента



Мартынушкин А.Б.

(подпись)

(Ф.И.О.)

Методические рекомендации для самостоятельной работы по дисциплине «Стратегический менеджмент» одобрены учебно-методической комиссией по направлению подготовки 35.04.10 Гидромелиорация автодорожного факультета «22» марта 2023 г., протокол № 8

Председатель учебно-методической комиссии по направлению подготовки 35.04.10

Гидромелиорация



Гаврилина О.П.

Задания для самостоятельного изучения

Тема № 1. Возникновение и современное состояние теории стратегического менеджмента. Предмет и задачи курса. Основные понятия стратегического менеджмента

Тестовое задание

1. Стратегический менеджмент — это:

- а) процесс принятия решений;
- б) наука об управлении сложными объектами;
- в) наука и технология стратегического управления;
- г) искусство.

2. Стратегический менеджмент содержит следующие функции:

- а) планирование, организация, руководство и контроль;
- б) прогнозирование, планирование, организация, координацию, учет, контроль, анализ и мотивацию;
- в) социальное планирование, координация, контроль и мотивацию.

3. К основным понятиям стратегического менеджмента относятся:

- а) структура организации;
- б) миссия;
- в) персонал;
- г) функции управления.
- д) все выше перечисленные

4. Понятие стратегического менеджмента включает следующие внешние факторы:

- а) организационные;
- б) социальные;
- в) экономические;
- г) юридические;
- е) политические;
- д) исследования ситуации и развития компании.

5. Высшим уровнем стратегического менеджмента является:

- а) деловой уровень;
- б) корпоративный уровень;
- в) функциональный уровень.

6. Объектами стратегического менеджмента являются:

- а) исследование и развитие;
- б) производство;
- в) мотивация;
- г) маркетинг;
- д) различные виды стратегий организации.

7. По отношению к сфере бизнеса стратегический менеджмент предполагает:

- а) выбор структуры организации;
- б) поиск сферы деятельности;
- в) выбор стратегии выживания.

8. В чем состоят основные различия между стратегическим управлением на коммерческом предприятии и в государственном учреждении?

- а) на коммерческом предприятии можно организовать стратегическое управление, а в государственном учреждении — нельзя;
- б) на коммерческом предприятии есть миссия, а в государственном учреждении ее нет;
- в) различий нет;
- г) имеются различия в способах формирования миссии и целей, в способах мониторинга и контроля, в характере ответственности, в способах оценки деятельности.

9. Кто считается предшественником стратегического управления и первым стратегом?

- а) военные стратегии и мыслители;
- б) философы древности и военные стратеги;
- в) немецкие военные стратеги;
- г) китайские философы.

10. Какая ошибка наиболее часто повторяется при реализации новой стратегии?

- а) отсутствие необходимых ресурсов;
- б) неспособность и отсутствие желания осуществлять стратегическое планирование;
- в) плохое знание внешнего рынка;
- г) новая стратегия автоматически налагается на старую структуру.

Тема № 2. Методологические основы стратегического менеджмента. Основные понятия стратегического менеджмента

Вопросы для обсуждения:

1. *Понятие стратегического управления, основные этапы развития.*
2. *Основные компоненты стратегического управления.*
3. *Соотношение понятий стратегического и оперативного управления.*
4. *Преимущества стратегического подхода к управлению.*
5. *Модель стратегического состояния организации.*
6. *Проанализируйте предпосылки развития стратегического управления в России.*

Задание №1. Стратегические хозяйственные центры

Дополните предложения.

Производственные подразделения объединяются в стратегические хозяйственные центры по следующим признакам:

- общность...;
- однотипность...;
- полнота...;
- наличие сопоставимых...

Задание №2. Развитие организации

Выберите организацию из указанного списка. Проведите анализ по указанному плану и подготовьте доклад на тему «Возможности и пути развитияна ближайшие три года».

Организация:

- коммерческий банк, имеющий генеральную лицензию Банка России на совершение валютных операций;
- санаторий (местный);
- туристическое агентство;
- завод по производству телевизоров;

- услуги (любые);
- продуктовый магазин;
- магазин «Мода».

План анализа:

- стратегия, миссия, цели и задачи;
- внешняя среда косвенного воздействия;
- внешняя среда прямого воздействия;
- внутренняя среда;
- взаимосвязь факторов внешней и внутренней среды;
- взаимосвязь между целями и ресурсами (материалы технологии, люди, финансы, информация).

Задание №3. Система бирж «Алиса»

Обсуждение ситуации

Декларация независимости государства «Алиса» провозглашена на июньском (2001) «Большом совете президентов». Согласно Единому положению о системе «Алиса» будут созданы единые институты «государства»: кредитно-ипотечный банк, страховой фонд, службы налогового планирования, маркетинга, рекламы, безопасности и лоббирования. В положение включены пункты о взаимном зачете платежей между членами системы (как расчетные единицы будут использоваться собственные деньги — «алиски») и о мобилизации средств ее участников для финансирования проектов, признанных наиболее перспективными, с последующим долевым участием в прибыли. Помимо основного положения разрабатываются конкретизирующие его документы о едином юридическом, коммерческом, производственном, финансовом и информационном пространстве системы, а также о единой политике в области «*publicrelations*». По оценкам экспертов необходимость перестройки «Алисы» связана с существенными финансовыми затруднениями, возникшими главным образом в результате стагнации торговых операций, дефицита свободных денежных средств и осложнения в платежных отношениях в рамках СНГ, повлиявших на взаимодействие между подразделениями системы, оказавшимися в разных государствах Содружества.

Несмотря на масштабность заявления, речь идет всего лишь о структурной — хотя и достаточно серьезной — перестройке в направлении консолидации и централизации системы, «цементирования» ее организационного строения.

Вопросы для анализа ситуации

1. Определите, на основе представленной ситуации, какие стратегические решения были приняты?
2. Создание какого стратегического образа преследовала перестройка «Алисы»?
3. Если судить по приведенной выше информации, какие факторы внешней среды прямого воздействия стали причиной затруднений в деятельности системы бирж «Алиса»?
4. Опишите взаимосвязь факторов внешней среды прямого и косвенного воздействия и их влияние на организацию.
5. Какую стратегию выработало руководство системы бирж? Насколько она соответствовала быстро меняющимся условиям внешней среды?
6. Какова результативность и эффективность предпринятой стратегии? Можно ли ее считать фактором развала мощной системы бирж?
7. Какие проблемы, присущие непосредственно данной стратегии, могут привести к неполучению синергического эффекта?
8. Достаточно ли будет на практике, как отмечено в примере, ограничиться стратегическими изменениями, касающимися только структурной перестройки, для успешной реализации выбранной стратегической линии развития?

Занятие № 3. Деловая игра «Принятие стратегического решения»

Деловая игра состоит из управленческих ситуаций четко сформулированных проблем, которые возникают перед руководителем в процессе его управленческой деятельности, и тех решений, которые принимались руководителем в сложившихся управленческих ситуациях.

После того как участники деловой игры ознакомятся с управленческой ситуацией и проблемой, которую надлежит решить, они должны указать наиболее эффективные, с их точки зрения, пути ее решения.

Все участники игры разбиваются на команды по 4 – 5 человек. У каждой группы отдельная управленческая ситуация. Команды между собой мнениями не обмениваются. Время для обсуждения 25 – 30 минут. Начало и окончание работы фиксируется преподавателем. По завершению игры представитель команды докладывает и защищает групповое решение.

Ситуация № 1

На предприятии по производству строительных материалов средней мощности сложилась критическая ситуация: продукция не находила достаточного сбыта, на складах скопилось значительное количество строительных материалов, которые оказались нереализованными. Это повлекло за собой снижение объема выручки от реализации продукции, выпускаемой предприятием, рост кредиторской задолженности, перебои с выплатой заработной платы и явилось одной из причин текучести кадров, снижения объемов производства, ухудшения качества выпускаемой продукции.

Таким образом, наметилась явно выраженная тенденция к ухудшению экономического положения предприятия, снижению его производственных возможностей, ослаблению позиций на рынке сбыта продукции.

Учредители предприятия, которое по своей организационной форме было закрытым акционерным обществом, вынуждены были вплотную заняться сложившейся на предприятии ситуацией.

Учредителям предприятия по производству строительных материалов в сложившейся ситуации необходимо принять действенные меры для улучшения его деятельности.

Вопросы:

1. Возможные действия руководителя предприятия
2. Составьте стратегическое решение руководителя предприятия.
3. Предложите пути выхода из критической ситуации.
4. Необходима ли замена руководства предприятия. Обоснуйте.

Ситуация № 2

После того как учредителями предприятия было принято решение о замене директора завода, началось обсуждение новой кандидатуры на эту должность. Однако спонтанно возникшее обсуждение возможных претендентов выявило, что среди учредителей нет единого мнения о том, кому может быть предложена освободившаяся должность. Ведь перед новым директором стояла задача коренной реорганизации деятельности предприятия для вывода его из того критического положения, в котором оно оказалось. Уверенности в том, что названные претенденты справятся с этой сложной задачей, требующей от управленца достаточно высокого профессионального уровня и решительных эффективных действий, у учредителей не было.

Учредителям предприятия по производству строительных материалов необходимо подобрать руководителя, который мог бы вывести его из критического положения.

После внимательного изучения состояния дел на производстве вновь назначенный директор понял, что одной из основных причин неудач стала неэффективная система управления и что реорганизацию предприятия необходимо начинать с замены управленческого состава, от которого во многом зависят результаты производственной деятельности.

Плохая координация производственных и сбытовых служб, дублирование в работе функциональных подразделений, недостаточное стимулирование труда работников, напряженные отношения между работниками на технологически взаимосвязанных участках, а главное, отсутствие одинаково понимаемой всеми работниками стратегии развития предприятия требовали принятия неотложных мер.

Вопросы:

1. Какую необходимо подобрать кандидатуру на должность директора предприятия. Опишите процесс отбора.
2. Какие методы необходимо применить новому директору, чтобы вывести предприятие из критического состояния.
3. Сформулируйте стратегию предприятия.
4. Составьте план мероприятий по улучшению сбытовой политике предприятия.

Ситуация № 4

Прежде чем приступить к разработке стратегии развития предприятия, необходимо установить причины, не позволяющие выпускать конкурентоспособную продукцию, пользующуюся устойчивым потребительским спросом. Отчеты прежнего руководства предприятия позволили вскрыть многие недочеты, мешавшие продуктивной работе. Однако для определения основных «узких мест» и приоритетных мероприятий, необходимых для повышения качества выпускаемой продукции, поиска точек роста и наиболее перспективных возможностей было принято решение о проведении систематизированного анализа сложившегося положения.

Новый директор поставил задачу определить на основных участках деятельности предприятия слабые места и угрозы, которые они могут представлять в будущем, а также сильные стороны и открывающиеся в связи с этим возможности, на которые целесообразно сделать ставку при реорганизации деятельности предприятия.

Вопросы:

1. Назовите ряд причин, которые не позволяют выпускать конкурентоспособную продукцию. Объясните.
2. Разработайте стратегию развития предприятия.
3. Какое стратегическое решения необходимо принять руководству организации.

Ситуация № 5

Согласно новой стратегии развития предприятия, разработанной после прихода нового директора, деятельность предприятия должна была претерпеть значительные изменения. Иное значение стало придаваться маркетинговой службе, более мобильным должно было стать производство выпускаемых строительных материалов. При необходимости оно должно было обеспечить быструю смену номенклатуры продукции с учетом реальных возможностей предприятия, выпуск продукции следующего поколения в соответствии с изменяющимся спросом. Предусматривалась более активная инвестиционная деятельность, что предполагало внедрение новых технологических линий и более современного, а подчас и более дорогостоящего оборудования.

Перед новым руководством встала задача реорганизации структуры предприятия в соответствии с изменением стоящих перед ним задач. Предполагалось сделать более динамичным производство, более активной маркетинговую политику, большее значение стало придаваться инновационной деятельности. Поэтому необходимо было выбрать такую организационную структуру, которая в наибольшей степени способствовала решению новых задач, стоящих перед предприятием.

Вопросы:

1. Составьте функциональную организационную структуру предприятия. (смоделируйте)

2. Распределите функциональные полномочия между отделами или подразделениями.
3. Какова будет новая стратегия развития ситуации.

Ситуация № 6

Тяжелое положение, в котором находилось предприятие при передаче его новому руководству, требовало от пришедшей команды управленцев решительных действий по изменению сложившейся ситуации. Поиск путей вывода предприятия из сложившегося положения потребовал от нового руководства проведения детального анализа ситуации, при этом основной акцент был сделан на выявление потенциальных возможностей предприятия и определение номенклатуры строительных материалов, пользующихся реальным спросом на рынке сбыта.

Новая стратегия развития предполагала резкое повышение конкурентоспособности, а значит, реализуемости производимой продукции, что должно было стать основой экономического и технического оздоровления предприятия.

Однако действия по возрождению предприятия могли привести к достижению поставленной цели только в том случае, если они осуществлялись в соответствии со специально разработанным планом.

Руководство поставило задачу разработки такого плана деятельности предприятия, который, с одной стороны, позволил бы реализовать новую стратегию развития предприятия, с другой — охватывал бы все стороны его деятельности.

Вопросы:

1. Составьте плана деятельности предприятия.
2. Каково будет стратегическое решения на предприятии.
3. Разработайте производственный план организации.
4. Сформулируйте сильные и слабые стороны развития.

Тема № 3. Стратегические решения в бизнесе. Стратегии, виды стратегий

Вопросы для обсуждения:

1. *Виды стратегии и их характеристика.*
2. *Сущность корпоративной стратегии, функциональной и операционной стратегии и других.*
3. *В чем заключается управление процессом формирования стратегии.*
4. *Перечислите факторы, определяющие выбор стратегии.*
5. *Подходы к выбору экономической стратегии фирмы.*

Задание №1

Описание ситуации.

Ниже в случайном порядке перечислены элементы так называемой пирамиды создания стратегий. *Требуется:*

- а) определить место каждого элемента в указанной пирамиде;
- б) поместить элемент в соответствующую клетку пирамиды;
- в) в случае необходимости дать элементу обобщенное название (например, «цель отдела маркетинга / цель функциональной единицы»).

Перечень элементов пирамиды:

- цель корпорации;
- функциональная стратегия;
- миссия регионального менеджера функциональной единицы хозяйственного подразделения;
- деловая стратегия;

- стратегия корпорации;
- миссия корпорации;
- операционная стратегия;
- цели отдела кадров функциональной единицы хозяйственного подразделения;
- цели хозяйственного подразделения.

Пирамида создания стратегии корпорации

Уровень	Задачи разработки стратегии		
	разработка миссии	установление целей	разработка стратегии
Уровень 1 Корпорация			
Уровень 2 Хозяйственные подразделения			
Уровень 3 Функциональные единицы			
Уровень 4 Операционные единицы			

Вопросы

1. Можно ли утверждать, что в разработке стратегии участвуют только руководители фирмы?
2. Перечислите факторы, влияющие на стратегический выбор руководителей фирмы.

Задание №2

Описание ситуации.

К числу основных подходов к разработке стратегии относятся четыре:

- главный стратегический (стратегия разрабатывается руководителем);
- делегирования полномочий;
- совместный;
- инициативный.

Постановка задачи. На основании приведенного ниже перечня характеристик, перечисленных в случайном порядке, заполните нижеприведенную таблицу: «Сравнительная характеристика основных подходов к разработке стратегии».

Перечень характеристик:

- а) в разработке принимают участие менеджеры, которым предстоит выполнять стратегию, согласованность стратегии;
- б) опасность несогласованности стратегий, исходящих из разных частей организации; необходимость дополнительных усилий по согласованию предложений;
- в) ограниченный круг лиц, привлеченных к разработке;
- г) широкое участие менеджеров всех уровней; возможность у руководителей широкого выбора стратегических решений;
- д) единое руководство разработкой; согласованность элементов стратегии;
- е) отсутствие реального стратегического руководства; второстепенность стратегического планирования; ориентация на текущие цели;
- ж) побуждает менеджеров нужных уровней к проявлению инициативы;
- з) стратегия может быть компромиссом, опасность образования коалиции со своими интересами.

Сравнительная характеристика основных подходов к разработке стратегии

Наименование подхода	Достоинства	Недостатки
Главный стратегический		
Делегирования полномочий		
Совместный		
Инициативный		

Задание №3

Ситуация 1

В основе стратегии фирмы - проникновение в другие отрасли производства. Данная стратегия используется для того, чтобы организация не стала чересчур зависимой от одного стратегического хозяйственного подразделения. Фирма, располагая большими капиталами, полученными в основной сфере бизнеса, рассматривает эту стратегию как наиболее подходящий путь для инвестирования капитала и уменьшения степени риска, особенно в связи с тем, что дальнейшая экспансия в основной сфере бизнеса ограничена. При ее осуществлении фирма выходит за рамки промышленной цепочки, внутри которой она действовала и ищет новые виды деятельности, дополняющие существующие в технологическом и коммерческом плане, с целью добиться эффекта синергизма и осваивает виды деятельности, не связанные с ее традиционным портфелем, с целью обновления портфеля.

Определите, какую стратегию реализует фирма, и уточните ее варианты, связанные с получением эффекта синергизма.

Ситуация 2

Одному из направлений деятельности фирмы соответствует бизнес-область, которая в прошлом получила относительно большую долю рынка. Однако со временем рост заметно замедлился. Данное направление — «звезда» в прошлом — в настоящее время обеспечивает фирме достаточную прибыль для того, чтобы удерживать на рынке свои конкурентные позиции.

Определите, к какому типу относится данное направление, и дайте характеристику потока денежной наличности в бизнес-области.

Ситуация 3

В деловом портфеле фирмы есть бизнес-область с относительно небольшой долей на рынке в медленно развивающейся отрасли. Поток денежной наличности в этой области незначителен. Любой шаг фирмы, связанный с попыткой завоевать большую долю рынка, вызывает немедленно контратаку доминирующих в этой области конкурентов. Только мастерство менеджеров позволяет фирме удерживать свои бизнес-позиции.

Определите, к какому типу относится данное направление и какова должна быть стратегия в отношении него.

Ситуация 4

Одно из направлений деятельности фирмы относится к новой бизнес-области, занимающей относительно большую долю бурно растущего рынка, операции на котором приносят высокие прибыли. Эта бизнес-область является лидером своей отрасли и приносит фирме высокий доход.

Определите, к какому типу относится данное направление и тип стратегии в отношении него.

Ситуация 5

Данному направлению деятельности фирмы соответствует бизнес-область в растущей отрасли, но занимающая относительно небольшую долю рынка. Это сочетание обстоятельств приводит к необходимости увеличения инвестиций с целью защиты доли рынка и гарантирования выживания на нем. Высокие темпы роста рынка требуют значительной денежной наличности, чтобы соответствовать этому росту. Однако эта бизнес-область с большим трудом генерирует доход фирмы из-за своей небольшой доли на рынке.

Определите, к какому типу относится данное направление и каковы его перспективы.

Ситуация 6

Согласно А. Томпсону и А. Стрикленду анализ стратегий диверсифицированных компаний представляет собой процесс, состоящий из следующих восьми шагов, перечисленных в случайном порядке.

Проранжируйте эти шаги:

- а) построение портфельной матрицы БКГ и (или) *McKinsey* для стратегической оценки хозяйственного портфеля компании;
- б) оценка конкурентных позиций и конкурентной силы каждого из хозяйственных подразделений;
- в) определение того, какие именно виды деятельности имеют важные стратегические соответствия с другими видами деятельности хозяйственного портфеля, и оценка соответствия каждого вида деятельности направлению развития и стратегии материнской компании;
- г) анализ текущей стратегии;
- д) ранжирование хозяйственных подразделений по приоритетности инвестирования;
- е) использование результатов предшествующего анализа для разработки последовательных действий, направленных на улучшение деятельности корпорации в целом;
- ж) ранжирование различных хозяйственных подразделений компании по результатам их прошлой деятельности и прогнозным оценкам их будущего развития;
- з) оценка привлекательности каждой отрасли, представленной в хозяйственном портфеле компании.

Задание №4

Анализ ситуации

Фирма СТР была создана в 1997 г. несколькими энтузиастами, занимавшимися «челночной» деятельностью — мелкооптовым импортом сантехники. К руководству фирмой пришел бывший руководитель крупной оптовой компании, имевший богатый опыт менеджера в области внешнеэкономической деятельности и оптовой торговли.

Объединив свои ресурсы, компаньоны начали активную деятельность по продаже сантехники. В клиентскую базу входили в основном мелкие торговцы, реализующие сантехнику на строительных и мелкооптовых рынках крупных городов. Также осуществлялся развоз заказанной продукции на территории Москвы. Этот период был очень благоприятным для продавцов: высокий уровень спроса и наценок обеспечивал большую прибыль.

Благоприятная ситуация для бизнеса сложилась в условиях отсутствия сильных конкурентов на рынке и предопределила избыточность проведения маркетинга и разработки специальной стратегии. Объем продаж быстро повышался, товарооборот увеличивался, росла численность работников фирмы.

Во второй половине 1998 г. сложившаяся экономическая ситуация в России серьезно осложнила ведение бизнеса. И тогда руководством СТР было принято нетривиальное стратегическое решение. В то время, когда большинство фирм из-за дефолта прекратило активную деятельность, СТР пошла на смелый шаг и увеличила заказы на поставку товара от иностранных поставщиков, чем укрепила свой авторитет и получила дополнительные торговые привилегии. В 1999 г. товарооборот увеличивался, однако одновременно росла и конкуренция. В этой ситуации руководство фирмы оказалось перед стратегическим выбором: либо получение максимальной прибыли при минимальных собственных затратах (без совершенствования структуры, маркетинга,

сервиса и расширения ассортимента), либо создание целостной системы оптовой продажи сантехники, максимально удовлетворяющей потребности клиентов. Стратегический выбор был сделан в пользу второго варианта.

Осуществлению задуманного мешал целый ряд факторов: низкая квалификация сотрудников, неспособность принимать правильные маркетинговые решения, недостаточная рентабельность предприятия — как следствие отсутствия анализа рынка и дефицита объективной финансовой информации. Руководству пришлось активно заняться стратегией развития фирмы, делая упор на обучение персонала. (Усилия по развитию СТР в 2001—2002 гг. дали ощутимые результаты: объем продаж увеличился в 3 раза, количество работающих достигло 130 человек, были открыты три филиала и Интернет-магазин, оптовыми продажами сантехники была охвачена вся территория России.

В 2002 г. значительный сегмент рынка сантехнической продукции оказался оккупирован дешевой продукцией китайского производства. Агрессия фирм, торгующих китайской продукцией, подпитывалась возможностями низких закупочных цен. В то же время среди поставщиков продукции европейского производства наметилась тенденция формирования олигополистического рынка. Формированию олигополистической структуры рынка способствовал рост таможенных пошлин и платежей. Он создал ощутимый инвестиционный барьер вхождения на рынок: средний оптовик должен был оплачивать в предварительном порядке таможенные платежи на импортное сантехническое оборудование, которые выросли в 5 раз.

В условиях резкого повышения ввозных таможенных пошлин на рынке остались только относительно крупные компании, которые смогли выдержать столь сильно изменившиеся таможенные правила и которые обладали необходимыми финансовыми ресурсами.

Одновременно с формированием олигополистической структуры рынка началась активная диверсификация бизнесов его участников. Многие продавцы сантехники стали предпринимать шаги по расширению предлагаемой номенклатуры, внедряясь на смежные рынки строительных принадлежностей, инструментов и материалов. В этом проявилась горизонтальная диверсификация.

Завоевание новой территории оказалось нелегким. Строительный рынок имеет несколько иную структуру и определяется долгосрочными постоянными хозяйственными связями, которые выстраиваются по законам, далеким от законов конкурентного рынка. В него очень трудно внедриться, он характеризуется довольно высокими барьерами входа. Поэтому горизонтальная интеграция в ряде случаев была не очень удачной.

В поиске собственных конкурентных преимуществ руководство фирмы СТР обратило особое внимание на собственную корпоративную культуру. Центральным моментом ее формирования в последние годы стала трансформация фирмы в обучающуюся организацию. В процессе формирования фирмы СТР как обучающейся организации на всех ее уровнях стали применяться контрольные показатели обучения сотрудников, их знаний, умений и навыков в работе с клиентами, ежегодных объемов времени обучения. В практику работы СТР вошли современные методы обучения: активное обучение на рабочих местах, деловые игры, тестирование. Важным средством формирования позитивной культуры фирмы СТР стало установление специальных критериев приема на работу; одним из них — обучаемость людей.

Развитие экономической деятельности фирмы потребовало перехода от простого сопровождения товара «поставщик — покупатель», где внимание сосредоточено на транспортировке товара, его хранении и продаже, к выполнению таких важнейших функций, как маркетинг, финансирование, аналитическая обработка данных, участие в составлении заказов. Усложнение работы выдвинуло новые требования в отношении личных способностей и знаний управленческого персонала. Были определены возможные пути решения этой проблемы.

Другим направлением поиска конкурентных преимуществ явилось применение метода финансового замещения для дополнительного инвестирования в закупку товара и расширения его ассортимента, а также для ускорения оборачиваемости финансовых средств с уменьшением издержек. С этой целью аналитическим отделом были сделаны расчеты по определению сроков реализации товаров каждого поставщика. Выявили поставщиков-конкурентов с аналогичной

продукцией. Был составлен план мероприятий, в котором учитывались особенности поставщиков и конечная цель переговоров с ними. Определили план поэтапных переговоров с каждым поставщиком для получения от них дополнительных привилегий. Отдел маркетинга усилил контроль за деятельностью конкурентов, покупающих товар у общих поставщиков, с целью использования этой информации для переговоров. Изменили транспортную логистику: привели в соответствие с реализацией продукции сроки доставки, объемы и ассортимент товаров. Открыли несколько филиалов, где при необходимости можно быстро увеличить складские площади. Применение метода финансового замещения значительно усилило конкурентоспособность фирмы. Фирма СТР внедрила в практику своей работы ряд элементов менеджмента знаний.

Примером может служить *каталог маркетинговых решений* в фирме СТР, сконцентрировавший формализованный и нормативно закрепленный опыт менеджеров фирмы. Такая формализация позволяет каждому работнику в своей работе с клиентами опираться на решения, выработанные коллективом в течение всей истории развития фирмы. Каталог стал хранилищем корпоративных знаний, которые были накоплены в предыдущие годы. Одновременно он используется торговыми менеджерами фирмы как инструмент для принятия управленческих решений. В каталоге в форме таблицы, учитывающей воздействия внешних и внутренних факторов рынка и фирмы, представлены варианты маркетинговых решений. Он является открытым, так как постоянно учитывает опыт, извлеченный из научных источников и реальной торговой деятельности фирмы для всего управленческого персонала. Каталог полезен прежде всего тем, что, помимо собственно маркетинговых решений, в нем показываются этапы принятия решений и необходимая для этого информация. Занесение в каталог новых маркетинговых решений материально стимулируется и влияет на результаты аттестации сотрудников фирмы.

Наряду с каталогом маркетинговых решений в деятельности фирмы СТР стал применяться математический инструмент корпоративного знания — так называемый *калькулятор менеджера*. Он разработан в помощь менеджеру для оперативного принятия решения по уровню скидки, предоставляемой клиенту по определенной позиции товара. Величина скидки постоянно соотносится с объемом продаваемого товара с целью увеличения или сохранения размера валового дохода. В рамках стратегического управления на фирме СТР были определены основные направления финансово-экономической устойчивости и конкурентоспособности в условиях изменения параметров среды функционирования. Это:

- формирование обучающейся организации;
- целенаправленное увеличение интеллектуального капитала на основе менеджмента знаний;
- организация плотного потока инноваций, в том числе управленческих и финансовых;
- формирование позитивной культуры предприятия;
- использование новых методов маркетинга в практике работы оптовых торговых предприятий.

Вопросы для анализа

1. Какую основную конкурентную стратегию применяет фирма СТР?
2. Каковы основные факторы конкурентоспособности фирмы СТР? На каком рынке — совершенной конкуренции или олигополистическом — действует фирма СТР?
3. Согласны ли вы с тем, что современные теории конкурентоспособности применимы только в условиях развитого рынка стран Запада?

Задание №5

Обсуждение ситуации

40 лет Можайский молокозавод (ЗАО «Завод стерилизованного молока "Можайский"») монопольно использовал одну из самых «ностальгических» для значительной части населения России торговых марок — «Можайское молоко». В 2000 г. за популярный бренд началась жестокая борьба. Один из крупнейших российских производителей лимонадов АО «Бородино»

(также базирующееся в Можайском районе Московской области) с помощью Московского Сбербанка решил запустить производство молока под этой маркой.

В Москве и за ее пределами молоко Можайского завода, которое с советских времен продается в прозрачных пол-литровых бутылках, прославилось тем, что благодаря особой технологии обработки хранилось шесть месяцев. В советское время такого молока больше нигде не делали. Кроме того, надпись «Можайское» на этикетке гарантировала покупателю, что перед ним цельное, а не порошковое молоко. Теперь полугодовой срок хранения не редкость, но «Можайское» сохранило характерный вкус, уникальный желтоватый цвет и до сих пор разливается в традиционные бутылки.

АО «Бородино», сохраняя привычный бренд, решило использовать его по-новому. В компании стали разливать молоко в пакеты *Combiblok*откидной крышкой. По словам генерального директора АО «Бородино» Т. Иванова, перед разливом в пакеты молоко должно было проходить термическую обработку при более низкой температуре, чем необходимо для разлива в бутылки, а значит, лучше сохранять природные свойства. Во всем, кроме упаковки, «Бородино» запланировало придерживаться традиций, включая закупку сырья исключительно в хозяйствах Можайского района. Здесь производилось 70 т молока в сутки, из которых 20 т покупал Можайский молокозавод. Теперь «Бородино» намерено скупать остальные 50 т. до последней капли.

При этом «Бородино» решило вступить с Можайским заводом в прямую конкуренцию по цене. Литровый пакет молока «бородинского» разлива стоит в розницу 14—15 руб. Поллитровая бутылка «Можайского» стоит в московских магазинах 6—8 руб. в зависимости от сорта.

На Можайском молокозаводе новый пакет АО «Бородино» восприняли в штыки. «Молоко под маркой «Можайское» пытались выпускать и раньше — в других регионах. И мы добивались, чтобы эти предприятия прекращали выпуск, — сообщил директор завода Валерий Козлов. — Мы будем возражать против того, чтобы «Бородино» называло свое молоко «Можайским». Патент на товарный знак «Можайское молоко» мы получили около трех лет тому назад».

Однако Т. Иванов настаивал, что патента на сам товарный знак у молокозавода нет: «Они зарегистрировали только технические условия производства, а это, согласитесь, совсем другое дело».

Иванов сумел заручиться серьезными, по меркам местного рынка, инвестициями в свой проект. Из необходимых 1,2 млн. долл. 1 млн. согласился предоставить Московский Сбербанк. Остальное — собственные средства АО «Бородино», которые компания вкладывает в налаживание связей с 16 местными хозяйствами, контроль качества и производство творога и сметаны под «можайской» маркой. Сегодня АО «Бородино» Можайского района Московской области выступает в роли главного предприятия и владеет контрольными пакетами акций входящих в него самостоятельных предприятий. Оно наделено функциями определения общей стратегии производственно-экономического развития, координации и финансового контроля. АО «Бородино» известно, прежде всего своим лимонадом и слабоалкогольными напитками. У компании три завода — по разливу безалкогольных и слабоалкогольных напитков, производству консервов (тушенки и овощей) в Калуге, а также джемов и кондитерских изделий в Москве.

Известные марки «географического» происхождения часто используют несколько компаний. Например, пиво «Жигулевское», самое популярное пиво в Советском Союзе, производилось в разных городах. В свое время в Боржоми лицензию на разлив и продажу минеральной воды получили семь фирм. Масло под маркой «Вологодское» без конфликтов производится на двух предприятиях — Вологодском опытном заводе Всероссийской академии молочного хозяйства и Вологодском молочном заводе. Но в случае с АО «Можайское молоко» мирного сосуществования, похоже, не будет.

Вопросы для обсуждения

1. Для какой из компаний выбор данного продукта — это выбор конкурентной стратегии, а для какой — портфельной? Создает ли это преимущества для конкретной организации или предпосылки к определенному варианту разрешения конфликта?

2. Спроектируйте ваш вариант разрешения конфликта. Постарайтесь понять, как на самом деле он развивался дальше и чем мог завершиться.

3. Какие похожие конфликты происходили с участием хозяйствующих субъектов в вашем регионе?

Задание №6

Анализ ситуации

Московская фирма «Контакт» существует всего 7 лет, тем не менее за это время она завоевала доброе имя у потребителей. Основным видом деятельности предприятия является производство, реализация и установка деревянных и металлических дверей.

Конкурентами «Контакта» являются ТПФ «Мир дверей» и ООО «Дверной альянс».

«Дверной альянс» занимает лидирующие позиции на рынке Центрального региона России, активизируя свою деятельность на всех территориальных сегментах. «Мир дверей» акцентирует свое присутствие на рынке Москвы и Московской области. На Московском сегменте емкость рынка существенно больше, чем представленная на нем продукция конкурентов. Поэтому сегодня фирма «Контакт» работает в Москве.

В перспективе она предполагает выйти на рынки Центрального региона за пределами Московской области, поскольку даже однократный выход на потребителей за пределами столицы и области был для фирмы весьма удачным. Деятельность «Контакта» за последние три года характеризуется такими цифрами. Выручка от реализации товаров и услуг в 2002 г. составила 13 млн 510 тыс. руб., в 2003 г. — 10 млн 371 тыс. руб., в 2004 г. — 16 млн 266 тыс. руб.

Прибыль соответственно по годам — 3 млн 665 тыс. руб., 1 млн 383 тыс. руб. и 830 тыс. руб.

Рост объема продаж в 2004 г. был достигнут за счет снижения реализационных цен, что сказалось на себестоимости. Ее уровень имеет тенденцию к увеличению: в 2002 г. доля себестоимости в объеме продаж составляла 72,9%, в 2003 г. — 86,7%, а в 2004 г. — 84,9%. Именно этим прежде всего объясняется снижение прибыли.

Такое положение не может устроить руководство фирмы. Перед ним стоит задача изменить сложившуюся ситуацию. Для того чтобы осуществить процесс формулировки стратегии фирмы «Контакт», необходимо проанализировать выявленные стратегические факторы с учетом текущей ситуации и возможных действий конкурентов (табл. 2.1, 2.2).

Вопросы для обсуждения

1. Какая стратегия использовалась фирмой «Контакт» и почему она оказалась неудачной?

2. В настоящее время фирма имеет линейную производственную структуру. Основными звеньями управления являются: директор, его заместители по коммерческим вопросам и по производству, главный технолог, главный бухгалтер и начальник производственного участка. Какие изменения организационной структуры необходимо произвести прежде всего?

3. Какие стратегии должны быть разработаны руководством фирмы для того, чтобы не потерять финансовую устойчивость и выдержать конкуренцию на рынке?

4. Проанализируйте SWOT – анализ фирмы «Контакт». Сделайте выводы.

SWOT- анализ сильных и слабых сторон фирмы, а также ее возможностей и угроз

Стратегические факторы	Сильные стороны	Слабые стороны
------------------------	-----------------	----------------

Внутренние факторы	S - силы: • отработанные схемы снабжения; • высокий производственный потенциал; • нет зависимости от заемных средств; • эффективное управление издержками	W - слабости: • отсутствие чётких целей и стратегии фирмы; • отсутствие явных конкурентных преимуществ; • слабая система продвижения; • отсутствие исследований рынка
Внешние факторы		
O - возможности: • достаточная емкость рынка; • наличие потенциала роста объема услуг; • достаточный финансовый потенциал	<i>Поле силы и возможности (S&W)</i>	<i>Поле слабости и возможности (W&O)</i>
	Увеличение доли рынка, рост объемов продаж, рост прибыли за счет низких издержек.	Разработка конкурентной стратегии и организация маркетинга за счет собственных финансовых ресурсов
T — угрозы: • неблагоприятное изменение налогового законодательства; . • изменение цен у конкурентов.	<i>Поле силы и угрозы (S&T)</i>	<i>Поле слабости и угрозы (W&T)</i>
	Потеря рыночных позиций в связи с активизацией конкурентов	Отсутствие роста объемов продаж и прибыльности при росте цен у конкурентов и снижение объемов и прибыльности при снижении цен у конкурентов даже при низких издержках

Стратегии и возможные действия основных конкурентов ООО «Контакт» на рыночном сегменте

Компания	Позиции на целевом сегменте	Стратегии	Конкурентные ходы
	Обслуживает рыночную нишу	1. Стратегия специализации. 2. Стратегия обслуживания нескольких ниш	Потребительская специализация; ценовая специализация; специализация на определенных продуктах; выход на другие целевые сегменты.
ООО «Дверной альянс»	Лидер рынка	1. Расширение общего объема рынка. 2. Увеличение доли рынка. 3. Оборона лидирующей позиции. 4. Повышение производительности труда	Привлечение новых потребителей; поиск новых возможностей реализации; повышение интенсивности продаж; завоевание потребителей конкурентов; завоевание конкурентов; завоевание преданности потребителей; совершенствование структуры затрат; снижение постоянных и переменных затрат; совершенствование ассортимента и повышение ценности; оборонные и наступательные действия
ТПФ «Мир дверей»	Претендент на лидерство	Наступательная стратегия	Лобовая атака; фланговая атака; атака с целью окружения; обходные маневры; партизанская война

Тема № 4. Содержание и структура стратегического управления. Конкурентные преимущества.

Вопросы для обсуждения

1. *Сущность матрицы БКГ.*

2. *Модель МакКинзе.*

3. *В чем заключается оценка будущей эффективности действующей стратегии.*

4. *Определите выбор позиции в конкуренции.*

Задание №1

Упражнение 1

Для успешного выживания в долгосрочной перспективе организация должна постоянно предпринимать усилия, направленные на то, чтобы делать свой продукт более дешевым либо обладающим какими-то отличительными потребительскими свойствами.

Постарайтесь определить, чем должно отличаться управление фирмами, ориентирующимися на создание ценового преимущества, от управления фирмами, имеющими цель создать преимуществ за счет качественных отличий своей продукции.

Упражнение 2

Вам поручено провести маркетинговый аудит предприятия, выпускающего товары промышленного назначения. Составьте перечень вопросов для руководителя и специалистов предприятия, ответы на которые позволят вам установить положение дел на предприятии и выработать рекомендации по развитию стратегического маркетинга.

Упражнение 3

При обсуждении плана выпуска новой продукции, проанализировав существующее (благополучное) положение предприятия, его руководство единодушно приняло решение запустить продукцию в серию. Правильное ли решение было принято?

Задание № 2

Анализ ситуации

Основными покупателями компьютерной техники в России являются крупные государственные и коммерческие структуры. Поэтому все ведущие компьютерные фирмы ориентируют свой бизнес на этих потребителей. За большие заказы на компьютерную технику идет жесткая конкурентная борьба. Преимущества таких заказов очевидны, хотя и имеется серьезная угроза задержки платежей, и тогда у фирмы могут возникнуть серьезные проблемы. На Западе рынок «домашних» персональных компьютеров сложился давно и постоянно растет. С появлением *CD-ROM* компьютер занял в домашнем обиходе такое же место, как и телевизор. По оценке американской Ассоциации электронной индустрии, в 1994 г. в США объем продаж персональных компьютеров без учета стоимости программного обеспечения превысил 8 млрд долл. и очень немного отличался от объема продаж телевизоров. В России же рынок «домашних» персональных компьютеров в то время практически отсутствовал. И не только потому, что такой компьютер был слишком дорог для большинства россиян, но и потому, что этот рынок никто не создал.

Так, российские производители персональных компьютеров собирают их из импортных комплектующих. В силу этого их бизнес очень сильно зависит как от ситуации на рынках комплектующих, в первую очередь на рынках Юго-Восточной Азии, так и от политики правительства России в отношении таможенных пошлин на эти комплектующие. Данные обстоятельства делают этот бизнес в России очень сложным. Не меньшие сложности для компьютерного бизнеса создает и то обстоятельство, что компьютеры отечественной сборки, хотя

и более дешевые, но менее качественные, все с большим трудом привлекают к себе внимание покупателей, ориентирующихся в последнее время на более качественную технику известных западных фирм. В такой ситуации очень немногие компьютерные фирмы продолжают оставаться в этом бизнесе.

Рассмотрим пример периода становления этого рынка в России. Ряд фирм, несмотря на перечисленные выше трудности, довольно успешно вели данный бизнес. К числу таких производителей относилась московская фирма *Stins Coman*, оборот которой в 1994 г. превысил 20 млн. дол. В *Stins Coman* работало свыше 90 человек. Основу коллектива составляли бывшие сотрудники предприятий авиационной промышленности. В фирме развивается дух причастности в организации. Для этого проводились коллективные мероприятия; сотрудники обеспечивались бесплатным питанием в столовой фирмы, живущих в г. Жуковском доставляли на работу в фирменном автобусе. Технократическое прошлое большинства сотрудников, а также некий внутренний дух фирмы создавали почву для чрезмерной самоуверенности. Так, в 1994 г. сотрудниками фирмы был самостоятельно подготовлен и выпущен каталог продукции и услуг фирмы. По мнению специалистов, он страдал рядом недостатков, которые никогда не допустили бы профессионалы.

Весной 1994 г. на рынках Юго-Восточной Азии в силу ряда причин, имевших локальный характер, произошло резкое снижение цен на полупроводниковые изделия и схемы, используемые в качестве комплектующих при сборке персональных компьютеров. Российские компьютерные фирмы получили возможность заработать на этом. Однако сделать это оказалось не так легко, как могло показаться с первого взгляда. Российские компьютерные фирмы начали закупать дешевые комплектующие.

Трудности реализации дешевых комплектующих навели руководство фирмы *Stins Coman* на мысль о создании дешевого компьютера, который будут покупать не государственные организации и коммерческие фирмы, а простые российские граждане для домашнего пользования. Вначале эта идея президента фирмы Сергея Анисимова не имела полной поддержки среди работников фирмы. Однако вскоре идея закрепились, и было решено приступить к выпуску дешевого «народного» компьютера под названием «Амата». При разработке концепции компьютера «Амата» с самого начала были определены условия успеха проекта. Во-первых, компьютер должен быть максимально дешевым. Для этого решили отказаться от монитора, предложив покупателям использовать в качестве монитора имеющийся у них телевизор. Во-вторых, компьютер должен был обладать свойствами игровой приставки, не худшими, чем обладает известная игровая приставка «Денди». В-третьих, в силу отсутствия рынка такого рода компьютеров было решено провести широкую кампанию по рекламированию «Аматы». В-четвертых, так как, несмотря на относительно низкую цену компьютер все-таки оставался недоступен по цене большинству возможных покупателей, было принято решение разработать и реализовать схему оплаты компьютера в рассрочку. Фирма планировала, что за последние 6 месяцев ей удастся продать 150 тыс. компьютеров «Амата».

Были разработаны два варианта компьютеров стоимостью соответственно 390 и 790 долл. Для реализации проекта по полной схеме руководство фирмы решило привлечь ряд партнеров. Так как за первый год предполагалось продать 400 тыс. компьютеров, то, опасаясь нехватки мощностей собственного завода «Стек» в Екатеринбурге, фирма *Stins Coman* провела переговоры с фирмой *AquariusSistem* по поводу сборки части компьютеров «Амата» на их заводе в г. Шуя. Для ремонтного обслуживания привлекли фирму «Техносервис», а относительно разработки системных и игровых программных продуктов для «Аматы» договорились с фирмами «Никита» и «Физтехсорт».

Осуществление платежей в рассрочку планировалось провести с помощью Сбербанка и Уникомбанка. Для получения компьютера покупатель должен был уплатить в магазин 19 или 39 долл. (размер месячной выплаты за соответствующую модель «Аматы») и предъявить гарантийную справку. Для продажи компьютеров «Амата» была достигнута договоренность об их реализации через сбытовую сеть дистрибьюторской компании *Meriseli* дилерскую сеть фирмы *Aquarius*. На проведение рекламной кампании было выделено 1,5 млн долл.

Привлечение к проекту известных российских фирм и банков вселяло в руководство фирмы *Stins Coman* оптимизм и большие надежды на огромный успех у населения компьютера «Амата». На презентации компьютера президент *Stins Coman* Сергей Анисимов с уверенностью объявил о том, что планируется продать в течение года 400 тыс. «домашних» компьютеров «Амата». Цифра основывалась на том, что в России 40 млн семей. При этом г-н Анисимов без лишней скромности посетовал на то, что из-за ограниченности бытовых мощностей их компьютер сразу попадет в разряд дефицитных товаров, и высказал опасение, что фирма подвергается критике со стороны покупателей за необходимость встать в очередь за «Аматой». Проведя презентацию на столь оптимистичной ноте, г-н Анисимов до сентября уехал в отпуск. Практическая реализация проекта пошла по другому сценарию.

Во-первых, эксплуатационные возможности «Аматы», особенно ее дешевой модели без винчестера и монитора, оказались очень слабыми. Компьютер был неудобен, так как для его полноценного использования нужно было докупать ряд дополнительных компонентов, что, естественно, увеличивало стоимость компьютера. Столкнувшись с этой проблемой, *Stins Coman* выпустила более удобную для использования модель «Аматы», но она оказалась в несколько раз дороже дешевой модели.

Во-вторых, банки решили изменить схему платежа за компьютер. Вместо выплаты в рассрочку они предложили покупателям делать единовременный в размере стоимости компьютера взнос в банк на безотрывный депозит, т.е. покупатель должен был сразу платить в зависимости от выбранной модели или 390, или 790 долл.

В-третьих, рекламная кампания совершенно не выполнила своей задачи. Она не носила адресного характера. Не было ясно, чего хотят добиться с помощью этой рекламы. Видеоролик, запущенный по телевидению, не способствовал появлению интереса к компьютеру, а плакат «Папа, купи мне «Амату»! Она все умеет» наводил молодежь на мысли, далекие от компьютера. Позже г-н Анисимов признал, что следовало выделить на рекламную кампанию не менее 5—6 млн долл. За первые 6 месяцев реализации было продано всего 5 тыс. компьютеров «Амата».

Вопросы для обсуждения

1. Как вы охарактеризуете бизнес, в котором находилась фирма *Stins Coman*?
2. Почему производство домашнего компьютера «Амата» не привело к планируемому результату?
3. Какие конкурентные преимущества своему продукту намеревалась придать фирма?

Задание №3

Анализ ситуации

«Пятерочка» — торговая сеть, объединяющая более 200 универсамов, оборот которых составляет свыше 700 млн долл. С момента появления компании общественное мнение северной столицы все успехи связывало с административным ресурсом, т.е. с губернатором. Этим, мол, обусловлены и ее неслыханные темпы роста. Кстати, московский офис «Пятерочки» расположился в складских помещениях Управления делами президента — тоже неплохой ресурс. Даже если эти подозрения обоснованы, то они лишь отчасти объясняют успехи питерских ритейлеров. Присмотревшись к компании повнимательнее, можно заметить более важный фактор роста — ее динамичная внутренняя жизнь. Успехи «Пятерочки» объясняются очень просто — ее бизнес был глубоко продуман, четко организован и последовательно реализуется в жизнь.

Концепция бизнеса «Пятерочки» отражена в ее названии. Речь идет о пяти «базовых выгодах», которые магазины сети намерены предоставить покупателю. Формулировки не блещут оригинальностью: поддержание низких цен, удобное расположение универсамов, оптимальный ассортимент товаров, гарантии качества продукции, качественное и профессиональное обслуживание покупателей.

Выбор «базовых выгод» не случаен и прямо следует из стратегических ориентиров бизнеса. По словам Сергея Лепковича, директора питерской сети магазинов, «Пятерочка» изначально

задумывалась в формате, пригодном для большей части населения страны. Речь шла о прямой альтернативе оптовым продуктовым рынкам. Поэтому принцип экономичности для компании принципиален, она не собирается отказываться от него в будущем. Дело в том, что в среднем по стране непосредственно в целевую аудиторию экономичных универсамов попадает 60% населения. Еще около 20% — это постоянные клиенты оптовых продуктовых рынков, и их можно рассматривать как потенциальный объект конкуренции. Только 10—15% россиян могут позволить себе делать покупки в супермаркетах и гипермаркетах, где цены на 20—30% выше, чем в «Пятерочке». По расчетам специалистов компании, быстрее и дешевле открыть в любом городе три-пять магазинов формата «Пятерочки», чем один гипермаркет, а контролируемые доли рынков при этом оказываются сопоставимыми.

По разнообразию ассортимента «Пятерочка» продолжает уступать супермаркетам «для среднего класса». Но это тоже следствие приверженности принципу работать для большинства в этой стране. «Уверяю вас, в повседневной жизни люди пользуются довольно ограниченным набором продуктов. Поэтому нам нет никакого смысла держать на полках пятнадцать тысяч наименований», — утверждает г-н Лепкович. Основным ориентиром в ценообразовании для компании остается мелкооптовый рынок. Избранная стратегическая ориентация накладывает на выбор средств извлечения прибыли существенные ограничения. Понятно, что «Пятерочка» пытается выжать максимально возможный доход с каждого квадратного метра торговой площади. За счет оптимального расположения товаров, включения в ассортимент не залеживающихся на полках продуктов повседневного спроса, сдачи в аренду свободных торговых площадей, размещения платной рекламы на каждом удобном месте: на стенах, потолке, прилавках, на кассовой ленте, на одежде торгового персонала. Единственно, что недопустимо для «Пятерочки» ради большей выручки, — это увеличить наценку: она в среднем составляет 10—12% (в обычных супермаркетах около 40%). Остается одно — снижать издержки обслуживания продуктов: доставки, предпродажной подготовки и т.д. Ведь львиную долю розничной цены (до 85%), составляют именно они. Экономят в «Пятерочке» серьезно и последовательно. Собственно говоря, даже на ограниченности ассортиментного ряда — логистика для меньшего количества наименований обходится дешевле.

Основной резерв извлечения прибыли и экономии в «Пятерочке» состоит в жестко прописанных правилах внутреннего распорядка. Расписано буквально все, вплоть до количества слов, необходимых и достаточных в деловом общении. В фирме разработан глоссарий для сотрудников, состоящий из 200 терминов. Из него сознательно исключены сложные и «умные» понятия современного языка бизнеса. Считается, что работники не должны тратить время на прояснение смысла высказываний собеседников. А то можно и убытки понести из-за элементарного непонимания между коллегами. Документов с описанием бизнес-процессов «Пятерочки», напротив, очень много, и руководство компании рассматривает их как ее основной капитал. Описание бизнес-процессов предельно детализировано. До секунд разработаны нормативы погрузочно-разгрузочных работ автотранспорта в магазинах. Это позволяет точно знать, где находится машина, и в случае необходимости скорректировать ее маршрут. В правилах для грузчика указан кратчайший путь через зал в подсобку даже на тот случай, если грузовик с товаром подошел не к черному, как обычно, а к основному входу: мимо каких полок проходить, где сворачивать влево, где вправо. Четкое планирование маршрутов и установление нормативов на время перевозки, разгрузки и погрузки позволило поднять производительность труда на этих операциях на 35%. В рекомендациях по расстановке продуктов в торговом зале учтены мельчайшие детали поведения потребителей: каков обычный маршрут покупателей по залу, идет он в одиночку или с женщиной (мужчиной), с ребенком; под каким углом падает взгляд покупателя на продукт и захочет ли он за ним тянуться. После того, как все работы в магазинах были детально описаны, «Пятерочке» для их выполнения нужно на 15—25 сотрудников меньше, чем другим сетям. Уровень издержек в магазинах «компании-микросхемы», как утверждают менеджеры, в пять раз ниже, чем в типичном универсаме. При этом отдача на вложенный капитал выше, чем у многих грандов мировой торговли.

Кроме того, «компанию-микросхему» легко тиражировать. Поэтому в «Пятерочке» задумались о франшизе. Ведь в этом случае скорость продвижения к тем самым 60% покупателей в стране возрастет многократно.

Однако в работе «Пятерочки» нет ничего неизменного. Изменения происходят даже в пяти «базовых выгодах» для покупателя. Так, когда «Пятерочка» только появилась на рынке, ее целевая аудитория превыше всего ставила низкие цены. И список выгод возглавило «поддержание низких цен». Сейчас ситуация иная: доходы людей выросли, покупатели вспомнили, что у продуктов, кроме цены, есть и качество. «Пятерочка» моментально среагировала: на первое место переместилась «гарантия качества товаров». В поддержку этого была проведена рекламная кампания, где говорилось, что покупатель может вернуть любой не понравившийся ему товар даже без чека.

Ясно, что соблюдение регламента зависит не от тех, кто следит за его исполнением, а от непосредственных исполнителей. В «Пятерочке» работают над тем, чтобы сбои в «микросхеме» не происходили по вине человеческого фактора. Так, кассир здесь получает в несколько раз (!) больше, чем в прочих известных сетях России — как наших, так и западных. Недаром на каждое вакантное место в компании претендуют не менее 25 человек. Но зарплата отнюдь не единственная форма культивирования чувства преданности делу корпорации. В «Пятерочке» существуют типовое обучение персонала и типовая культура.

Задача обучения — довести действия сотрудников до автоматизма. Правда, обучение на функциональном уровне проходят здесь просто. Лозунг составителей инструкций и программ в этой фирме: «упрощай». Так, в любом современном торговом предприятии кассирам не надо проявлять чудеса сообразительности, работая за высокотехнологичными кассами: всю интеллектуальную работу совершает программа. Тем не менее, программисты «Пятерочки» утверждают, что в их системе управления все кассовые операции были доведены до высших ступеней элементарности, что позволяет очень быстро обучать кассиров.

«Пятерочка» создает внутреннюю типовую культуру, из которой должны логично вытекать все требования к основной деятельности персонала. В учебном центре сотрудников не только обучают профессиональным навыкам, но и правилам поведения в компании. Ведут беседы об основных культурных установках, которые здесь называют заповедями. С одной стороны, правила призывают возлюбить покупателя как самого себя. Они звучат примерно так: «Клиент — наш лучший партнер», «Слушай и уважай потребителя», «Клиент имеет право на плохое настроение, мы — никогда». С другой стороны, сотрудников здесь называют партнерами и выдают каждому специальный именной паспорт — знак принадлежности к корпорации. В программе обучения обязательна лекция об истории компании, где рассказывается о ее успехах, и объясняются их причины.

Вопросы для обсуждения

1. Что является основным конкурентным преимуществом компании «Пятерочка»?
2. По каким критериям оцениваются бизнес-процессы в «Пятерочке»?
3. Как осуществляются в компании обучение, мотивация и использование персонала?
4. Каковы ключевые факторы успеха «Пятерочки»? Составьте модель 5 ключевых факторов успеха по Портеру.
5. Составьте матрицу БКГ.

Задание №4

Анализ ситуации

Ростокинская меховая фабрика «Труд» (ныне «Русский мех») в конце 1980-х гг. была одним из самых богатых эффективных предприятий Москвы — сотысячный коллектив ЗИЛа производил продукции на 2,5 млрд руб., а четыре тысячи работников «Труда» — на 2,2 млрд. В 1989 г. предприятие одно из первых стало арендным, а через год, преодолев колоссальное

сопротивление, вышло из состава объединения и стало называться концерном. Около десяти лет предприятие переживало трудности первого этапа перестройки.

В 1998 г. акционеры «Русского меха» созрели для решительных действий. Они поняли, что перестановка фигур на самом предприятии ничего не дает, и решили пригласить новую команду менеджеров со стороны. Новые менеджеры поставили перед собой задачи: ввести профессиональное управление финансами, персоналом; наладить постоянные поставки качественного сырья; внедрить мировые технологии выделки меха и пошива; осуществлять современный маркетинг. Все это было в сентябре 1998 г., в канун продажного сезона, поэтому действовали быстро. Хотя с финансами было туго, за четыре месяца успели закупить сырье и внедрить новые технологии, раскатать производство и серьезно нарастить объемы, распродать продукцию и вернуть долги. Правда, отдельные спасибо менеджеры говорят кризису. «Без него процесс стабилизации занял бы гораздо больше времени, — считает генеральный директор Михаил Курцер. — Много долгов у нас было в рублях. Большую часть сырья купили за рубли, с какими-то поставщиками договаривались о поставке в кредит, зарплата, налоги — в рублях».

Кризис дал меховщикам возможность начать борьбу с импортерами, занимавшими львиную долю рынка (по оценкам Департамента легкой промышленности Минэкономики — 85%). Норковая шуба от «Русского меха» в фирменном магазине стоит примерно 50 тыс. руб., а импортные (в ГУМе, ЦУМе или «Охотном Ряду») — в среднем 90—100 тыс. руб. На рынках шубы хотя и подешевели (до 50—70 тыс.), но уже меньше привлекают массового покупателя из-за невысокого качества меха. Кстати, для «Русского меха» «качество» — ключевое слово. Руководители фабрики убеждены, что цена не самое главное, нужно предлагать настоящее европейское качество.

Изобретать велосипед не стали — есть современные мировые технологии и проверенный способ выбора партнера. Устроили тендер. Конкурс по технологии выделки норки выиграла американская компания «Ловенштайн». Американцы несколько раз приезжали, смотрели, потом дали свои рекомендации. Затем фабрика закупила оборудование, началась реконструкция цехов. По словам М. Курцера, когда внедряли американскую технологию, о затратах не думали — сначала нужно было добиться отличного качества. Потом поставили задачу, не снижая качественных параметров, уменьшить издержки, манипулируя нюансами технологии. Сейчас даже международные эксперты оценивают качество выделки шкурок на фабрике как очень высокое.

В скорняжном цехе работницы режут превосходную платиновую норку в мелкую лапшу. Чтобы подобрать, к примеру, 70 шкурок для одного манто, наши специалисты перебирают до 1000 шкурок. Важно, чтобы они были однородными по толщине кожного покрова, по высоте ворса, по цвету, по завиткам. Применение новой технологии позволяет сделать полотно манто ровным, гладким, воздушным и придает изделию волнующие формы.

Технология «в роспуск» значительно расширяет возможности дизайнера. Когда изделие шьется только из цельных кусков, это диктует более жесткую форму. Часто технологии из цельных шкурок и «в роспуск» совмещаются, чтобы манто получилось теплым, носким и одновременно изящным. Модели коллекций «Русского меха» или создаются собственными дизайнерами, или покупаются у итальянских. «В принципе мы должны и уже готовы предлагать ассортимент «на всякое хочу», — говорит директор по продажам Андрей Антонов. — Если покупательница со средним уровнем достатка покупает манто, намереваясь носить его пять лет, она выбирает изделие из цельных шкурок. Если пошικарнее и помоднее, на один — два сезона, то шубку, сшитую с применением технологии «в роспуск». Нет денег на норку или каракуль, можно купить пальто из крашеного, скажем, под рысь, кролика».

Руководство фабрики прекрасно понимает, что громадное предприятие будет работать неэффективно при небольших объемах производства. «Уровень рентабельности невысок, поскольку мы исходим не из калькуляции себестоимости, а из приемлемой для рынка цены, — поясняет М. Курцер. — чтобы предприятие было рентабельным, нужно быстро расширять производство. Я сознательно не хочу давать цифры, зачем информировать конкурентов, скажу лишь, что у нас сейчас около сорока вакансий скорняков. А каждый скорняк дополнительно создает три — четыре рабочих места».

Один из резервов роста производства — пошив спецодежды, в том числе для госструктур. Хотя платят по госзаказам не всегда исправно, «Русский мех» старается сохранить за собой эту нишу и участвует во всех тендерах на поставку меховых изделий силовикам. Более выгодными для «Русского меха» являются контракты с нефтяниками, газовиками, авиакомпаниями и МЧС. Еще одно перспективное направление — услуги: чистка и хранение меховых изделий, подгонка одежды. Более гибкой стала финансовая политика. «Русский мех» начал активнее работать с кредитами банков, что прежде руководство делать просто опасалось. Предприятие-то сезонное: закупка сырья должна осуществляться в сжатые сроки, когда можно получить качественные шкурки по дешевой цене. То же самое с продажами: это сентябрь — январь. А фабрике желательно работать круглый год. С сентября прошлого года «Русский мех» ни разу не останавливался. Причем если в прежние годы большую часть коллектива в конце зимы отправляли в неоплачиваемые отпуска, то в прошлом году приходилось даже просить людей потерпеть с отдыхом.

Первыми итогами своей работы новая команда менеджеров считает стабилизацию положения. Это значит, что создана площадка для дальнейшего роста. Какова цель компании? Курцер говорит, что не успокоится, пока акционеры не начнут получать дивиденды. И тогда «банки окончательно убедятся, что мы развиваемся динамично и являемся реальным и выгодным партнером». На самом деле М. Курцер хочет понравиться не банкам, а заграничным покупателям. Получать кредиты, чтобы открывать фирменные магазины в Европе, — такая «чисто конкретная» цель имеется у руководителей ожившего гиганта.

Вопросы для обсуждения

1. Какие сильные и слабые стороны имеет компания «Русский мех»?
2. Создания каких конкурентных преимуществ добивается организация?
3. Каковы стратегии ценообразования «Русского меха»?
4. Как проявляется в деятельности компании стратегия конкуренции?
5. Какова стратегия внешнеэкономической деятельности компании?

Тема № 5. Этапы стратегического управления. Стратегический потенциал организации

Вопросы для обсуждения:

1. *Основные этапы стратегического менеджмента.*
2. *Перечислите задачи стратегического менеджмента.*
3. *Какова взаимосвязь стратегической управления с деятельностью функциональных подразделений фирмы.*
4. *Соотношение стратегического менеджмента и других управленческих процессов.*

Задание №1

1. Ниже приведен перечень мероприятий стратегии:
создание и управление высокопродуктивным хозяйственным портфелем структурных подразделений корпорации (приобретение компаний, укрепление существующих деловых позиций, прекращение деятельности, не соответствующей управленческим планам);
достижение синергетического эффекта, возникающего благодаря деятельности родственных структурных подразделений компании, как основы ее конкурентного преимущества;
установление инвестиционных приоритетов и направление корпоративных ресурсов в наиболее привлекательные сферы деятельности.

Каков уровень стратегии, включающий эти мероприятия?

2. Фирма, продающая лаки для дерева, строит новый завод для производства компонентов, которые ранее закупались у поставщиков. При этом она остается в той же отрасли, что и раньше.

Фирма теперь имеет два хозяйственных подразделения на разных стадиях отраслевой цепочки ценностей.

Определите тип стратегии фирмы

3. Производитель компьютеров открыл 100 розничных магазинов, чтобы продавать продукцию непосредственно конечному потребителю. Расширение его сферы деятельности в цепочке ценностей не мешает ему оставаться в отрасли по производству компьютеров.

Определите тип стратегии производителя компьютеров.

4. Компания в своей стратегии в отношении конкретного бизнеса отказывается от долгосрочного взгляда на него в пользу максимизации доходов в краткосрочной перспективе. Необходимость такого подхода обусловлена бесперспективностью бизнеса, который не может быть прибыльно продан. Стратегия предполагает сокращение конкретного вида деятельности до нулевого уровня и получение максимально возможного дохода.

Определите тип стратегии компании.

5. В рамках корпоративной стратегии компания реализует стратегию, предполагающую продажу одних хозяйственных подразделений и выделение других в самостоятельные структурные единицы, от которых материнская компания либо отказывается вообще, либо сохраняет частичный контроль (частично владеет этим подразделением).

Определите тип стратегии корпорации в отношении указанных подразделений.

6. Фирма оказалась в ситуации, когда ей срочно необходимы денежные средства, и она идет на то, чтобы «продать» часть своей рыночной доли конкурентам. Это скорее вынужденная, а не выбираемая стратегия.

Определите тип стратегии фирмы.

7. Как называется стратегия в отношении транспортных перевозок продукции внутри определенного функционального направления компании?

8. Как называется стратегия действий по разработке рекламной кампании внутри функционального направления компании?

9. Как называется стратегия в отношении усиления конкурентных позиций в существующих сферах деятельности компании?

10. Как называется стратегия деятельности в отношении отдельных районов и регионов?

11. Как называется стратегия деятельности отдела внутри функционального направления компании?

12. Как называется стратегия компании в целом и в отношении сфер ее деятельности?

Задание №2

Описание ситуации. На рисунке 5.1. представлен процесс стратегического управления.



Рис. 5.1. Процесс стратегического управления

Постановка задачи

1. В чем заключается процесс стратегического управления организацией.
2. Проанализируйте рисунок и дайте характеристику основным процессам.
3. Может ли данная схема применяться на российских предприятиях.

Задание №3

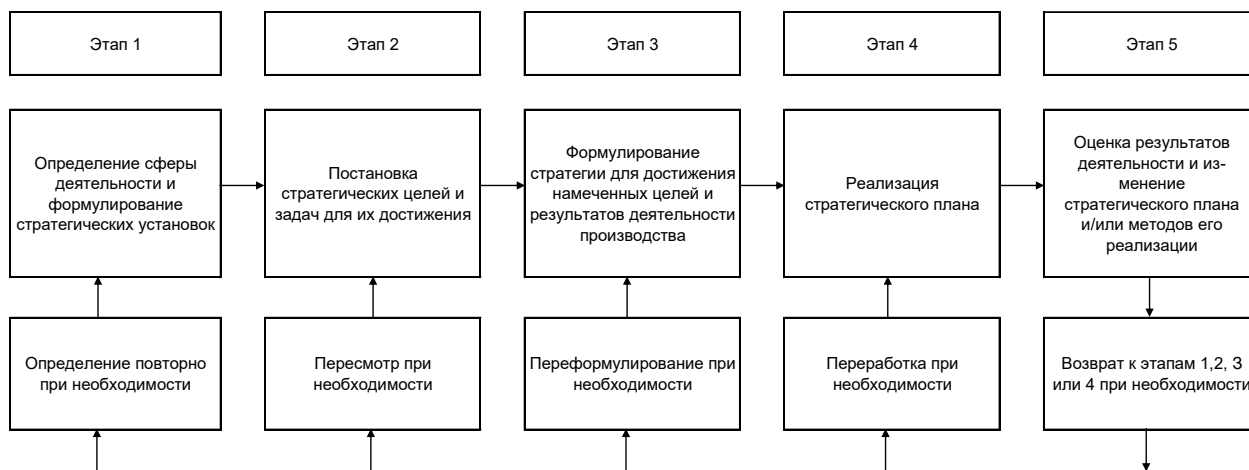
Вам представлен рис. 5.2. с основными этапами стратегического управления. **Необходимо:** группам по 3 - 4 чел. смоделировать любое предприятие и описать для него все 5 этапов системы стратегического управления.



Рис. 5.2. Этапы системы стратегического управления

Задание № 4. Преобразования, проводимые в ОАО «Концерн Энергомера»

Анализ ситуации

Строительство цивилизованного бизнеса требует наведения порядка по многим направлениям деятельности компании. О том, какие преобразования проводились в ОАО «Концерн Энергомера» и что это дало, вы узнаете из интервью с Мариной Кулаковой, заместителем генерального директора по корпоративному управлению и информационной политике компании.

Марина Николаевна, по каким принципам приобретались те или иные предприятия при формировании концерна?

М.К.: Самым первым было приобретение контрольного пакета акций НПО «Квант» в Невинномысске — сейчас это филиал ОАО «Концерн Энергомера», основное предприятие холдинга, занимающееся производством метрологического оборудования и счетчиков электрической энергии. В структуре концерна есть собственные КБ, которые ведут разработку этих приборов.

Наша гордость в структуре холдинга — завод синтетических корундов «Монокристалл», который был учрежден ОАО «Концерн Энергомера» в 1999 году. На сегодняшний день основная структура группы сформирована, т.е. концерн выделил для себя перспективные направления бизнеса, которые намеревается развивать и дальше: это выращивание и реализация монокристаллического сапфира и производство, а также реализация электротехнической продукции. Безусловно, мы анализируем, насколько необходимо то или иное направление, то или иное подразделение на данном конкретном этапе. Понимаете, на определенном уровне развития менять стратегию, приобретая мелкие предприятия как инфраструктурные или избавляясь от них, нормально, но в отношении крупных предприятий наша стратегия не менялась никогда: компании,

контрольные пакеты акций которых мы в свое время приобрели, являются сейчас в структуре концерна ключевыми.

Сегодня у нас есть как более прибыльные, так и менее прибыльные предприятия, основные и обслуживающие структуры. Советом директоров еще в 2002 г. было принято решение о прекращении участия концерна в непрофильных видах деятельности. Определена политика в отношении данных активов — реализация и направление полученных от реализации средств на развитие основной деятельности.

В соответствии с решением Совета директоров оргструктура концерна дополнена новым подразделением — департаментом управления непрофильными активами. Основные направления его работы — проведение необходимых аналитических и иных процедур, связанных с предпродажной подготовкой объектов и их реализацией, включая создание баз данных, позволяющих идентифицировать и классифицировать непрофильные активы по группам (материальные активы, финансовые вложения и т.д.) и определить возможные направления реализации; контроль за юридическим оформлением и сопровождение сделок по реализации данных активов и пр.

В структуре холдинга несколько довольно крупных компаний. Они входят в него в качестве самостоятельных бизнес-единиц?

М.К.: Каждое из этих предприятий имеет статус самостоятельного юридического лица, но при этом концерн фактически выполняет функцию управляющей компании, наверное, как и в любом другом холдинге. У нас созданы и реально функционируют системы управления ресурсами, издержками, продажами, в рамках которых осуществляются контроль, анализ и принятие управленческих решений в отношении того или иного предприятия. Мы потому и решили идти на единую акцию, чтобы четко определить, где находятся реальные центры формирования прибыли, а где центры формирования издержек, т.е. чтобы все расставить по своим местам и определить ответственность каждого. С нашей точки зрения, перевод предприятий на единую акцию позволит также оптимизировать финансовые потоки холдинга, проводить единую ценовую политику, исключая промежуточные формы расчетов; будет способствовать завершению перехода на единое планирование, обеспечивающее более точное координирование объемов производства и поставок; поможет устранить «параллельные» управленческие структуры. Одним словом, расширятся возможности дальнейшего развития компании. Первый шаг в этом направлении уже сделан: в прошедшем году на единую акцию с ОАО «Концерн Энергомера» переведено ОАО «ЗИП "Энергомера"».

Каждое предприятие имеет свой собственный бюджет или он един для всего холдинга?

М.К.: У нас есть консолидированный бюджет, но и его, и консолидированный баланс мы формируем только для себя, чтобы контролировать структуру активов, общие затраты и финансовые потоки по холдингу. При этом каждое юридическое лицо имеет свой бюджет, проходящий процедуру утверждения, прежде всего через советы директоров.

А отдел маркетинга у вас централизованный или на каждом предприятии свой?

М.К.: По блоку электротехнической продукции отдел централизованный. Это связано прежде всего с тем, что в данном направлении мы работаем на рынках России и СНГ. Что касается «Монокристалла», там есть своя специфика — она определяется, как я уже говорила, ориентацией компании на рынки дальнего зарубежья, в силу чего сотрудники отдела маркетинга должны отлично знать ситуацию на мировых рынках, уметь вести переговоры с иностранными партнерами, в совершенстве знать иностранные языки и т.д. Поэтому там свой отдел маркетинга.

Какие меры предпринимает концерн для укрепления своих позиций?

М.К.: Главное в наших дальнейших планах — не только увеличить оборот холдинга, доведя его в ближайшие два года до 100 млн. дол. США, и не только увеличить рентабельность собственного капитала до 30%, обеспечив соответствующий уровень дивидендов акционерам компании. В первую очередь мы стремимся строить свой бизнес цивилизованно, на принципах корпоративного управления, соответствующих международным стандартам, которые должны стать частью нашей жизни. В нашем регионе очень мало предприятий, которые хотят и могут

работать на организованном рынке ценных бумаг. Мы же поставили себе цель на него выйти, тем более что все предпосылки для этого имеются.

Во-первых, мы планируем к концу года завершить проект сертификации компании на предмет соответствия системы менеджмента качества международным стандартам ИСО.

Во-вторых, в ближайшее время мы планируем вынести на рассмотрение акционеров Кодекс корпоративного управления компанией, принять ряд других внутренних документов, регламентирующих деятельность органов управления. Это говорит о том, что все основные процедуры корпоративного законодательства нами соблюдаются, налажен процесс подготовки и проведения собраний акционеров, наша компания — финансово открытая, ее отчеты, начиная от ежеквартальных и заканчивая годовыми, вы можете увидеть на сайте концерна.

Мы утвердили *положение о дивидендной политике*, являющейся совершенно прозрачной для наших акционеров, а также опубликовали на сайте основные положения нашей информационной политики, так что любой акционер или потенциальный инвестор в любой момент может ознакомиться с принципами управления концерном. Довольно высокий уровень корпоративного управления подтвержден результатами национального рейтинга корпоративного управления, который проводился Консорциумом РИД-Эксперт РА. Качество корпоративного управления нашей компании получило оценку В+.

Все это дает нам веские основания планировать преобразование нашего акционерного общества в публичную компанию, что позволит оценить реальную капитализацию и создать условия для дальнейшего роста концерна. На начальном этапе мы планируем вывести на организованный рынок облигации, а затем будем рассматривать вопрос о выпуске акций. И мы уверены, что уже в ближайшем будущем ОАО «Концерн Энергомера» заслужит высокое доверие профессиональных инвесторов и станет привлекательным объектом для инвестиций.

Вопросы для анализа ситуации

1. Перечислите ряд внутренних документов, принятых либо планируемых к принятию по регламентации деятельности органов управления ОАО «Концерн Энергомера». Дайте им краткую характеристику.

2. Какие меры предпринимает концерн для укрепления своих позиций на рынке?

3. Какова стратегия в отношении разнородных предприятий в составе концерна (крупных, мелких, более прибыльных, менее прибыльных, основных и обслуживающих структур)?

4. По каким принципам приобретались те или иные предприятия при формировании концерна в ходе реализации стратегии диверсифицированного роста?

5. Какие конкретно цели могут быть положены в основу стратегического плана концерна?

6. Какие стратегические изменения должны будут способствовать достижению заявленных стратегических целей?

Тема № 6. Аналитическое обеспечение стратегического менеджмента. Анализ макроокружения

Вопросы для обсуждения:

1. *Понятие организации как системы управления.*

2. *Современная организация и ее поведение на рынке*

3. *Анализ внешней и внутренней среды организации*

4. *Чем обусловлено возникновение методологии стратегического управления развитием организации.*

Задание №1. Внешняя среда организации

Каждая организация — предприятие, фирма, инвестиционная компания существует не сама по себе. Она неразрывно связана с другими организациями, с людьми, которые, не входят в ее состав. Каждая организация функционирует в соответствии с принятыми в стране законами и нормативно-правовыми актами и не может не зависеть от политической обстановки в стране, от

ситуации, сложившейся на рынках сбыта (продукции, которую она производит, работ, которые она выполняет, или услуг, которые она оказывает), а также от многих других факторов.

Все то, что находится вне организации и оказывает влияние на ее деятельность, называется внешней средой организации.

Для обычного предприятия, которое производит продукцию и реализует ее на рынке сбыта, можно назвать такие составляющие внешней для него среды, как:

- социально-политическая ситуация;
- нормативно-правовая база;
- особенности стадии экономического развития страны;
- состояние рынка сбыта производимой продукции;
- уровень жизни населения;
- покупательная способность рубля;
- общий уровень предпринимательской активности в области деятельности предприятия;
- уровень инвестиционной активности и т. д.

Почему на деятельность предприятия оказывает влияние социально-политическая ситуация? Да потому, что от нее зависит обстановка в регионе, где расположено предприятие (ориентация населения на производительный труд), обстановка на рынках сбыта, где реализуется продукция предприятия (сбыт), обстановка в регионах, поставляющих на предприятие сырье, материалы, комплектующие (поставки) и т. д.

Почему на деятельность предприятия оказывает влияние социально-демографическая ситуация в регионе? Да потому, что от нее зависят укомплектованность предприятия работниками различных профессий, возрастных категорий и т. д., необходимых предприятию (организация производственного процесса), престижность той или иной профессии в регионе (кадровая политика), уровень заработной платы, достаточный для привлечения работников на предприятие (себестоимость продукции).

В качестве упражнения каждый может самостоятельно определить, как и почему на деятельность предприятия оказывают влияние остальные из перечисленных выше составляющих внешней среды. Результаты этой работы могут быть представлены в виде таблицы, в графе 1 которой указывается составляющая внешней среды, в графе 2 — на какие факторы влияет данная составляющая, а в графе 3 — какое направление деятельности предприятия от нее зависит.

Управленческая ситуация № 1

После перехода страны к рыночной экономике руководство завода, производящего полупроводниковые материалы для электронных схем, столкнулось с необходимостью решения принципиально новых проблем. Промышленный спад в переходный период привел к резкому снижению объемов производства отечественной электронной продукции и как следствие к падению спроса на основную продукцию, производимую заводом. Перед руководством завода встала задача выработки новой стратегии развития предприятия, соответствующей новым экономическим реалиям.

***Проблема 1.** Оцените ситуацию, сложившуюся на заводе полупроводниковых материалов при переходе к рыночным формам экономики. Как изменение условий функционирования предприятия повлияло на его хозяйственную деятельность? Какую стратегию развития предприятия, с вашей точки зрения, следовало бы принять руководству завода в изменившейся внешней среде?*

***Развитие управленческой ситуации №1.** Действительно, из-за резко изменившихся условий ведения хозяйственной деятельности и падения промышленного производства в отрасли, выступающей в качестве потребителя полупроводниковых материалов, производимых заводом, руководство предприятия должно было определить стратегию развития предприятия, которая могла бы обеспечить его выживание и успешное функционирование. Одной из основных стала проблема реализации производимой заводом продукции.*

Для выработки стратегии, адекватной новым экономическим условиям и законам ведения хозяйственной деятельности, руководством была специально приглашена группа консультантов,

которая наряду с аналитической работой провела анкетирование высшего управленческого состава завода, включая его генерального директора.

В результате проделанной работы было определено, что наиболее предпочтительным вариантом перспективного развития завода является сохранение основной производственной направленности — выпуск полупроводниковых материалов для электронной промышленности.

В основе выбора этой стратегии лежали следующие соображения. Во-первых, ожидание смены периода падения объемов производства отечественной электронной промышленности их ростом. А во-вторых, признание целесообразности ориентации производства на зарубежные рынки сбыта.

Специально проведенный анализ показал, что, несмотря на то что мировые рынки сбыта затоварены аналогичной продукцией, к успеху может привести:

- переориентация завода на производство особо чистых материалов,
- придание продукции, выпускаемой заводом, товарного вида, соответствующего мировым стандартам,
- выпуск новых видов продукции, в частности солнечных кремниевых батарей.

Однако в рассмотренном нами примере изменения внешней среды коснулись не только социально-политической ситуации, нормативно-правовой базы или специфических особенностей стадии экономического развития страны, но и такой составляющей внешней для предприятия среды, как состояние рынка сбыта производимой заводом продукции.

При этом основные проблемы, вызвавшие необходимость изменения стратегического курса многих предприятий страны, касались в первую очередь необходимости либо переориентации предприятий на новые рынки сбыта, либо приспособления к резко изменившемуся состоянию традиционных рынков сбыта производимой продукции. Не последнюю роль в этом играл и повысившийся общий уровень предпринимательской активности в области деятельности предприятия, что было связано с поставленной руководством завода задачей выхода на внешние рынки сбыта.

Управленческая ситуация № 2

Завод полупроводниковых материалов, о котором шла речь в управленческой ситуации № 1, столкнулся с основными трудностями в своей деятельности именно вследствие изменений, происшедших на тех рынках сбыта, где традиционно реализовывалась продукция завода. Полупроводниковых материалов для электронных схем на отечественных рынках сбыта требовалось все меньше и меньше. Сокращение объемов реализации продукции, производимой заводом, привело к необходимости изменения, а точнее, формирования новой маркетинговой стратегии предприятия.

***Проблема 2.** Какое, с вашей точки зрения, влияние оказало изменение потребительского спроса на продукцию, производимую заводом полупроводниковых материалов, на экономическую деятельность предприятия? Что могло бы послужить основой маркетинговой политики завода, ориентированной на новые реалии потребительского рынка?*

***Развитие управленческой ситуации № 2.** Влияние, которое оказало резкое изменение ситуации на рынках сбыта продукции, производимой заводом полупроводниковых материалов, стало определяющим для функционирования предприятия. Потребовалось не только существенное повышение качества производимой продукции вследствие резкого обострения конкурентной борьбы на внутренних рынках сбыта и выхода на внешние рынки, но и использование новых технологических процессов с целью придания выпускаемой продукции новых функциональных возможностей. Необходимо было также расширить ассортимент выпускаемой продукции. В частности, на повестку дня встал вопрос об открытии новых для завода производств цветных корундов, алмазов, переносных источников электроэнергии и т. д.*

И повышение качества производимой заводом продукции, расширение ее ассортимента стали составной частью новой маркетинговой политики предприятия. Более серьезное внимание стало уделяться такому ранее казавшемуся несущественным росу, как упаковка

полупроводниковых материалов. Была взята на вооружение сбытовая тактика продажи малых партий полупроводниковых материалов.

Впервые на предприятии была поставлена задача организации собственной маркетинговой службы, которая должна была заниматься такими вопросами, как проведение активной рекламы продукции завода, организация контактов с потенциальными потребителями выпускаемой продукции, создание «имиджа» завода как одного из производителей полупроводниковых материалов, отличающихся высоким качеством за счет использования специальных технологий химической очистки, и т. д.

Такие составляющие внешней среды предприятия, как эффективность финансово-банковской системы, уровень инвестиционной активности в стране и регионе, особенности стадии экономического развития страны и состояние рынка сбыта производимой предприятием продукции, требуют существенной реорганизации финансово-экономической деятельности предприятия.

Достаточно часто происходят изменения в требованиях к бухгалтерской отчетности, изменяются ставки налогообложения. Более активно используются информационные технологии при обработке бухгалтерских документов. Все это предъявляет новые требования к бухгалтерским службам предприятия и к управленцам, которым доверено право формировать и реализовывать финансовую стратегию и тактику предприятия.

Стремление привлечь инвестиции, без которых практически невозможна реконструкция современного предприятия и установка новых технологических линий и оборудования (без чего не может быть кардинально решена проблема повышения качества выпускаемой предприятием продукции), предъявляет к финансовым и другим функциональным службам предприятия дополнительные требования.

В частности, все активнее входит в практику управления предприятием разработка бизнес-планов его перспективного развития, проектов, которые предприятие предполагает реализовать. Все чаще в практике управления современным предприятием используются прогрессивные формы организации работы.

Управленческая ситуация № 3

В связи с возросшими требованиями к качеству поставляемой продукции, более жесткими условиями поставки и требованиями техники безопасности руководство крупного угольного разреза разработало программу перспективного развития предприятия, в которой наряду с другими мероприятиями предусматривалась замена устаревшего оборудования. В связи с разработанной программой было принято решение о закупке крупной партии нового оборудования, для чего угольному разрезу требовался кредит в размере 3 млн долл. Такой суммы «свободных» денег у предприятия не было.

Проблема 3. Правильным ли было решение, принятое руководством угольного разреза, закупить крупную партию нового оборудования? Что, с вашей точки зрения, следовало бы предпринять руководству для того, чтобы закупка нового оборудования стала возможной?

Развитие управленческой ситуации № 3. Без замены старого, давно отработавшего свой амортизационный срок и моральноустаревшего оборудования устоять в резко ужесточившейся конкурентной борьбе и обеспечить устойчивый сбыт продукции для угольного разреза было практически нереально. Поэтому решение руководства угольного разреза о закупке крупной партии нового оборудования в сложившейся ситуации было единственно верным.

Привлечение достаточно крупного для угольного разреза кредита в размере 3 млн долл. оказалось достаточно сложной задачей. Руководство угольного разреза обратилось за помощью в получении кредита к крупной консалтинговой фирме. Чтобы убедить потенциальных инвесторов в целесообразности вложения средств в переоборудование угольного разреза, потребовалась профессиональная разработка бизнес-плана, в котором наглядно было показано, что инвестиции являются экономически оправданными.

Согласно специально произведенным расчетам срок окупаемости вкладываемых в переоборудование угольного разреза средств не превысил года, внутренняя норма окупаемости оказалась достаточно высокой. Наибольшую проблему вызвал анализ рисков, связанных с

реализацией проекта и в первую очередь со стоимостью поставок потребителям угля, который предполагалось дополнительно добыть с помощью нового оборудования. Однако Минтранс РФ дал необходимые гарантии того, что стоимость перевозок не превысит расчетной. Это окончательно убедило инвесторов в целесообразности выделения валютного кредита угольному разрезу; процентная ставка кредита, выделенного угольному разрезу сроком на 5 лет, составила 12% годовых.

Угольный разрез, получив на указанных выше условиях 3 млн. долл., сумел произвести запланированное обновление оборудования. Его продукция стада конкурентоспособной как на внутренних, так и на внешних рынках сбыта за счет повышения качества и снижения себестоимости; повысилась также безопасность производства.

Задание 2. Факторы внутренней и внешней среды

Заполните пустые строки.

Перечень внешних опасностей и возможностей включает результаты анализа следующих групп факторов:

- 1) экономических (фаза развития экономики, изменение доходов населения,...);
- 2).....;
- 3).....;
- 4).....;
- 5).....;
- 6).....;
- 7) социального поведения.

Перечень внутренних сильных и слабых сторон включает результаты изучения следующих аспектов организации:

- 1).....;
- 2).....;
- 3).....;
- 4).....;
- 5) культура и образ корпорации.

Задание №3. Внутренняя и внешняя среда организации

Дополните перечень переменных внутренней и внешней среды организации.

<p>Внутренняя среда:</p> <ul style="list-style-type: none"> • цели; • задачи; • организационная структура; • технологии; • ресурсы; •..... •..... 	<p>Внешняя среда:</p> <p><i>А. Переменные прямого воздействия:</i></p> <ul style="list-style-type: none"> • поставщики; • конкуренты; •.....; •.....; <p><i>Б. Переменные косвенного воздействия:</i></p> <ul style="list-style-type: none"> • политика; • демография; •.....; •.....;
---	---

Задание №4. Анализ ситуации

В городе N автомобильный завод выпускает легковые автомобили марки «Нева» с объемом двигателя 2000 см³. Одновременно завод выпускает прицепы для легковых автомобилей, которые составляют 10% от общего объема производства.

В связи с тем, что на автомобильном рынке страны появилось большое количество импортных автомобилей аналогичного класса с более высокими потребительскими характеристиками, спрос на автомобиль «Нева» снизился на 50% и продолжает падать. Завод потерял свое монопольное положение на внутреннем рынке автомобилей. Происходит затоваривание складов готовой продукцией.

Руководство предприятия приняло решение провести исследования с целью выработки стратегии и тактики выхода из создавшегося положения. Была организована служба маркетинга, подчиненная вице-президенту по сбыту и маркетингу.

В результате маркетинговых исследований определены следующие позиции:

1. Для дальнейшего выпуска автомобиля марки «Нева» и обеспечения стабильного рынка сбыта необходимо повысить конкурентоспособность продукции и снизить цену на изделие.

Эти задачи могут быть выполнены:

а) снижением себестоимости производства (и как следствие — снижением цены реализации) за счет применения более дешевых материалов, стандартизации и унификации узлов и деталей;

б) реализацией актуального конкурентного преимущества — пониженным расходом топлива в процессе эксплуатации за счет модернизации конструкции двигателя и замены тормозной системы.

По предварительным оценкам, данные мероприятия могут быть осуществлены за 1,5-2 года при дополнительных инвестициях в размере 20 млрд. руб.

После проведения этих мероприятий объем загрузки производства при стабильном спросе может составить 50% от общей мощности завода.

2. В последнее время в связи с интенсивным дачным строительством увеличился спрос на внутреннем рынке на грузовые автомобили с объемом двигателя до 2000 см³ и грузоподъемностью 1,5 т. Спрос на внешнем рынке на автомобили этого класса также повышается.

Создание грузового автомобиля на базе выпускаемого в настоящее время автомобиля «Искра» может быть осуществлено за 0,5-1 год (завод уже имеет опытные образцы) и требует инвестиций в размере 35 млрд. руб.

Предполагаемый объем загрузки производства может составить до 60% общего объема мощностей завода.

3. Спрос на автомобильные прицепы на внутреннем и внешнем рынке в настоящее время не удовлетворен. Для расширения производства прицепов необходимы инвестиции в размере 5 млрд. руб. с постепенным введением в строй новых мощностей в течение года с даты окончания инвестирования. Загрузка производственных мощностей планируется в объеме до 30% от общего объема производства.

Завод имеет возможность получения кредита в ПСБ г. Санкт-Петербурга в размере 50 млрд. руб. сроком на 5 лет с учетной ставкой банковского процента 50% в год.

Постановка задачи

На основе исходных данных, наметьте стратегию выхода завода из создавшейся ситуации. Предлагается выполнить следующие действия:

1. Проведите ситуационный анализ внешней среды. Определите (авторы прямого и косвенного воздействия на предприятие.

2. Конкретизируйте формулировку постановки проблемы и формулируйте ее письменно.

3. Определите, достаточно ли информации для решения поставочной задачи.

4. Проведите анализ внутреннего потенциала завода. Уточните ассортимент выпускаемой и планируемой к производству продукции.

5. Определите цели и задачи предприятия по организации условий для выпуска новой продукции.

6. Определите стратегии (роста, быстрого роста, сокращения) по каждому виду планируемой к выпуску продукции.

7. Предложите вариант организационной структуры завода. Какие новые подразделения необходимо организовать в связи с изменением номенклатуры выпускаемой продукции.

8. Предложите варианты систем контроля по материальным, финансовым и человеческим ресурсам.

9. Рассмотрите реализацию форм осуществления контроля (предварительный, текущий).

10. Сформулируйте заключительные выводы.

Тема №7. Анализ непосредственного окружения. Анализ внутренней среды. Методы анализа среды

Вопросы для обсуждения

1. Основные методы исследования окружающей среды и прогнозирование изменений.

2. В чем заключается техника ПЭСТ – анализа.

3. Анализ конкурентной среды: модель пяти сил конкуренции Портера.

4. Анализ цепочки ценностей.

5. Расскажите о количественном анализе макро- и микросреды организации. SWOT - анализ: оценка сильных и слабых сторон компании, учет внешних возможностей и угроз.

6. Ключевые факторы успеха в конкурентной борьбе, их основные типы.

Задание №1

Упражнение 1

В предложенном условном примере определите взвешенную суммарную оценку состояния внешней среды и реакцию на нее организации.

Внешние стратегические факторы	Вес	Оценка	Взвешенная оценка
<i>Возможности</i>			
Благоприятная демографическая ситуация	0,05	4	
Развитие розничной сети	0,10	2	
Государственная поддержка малого бизнеса	0,20	5	
Экономическая стабилизация	0,15	1	
<i>Угрозы</i>			
Усиление государственного регулирования	0,15	4	
Конкуренция на внутреннем рынке	0,10	4	
Новые технологии	0,15	2	
Снижение активности потребителей	0,10	2	
Суммарная оценка	1,0		

Упражнение 2

Известно, что экономические возможности покупателей определяются способностью навязывать продавцам условия сделки.

Перечислите четыре основные ситуации, когда влияние покупателей имеет высокую степень.

Упражнение 3

На предприятии выделены шесть потенциальных стратегических зон хозяйствования (СЗХ), или видов бизнеса. Экономическая характеристика каждой из них представлена в таблице.

Показатели	СЗХ					
	1	2	3	4	5	6
Рост рынка, %	12	20	2	15	7	5
Относительная доля на рынке	2	0,2	1,8	3,0	2,2	0,7
Объем реализации, тыс. д.е.	20	8	50	30	45	5
Покрытие затрат, тыс. д.е.	10	4	20	3	15	1
Прибыль, тыс. д.е.	5	2	10	2	10	1

Вопросы

1. Сопоставьте и оцените рассматриваемые СЗХ, используя матрицу БКГ.
2. Сделайте выбор перспективных СЗХ и дайте стратегические рекомендации предприятию.

Задание №2

Анализ ситуации

Пионер российского компьютерного производства (правильнее говорить о компьютерной сборке) фирма «Аквариус Системе Информ» объявила о том, что она практически выходит из этого бизнеса и концентрируется на продаже в России зарубежных компьютеров. В связи с тем, что намечается выход на российский рынок таких известных компьютерных производителей, как фирмы «Фудзицу», «Диджитал», «Аквариус» надеялась добиться успеха в сбытовом бизнесе. Проанализировав ситуацию, было решено компьютерное производство законсервировать до тех пор, пока не сложатся предпосылки для возврата в «производственный» бизнес. Сборкой персональных компьютеров фирма занялась еще в 1990 г. Тогда это было революционным начинанием. И не столько потому, что фирма «Аквариус», имевшая в то время статус совместного предприятия, решила заняться производством, а не импортом компьютерной техники, как это делало подавляющее большинство советских фирм, но и в первую очередь потому, что предприятие открыло свой завод по сборке компьютеров в г. Шуя Ивановской области. Было очень много восторженных высказываний по поводу начинаний фирмы «Аквариус». Прогнозы были исключительно оптимистичными.

Мощности завода в Шую позволяли производить 10 тыс. компьютеров в месяц. В условиях тогдашней экономики важно было вписаться в систему плановых поставок. Фирме «Аквариус» удалось заключить выгодный контракт с «Союз ЭВМ комплектом», осуществлявшим поставки персональных компьютеров в рамках всего Советского Союза. В соответствии с договором «Союз ЭВМ комплект» должен был закупить у «Аквариуса» 35 тыс. персональных компьютеров. Далее эта цифра автоматически увеличивалась до 75 тыс. Однако «обвал» рубля и введение повышенных таможенных пошлин на комплектующие к компьютерам сделали совершенно невыгодным заключенный в рублях контракт с «Союз ЭВМ комплектом». Фирма «Аквариус» пошла на разрыв контракта и уплату штрафов.

После этого фирме пришлось искать покупателей на рынке. Это заставило ее сократить производство до 1 тыс. компьютеров в месяц. Далее ситуация еще более усложнилась. В результате производство упало до 200—300 компьютеров в месяц, а число работников сократилось втрое — со 150 до 50 человек. Для того чтобы завод работал безубыточно, необходимо было производить 1,5 тыс. компьютеров в месяц. Сбыт такого количества фирме был не под силу. Была сделана попытка начать производство кассовых аппаратов. Но это не дало желаемого результата. В условиях сокращения производства руководство фирмы пыталось сохранить кадры, однако все-таки вынуждено было пойти на увольнение работников. В конце концов на заводе остались только квалифицированные сборщики, которые в случае появления заказов на компьютеры должны были осуществлять их сборку. Трудности «Аквариусу» удалось

преодолеть благодаря тому, что фирма пошла на диверсификацию. Переориентировав свой капитал с компьютерного производства на финансовую сферу, а также торговлю и строительство, фирма добилась того, что ее годовой оборот составил примерно 100 млн. долл. При этом на долю компьютерного направления пришлось только четверть оборота, что было сравнимо с долей оборота в строительстве (20%) и меньше доли оборота, приходящейся на инвестиционные проекты (32% всего оборота). Диверсификация деятельности привела к изменению организационной структуры. Вместо совместного предприятия «Аквариус» возникла группа из 10 практически самостоятельных фирм, действующих в отдельных сферах бизнеса, таких, как строительство, компьютерный бизнес и др. Их возглавила холдинговая компания, которая владела контрольным пакетом акций.

Вопросы для обсуждения

1. Насколько управление в фирме «Аквариус» может рассматриваться как стратегическое?
2. Каким образом фирма «Аквариус» добилась установления баланса с внешним окружением?
3. В какой мере «желания» фирмы были перечеркнуты изменениями во внешней среде?

Задание №3

Анализ ситуации

Три крупных производителя мороженого — компании «Айс-Фили», «Сервис-холод» и Коломенский хладокомбинат (совокупная доля рынка около 10%) — создали альянс. До этого времени, по признанию участников альянса, рынок мороженого был диким и хаотичным. Поэтому для производителей единственным способом борьбы за место под солнцем была разрушительная ценовая конкуренция.

Осуществив отраслевой анализ, члены альянса пришли к выводу, что в стране нет брендов детского и семейного мороженого. В России вообще сложилось «неправильное» (с точки зрения производителей) потребление мороженого — на 90% оно импульсивно. На это и был рассчитан формат большей части выпускаемой в стране продукции. Между тем в других странах с аналогичным климатом импульсивное потребление составляет лишь 20—30%.

Таким образом, выпуск брендированных больших лотков (для домашнего использования) должен был вывести мороженое в нишу планируемых покупок. А это открывало новые перспективы роста продаж — хотя бы за счет снижения зависимости производителей от сезонного фактора.

Но что бы ни сулили планы продвижения продукции, они требовали значительных финансовых ресурсов. Средства нужны и для переоборудования производства, и для рекламных кампаний. А усилия прежних лет по сдерживанию цен снизили уровень рентабельности.

Для проведения полноценных промоушн - мероприятий, по мнению специалистов, нужно добиться по крайней мере 30% рентабельности. Но, бегая по замкнутому кругу неразвитого рынка, таких показателей достичь невозможно. Поэтому трое производителей мороженого и решили навести на хаотичном рынке порядок.

Объективно рынок мороженого очень конкурентен — на нем работают более 300 производителей. Однако на хладокомбинатах некоторых провинциальных городов износ оборудования доходит до 70%. Но даже с таким оборудованием, работая на пределе рентабельности, они не уходят с рынка, сильно осложняя жизнь производителям, готовым вкладывать деньги в развитие. Такие предприятия снижают себестоимость продукции, добываясь разрешения соответствующих органов о возможности работать не по ГОСТу, а по техническим условиям (ТУ). Последние дают право заменять дорогостоящие животные жиры на более дешевые растительные. По данным ассоциации «Мороженое и замороженные продукты», 80% мороженого в России сейчас производится с использованием рапсового и соевого масел, а также на

малайзийском жире из мякоти кокосовых орехов. На российский рынок поступало даже предложение от исландских компаний о поставках для нужд мороженщиков рыбьего жира, однако никто пока этим предложением не воспользовался. Но кто знает... Справедливости ради надо отметить, что не все мороженое, замешанное на растительных жирах, плохое — лишь около 20% действительно низкого качества.

Положение осложняется тем, что производителям мороженого приходится конкурировать не только между собой, но и с производителями других лакомств. Это шоколадки, чупа-чупсы, киндер-сюрпризы и даже пиво. Новое поколение, обработанное пивной рекламой, гораздо раньше начинает предпочитать мороженому этот «взрослый» напиток. Товары-заместители отобрали у мороженого не менее 20% рынка. Переключение спроса на фоне невысокой платежеспособности покупателей привело к снижению потребления мороженого. Так, если сначала оно выросло на 2—3%, в целом, по оценкам независимых экспертов, за посткризисный период рынок уменьшился на 5%.

Кроме того, высокий уровень конкурентности на рынке мороженого способствует угнетению цен. Цены производителей, начиная с кризисного 1998 г., росли в 2—2,5 раза медленнее инфляции и в рублевом выражении они вообще не изменились, а, стало быть, при расчете в условных единицах, упали. С недавнего времени альянс изменил политику. Один из участников альянса, «Сервис-холод», перешел в собственность компании «Рамзай», специализирующейся на торговле замороженными продуктами и мороженым. Эта компания — лидер московского розничного рынка мороженого, ей принадлежит 700 палаток розничной торговли. Кроме того, в ее управлении находятся палатки международной компании *Nestle*. Таким образом, «Рамзай» выстраивает вертикально интегрированный холдинг. Для его развития торговая компания готова использовать свои знания о рынке — ведь она к нему ближе, чем производители. С приходом компании на хладокомбинат — «Рамзай» владеет 78% акций «Сервис-холода» — на предприятии появилось новое руководство. Ныне действующий генеральный директор все это время активно продвигал в среде производителей идею альянса. Одной из первоочередных его задач стало вытеснение мороженого, приготовленного не по «советским рецептам». По мнению одного из экспертов, объективные предпосылки для этого есть. Отечественные мороженщики очень любят ссылаться на американскую статистику. Так, в США еще 35 лет назад насчитывалось 1792 производителя мороженого, в рецептах которых преобладали растительные жиры. Сейчас же их всего 33. Российским предприятиям не хочется ждать 30 лет, поэтому они намерены лоббировать новые ГОСТы: один — на настоящее сливочное мороженое, другой — на мороженое, изготовленное по удешевляющим рецептам. А наш потребитель, прочитав этикетки, уже сам разберется, что к чему. И выберет, как считают участники альянса, родное сливочное мороженое. Кроме того, в пакет предложений альянс собирает внести требования о запрете ТУ и об ужесточении проверок качества мороженого соответствующими контролирующими инстанциями — СЭС, торгинспекциями и др. Однако альянс занимается не только лоббированием. Совместными усилиями решено установить на рынке правила, которые сделали бы рынок мороженого более предсказуемым. Все участники альянса обязались впредь устанавливать цены, скидки, бонусы и премии так, чтобы они зависели только от объемов, закупаемых дилерами, или от их приверженности производителям. Иными словами, отныне «Большая тройка» будет поддерживать систему ценообразования, прозрачно стимулирующую рост продаж.

Согласовываться должна и ассортиментная политика. Никому из производителей не будет выгодно, закупив для развития ассортимента производственную линию, обнаружить, что точно такую же линию приобрел другой хладокомбинат. Такая лобовая конкуренция никого не прельщает. Правда, базовые наименования — «эскимо», «пломбир» — не исчезнут из ассортимента ни у одного хладокомбината. А вот новинки будут появляться только после консультаций с другими членами альянса. Добившись выгодных для всех условий работы, участники альянса рассчитывают на ускорение роста продаж. В пользу этих расчетов говорит следующее: прозрачность каналов сбыта позволит производителям лучше понять, как формируется спрос на их продукцию. Следовательно, их маркетинговая политика станет более продуманной.

В конечном счете, создание альянса свидетельствует о появлении на рынке мороженого новой тенденции: консолидации рынка вокруг устойчивых партнеров торговли и производства. Союзники сейчас активно ведут переговоры с дилерами и дистрибьюторами о формировании новых условий работы. Они пытаются отобрать торгующие компании, у которых есть собственные розничные сети или устойчивые договорные отношения с торговыми точками.

Партнерство с развивающимися каналами сбыта позволит выпрямить цепочку поставок и устранил с рынка мелких перекупщиков. Прямая связь с розницей даст возможность производителям влиять на розничную цену: о границах ее роста легче договориться с постоянными партнерами. А разумный рост розничных цен — еще один стимул увеличения продаж, с чего и должен начаться рост производства, который в конечном счете позволит сократить издержки. А это, как надеются участники альянса, поможет накопить наконец необходимые ресурсы для развития.

Вопросы для обсуждения

1. Какие изменения во внешней среде привели к возникновению альянса производителей мороженого?
2. Как может быть охарактеризована общая, генеральная стратегия альянса?
3. Сохраняется ли конкуренция между компаниями, входящими в альянс? Если да, то в какой форме?
4. Каковы факторы, обеспечивающие устойчивость альянса?
5. Какие барьеры входа в отрасль имеет альянс?

Задание №4

Анализ ситуации

В самом начале перехода нашей страны к рыночным отношениям молодой коммерсант создал фирму образовательного профиля *GlobalMarketing*, которая занялась обучением таких же молодых предпринимателей азам рыночной экономики. Сначала количество клиентов было весьма значительным, а фактическая себестоимость образовательных услуг — невелика. В течение первого года существования фирме удалось приобрести определенные основные фонды в виде оборудования офиса, закрепить за собой право аренды помещения, подобрать активный, рыночно ориентированный персонал и обучить его. Однако в дальнейшем произошло резкое усиление конкуренции на рынке образовательных услуг. Кроме того, простые сертификаты — справки коммерческой фирмы, хотя и с броским иностранным названием, перестали устраивать клиентов. Возникла необходимость лицензирования и государственной аттестации фирмы как образовательного учреждения, что было сопряжено для нее с большими трудностями. Руководство организации приняло решение о ее перепрофилировании.

Новой сферой приложения сил было решено выбрать рынок продуктов питания в расчете на то, что здесь спрос является относительно постоянным, а доход — гарантированным. Один из преподавателей, сотрудничавших с фирмой, предложил ее руководству обратить внимание на рынок кофе, ознакомив с некоторыми данными.

Руководство фирмы воспользовалось этим советом, а заодно применило полученные ранее знания для анализа ситуации и принятия стратегического решения.

Годовая фактическая емкость российского рынка кофе составляла в то время в ценовом выражении около 50 млн долл. Статистика спроса на кофе, по данным фирмы «Ми-Сервис», выглядела при этом следующим образом: Башкирия, Дальний Восток, Забайкалье, Москва, Приуралье — по 5%, Республика Коми и Санкт-Петербург — по 10%, Центральная и Восточная Сибирь — по 15%, Юг России — 20%. Стоимость молотого расфасованного кофе западноевропейского производства составляла для отечественных импортеров не ниже 10 тыс. долл. за 1 т, растворимого — 20 тыс. долл., гранулированного — не менее 45 тыс. долл. В процессе переработки в Западной Европе цена кофе вырастала в среднем в 7 раз. Негосударственный импорт кофе в нашу страну на 80% осуществляется из стран Восточной

Европы в целях экономии на фрахте. Средняя цена покупки растворимого и расфасованного в стеклянные банки кофе составляет в этом случае около 4 тыс. долл. за 1 т, а жареного кофе в зернах и в предпродажной упаковке (пластиковые пакеты по 3—5 кг) около 2,2 тыс. долл. за 1 т.

Закупки зеленого (сырого) кофе в Германии, Венгрии, Польше, Чехии с последующей жаркой и фасовкой в Болгарии, Румынии или в европейской части Турции, где это обходится дешевле, оправданы в транспортном отношении, начиная с партии в 60 т (один вагон), и обходятся не менее чем в 100 тыс. долл. за такую партию. Уровень прибыли в валюте — 100%.

Кофе-сырец можно приобрести в Африке по цене 500 долл. за 1 т, на фрахт судна с минимальной грузоподъемностью 500 т обходится около 60 тыс. долл. С учетом затрат на жарку и фасовку в упомянутых странах для этого требуется первоначальный капитал на уровне 550 тыс. долл. Прибыль — 150%. Строительство в России линий по жарке кофе позволит сэкономить более 100 тыс. долл. в расчете на каждые 500 т кофе. Бывшая в употреблении импортная линия, способная переработать 500 т сырца в месяц, стоит около 100—150 тыс. долл. В одной из своих зарубежных поездок генеральный директор фирмы познакомился с экспертными оценками и прогнозами развития кофейного рынка стран Восточной Европы. По данным немецкой фирмы *Darboven*, перспективы кофейного рынка стран Восточной Европы были оценены как весьма многообещающие. В Польше, например, как показали эксперты, потребление кофе должно достигнуть 2,2 млн мешков в 2005 г. (для сравнения в 1992 г. — 1 млн мешков).

Эти показатели отражают рост потребления в расчете на одного человека в год, что сравнимо с западным уровнем. Обнаруженные тенденции, по мнению экспертов *Darboven*, могут несколько успокоить кофейную индустрию, озабоченную тем, что текущие высокие иены на кофе в потенциале способны серьезно ограничить его потребление на рынках как развитых, так и развивающихся стран. Кофе считается относительно дорогим продуктом в Восточной Европе, так как зарплата здесь гораздо ниже, чем в странах Западной Европы. Однако в *Darboven* предвидят рост потребления по мере сокращения безработицы. Здесь считают, что потребление кофе в республиках бывшего Советского Союза с 1989 г. удвоилось и достигло 0,5 кг на человека.

Вопросы для обсуждения

1. Насколько оправдано желание руководства перепрофилировать фирму?
2. Оцените текущую фактическую емкость отечественного рынка кофе в тоннах. Для упрощения расчетов рекомендуется принять, что весь его импорт — негосударственный, закупки растворимого и жареного кофе равны между собой, а закупками кофе-сырца можно пренебречь. С какой точностью можно рассчитать емкость рынка?
3. Нехватка какой информации мешает точно определить емкость рынка в тоннах?
4. В какую сторону может измениться емкость рынка при закупках кофе-сырца и жареного на российских предприятиях? При каком дополнительном условии это изменение станет реальностью?
5. Каковы финансовые аргументы в пользу принятия решения о переработке кофе в России?
6. Каковы могут быть первые шаги отечественного предпринимателя на кофейном рынке, если исходить из принципа их наибольшей экономичности? Каковы оптимальные масштабы требуемого в кофейном бизнесе капитала и сколько его оборотов необходимо совершить для налаживания переработки кофе в России?
7. Определите рыночную роль данной фирмы с учетом выявленных масштабов ее деятельности на российском рынке. Что в этой связи необходимо сделать, готовясь к созданию собственного производства по переработке кофе?

Тема № 8. Формирование миссии и целей организации. Построение «дерева целей» стратегического управления

Вопросы для обсуждения:

1. Основные задачи стратегии.

2. *Виды стратегических целей. В чем заключается иерархия целей. Примеры.*
3. *Понятие стратегии. Разработка стратегии.*
4. *Взаимосвязь миссии, видения, целей и стратегий в стратегической. Привести примеры.*

Задание № 1.

Обсуждение ситуации № 1

Все чаще и чаще в процессе выработки миссии участвуют консультанты по управлению.

А.И. Пригожий: «Приступая к работе над стратегией очередной организации, я часто слышу вопросы клиентов: "А почему мы начинаем не с миссии?" Я отвечаю: "А зачем она вам?" — "Ну как же, у других есть..." — "Наверное, она им потребовалась зачем-то. Что вы потеряете, если оставите это слово в покое? Что вы хотите выразить через понятие "миссия"? Предположим, вы останетесь без нее. Что вы потеряете?» Иначе говоря, я настаиваю на том, чтобы мои клиенты убедили меня в необходимости, целесообразности работы над миссией их организации. Так, по моей просьбе, представители одной из крупных фирм по оценке недвижимости (это сильные специалисты, вышедшие из академической среды, искренне озабоченные продвижением экономических реформ в стране. Кроме того, они с увлечением и весьма ответственно работают над новыми

методиками активизации рынка недвижимости, пытаюсь не без успеха убедить администрации городов и областей в больших возможностях своих методов и подходов) в ответе на вопрос: "Зачем нам нужна миссия?" привели следующие доводы, подтверждающие их практическую заинтересованность в определении миссии своей фирмы:

- мы вышли из науки и в какой-то степени идеалисты;
- нам интересно думать о ней;
- работа над миссией поднимает уровень нашей работы;
- миссия способствует командности, объединяет нас;
- мы готовы что-то терять ради нашей миссии;
- хотим распространять идеи налоговой реформы, делать налоги более справедливыми;
- мы побуждаем наших клиентов "проснуться", а не только зарабатываем;
- хотим изменить отношение чиновников, руководителей населения к налогам;
- миссия создаст нам определенную репутацию и станет нашим конкурентным

преимуществом.

И только потом мы разработали формулировку миссии предприятия в таком виде: "Формирование новой правовой и институциональной среды, обеспечивающей экономический рост и развитие территорий посредством внедрения технологий массовой оценки и учета недвижимости в работе администраций субъектов Российской Федерации и местного самоуправления.

Помочь территориям существенно повысить эффективность использования недвижимости через грамотную налоговую политику. В отличие от конкурентов мы решаем эти задачи не по частям, а комплексно"».

Постановка задачи: *проанализируйте ситуацию, выявите основные плюсы и минусы. Предложите свою формулировку миссии.*

Ситуации № 2

Часто вопрос формулировки миссии организации кажется слишком очевидным. В коммерческих организациях на вопрос о том, какова миссия организации, можно получить простой, лаконичный и в корне неверный ответ: «прибыль». Однако дело в том, что миссия отражает не столько внутренние проблемы самой организации, сколько потребности внешних по отношению к ней субъектов, отвечая на вопросы о том, чем и кому полезна организация, какую и чью потребность она удовлетворяет.

Примеры формулировок миссий различных действующих организаций. В каждой формулировке указана только ее суть миссии:

LucentTechnologies

Мы стремимся стать лучшей в мире фирмой, объединяющей людей, предоставляя им легкий доступ друг к другу, информации и услугам, в которых они нуждаются, в любое время в любом месте.

Рекламное агентство «Прайм» (Санкт-Петербург)

Мы создаем и реализуем идеи в области разработки и продвижения товаров и услуг для удовлетворения клиентов наших клиентов.

Центр управленческого консультирования «РЕШЕНИЕ» (Санкт-Петербург)

Миссией нашей компании является оказание помощи руководителям и сотрудникам российских предприятий в принятии и реализации решений, направленных на совершенствование систем управления предприятиями и создании условий для их долгосрочного успешного развития.

Иногда, обучая составлению планов, эксперты советуют российским фирмам выражать миссию очень кратко, одним предложением, например для известного банка «Менатеп»: «"Менатеп" должен стать надежным международным банком, предлагающим высококачественные услуги организациям и частным лицам в России и в Европе».

Компания «ЛУКОЙЛ» главной целью считает «Стать компанией мирового класса». Таким образом, выделяется основная, наиболее значимая цепь деятельности фирмы.

Этот прием характерен также и для западного бизнеса. Острие деятельности фирмы «Pepsi-sola» выражено в миссии-лозунге: «Превзойти Коку!».

Предпочтительным является сочетание короткого лозунга, определяющего основное направление действий фирмы, с хорошо проработанным текстом миссии.

Постановка задачи: В чем заключается основная идея составления миссии компании. Как вы оцениваются предложенные миссии организаций. Соответствуют ли они деятельности предприятия.

Ситуации № 3. Компания ЗМ

Реальное использование миссии для формирования корпоративной культуры и укрепления общих ценностей, разделяемых работниками фирмы, может служить практика известной американской компании «MinnesotaMiningandManufacturingCompany» — ЗМ. В компании ЗМ каждый сотрудник знает, что его миссия — «всемерное удовлетворение потребностей клиентов через предложение им новых технологий и услуг».

Компания ЗМ — одна из тех 30-ти компаний, на основе динамики курсов акций которых рассчитывается индекс Доу Джонса. Ее штаб-квартира расположена в городе Сент-Пол на севере США, а ее история насчитывает почти 100 лет. Обращает на себя внимание тот факт, что компания широко использует визуальные образы, для того чтобы донести некоторые базовые идеи до сотрудников компании. Так, в корпусах можно увидеть постер с изображением багрового заката и парящего над горами американского орла, ниже крупными буквами набрано «ЦЕЛЬ» и помельче: «Кто видит цель, добьется успеха».

Сотрудник ЗМ получает интересную работу, стабильную и высокую зарплату (доход менеджера среднего звена составляет около 200 тыс. дол. в год), медицинскую страховку на крупную сумму, а под старость — хорошую пенсию из фонда компании. За счет компании его обучат и потом будут продвигать по службе. Ему простят неудачи, если таковые случатся, и всегда дадут шанс. Взамен он будет работать в единой команде ради цели компании.

Цель ЗМ, или ее миссия, в том, чтобы «всемерно удовлетворять потребности клиентов, предлагая им новые технологии и услуги». Осознание миссии пронизывает всю компанию, ее идея лежит в основе всех действий. Десять из десяти высших руководителей ЗМ начинали свои выступления с того, что, не сбываясь, озвучивали миссию.

Смысл деятельности ЗМ в том, чтобы создавать новые продукты и новые услуги, необходимые клиентам. Стратегия ориентирована на то, чтобы адаптировать рожденные в лаборатории изобретения для нужд максимально большего числа рынков, отраслей и потребителей. Компания производит абразивные материалы, самоклеящиеся пленки и ленты, перевязочные материалы и одноразовое белье, проекторы, канцелярские товары и

световозвращающие материалы. Многие из этих продуктов, прежде чем стать стандартом в своей отрасли, появились на свет в лабораториях ЗМ как ответ компании на реальные запросы покупателей.

Исследования нужд потребителей здесь ведут сразу на многих уровнях. Руководство подразделений компании общается с руководством заказчика; финансовые подразделения и те, что выпускают новую продукцию, — с отделом планирования; службы логистики и поддержки клиентов — со складами покупателя. Тесный контакт с потребителями помогает ЗМ постоянно дорабатывать и улучшать свою продукцию. В сотрудничестве с клиентами часто рождаются и новые идеи, собирать и доводить до ума которые ЗМ научилась в совершенстве. Так, теперь уже трудно сказать, кому первому пришла в голову мысль делать «автобусную обертку» — оклеивать автобус пленкой, прозрачной только изнутри, а с внешней стороны наносить на нее рекламу.

Идея была плодом совместного творчества клиента, рекламного агентства и ЗМ. Компании оставалось только изобрести такую пленку.

В составе ЗМ 40 дивизионов, ведущих в общей сложности 60 различных бизнесов. В полном соответствии с миссией компании руководители дивизионов имеют полную свободу действий в принятии и финансовых, и управленческих решений, касающихся своего бизнеса. Дивизионы могут сами определять направление исследований, необходимый объем инвестиций в оборудование, количество занятых в проекте, размер оплаты труда персонала, находить поставщиков и покупателей и даже строить новые производства, деньги на которые, в конечном счете, выделяет компания.

Технологиями владеет компания в целом, что позволяет передавать технологии из одного дивизиона в другой. А производят и продают продукцию дивизионы, отвечающие за определенные рынки и хорошо ориентирующиеся в спросе. Таким образом, ЗМ в целом хорошо контролирует сбыт и производство и может быстро реагировать на изменения рынка.

Вопросы для обсуждения

1. В чем заключается основная деятельность?
2. Сформулируйте суть стратегии развития компании ЗМ. Объясните какие бы организационные приемы позволили обеспечить успех этим стратегиям.
3. Какова миссия, цель и стратегия компании ЗМ.
4. Составьте стратегические, финансовые, долгосрочные и краткосрочные цели компании.
5. Назовите основные факторы конкурентного преимущества.

Задание №2

Постановка задачи

1. *TimesMirrorCorp.* - это информационная компания, деятельность которой связана в основном с изданием газет, книг, журналов и другой печатной продукции, владеющая кабельным телевидением и другими телевизионными каналами.

Определите особенности приведенной формулировки миссии.

2. Ниже приведены примеры корпоративных целей трех известных компаний:

2.1. *McDonalds:*

2.1.1 Достичь 100%-ного уровня удовлетворения клиента ежедневно, в каждом ресторане, каждого клиента.

2.2 *Rubbrmaid:*

2.2.1 Увеличить за 5 лет ежегодный объем продаж с 1 млрд. до 2 млрд долл.

2.2.2 Раз в 1,5-2 года выходить на новый рынок.

2.2.3 Обеспечить, чтобы 30% общего объема продаж приходились на товары, запущенные в производство за последние 5 лет.

2.2.4 Обеспечить самые низкие издержки при самом высоком качестве продукции среди всех производителей отрасли.

2.2.5 Достичь среднего уровня годового прироста в 15% по показателям объема продаж, прибыли и дохода по акциям.

2.3 *McCormik&Companу:*

2.3.1 Достичь 20% уровня дохода по акциям.

2.3.2 Довести годовой прирост продаж до 10%.

2.3.3 Поддерживать средний уровень годового прироста дохода по акциям на уровне 15%.

2.3.4 Сохранить показатель «задолженность к общей сумме капитала» на уровне до 40%.

2.3.5 Выделять на выплату дивидендов 25—30% чистого дохода.

2.3.6 Проводить политику приобретения других компаний, которые могли бы дополнить текущую деятельность и увеличить общие доходы.

2.3.7 Ликвидировать те направления деятельности, которые не приносят или не могут принести соответствующего дохода, или не вписываются в стратегию компании.

Выделите из числа приведенных целей стратегические. К какой группе относятся другие цели?

3. Для привлечения новых групп потребителей электротехническая компания решила производить более надежные, чем у конкурентов, электробритвы. Потребовалось внедрение новых технологий.

Сформулируйте миссию данной компании.

Задание №3. Стратегия Philips

Описание ситуации

Как заявляет компания «Royal Philips Electronics», ее *миссия*: «Мы улучшаем качество жизни людей посредством своевременного внедрения новейших технологий».

Видение будущего компании следующее: «В мире, где присутствие технологий в повседневной жизни человека неуклонно растет, мы стремимся быть ведущим поставщиком решений в области заботы о здоровье, стиля жизни и передовых технологий, открывающих дверь в мир будущего. Наша цель — стать наиболее привлекательной компанией в своей индустрии для наших акционеров».

К ценностям компании относятся:

- удовлетворение нужд потребителя;
- выполнение обязательств;
- персональное развитие;
- взаимная поддержка.

Заявленная стратегия такова:

1) увеличить прибыль компании посредством размещения капитала в наиболее рентабельные проекты;

2) укрепить позиции бренда РЫЩрз и закрепить наши основные достижения в области здравоохранения, стиля жизни и технологий, с тем чтобы далее расти и развиваться в выбранных категориях бизнеса и регионах;

3) строить и развивать конструктивные отношения как с деловыми партнерами, так и с клиентами и потребителями;

4) продолжать инвестирование научно-исследовательских работ и сохранить наши сильнейшие позиции в области интеллектуальной собственности и патентов;

5) укреплять и развивать наши основные направления деятельности;

6) улучшать производительность путем повышения мастерства и совершенствования бизнес-процессов.

Компания «Royal Philips Electronics» объявила о новой стратегии в отношении бренда компании, основанной на концепции «от сложного к простому». Задачей данной кампании является создать в умах и сердцах потребителей образ единой, сильной корпорации — лидера в области заботы о здоровье, стиле жизни и технологий. Чтобы донести этот образ до каждого

потребителя по всему миру, «Philips» планирует инвестировать 80 млн. евро в мощную рекламную кампанию.

Господин Жерард Кляйстерли, Президент и Генеральный директор компании сказал: «Philips — не единственная технологичная компания, осознавшая необходимость трансформирования сложнейших технологий в простые в использовании устройства, но, я полагаю, мы первые, кто делает на это ставку и объявляет о принятии активных действий в этом направлении. Другие компании стремятся предстать более модными, ориентированными на молодежь и создают все более сложные устройства. Мы выбрали другой путь — от сложного к простому».

«Легкость в использовании — это то, что люди ожидают от высокотехнологичных устройств, будь то врач, работающий с современным медицинским оборудованием или рядовой потребитель, пользующийся DVD-рекордером. Принцип "от сложного к простому" одинаково применим во всех сферах нашей деятельности — в заботе о здоровье, стиле жизни или технологиях. В каждой из них вы найдете устройства, которые служат иллюстрацией данного принципа, многие из них будут освещены в нашей рекламной кампании. Нашей задачей является выполнение обязательств в соответствии с новой политикой»,— заявил господин Кляйстерли.

«В соответствии с нашими новыми обязательствами с сегодняшнего дня будет изменен наш слоган "Изменим, жизнь к лучшему", служивший нашей компании около десяти лет,— продолжил Ж. Кляйстерли.— Он выражает наше постоянное стремление к развитию и высокому качеству производимых товаров и услуг. Этот девиз идеально подходил нам в то время, когда наши бизнес-подразделения пытались найти свой путь в рамках одной корпорации. В последние годы, по мере воплощения в жизнь стратегии «Philips»— единая компания», наша деятельность стала более направленной. Мы работаем для различных целевых групп, и настало время, когда мы можем найти индивидуальный подход для каждой из них. И сейчас мы можем сказать, как именно мы намереваемся развиваться дальше».

Изменение политики в области бренда — одна из задач, поставленных перед руководством компании «Philips». «Мы стремимся стать стабильной, высокодоходной, ориентированной на рынок корпорацией,— как отметил Жерард Кляйстерли.— Мы вступили на новый путь, что повлечет за собой все большие и большие изменения по мере того, как мы будем воплощать в жизнь нашу стратегию. У нас есть четкое представление о том, как мы будем развивать свою деятельность не только в области заботы о здоровье, стиле жизни и технологиях, которые часто пересекаются между собой. В ходе грядущих преобразований мы планируем выйти на новые рынки, создать новые категории продукции. Наша деятельность будет развиваться и изменяться, и наша новая стратегия по развитию бренда разработана таким образом, чтобы помочь нам пройти через эту стадию трансформаций. Новая кампания по позиционированию бренда привлечет внимание к изменениям, происходящим в компании «Philips», мы верим, что в скором будущем имидж компании «Philips» в умах и сердцах потребителей будет значительно отличаться от того, что мы видим сейчас и это будут положительные изменения»,— добавил Ж. Кляйстерли. Также господин Кляйстерли объявил о создании нового направления внутри компании, целью которого будет являться забота о здоровье и благосостоянии потребителя.

Рекламная кампания

Для проведения данной рекламной кампании была выбрана целевая группа — это те 20% людей, которые совершают 80% покупок. Это люди с доходом выше среднего, принимающие решения в той или иной области, в возрасте 35—55 лет, а также категории А/В, которые разделяют общее недовольство излишней сложностью высокотехнологичных устройств и приборов. «Эти люди принимают решения, касающиеся как их личной жизни, так и профессиональной деятельности, и этот факт делает нас особенно заинтересованными в таких потребителях»,— говорит господин Андреа Рагнетти, Генеральный директор по маркетингу компании «Royal Philips Electronics», — человек, принимающий решение о покупке плоскоэкранный телевизора для дома, может оказаться руководителем отдела закупок медицинского оборудования местной больницы.

Мы хотим, чтобы данная рекламная кампания полностью соответствовала новой концепции "от сложного к простому". *Наша цель* — донести наши идеи до потребителя на языке, который вы не ожидали от технологичной компании, и в частности, от «Philips» — языке простом, четком и понятном,— продолжил А. Рагнетти.— Каждый рекламный ролик, а также рекламные вставки являются частью нашей концепции. Одно усиливает другое. Вот почему вы увидите последовательность различных анонсов в телевизионных рекламных блоках. Что касается печатных изданий,— вы сможете увидеть рекламу «Philips» сразу на шести следующих друг за другом страницах. В современной рекламе подобного не делал еще никто».

Рекламная кампания, разработанная совместно с агентством DDB и медиа-байером «CAR-AT», освещает те технологии и устройства «Philips», характеристики которых отвечают новой концепции "от сложного к простому". Реклама будет размещена на телевидении, в печати и в Интернет-изданиях в Нидерландах, Германии, Франции, Италии, Великобритании, США, Канаде и Китае. Общая стоимость кампании во второй половине 2004 года составит 80 млн. евро. В процентном исчислении это сопоставимо с самыми крупными рекламными кампаниями мира.

Кроме объявленной сегодня рекламной кампании, «Philips» создал новую версию интернет-сайта www.philips.com. Исходя из отзывов посетителей сайта и проведенных исследований в этом направлении, структура сайта была значительно изменена, и стала более удобной для пользователей. Обновления затронули веб-сайты компании более чем в 35 различных странах, и переведены на 23 языка. Вскоре изменения коснутся сайтов еще в 56 странах и будут переведены еще на 30 языков мира.

Постановка вопросов:

1. В каком направлении меняется стратегический образ компании?
2. Какие концепции представлений лежат в основе этого изменения?
3. Соответствует ли сформулированная миссия компании предъявляемым к подобного рода результатам деятельности? Насколько, на ваш взгляд, она удачна?
4. В чем заключается сущность новой стратегии в отношении бренда компании?
5. Охарактеризуйте планируемую рекламную кампанию по развитию бренда «Philips».
6. Какой характер будет носить планируемая к реализации новая стратегическая линия развития компании (постепенного совершенствования, обновления деятельности или инновационного подхода)?
7. Отрадите основные направления стратегического плана маркетинг фирмы.
8. Составьте свой вариант возможного стратегического плана компании.
9. Созданы ли условия для реализации планируемых стратегических изменений?

Тема № 9. Формирование стратегических альтернатив, стратегический выбор и условия реализации стратегии. Стратегические планы и их составляющие. Реализация и контроль стратегии. Концепция продукта в стратегическом управлении

Вопросы для обсуждения

1. *В чем заключается руководство процессом выполнения стратегии*
2. *Роль человеческого фактора в реализации стратегии.*
3. *Значение организационной культуры для реализации стратегии.*
4. *Наш взгляд как должен осуществляться контроль за реализацией стратегии организацией.*

Задание №1

Описание ситуации.

Представьте себе, что вы специалист по стратегическому управлению и вас пригласила известная компания «А» проконсультировать ее в области стратегического управления. Вы приходите на фирму и проводите всестороннее обследование.

С чего вы начнете свою работу(характеристики деятельности):

- а) с анализа финансового положения фирмы;
- б) изучения целей фирмы;
- в) досконального анализа деятельности высших руководителей;
- г) изучения положения и поведения фирмы на рынке;
- д) анализа производственного потенциала фирмы;
- е) изучения структуры фирмы и системы взаимодействия ее подразделений;
- ж) анализа человеческого потенциала фирмы и управления кадрами?

Постановка задачи. Группам по 3 – 4 чел. необходимо:

- Создать предприятие и дать ему характеристику;
 - Сформулировать миссию, стратегические цели и задачи предприятия;
 - Проранжировать характеристики деятельности фирмы с точки зрения их значимости для стратегического управления и очередности выполнения этапов.
- Обоснуйте.

Задание №2.Эффективность внутриорганизационного стратегического контроля

Постановка задачи: дополните список рекомендаций, которые позволяют избежать негативное воздействие контроля на поведение сотрудников в традиционных организациях. Прокомментируйте их и приведите примеры реализации.

Рекомендации по повышению эффективности контроля:

- контроль должен быть комплексным. Устанавливайте жесткие, но достижимые стандарты;
- система контроля должна быть адекватной личности руководителя и персонала;
- контроль должен осуществляться открыто, стать проявлением внимания к сотрудникам;
- результаты контроля должны быть доведены до исполнителей;
- вознаграждайте за достижение стандарта;
- контроль должен быть постоянным, а не осуществляться от случая к случаю, в кризисных ситуациях;
- устанавливайте двустороннее общение;
- контроль должен быть оперативным, для фиксации текущих (исправляемых) отклонений;
- контроль должен быть объективным;
- устанавливайте осмысленные стандарты, воспринимаемые персоналом;
- избегайте чрезмерного контроля, он не должен быть тотальным;
- контроль должен применяться к любому участнику работы;
- контроль не должен быть проявлением субъективного отношения к подчиненному;
- контролируйте работу, а не личность;
- используйте для осуществления контроля информационные системы управления, основанные на базах данных и базах знаний;
- привлекайте к участию в разработке системы контроля все заинтересованные стороны.

Задание №3

1. *Требуется модифицировать организационную структуру управления для предприятия, осуществляющего производственную деятельность, если произошла смена собственника, решившего изменить только организационно-правовую форму с ООО на ЗАО. Схема ООО была следующая:*

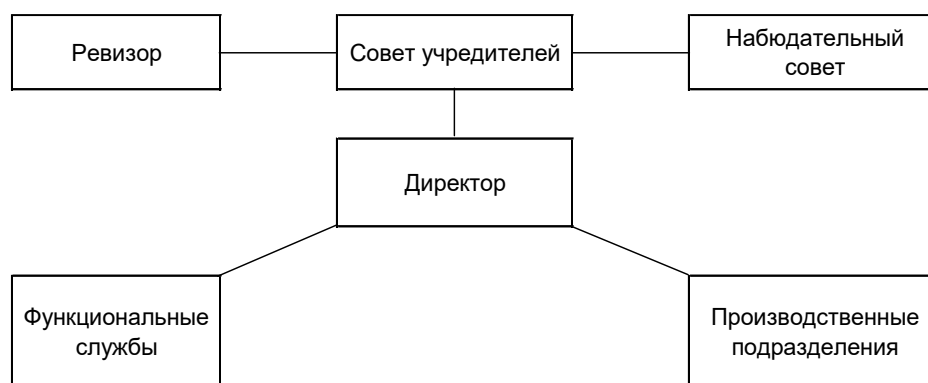

2. В компании в соответствии с принятой стратегией взят курс на создание дивизиональной ОСУ вместо линейно-функциональной. Число хозяйственных подразделений сокращено с 4 до 2. *Спроектируйте новую ОСУ.*

3. *Выберите тип ОСУ* (линейно-функциональная, дивизиональная или матричная) исходя из того, что ОСУ должна соответствовать стоящим перед ней организационным задачам при работе в стабильной и сложной среде, административным Ценностям, вертикальным связям и потокам, интенсивному Использованию технологии и ориентации на техническое совершенство, минимизацию издержек.

4. *Выберите тип ОСУ* исходя из того, что она должна соответствовать стоящим перед организацией задачам при работе сложной и динамичной среде, рыночным и административным ценностям, на многих рынках, со сложными технологиями, вертикальными и горизонтальными связями, с ориентацией на удовлетворение потребностей клиентов и техническое качество интенсивное использование труда, минимизацию издержек ; упущенной выгоды.

5. *Выберите тип ОСУ* исходя из того, что она должна соответствовать стоящим перед организацией задачам при работе в динамичной среде, на многих рынках, с простыми технологиями, с горизонтальными связями и потоками, с ориентацией на удовлетворение потребностей клиентов, минимизацию упущенной выгоды.

6. *Какие черты характерны для горизонтальных (сетевых) ОСУ?* Выберите соответствующие пункты из перечисленных ниже:

- а) создание организации вокруг конкретной задачи (например, анализ потребности рынка в новом продукте);
- б) создание организации вокруг процесса (например, разработка новых видов продукции);
- в) поощрение за результаты, полученные командой в целом;
- г) поощрение за результаты индивидуальной деятельности;
- д) развитие непосредственных контактов работников с поставщиками и потребителями;
- е) оценку деятельности работника осуществляют члены команды;
- ж) предоставление информации маленькими порциями; з) сокращение числа менеджеров, занятых на производстве и в снабжении;
- и) стимулирование развития у сотрудников не разносторонних навыков, а специализированных ноу-хау;
- к) схематически ОСУ представляет собой организационную пирамиду, а не круг (вроде «пиццы с кусочками колбасы»).

7. В результате исследований природы деятельности реальных менеджеров (как западных, так и российских) оказалось, что треть своего времени они тратят на деятельность, связанную с общением (коммуникацией), треть — на традиционный менеджмент (планирование, принятие решений, контроль), пятую часть - на управление человеческими ресурсами и пятую часть — на установление связей (социализация, взаимодействие со сторонними организациями, встречи вне фирмы, неформальное общение, политические игры).

Как распределяются эти виды деятельности у успешных (быстро продвигающихся по служебной лестнице) менеджеров и эффективных менеджеров (выполняющих работу при

высоких стандартах ее объема и качества, а также удовлетворенных своей работой и преданных делу)?

8. Какой тип организационной культуры характерен для ООО «Астраханьгазпром»:

а. сильная или слабая;

б. «жесткий подход», «много работаем - хорошо отдыхаем», «поставить на карту свою компанию», «процесс»;

в. реагирующая, отзывчивая, активная или самоизучающая.

9. Компания АМОСО, являющаяся лидирующей нефтяной и химической многонациональной корпорацией мира, должна создать определенные условия, чтобы изменить культуру (требовалось повысить преданность менеджмента избранному курсу, обеспечить вовлеченность всего персонала в процесс изменений, информированность и т.д.). Теперь набор целей был расширен, и к традиционным финансовым и операционным целям добавлены стратегические. Общее стратегическое направление было определено путем опросов, результаты которых сообщались работникам и менеджерам. Возросли гибкость и адаптивность к запросам потребителей. АМОСО намеревалась провести изменения в пяти основных областях: стратегии, структуре, процессах, системе вознаграждений и работе с персоналом. Общий стратегический план был принят на уровне руководства корпорации и представлен на рассмотрение всем членам организации. Линейные менеджеры несли ответственность за то, чтобы их подчиненные поняли новые культурные ценности. Структура компании была децентрализована. Был сделан акцент на системе нематериального стимулирования и системе оплаты труда в зависимости от результатов. Система вознаграждения в целом была увязана со стратегией компании.

Успешны ли будут усилия АМОСО изменить свою культуру?

10. Перечислите пять дисциплин самообучающейся организации по П. Сенге. Дайте их краткую характеристику.

11. Что представляет собой «пятая дисциплина» самообучающейся организации — системное мышление?

Задание №4

Упражнение 1. Стратегия изменений в организации вызвана нестабильностью и сложностью внешней среды. Какую модель для реорганизации организационной структуры вы выберете в этих условиях и почему?

Упражнение 2. Известно, что установка человека играет решающую роль в его поведении работника при изменениях в организации. Некоторые ученые утверждают, что изменения установок работников должны предшествовать поведенческим реакциям людей на изменения; другие придерживаются мнения о необходимости изменения поведения работника, которое повлечет трансформацию установок. В чем состоят достоинства и недостатки этих подходов?

Упражнение 3. Перед любым руководителем время от времени возникает задача формирования заново или реорганизации системы управления организацией, которой он руководит. Решение о целесообразности реорганизации системы управления организацией принимается, как правило, после тщательного анализа результатов деятельности. Многие предприятия в условиях резко возросшей конкуренции на рынках сбыта все большее значение придают повышению качества производимой продукции. Поэтому необходимость более эффективного решения проблемы качества на предприятии вполне может стать основной причиной реорганизации предприятия.

Если основной причиной реорганизации предприятия является стремление обеспечить более высокое качество производимой им продукции, то подготовку к реорганизации целесообразно начать с анализа основных факторов, влияющих на качество продукции.

Вопросы

1. Назовите другие причины реорганизации предприятия.

2. Предложите ваше решение.

Задание №5

Анализ ситуации

Основная цель преобразований, которые было решено провести в компании «Альфа Капитал Брок» — концентрация полного спектра финансовых услуг в одной из двух входящих в нее структур («Альфа-банке»). До этого здесь занимались в основном кредитованием и управлением счетов клиентов. Другая структура, «Альфа-Капитал», специализировалась на операциях с ценными бумагами, управлении активами, осуществляла инвестиционные проекты. Обе структуры известны на рынке как стабильные и достаточно успешные. Так что видимых причин для реорганизации вроде бы не было.

Как разъяснили сотрудники пресс-службы двух сливающихся структур, идея объединения была предложена специалистами известных консалтинговых компаний «Бостон консалтинг групп» и «Креди свисс ферст Бостон». Итогом работы консультантов стал план развития финансового бизнеса консорциума «Альфа-групп», который в конечном счете был принят как руководство к действию.

Суть реорганизации сводится к следующему. Изменяется организационная структура ОАО «Альфа-банк», в котором создаются новые подразделения в перспективных направлениях инвестиционно-банковского бизнеса. Отсюда и необходимость в следующем шаге — переводе всего профессионального штата «Альфа-Капитал» в «Альфа-банк». Вслед за командой фондовиков, которым предстоит заниматься прежним своим делом, только теперь в должности штатных сотрудников банка, туда же переводятся финансовые потоки компании «Альфа-Капитал», а также проекты и контракты. А бизнес по управлению активами консолидируется в отдельной группе компаний.

На следующем этапе реорганизации будет изменена система ведения бизнеса «Альфа-банк». Каждое его подразделение должно развиваться в соответствии со стратегическими планами, разработанными консультантами и утвержденными советом банка. Таким образом, «Альфа-банк» превратится в четко структурированный универсальный банк с инвестиционным уклоном. Преимущество новой организационной формы заключается в снижении издержек и повышении качества обслуживания клиентов, большинство которых, как считают консультанты консорциума, заинтересованы получать все виды банковских и инвестиционных услуг в одном месте.

Постановка задачи. Проанализируйте ситуацию и предложите три варианта развития фирмы в результате организационных изменений: успешный, неудачный и наиболее вероятный. Свой ответ поясните.

Задание №6

Анализ ситуации.

Открытое акционерное общество «Сергеевский экспериментальный механический завод» (ОАО СЭМЗ) зарегистрировано в 1992 г. с уставным капиталом 6500 тыс. неденоминированных рублей. В том же году предприятие было приватизировано по второму варианту, с передачей контрольного пакета в руки трудовому коллективу. В 1993—1995 гг. происходила активная скупка акций предприятия коммерческими структурами, которые добились в начале 1996г. смены руководителя предприятия. Однако новый руководитель предприятия сумел дистанцироваться от коммерческих структур и нашел общий язык с трудовым коллективом. После финансового кризиса 1998г. номинальный владелец акций практически отошел от дел и руководство предприятия осуществляло полностью независимую производственную, финансовую и сбытовую политику.

В составе завода три производственных участка: заготовительно-сварочный, литейный, механосборочный. Имеется участок по изготовлению деталей из резины и полиуретана. Площадь

земельного участка составляет 3,42 га; площадь крытых отапливаемых помещений — 12 274 м², площадь производственных помещений — 7752 м².

Согласно уставу ОАО СЭМЗ основными видами деятельности предприятия являются:

- производство металлоконструкций;
- производство складских систем и конструкций;
- изготовление и проектирование работы транспортных механизмов и систем;
- изготовление средств механизации технологических процессов.

До 1992—1993 гг. основной продукцией завода было единичное и мелкосерийное производство уникального технологического оборудования. В 1993—1994 гг. произошла переориентация производства в сторону товаров народного потребления, включая бытовые деревообрабатывающие, фуговально-рейсмусовые и сверлильные бытовые станки. Несмотря на умеренную цену данной продукции, в 1995—1996 гг. происходило быстрое насыщение спроса изданную продукции и соответственно снижение объема производства. В 1996—1997 гг. предприятие работало в убыток. На конец первого квартала 1998г. сумма непокрытого убытка составила 1995 тыс. денонмированных рублей, или 11% валюты баланса.

На предприятии сохранились высококвалифицированные рабочие (средний уровень разрядности рабочих в 1995 г. составлял 4,9) и несколько талантливых инженеров и конструкторов, но средний возраст персонала приблизился к 50 годам. Учитывая складывающуюся конъюнктуру на рынке бытовых изделий, вновь назначенный генеральный директор ОАО СЭМЗ Александр Викторович Гусев начал с 1996г. перепрофилировать производство обратно в сторону опытной экспериментальной мелкосерийной продукции и промышленных услуг. В 1997г. были освоены два принципиально новых вида продукции, применяемых при строительстве железных дорог и для строительных работ широкого профиля. В 1997 г. на два этих вида изделий (включая вспомогательное оборудование и средства управления) пришлось 82,8% объема производства (без НДС).

Финансовый кризис 1998 г. и падение курса рубля оказали крайне благоприятное воздействие на развитие ОАО СЭМЗ. По итогам 1999 г. рост производства составил по отношению к 1998 г. 328,8%. При этом в среднем цены на производимые товары и предоставляемые услуги увеличились всего на 5—15%. Основной прирост производимой продукции был по двум ведущим типам изделий. По итогам 2004г. на них пришлось уже 91,5% общего объема произведенных товаров и услуг. Основным заказчиком оборудования для строительства выступает Министерство путей сообщения РФ. Что касается второго типа строительного оборудования, то падение курса рубля сделало их конкурентоспособными на внешнем рынке, даже с учетом транспортных расходов. При трехкратном увеличении производства среднесписочная численность работников ОАО СЭМЗ увеличилась лишь на 20% и достигла 187 человек, включая 29 административно-управленческих работников. Следует отметить, что расширение штата не коснулось административно-управленческих работников — его численность осталась в 1998—1999 гг. без изменений. Основной прирост производства был достигнут за счет уплотнения рабочего дня и повышения производительности труда. Это потребовало серьезного изменения всех подсистем работы предприятия.

Прежде всего, была прекращена практика подпольных работ «налево», широко использовавшаяся в прошлом и служившая некоторой компенсацией низкого уровня оплаты и постоянных простоев. Данная деятельность была введена в цивилизованные рамки — был налажен плотный учет за складированием материалов, при планировании работ было сделано так, чтобы максимальная загрузка оборудования приходилась на первые три недели каждого месяца. Четвертая неделя при необходимости предоставлялась в распоряжение работника для выполнения мелких работ, но уже из материала заказчика. Следующим элементом стало внедрение новых стандартов и процедур работы. Данные стандарты базировались как на введении новых норм и расценок, так и на пересмотре сложившегося круга обязанностей административно-управленческих работников. В целом средняя заработная плата по предприятию увеличилась в 2,2 раза, при этом доля расходов на персонал в составе себестоимости продукции снизилась до 37,6%. В отношении управленческих работников произошли наибольшие перемены. Фактически сейчас

один работник заменяет целый отдел. Это произошло благодаря уничтожению многочисленных устаревших форм внутренней отчетности и постановки единой компьютеризированной системы управленческого контроля, дающего руководству реальную информацию в режиме реального времени.

Расширение производства и перестройка систем работы потребовали значительных ресурсов. У ОАО СЭМЗ полностью отсутствует не только долгосрочная, но и краткосрочная кредитная задолженность перед банками. Необходимые средства были получены от заказчиков, которым постепенно, квартал за кварталом, неуклонно повышали уровень предоплаты. Кроме того, в связи с поквартальным начислением и взиманием налога на имущество ОАО СЭМЗ прекратило принимать заказы на проектирование, освоение и изготовление изделий, чей производственный цикл превышает три календарных месяца.

По мнению А.В. Гусева, предел использования существующих мощностей близок. Следующим шагом должно явиться наращивание производства действительно уникальной продукции. Пока, несмотря на значительный объем технологических наработок, у ОАО СЭМЗ полностью отсутствуют по балансу нематериальные активы (патенты, лицензии, товарные знаки и иные права и аналогичные активы). Оформление нематериальных активов, особенно технологических регламентов и ноу-хау, позволит производить совместные опытно-конструкторские работы с научно-проектными институтами по единому заказу-наряду и прорваться на рынки экспериментального оборудования для отраслей высоких технологий.

Вопросы

1. Как вы могли бы охарактеризовать основные стратегические программы, реализованные на ОАО СЭМЗ?
2. Какие стратегические программы придется разработать руководству для реализации своей стратегии возвращения на «родной сегмент рынка»?
3. Сможет ли, по вашему мнению, ОАО СЭМЗ сохранить технологическую и операционную самостоятельность в случае успеха на рынке экспериментального оборудования для отраслей высоких технологий?

Задание №7

Обсуждение ситуации.

Легкая промышленность переживает трудные времена. Во-первых, эта отрасль с распадом СССР в значительной мере потеряла свою сырьевую базу в виде дешевого хлопка и шерсти из бывших среднеазиатских республик. Необходимость закупать сырье по мировым ценам привела к росту цен на продукцию и подорвала ее конкурентоспособность на внутреннем рынке. Во-вторых, производство в легкой промышленности было построено таким образом, чтобы обеспечивать выпуск большого количества однотипной продукции. Даже если отвлечься от вопросов качества этой продукции и конкуренции с импортом на внутреннем рынке, а только рассматривать вопрос наличия платежеспособного спроса на нее, то станет очевидным, что в рамках одной республики, доходы населения которой к тому же сократились по сравнению с дореформенными временами, невозможно обеспечить такой же спрос, какой был в рамках СССР. Это приводит к сложностям с оборотными средствами, неполной загрузке оборудования, а часто и к простоям предприятий. Все вышеперечисленное является причиной роста затрат и снижения конкурентоспособности продукции.

Легкая промышленность стоит сейчас перед дилеммой: окончательно сдать свои позиции иностранным товарам на внутреннем рынке или начать активный поиск направлений повышения конкурентоспособности своей продукции. В текстильной промышленности одним из таких направлений являются попытки повышения качества путем импорта более совершенного оборудования. Это позволит не только повысить качество, но и изменить структуру выпускаемой продукции, перейти от производства большого количества однотипной продукции к мелкосерийному выпуску, динамично изменяемому под воздействием рынка. Такие закупки

оборудования осуществляются в рамках создания совместных предприятий с привлечением иностранного капитала. Однако сейчас легкая промышленность не является особо привлекательной сферой для иностранного капитала, и его вложения носят единичный характер.

Вторым направлением повышения конкурентоспособности текстильной промышленности является переход на другие виды текстильного сырья, производимые в нашей стране, в частности лен и смесовые волокна, позволяющие экономить импортный хлопок. Однако положение льняной промышленности также очень сложное. С одной стороны, Россия является одним из основных производителей льноволокна в мире, крупнейшим экспортером как льняного сырья, так и готовой продукции. С другой — существующие у нас способы выращивания льна и его переработки делают его низкокачественным и с точки зрения цен практически неконкурентоспособным даже по сравнению с Украиной и Белоруссией, не говоря уже о развитых странах, таких, как Франция и Бельгия. Однако стабильный спрос на льняное волокно и продукцию на мировом рынке делает эффективными инвестиционные вложения в эту отрасль.

Третьим необходимым направлением повышения конкурентоспособности российских тканей является применение более качественных красителей. Сейчас эта задача решается преимущественно путем импорта.

Таким образом, качественная перестройка легкой промышленности предъявляет совершенно новые требования к поддерживающим отраслям, и от того, насколько быстро они среагируют на новые требования рынка, зависит и само их выживание.

Швейные и обувные предприятия, как правило, совершенствуют производство путем покупки западного оборудования и технологий, создания совместных предприятий с западными фирмами, в которых российскими остаются только производственные площади и рабочая сила, а материал, оборудование, лекала и технология пошива — импортные. Такая продукция обычно достаточно высокого качества, но цены на нее ниже, чем на продукцию, импортируемую из развитых стран запада, в связи с более дешевой рабочей силой и меньшими транспортными затратами. И поэтому она вполне конкурентоспособна на внутреннем рынке по сравнению с дешевыми товарами из Китая, Юго-Восточной Азии и Турции. Задача государства — всесторонне способствовать притоку иностранного капитала в легкую промышленность, созданию совместных производств. Это приводит к:

- росту занятости и доходов населения, а значит, и величины совокупного спроса;
- повышению качества продукции, выпускаемой на территории страны российскими рабочими, подтягиванию его до уровня мировых стандартов, что в конечном счете ведет к росту конкурентоспособности этой и связанной с ней продукции на внутреннем и на мировом рынках. Тем самым создаются условия для сокращения отставания российской промышленности от своих зарубежных конкурентов. Однако даже в столь тяжелое время экономической нестабильности некоторым предприятиям удается осуществлять эффективную деятельность, производить высококачественную одежду, пользующуюся спросом у населения. Одно из таких предприятий — Открытое акционерное общество «Большевичка». Сегодня это производство с законченным технологическим циклом, специализирующееся на выпуске одежды для женщин и мужчин.

На фабрике проведено техническое перевооружение. Предприятие переоснащено по всему циклу производства, начиная с подготовки тканей и заканчивая складом готовой продукции. Установлено новейшее оборудование ведущих фирм Германии, Франции, Японии, Швеции с использованием ЭВМ. В этом плане фабрика выгодно отличается от большинства предприятий легкой промышленности России. С технологической точки зрения ее оборудование позволяет и в сегодняшних сложных экономических условиях очень гибко реагировать на конъюнктуру рынка, ежегодно выпускать 300 тыс. изделий. Главная цель ОАО «Большевичка», ее миссия — обеспечение населения дешевыми и качественными товарами народного потребления. Другие цели, работающие на главную цель, следующие:

- произвести запланированное количество изделий при определенных издержках на их производство; снизить процент брака;
- закупить и установить новое оборудование и наиболее полно использовать действующее оборудование;

• организовать и укомплектовать аппарат квалифицированными кадрами, чтобы это способствовало повышению эффективности производства и управления. Каждая цель реализуется набором задач, выполнение которых осуществляется с помощью вполне определенных функций управления. На ОАО «Большевичка» такими задачами являются:

- развитие производственной кооперации;
- совершенствование организационной структуры системы производства;
- поддержание заданных режимов структурных подразделений системы производства;
- создание заинтересованности работающих в результатах своего труда;
- организация учета и контроля за деятельностью объекта управления.

Общие тенденции развития швейной подотрасли России за годы реформ характеризуются значительным сокращением объемов производства по отдельным видам товаров от 70 до 90% от уровня 1990 г. Эта ситуация отразилась и на работе фабрики. Рост инфляции поглощал часть затрат, вложенных в сырьевые ресурсы, и весь объем прибыли. Предприятие несло колоссальные убытки, оборачиваемость оборотных средств резко замедлилась, поэтому катастрофически не хватало средств для производства продукции на прежнем уровне и началось свертывание объемов производства. Хлынувший на российский рынок поток низкопробных, но дешевых импортных товаров и отсутствие заказов торгующих организаций на продукцию предприятия подтолкнули руководство фабрики к поиску новых форм работы, что в итоге привело к началу сотрудничества с зарубежными фирмами по выпуску швейных изделий из давальческого сырья. За годы сотрудничества с зарубежными фирмами фабрика приобрела опыт во внешнеэкономической деятельности, в результате чего заметно изменился уровень заказов, которые стали более престижными и выгодными. Постоянные контакты с иностранными партнерами помогают предприятию в изучении и выборе зарубежных рынков сырья, в приобретении запасных частей и быстрорасходуемых материалов для оборудования фабрики непосредственно у фирм-производителей. За счет работы на давальческом сырье, регулярного и быстрого (7—10 дней с момента отгрузки) поступления денег за изготовленный товар предприятию удалось сохранить объемы производства без привлечения заемных средств, обеспечить своевременную выплату налогов в бюджеты, регулярную выплату зарплаты. Все это позволяет сохранять производственный потенциал, обеспечивать коллектив стабильной работой, снижать социальную напряженность на фоне растущей безработицы в отрасли. Развитие внешнеэкономических связей предприятия способствует более активной работе на внутреннем рынке, дает возможность постепенно увеличивать объемы производства современной, качественной и красивой одежды.

Вопросы

1. Какую стратегию развития должно выбрать предприятие, чтобы обеспечить конкурентоспособность и устойчивое развитие?
2. Какие стратегические изменения надо рекомендовать провести руководству?

Тема № 10. Процесс подготовки и методы принятия управленческих решений

Вопросы для обсуждения:

1. *Системный подход как основа разработки стратегии.*
2. *В чем значение системного анализа. Какую роль играет при принятии стратегического решения.*
3. *Сущность информационных потоков на предприятии. Основные требования к информации.*
4. *Процесс принятия управленческих решений. Определение целей и формулирование проблемы.*

Задание №1. Принятие управленческих решений программы «Медэкс»

Обсуждение ситуации

Компания «Медэкс» занималась разработкой и продажей в России и некоторых странах СНГ компьютерных финансовых программ для медицинских учреждений. Компания была основана несколько лет назад Олегом Владимировичем Петренко, бывшим высокопоставленным чиновником всесоюзного в то время Министерства здравоохранения. В настоящее время в компании работали около 30 аналитиков и программистов.

Раз в месяц правление компании проводило обсуждение планов, проблем и возможностей, имеющихся у компании. Заседания собирал и проводил сам Петренко. В правление также входили: Феликс Толкачев — маркетинг; Екатерина Семина — операции; Алексей Хитин — развитие систем; Дмитрий Боровской — финансы и учет; Ахмет Багиров — системный анализ. Ниже приведена запись заседания правления, на котором одним из вопросов обсуждения были контракты по обслуживанию проданных ранее программ.

Петренко: Итак, последнее в повестке дня сегодняшнего заседания — это контракты по обслуживанию. Дмитрий, это твой вопрос.

Боровской: Да, я просмотрел контракты по обслуживанию программ, имеющиеся у нас с рядом наших клиентов, и мне кажется, что мы не получаем от них хорошего возврата на капитал. По моим подсчетам, лучше было бы продавать каждый год обновленную версию нашего пакета программ «Медэкс», чем предлагать контракты по их обслуживанию... или, это совершенно ясно, мы должны увеличить цену этих контрактов.

Петренко: Насколько ты предлагаешь поднять цену?

Боровской: Сегодня мы на отметке нулевой прибыли.

Петренко: Так что ты предлагаешь?

Боровской: Я думаю, мы должны увеличить годовую плату за обслуживание программ «Медэкс», по крайней мере, на 30%.

Толкачев: Если мы это сделаем, то мы можем потерять ряд клиентов... может не тех, кто уже у нас есть, но некоторых потенциальных клиентов.

Петренко: Сколько пользователей программ имеет с нами контракты по обслуживанию?

Толкачев: Я не знаю.

Боровской: Мне кажется, около 80%.

Петренко: Какова стандартная цена, исчисляемая на процентной основе к пакету программ?

Толкачев: Это в некоторой степени зависит от цены на программу, но больше связано с тем, как часто она изменяется.

Хитин: Может быть мы не должны делать так много изменений в программах. В прошлом году мы сделали такие изменения для программы «В», и тогда Центральный кардиологический центр изменил свое решение. Нам было бы лучше потратить время на переход к новой системе компании «Эпл».

Семина: Это не помогло, и от нас ушел Станислав Фридман. Он знал наши программы «вдоль и поперек».

Петренко: Да! Станислав был уникальный специалист и работник. Почему бы нам не попытаться лучше продавать контракты по обслуживанию программ «Медэкс»? Разве компании «Медсистем» и «ТМС» не проводят такие же изменения, которые делаем мы, и не осуществляют это также часто? Давайте сообщим нашим клиентам, что наши программы являются самыми совершенными на рынке.

Толкачев: В одной из упомянутых компаний сменился финансовый директор.

Петренко: Ахмет, мы еще ничего не слышали от тебя. Может у тебя есть какие-нибудь идеи в отношении того, как снизить стоимость контрактов по обслуживанию?

Багиров: Мне особо нечего сказать — это же проблема маркетинга. Мне так кажется... как продавать контракты?

Семина: Я думаю, нам надо иметь больше данных и информации. Может быть нам следует отложить этот вопрос до тех пор, пока мы лучше изучим потребности наших клиентов и тому подобное.

Боровской: Что конкретно мы должны знать?

Петренко: Нам необходимо знать предполагаемые по плану изменения на следующий год и во сколько это обойдется с точки зрения их осуществления.

Семина: Извините меня, мне надо уйти. Я должна встретиться с Георгиевским в 11:00.

Боровской: Почему бы нам просто не поднять цену на 20% для новых клиентов и посмотреть, что произойдет? Увеличила же «ТМС» свою цену на 35% в год.

Петренко: Что ты думаешь, Феликс?

Толкачев: Да, мы можем попытаться это сделать. Однако мы можем потерять некоторых потенциальных клиентов.

Петренко: Хорошо, давайте попробуем это сделать.

Вопросы для обсуждения

1. Как формулировалась (в каких заявлениях) проблема, требующая решения в ходе заседания? Как эти заявления соотносятся друг с другом (т.е. как одно из них является средством разрешения другого)? Является ли решаемая на заседании проблема структурированной? Обоснуйте свою позицию.

2. Каким различным интересам служили эти заявления (т.е. вовлекали людей в дискуссию, способствовали уходу от обвинений и т.п.)? В каких целях эти заявления были сделаны в данной ситуации? Какая модель принятия решения при этом использовалась? Приведите ваши аргументы.

3. Какие роли выполнял Петренко как менеджер в ходе принятия решения на заседании? Какие методы принятия решения он использовал?

4. В каких условиях принималось решение в данной ситуации? Почему вы так считаете?

5. Есть ли какие-либо этические аспекты в принятии данного решения? Какие? Объясните.

6. Какое решение приняли бы вы в данной ситуации? Дайте подробное разъяснение по этому поводу.

7. Какие стратегические решения необходимо принять руководству организации?

Задание №2

Постановка задачи. Ниже приводится список типичных организационных решений. Необходимо определить, являются ли они программными или нет. Упражнение сначала выполняется индивидуально (10—15 мин), а затем в малых группах (15—20 мин). При выработке группового решения нельзя пользоваться методами голосования или переговоров. В малых группах должно обсуждаться различие между программными и непрограммными решениями, и в каждом случае обсуждение должно продолжаться до тех пор, пока часть участников не согласится с одним из решений. В заключение в аудитории под руководством преподавателя проводится обсуждение групповых результатов, и подводятся итоги (15—20 мин).

Список решений

1. Наем заведующим специалиста в исследовательскую лабораторию компании, производящей сложную техническую продукцию.

2. Доведение мастером до рабочих дневного задания.

3. Определение финансовым директором размера дивидендов, которые должны быть выплачены акционерам на девятый год последовательной успешной финансовой деятельности компании.

4. Решение начальника о допущении официального отсутствия подчиненного на рабочем месте в связи с посещением им врача.

5. Выбор членами правления места для очередного филиала банка, уже имеющего 50 отделений в крупном городе.

6. Дача руководителем согласия на принятие выпускника юридического факультета университета на работу в аппарат крупной фирмы.

7. Определение годового задания для ассистента профессора.

8. Дача начальником согласия на предоставление подчиненному возможности посетить учебный семинар в области его специализации.

9. Выбор авторами печатного издания для размещения рекламы о новом вузовском учебнике.

10. Выбор правлением компании места для строительства ресторана «Вкусно и быстро» в небольшом, но растущем городе, находящемся между двумя очень большими городами.

Задание №3

Управленческая ситуация № 1

В 80-е гг. XX в. в промышленности США наблюдались резкие перемены в соотношении сил и направлениях деятельности ведущих компаний. Прошла волна слияний и поглощений. Так, были поглощены такие гиганты, как «Галф ойл», «Гетти ойл». Впоследствии компания «Боинг» поглотила корпорацию «Мак-Доннел— Дуглас» — одного из трех крупнейших производителей самолетов. Таким образом, налицо тенденция увеличения потенциала крупнейших компаний.

Набрала силу диверсификация направлений деятельности ведущих компаний. Так, химические компании внедрялись в область генной инженерии, нефтяные монополии осваивали производство новых конструкционных материалов, электротехнические фирмы включились в производство компьютеров.

На этом фоне химическому гиганту «Юнион карбайд» предстояло принять стратегическое решение о выборе эффективного пути развития. В состав компании входило много побочных производств, не всегда приносящих ожидаемую прибыль. В то же время компания проявляла интерес к новым динамично развивающимся отраслям.

***Проблема 1.** Проанализируйте ситуацию, сложившуюся в американской промышленности в 80-е гг. Какую стратегию развития можно порекомендовать руководству компании «Юнион карбайд»? Обоснуйте.*

Управленческая ситуация № 2

Корпорация ИБМ, основанная в 1911 г., к 80-м гг. заняла лидирующее положение в области производства ЭВМ, и прежде всего персональных ЭВМ. Ей принадлежало около 30% рынка их сбыта.

Однако к середине 80-х корпорация ИБМ стала испытывать определенные трудности. Если в 1985 г. чистый доход фирмы составлял 6,5 млрд долл., то в 1986 г. — всего 4,8 млрд долл., почти 2 раза упала норма прибыли, сократился спрос на производившиеся фирмой большие ЭВМ.

Появились мощные конкуренты в лице японской фирмы «фудзицу», активность которой возросла на территории США, и «Диджитал эквипмент корпорейшн», производителей персональных компьютеров из Японии и Южной Кореи.

***Проблема 2.** Проанализируйте ситуацию, сложившуюся в производстве ЭВМ к середине 80-х. Какие стратегические решения, с вашей точки зрения, можно было бы порекомендовать руководству корпорации ИБМ?*

Управленческая ситуация № 3

Созданная в конце 30-х гг. XX в. компания «Хьюлетт—Паккард» к концу 80-х стала одним из лидеров в области производства вычислительной техники.

Она поглотила крупную компанию — производителя вычислительной техники «Аполлокомпьютер». Предприятия фирмы расположены на всех континентах в 27 странах. Численность работающих в компании — около 100 тыс. человек.

Анализ, проведенный руководством компании, показал, что эффективность ее деятельности снижается из-за избытка рабочей силы.

***Проблема 3.** Какие решения, по вашему мнению, следовало бы принять руководству компании «Хьюлетт—Паккард», чтобы повысить эффективность производства*

вычислительной техники? Охарактеризуйте основные этапы принятия решений, которые представлены на рис. 10.1.



Рис. 10.1. Основные этапы разработки управленческих решений

Управленческая ситуация № 4

Крупной европейской фармацевтической компании необходимо принять решение о выборе дальнейшей стратегии развития. Возможно принятие трех принципиально разных альтернативных вариантов решения этой важной управленческой проблемы.

Первый альтернативный вариант. Цель компании — получение максимально возможной прибыли в возможно более короткие сроки. Для этого на четверть урезается программа по созданию новых видов продукции и на 30% сокращаются расходы на маркетинговое обеспечение торговых операций.

Второй альтернативный вариант. Компания ставит перед собой цель обеспечить устойчивое положение в будущем. Для этого основные усилия сосредотачиваются на проведении НИОКР по созданию новых конкурентоспособных видов продукции.

Третий альтернативный вариант. Целью компании является сочетание обеспечения рентабельности производства в настоящее время со значительными расходами на НИОКР для создания продукции, конкурентоспособной на рынках сбыта.

Проблема 4. Проанализируйте возможные стратегические направления развития фармацевтической компании. Какой из трех альтернативных вариантов возможного стратегического развития компании, подготовленных аналитиками, вы считаете наиболее приемлемым?

Управленческая ситуация № 5

Перед авиакомпанией, обслуживающей несколько авиалиний, возникла необходимость обновления парка самолетов, осуществляющих пассажирские перевозки. Характерной особенностью этих авиалиний, обеспечивающей приток пассажиров, является достаточно высокая частота рейсов, при которой каждый пассажир может вылететь в удобное для него время.

Аналитическая группа, которой была поручена подготовка альтернативных вариантов решения проблемы обновления парка самолетов, представила 5 возможных вариантов ее решения, представляющих различную ценность для руководства компании.

Один из предложенных вариантов состоит в закупке партии из 6 широкофюзеляжных аэробусов вместо самолетов ДС-9. Пассажировместимость аэробусов более чем в 2 раза превосходит пассажировместимость самолетов ДС-9. Преимущество этого варианта обновления парка пассажирских самолетов состоит в том, что себестоимость перевозки одного пассажира существенно снизится.

***Проблема 5.** Оцените предложенный аналитической группой альтернативный вариант принятия решения по закупке для нужд авиакомпании 6 широкофюзеляжных аэробусов. Целесообразно ли его рассматривать в качестве основного варианта для окончательного принятия решения об обновлении авиакомпанией парка пассажирских самолетов ?*

Управленческая ситуация № 6

На складах одной из крупных компьютерных фирм скопилось значительное количество не проданных персональных компьютеров, что снижало рентабельность производства. Руководство фирмы поставило задачу ускорить реализацию персональных компьютеров.

Аналитической группой было сгенерировано несколько альтернативных вариантов решения этой проблемы, среди которых было отобрано два основных.

Первый вариант решения проблемы предусматривал значительное снижение отпускной цены.

Второй предложенный вариант решения проблемы предполагал обновление упаковки и значительное повышение продажной цены.

По каждому из отобранных альтернативных вариантов решения были разработаны сценарии развития ситуации после того, как товар окажется на рынке сбыта в одном случае со значительно сниженной продажной ценой, а в другом — с обновленной упаковкой и повышенной ценой.

***Проблема 6.** Определите в общих чертах характер развития ситуации по первому и второму сценариям. Какой сценарий развития сложившейся ситуации вы считаете более предпочтительным?*

Управленческая ситуация № 7

Одна из наиболее известных в Европе автомобилестроительных фирм — «Фиат» к середине 80-х гг. столкнулась с необходимостью принятия стратегического решения о дальнейших путях развития фирмы.

Аналитиками фирмы рассматривались два основных альтернативных варианта решения проблемы. Первый из них состоял в продолжении функционирования фирмы при сохранении традиционных технологий производства, второй — в кардинальной реорганизации производства, предполагающей внедрение принципов гибкого интегрированного производства, строительство завода-автомата «Термоли» и одновременно резкое сокращение занятости работающих на фирме специалистов.

***Проблема 7.** Оцените возможные альтернативные варианты стратегического решения о дальнейшем развитии фирмы «Фиат». Как соотносятся перспективность и риски, возникающие при реализации каждого из альтернативных вариантов этого стратегического управленческого решения? Какой из альтернативных вариантов является более предпочтительным?*

Библиографический список:

1. Гамаюнов, С. Н. Стратегический менеджмент: управление инновациями в АПК : учебное пособие / С. Н. Гамаюнов, А. Г. Глебова, Ю. Т. Фаринюк. — Тверь : Тверская ГСХА, 2016. — 237 с. — ISBN 978-5-91488-135-8. — Текст : электронный // Лань : электронно-библиотечная система. — URL: <https://e.lanbook.com/book/134156> (дата обращения: 23.09.2020). — Режим доступа: для авториз. пользователей.
2. Голубков, Е.П. Стратегический менеджмент : Учебник и практикум / Голубков Е.П. - М. : Издательство Юрайт, 2015. - 290. – ЭБС «Юрайт»
3. Зинич, Л. В. Стратегический менеджмент : учебное пособие / Л. В. Зинич, Е. А. Асташова. — Омск : Омский ГАУ, 2015. — 162 с. — ISBN 978-5-89764-467-4. — Текст: электронный // Лань : электронно-библиотечная система. — URL: <https://e.lanbook.com/book/115928> (дата обращения: 23.09.2020). — Режим доступа: для авториз. пользователей.
4. Литвак, Б.Г. Стратегический менеджмент [Текст] : учебник для бакалавров. - М. : Юрайт, 2016. - 507 с.
5. Маркова, В.Д. Стратегический менеджмент [Текст] : учебное пособие. - М. : ИНФРА-М, 2013. - 288 с.
6. Попов, С. А. Стратегический менеджмент: актуальный курс : учебник для бакалавриата и магистратуры / С. А. Попов. — Москва : Издательство Юрайт, 2018. — 463 с. — (Бакалавр и магистр. Академический курс). — ISBN 978-5-9916-9774-3. — Текст : электронный // ЭБС Юрайт [сайт]. — URL: <https://www.biblio-online.ru/bcode/412925>
7. Савельева, Н. А. Стратегический менеджмент [Текст] : учебник для студентов вузов. - Ростов-на-Дону : Феникс, 2012. - 382 с.
8. Стратегический менеджмент : учебное пособие / М. И. Горевая, Г. И. Курчеева, Г. А. Клочков, Н. А. Шкляева. — Новосибирск : Новосибирский государственный технический университет, 2010. — 203 с. — ISBN 978-5-7782-1407-1. — Текст : электронный // Электронно-библиотечная система IPR BOOKS : [сайт]. — URL: <http://www.iprbookshop.ru/45035.html> (дата обращения: 23.09.2020). — Режим доступа: для авторизир. Пользователей

МИНИСТЕРСТВО СЕЛЬСКОГО ХОЗЯЙСТВА РОССИЙСКОЙ ФЕДЕРАЦИИ
ФЕДЕРАЛЬНОЕ ГОСУДАРСТВЕННОЕ БЮДЖЕТНОЕ ОБРАЗОВАТЕЛЬНОЕ УЧРЕЖДЕНИЕ ВЫСШЕГО
ОБРАЗОВАНИЯ
«РЯЗАНСКИЙ ГОСУДАРСТВЕННЫЙ АГРОТЕХНОЛОГИЧЕСКИЙ УНИВЕРСИТЕТ ИМЕНИ П.А.
КОСТЫЧЕВА»

Автомобильный факультет

Кафедра строительства инженерных сооружений и механика

Методические указания для практических работ по дисциплине «Принятие управленческих решений при проектировании гидромелиоративных систем» для направления подготовки 35.04.10 Гидромелиорация (уровень магистратуры) направленность (профиль) программы «Строительство и эксплуатация гидромелиоративных систем»

Рязань 2023

Методические указания для практических работ обучающихся по дисциплине «Принятие управленческих решений при проектировании гидромелиоративных систем» для направления подготовки 35.04.10 Гидромелиорация (уровень магистратуры) направленность (профиль) программы «Строительство и эксплуатация гидромелиоративных систем»

Разработчики доцент, Строительство инженерных сооружений и механика
(должность, кафедра)

_____  _____ **Чесноков Р.А.**
(подпись)(Ф.И.О.)

Методические рекомендации рассмотрены и утверждены на заседании кафедры
«_22_» _марта_ 2023 г., протокол № ___8

Председатель учебно-методической комиссии по направлению подготовки 35.04.10 Гидромелиорация

_____  _____ **О.П.Гаврилина**

«_22_» _марта_ 2023 г., протокол № ___8

1. Методические принципы эффективного функционирования информационного обеспечения ВХС.	4
2. Элементы структуры информационного обеспечения процесса управления системами природообустройства и водопользования.	8
3. Классификация информации циркулирующей в процессе управления при разработке систем управления ВХС.	11
4. Локальные и программные функции для обработки информации в управляющих вычислительных комплексах при эксплуатации систем природообустройства и водопользования.	17
5. Общие требования к комплексу систем поддержки управленческих решений.	20
6. Характеристика блоков системы поддержки принимаемых решений для функционального обеспечения служб эксплуатации водохозяйственных организаций и объектов системы.	23
7. Характеристика изменений сложившегося экологического равновесия при увеличении биологической продуктивности или производительности использования природных компонентов.	25
8. Научно обоснованные показатели мелиоративной нагруженности по природно-хозяйственным зонам.	29
9. Приоритетность вида мелиораций для каждой природно-климатической зоны в зависимости от факторов, лимитирующих продуктивность сельхозугодий.	38
10. Применение комплексных мелиораций в зависимости от качества природных зон и водохозяйственной обстановки для устойчивого развития сельскохозяйственного производства.	45
11. Объекты воздействия и процесс регулирования водного режима.	49
12. Технические функции процесса регулирования водного режима.	51
13. Главные элементы мелиоративной системы и объекты воздействия при регулировании водораспределением.	55
14. Функции структурных элементов мелиоративных систем.	59
15. Список литературы	62

ПРАКТИЧЕСКАЯ РАБОТА №1. Методические принципы эффективного функционирования информационного обеспечения ВХС.

Водное хозяйство – отрасль науки и техники, охватывающая изучение, учет, использование и охрану водных ресурсов, а также борьбу с вредным их воздействием.

Основная стратегическая цель государственного управления водным хозяйством – это достижение и поддержание экономически эффективного и экологически безопасного уровня водопользования. Достижение диалектического единства «экономически эффективного и экологически безопасного уровня водопользования» определяется нами как «устойчивое водопользование региона», которое характеризуется:

- сбалансированностью удовлетворения потребностей экономического развития и обеспечение воспроизводства водных ресурсов;

- сбалансированностью реализации прав нынешнего и будущих поколений на пользование экономически эффективным и экологически безопасным водно-ресурсным потенциалом.

Для достижения поставленной цели в условиях ограниченных экономических возможностей, как предприятий водопользователей, так и государства, при определении основных направлений развития водного хозяйства и перехода его на рыночные отношения необходимо исходить из принципа эргономизации принимаемых решений (минимизации затрат в водопользовании и выбора экологически эффективных решений, имеющих одновременно положительный экономический эффект).

Круг реализации сопутствующих водоохраных задач должен ограничиваться наиболее неотложными и общественно значимыми, а также реализуемыми государством в рамках федеральных и региональных программ по охране и восстановлению водных ресурсов и водопользователями за счет собственной прибыли в рамках осуществления хозяйственной деятельности в соответствии с действующим законодательством.

Проведенный анализ позволил выделить основные недостатки действующей системы управления водными ресурсами и водопользованием в регионах РФ, базирующейся на экономическом механизме:

- отсутствие взаимосвязи между ресурсными блоками, когда оценка стоимости водных ресурсов, нормативов платы определяется на основании совершенно разных принципиальных подходов;

- отсутствие механизмов адаптации системы управления водными ресурсами к рыночным отношениям, что обуславливает заниженную нормативную стоимость водных ресурсов, что в свою очередь не позволяет в полной мере внедрять экономические инструменты в водопользование;

- отсутствие механизмов определения приоритетности решаемых задач в водопользовании, охране и восстановлении водных ресурсов, комплексного подхода к их решению;

- острая необходимость неотложной «экологизации» налоговой системы;

- внеэкономический характер механизма нормирования в водном хозяйстве и распределения лимитов на использование водных ресурсов.

Главная причина всех этих недостатков в отсутствии научно-обоснованной концепции регионального развития с учетом экологического (в том числе и водного) фактора.

Рассмотренные выше проблемы указывают на необходимость создания единого механизма управления водным хозяйством в регионе. Основными характеристиками данного механизма должны стать:

- целенаправленность на рациональное использование водных ресурсов их восстановление и охрану;
- системность и комплексность в использовании водных ресурсов в региональной экономике;
- обеспеченность экономики и населения региона водными ресурсами;
- согласованность ресурсных блоков экономического механизма между собой и по иерархическим уровням (федеральный, региональный, муниципальный);
- своевременность управленческих решений в водном хозяйстве региона за счет эффективной обратной связи.

Полное решение проблем в области водопользования, охраны и восстановления водных ресурсов в настоящее время не представляется возможным, но необходимо определить ряд направлений, которые позволят существенно сгладить возникающие противоречия. Основные направления рационального водопользования регионов включают организационные, нормативно-технические, экономические и нормативно-правовые меры, направленные на регулирование экономических отношений в водном секторе региональных экономик.

Современная организационно-функциональная структура управления водным хозяйством РФ представлена на рис. 1.

Современная структура управления построена по территориальному (бассейновому) принципу, используемому у нас с 1960-х годов.

На федеральном уровне вопросы управления водным хозяйством решает Федеральное агентство водных ресурсов (Росводресурсы). Федеральное агентство водных ресурсов является федеральным органом исполнительной власти, осуществляющим функции по оказанию государственных услуг и управлению федеральным имуществом в сфере водных ресурсов. 38 Росводресурсам ведомственно подчиняются бассейновые управления и 51 организация. Территориальным органом Росводресурсов являются бассейновые водные управления, по одному в каждом бассейновом округе.

Описанный принцип организационно-функциональной системы управления водным хозяйством России существует в настоящее время.

Особенностью новой организации управления водным хозяйством стало перенесение центра подготовки и реализации ключевых решений по использованию и охране водных объектов на бассейновые управления, что отвечало общему направлению концентрации управленческих функций в территориальных водохозяйственных структурах, и приближению центра принятия решений к объекту управления. Достоинством новой системы управления стало то, что функция контроля водохозяйственной деятельности была передана от Росводресурсами другим ведомствам. Это хорошо видно, если рассмотреть межведомственное взаимодействие управляющих структур по осуществлению функций управления водным хозяйством (рис. 2). Одновременно видно, что каждая функция управления принадлежит нескольким государственным структурам, что, теоретически, должно путать и замедлять процесс выполнения названных функций управления.



Рис. 1. Современная организационно-функциональная структура государственного управления водным хозяйством России (с 2004 года)

Плюсы и минусы современной системы управления водным хозяйством страны:

1. Современная система управления водным хозяйством РФ является максимально детализированной и наиболее способствующей решению хозяйственных проблем, но при этом лишена стратегических целей – главного параметра, характеризующего систему управления.

2. Современная система управления водным хозяйством в России впервые построена с учётом принципа децентрализации — региональный уровень управления имеет право принимать собственные решения, устанавливать нормы и ставки. Однако, контроль центра присутствует в двух видах — во-первых, непосредственный контроль Федерального агентства, и во-вторых, контроль через участие федерального представителя в бассейновом совете. То есть, принцип децентрализации реализуется, но под контролем федерального правительства.

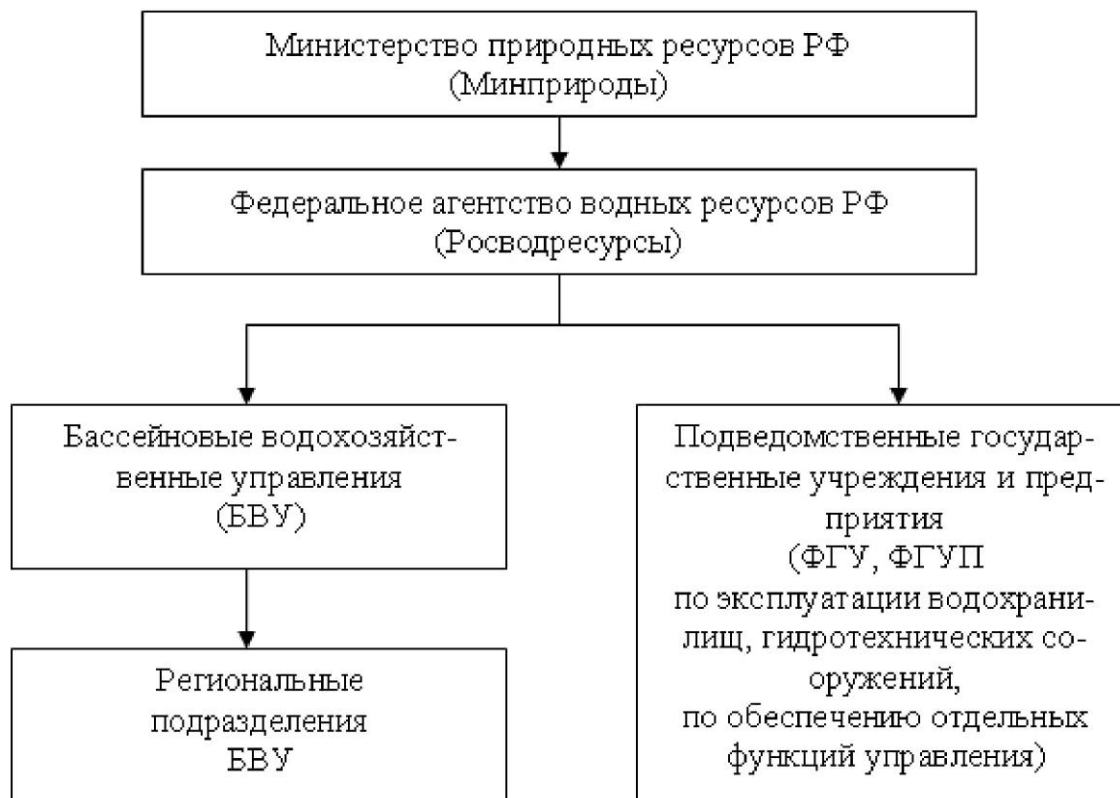
3. По сравнению с советской, современная система управления водным хозяйством страны обладает высокой степенью обособленности, что само по себе является неудовлетворительным фактором, а в совокупности с необходимостью применения комплексного и экосистемного подходов, доказавших свою эффективность в международной практике, влечёт необходимость снижения обособленности управления от смежных отраслей (сельского хозяйства и иных природных ресурсов).

Функция управления	Росводресурсы	Росгидромет	Роснедра	Роспотребнадзор	Росприроднадзор	Ростехнадзор	Ространснадзор	Органы государственной власти субъектов РФ и органы местного самоуправления
Государственный мониторинг водных объектов	+	+	+					
Государственный контроль за использованием и охраной водных объектов					+	+		+
Информационное обеспечение государственного управления использованием и охраной водного фонда	+	+	+	+				
Надзор за безопасностью гидротехнических сооружений					+	+	+	
Управление качеством среды через нормирование воздействий на водные объекты	+					+		

Рис. 2. Функциональная схема межведомственного взаимодействия по осуществлению функций государственного управления водным хозяйством РФ

4. Достоинством современной системы является высокая степень её адаптивности, как и высокая степень адаптивности советской системы. Принципиальное различие этих систем, в отношении адаптивности, в том, что советская система была адаптивной за счёт комплексного подхода к управлению земельными и водными ресурсами, а современная система адаптивна за счёт огромного числа звеньев управления на пяти (вместо трёх) уровнях управления, что влечёт, в противоположность советской системе, неустойчивость современной системы управления. В плане числа уровней и звеньев управления современная российская система похожа на бразильскую, также отличающуюся очень большим числом структур на всех уровнях (её эффективность, как было выше показано, очень низкая).

Основная цель в управлении ВХС — рациональное использование водных ресурсов для удовлетворения социальных и экономических потребностей общества. В компетенцию управления водными ресурсами РФ входит решение трёх основных задач:

I. Обеспечение населения и промышленности необходимым количеством воды. По оценке специалистов, ряд крупных речных бассейнов на европейской территории

страны входит в маловодную фазу, которая грозит серьёзными проблемами для экономики страны. На фоне этого растут потери воды, изымаемой из водоёмов, и количество воды, используемой в производстве товарной продукции.

II. Поддержание качества воды на должном уровне. Загрязнение водных объектов на территории России остаётся стабильно высоким, при этом относительно чистые реки остались только в Сибири и на Дальнем Востоке. 95 % городских сточных вод (ЖКХ), поступающих в реки, очищены хуже, чем предусматривают российские нормативы. При этом принимаемые меры по строительству очистных сооружений в жилищно-коммунальном хозяйстве носят эпизодический характер.

III. Защита от вредного воздействия воды и безопасность гидротехнических сооружений. В России затоплению подвержены 400 тыс. км², более 300 городов, тысячи мелких населённых пунктов, более 7 млн га сельхозугодий, и тенденция нарастания ущерба от наводнений продолжает увеличиваться.

ПРАКТИЧЕСКАЯ РАБОТА №2. Элементы структуры информационного обеспечения процесса управления системами природообустройства и водопользования.

Действующее водное законодательство Российской Федерации направлено на регулирование водных отношений в следующих целях: - обеспечения прав граждан на чистую воду и благоприятную водную среду; - поддержания оптимальных условий водопользования; - поддержания качества поверхностных и подземных вод в состоянии, отвечающем санитарным и экологическим требованиям; - защиты водных объектов от загрязнения, засорения и истощения; - предотвращения или ликвидации вредного воздействия вод, а также сохранения биологического разнообразия водных экосистем. основополагающим документом в области водных отношений является Водный кодекс Российской Федерации, вступивший в силу с 1 января 2007 года.

Основные нормативно-правовые документы:

1. Федеральный закон РФ 3 июня 2006 года № 74-ФЗ «Водный Кодекс РФ».
2. Федеральный закон РФ от 10.01.2001г. №7-ФЗ «Об охране окружающей среды».
3. Федеральный закон РФ от 30.03.1999г. №52-ФЗ «О санитарно-эпидемиологическом благополучии населения».
3. Федеральный закон РФ от 23.11.1995г. №174-ФЗ «Об экологической экспертизе».
4. Федеральный закон РФ от 23 июня 1997 года № 117-ФЗ «О безопасности гидротехнических сооружений».
5. Федеральный закон РФ от 20 декабря 2004 года №166 –ФЗ «О рыболовстве и сохранении водных биологических ресурсов».
6. Федеральный закон РФ от 7 декабря 2011 г. N 416-ФЗ «О водоснабжении и водоотведении».
7. Постановление Правительства от 30 декабря 2006 г. №881. Нормативы допустимого воздействия на водные объекты.
8. Постановление Правительства от 30 декабря 2006 г. № 883. Правила разработки и реализации схем использования и охраны водных объектов.
9. Постановление Правительства от 28 апреля 2007 г. № 253. «О порядке ведения государственного водного реестра».
10. Постановление Правительства от 14 апреля 2007 г № 230. «О договоре водопользования, право на заключение которого приобретается на аукционе, и о проведении аукциона».
11. Постановление Правительства от 10 января 2009г. №17. «Об утверждении правил установления на местности границ водоохраных зон и границ прибрежных

защитных полос водных объектов».

12. Постановление Правительства от 23 июля 2007 г. №469.Порядокутверждения нормативов допустимых сбросов веществ.

13.Постановление Правительства от 14 декабря 2006 г. №764. Расчет платы за пользование федеральными водными объектами.

14.Постановление Правительства РФ от 12.06.2003г. №344 «О нормативах платы за выбросы в атмосферный воздух загрязняющих веществ стационарными и передвижными источниками, сбросы загрязняющих веществ в поверхностные и подземные водные объекты, размещение отходов производства и потребления».

15.Постановление Правительства 30 декабря 2006 г. №844 «О порядке подготовки и принятия решения о предоставлении водного объекта в пользование».

16.Постановление Правительства от 30 декабря 2006 г. №876 Ставки платы за пользование федеральными водными объектами.

17.Постановление Правительства №1504 от 19.12.96(изм.26.01.2006).Нормативы ПДВ на водные объекты.

18.Постановление Правительства от 10 апреля 2007 N 219. Положение о ведении государственного мониторинга водных объектов.

19.Постановление Правительства от 25 декабря 2006 г. № 801 «Об утверждении Положения об осуществлении государственного контроля и надзора за использованием и охраной водных объектов.

20.Постановление Правительства от 12 марта 2008 г. № 165. Правила подготовки и заключения договора водопользования.

21.Приказ МинФинРФ №29н.Форма налоговой декларации по водному налогу.

22.Приказ МПР от 7 марта 2007 г. N 49. Форма предупреждения о предъявлении требования о прекращении права пользования водным объектом.

23.Приказ МПР России от 8 июля 2009 г. № 205 «Об утверждении порядка ведения собственниками водных объектов и водопользователями учета объема забора (изъятия) водных ресурсов из водных объектов и объема сброса сточных вод и (или) дренажных вод, их качества».

24.Приказ МПР России от 06.02.2008 № 30 «Об утверждении форм и порядка представления сведений, полученных в результате наблюдений за водными объектами, заинтересованными федеральными органами исполнительной власти, собственниками водных объектов и водопользователями».

25.Приказ МПР России от 07.05.2008 № 111 «Об утверждении форм и порядка представления данных мониторинга, полученных участниками ведения государственного мониторинга водных объектов».

26.Приказ МПР от 14 марта 2007 г. №56 Форма решения о предоставлении водного объекта в пользование.

27.Приказ МПР от 29 мая 2007 года № 138. Форма государственного водного реестра.

28.Приказ МПР от 22 августа 2007 № 216.Правила оформления гос.регистрации договоров водопользования, решений о предоставлении водных объектов в пользование, перехода прав и обязанностей по договорам водопользования, прекращения договоров водопользования.

29.Приказ МПР №128.Форма заявления на пользование водным объектом.

30.Приказ МПР от 12 декабря 2007 г. № 328. Об утверждении Методических указаний по разработке нормативов допустимого воздействия на водные объекты.

31.Приказ МПР от 17 декабря 2007 г. N 333. Об утверждении Методики разработки нормативов допустимых сбросов веществ и микроорганизмов в водные объекты для водопользователей.

32.Приказ МПР от 30 марта 2007 г. № 71. Методика исчисления размера вреда, причиненного водным объектам вследствие нарушения водного законодательства.

33. Приказ МПР от 23.04.2008 г. № 102. Форма заявления о предоставлении водного объекта в пользование.
34. Приказ МПР от 13 августа 2009 г. № 249. Об утверждении образцов специальных информационных знаков для обозначения границ водоохранных зон и границ прибрежных защитных полос водных объектов.
35. Приказ МПР от 22 мая 2007 г. № 128. Об утверждении формы заявления о предоставлении акватории водного объекта в пользование.
36. Приказ Ростехнадзора от 5 апреля 2007 года №204 «Об утверждении формы Расчета платы за негативное воздействие на окружающую среду и порядка заполнения и представления формы расчета платы за негативное воздействие на окружающую среду».
37. Приказ Ростехнадзора от 10 июля 2006 г. № 675. Об организации выдачи разрешений на сбросы загрязняющих веществ в окружающую среду (водные объекты).
38. Приказ Федеральной налоговой службы NCAЭ-3-21.111. Форма сведений о пользовании водными объектами.
39. СанПиН 2.1.4.027-95. Питьевая вода и водоснабжение населенных мест.
40. СанПиН 2.1.5.980-00 Гигиенические требования к охране поверхностных вод.
41. СП 11-108-98. Изыскания источников водоснабжения на базе подземных вод.
42. Альбом форм первичной учетной документации по использованию воды.
43. Водный налог. Гл. 25_2 ч. Налогового кодекса.
43. ГН 2.1.5.2280-07. Предельно допустимые концентрации (ПДК) химических веществ в воде водных объектов хозяйственно-питьевого и культурно-бытового водопользования.
44. ГОСТ 17.1.1.01-77 Использование и охрана вод.
45. ГОСТ 17.1.1.03-86. Классификация водопользований.
46. ГОСТ 17.1.3.13-86. Требования к охране поверхностных вод от загрязнения.
47. ГОСТ 27065-86 (2003). Качество вод.
48. ГОСТ 27384-2002. Вода. Нормы погрешности измерений показателей состава и свойств.
49. ГОСТ 30813-2002. Вода и водоподготовка.
50. ГОСТ Р 51593-2000. Отбор проб питьевой воды.
51. ГОСТ Р 51657.5-2002. Способ измерения расходов воды с использованием ультразвуковых (акустических) измерителей скорости.
52. Инструкция о порядке составления стат. отчёта по форме 2-тп (водхоз).
53. Методические рекомендации МР 2.1.4.0032-11 «Интегральная оценка питьевой воды централизованных систем водоснабжения по показателям химической безвредности».
54. МУ 2.1.5.732-99. Санитарно-эпидемиологический надзор за обеззараживанием сточных вод ультрафиолетовым излучением.
55. МУ 2.1.4.682-97. Питьевая вода.
56. МУ 2.1.5.1183-03. Санитарно-эпидемиологический надзор за использованием воды в системах технического водоснабжения промышленных предприятий.
57. МУК 4.2.964-00. Методы контроля воды.
58. Приказ Росстата от 28.11.2011 № 446. форма федерального статистического наблюдения № 2-ТП (водхоз).
59. Письмо МинФина от 7 ноября 2011 года по вопросу уплаты водного налога

ПРАКТИЧЕСКАЯ РАБОТА №3. Классификация информации циркулирующей в процессе управления при разработке систем управления ВХС.

ВХК представляет собой совокупность различных отраслей народного хозяйства, совместно использующих водные ресурсы одного водного бассейна.

Водохозяйственный комплекс бассейна реки - это совокупность водных ресурсов бассейна, а также размещенных на его территории сооружений, предназначенных для формирования, транспортировки и регулирования стока, объектов водопотребления и водоотведения. В то же время ВХК можно рассматривать как совокупность мероприятий и сооружений по рациональному использованию водных и связанных с ними природных ресурсов, позволяющих оптимально удовлетворить всех водопользователей имеющимся ресурсом воды.

При правильном обосновании ВХК должен обеспечить наибольшую экономическую эффективность в целом, а не для какой-либо отдельной отрасли; не допускать вредного воздействия на окружающую среду. Сооружения участников ВХК должны способствовать охране вод от загрязнения и истощения; обеспечивать достаточно простую и надежную эксплуатацию.

Водохозяйственный комплекс включает в себя ряд участников. К ним относятся: водоснабжение, водоотведение, гидротехнические мелиорации, гидроэнергетика, водный транспорт, лесосплав, рыбное хозяйство, здравоохранение, водные рекреации и др. В гидротехнические мелиорации входят оросительные и осушительные работы, осуществление мероприятий по борьбе с вредными воздействиями вод: защита от наводнений, борьба с водной эрозией, селевыми потоками, оползнями и разрушением берегов, а также с заболачиванием и засолением почв. Учитывая существующую экологическую обстановку, в число участников ВХК целесообразно включать и природные комплексы.

Требования, предъявляемые к водохозяйственному комплексу:

- рациональное обеспечение потребителей водой в достаточном количестве и соответствующего качества;

- сохранение природных условий и гарантии охраны воды от загрязнения, засорения и истощения;

- обеспечение наибольшего народнохозяйственного экономического эффекта;

- гарантии простой и надежной работы.

Государственная и хозяйственная деятельность водохозяйственных комплексов осуществляется в соответствии с Водным законодательством России, в котором отражены основные положения о порядке использования и охраны рек, озер, водохранилищ, других поверхностных и подземных водных объектов.

Водопотребители и водопользователи. Участников ВХК условно можно разделить на водопотребителей и водопользователей.

При водопотреблении воду изымают из водных объектов, часть которой после использования возвращается в этот же или другой водный объект (например, при испарении), а часть теряется безвозвратно, так как входит в состав вырабатываемой продукции.

Основными водопотребителями являются промышленность, коммунальное водоснабжение и сельскохозяйственное орошение. Последнее потребляет около половины воды, используемой в народном хозяйстве. Возвратные воды имеют, как

правило, иной качественный состав, и для возможности дальнейшей биологической очистки и использования этих вод их необходимо разбавлять.

При водопользовании воду не изымают из водных объектов. Водопользование имеет место в гидроэнергетике, водном транспорте, сплаве леса, рекреации, частично в рыбном хозяйстве.

Однако по мере более глубокого использования водных ресурсов грани между водопотребителями и водопользователями стираются. Так, при создании энергетических водохранилищ значительная часть воды теряется на испарение и фильтрацию и пропадает для остальных участников комплекса. Такое же явление в больших масштабах наблюдается и на водохранилищах, которые используют в системе охлаждения тепловых и атомных электростанций. Аналогичные доводы можно привести относительно использования воды в рыбном хозяйстве, когда для нереста затапливают обширные мелководья, хорошо прогреваемые солнцем, с которых происходит значительное испарение воды.

Поэтому более правильно будет объединить эти две категории в одну с общим названием - водопользователи.

В водопользовании существенную роль играют водопотребление и водоотведение. Водопотреблением называют потребление воды из водного объекта или систем водоснабжения, а водоотведением, или сбросом сточных вод, - удаление сточных вод за пределы населенного пункта, предприятия или других мест использования. В объем водоотведения входит суммарное количество всех видов сточных вод, отводимых непосредственно в водоемы, подземные горизонты и бессточные впадины, на ведомственную очистку, а также другим организациям.

В водопотреблении учитывают не только непосредственное использование воды, но и потери на испарение и фильтрацию из каналов и водохранилищ.

С точки зрения использования и охраны водных ресурсов производственная деятельность водопотребителей характеризуется:

- общим водопотреблением - суммой забора свежей и оборотной воды за единицу времени (год, сутки, час, секунду);

- забором свежей воды - водозабором из водного объекта;

- забором оборотной воды - водозабором из системы замкнутого водоснабжения;

- водоотведением - сбросом в водный объект, в замкнутые понижения или подземные горизонты;

- безвозвратным водопотреблением - забором свежей воды за вычетом водоотведения;

- объемами сброса загрязнений - объемами загрязняющих веществ в сбрасываемой воде за вычетом содержания этих веществ в воде, забираемой из источника;

- тепловым загрязнением - количеством тепла, сбрасываемого в водный объект, определяемым по расходу сбрасываемой воды и повышению температуры в сбросных водах по сравнению с температурой забираемой воды.

Водопользователи характеризуются величиной необходимых расходов (гидроэнергетика) и уровней воды (судоходство, гидроэнергетика, рыбное хозяйство, рекреация, природные комплексы), а также влиянием их на качество воды.

Важная особенность участников водохозяйственного комплекса - взаимное несоответствие требований к режиму водоисточника во времени.

Несоответствие водопотребления и водоотведения между участниками (компонентами) ВХК приводит к противоречиям. Так, водный транспорт заинтересован в поддержании судоходных глубин в нижнем бьефе ГЭС в навигационный период, а

гидроэнергетика, наоборот, - в накоплении воды в водохранилище для более интенсивного использования ее в осенне-зимний пик загрузки. Во время половодья гидроэнергетика заинтересована в накоплении воды в водохранилище, а рыбное хозяйство требует значительных попусков из водохранилища для поддержания оптимальных глубин нерестилищ и мелководий, в которых обитает рыба. Разрешают эти противоречия при формировании ВХК и при оптимальном функционировании.

Существуют противоречия и в требованиях к качеству используемой воды. Гидроэнергетика, судоходство, лесосплав не предъявляют жестких требований к загрязненности воды. Для здравоохранения, водоснабжения, рыбного хозяйства и орошения, отдыха на воде качество воды имеет существенное значение, поэтому и это учитывают на стадии формирования ВХК.

Классификация водохозяйственного комплекса

Водохозяйственный комплекс (ВХК) классифицируют по масштабам их распространения, типам сооружений, числу участников. По масштабам распространения выделяют глобальные, или межгосударственные, государственные, зональные, бассейновые и ВХК части бассейнов.

Глобальные, или межгосударственные - это проекты использования водных ресурсов пограничных рек или рек, проходящих транзитом через ряд стран.

Государственные - это ВХК, возникающие при реализации таких проектов, как создание единой водохозяйственной системы страны (ЕВХС).

Общим признаком государственного ВХК служит рассмотрение и признание водохозяйственной проблемы в масштабах всей страны на основе долгосрочных прогнозов экономического развития государства с учетом общих политических и социальных аспектов.

Зональные ВХК предусматривают решение водохозяйственных проблем в том или ином экономическом регионе страны. Основная цель такого комплекса - совершенствование водного хозяйства и наиболее полное и эффективное использование его возможностей для развития данного экономического района.

В бассейновых схемах ВХК более полно учитывают природные и социально-экономические особенности рассматриваемых районов.

ВХК классифицируют также по типам сооружений и по числу участников. Одноузловые отраслевые ВХК имеют либо энергетическое, либо ирригационное назначение.

По мере развития народного хозяйства в данном бассейне одноузловые ВХК трансформируются в многоузловые, или каскадные межотраслевые, ВХК. Это наиболее распространенный тип ВХК в нашей стране и за рубежом. Такие водохозяйственные комплексы сформированы на каскадах гидроузлов по рекам Волге, Днепру, Енисею и др. Однако такие комплексы стимулируют интенсивное развитие народного хозяйства в данном районе, способствуют рациональному использованию водных ресурсов. В том случае, если водных ресурсов одного бассейна не хватает для формирования ВХК, то возможно создание межбассейнового отраслевого, а затем и межбассейнового многоотраслевого ВХК.

В связи с тем, что ВХК тем или иным способом влияет на окружающую среду, особенно при водоотведении, необходимо выделить еще одного типа ВХК - водоохранного, который должен функционировать в системе природоохранного комплекса.

Водоохранном комплексом называют систему сооружений и устройств для поддержания требуемого количества и качества воды в заданных створах или пунктах водных объектов. Водоохранные комплексы включают в себя объекты осушения, водохранилища, поймы, загрязненные участки водных объектов и сооружения, предотвращающие отрицательное влияние ВХК.

Наводнения, водная эрозия, включая сели, оползни, разрушение берегов (получившие название вредного воздействия вод), - распространенные явления, характеризующиеся разрушением хозяйственных построек, гибелью людей, снижением плодородия почв на обширных территориях. Они наносят немалый экономический и экологический ущерб. Борьба с этими явлениями - одна из задач водного хозяйства, решать которую надо одновременно с водохозяйственным строительством, мелиорацией земель и включать в ВХК в качестве самостоятельного участника.

ВХС - это комплекс взаимосвязанных водных объектов и гидротехнических сооружений, предназначенных для обеспечения рационального использования и охраны вод участниками ВХК.

К водохозяйственным системам (ВХС) относят водохранилища, каналы различного назначения, мелиоративные системы, системы технического водоснабжения промузлов, предприятий, электростанций, системы очистки и сброса сточных, коллекторно-дренажных вод. Водохозяйственные системы - это все гидротехнические сооружения и узлы гидротехнических сооружений. Гидротехническое строительство в Алтайском крае в большинстве случаев имело целью создание условий для орошения сельскохозяйственных земель. Пруды и водохранилища, которых в крае около 200 шт., предназначались в основном для целей орошения.

Существует три аспекта описания ВХС: *морфологический, функциональный и информационный.*

Морфологически ВХС может быть расчленена на иерархические уровни по территориальному признаку. Водохозяйственная система страны объединяет региональные ВХС, которые в свою очередь состоят из бассейновых систем. Внутри бассейнов можно выделить водохозяйственные районы и водохозяйственные участки. Основным элементом ВХС водохозяйственного участка является комплексный гидроузел - плотина и образованное ею водохранилище с совокупностью технических устройств, предназначенными для многоцелевого использования водных ресурсов на выделенном водохозяйственном участке.

В качестве примера можно рассмотреть водохозяйственную систему Западной Сибири, которая включает в себя ВХС бассейнов р. Обь и Енисей. Бассейновая ВХС р. Обь может быть расчленена на ВХС верхней, средней и нижней Оби. Каждая из этих ВХС состоит из нескольких водохозяйственных участков, на которых расположены комплексные гидроузлы, образующие вместе каскад гидроузлов. Каждый комплексный гидроузел может иметь гидроэлектростанции, водозаборные станции, нерестилища и т.п.

В задачи функциональной структуры ВХС входят: добыча (регулирование) водных ресурсов, транспортировка, распределение их между потребителями, сбор сточных вод и подготовка их для повторного использования. Многообразие элементов ВХС предопределяет наличие больших информационных потоков между ними. Это вызывает необходимость специального информационного описания ВХС -

совокупности данных, которые взаимодействуют и преобразуются в процессе ее функционирования.

Таким образом, иерархическая структура, наличие большого числа разнородных элементов, рассредоточенных на значительной территории, многообразие функций - отличительные черты ВХС.

К особенностям ВХС относят:

- многообразие взаимодействия с окружающей средой, большое влияние на окружающую среду, которое необходимо учитывать при управлении функционированием ВХС;

- недостаточная достоверность информации о водопотреблении и водоотведении;

- многообразие прямых и обратных связей между элементами системы (гидравлические, технические, социальные, экономические, информационные);

- функционирование в условиях случайных воздействий;

- длительность формирования и непрерывность развития;

- высокая капиталоемкость и вследствие этого большой ущерб от неудачных экономических решений;

- неопределенность исходной информации при планировании развития ВХС, которая возникает ввиду того, что величины, определяющие будущее водопотребления (информация о развитии производства, изменениях демографической ситуации, технико-экономических показателей), обычно задаются со значительной неопределенностью вследствие своего прогнозного характера;

- противоречивость требований к режиму источника водопотребителей, являющихся участниками ВХК;

- возможность многократного использования ресурса;

- возможность замены водного ресурса другим для отдельных участников ВХК;

- возможность значительного антропогенного воздействия на водные ресурсы.

Перечисленные свойства ВХС (многочисленность и неоднородность элементов, связей между ними, функций, наличие неопределенностей и т.д.) позволяют отнести их к большим кибернетическим системам, что обуславливает особенности управления ими.

Управление ВХС можно расчленить на ряд задач, которые условно объединим в две группы: формирование структуры вновь создающейся или развивающейся ВХС и управление режимами работы функционирующей ВХС.

При решении задач первой группы осуществляют долгосрочное планирование использования водных ресурсов. При этом учитывают, что ВХС - составная часть ВХК, который, в свою очередь, есть подсистема народнохозяйственного комплекса соответствующей территории.

В первой группе задач обосновывают и определяют:

- размещение по территории, состав и мощность водоемких производств;

- размещение водохранилищ и их параметры;

- размещение, параметры и состав водохозяйственных объектов (водозаборных устройств, каналов и т.п.);

- мероприятия по охране природы, поддерживающие высокое качество воды в бассейне при проведении водохозяйственных операций.

На каждом уровне иерархии ВХС решает свой комплекс задач по формированию ее структуры. Имеется ряд задач, которые являются общими для нескольких уровней, но степень детализации в них различна. Например, размещение водоемких производств можно обосновывать на уровне страны, региона и бассейна, а определять состав,

параметры и место водохозяйственных объектов - на уровне бассейна и водохозяйственных участков и т.п. На всех уровнях устанавливают состав природоохранных мероприятий при проведении водохозяйственных работ.

Вторая группа задач может быть разделена на две подгруппы: выработка плана работы функционирующей или планируемой ВХС на некоторый период и реализация этого плана. В результате решения задач первой подгруппы определяют планируемые объемы попусков воды из верхних бьефов водохранилищ в каждый момент времени, уровни воды в водохранилищах и каналах, режимы работы водохозяйственных объектов.

В соответствии с особенностями планирования использования водных ресурсов расчеты ведут по нескольким вариантам исходных данных (гидравлических, режимов потребления воды сельскохозяйственными, рыбохозяйственными и другими потребителями, требования которых зависят от метеорологических условий, носящих стохастический характер).

При эксплуатации необходимо выбрать вариант плана, наиболее подходящий к конкретной водохозяйственной обстановке, и откорректировать его в соответствии со складывающимися метеорологическими условиями. Реализуют скорректированный план, регулируя потоки воды в водотоках.

Территориальное перераспределение стока

Для решения водохозяйственных задач необходимо сопоставление имеющихся водных ресурсов с запросами потребителей. Водохозяйственный баланс используется при составлении научно обоснованных планов распределения водных ресурсов, позволяет всесторонне анализировать сложившиеся и ожидаемые режимы расходования водных ресурсов. Для этой цели устанавливают водный баланс в пределах рассматриваемого бассейна, который охватывает соотношение между атмосферными осадками, поверхностными и подземными стоками, испарением и транспирацией влаги растительностью.

Местное регулирование стока может оказаться недостаточным для увязки ВХБ, особенно в маловодные годы. В этом случае дополнительные водные ресурсы получают, перераспределяя сток.

В соответствии с характером и масштабами решаемых задач, водохозяйственные системы территориального перераспределения речного стока можно разделить на три основных вида:

- подача воды от источника в районы непосредственного потребления;
- внутрибассейновые переброски речного стока;
- межбассейновое перераспределение водных ресурсов; оно обеспечивает подачу воды из бассейна донора, для которого характерно изобилие водных ресурсов, в бассейн-водоприемник. Различают два вида межбассейнового перераспределения водных ресурсов: внутризональное и межзональное.

Наиболее распространенный способ перераспределения стока - подача воды по открытым каналам.

ПРАКТИЧЕСКАЯ РАБОТА №4. Локальные и программные функции для обработки информации в управляющих вычислительных комплексах при эксплуатации систем природообустройства и водопользования.

В настоящее время народонаселением мира используется примерно 54% всего доступного стока поверхностных вод (годная к употреблению, возобновляемая пресная вода). С учетом темпов роста глобальной экономики, показателя роста населения планеты (прирост на 85 млн чел./г.), и других факторов ожидается, что к 2025 г. этот показатель увеличится до 70%.

По данным ООН, более чем в 18 странах наблюдается дефицит воды (уровень в 1000 и менее куб. м на 1 чел./г.), при котором практически невозможно удовлетворить потребности в ней национальных экономик и коммунальные нужды граждан. По прогнозам число таких государств к 2025 году вырастет до 33.

На критически низком уровне водообеспеченности находятся: Ближний Восток, Северный Китай, Мексика, страны Северной Африки, Юго-Восточной Азии и ряд постсоветских государств. По данным Института Мировых Ресурсов (World Resource Institute), в наиболее тяжелом положении находятся Кувейт, где на душу населения приходится всего 11 куб. метров поверхностных вод, Египет (43 куб. м.) и Объединенные Арабские Эмираты (64 куб. м.). На 8-м месте в рейтинге находится Молдова (225 куб. м.), а на 9-ом - Туркменистан (232 куб. м.).

Российская Федерация обладает уникальным водно-ресурсным потенциалом. Суммарные ресурсы пресных вод России оцениваются в 10803 куб. км/год. Возобновляемые водные ресурсы (объемом годового стока рек на территории России) составляют 4861 куб. км, или 10% мирового речного стока (второе место после Бразилии). Главный недостаток российских водных ресурсов - их крайне неравномерное распределение по территории страны. По величине местных водных ресурсов Южный и Дальневосточный федеральные округа России, например, различаются почти в 30 раз, а по водообеспеченности населения примерно в 100 раз.

Реки являются основой водного фонда России. По ее территории протекает свыше 120 тыс. крупных рек (длиной более 10 км) общей протяженностью свыше 2,3 млн. км. Количество малых рек гораздо больше (свыше 2,5 млн). Они формируют около половины суммарного объема речного стока, в их бассейнах проживает до 44% городского и почти 90% сельского населения страны.

Подземные воды, которые используются, главным образом, для питьевых целей обладают потенциальными эксплуатационными ресурсами, превышающими 300 куб. км/год. Более трети потенциальных ресурсов сосредоточены в европейской части страны. Разведанные к настоящему времени месторождения подземных вод располагают суммарными эксплуатационными запасами примерно в 30 куб. км /год.

В целом по стране суммарный водозабор на хозяйственные нужды относительно невелик - 3% среднего многолетнего стока рек. Однако в бассейне Волги, например, он составляет 33 % всего водозабора страны, а по ряду речных бассейнов показатель превышает экологически допустимые объемы изъятия (Дон - 64%, Терек – 68%, Кубань - 80% среднегодового стока). На юге европейской территории России практически все водные ресурсы вовлечены в народнохозяйственную деятельность. В бассейнах рек Урала, Тобола и Ишима водохозяйственная напряженность стала фактором, в определенной степени сдерживающим развитие народного хозяйства.

Практически все реки подвержены антропогенному воздействию, возможности экстенсивного водозабора для хозяйственных нужд по многим из них в целом исчерпаны. Вода многих российских рек загрязнена и непригодна для питьевых целей. Серьезной проблемой является ухудшение качества воды поверхностных водных объектов, которая в большинстве случаев не отвечает нормативным требованиям и оценивается как неудовлетворительная практически для всех видов водопользования.

Наблюдается деградация малых рек. Происходит их заиление, загрязнение, засорение, обрушение их берегов. Бесконтрольное изъятие воды, уничтожение и использование в хозяйственных целях водоохранных полос и зон, осушение верховых болот привели к массовой гибели малых рек, тысячи из которых прекратили свое существование. Их общий сток, особенно в европейской части России снизился более чем на 50%, в результате чего происходит разрушение водных экосистем, и делает эти реки непригодными для использования.

На сегодняшний день, по данным экспертов, нормативам не соответствует от 35% до 60% питьевой воды в России и порядка 40% поверхностных и 17% подземных источников питьевого водоснабжения. На территории страны выявлено свыше 6 тысяч участков загрязнения подземных вод, наибольшее количество которых приходится на европейскую часть России.

По имеющимся расчетам каждый второй житель Российской Федерации вынужден использовать для питьевых целей воду, не соответствующую по ряду показателей установленным нормативам. Почти треть населения страны пользуется источниками водоснабжения без соответствующей водоподготовки. При этом жители ряда регионов страдают от недостатка питьевой воды и отсутствия надлежащих санитарно-бытовых условий проживания.

В частности, некачественную по санитарно-химическим и микробиологическим показателям питьевую воду потребляет часть населения в Республиках Ингушетия, Калмыкия, Карелия, Карачаево-Черкесской Республике, в Приморском крае, в Архангельской, Курганской, Саратовской, Томской и Ярославской областях, в Ханты-Мансийском автономном округе и Чукотском автономном округе.

Причина проблемы кроется в массовом загрязнении бассейнов рек и озер. При этом основную нагрузку на водоемы создают промышленные предприятия, объекты топливно-энергетического комплекса, предприятия муниципального хозяйства и агропромышленного сектора. Годовой объем сброшенных стоков за последние годы практически не изменяется. В 2008 г., например, он составил 17 куб. км. Однако необходимо отметить, что на этом фоне наблюдается снижение объемов сброса нормативно-очищенных сточных вод, что происходит из-за перегрузки очистных сооружений, их некачественной работы, нарушений технических регламентов, нехватки реагентов, прорывов и залповых сбросов загрязнений.

В России, особенно в европейской ее части, наблюдаются недопустимо большие потери воды. На пути от водоемисточника до потребителя, например в 2008 г., при суммарном объеме забора воды из природных источников равном 80,3 куб. км, потери составили 7,76 км. В промышленности потери воды достигают более 25% (за счет утечек и аварий в сетях, инфильтрации, несовершенства технологических процессов). В жилищно-коммунальном хозяйстве теряется от 20 до 40% (за счет утечек в жилых и общественных зданиях, коррозии и износа водопроводных сетей); в сельском хозяйстве - до 30% (переполив в растениеводстве, завышенные нормы подачи воды для целей животноводства).

Нарастает технологическое и техническое отставание водного хозяйства, в частности, в изучении и контроле качества вод, подготовке питьевой воды, обработке и утилизации осадков, образующихся при очистке природных и сточных вод. Прекращена разработка необходимых для устойчивого водообеспечения перспективных схем использования и охраны вод.

Глобальное потепление и изменение климата, как отмечают специалисты, приведет к улучшению водообеспеченности населения России в целом. Увеличения этого показателя можно ожидать на Европейской территории страны, в Поволжье, в Нечерноземном центре, на Урале, на большей части Сибири и Дальнего Востока. Вместе с тем, в ряде густонаселенных регионов Черноземного центра России (Белгородская, Воронежская, Курская, Липецкая, Орловская и Тамбовская области), Южного (Калмыкия, Краснодарский и Ставропольский края, Ростовская область) и юго-западной части Сибирского (Алтайский край, Кемеровская, Новосибирская, Омская и Томская области) федеральных округов РФ, которые и в современных условиях имеют довольно ограниченные водные ресурсы, в ближайшие десятилетия следует ожидать их дальнейшего уменьшения на 10-20%. В указанных регионах может отмечаться серьезный дефицит воды, который может стать фактором, сдерживающим экономический рост и повышение благосостояния населения, и возникнет необходимость строгого регулирования и ограничения водопотребления, а также привлечения дополнительных источников водообеспечения.

В Алтайском крае, в Кемеровской, Новосибирской, Омской и Томской областях уменьшение водных ресурсов, видимо, не приведет к критически низким значениям водообеспеченности и к высокой нагрузке на водные ресурсы. Однако, учитывая тот факт, что и в настоящее время здесь имеют место весьма серьезные проблемы, в перспективе они могут приобрести особую остроту, особенно в маловодные периоды. Это, прежде всего, связано с большой изменчивостью водных ресурсов во времени и по территории, а также с тенденцией к увеличению интенсивности использования стока трансграничных рек в Китае и Казахстане. Для решения этих проблем необходимо рассмотреть возможности регулирования стока и заключение международных договоров по совместному использованию водных ресурсов Иртыша.

Учитывая возрастающее влияние климата и его изменений на устойчивость развития экономики и социальной сферы страны, представляется необходимым при разработке государственной водной политики предусмотреть включение в нее задач, связанных с изменением климата.

В целом, главными причинами негативных тенденций в сфере водных ресурсов и возможных ограничений в их использовании эксперты считают природные катаклизмы, рост населения, ресурсозатратное промышленное и сельскохозяйственное производство, загрязнение отходами естественных водоемов, прибрежных территорий, грунтовых и подземных вод. В этой связи одной из первостепеннейших задач является охрана водных экосистем страны и содействие рациональному использованию воды в сельском хозяйстве, индустрии и быту.

Это приобретает особую актуальность, поскольку при больших естественных ресурсах поверхностных и подземных вод России, преобладающая часть которых находится в восточных и северных регионах, экономически развитые европейские регионы с высоким уровнем комплексного использования водных ресурсов практически исчерпали возможность их освоения без рационализации водопользования, экономии воды и восстановления качества водной среды.

ПРАКТИЧЕСКАЯ РАБОТА №5. Общие требования к комплексу систем поддержки управленческих решений.

1. Отсутствие нормативной базы по установлению качества сбрасываемых вод и качества воды в водоприемнике, в результате чего вся экономика страны и система водообеспечения населения работают без разрешительных документов и, как следствие, предприятия должны быть закрыты или, в лучшем случае, платить в 25-кратном размере за сбрасываемые воды. Это положение дезорганизует работу 50 тысяч предприятий, пользующихся водой.

Документы по водоотведению, подготовленные МПР России и Федеральным агентством водных ресурсов, не отвечают современным требованиям.

Для получения разрешения на сброс сточных вод действующими документами предусмотрено представление громоздких расчетов и дополнительных документов мониторинга. Это должен обеспечить каждый из 50 тысяч водопользователей по всей России.

Кроме того, каждый расчет еще необходимо согласовывать с четырьмя организациями (Росгидрометом, Роспотребнадзором, Роскомрыболовством, Ростехнадзором) до утверждения в Федеральном агентстве водных ресурсов.

Введение подобных нормативов создает тупик в водохозяйственной деятельности, развитии промышленности, сельского и коммунального хозяйства как минимум на несколько лет и, естественно, создает все необходимые условия для коррупции.

Для выхода из этого тупика необходимо:

- Переутвердить без всяких формальностей действующие лицензии на водопользование организациям, выполняющим достаточную очистку сточных вод.

- Научно-обоснованно оптимизировать расчеты по водоотведению и ввести официальное программное обеспечение по расчетам.

- Выдать лицензии на вновь строящиеся и реконструируемые сооружения водоочистки по проектам передовых технологий, обеспечивающих сброс воды нормативного качества.

- Сосредоточить внимание на предприятиях, сбрасывающих воду ненормативного качества. На этих предприятиях должны быть утверждены жесткие планы и сроки по реконструкции очистных сооружений.

- Полностью пересмотреть инструкцию по расчету качества воды в водоемах с учетом выявления наиболее опасных загрязнителей.

- Официально картировать зоны санитарной охраны, заповедные зоны и зоны рыбохозяйственного значения.

- Организовать работу «одного окна» для получения разрешений на водопользование.

2. Вторым проблемным вопросом является запутанность финансовых потоков средств, поступающих за водопользование.

Договоры на водопользование заключают субъекты Российской Федерации, средства уходят в федеральный бюджет, а из него часть средств в виде субсидий возвращается в субъекты Российской Федерации с последующим направлением их в

основном на расчистку русел рек. Эта мера не эффективна и не отвечает соответствующим перечню необходимых мероприятий по восстановлению водных ресурсов и объектов. Вместе с тем Росводресурсы без достаточных обоснований определяют мероприятия, которые необходимо провести на всех реках от Калининграда до Камчатки.

Это положение приводит к безответственности по выполнению функций, определенных Правительством Российской Федерации, а также к нерациональному использованию федерального бюджета субъектами Российской Федерации в водохозяйственной деятельности.

Даже в существующей нерациональной структуре управления целесообразно более четкое распределение собираемых средств. Как вариант можно предложить:

70% - оставить в субъектах Российской Федерации,

30% - оставить в федеральном бюджете на выполнение общеканальных проектов.

В этом случае субъекты Российской Федерации смогут планировать свою водохозяйственную деятельность, нести ответственность в области охраны водных ресурсов и улучшать их качество.

3. Третьей и основной проблемой является система управления водными ресурсами (общенациональной собственностью) и инфраструктурой водного хозяйства.

Новые экономические реалии, развивающиеся в стране, должны быть осмыслены и введены в водное хозяйство России. В этой сфере опасны «шараханья» от крайней «либерализации» в области управления водными ресурсами – основы жизни и национального достояния народа – до крайнего огосударствования управления инфраструктурой водного хозяйства. «Шараханье» в этих вопросах породило очевидный ряд крупных проблем, требующих безотлагательного решения:

- отсутствие системы обеспечения безопасности на водных объектах и гидротехнических сооружениях;

- продолжающееся старение гидротехнических сооружений (средний процент износа напорных гидротехнических сооружений составляет сегодня около 48%);

- высокая аварийность на водных объектах и гидротехнических сооружениях, которая превышает среднемировой показатель и наносит ущерб от 2 до 10 млн. рублей в год;

- низкое качество питьевой воды, а в некоторых случаях и ее нехватка, и как следствие – болезни и сокращение продолжительности жизни населения; - ведомственная разобщенность и отсутствие координации в области обеспечения безопасности гидротехнических сооружений и предотвращения вредного воздействия вод в период прохождения весеннего половодья и паводков (ежегодный ущерб от наводнений превышает 40 млрд. рублей);

- отсутствие понимания со стороны Федерального агентства водных ресурсов необходимости взаимодействия с субъектами Российской Федерации, а также с другими ведомствами и пользователями водой в части разработки и реализации единой взаимоувязанной водохозяйственной политики по бассейнам рек;

- отсутствие краткосрочных, среднесрочных и долгосрочных комплексных программ развития водохозяйственного комплекса страны и организации их реализации;

- отсутствие реформ в области водного хозяйства;

- отстранение от участия в разработке мер по улучшению ситуации на водных объектах предприятий-водопользователей;

- крайне неэффективное и бессистемное расходование средств федерального бюджета и отказ от привлечения к финансированию водохозяйственных объектов внебюджетных источников и частного капитала;

- неспособность Федерального агентства водных ресурсов определить приоритеты и внести предложения по первоочередной разработке законодательных, нормативно-правовых и нормативно-технических документов, обеспечивающих водохозяйственную деятельность;

- продолжающееся дублирование полномочий и функций между Федеральным агентством водных ресурсов, Министерством природных ресурсов, Федеральной службой по надзору в сфере природопользования, Ростехнадзором и исполнительными органами субъектов Российской Федерации;

- при обилии контрольных ведомств отсутствует орган, непосредственно занимающийся безопасностью водных объектов, улучшением качества водных ресурсов и эксплуатацией гидротехнических сооружений;

- неспособность МПР России и Федерального агентства водных ресурсов проводить самостоятельную эффективную политику с учетом полномочий, определенных Правительством Российской Федерации;

В связи с изложенным, представляется необходимым:

- государственные функции, возложенные на Федеральное агентство водных ресурсов, передать Министерству природных ресурсов Российской Федерации;

Сформировать на базе бассейновых водных управлений и разрозненных федеральных государственных учреждений Федерального агентства водных ресурсов управляющую компанию по типу государственной корпорации или РАО РЖД.

Подобное реформирование управления водными ресурсами и водным хозяйством России позволит кардинально улучшить систему управления, даст возможность навести порядок в водном хозяйстве, положительно скажется на привлечении в водохозяйственный комплекс частного капитала.

Документы по функционированию системы управления водными ресурсами и водным хозяйством с государственным управлением имеются. При принятии правительством концепции управления, необходимые нормативные документы специалистами могут быть подготовлены в кратчайший срок. Задержка с принятием перечисленных мер может привести к необратимым процессам на водных объектах и нанести непоправимый ущерб экономике и безопасности страны.

ПРАКТИЧЕСКАЯ РАБОТА №6. Характеристика блоков системы поддержки принимаемых решений для функционального обеспечения служб эксплуатации водохозяйственных организаций и объектов системы.

Опасные гидрологические явления и в первую очередь наводнения являются теми природными стихийными явлениями, которые были и остаются главной составляющей суммарного экономического ущерба, причиняемого природными стихийными явлениями подавляющему большинству регионов и субъектов Российской Федерации.

Несмотря на усиление внимания к разработке и совершенствованию методов и средств борьбы с наводнениями, за последнее десятилетие во всем мире (в том числе и в Российской Федерации) наблюдается значительный рост количества катастрофических наводнений, наносимого ими ущерба и потерь населения.

Причины, от которых зависят размеры ущерба от наводнений:

- высота и продолжительность стояния опасных уровней;
- площадь затопления (весной, летом, зимой);
- своевременность прогноза;
- организованность населения;
- заблаговременность планирования и принятия защитных мер;
- эффективность руководства и слаженность действий оперативного персонала и специальных сил спасения при чрезвычайной ситуации.

Классификация чрезвычайных ситуаций (ЧС) приведена в таблице 1.

Таблица 1 - Классификация чрезвычайных ситуаций (ЧС)

Категория ЧС	Критерий оценки		
	Количество пострадавших, чел.	Количество людей с нарушенными условиями жизнедеятельности, чел.	Материальный ущерб, тыс. мрот.
Локальная	менее 10	менее 100	менее 1
Местная	10 – 50	100 – 300	1 - 5
Территориальная	50 – 300	300 – 500	5- 500
Региональная	300 – 500	500 – 1000	500 – 5000
Федеральная	более 500	более 1000	более 5000
Трансграничная	ЧС, поражающие факторы которой выходят за пределы РФ, либо ЧС, которая произошла за рубежом и затрагивает территорию РФ		

Классификация наводнений на реках по степени опасности:

1. Катастрофическое наводнение – весеннее половодье или дождевой паводок с максимальным уровнем или расходом воды вероятностью превышения $P < 5\%$, которые могут привести к продолжительному и значительному по площади затоплению городов, населённых пунктов, пойменных массивов и с практически полным

уничтожением сельскохозяйственной продукции. Может привести к экологическому бедствию и иметь характер ЧС всех уровней.

2. Опасное наводнение - весеннее половодье или дождевой паводок с максимальным уровнем или расходом воды вероятностью превышения P в диапазоне 5 - 10%, которые могут привести к непродолжительному и частичному затоплению городов, населённых пунктов, пойменных массивов с частичным (50-79%) уничтожением сельскохозяйственной продукции. Может иметь характер ЧС всех уровней.

3. Высокое наводнение - весеннее половодье или дождевой паводок с максимальным уровнем или расходом воды вероятностью превышения P в диапазоне 11 - 25%, которые могут привести к непродолжительному и незначительному затоплению городов, населённых пунктов, пойменных массивов с частичным (25-49%) уничтожением сельскохозяйственной продукции. Может иметь характер локальной и местной ЧС.

4. Незначительное наводнение - весеннее половодье или дождевой паводок с максимальным уровнем или расходом воды вероятностью превышения P в диапазоне 26 - 40%, которые могут привести к непродолжительному и незначительному затоплению городов, населённых пунктов, пойменных массивов с частичным (менее 24 %) уничтожением сельскохозяйственной продукции. Может иметь характер локальной ЧС.

Непосредственные факторы возникновения наводнений:

- аномальные изменения некоторых параметров атмосферы, гидросферы и гелиофизических условий;
- отсутствие или неудовлетворительное состояние имеющихся сооружений инженерной защиты территорий и населения;
- застройка и хозяйственное освоение в ряде мест пойменных и подвергаемых воздействию наводнений земель;
- значительное сокращение объема необходимой для прогнозирования опасных явлений информации из-за резкого сокращения в последние десятилетия численности гидрологических постов и станций наблюдения за гидрологической обстановкой;
- ухудшающееся со временем техническое состояние гидротехнических сооружений, несоблюдение сроков проведения необходимых работ по проведению их капитального ремонта или реконструкции;
- не проведение в необходимые сроки обновления информационно-расчетной базы Росгидромета (каталогов наивысших расчетных уровней воды на реках);

Второстепенные факторы возникновения наводнений:

- просчеты в ряде случаев прогнозов опасных явлений, обусловленные недостаточным объемом исходной информации с постов и станций наблюдения и их сокращением;
- свертывание в последние десятилетия мероприятий, направленных на предупреждение и предотвращение опасных явлений (русловыпрямительные, дноуглубительные работы, работы по укреплению берегов, строительство дамб, обваловок, отводных и обводных каналов и т.п.);
- недостатки при организации своевременного оповещения населения и эвакуации его при угрозе стихийного бедствия;

- недостатки в оснащении организаций, занимающихся прогнозом гидрологической обстановки и возможных масштабов и последствий ЧС, топографическими картами необходимых масштабов, планами городов и т.п., их своевременном обновлении, а также связанные с этим недостатки в проведении достаточно подробного районирования территории области в соответствии с риском возникновения наводнений и оценке их возможных последствий.

К естественным факторам возникновения наводнений относятся:

- обильно растущая и выпадающая древесно-кустарниковая растительность. Деревья по берегам отмирают и выпадают, создавая препятствия на пути прохождения стока, что вызывает локальные подпоры.
- прохождение очень больших (для данной реки) расходов воды в короткий отрезок времени.

К факторам антропогенного характера относятся:

- изменение морфологического строения речного русла в результате аккумуляции наносов;
- искусственные сооружения, которые являются причиной возникновения ледяных заторов или сооружения, находящиеся в неисправном состоянии, захламление русла разрушенными элементами водосбросных сооружений.

ПРАКТИЧЕСКАЯ РАБОТА №7. Характеристика изменений сложившегося экологического равновесия при увеличении биологической продуктивности или производительности

Классификация ущербов от наводнений

Виды прямого ущерба:

- повреждение и разрушение жилых и производственных зданий, железных и автомобильных дорог, линий электропередач и связи, мелиоративных систем и пр.;

- гибель скота и урожая с/х культур;

- уничтожение и порча имущества, сырья, топлива, продуктов питания, кормов и удобрений;

- затраты на временную эвакуацию населения и перевозку материальных ценностей в незатопляемые места;

- смыв плодородного слоя почвы и занесение почвы песком.

Виды косвенного ущерба

- затраты на приобретение и доставку в пострадавшие районы продуктов питания, строительных материалов, кормов для скота и пр.;

- выплаты страховок по уничтоженному и поврежденному имуществу;

- сокращение выработки продукции и замедление темпов экономического развития регионов;

- ухудшение условий жизни населения;

- невозможность рационального использования территорий;

- увеличение амортизационных расходов по содержанию зданий в нормальном состоянии.

При планировании мероприятий по управлению паводкоопасными территориями, необходимо стремиться к минимизации критерия оптимальности:

$$Z + Y = \min,$$

где Z- приведённые затраты, Y-среднегодовой ущерб.

Среднегодовой ущерб, включает остаточный ущерб защищаемых территорий, экологический ущерб от сооружений инженерной защиты, рост ущерба на сопредельных территориях.

Приведённые затраты включают затраты на содержание системы предупреждения и оповещения, на формирование резервного фонда для ликвидации ЧС, на регулирование хозяйственного пользования паводкоопасных территорий, приведённые затраты на сооружения инженерной защиты и вынос объектов из зоны затопления

Приведённые затраты рекомендуется определять по формуле СНиП 2.06.15-85:

$$Z = E_n K_z + I_z,$$

где E_n – нормативный коэффициент эффективности, принимается в размере 0,12; K_z – капиталовложения в строительство сооружений инженерной защиты; I_z – ежегодные издержки по строительству сооружений инженерной защиты.

При оценке экономической эффективности инженерной защиты надлежит учитывать:

- технико-экономические показатели решаемых народнохозяйственных задач;
- показатели экономического развития после осуществления мероприятий инженерной защиты;
- показатели возможного ущерба без проведения защитных мероприятий.

Экономическая эффективность капитальных вложений на проведение противопаводковых мероприятий:

$$\Theta = (U_{пр} - I) / K,$$

где $U_{пр}$ – величина предотвращённого ущерба; I – эксплуатационные расходы на обслуживание объектов защиты; K - капитальные вложения на проведение мероприятий защиты на паводкоопасных территориях.

Срок окупаемости капитальных вложений:

$$T = K / (U_{пр} - I)$$

Основное назначение административных мер по управлению паводкоопасными территориями – минимизация возможных последствий наводнений

Она достигается путём введения ограничений на хозяйственное использование паводкоопасных территорий

Для этого необходимо зонирование территорий по степени риска и для каждой из выделенных зон должен быть установлен соответствующий регламент, обеспечивающий допустимый уровень ущерба. Зонирование территорий по степени риска затопления представлено на рисунке 1.

Зона	Степень риска	Для с/х земель		Для селитебных территорий	
		Нижняя граница	Верхняя граница	Нижняя граница	Верхняя граница

А	Высокая	Бровки русла	Уровень 10% обеспеченности	Бровки русла	Уровень 10% обеспеченности или на 1 м ниже уровня 1 % обеспеченности
В	Умеренная	Уровень 10% обеспеченности	Уровень 1 % обеспеченности	Уровень 10% обеспеченности или на 1 м ниже уровня 1 % обеспеченности	Уровень 1 % обеспеченности
С	Низкая	Уровень 1 % обеспеченности	—	Уровень 1 % обеспеченности	—
Д	Неопределенная	В границах возможного затопления склоновыми водами		В границах возможного затопления склоновыми водами и при авариях ливневой канализации	
Е	Аварийная (для территорий, защищённых дамбами)	—	Уровень отметки дамб	—	Уровень отметки дамб

Рисунок 1. Границы зон риска затоплений

Структурно-функциональная схема инженерного обустройства паводкоопасных территорий представлена на рисунке 2.

Структурно-функциональная схема базируется на модели принятия решений по снижению вероятности возникновения ЧС гидрологического характера и предусматривает оптимизацию и усовершенствование инженерного обустройства паводкоопасных территорий в соответствии с:

- современными достижениями науки и техники;
- современными гидрометеорологическими условиями;
- современными нормами, техническими условиями и показателями качества проектирования.

Модель принятия решений по снижению вероятности возникновения ЧС гидрологического характера



Рисунок 2. Структурно-функциональная схема инженерного обустройства паводкоопасных территорий

ПРАКТИЧЕСКАЯ РАБОТА №8. Научно обоснованные показатели мелиоративной нагруженности по природно-хозяйственным зонам.

Специфические особенности водного хозяйства, выступающего посредником между природой и потребителями воды, ставят водохозяйственное районирование на грань между отраслевым и комплексным. Основным признаком комплексного районирования сводится к выявлению особенностей водообеспечения большинства населенных пунктов и всех водопотребляющих отраслей хозяйства и служит основой для выявления внутренних экономических связей.

Выделение водохозяйственных участков

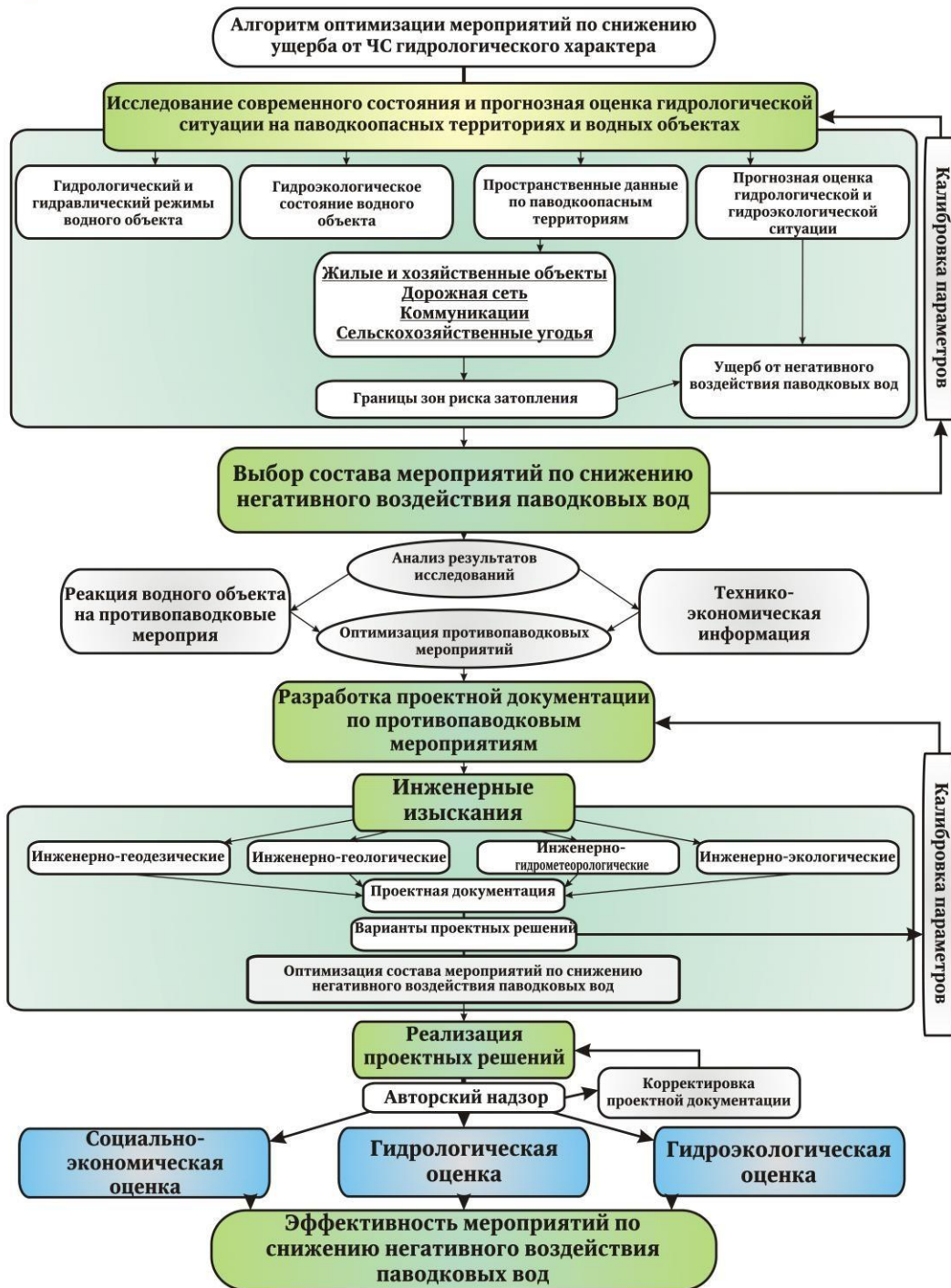
Выделение водохозяйственных участков основано на гидрографо-географическом и экономико-географических подходах к районированию территорий.

Водохозяйственные участки представляют собой минимальные части речных бассейнов (минимальные учетные единицы), используемые при составлении водохозяйственных балансов, и достаточные (с позиций обеспечения неистощительного водопользования и охраны водных объектов) для определения лимитов забора воды, лимитов сбросов сточных вод, других параметров использования водных объектов или их частей, расположенных в пределах конкретных водохозяйственных участков.

Делению на водохозяйственные участки подлежат все утвержденные в установленном порядке гидрографические единицы на территории Российской Федерации.

На водохозяйственные участки делятся гидрографические единицы подбассейнового уровня (подбассейны), а также гидрографические единицы бассейнового уровня (речные бассейны) в том случае, если при гидрографическом районировании они не делились на подбассейны.

Не связанные гидравлически между собой поверхностные водные объекты, расположенные в пределах одной гидрографической единицы, выделяются в отдельные водохозяйственные участки.

Любой участок территории Российской Федерации может относиться (принадлежать) только к одному водохозяйственному участку.

Выделение водохозяйственных участков осуществляется путем:

- установления граничных расчетных створов на водотоках делимой гидрографической единицы и определения границ водосборной территории, весь сток с которой поступает к участкам водотоков между расчетными створами;
- выделения бессточных областей (участков земной поверхности без поверхностного или подземного стока в другой водосбор) весь сток с которых поступает в один поверхностный водный объект.

В качестве замыкающего граничного расчетного створа водохозяйственного участка рекомендуется назначать створы существующих гидрологических постов (пунктов, оборудованных устройствами и приборами для проведения систематических гидрологических наблюдений), створы гидротехнических

сооружений. Кроме того, замыкающие расчетные створы водохозяйственных участков должны располагаться в устьях рек и выше устьев крупных притоков, впадающих в эти реки.

Выходной расчетный створ вышележащего по течению реки водохозяйственного участка является входным створом нижележащего по течению реки водохозяйственного участка.

При определении положения пограничных расчетных створов водохозяйственных участков, руководствуются следующими критериями (в порядке приоритетности):

- наличие и расположение водоподпорных сооружений на водотоках;
- наличие и расположение гидрометрических створов и гидрологических постов наблюдений на водотоках;
- максимальная близость указанных створов к границам соответствующих субъектов Российской Федерации.

В створах гидроузлов, создающих водохранилища объемом более 100 млн. м³, установление пограничного створа водохозяйственного участка обязательно.

При каскадном расположении гидроузлов водохранилищ, в случае если суммарный объем водохранилищ каскада превышает 200 млн. м³, в створе замыкающего каскад гидроузла обязательно устанавливается пограничный створ водохозяйственного участка.

Граничные расчетные створы определяются:

- прямой линией, соединяющей две точки, расположенные на разных берегах водотока и принадлежащие границам водного объекта;
- по оси гидроузла, перегораживающего водоток или водоем.

Основными критериями при выделении водохозяйственных участков являются:

- площадь водосборной территории;
- объем водохранилищ, расположенных на территории участка;
- количество населенных пунктов на этой территории;
- отношение количества забираемой для использования воды к объему поверхностного стока, формирующегося на водосборной территории участка (местный сток), и/или к общему объему поверхностного стока в замыкающем участке пограничном расчетном створе;
- отношение количества загрязняющих веществ на единицу объема поверхностного стока в маловодный период к установленным нормативам предельно допустимых концентраций содержания загрязняющих веществ в водных объектах.

Минимальная площадь водохозяйственного участка (водосборной территории водохозяйственного участка), как правило, не должна быть менее 1 000 км².

Максимальная площадь водохозяйственного участка (водосборной территории водохозяйственного участка), как правило, не должна быть более 50 000 км².

Бессточные области с водосборной площадью более 2 000 км², выделяются, как минимум, в один отдельный водохозяйственный участок.

Смежные бессточные области с водосборной площадью менее 2000 км² каждый, могут группироваться в водохозяйственные участки общей площадью до 30 000 км².

Острова, площадью более 2000 км², выделяются, как минимум, в один отдельный водохозяйственный участок.

Острова, площадью менее 2000 км² каждый, группируются в водохозяйственные участки общей площадью до 30 000 км².

При выделении на водосборной площади гидрографической единицы

водохозяйственных участков учитываются площадь водосборной территории, количество и плотность проживающего в ее пределах населения, а также параметры использования водных объектов.

При установлении количества водохозяйственных участков в пределах гидрографических единиц на первом этапе в качестве ориентировочного критерия антропогенной нагрузки на водные объекты принимается показатель плотности населения. Рекомендуемая площадь водохозяйственных участков определяется по следующей шкале (таблица 1):

Таблица 1 – Шкала рекомендуемых площадей водохозяйственных участков

Плотность населения (человек/км ²)	Размеры водохозяйственных участков (тыс. км ²)
Более 100	Менее 3
От 50 до 100	От 3 до 5
От 25 до 50	От 5 до 10
От 10 до 25	От 10 до 25
От 1 до 10	От 25 до 50
Менее 1	От 50 до 100

В пределах одного водохозяйственного участка может находиться не более:

- 1-го города с населением свыше 1 000 000 чел.;
- 2-х городов с населением от 500 000 до 1 000 000 чел.;
- 4-х городов с населением от 300 000 до 500 000 чел.;
- 8-ми городов с населением от 100 000 до 300 000 чел.

В отдельные водохозяйственные участки (площадью не менее 2 000 км²) выделяются участки водосборной территории, в пределах которых, формируется не менее 50% поверхностного стока в замыкающих пограничных створах этих участков.

В отдельные водохозяйственные участки (площадью не менее 2 000 км²) выделяются участки водосборной территории, в пределах которых, объем воды, забираемой из водных объектов для использования, составляет более 25% поверхностного стока в замыкающих пограничных створах этих участков в условиях средней водности, и более 30% стока - в условиях маловодья.

В отдельные водохозяйственные участки (площадью не менее 2 000 км²) выделяются участки водосборной территории, в пределах которых, количество загрязняющих веществ на единицу объема поверхностного стока в замыкающих пограничных створах в маловодный период, более, чем в 3 раза превышает установленные нормативы предельно допустимых концентраций содержания загрязняющих веществ в водных объектах.

Установление (выделение) водохозяйственных участков и определение их границ проводится на основе государственных топографических карт и цифровых моделей рельефа с использованием геоинформационных технологий.

Границы водохозяйственных участков проходят по водоразделам (географической границе между смежными водосборами) и граничным расчетным створам.

В качестве топографической основы при выделении границ водохозяйственных участков используются топографические основы масштабов 1:1 000 000 и 1:200 000. При необходимости дополнительной детализации отдельных участков границ водохозяйственных участков используются государственные топографические карты более крупных масштабов, а также

аэрофотоснимки и космические снимки.

Для зонирования территорий гидрографических единиц используются данные о плотности населения на соответствующих территориях.

Для зонирования территорий гидрографических единиц по обеспеченности водными ресурсами используются сведения Государственного водного кадастра Российской Федерации об основных гидрологических характеристиках районов Российской Федерации и (или) Государственного водного реестра.

Для учета распределения антропогенной нагрузки на водные объекты используются сведения соответствующих разделов Государственного водного кадастра Российской Федерации и (или) Государственного водного реестра за 3 года, предшествующие осуществлению водохозяйственного районирования.

Выделение водохозяйственных участков осуществляется поэтапно:

По картографическим материалам, в пределах делимых на водохозяйственные участки гидрографических единиц, выделяются:

- водосборные территории не связанных гидравлически между собой поверхностных водных объектов;
- бессточные области и острова и определяются их площади.

Устанавливаются створы отдельных гидроузлов, создающих водохранилища объемом более 100 млн. м³, и замыкающих гидроузлов каскадов водохранилищ, имеющих суммарный объем более 200 млн. м³;

С учетом результатов, полученных на первом и втором этапах, производится зонирование территории гидрографической единицы по показателям плотности населения, использования и антропогенного загрязнения водных ресурсов. Зонирование производится с помощью геоинформационных технологий на основе данных о численности населения административно-территориальных единиц субъектов Российской Федерации, данным по водным объектам и водным ресурсам, а также их использованию из Государственного водного кадастра Российской Федерации и (или) Государственного водного реестра на соответствующих территориях.

На топографическую основу территории гидрографической единицы, содержащую рельеф, гидрографическую сеть, населенные пункты и иные объекты с использованием геоинформационных технологий накладываются показатели антропогенной нагрузки на водные объекты, а также сведения о существующих пунктах наблюдений за режимом и качеством вод водных объектов, гидротехнических сооружениях и крупных водопользователях.

В соответствии с критериями, приведенными выше и на основании результатов полученных при выполнении этапов, предусмотренных подпунктами предыдущими пунктами, осуществляется расстановка дополнительных граничных расчетных створов.

Выделение водохозяйственных участков осуществляется с верховьев речной сети гидрографической единицы и заканчивается в замыкающих створах водных объектов (нижних створах на реке, ограничивающих рассматриваемый бассейн).

Кодирование водохозяйственных участков осуществляется согласно рис. 1.



Рис. 1. Структура кода водохозяйственного участка

Водохозяйственное районирование страны выполнено с учетом природных особенностей и источников водоснабжения, а также учета экономических факторов при водопользовании. Было выделено 41 укрупненных водохозяйственных районов, которые разбиты на шесть типов:

1 тип - водохозяйственные районы, расположенные в полупустынной и пустынной зонах, характеризуется наименьшей водообеспеченностью;

2 тип - районы расположенные в степной зоне неустойчивого увлажнения и отчасти в горных условиях. Здесь характерно недостаточное и резко недостаточное природное водообеспечение;

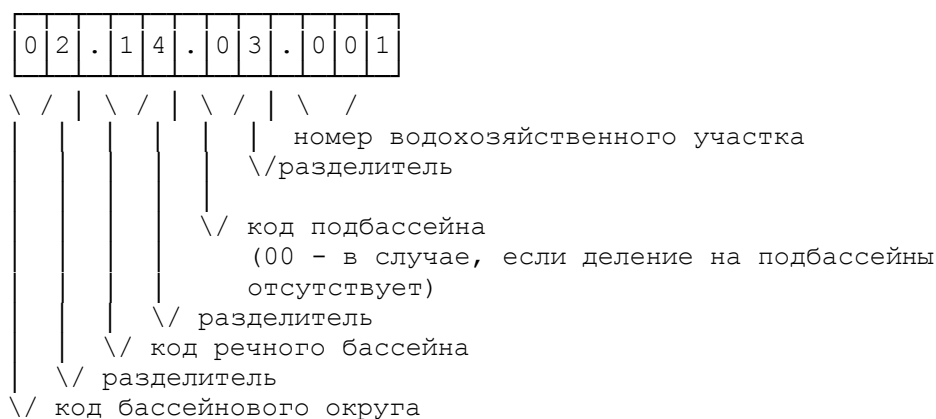
3 тип - густозаселенные регионы страны - природная водообеспеченность невысокая. Здесь возникает необходимость в регулировании стока и ограничении развития водоемких производств;

4 тип - отличается наиболее развернутой структурой водохоз. комплексов. Эти районы принадлежат к бассейнам крупных рек (Волги, Днепра, Оби);

5 тип - относится к хорошо увлажненным районам с широким заболачиванием земель. Общее водопотребление достигает больших размеров, но речной сток здесь достаточно велик;

6 тип характеризуется наиболее высокой водообеспеченностью. Районы расположены в слабо освоенных частях страны.

Это водохозяйственное районирование получило широкое распространение и практическое применение. При водохозяйственном районировании обычно используются ряд основных положений:

- 1 территорияльная общность;
- 2 генетические связи;
- 3 комплексность;
- 4 относительная однородность;

Основы рационального водопотребления и водопользования, а также охраны вод тесно связаны с различными отраслями хозяйства и обычно учитываются при водохозяйственном районировании. При его выполнении природные факторы, формирующие водные ресурсы в пределах водосборных бассейнов или их частей увязывают с уровнем развития водоемких отраслей хозяйства.

Государственный учет поверхностных и подземных вод представляет собой систематическое определение и фиксацию в установленном порядке количества и качества водных ресурсов, имеющихся на данной территории.

Государственный учет поверхностных и подземных вод осуществляется в целях обеспечения текущего и перспективного планирования рационального использования водных объектов, их восстановления и охраны. Данные государственного учета поверхностных и подземных вод характеризуют состояние поверхностных и подземных водных объектов по качественным и количественным показателям, степени их изученности и использования. Государственный учет подземных и поверхностных вод осуществляется в Российской Федерации по единой системе и базируется на данных учета использования поверхностных и подземных вод, представляемых водопользователями, и государственного мониторинга водных объектов.

Государственный водный кадастр представляет собой свод данных о водных объектах, об их водных ресурсах, использовании водных объектов, о водопользователях. Государственный водный кадастр ведется в Российской Федерации по единой системе и основывается на данных государственного учета вод.

Представление водопользователями в специально уполномоченный государственный орган управления использованием и охраной водного фонда данных, подлежащих включению в государственный водный кадастр, является обязательным.

Данные государственного водного кадастра являются основой для принятия решений при осуществлении государственного управления в области использования и охраны водных объектов и должны представляться в порядке, установленном законодательством Российской Федерации.

Государственный учет поверхностных и подземных вод и ведение государственного водного кадастра осуществляются федеральным органом исполнительной власти в области управления использованием и охраной водного фонда с участием федерального органа исполнительной власти в области гидрометеорологии и мониторинга окружающей среды (по поверхностным водным объектам) и федерального органа исполнительной власти в области управления использованием и охраной недр (по подземным водным объектам).

Обязанность ведения учета объема забора (изъятия) водных ресурсов из водных объектов и объема сброса сточных вод и (или) дренажных вод, их качества возлагается на физические или юридические лица, которым предоставлено право пользования водным объектом в целях забора (изъятия) водных ресурсов и (или) сброса сточных вод и (или) дренажных вод.

Учет объема забора (изъятия) водных ресурсов из водных объектов и объема сброса сточных вод и (или) дренажных вод, их качества включает измерение объема забора (изъятия) водных ресурсов из водных объектов и объема сброса сточных вод и (или) дренажных вод, их качества, обработку и регистрацию результатов таких измерений и осуществляется по специальным утвержденным Правительством формам.

Для организации учета объема забора (изъятия) водных ресурсов из водных

объектов и объема сброса сточных вод и (или) дренажных вод, их качества водопользователем составляется схема систем водопотребления и водоотведения, предоставляющая информацию о размещении мест забора и сброса сточных вод и (или) дренажных вод, количестве и качестве забираемых (изымаемых) и сбрасываемых сточных вод и (или) дренажных вод, о системах оборотного водоснабжения, повторного использования вод, а также передачи (приема) воды потребителям.

Схема систем водопотребления и водоотведения подлежит согласованию территориальным органом Федерального агентства водных ресурсов в 15-дневный срок. В случае использования подземных водных объектов Схема подлежит также согласованию территориальным органом Федерального агентства по недропользованию в 15-дневный срок.

Схема выполняется в графическом виде с приложением пояснительной записки и должна содержать:

а) ситуационный план местности с привязкой территории организации, эксплуатирующей водозаборные и (или) водосбросные сооружения, к водному объекту, используемому для забора (изъятия) водных ресурсов, сброса сточных вод и (или) дренажных вод с указанием:

- наименования водного объекта - водоисточника и водоприемника;
- мест размещения забора (изъятия) водных ресурсов и сброса сточных вод и (или) дренажных вод с их нумерацией;

б) план территории организации, эксплуатирующей водозаборные и (или) водосбросные сооружения, с наложением сетей водоснабжения, водоотведения и ливневой канализации с указанием:

- мест установки средств измерений для учета количества забираемых (изымаемых) и сбрасываемых сточных вод и (или) дренажных вод с их нумерацией;
- мест размещения очистных сооружений.

Пояснительная записка к Схеме должна содержать:

- водохозяйственный баланс намечаемого водопользования, составленный на основе отраслевых индивидуальных норм водопотребления и водоотведения;
- иные сведения, характеризующие количество и качество забираемых (изымаемых) и сбрасываемых сточных вод и (или) дренажных вод.

Схема, содержащая сведения, отнесенные к государственной тайне, составляется с учетом требований законодательства Российской Федерации о государственной тайне.

Измерение объемов забора (изъятия) воды или сброса сточных вод и (или) дренажных вод осуществляется на каждом водозаборе и выпуске сточных вод и (или) дренажных вод установкой на водозаборных сооружениях и сооружениях для сброса сточных и (или) дренажных вод средств измерения расходов (уровней) воды. Средствами измерения оснащаются также узлы передачи воды в системы оборотного водоснабжения, повторного использования сточных вод, передачи (приема) воды потребителям.

Учет объема забора (изъятия) водных ресурсов из водных объектов и объема сброса сточных вод и (или) дренажных вод должен производиться средствами измерений, внесенными в Государственный реестр средств измерений. Выбор средств измерений определяется величиной измеряемых расходов воды (максимального и минимального), производительностью водозаборных и

водосбросных сооружений, составом сточных вод и (или) дренажных вод.

Сведения, полученные в результате учета забора (изъятия) водных ресурсов и сброса сточных и (или) дренажных вод, их качества, представляются в территориальный орган Федерального агентства водных ресурсов ежеквартально в срок до 10 числа месяца, следующего за отчетным кварталом.

Водопользователи и собственники водных объектов несут ответственность за непредставление или несвоевременное представление сведений, полученных в результате учета объемов забора (изъятия) водных ресурсов из водного объекта, объемов сброса сточных вод и (или) дренажных вод, их качества, а равно за представление таких сведений в неполном объеме или искаженном виде в соответствии с законодательством Российской Федерации.

Существенным стимулятором развития научно-практической деятельности в сфере водохозяйственных проблем стали множественные примеры ухудшения санитарно-экологического состояния природных и искусственных водоемов, а также возрастающее число проектов территориального перераспределения речного стока, затрагивающих интересы нескольких суверенных государств.

Трансграничные водные объекты в Российском водном кодексе определяются как: «поверхностные и подземные водные объекты, которые обозначают, пересекают границу между двумя или более иностранными государствами или по которым пролегает Государственная граница Российской Федерации, являются трансграничными (пограничными) водными объектами».

Таким образом, политические и юридические аспекты проблемы совместного использования водных ресурсов трансграничных водных объектов, рассмотрены на многочисленных форумах, посвященных данной теме и прописаны в соответствующих документах.

Россия граничит с 14-ю государствами, при этом 7141 км границы проходит по рекам (Амур, Аргунь, Уссури, Самур, Неман, Туман-ная), 475 км - по озерам (порядка 30 озер, наиболее крупные - Псковско-Чудское и Ханка), общее количество трансграничных водных объектов более тысячи. Трансграничные водные объекты интенсивно используются для водоснабжения, судоходства, энергетики, орошения, рыбного хозяйства.

Основными проблемами в бассейнах трансграничных водных объектов являются: загрязнение вод; дефицит водных ресурсов в отдельные годы и периоды года; наводнения; слабо развитая сеть пунктов мониторинга и недостаток информации.

Бассейны трансграничных рек подвержены значительной антропогенной нагрузке, как и большинство водных бассейнов России.

Трансграничные бассейны России, сопряженные с наибольшей водохозяйственной напряженностью – это Амур, Иртыш с притоками, Самур, Селенга, Большой и Малый Узени. Специфика и масштабность проблем в бассейне Амура требует отдельного рассмотрения. В других названных бассейнах нашими партнерами выступают Казахстан, КНР, Азербайджан и Монголия.

Принятая в Хельсинки в марте 1992 года и вступившая в силу для России в 1996 году **«Конвенция по охране и использованию трансграничных водотоков и международных озер»**, опирается на соответствующие положения

и принципы Декларации Стокгольмской конференции по проблемам окружающей человека среды, Итоговых документов Мадридской и Венской встреч представителей государств - участников СБСЕ и Региональной стратегии охраны окружающей среды и рационального использования природных ресурсов в странах - членах ЕЭК и ряда других международных форумов.

В качестве инструмента сотрудничества принимается разработка соглашений между прибрежными странами, граничащими с одними и теми же водами, особенно в тех случаях, когда такие соглашения пока еще не достигнуты.

В декабре 2002 года, в Екатеринбурге прошел Международный семинар "Межгосударственное распределение водных ресурсов международных рек". Семинар был организован Российским НИИ комплексного использования и охраны водных ресурсов по поручению МПР России. Тематика семинара касалась выработки рекомендаций по межгосударственному распределению водных ресурсов трансграничных водотоков и их рациональному использованию.

Российская Федерация как Возглавляющая Сторона приняла на себя обязательства по выполнению одного из важнейших пунктов плана: "Межгосударственное распределение и рациональное использование водных ресурсов трансграничных рек в районах, испытывающих дефицит воды". В рамках этих обязательств разработан проект «Рекомендаций по вопросам межгосударственного распределения водных ресурсов трансграничных водотоков и их рационального использования с учетом аспекта качества вод». Проект Рекомендаций содержит нормативно-правовые, административные и экономические аспекты трансграничного водопользования в условиях дефицита водных ресурсов и под воздействием других неблагоприятных социально-экономических факторов. В рекомендациях выделены четыре основных позиции:

- охрана экосистем: обеспечение целостности экосистем путем устойчивого управления водными ресурсами;

- содействие развитию мирного сотрудничества и получению максимально возможного синергетического эффекта от различных форм использования водных ресурсов на всех уровнях в рамках соответствующих государств (в случае трансграничных водных ресурсов – и на международном уровне) на основе устойчивого управления речными бассейнами или иных эффективных подходов;

- управление ими на основе такого подхода, который отражает их экономическую, социальную, экологическую и культурную ценность при всех формах их использования, наряду с переходом к политике ценообразования, которая учитывает стоимость предоставления водных ресурсов. Этот подход должен также принимать во внимание задачи обеспечения равноправия и удовлетворения потребностей бедных и уязвимых слоев населения;

- обеспечение эффективного хозяйственного управления с участием общественности и с учетом интересов всех заинтересованных сторон.

Важным практическим результатом встречи явилась **форма международных соглашений**, главного документа, призванного определять все нюансы использования водных ресурсов для данного конкретного объекта. Структура документа охватывает наиболее существенные аспекты совместного водопользования:

- цели и задачи соглашения;

- границы территории в зоне действия соглашения;

- предмет соглашения и обязательства сторон в части водоохранной и водохозяйственной деятельности на водных объектах бассейна;
- основные направления сотрудничества; организационно-правовые вопросы и механизм реализации.

Таким образом, трансграничные бассейны России одна из наиболее актуальных проблем современного водного хозяйства страны. При решении политических задач и выполнении своих обязательств в рамках международного сотрудничества мы не должны забывать о существовании проблем, решаемых на конкретных водных объектах.

Научные исследования экологического характера, разработка гидрологических и водохозяйственных имитационных моделей, прогноз развития ситуации с учетом планируемых мероприятий как собственных, так и других стран в части регулирования и территориального перераспределения водных ресурсов должно быть обеспечено бюджетным финансированием.

ПРАКТИЧЕСКАЯ РАБОТА №9. Приоритетность вида мелиораций для каждой природно-климатической зоны в зависимости от факторов, лимитирующих продуктивность сель-хозугодий.

При строительстве и эксплуатации ГТС влияние на окружающую среду для затрагиваемого региона может оказывать гидроузел в составе нового природно-технического комплекса (ПТК), ПТК в целом, а также отдельные элементы гидроузла и ПТК:

- подпорные сооружения;
- водопропускные сооружения;
- водохранилище;
- нижний бьеф; водохозяйственный комплекс, возникший на базе гидроузла и водохранилища;
- производственная и социально-экономическая инфраструктура, развитая на базе гидроузла и водохранилища.

Основные направления воздействия ГТС на окружающую среду представлены на рисунке 1.



Рис. 1. Основные направления воздействия ГТС на окружающую среду

Влияние ГТС на окружающую среду может касаться различных компонент природно-технического комплекса: не только элементов природной среды, но и отраслей хозяйства и социально-демографической сферы. На рис. 1 показаны различные аспекты влияния ГТС на компоненты ПТК.

В связи со строительством (реконструкцией) и эксплуатацией ГТС может быть оказано *прямое и косвенное* влияние на окружающую природную среду с прямыми и косвенными эффектами для нее. Эффекты могут быть положительными и отрицательными, планируемыми и сверхпланируемыми или же побочными, как правило, не учитываемыми при принятии решений.

Влияние ГТС на гидравлический и гидрологический режим водотока

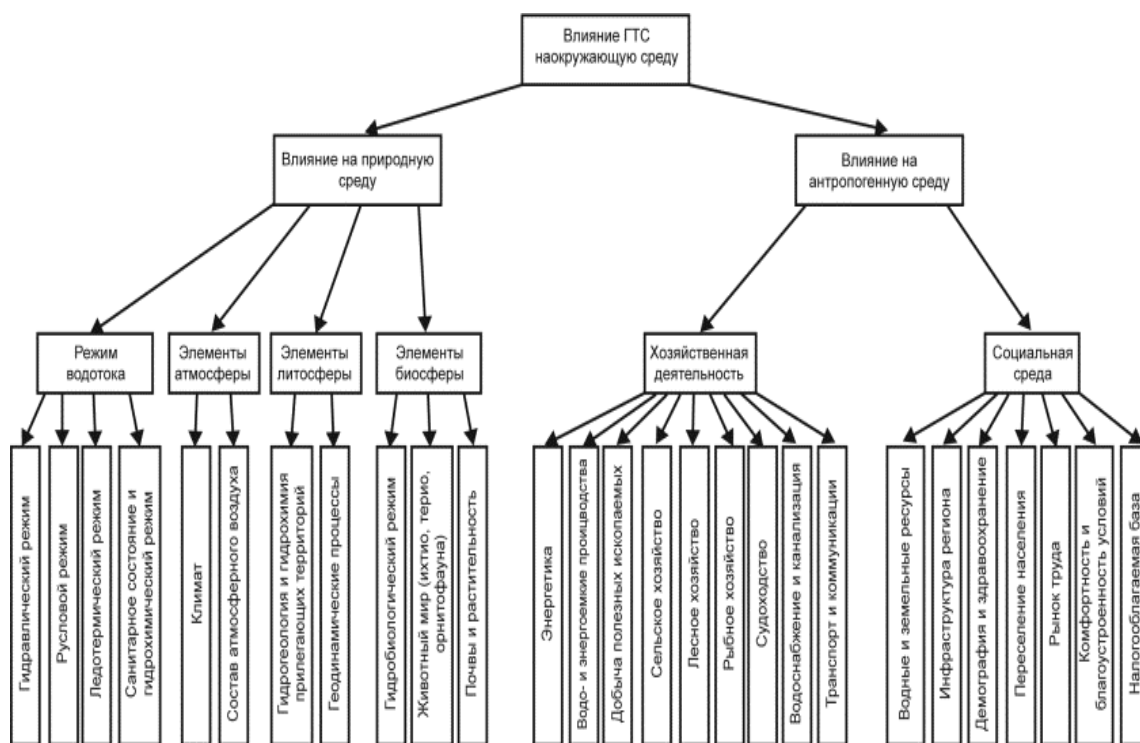
Создание крупных гидроузлов на реках вносит большие изменения в их естественный гидрологический режим. В результате регулирующего действия водохранилища сток реки в нижнем бьефе становится более равномерным в течение года. Регулирующее влияние водохранилищ сказывается на значительных по протяжению участках реки ниже плотин и распространяется до ее устья. Условно можно считать, что протяженность нижних бьефов определяется по границе восстановления естественного гидрологического режима (главным образом, под влиянием крупных притоков).

Регулирующее влияние водохранилища приводит к существенному перераспределению стока по сравнению с бытовым состоянием: уменьшаются расходы паводка и увеличиваются расходы межени. Это перераспределение тем существенней, чем больше регулирующая (полезная) емкость водохранилища. Суточное и недельное регулирование мощности ГЭС вносит в гидравлический режим рек своеобразие, характерное только для нижних бьефов, - прохождение волн попусков, влияние которых может охватывать участки значительной протяженности. Неустановившийся режим течения, возникающий при прохождении волн попусков, сказывается как на гидравлических условиях, так и на русловых переформированиях в нижних бьефах.

Естественный водный режим реки в нижнем бьефе может быть нарушен также при комплексном использовании водохранилища и отъеме из него более или менее значительных объемов воды для целей ирригации или переброски стока в бассейны других рек. В случае переброски стока из бассейнов других рек в рассматриваемой реке происходит общее увеличение жидкого стока.

Влияние ГТС на русловой режим водотока

Задержка водохранилищем твердого стока и перераспределение во времени стока воды приводит к изменению руслового процесса в верхнем и нижнем бьефах гидроузла. Преобладающие в естественных условиях обратимые деформации русла, обусловленные транзитным транспортом наносов, поступающих с площади водосбора, после возведения гидроузла сменяются необратимыми деформациями. Создание водохранилища приводит к тому, что большая часть наносов (а в крупных водохранилищах на равнинных реках практически все наносы) осаждается в нем, и в нижний бьеф вода поступает осветленной. В результате происходит постепенное занесение чаши водохранилища донными наносами и его заиление взвешенными наносами. В

этих условиях в нижнем бьефе поток, транспортирующая способность которого оказывается недостаточной, начинает насыщаться за счет размыва примыкающего к гидроузлу участка нижнего бьефа. Этот участок превращается в зону питания наносами расположенной ниже части реки. В русле начинают развиваться необратимые деформации, в которых преобладает общий размыв.

Как правило, это происходит уже в строительный период при стеснении русла перемычками. В дальнейшем, при временной, а затем и при постоянной эксплуатации гидроузла, зона переформирования русла распространяется вниз по течению. На этот процесс накладывается влияние изменения водного режима. Происходит трансформация русла нижнего бьефа - изменение геометрических и гидравлических характеристик русла реки, проходящее на значительном ее протяжении и обусловленное нарушением ранее существовавших режимов твердого и жидкого стока. Трансформация русла влечет за собой изменение связей расходов и уровней воды, характеризовавших отдельные сечения водотока.

Наряду с трансформацией русла нижнего бьефа, строительство гидроузлов вызывает его местные деформации, обусловленные повышенной турбулизацией, местным сосредоточением и изменением направления потока под воздействием гидротехнических сооружений и регуляционных работ.

Увеличение боковой эрозии непосредственно ниже сооружений может происходить в результате изменения направления потока и перераспределения расходов воды на отдельных участках русла реки в нижнем бьефе.

Эрозия берегов бывает также связана с волнами от проходящих судов или другого происхождения, например с волнами, обусловленными работой водосливов.

Влияние ГТС на ледотермический режим водотока

Эксплуатация гидроузла оказывает существенное влияние на преобразование ледотермического режима водотока как в верхнем, так и в нижнем бьефах [33].

В верхнем бьефе гидроузла, как правило, происходит увеличение глубины и ширины потока, что ведет к снижению скоростей течения и интенсивности турбулентного перемешивания на этом участке реки.

Температурный режим верхнего бьефа зависит от времени полного водообмена, объема и глубины в его приплотинной части, морфометрических параметров рельефа, температуры и расхода воды и льда, поступающих в верхнюю часть водохранилища. Существенное влияние на температурный режим верхнего бьефа оказывает компоновка гидроузла, конструкция водозаборных и водосбросных сооружений. Работа гидроузла изолированно или в каскаде также влияет на температуру воды и ледотермический режим водотока.

Водохранилища различаются по глубине и проточности; эти различия не являются неизменными характеристиками конкретного водохранилища, так как могут меняться в течение года и даже суток, быть различными на разных участках водохранилища. Классификация по глубине позволяет выделить три типа водохранилища:

Мелкое водохранилище характеризуется тем, что разность температур по глубине остается все время незначительной, изменчивость температуры у дна почти такая же, как у поверхности, а теплообмен с дном соизмерим с теплообменом с атмосферой. Это позволяет при выполнении тепловых расчетов мелких водохранилищ оперировать средней по глубине температурой воды, но обуславливает необходимость учета теплообмена с дном. Первое положение упрощает постановку и решение гидротермических задач, второе - усложняет их.

Глубокое водохранилище отличается от мелкого наличием перепада температур по глубине; изменчивость температуры у дна невелика, теплообмен с дном составляет незначительную часть теплообмена с атмосферой. В этих условиях при выполнении приближенных расчетов допускается пренебрегать теплообменом с дном, полагая процесс адиабатическим.

Очень глубокое водохранилище характеризуется постоянством температуры у дна и отсутствием теплообмена с ним. В тепловых расчетах можно принимать водохранилище бесконечно глубоким, что позволяет пользоваться решениями тепловых задач для полуграниченных тел.

По степени проточности водохранилища разделяются на слабопроточные и проточные водохранилища. В слабопроточных водохранилищах скорости течения относительно велики и температура воды на каждом участке зависит от температуры на вышерасположенном участке водохранилища.

Особенности ледового режима водохранилищ связаны с особенностями их термического режима. Ледовые условия изменяются не только во времени, но и по площади акватории водохранилища. Эти изменения могут быть весьма существенными и зависят, главным образом, от глубин: в результате у берегов, где глубины меньше, ледяной покров возникает раньше, оказывается более толстым и исчезает обычно позже, чем в открытой части. Большое влияние на образование ледяного покрова оказывает ветер, причем его воздействие может быть не только термическим, но и механическим. Термическое воздействие сказывается на увеличении теплообмена с воздухом и выравнивании температуры воды по глубине, что существенно поздней осенью в предледоставный период, когда плотностная стратификация является устойчивой и, следовательно, свободная конвекция отсутствует. Механическое воздействие выражается в изменении условий образования ледяного покрова - переохлаждении воды, нагоне ледового материала к наветренному берегу и т.д.

Влияние ГТС на гидрохимический режим водотока

Создание водохранилищ приводит к значительным изменениям условий формирования качества воды. Гидрохимический режим бьефов ГТС является следствием естественных процессов образования и таяния льда, испарения и выпадения осадков, антропогенной нагрузки на водоем, а также следствием процессов самоочищения, складывающихся под влиянием притока в водохранилище, боковой приточности, режимов сброса расходов воды через ГЭС. При этом существенными факторами, под воздействием которых происходит формирование гидрохимического режима, являются:

- природные фоновые характеристики качества воды;
- морфометрические характеристики водохранилища, в том числе глубина сработки уровня воды и мертвый объем;
- водообмен, степень проточности;
- сброс хозяйственно-бытовых и производственных сточных вод в водные объекты и на рельеф местности;
- процессы образования и таяния льда;
- процессы биологического самоочищения водоема;
- температура воды;
- смещение фаз гидрохимического режима и амплитуды максимумов концентрации примесей;
- режим поступления загрязняющих веществ, в том числе химических

веществ, с высокой сорбционной способностью, аккумулированных в ледяном покрове, включая нефтепродукты (особенно при их аварийном поступлении на ледяной покров);

- химический состав пород и подземных вод ложа и бортов водохранилища.

Водообмен или степень проточности сказывается на времени запаздывания прохождения менее минерализованной паводочной воды по отношению ко времени наступления фаз гидрохимического и термического режимов. Под действием этого фактора движение с малыми скоростями в пределах водохранилищ ведет к накоплению излишних примесей в единице объема. Чем больше время водообмена в водохранилище, тем больше примесей оно накапливает, тем больше загрязнений сбрасывается с водой в нижний бьеф. Процессы образования и таяния льда являются тем механизмом, который разбавляет воду в период половодья за счет таяния льда до минимальных концентраций в конце паводка и увеличивает ее концентрацию в период ледостава за счет вытеснения примесей в подледный поток в процессе роста льда. Лед является одним из источников поступления чистой воды в водоемы и водотоки, причем объем весеннего снего- и льдотаяния определяет уровень минерализации водоема к весне будущего года. Чем больше сбрасывается в водоем талой воды, тем более глубокая очистка водоема производится.

Факторами, непосредственно не связанными с гидравлическими аспектами работы гидроузла, но часто оказывающими прямое воздействие на гидрохимический режим водотока и водные экосистемы являются:

- высокая степень антропогенного воздействия на бассейн в зоне строительства гидротехнических сооружений: механическое перемещение грунта, прокладка дополнительных дорог и увеличение потока автотранспорта, работа строительной техники и оборудование специальных мест для ее стоянки, ремонта, заправки;

- увеличение численности населения (обслуживающего персонала) и, как следствие, создание строительных баз и поселков гидростроителей;

- образование и размещение отходов, образующихся в результате производственной деятельности и жизнедеятельности человека и пр.

Влияние ГЭС на местные климатические изменения

Создание гидроузлов с водохранилищами большого объема приводит к изменению термического режима воды по сравнению с естественными условиями как в верхних, так и в нижних бьефах ГЭС, что влечет за собой изменение теплового стока реки и составляющих теплового баланса воды с суши, а следовательно, и значений метеорологических параметров и условий туманообразования. Изменение местного климата над акваторией водохранилища и прилегающих территорий суши происходит в связи с увеличением суммарной радиации и изменением радиационного баланса водоема, а также с большей теплоемкостью водной массы по сравнению с суши. За основной фактор, определяющий интенсивность и зону влияния, принимается теплофизический контраст вода - суша.

Изменение местного климата под влиянием водохранилища наиболее заметно проявляется в колебаниях температуры и влажности воздуха, направления и скорости ветра, условий туманообразования.

В регионах расположения гидроузлов, как правило, ход температуры воздуха становится более плавным.

Геологические условия, гидрогеологический и гидрогеохимический режимы прилегающих территорий

Создание водохранилища приводит к повышению уровня подземных вод на прилегающих территориях, а также к волновому и тепловому воздействию на берега и ложе водохранилища.

Следствием этого могут явиться:

- подтопление и заболачивание береговой зоны;
- протаивание многолетнемерзлых грунтов ложа и береговой зоны;
- возникновение и активизация геодинамических процессов;
- изменение режима и химического состава подземных вод;
- вскрытие и растворение торфяников.

Подтопление и заболачивание береговой зоны может иметь следующие последствия:

- ухудшение свойств грунтов прилегающей территории с развитием склоновых процессов (оползни, обвалы, осыпи, сплывы и др.), карста, растворения и выщелачивания карбонатных и галогенных пород;
- формирование просадок в лессах;
- изменение режима и химического состава подземных вод;
- изменение термовлажностного режима грунтов на обширных территориях, что особенно важно в области распространения многолетнемерзлых пород, где возможна активизация склоновых процессов, термокарста и криогенного пучения;
- улучшение условий эксплуатации существующих в береговой зоне сооружений.

Влияние ГТС на гидробиологический режим

Гидробиологический режим водохранилищ, нижних бьефов и связанных с ними водоемов формируется следуя изменениям качественного состава водной среды, обусловленным зарегулированием стока.

Под влиянием загрязняющих веществ происходят изменения в качественном и количественном составе биоценозов: одни виды исчезают, другие развиваются с высокой степенью их продуцирования. Изменения видового состава происходят уже при столь слабом загрязнении воды, которое может быть не обнаружено с помощью химических методов.

Биоту зарегулированных рек следует рассматривать в трех основных аспектах: как непосредственно эксплуатируемый природный ресурс, как индикатор экологического состояния и как фактор формирования качества воды. Концентрация органического вещества в воде зарегулированных водных потоков имеет прямую зависимость от интенсивности биотического круговорота в объеме воды в единицу времени.

Влияние ГТС на животный и растительный мир

Особенностью влияния гидростроительства на природные комплексы и их компоненты является создание в пределах территории влияния новых экосистем, которые имеют иной качественный и количественный уровни круговорота веществ в природе.

Создание водохранилищ, каналов и т.п. коренным образом изменяет местный ландшафт. Это может отрицательно повлиять на привычный образ жизни и рефлексы животных: сезонные пути их миграции, изменение мест водопоя, условия их зимования, поисков пищи и т.п. В совокупности с изменениями климата изменения ландшафта могут привести к ухудшению условий гнездования птиц, повлиять на пути перелетных птиц. Зимние затопления пониженных территорий (обычно в дельтах зарегулированных рек) неблагоприятно сказываются на местах обитания мелких животных.

Интенсивность влияния факторов гидростроительства на природные комплексы и их компоненты на разных этапах строительства и эксплуатации неодинакова. Выделяется четыре основных периода (или стадии) влияния гидроузлов на окружающую среду:

- период строительства - от начала стройки до наполнения водохранилища до НПУ;

- заселение природных комплексов в первые десять лет существования водохранилища;

- созревание фаунистических и флористических компонентов природных комплексов во второе десятилетие существования водохранилища;

- стабилизация природных комплексов на территории влияния, наступающая обычно спустя 20 лет после наполнения водохранилища.

Использование земли для строительства гидротехнических сооружений и создания водохранилищ приводит к отчуждению и сокращению площадей, занятых растительностью (луговой, кустарниковой, лесной и т.д.), а также к изменению условий произрастания растительности на территории, подверженной влиянию гидроузла. Изменение влажности и гидрохимического состава почв, изменение климатических условий вблизи водохранилищ и их нижних бьефов может оказать заметное влияние на интенсивность развития растений, создать благоприятные условия для одних видов и неблагоприятные для других.

Процессы, происходящие на прибрежной зоне водохранилища (подтопление, переработка берегов, изменение микроклимата), их масштабность и разнонаправленность будут влиять на изменение характеристики биологического разнообразия - численность и качество экологически консервативных представителей биоты, особенно на популяции редких и исчезающих видов растений, которые острее других компонентов биоты реагируют на природные и антропогенные воздействия. Так в результате подтопления и изменения микроклимата растительный покров меняется в сторону мезофитизации и гигрофитизации, В целом создание водохранилищ может оказать впоследствии негативное влияние на генофонд, особенно редких видов растений, которые окажутся в зоне его воздействия. Однако имеются примеры и положительного влияния изменения климата на прирост лесов в различных природных зонах.

ПРАКТИЧЕСКАЯ РАБОТА №10. Применение комплексных мелиораций в зависимости от качества природных зон и водохозяйственной обстановки для устойчивого развития сельскохозяйственного производства.

Особенности и условия работы водохозяйственных сооружений.

В отличие от сооружений промышленного и гражданского строительства водохозяйственных сооружения постоянно связаны с водой, находящейся в покое или в движении, соленой или пресной, которая оказывает на них различные механические, физико-химические и биологические воздействия.

Гидродинамическое давление воды проявляется в виде удара струй, льдин и плавающих тел, движущихся с большой скоростью; в виде ветровых волн; гидравлического удара; давления фильтрационного потока, образующегося под гидротехническими сооружениями. Кроме того, в районах, подверженных землетрясениям, гидродинамическое давление возникает и в результате действия сейсмических сил и др.

Физико-химическое воздействие воды проявляется также во многих видах: истирание поверхностей сооружений потоком, особенно при наличии в воде наносов; коррозия металлических элементов; разрушение бетона под действием агрессивных вод или периодического замерзания и оттаивания воды в трещинах; кавитация, образующаяся в зонах вакуума при обтекании сооружения потоком с большими скоростями; механическая или химическая суффозия грунта под гидротехническими сооружениями, возникающая под воздействием фильтрационного потока, и др.

Гидротехническое строительство оказывает большое влияние на экономику значительных территорий. Гидростроители во многом являются пионерами освоения малообжитых районов страны, строителями новых городов, путей сообщения и различных предприятий, которые впоследствии служат базой для промышленного развития многих прилегающих районов. Подпор воды от крупного гидротехнического сооружения распространяется на большие расстояния, иногда на сотни километров вверх по реке, при этом затопляются огромные площади земель, на подготовку которых к затоплению затрачиваются большие средства!

Водоподпорные сооружения удерживают огромные запасы воды. В случае аварии сооружения в нижнем бьефе образуется волна наполнения большой разрушительной силы, которая может вызвать гибель многих людей и нанести значительный ущерб расположенным ниже населенным районам. Это обстоятельство накладывает особую ответственность на гидротехников при производстве изысканий, проектировании, возведении и эксплуатации гидротехнических сооружений, поэтому указанные работы надо выполнять так, чтобы была исключена возможность аварий.

Возведение гидротехнических сооружений связано с выполнением больших объемов работ, особенно при строительстве крупных оросительных систем, гидроузлов и судоходных каналов большой протяженности.

В связи с создаваемым напором сооружение воспринимает гидростатическое давление воды, стремящееся сдвинуть и опрокинуть его в сторону нижнего бьефа.

В верхнем бьефе подпорных сооружений вследствие увеличения глубин скорости течения уменьшаются. При подходе к водосбросным отверстиям скорости значительно возрастают и могут вызвать размыв дна, во избежание чего приходится устраивать специальное крепление дна — понур.

При прохождении потока через водосбросные и водосливные отверстия скорости достигают максимальной величины и оказывают динамические воздействия на сооружение, усиливающиеся в результате возникающих пульсаций потока.

При выходе потока в нижний бьеф скорости течения также могут быть значительными (10—20 м/сек, а иногда и более). Кинетическая энергия потока, поступающего в нижний бьеф, приводит к размывам дна. В связи с этим необходимо принимать специальные меры по защите сооружения от опасных размывов. Для этого на дно нижнего бьефа укладывают массивную плиту, а за ним устраивают более легкое проницаемое, для воды крепление — рисберму, в пределах которой скорости потока снижаются до величин, безопасных для отводящего русла.

Создание напора вызывает в основании сооружения фильтрацию воды. При движении воды в грунте может происходить химическая и механическая суффозии, контактный размыв поверхности грунта по стыку подошвы сооружения с основанием и выпор грунта в зоне выхода фильтрационного потока в нижний бьеф. Эти явления могут привести к возникновению и развитию опасных фильтрационных деформаций грунта и к падению устойчивости сооружения. Для предотвращения возможных деформаций грунта основания необходимо принимать соответствующие меры, которые в основном заключаются в снижении давлений, уменьшении скорости движения путем удлинения путей фильтрации, устройством водонепроницаемого понура, шпунтовых стенок, водобоя, дренажных устройств и др.

Федеральным законом "О безопасности гидротехнических сооружений" определены следующие понятия, имеющие непосредственное отношение к безопасной эксплуатации ГТС:

Чрезвычайная ситуация - обстановка на определенной территории, сложившаяся в результате аварии гидротехнического сооружения, которая может повлечь или повлекла за собой человеческие жертвы, ущерб здоровью людей или ущерб окружающей природной среде, значительные материальные потери и нарушение условий жизнедеятельности людей.

Безопасность гидротехнических сооружений - свойство гидротехнических сооружений, позволяющее обеспечить защиту жизни, здоровья и законных интересов людей, окружающей среды и хозяйственных объектов.

Критерии безопасности гидротехнического сооружения - предельные значения количественных и качественных показателей состояния гидротехнического сооружения и условий его эксплуатации, соответствующие допустимому уровню риска аварии гидротехнического сооружения и утвержденные в установленном порядке федеральными органами исполнительной власти, осуществляющими государственный надзор за безопасностью гидротехнических сооружений.

Допустимый уровень риска аварии гидротехнического сооружения - значение риска аварии гидротехнического сооружения, установленное нормативными документами.

Авария гидротехнического сооружения (далее ГТС) - разрушение или повреждение ГТС, вызванное непредвиденными (не предусмотренными проектом и правилами безопасности) ситуациями, и сопровождаемое неконтролируемым сбросом воды или жидких стоков из хранилища.

Уровень риска аварии ГТС - характеристика безопасности ГТС, которая может быть представлена в вероятностной форме, либо в форме детерминистического показателя (уровня безопасности ГТС), характеризующего степень отклонения состояния ГТС и условий его эксплуатации от требований нормативных документов.

Контролируемые показатели - измеренные на данном сооружении с помощью технических средств или вычисленные на основе измерений количественные характеристики, а также качественные характеристики состояния ГТС.

Диагностические показатели - наиболее значимые для диагностики и оценки состояния ГТС контролируемые показатели, позволяющие дать оценку безопасности системы "сооружение - основание - водохранилище" в целом или отдельных ее элементов.

Критерии состояния ГТС:

К1 - первый (предупреждающий) уровень значений диагностических показателей, при достижении которого устойчивость, механическая и фильтрационная прочность ГТС и его основания, а также пропускная способность водосбросных и водопропускных сооружений еще соответствуют условиям нормальной эксплуатации;

К2 - второй (предельный) уровень значений диагностических показателей, при превышении которых эксплуатация ГТС в проектных режимах недопустима

Эксплуатационные состояния сооружений:

нормальное- состояние сооружения, при котором сооружение соответствует всем требованиям нормативных документов и проекта, при этом значения диагностических показателей состояния сооружения не превышают своих критериальных значений К1;

потенциально опасное - состояние, при котором значение хотя бы одного диагностического показателя стало большим (меньшим) своего первого (предупреждающего) уровня критериальных значений (значений К1) или вышло за пределы прогнозируемого при данном сочетании нагрузок интервала значений. Потенциально опасное состояние сооружения не отвечает нормативным требованиям, но эксплуатация ГТС не приводит к угрозе немедленного прорыва напорного фронта и сооружение может ограниченное время эксплуатироваться;

предаварийное- состояние, при котором значение хотя бы одного диагностического показателя стало большим (меньшим) второго (предельного) уровня критериальных значений (значений К2). В этом случае эксплуатация сооружения в проектных режимах недопустима без оперативного проведения мероприятий по восстановлению требуемого уровня безопасности и без специального разрешения органа надзора.

Важным документом являются правила эксплуатации ГТС, которые включают несколько разделов:

а) «Общие положения», раздел содержит следующие сведения:

- закрепление ГТС за инженерно-техническим персоналом, а также за соответствующими подразделениями (службами);

- наличие документации, регламентирующей деятельность эксплуатационных подразделений (служб) и групп наблюдений за состоянием ГТС;

- наличие технической документации, отражающей проектные и фактические параметры ГТС, изменения, произведенные в их конструкциях или происшедшие в условиях работы, действительное состояние сооружений и правила их эксплуатации;

- наличие местных производственных инструкций по эксплуатации ГТС, учитывающих их особенности и содержащих конкретные требования по эксплуатации каждого ГТС (кем утверждены, а также какие материалы они содержат);

- наличие должностных инструкций для каждой категории эксплуатационного персонала с указанием подчиненности, прав, обязанностей и ответственности персонала;

- наличие технических паспортов ГТС, содержащих сведения о ГТС, включая инженерно-геологические, гидрогеологические, сейсмометрические и другие данные,

сведения о механическом оборудовании ГТС, данные по организации эксплуатации ГТС и контролю за их состоянием;

- требования по организации и проведению визуальных и инструментальных наблюдений за ГТС.

б) «Эксплуатационные режимы ГТС», раздел содержит следующие сведения:

- эксплуатация в период пропусков половодий (паводков);
- эксплуатация ГТС при отрицательной температуре;
- борьба с наносами;
- эксплуатационные режимы сооружений деривации (при необходимости);
- эксплуатация ГТС в аварийных ситуациях.

в) «Эксплуатационный контроль за состоянием и работой ГТС», раздел содержит следующие сведения:

- организация контрольных натуральных наблюдений за бетонными и железобетонными ГТС, ГТС из грунтовых материалов, другими ГТС, русловыми процессами, водохранилищами и режимами водотока;

- обработка и анализ результатов наблюдений (основные положения);
- эксплуатация контрольно-измерительной аппаратуры.

г) «Техническое обслуживание ГТС», раздел содержит следующие сведения:

- организация постоянного эксплуатационного ухода за ГТС (осмотры, устранение мелких дефектов, уборка мусора и растительности, расчистка канав, расчистка снега в зимнее время и т.д.);

- организация наблюдения за ГТС, проведение необходимых обследований и исследований;

- организация выявления дефектов, устранение которых требует проведения ремонтных работ;

- организация технического обслуживания бетонных и железобетонных ГТС, ГТС из грунтовых материалов, сооружений деривации, территории гидроузлов, других ГТС;

- ведение технической документации по оценке состояния ГТС.

д) «Ремонт ГТС», раздел содержит следующие сведения:

- организация проведения ремонтных работ на ГТС в соответствии с перспективными (многолетними), ежегодными и месячными планами работ;

- организация проведения ремонтных работ на ГТС, находящихся в предаварийном состоянии или имеющих повреждения, представляющие опасность для людей или создающие угрозу работоспособности напорных ГТС и технологического оборудования;

- организация приемки ГТС после проведения ремонтных работ.

е) «Противопожарная защита и охрана ГТС», раздел содержит следующие сведения:

- организация противопожарной защиты зданий и сооружений на ГТС, разработка соответствующих инструкций о мерах пожарной безопасности;

- мероприятия, направленные на предупреждение чрезвычайных ситуаций и снижение ущерба при их возникновении, а также на защищенность ГТС от террористических актов, взаимодействие с территориальными органами МЧС России и МВД России.

ж) «Экологическая безопасность при эксплуатации ГТС», раздел содержит следующие сведения:

- мероприятия по соблюдению водного баланса, рациональному использованию земель, экономному использованию вод, охране земель, лесов и иной растительности от истощения, затопления, подтопления и предупреждению других вредных

последствий для окружающей природной среды, а также мероприятия, обеспечивающие охрану водных объектов, рыбных ресурсов, водных и околоводных животных и растений.

ПРАКТИЧЕСКАЯ РАБОТА №11. Объекты воздействия и процесс регулирования водного режима.

Все потребители, то есть государственные, кооперативные и общественные предприятия, организации, учреждения и граждане, которые пользуются водой для своих нужд, условно подразделяются на две большие группы: водопользователи и водопотребители. Первые используют ее без изъятия из источника. Вторые изымают воду из источника, используя часть ее безвозвратно.

К водопотребителям относят отрасли народного хозяйства, в которых использование воды связано с изъятием ее из источника. При этом часть ее теряется безвозвратно, так как она входит в состав промышленной или сельскохозяйственной продукции, а также испаряется в процессе использования. К этой группе относят промышленное и коммунальное водоснабжение, сельское хозяйство.

К водопользователям относят энергетику, речной транспорт, лесосплав, рыбное хозяйство, рекреации (спорт, отдых, туризм).

Энергетика – один из наиболее крупных водопользователей. На гидроэлектростанциях (ГЭС) энергия водотока непосредственно расходуется на выработку электрической энергии. Режим работы ГЭС характеризуется суточной, недельной и сезонной неравномерностью. Качество воды для работы ГЭС существенного значения не имеет; сами они воду практически не загрязняют.

Резкие и значительные колебания уровней и расходов воды в верхних и нижних бьефах ГЭС отрицательно влияют на условия нереста и нагула рыбы, обитания водоплавающих и околоводных птиц и животных, создают большие затруднения для судоходства и сельскохозяйственного производства в поймах рек.

Водный транспорт и лесосплав предъявляют в основном режимные требования на воду: необходимые глубины и скорость течения, внутрисуточные колебания и интенсивность подъема и спада уровня воды. Режим водопользования – сезонный. Лимитирующий период – летняя межень. Зимой необходим минимальный гарантированный уровень воды для отстоя судов. Речное судоходство и лесосплав отрицательно влияют на качество воды в реках и водохранилищах. В процессе эксплуатации судов в воду поступают масло, отходы нефтепродуктов, пищевые остатки и бытовые стоки. При лесосплаве затонувший лес, разлагаясь, поглощает большое количество кислорода, наносит ущерб рыбе и другим живым организмам.

На шлюзование и обеспечение необходимых глубин при судоходстве и лесосплаве расходуется 1-3% среднегодового объема стока.

Рыбное хозяйство предъявляет свои требования к водному источнику, главные из них – необходимое количество воды для жизни и воспроизводства рыбы, обеспечение соответствующих глубин, скоростей течения и динамики изменения их, особенно в период нереста и зимой. Рыба очень чувствительна к загрязнению воды. Сбросы неочищенных или недостаточно очищенных сточных вод понижают количество кислорода в воде, повышают концентрации солей в водоемах, оказывают токсическое действие на растительный и животный корм, на самих рыб и их икру. Резкие колебания уровня воды в период нереста приводят к смыву икры при подъеме воды или ее пересыханию – при спаде. Зимой резкое понижение уровня воды может спровоцировать преждевременный уход рыбы из зимовальных ям или, наоборот, закупорку рыбы в зимовальных ямах ледяными глыбами, что снижает воспроизводство, а нередко и вызывает массовую гибель рыбы.

Водные рекреации (спорт, отдых, туризм) в последние десятилетия стали заметными водопользователями. Создание рекреационных зон предъявляет определенные требования к качеству воды, содержанию водоемов, их водному режиму. В то же время рекреационное водопользование является одним из существенных факторов антропогенного воздействия на качество воды – загрязнение водоемов пищевыми и другими отходами, бытовыми трудно контролируруемыми стоками, маслом и нефтепродуктами водно-моторных средств и т. д.

Промышленное водоснабжение характеризуется в основном равномерным графиком потребления воды в течение суток. Для промышленных предприятий большое значение имеют бесперебойное обеспечение водой, а также ее качество, общая минерализация, жесткость, температура и т.д. Количество потребляемой воды зависит от вида промышленной продукции, технологии ее производства и режима использования воды при этом, мощности предприятия. В число наиболее водоемких отраслей промышленности входят химическая, целлюлозно-бумажная, черная и цветная металлургия. Расход воды на единицу некоторых видов продукции составляет ($\text{м}^3/\text{т}$): стали – 20; бумаги – 200; шерстяной ткани – 600; лавсана – 4200; капронового волокна – 5600 и т.д.

Однако только около 20-25% воды используется безвозвратно, большая же часть возвращается в источник, лишь изменив свои качества (промстоки).

Промышленные предприятия, сбрасывая неочищенные или недостаточно очищенные сточные воды, загрязняют водоем или водоисточник. Даже очищенные промышленные стоки требуют 10-25-кратного, а иногда и более разбавления свежей водой. В частности, для разбавления 1 м^3 очищенных сточных вод свежей водой требуется: в промышленном производстве синтетических волокон и минеральных удобрений 10 - 15 м^3 , в целлюлозно-бумажной промышленности – 20 - 40, в нефтеперерабатывающей – 60 м^3 .

Если для снабжения предприятия пользуются только свежей водой, а отработанную сбрасывают, то такая схема называется прямоточной. Когда отработанная вода после очищения или охлаждения непрерывно используется в технологическом цикле, а из источника восполняется лишь безвозвратный расход, схема называется оборотной, или циркуляционной.

Коммунальное водоснабжение удовлетворяет нужды населения, предприятий бытового обслуживания (бани, прачечные, столовые, автомойки и т.д.), служит для противопожарных целей, полива объектов озеленения, ухода за автодорогами и т.п.

Объемы хозяйственно-питьевого водопотребления устанавливаются соответствующими СНиПами и зависят от климатических условий, степени благоустроенности населенных пунктов, численности населения.

Режим водопотребления характеризуется суточной и недельной неравномерностью; в течение года график водопотребления относительно равномерен, с некоторым увеличением (приблизительно на 10%) в летнее время. Качество воды, используемой для питьевых и бытовых нужд населения, должно быть высоким и соответствовать установленным нормативам. Вместе с тем вода, использованная в коммунальном хозяйстве и в виде бытовых стоков, поступающая обратно в водоисточник, содержит большое количество примесей органического, биологического и механического происхождения. Поэтому ее следует очищать и многократно разбавлять свежей водой. Безвозвратно используется до 40% от забранной воды.

Сельское хозяйство – наиболее крупный водопотребитель. 35-37% всей забранной воды приходится на нужды сельского хозяйства. Вода расходуется на орошение и

обводнение земель и сельхозводоснабжение. Главный водопотребитель в сельском хозяйстве – орошение. Оно требует больших затрат воды, которая расходуется на транспирацию и испарение с поверхности почвы и листьев растений, фильтрацию. При этом более 60-80% забранной воды теряется безвозвратно, и лишь небольшая ее часть возвращается через коллекторно-дренажную сеть в виде возвратных вод, имеющих повышенную минерализацию и без значительного разбавления свежей водой, нередко уже непригодных для повторного употребления.

Как водопотребитель орошение отличается сезонной неравномерностью. Наибольшая потребность в воде приходится на периоды вегетации. Суточная и недельная неравномерность хотя и имеется, но проявляется не резко. Орошение предъявляет соответствующие требования к качеству воды: содержанию в ней наносов, растворенных солей. В свою очередь, оросительные мелиорации способствуют повышению минерализации в водоисточниках вследствие подъема уровней минерализованных грунтовых вод, дренажа и промывки засоленных почв.

Около 20% сброшенных вод являются загрязненными.

Таким образом, рассмотренные водопользователи и водопотребители, входящие в крупные водохозяйственные системы предъявляют свои требования к количеству и качеству водных ресурсов, что не редко является причиной споров и разногласий между ними.

ПРАКТИЧЕСКАЯ РАБОТА №12. Технические функции процесса регулирования водного режима.

Основные этапы системного анализа

1. Выбор проблемы.

Данный этап предусматривает выбор правильного метода исследования для решения актуальной водохозяйственной проблемы. Как показывает опыт, на практике часто не учитываются существенные практические аспекты водного хозяйства, с одной стороны; а с другой – ряд представлений об водохозяйственных процессах настолько широко распространен, что их можно использовать без дополнительных обоснований. Поэтому, с одной стороны, можно взяться за решение проблемы, не поддающейся системному анализу, а с другой – выбрать проблему, которую можно более экономно решить, не используя всю мощь методов системного анализа. Такая двойственность первого этапа делает его критическим для успеха (или неудачи) всего исследования.



Рисунок 1. Схема системного анализа для решения практических задач проектирования и эксплуатации водохозяйственных систем

2. Постановка задачи и ограничение степени ее сложности.

Как только существование проблемы осознано, требуется упростить задачу настолько, чтобы она имела по возможности аналитическое решение, сохраняя в то же время все те элементы, которые допускают содержательную практическую интерпретацию. Это тоже критический этап, характерный для любого системного исследования, на котором успех или неудача во многом зависят от тонкого равновесия между упрощением и усложнением – равновесия, при котором сохранены все существенные связи с исходной проблемой и при этом можно получить решение, поддающееся качественному анализу и имеющее наглядную интерпретацию.

3. Установление иерархии целей и задач.

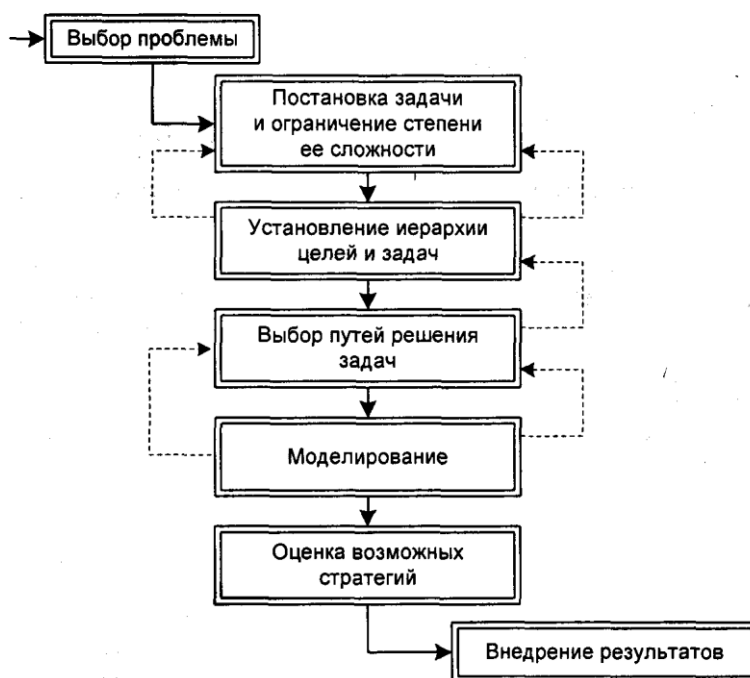
После постановки задачи и ограничения степени ее сложности (как правило, разумного упрощения) можно приступить к установлению целей и задач исследования. Обычно цели и задачи выстраивают в некоторую цепочку (образуют иерархию) по степени их возможности; при этом производят подразделение (декомпозицию) основных задач на ряд более простых (второстепенных). Однако здесь следует иметь в виду, что задачи, важные с точки зрения получения научной информации, в ряде случаев довольно слабо влияют на вид решений, принимаемых относительно воздействия на ВХС и управления ею. Поэтому установление приоритетности тех или иных задач в иерархической цепочке – одна из центральных проблем системного анализа. Особенно это проявляется в ситуации, когда исследователь заведомо ограничен определенными формами управления и концентрирует максимум усилий на задачах, непосредственно связанных с самими водохозяйственными процессами.

4. Выбор путей решения задач.

На данном этапе можно выбрать несколько путей решения проблемы. В общем случае естественно искать наиболее общее аналитическое решение, поскольку это позволит максимально использовать результаты исследования аналогичных задач и соответствующий математический аппарат. При этом выбор семейства, в рамках которого проводится поиск аналитического решения, во многом зависит от специалиста по системному анализу. Как правило, аналитик разрабатывает несколько альтернативных решений и выбирает из них то, которое лучше подходит для

исследуемой задачи.

5. Моделирование.

После того как проанализированы подходящие альтернативы, приступают к важному этапу моделирования сложных динамических взаимосвязей между различными аспектами проблемы. Здесь следует отметить, что моделируемым процессам, а также механизмам обратной связи присуща внутренняя неопределенность, что значительно усложняет понимание как самой системы, так и возможностей ее управляемости.

6. Оценка возможных стратегий.

Как только моделирование доведено до стадии, на которой модель можно (по крайней мере, предварительно) использовать, начинается этап оценки потенциальных стратегий, полученных из модели. В ходе оценки исследуется чувствительность результатов к допущениям, сделанным при построении модели. Если окажется, что основные допущения некорректны, возможно, придется вернуться к этапу моделирования и скорректировать модель. Обычно это связано с исследованием модели на «чувствительность» к тем аспектам проблемы, которые были исключены из формального анализа на втором этапе, когда ставилась задача и ограничивалась степень ее сложности.

7. Внедрение результатов.

Заключительный этап системного анализа представляет собой применение на практике результатов, полученных на предыдущих этапах. Если исследование проводилось по описанной выше схеме, то шаги, которые для этого необходимо предпринять, будут достаточно очевидны. В то же время как раз на последнем этапе может выявиться неполнота тех или иных стадий или необходимость их пересмотра, в результате чего придется скорректировать модель и снова пройти какие-то из уже завершенных этапов.

Водные системы используются для орошения, производства электроэнергии, водоснабжения, коммерческого рыболовства, как место для отдыха и т.д. С таким разнообразным характером эксплуатации ресурсов почти всегда связано столкновение различных интересов, что в свою очередь порождает множество различных проблем. Как сравнить, например, между собой различные стратегии управления и эксплуатации? Или: как одна и та же стратегия благоприятствует одной группе водопользователей и наносит удары другим?

Начнем с более простой задачи – эксплуатации водохранилища, т. е. с накопления определенного запаса пресной воды и такого управления этим запасом, чтобы наилучшим образом удовлетворялись потребности в пресной воде. Выберем также некоторый период времени, для которого будем решать задачу управления, пусть это будет 5-летний период. Итак, нас интересует величина X_t – запас воды в водохранилище в момент времени t и ее изменение с течением времени. Выделим факторы (прежде всего природные), которые оказывают влияние на величину X_t :

- приток по реке, на которой построено водохранилище, который обозначим через R_t ;
- пополнение запаса воды за счет боковой приточности – B_t ;
- выпадение осадков на поверхность водохранилища – O_t ;
- испарение воды с поверхности водохранилища – I_t ;
- фильтрация воды в нижнем створе водохранилища – F_1 .

Помимо этого есть и факторы антропогенного происхождения, из которых для

простоты выделим два:

- вода расходуется на нужды сельского хозяйства – St и коммунальное водоснабжение – Kt ;

- часть воды пропускается через плотину дальше по реке – Pt .

Естественно предполагать, что запас воды в водохранилище не должен становиться меньше некоторой минимальной величины X_{min} , но и не должен превышать объем водохранилища $X_{max} \leq V$.

Схематически динамику запаса воды в водохранилище можно представить так, как показано на рисунке 2.



Рисунок 2. Схема процессов, определяющих запас воды в водохранилище

Следующий вопрос, который необходимо решить, касается величин этих факторов, их изменений во времени. Пусть известны ряды наблюдений среднегодовых величин стока (выше водохранилища), осадков в районе водохранилища и боковой приточности за предыдущие 20 лет. Естественно предполагать, что изменение этих величин R_t , O_t и B_t в ближайшие 5 лет будет происходить примерно так же, как и в предыдущие 20 лет, т. е. их можно положить равными средним значениям за 20 лет:

$$R'(T) = \frac{1}{20} \sum_{\tau=1}^{20} R'(\tau), \quad (1)$$

$$O'(T) = \frac{1}{20} \sum_{\tau=1}^{20} O'(\tau), \quad (2)$$

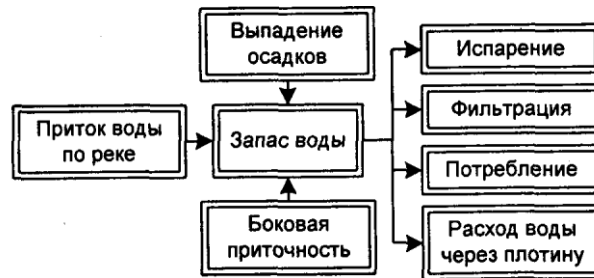
$$B'(T) = \frac{1}{20} \sum_{\tau=1}^{20} B'(\tau), \quad (3)$$

где $T = 1, 2, 3, 4, 5$. Другими словами, можно считать величины R_t , O_t и B_t детерминированными, однако для их определения можно было бы применить и статистические методы.

Перейдем к процессам расходования воды, один из них – испарение. С достаточной точностью можно считать, что $I_t \approx Dt$, где Dt – дефицит влажности, который может быть рассчитан так же, как выражения (1-3) по данным наблюдений. Тогда

$$I_t = \alpha Dt, \quad (4)$$

где α – эмпирический коэффициент пропорциональности.

Далее, объем воды F_t , которая профильтровывается в нижнем створе водохранилища, пропорциональна объему воды в водохранилище, т. е.

$$F_t = kX_t, \quad (5)$$

где k – эмпирический коэффициент пропорциональности, соответствующий определенному типу грунта.

Расход воды через плотину P_t – величина регулируемая. Регулируемыми величинами являются величины потребления St и Kt , которые суммарно обозначим через Qt , т. е.

$$Q_t = S_t + K_t \quad (6)$$

Итак, после рассмотрения всех процессов формирования воды в водохранилище

можно записать закон сохранения массы воды:

$$X_{t+\Delta t} = x_t + Y_t - Z_t, \quad (7)$$

$$\text{где } Y_t = R_t + O_t + B_t, \quad (8)$$

$$Z_t = I_t + F_t + P_t + Q_t. \quad (9)$$

Эти уравнения часто называют уравнениями баланса. Задавая условия накопления и расходования воды и решая уравнения водного баланса, можно получить ответ на поставленный вопрос: чему равен запас воды в водохранилище в каждый момент времени t . Блок-схема соответствующего расчета на ЭВМ приведена на рисунке 3.



Рисунок 3. Блок-схема расчета водного баланса на ЭВМ

Значения отдельных фрагментов программных блоков.

Блок «Внешние факторы» с шагом в один месяц прогнозирует значения внешних факторов по заданным временным рядам.

Следующий блок, используя прогнозные значения внешних факторов, осуществляет вычисление воды, испарившейся и профильтровавшейся из водохранилища. Блок «Водный баланс I» вычисляет запас воды, который был бы в водохранилище в отсутствие промышленно-потребительских факторов использования воды.

Блок «Допустимые стратегии» оценивает количество воды, потребляемой в течение месяца сельским хозяйством и коммунальным водоснабжением. В блоке «Водный баланс II» проводится соответствующая корреляция количества воды в водохранилище с учетом антропогенного фактора. Варьируя количества воды, потребляемой водопользователями, можно путем численных экспериментов составить прогноз водопользования и на его основе осуществлять выбор стратегии на практике.

ПРАКТИЧЕСКАЯ РАБОТА №13. Главные элементы мелиоративной системы и объекты воздействия при регулировании водораспределением.

Рассмотрим теперь более сложный пример управления водной системой, в которой учтено 12 переменных: емкость трех водохранилищ, мощности двух электростанций, распределение рабочей емкости и мертвого объема в водохранилище, питающем одну из электростанций, распределение резервной системы для регулирования паводков в трех других водохранилищах и ежегодная требуемая отдача воды для ирригации и энергетики. Структура этой системы представлена на рис. 1.

Введем следующие обозначения:

$E_t(\bar{y}_t)$ – валовая прибыль в t -м году, получаемая при определенной стратегии

управления ресурсами как функция от вектор-функции \bar{y}_t , компонентами которой являются различные факторы, влияющие на величину прибыли: запроектированные

параметры в системе дамб, турбогенераторов и оросительных каналов и т.д.;

– затраты, связанные с эксплуатацией, ремонтом или заменой оборудования в t -м году, как функция от вектор-функции \vec{x}



Рисунок 1. Схематическое изображение системы водных ресурсов

\vec{K} – первоначальные капиталовложения на создание системы водных сооружений и подготовку оборудования.

Вкладывая деньги в какое-либо предприятие, следует сравнить доход, получаемый при различных вариантах политики, с доходом, получаемым от вложения той же суммы денег в банк под ежегодный процент. Учитывая формулу сложного процента, т. е.

используя дисконтный множитель $\frac{1}{1+r}$, получим следующие выражения для экономической эффективности многоцелевой системы водных ресурсов, эксплуатируемой в течение T лет:

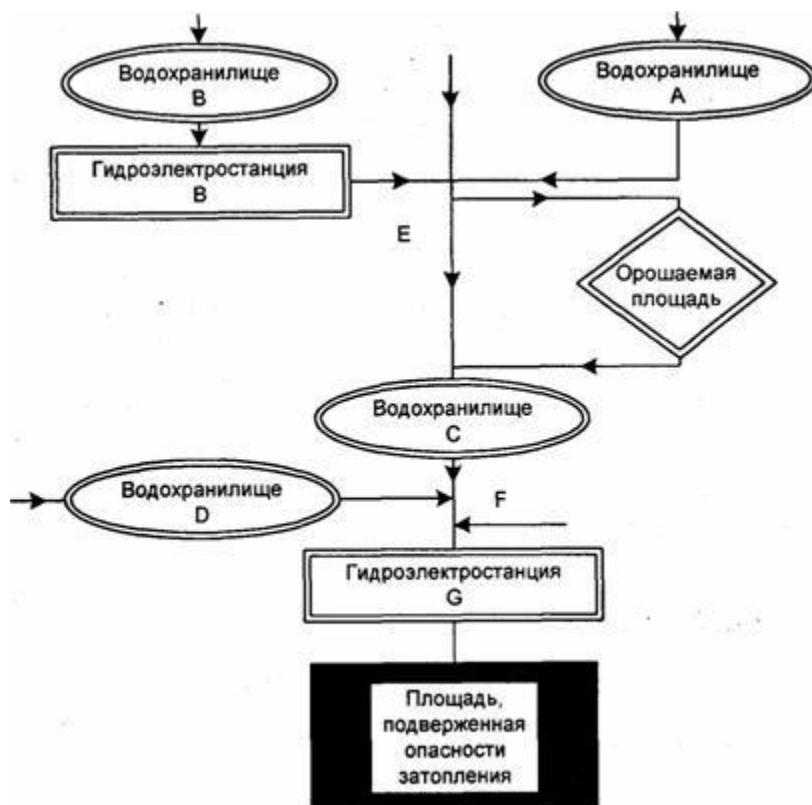
$$R = \sum_{t=1}^T \frac{E_t(y_t) - M_t(x)}{(1+r)^t} - K(x), \quad (1)$$

где $\vec{y}_t = y_t$, $\vec{x} = x$.

Анализируя формулу (1), заметим, что поскольку в знаменателе стоит величина $(1+r)^t$, вклад $E_t(y_t) - M_t(x)$ в R оказывается тем меньшим, чем позже получена прибыль. Отсюда следует, что нет никакого смысла сохранять ресурсы для будущего и что оптимальной всегда будет политика наиболее интенсивной эксплуатации ресурсов без чрезмерного увеличения величины $M_t(x)$. Другими словами, уравнение (1) оправдывает уничтожение всех естественных ресурсов в максимально короткий срок,

ограниченный лишь экономическими и технологическими возможностями. Естественный путь – ввести наряду с уравнением (1) ограничения (граничные условия), чтобы исключить случаи, когда ежегодно изымаемое количество ресурсов данного типа превышает величину их максимальной величины, сохраняющей устойчивость всей системы. Заметим, что эти ограничения – постоянный источник конфликтов всех заинтересованных групп пользователей.

Одновременно можно учесть и экономические, и биологические факторы, если ввести первые непосредственно в показатель R , а вторые – в граничные условия.

Рассмотрим сначала метод оценки функции $E_t(y_t)$. Во многих случаях прибыль можно рассчитать непосредственно в денежных единицах. Ежегодный доход от орошения земель, постройки электростанций или плотин можно определить, найдя такие элементы вектора y_t , как:

y_1 – урожай, собранный с орошаемой площади;

y_2 – количество электроэнергии;

y_3 – ущерб, причиняемый паводками, которого удалось избежать в результате постройки плотин, и т.д.

Дальше можно вычислить посредством моделирования на ЭВМ доходность различных членов в течение T лет с использованием показателя R . Затем выбрать проект, который соответствует максимальному значению R и совместим с граничными условиями (ограничениями); последние диктуются необходимостью сохранения естественных ресурсов и желанием использовать их не только для получения электроэнергии или орошения, но и для организации отдыха населения.

Различные способы математического анализа и моделирования рассматриваемой водной системы описаны в работе Мааса, в которой перечислены основные этапы исследования. В результате исследования была создана программа для моделирования этой сложной системы. Это следующие этапы:

1. Вначале была схематически описана структура системы в целом (рис. 1) и найдены аналогичные случаю одного водохранилища математические уравнения, устанавливающие внутренние функциональные связи между отдельными ее частями. Эти взаимосвязи таковы:

Зависимые переменные	Независимые переменные
Прибыль, получаемая от ирригации	Обеспеченная годовая отдача воды для ирригации
Капитальные затраты на строительство ирригационных сооружений, распределительных систем и насосных станций	Установленная мощность электростанций
	Емкость водохранилища
Капитальные затраты на строительство гидроэлектростанций	Расходы воды
Ущерб, причиняемый паводками	Данные о стоках воды во всех частях системы, полученные осреднением наблюдений за 60 лет
Капитальные затраты	

Система государственного мониторинга водохозяйственных объектов осуществляется в следующих целях:

- своевременное выявление и прогнозирование развития негативных процессов,

влияющих на качество воды в водных объектах и их состояние, разработка и реализация мер по предотвращению негативных последствий этих процессов;

- оценка эффективности осуществляемых мероприятий по охране водных объектов;
- информационное обеспечение управления в области использования и охраны водных объектов, в том числе в целях государственного контроля и надзора за использованием и охраной водных объектов.

Мониторинг включает в себя:

- регулярные наблюдения за состоянием водных объектов, количественными и качественными показателями состояния водных ресурсов, а также за режимом использования водоохраных зон;
- сбор, обработку и хранение сведений, полученных в результате наблюдений;
- внесение сведений, полученных в результате наблюдений, в государственный водный реестр;
- оценку и прогнозирование изменений состояния водных объектов, количественных и качественных показателей состояния водных ресурсов.

Мониторинг является частью государственного мониторинга окружающей среды.

Мониторинг состоит из:

- мониторинга поверхностных водных объектов с учетом данных мониторинга, осуществляемого при проведении работ в области гидрометеорологии и смежных с ней областях;
- мониторинга состояния дна и берегов водных объектов, а также состояния водоохраных зон;
- мониторинга подземных вод с учетом данных государственного мониторинга состояния недр;
- наблюдений за водохозяйственными системами, в том числе за гидротехническими сооружениями, а также за объемом вод при водопотреблении и водоотведении.

Мониторинг осуществляется в границах бассейновых округов с учетом особенностей режима водных объектов, их физико-географических, морфометрических и других особенностей.

Организация и осуществление мониторинга проводятся Федеральным агентством водных ресурсов, Федеральным агентством по недропользованию, Федеральной службой по гидрометеорологии и мониторингу окружающей среды и Федеральной службой по надзору в сфере природопользования с участием уполномоченных органов исполнительной власти субъектов Российской Федерации (далее - участники ведения мониторинга).

При проведении мониторинга используются сведения, полученные в результате наблюдений за водными объектами и водохозяйственными системами, в том числе за гидротехническими сооружениями, другими заинтересованными федеральными органами исполнительной власти, с которыми взаимодействуют участники ведения мониторинга (далее - заинтересованные федеральные органы исполнительной власти), а также сведения, полученные в результате наблюдений собственниками водных объектов, водопользователями и недропользователями.

Ведение мониторинга осуществляется на основе унификации программных (информационных и технических) средств, обеспечивающих совместимость его данных с данными других видов мониторинга окружающей среды.

Представление данных мониторинга и обмен ими между федеральными органами исполнительной власти, а также органами исполнительной власти субъектов Российской Федерации осуществляется на безвозмездной основе.

Формы и порядок представления в Федеральное агентство водных ресурсов данных мониторинга, полученных Федеральной службой по гидрометеорологии и мониторингу окружающей среды, Федеральным агентством по недропользованию, Федеральной

службой по надзору в сфере природопользования и уполномоченными органами исполнительной власти субъектов Российской Федерации (далее - формы и порядок представления данных), формы и порядок представления сведений, полученных в результате наблюдений за водными объектами заинтересованными федеральными органами исполнительной власти, собственниками водных объектов и водопользователями (далее - формы и порядок представления сведений), а также порядок информационного обмена данными мониторинга между участниками ведения мониторинга (далее - порядок информационного обмена) устанавливаются Министерством природных ресурсов Российской Федерации по согласованию с участниками ведения мониторинга (за исключением уполномоченных органов исполнительной власти субъектов Российской Федерации).

ПРАКТИЧЕСКАЯ РАБОТА №14. Функции структурных элементов мелиоративных систем.

Водохозяйственная система (ВХС) - это комплекс взаимосвязанных водных объектов и гидротехнических сооружений, предназначенных для обеспечения рационального использования и охраны вод участниками ВХС.

К водохозяйственным системам (ВХС) относят водохранилища, каналы различного назначения, мелиоративные системы, системы технического водоснабжения промузлов, предприятий, электростанций, системы очистки и сброса сточных, коллекторно-дренажных вод. Водохозяйственные системы - это все гидротехнические сооружения и узлы гидротехнических сооружений. Гидротехническое строительство в Алтайском крае в большинстве случаев имело целью создание условий для орошения сельскохозяйственных земель. Пруды и водохранилища, которых в крае около 200 шт., предназначались в основном для целей орошения.

Существует три аспекта описания ВХС: морфологический, функциональный и информационный.

Морфологически ВХС может быть расчленена на иерархические уровни по территориальному признаку. Водохозяйственная система страны объединяет региональные ВХС, которые в свою очередь состоят из бассейновых систем. Внутри бассейнов можно выделить водохозяйственные районы и водохозяйственные участки. Основным элементом ВХС водохозяйственного участка является комплексный гидроузел - плотина и образованное ею водохранилище с совокупностью технических устройств, предназначенными для многоцелевого использования водных ресурсов на выделенном водохозяйственном участке.

В качестве примера можно рассмотреть водохозяйственную систему Западной Сибири, которая включает в себя ВХС бассейнов р. Обь и Енисей. Бассейновая ВХС р. Обь может быть расчленена на ВХС верхней, средней и нижней Оби. Каждая из этих ВХС состоит из нескольких водохозяйственных участков, на которых расположены комплексные гидроузлы, образующие вместе каскад гидроузлов. Каждый комплексный гидроузел может иметь гидроэлектростанции, водозаборные станции, нерестилища и т.п.

В задачи функциональной структуры ВХС входят: добыча (регулирование) водных ресурсов, транспортировка, распределение их между потребителями, сбор сточных вод и подготовка их для повторного использования. Многообразие элементов ВХС предопределяет наличие больших информационных потоков между ними. Это вызывает необходимость специального информационного описания ВХС - совокупности данных, которые взаимодействуют и преобразуются в процессе ее функционирования.

Таким образом, иерархическая структура, наличие большого числа разнородных элементов, рассредоточенных на значительной территории, многообразие функций -

отличительные черты ВХС.

К особенностям ВХС относят:

многообразие взаимодействия с окружающей средой, большое влияние на окружающую среду, которое необходимо учитывать при управлении функционированием ВХС;

недостаточная достоверность информации о водопотреблении и водоотведении;

многообразие прямых и обратных связей между элементами системы (гидравлические, технические, социальные, экономические, информационные);

функционирование в условиях случайных воздействий;

длительность формирования и непрерывность развития;

высокая капиталоемкость и вследствие этого большой ущерб от неудачных экономических решений;

неопределенность исходной информации при планировании развития ВХС, которая возникает ввиду того, что величины, определяющие будущее водопотребления (информация о развитии производства, изменениях демографической ситуации, технико-экономических показателей), обычно задаются со значительной неопределенностью вследствие своего прогнозного характера;

противоречивость требований к режиму источника водопотребителей, являющихся участниками ВХК;

возможность многократного использования ресурса;

возможность замены водного ресурса другим для отдельных участников ВХК;

возможность значительного антропогенного воздействия на водные ресурсы.

Перечисленные свойства ВХС (многочисленность и неоднородность элементов, связей между ними, функций, наличие неопределенностей и т.д.) позволяют отнести их к большим кибернетическим системам, что обуславливает особенности управления ими.

Управление ВХС можно расчленить на ряд задач, которые условно объединим в две группы: формирование структуры вновь создающейся или развивающейся ВХС и управление режимами работы функционирующей ВХС.

При решении задач первой группы осуществляют долгосрочное планирование использования водных ресурсов. При этом учитывают, что ВХС - составная часть ВХК, который, в свою очередь, есть подсистема народнохозяйственного комплекса соответствующей территории.

В первой группе задач обосновывают и определяют:

размещение по территории, состав и мощность водоемких производств;

размещение водохранилищ и их параметры;

размещение, параметры и состав водохозяйственных объектов (водозаборных устройств, каналов и т.п.);

мероприятия по охране природы, поддерживающие высокое качество воды в бассейне при проведении водохозяйственных операций.

На каждом уровне иерархии ВХС решает свой комплекс задач по формированию ее структуры. Имеется ряд задач, которые являются общими для нескольких уровней, но степень детализации в них различна. Например, размещение водоемких производств можно обосновывать на уровне страны, региона и бассейна, а определять состав, параметры и место водохозяйственных объектов - на уровне бассейна и водохозяйственных участков и т.п. На всех уровнях устанавливают состав природоохранных мероприятий при проведении водохозяйственных работ.

Вторая группа задач может быть разделена на две подгруппы: выработка плана работы функционирующей или планируемой ВХС на некоторый период и реализация этого плана. В результате решения задач первой подгруппы определяют планируемые объемы попусков воды из верхних бьефов водохранилищ в каждый момент времени, уровни воды в водохранилищах и каналах, режимы работы водохозяйственных

объектов.

В соответствии с особенностями планирования использования водных ресурсов расчеты ведут по нескольким вариантам исходных данных (гидравлических, режимов потребления воды сельскохозяйственными, рыбохозяйственными и другими потребителями, требования которых зависят от метеорологических условий, носящих стохастический характер).

При эксплуатации необходимо выбрать вариант плана, наиболее подходящий к конкретной водохозяйственной обстановке, и откорректировать его в соответствии со складывающимися метеорологическими условиями. Реализуют скорректированный план, регулируя потоки воды в водотоках.

5. Территориальное перераспределение стока

Для решения водохозяйственных задач необходимо сопоставление имеющихся водных ресурсов с запросами потребителей. Водохозяйственный баланс используется при составлении научно обоснованных планов распределения водных ресурсов, позволяет всесторонне анализировать сложившиеся и ожидаемые режимы расходования водных ресурсов. Для этой цели устанавливают водный баланс в пределах рассматриваемого бассейна, который охватывает соотношение между атмосферными осадками, поверхностными и подземными стоками, испарением и транспирацией влаги растительностью.

Местное регулирование стока может оказаться недостаточным для увязки ВХБ, особенно в маловодные годы. В этом случае дополнительные водные ресурсы получают, перераспределяя сток.

В соответствии с характером и масштабами решаемых задач, водохозяйственные системы территориального перераспределения речного стока можно разделить на три основных вида:

подача воды от источника в районы непосредственного потребления;

внутрибассейновые переброски речного стока;

межбассейновое перераспределение водных ресурсов; оно обеспечивает подачу воды из бассейна донора, для которого характерно изобилие водных ресурсов, в бассейн-водоприемник. Различают два вида межбассейнового перераспределения водных ресурсов: внутризональное и межзональное.

Наиболее распространенный способ перераспределения стока - подача воды по открытым каналам.

Межбассейновое и внутрибассейновое перераспределение стока осуществлено более чем по 50 каналам общим объемом около 100 км³/г. Наиболее крупные каналы, как правило, приурочены к зоне орошения.

В Алтайском крае для подачи воды в степные районы с целью орошения действует Кулундинский магистральный канал протяженностью 180 км, ведущий забор воды из р. Обь, и магистральный канал Алейской оросительной системы протяженностью 90 км, забор - из р. Алей. Кроме того, ведется строительство Бурлинского канала для увеличения водности р. Бурлы за счет воды р. Обь. Для обеспечения питьевой водой юго-западной безводной части Алтайского края построен Чарышский групповой водопровод. В качестве источника водоснабжения принято Чарышское месторождение подземных вод, расположенное в Шипуновском районе. Протяженность водопровода составляет 1274 км, обеспечивает водоснабжение 142 населенных пункта в 8 административных районах края и 11 промышленных предприятий.

Помимо оросительных каналов, в стране действуют крупные судоходные каналы: Беломорско-Балтийский канал протяженностью 227 км, Волго-Балтийский водный путь длиной 361 км, Волго-Донской судоходный канал длиной 101 км и др.

Поскольку по мере перераспределения воды по каналам качество ее может ухудшаться, предусматривают мероприятия по сохранению качества воды.

Рекомендуемая литература

Основная литература

1. Сольский, С. В. Инженерная мелиорация : учебное пособие / С. В. Сольский, С. Ю. Ладенко, К. П. Моргунов. — 2-е изд., испр. и доп. — Санкт-Петербург : Лань, 2018. — 248 с. — ISBN 978-5-8114-3137-3. — Текст : электронный // Лань : электронно-библиотечная система. — URL: <https://e.lanbook.com/book/109514>
2. Зюськин, А. А. Методы принятия управленческих решений : учебное пособие / А. А. Зюськин, О. И. Капустина. — Санкт-Петербург : ИЭО СПбУТУиЭ, 2012. — 185 с. — ISBN 978-5-94047-482-1. — Текст : электронный // Лань : электронно-библиотечная система. — URL: <https://e.lanbook.com/book/64036>

Дополнительная литература

1. Глебова, О. В. Методы принятия управленческих решений : учебное пособие / О. В. Глебова. — Саратов : Вузовское образование, 2017. — 274 с. — ISBN 978-5-906172-20-4. — Текст : электронный // Электронно-библиотечная система IPR BOOKS : [сайт]. — URL: <http://www.iprbookshop.ru/62071.html>
2. Юкаева, Валентина Семеновна. Принятие управленческих решений : учебник / Юкаева, Валентина Семеновна, Зубарева Елена Васильевна, Чувицова, Валентина Васильевна. - М. : Дашков и К', 2012. - 324 с. - (Учебные издания для бакалавров). - ISBN 978-5-394-01084-2 : 170-00. - Текст (визуальный) : непосредственный. - 5 экз.
3. Мкртычян, Г. А. Принятие управленческих решений : учебник и практикум для вузов / Г. А. Мкртычян, Н. Г. Шубнякова. — Москва : Издательство Юрайт, 2020. — 140 с. — (Высшее образование). — ISBN 978-5-534-13827-6. — Текст : электронный // ЭБС Юрайт [сайт]. — URL: <https://urait.ru/bcode/466936>
4. Теория и практика принятия управленческих решений : учебное пособие / авт. сост. Н. А. Ершова, О. Б. Зильберштейн. - Москва : РГУП, 2019. - 140 с. - ISBN 978-5-93916-809-0. - Текст : электронный. - URL: <https://znanium.com/catalog/product/119136>

МЕТОДИЧЕСКИЕ УКАЗАНИЯ
для практических занятий по дисциплине
«Строительство, ремонт и реконструкция
гидромелиоративных систем»

(для магистратуры)



Рязань 2023

ЛИСТ СОГЛАСОВАНИЙ

Методические указания составлены с учетом требований федерального государственного образовательного стандарта высшего образования по направлению подготовки (специальности) _____ 35.04.10 Гидромелиорация

Разработчики:

доцент, кафедры СИСиМ _____
(подпись)



— Попов А.С _____
(Ф.И.О.)

рассмотрена и утверждена на заседании кафедры «22» марта 2023 г., протокол № 8.

Рецензент : Кузин А.В.

Методические указания одобрены учебно- методической комиссией автодорожного факультета

22 марта 2023 г.

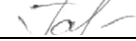
Председатель учебно- методической комиссии _____  Гаврилина О.П.

Федеральное Государственное Бюджетное Образовательное Учреждение

Методические указания составлены с учетом требований федерального государственного образовательного стандарта высшего образования по направлению подготовки (специальности) 35.04.10 Гидромелиорация

УК-1 Способен осуществлять критический анализ проблемных ситуаций на основе системного подхода, выработать стратегию действий

УК-2 Способен управлять проектом на всех этапах его жизненного цикла

УК-3 Способен организовывать и руководить работой команды, выработывая командную стратегию для достижения поставленной цели

ПК-4 Способен проводить разработки проектной документации и объекта капитального строительства (строительство, реконструкция, капитальный ремонт) гидромелиоративных систем

ПК-6 Способен обеспечить своевременное проведение планово-предупредительного и капитального оборудования гидромелиоративных систем

ПК-7 Способен разрабатывать и внедрять мероприятия по повышению надежности работы

Рассматриваются задачи, наиболее часто встречающиеся при проектировании и реконструкции мелиоративных систем.

Содержание.

НАИМЕНОВАНИЕ ЗАНЯТИЙ	СТР.
ПРАКТИЧЕСКОЕ ЗАНЯТИЕ № 1 Строительство, ремонт и реконструкция открытых каналов в грунтовом русле.	6
ПРАКТИЧЕСКОЕ ЗАНЯТИЕ №2 Строительство, ремонт и реконструкция закрытых трубопроводов для оросительной сети.	8
ПРАКТИЧЕСКОЕ ЗАНЯТИЕ №3 Строительство, ремонт и реконструкция гидротехнических сооружений в руслах рек.	15
ПРАКТИЧЕСКОЕ ЗАНЯТИЕ №4 Строительство, ремонт и реконструкция котлов под гидротехнические сооружения и насосные станции.	19
ПРАКТИЧЕСКОЕ ЗАНЯТИЕ №5 Строительство, ремонт и реконструкция котлов под гидротехнические сооружения и насосные станции из монолитного бетона.	21
СПИСОК ЛИТЕРАТУРЫ	27

Введение

Дисциплина «Строительство, ремонт и реконструкция гидромелиоративных систем» является дисциплиной, формирующей знания, умения и навыки для профессиональной деятельности по современным технологиям и методам организации строительства, ремонта и эксплуатации гидромелиоративных систем.

Изучение дисциплины «Строительство, ремонт и реконструкция гидромелиоративных систем» направлено на решение следующих задач:

- получение углубленных знаний технологий земляных, бетонных, монтажных и специальных видов работ для реконструкции, строительства и эксплуатации гидромелиоративных систем;

- получение углубленных знаний по организации работ при эксплуатации и строительстве гидромелиоративных систем;

Выпускник, освоивший программу магистра, в соответствии с ФГОС ВО 35.04.10 Гидромелиорация - готовится к решению задач профессиональной деятельности следующих типов:

производственно-технологический.

ПРАКТИЧЕСКОЕ ЗАНЯТИЕ № 1

Строительство, ремонт и реконструкция открытых каналов в грунтовом русле.

1.1 Технология строительства открытых каналов

Разработка грунта при устройстве каналов предусматривается одноковшовыми экскаваторами типа "драглайн" или "обратная лопата". Исходя из технико-экономических соображений предъявляются требования:

ширина проходов принимается с таким расчетом, чтобы экскаватор мог работать при средней величине угла поворота платформы 70° - при продольной разработке;

длина забоя - не меньше длины стружки грунта необходимой для наполнения ковша с "шапкой" за один прием черпания.

Одним из основных факторов влияющих на производительность экскаватора является продолжительность цикла, при этом особое значение имеет операция поворота платформы составляющая до 50 % продолжительности цикла.

Оптимальный радиус копания не должен превышать 0,7-0,9 от максимального. При врезании ковша в грунт необходимо работать на полной мощности двигателя, плавно включая его. Этим достигается постепенное увеличение толщины срезаемого слоя грунта. Разгружать ковш следует равномерно и с наименьшей высоты, не допуская сильных ударов о грунт.

Технологическая последовательность операций устройства каналов следующая:

- снятие растительного грунта по трассе канала с перемещением во временные кавальеры вдоль бровки канала;
- разработка грунта из русла канала с укладкой в кавальер вдоль бровки канала;
- нанесение слоя растительного грунта на проектный откос.

К качеству работ предъявляются следующие требования: каналы должны быть прямые, без искривлений и изгибов, дно канала и особенно его устье, чистым, без комьев грунта. Вынутый грунт разравнивают слоем высотой не более 10 см.

1.1 Технология производства вспомогательных работ при строительстве открытых каналов

Кроме основной операции - разработки полного профиля канала при строительстве открытой сети - выполняют вспомогательные операции: разравнивание кавальеров, планировку и крепление откосов и дна.

Разравнивание кавальеров производится бульдозером. Для увеличения выемки грунта целесообразно перемещать грунт кавальера не сразу на всю ширину полосы разравнивания, а в два приема с тем, чтобы уменьшить потери грунта при перемещении бульдозера.

Полосу разравнивания бульдозер разглаживает тыльной стороной отвала, двигаясь задним ходом.

1.2 Технология производства культуртехнических работ

Проведение культуртехнических работ предусмотрено на площади 83 га.

Из объемов вспашки исключена площадь под дорогами и каналами, из объемов корчевания исключена площадь подготовки трасс.

Выкорчеванный кустарник для сохранения гумусового горизонта оставляют на месте. После просыхания почвы на корнях его в сухую погоду сгребают в валы или кучи. Площадь, после корчевки кустарника и пней, планируется бульдозером, затем дискуется в два следа. На участках, чистых от древесно-кустарниковой растительности, разделка дрены выполняется фрезами. На старопахотных минеральных землях, вспашка производится на глубину гумусового горизонта с углублением на 2-3 см, а на торфяно-болотных почвах на глубину 30 см.

Предусматривается следующая схема обработки почвы. Чистые от древесно-кустарниковой растительности - фрезерование плюс вспашка плусдискование в два следа плус выравнивание в два прохода плус дискование в один след.

Закустаренные площади - дискование в два следа, вспашка, дискование в два следа, дискование в один след, выравнивание в два следа, дискование в один след.

Старопахотные земли - вспашка, дискование в два прохода, выравнивание в два прохода, дискование в один след.

Разделка пласта дискованием осуществляется в сочетании с планировкой площадей планировщиком. Максимальная срезка - насыпка грунта не должна превышать 4 см за один проход.

Вопросы для самопроверки

1. Какими способами проводят строительство каналов в земляном русле?
2. Как классифицируют каналы в зависимости от положения дна по отношению к дневной поверхности земли? Как и для чего выбирают типичные разрезы на участках каналов?
3. От каких факторов зависит состав строительных операций при сооружении каналов?
4. Какой состав рабочих операций при строительстве канала в выемке?
5. Какой состав рабочих операций при строительстве канала у полунасыпи?
6. Какой состав рабочих операций при строительстве канала у насыпи?
7. Разработка грунта канала по продольной, поперечной и комбинированной схемам?
8. Технология строительства каналов скреперами.
9. Технология строительства каналов бульдозерами.

ПРАКТИЧЕСКОЕ ЗАНЯТИЕ №2

Строительство, ремонт и реконструкция закрытых трубопроводов для оросительной сети.

2.1 Общие сведения о строительстве закрытой оросительной сети

Закрытая оросительная сеть состоит из системы подземных трубопроводов.

Для строительства трубопроводов применяются асбестоцементные, чугунные, полиэтиленовые и стальные трубы.

В общем случае при строительстве закрытых оросительных трубопроводов выполняют следующие строительные операции:

- подготовку трассы и ее разбивку;
 - разработку грунта в траншее;
 - устройство основания под трубопровод;
 - подготовительные работы перед укладкой труб (развозку труб по трассе, осмотр и браковку труб, муфт, уплотнителей и т. п.);
 - опускание труб на дно траншеи;
 - укладку труб на место в проектное положение;
 - монтаж соединений труб и заделку стыков;
- Разработка траншей под трубопровод
- испытание уложенного трубопровода;
 - засыпку траншей.

Ведущие операции - разработка грунта в траншее, монтаж и заделка стыков.

Подготовку трассы проводят до начала основных работ. Трассу освобождают от всевозможных препятствий, мешающих вести строительство трубопроводов. Пни, камни, деревья, кустарник убирают с помощью корчевателей-собирателей, бульдозеров, кусторезов, мотопил. Временные строения, подлежащие сносу, разбирают или переносят на новые места.

Разбивку трассы ведут геодезическими методами и инструментами геодезической службой строительной организации. Трассу закрепляют на местности и привязывают к постоянным реперам.



Рис. 33. Основные схемы закрытой оросительной сети:

а — тупиковая сеть поливных подземных трубопроводов (при L до 100—500 м); *б, в* — кольцевая сеть поливных подземных трубопроводов (при $L > 500$ м); *г* — тупиковая сеть поливных поверхностных трубопроводов (L до 400 м); *1* — хозяйственный подземный трубопровод или открытый канал; *2* — распределительные трубопроводы; *3* — поливные подземные трубопроводы; *4* — поверхностные убираемые поливные трубопроводы.

2.2. Особенности реконструкции закрытых оросительных систем

Реконструкция закрытой оросительной сети заключается в демонтаже старых и устройстве новых иногда подключенных к действующим трубопроводам. Трубы демонтируемых трубопроводов используют для безнапорных канализационных линий, ливнеотводов, переездов, дренажа и т.п. Ненужные трубопроводы не оставляют в земле. Трубопроводы вскрывают сплошным способом. Непригодные асбестоцементные и ж/б трубы можно перерабатывать и бой от них применять для дорожных покрытий в качестве заполнителя бетона и др. целей. Стальные трубопроводы можно переплавлять.

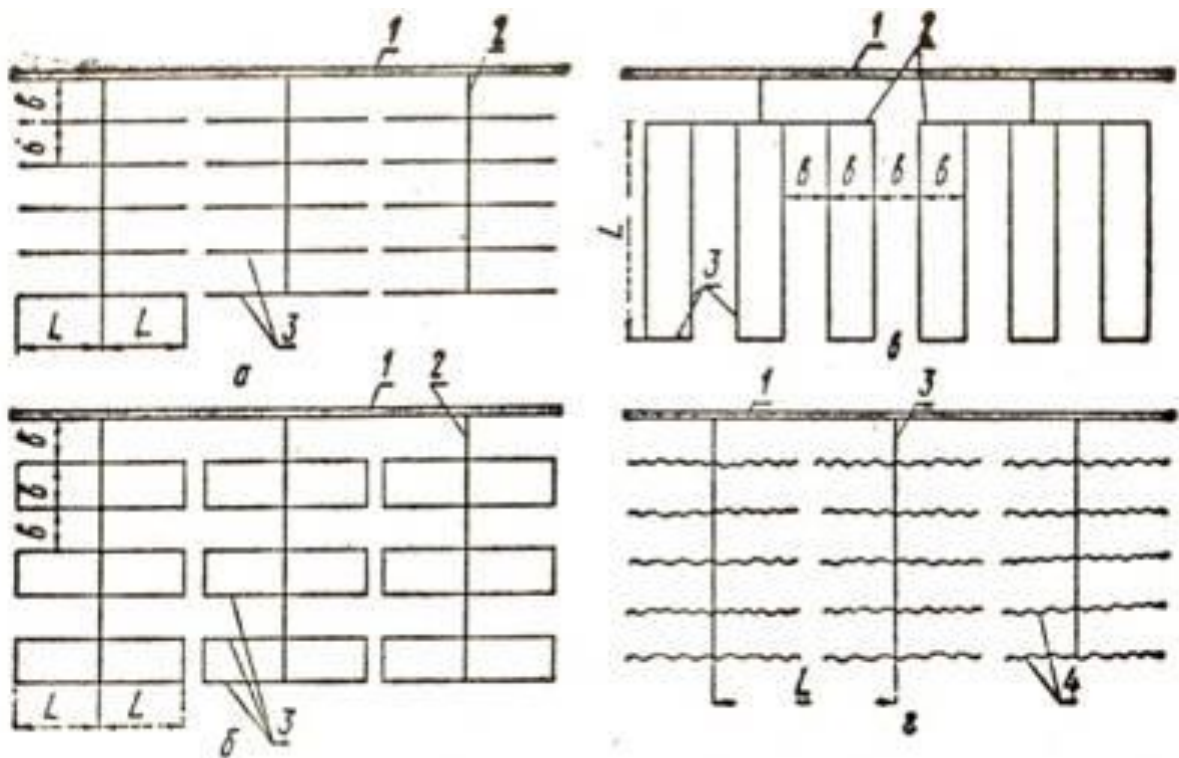
Элементами реконструкции м б тело и откосы плотины, донный водовыпуск, паводковый водосброс, противофильтрационный эл-ты (понур, экран, ядро, диафрагма и др.) и дренажная система.

Реконструкцию проводят при полном или частичном опорожнении водохранилища.

Основанием новых элементов плотины при ее наращивании и уширении м б естественные грунты и материал отд-х частей реконструируемой плотины. С откосов и гребня удаляют старые крепления. Грунт. Грунт в упорные призмы, экран, ядро и переходные зоны укладывают послойно, начиная с наиболее низких отм, гориз-и или стабонаклон. Слоями ($i < 0,005$) для обеспеч. Стока осадков.

Толщина слоя рыхлого грунта определяют как:

$$h_p = \frac{h_{II}(1-n_2)}{(1-n_1)} \quad (1)$$

Где h_{Π} - толщина слоя плотного грунта, м

$n_1 n_2$ - пористость рыхлого и плотного грунта

Расход воды на доувлажненной поверхности рыхлого гр. Слой (h_p) определят как:

$$q = \frac{h_p \gamma_{ск} (W_0 - W_c + W_{\Pi})}{K_p}, \text{ т/м}^2 \quad (2)$$

где $\gamma_{ск}$ - плотность скелета гр., т/м³

W_0 и W_c - оптимальная и ест. влажность гр. (доли ед)

W_{Π} - 0,01-0,015 потери влаги

Уплотнение гр выполняют послойно проектная плотность определят как:

$$\gamma_{\Pi} = K_{\gamma} \gamma_{max}, \text{ г/см}^3 \quad (3)$$

K_{γ} = 0,95-1,0-коэф уплотнения

γ_{max} - макс станд-я плотность, г/см³

Реконструкция дренажа необходима при наращивании гр-х плотин с возведением низовой боковой призмы из-за изменения ширины плотины на уровне расположения дренажа, расположения кривой депрессии, условий и объемов поступления воды к дренажу и сброса из дренажа. Экономически целесообразно оставлять старый дренаж и к нему подсоединяют новую систему. Уширяют горизонтальную плотину со стороны низового откоса после удлинения водопроводящей части донного водовыпуска. Различают 2 схемы уширения плотины: продольную и поперечную.

По продольной схеме гр укладывают горизонтальными слоями вдоль плотины. Для лучшего сопряжения нарезают уступы на глубину $\geq 0,5-1,0$ м. с уклоном в сторону слоями сверху от гребня к подошве откоса. Существуют особенности реконструкции однородных и неоднородных плотин.

Наличие производственных баз, поселков, коммуникаций позволяет сократить затраты на подготовку работ.

Работы выполняют при частичном затоплении сооружений или полном отводе воды от них. Для отвода воды от сооружений используют ограждающие перемычки, существ. Или временно устраиваем. Водосбросные и водоотводящие сооружения.

Бетонные плотины реконструируют с целью увеличения напора, повышения уст-сти, прочности и уменьшения фильтрации.

Увеличение напора достигается за счет наращивания тела старой плотины только по высоте или по высоте и ширине повыш-е уст-сти путем уширения плотины, укрепления и основания, устройства контрфорсов. Если из-за состояния тела старой плотины наращивать укладкой нового стока на ее невозможно, то со стороны ВБ устраивают параллельно существующий наклонную стенку, подпираемую раскосами, упором которых служит старая плотина.

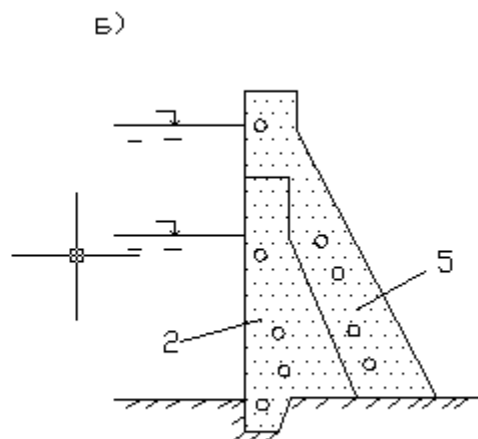
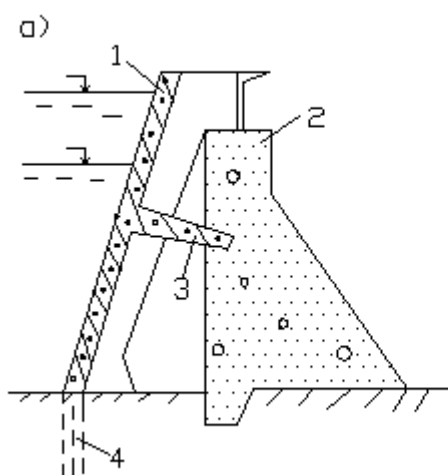

в)

В переводе с латинского языка слово «реконструкция» означает коренное переустройство, перестройку по новым принципам, восстановление чего-либо по сохранившимся данным и описаниям.

В то же время имеются и более детальные классификации мероприятий и работ по совершенствованию автомобильных дорог. Их разделяет их на несколько видов :

- капитальный ремонт - выборочный ремонт отдельных участков покрытия, восстановление поперечного профиля проезжей части и земляного полотна, улучшение системы водоотвода с восстановлением прочности и условий проезда по искусственным сооружениям. Стоимость работ может изменяться от 3000 долларов за километр для дорог с низшими типами дорожных одежд до более 20000 долларов за километр для дорог с капитальными и облегченными типами дорожных одежд, в зависимости от их типа и состояния;

- реконструкция - работы, обычно проводимые на дорогах, находящихся в плохом состоянии, и заключающиеся в обновлении дорожной одежды с использованием существующего земляного полотна без изменения трассы, но с восстановлением искусственных сооружений. Стоимость работ может колебаться в широких пределах от 45000 до 300000 долларов за километр.

-восстановление - большие работы, сочетающие элементы капитального ремонта и реконструкции.

-усиление - утолщение дорожной одежды, включающее укладку нового слоя покрытия, которое может сочетаться с термофилированием существующего асфальтобетонного покрытия. Стоимость работ по одной полосе проезжей части может составлять от 10000 до 50000 долларов за километр.

-перестройка дорог в целях повышения скорости и безопасности движения и увеличения пропускной способности. Работы предусматривают уширение дороги, улучшение ее приложения на местности с увеличением радиусов кривых или снижением продольных уклонов, сопровождающимся постройкой новых участков дорожной одежды. Стоимость работ может колебаться в широких пределах в зависимости от местных условий и намеченных изменений трассы и дорожной конструкции.

В сложившихся условиях целесообразно выделить частичную и полную реконструкции дороги.

Частичная реконструкция - это совершенствование и повышение параметров и характеристик дороги с целью улучшения ее транспортно-эксплуатационных показателей в пределах установленных норм для дороги данной категории без увеличения ширины земляного полотна на основном протяжении.

Частичная реконструкция применяется в случаях, когда:

- интенсивность движения равна или несущественно выше расчетной для дороги данной категории, но на отдельных участках обеспеченные автомобильной дорогой скорость, безопасность или допустимая осевая нагрузка не отвечают возросшим требованиям;

-отсутствуют финансовые возможности для коренного переустройства дороги или экономически нецелесообразно осуществлять полную реконструкцию.

Полная реконструкция - это коренное переустройство дороги с переводом ее в более высокую категорию с целью приведения дороги в полное соответствие с требованиями сложившегося и перспективного движения автомобилей.

Полная реконструкция с расширением земляного полотна или с устройством дополнительного земляного полотна применяется в тех случаях, когда интенсивность движения на существующей дороге увеличилась в 1,5 и более раза по сравнению с расчетной для данной категории и ожидается ее дальнейшее увеличение.

Таким образом, реконструкция - это частичное или полное переустройство дороги для повышения ее транспортно-эксплуатационных показателей. Реконструкция дорог, как правило, не дает прироста протяженности дороги. Наоборот, протяженность ее обычно несколько сокращается. Однако технический уровень дороги, ее инженерное оборудование и транспортно-эксплуатационное состояние при реконструкции значительно улучшаются, а вместе с ними повышаются и все транспортно-эксплуатационные показатели.

ПРАКТИЧЕСКОЕ ЗАНЯТИЕ №3

Строительство, ремонт и реконструкция гидротехнических сооружений в руслах рек.

Гидротехническое строительство подразумевает под собой конструирование как речных, так и морских портов, шлюзов берегозащитных конструкций, судоходных каналов, портовых причальных и оградительных сооружений, и обеспечение судоходных условий на водных путях различными способами.

Помимо этого, гидротехническое строительство может включать:

- армирование слабых оснований;
- противодиффузионные экраны, диафрагмы;
- дренажные системы;
- осушение площадей под дорожное строительство;
- строительство прудов различного назначения;
- подпорные стенки, откосы повышенной крутизны;
- противоэрозийная защита;
- возведение плотин, дамб;
- сооружение водопропускных сооружений и водорегулирующих узлов;
- возведение очистных сооружений.

Задачи решаемые в гидротехническом строительстве:

Наименование задачи	Применяемые материалы	Виды работ
Строительство водо-пропускных сооружений	<ul style="list-style-type: none">• габионы для строительства оголовков МГТ• металлические гофротрубы (МГТ) для исключения применения ж/б конструкций• геотекстиль нетканый "Дорнит" для строительства основания под МГТ и обеспечения целостности гидроизоляционного слоя МГТ• георешетка объемная для строительства основания под МГТ• георешетка двухосная для армирования насыпи• полиэфирная геосетка для армирования насыпи• тканый геотекстиль для армирования насыпи	<ul style="list-style-type: none">• укладка габионов• установка гофротруб (МГТ)• укладка "Дорнита"• укладка объемной георешетки• укладка двухосной георешетки• укладка полиэфирной сетки• укладка тканого геотекстиля
Строительство прудов и водоемов	<ul style="list-style-type: none">• габионы для защиты берегов от размывания• матрасы для защиты	<ul style="list-style-type: none">• установка габионных конструкций

	<p>кромки от размывания, являются основанием для подпорной стены</p> <ul style="list-style-type: none"> • георешетка для защиты берегов от размывания • геомембрана для обеспечения гидроизоляции искусственного водоема • геотекстиль нетканый "Дорнит" для защиты гидроизоляционного слоя геомембраны от повреждения 	<ul style="list-style-type: none"> • устройство геосинтетической решетки • пайка геомембраны • укладка геотекстиля нетканого Дорнит
Устройство пруда для разведения рыбы	<ul style="list-style-type: none"> • габионы для защиты берегов от размывания • матрасы для защиты кромки от размывания, являются основанием для подпорной стены • георешетка для защиты берегов от размывания • геомембрана для обеспечения гидроизоляции искусственного водоема • геотекстиль нетканый "Дорнит" для защиты гидроизоляционного слоя геомембраны от повреждения 	<ul style="list-style-type: none"> • возведение габионов • устройство решетки • установка геомембраны • монтаж Дорнита
Гидроизоляция конструкций	<ul style="list-style-type: none"> • геотекстиль для защиты гидроизоляционного слоя, обеспечения дренажа • геомембрана для обеспечения гидроизоляции • обмазочная гидроизоляция для обеспечения гидроизоляции 	<ul style="list-style-type: none"> • укладка дренажной геоткани • укладка геомембраны • разведение и нанесение обмазочной гидроизоляции

Применяемые геосинтетические материалы:

Геотекстиль для гидроизоляции.

При конструировании различных плотин или резервуаров для выполнения функции фильтра под береговым укреплением используют геотекстиль. Благодаря подобному материалу обеспечивается достаточная водонепроницаемость берегового укрепления и предотвращается возникновение водной эрозии грунта.

Этот геосинтетик в роли защитного слоя синтетических изоляционных экранов препятствует повреждению гидроизоляции из-за неровностей грунта. Он может применяться как при дренаже и берегоукреплении, так и при сооружении берегозащитных конструкций и подводном бетонировании.

Использование георешетки.

В настоящее время одним из распространенных материалов при возведении гидротехнических сооружений стала объемная георешетка. Она считается надежной преградой для посторонних частиц, обладая при этом отличной пропускной способностью для воздуха и воды. На этих решетках не формируется ржавчина, плесень или гниль, и они обладают таким свойством как высокая стойкостью к ультрафиолетовому излучению и перепадам температуры.

Гибкость же подобных конструкций только увеличивает эффективность и качество водостоков.

Наиболее часто георешетка применяется при строительстве дамб и плотин.

Габионов в гидротехнических конструкциях

В последнее время габионные конструкции нашли широкое применение в гидротехническом строительстве. Они используются и в постройке морских и речных берегоукрепительных и водопропускных сооружений (дамб, плотин), берегозащитных конструкций, подпорных стен (ограждающие дамбы), защите мостовых опор.

Благодаря отличным гидравлическим особенностям габионов, они участвуют в укладке берегов и дно рек, облицовке дамб и каналов и защите от размывов морских берегов и дна. В последнем случае используются матраца с покрытием ПВХ.

ПРАКТИЧЕСКОЕ ЗАНЯТИЕ №4

Строительство, ремонт и реконструкция котлов под гидротехнические сооружения и насосные станции.

Гидротехнические сооружения обычно подразделяются на две группы: сооружения общего и специального назначения. Сооружения общего назначения применяются во всех или нескольких отраслях водного хозяйства, а специального назначения - только в одной определенной отрасли.

К гидротехническим сооружениям общего назначения относятся: водонапорные (плотины, дамбы и т.д.), водосбросные, водопроводящие (каналы, лотки, трубопроводы, гидротехнические туннели), регулиационные, водозаборные, сопрягающие и т.д. К специальным гидротехническим сооружениям относятся: гидроэнергетические - здания ГЭС, бассейны и т.д.; воднотранспортные - судоходные шлюзы и каналы, порты, пристани, причалы, волноломы, молы, мосты; водопроводные и канализационные - водозаборы, насосные станции, резервуары, коллекторы; мелиоративные - оросительные и осушительные каналы и сооружения на них; рыбохозяйственные и т.п. Существуют также совмещенные гидротехнические сооружения, в которых совмещается несколько сооружений разного назначения, например, водосливная ГЭС, шлюз-водосброс.

Все эти сооружения, отличающиеся целым рядом специфических особенностей, объединяет один существенный фактор: постоянный контакт с водой. Причем независимо от того, с чем контактирует сооружение (морская вода, пресная вода, грунтовые или сточные воды), водная среда является агрессивной по отношению к материалам, из которых построено большинство гидротехнических объектов. Вода оказывает на них механическое, физическое, химическое и биологическое воздействие. Механическое воздействие выражается в виде статического давления воды, льда или наносов, принесенных водой к сооружению, а также динамического воздействия от удара струй или льдин, движущихся с большой скоростью. Физическое воздействие связано с истиранием поверхности сооружения водой (кавитация), наносами, содержащимися в воде, или льдом, а также с переменными циклами замораживания-оттаивания. Химическое воздействие приводит к выщелачиванию бетона под воздействием агрессивных веществ и коррозии арматуры. Биологическое воздействие связано с деятельностью микроорганизмов, обитающих в водной среде. Все эти виды воздействий приводят к преждевременному разрушению гидротехнических сооружений и их отдельных конструкций.

В настоящее время по результатам инвентаризации большинство гидротехнических сооружений России (более 52%) находится в состоянии, требующем капитального ремонта. Средний возраст подпорных дамб, плотин и других гидротехнических сооружений составляет 30-40 лет, а в ряде случаев превышает 100 лет.

Анализ современного состояния проблемы показывает, что в целом по России гидротехнические сооружения характеризуются довольно низким уровнем безопасности. Подавляющее большинство гидротехнических сооружений нуждается в текущем ремонте, а более 400 находится в аварийном и предаварийном состоянии.

Основным материалом, из которого построено большинство гидротехнических объектов, является железобетон. В настоящее время существует большое количество материалов и технологий для ремонта, защиты и гидроизоляции бетонных и железобетонных конструкций, однако выбор оптимальных для каждого конкретного случая материалов и технологий является сложным многофакторным процессом, зависящим от множества условий.

Одним из важнейших факторов при определении стратегии ремонта является оценка условий эксплуатации всего сооружения и его отдельных элементов. Сюда входит зона расположения конструкции (подводная, надводная, переменного уровня воды), величина кавитационного воздействия, подверженность ударным и динамическим нагрузкам, агрессивность среды (контакт с морской водой, грунтовыми или сточными водами) и так далее. От точной оценки условий работы ремонтируемой конструкции зависит, насколько

выбранный ремонтный материал должен быть, например, сульфатостойким, морозостойким или устойчивым к истиранию.

Большое значение имеет расположение конструкции в плане ее доступности для ремонта, то есть возможность установки опалубки или необходимость применения тиксотропных материалов.

Также необходимо определить причины и степень разрушения, то есть насколько данный дефект влияет на несущую способность конструкции. Само по себе это уже определяет выбор материала для конструкционного или неконструкционного ремонта.

Особенностью проведения ремонтных работ на гидротехнических сооружениях является их сезонность и ограничение сроков ремонта. Например, на внутренних водных путях принято проводить ремонтные работы в зимний период, после закрытия навигации. Однако появление большого количества быстротвердеющих материалов (например, серия материалов EMACO FAST производства ООО «БАСФ Строительные системы») создало возможность проведения ремонтных работ в «окна». Ведь при грамотной организации работ можно произвести быстрый ремонт за 2-3 часа, что не слишком скажется на графике пропуска судов, но позволит в кратчайшие сроки привести в порядок многие сооружения, давно требующие ремонта. Серия материалов EMACO FAST представлена тиксотропным составом EMACO® Fast Tixo и литыми составами EMACO® Fast Fluid и EMACO® Fast Fibre.

EMACO® Fast Tixo - безусадочный быстротвердеющий состав тиксотропного типа для конструкционного ремонта. Применяется при температуре от - 10°C до +30°C. Предназначен для ремонта вертикальных и потолочных поверхностей без устройства опалубки, для восстановления бетонных конструкций, подверженных действию агрессивных сред, а также для ремонта армированных (в том числе преднапряженных) конструкций гидротехнических сооружений и сооружений морского и внутреннего водного транспорта, балок, опор, мостовых плит и т.д.

Таблица 4.1. Результаты испытаний EMACO® Fast Tixo при различных температурах

Температура			Прочность на сжатие (МПа)				
Сухая смесь	Вода	Окружающая среда	2 часа	4 часа	24 часа	7 суток	28 суток
+ 20°C	+ 20°C	+ 20°C	31	48	62	80	93
+ 20°C	+ 20°C	-5°C	8	18	55	80	86
+ 5°C	+ 5°C	+ 5°C	3	15	63	73	86
-5°C	+ 5°C	-5°C	2	6	34	75	82

EMACO® Fast Fluid - безусадочный быстротвердеющий состав наливного типа для конструкционного ремонта.

Применяется при температуре от - 10°C до +30°C.

Предназначен для:

- Ремонт гидротехнических сооружений и сооружений водного транспорта;
- Подводного бетонирования, а также для проведения ремонтных работ в переменном уровне воды;
- Ремонт армированных (в том числе преднапряженных) конструкций;
- Ремонт густоармированных конструкций, где невозможно ручное и машинное нанесение;
- Омоноличивания стыков сборных железобетонных конструкций.

Таблица 4.2. Результаты испытаний EMACO® Fast Fluid при различных температурах

Температура			Прочность на сжатие (МПа)				
Сухая смесь	Вода	Окружающая среда	2 часа	4 часа	24 часа	7 суток	28 суток
+ 20°C	+ 20°C	+ 20°C	42	56	72	93	102

+ 20°C	+ 20°C	-5°C	9	26	64	82	89
+ 5°C	+ 5°C	+ 5°C	3	28	62	83	97
-5°C	+ 5°C	-5°C	2	8	48	73	88

EMACO® Fast Fibre - безусадочный быстротвердеющий состав наливного типа, содержащий жесткую металлическую фибру, для конструкционного ремонта.

Применяется при температуре от - 10°C до +30°C.

Предназначен для:

- Ремонта конструкций, подверженных высоким ударным и динамическим нагрузкам, так как материал обеспечивает несущую способность конструкций даже после образования трещин;

- Для строительства структурных, сейсмостойких элементов;

- Ремонта в растянутых зонах балок пролетного строения.

Таблица 4.3. Результаты испытаний EMACO® Fast Fibre

при различных температурах

Температура			Прочность на сжатие (МПа)					Прочность на изгиб, (МПа)
Сухая смесь	Вода	Окружающая среда	2 часа	4 часа	24 часа	7 суток	28 суток	28 суток
20°C	+ 20°C	+ 20°C	47	59	75	92	104	29
20°C	+ 20°C	-5°C	9	25	62	83	91	
+ 5°C	+ 5°C	+ 5°C	2	24	64	84	97	
- 5°C	+ 5°C	- 5°C	2	4	46	74	92	

Как следует из приведенных таблиц с результатами испытаний, данные материалы при температуре -20°C уже через 2 часа набирают прочность, достаточную для работы сооружения в обычном режиме. Кроме этого, даже при проведении работ в зимнее время данные материалы не требуют устройства «тепняка» и обладают такими сроками твердения, которые позволяют значительно сократить период производства работ, уменьшив таким образом трудозатраты и получив существенный экономический эффект.

Ремонт железобетонных конструкций гидротехнических сооружений, в зависимости от их расположения, вида и размера разрушения, производится различными способами. К ним относятся:

- локальный ремонт ручным способом в надводной зоне
- локальный ремонт ручным способом в подводной зоне (с помощью водолазов)
- подводное механизированное бетонирование
- ремонт с применением кессонов и плавсредств
- капитальный ремонт с применением различной техники.

От выбранного способа ремонта зависит и выбор применяемых материалов. Допустим, при выполнении локального ремонта небольших повреждений на малых глубинах, в том числе в условиях водного потока, применяются материалы, твердеющие под водой в течение 5 минут (PCI POLYFIX 5 min). При подводном механизированном бетонировании применяются специальные литые составы для заливки в опалубку. Существуют две схемы заливки методом вытеснения воды из опалубки:

- а) по гибкому шлангу через втулки в опалубке
- б) по трубопроводу, нижний конец которого опущен в бетонную массу.

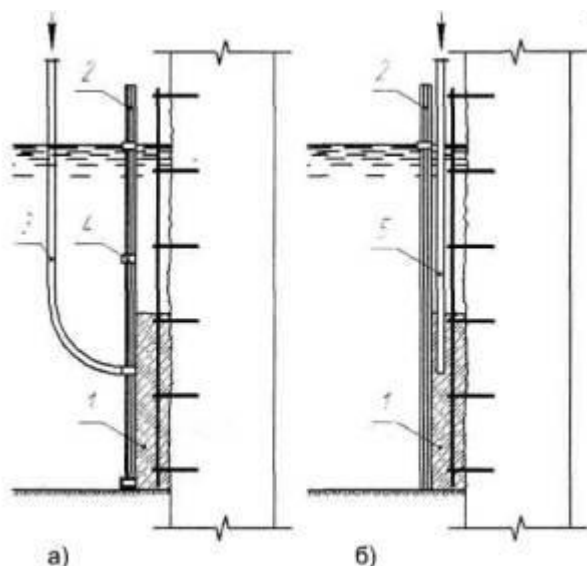

- | | |
|-----------------------|-----------------|
| 1 - специальный бетон | 4 - втулки |
| 2 - опалубка | 5 - трубопровод |
| 3 - шланг | |

При производстве работ на достаточно больших площадях в переменном уровне воды наиболее удобным является применение кессонов. В этом случае лучше всего применять тиксотропные составы для работы на вертикальных поверхностях.

Вообще выбор материала для ремонта в каждом случае достаточно индивидуален и основывается на конкретных требованиях: необходимости обеспечения морозостойкости, сульфатостойкости, водонепроницаемости, высокой прочности при конструкционном ремонте или стойкости к истиранию при высокой кавитации. Однако, кроме перечисленных свойств, все применяемые материалы должны соответствовать нескольким общим требованиям:

1. Как мы уже отмечали, большинство гидротехнических сооружений построены из железобетона. Таким образом, материалы для ремонта должны обладать максимальной совместимостью с бетоном. Совместимостью называется соответствие физических, химических и электрохимических характеристик ремонтной и существующей систем. Это соответствие является обязательным, если ремонтная система должна выдерживать все усилия и напряжения, вызываемые полной нагрузкой, и при этом не терять своих свойств и не разрушаться в конкретных условиях окружающей среды и в течение определенного временного промежутка. Под ремонтной системой, в данном случае, подразумевается композитная система, состоящая из ремонтного материала, контактного слоя и ремонтируемого бетона. Однако для хорошей работы данной системы требуется максимальное соответствие физико-механических и прочих характеристик ремонтного материала подобным характеристикам ремонтируемого бетона. Таким образом, можно сделать вывод о том, что для ремонта цементобетонных конструкций наиболее пригодны материалы на цементной основе, как наиболее схожие по характеристикам.

2. Применяемые материалы должны быть безусадочными и иметь высокий показатель адгезии. Сами по себе высокие физико-механические характеристики ремонтного материала не являются гарантией качественного ремонта. Только сохранение композитной системы может служить основой долговечности отремонтированной конструкции. Критерием обеспечения сохранности композитной системы и является показатель адгезии.

В заключение хотелось бы отметить, что целью данной статьи является доказательство того, что любое гидротехническое сооружение, независимо от сложности его конструкции или условий эксплуатации, наличия агрессивных воздействий или ограничения сроков производства работ, можно качественно отремонтировать и тем самым значительно

продлить срок его эксплуатации. Для этого на настоящий момент имеются все необходимые материалы с широким спектром свойств, а также различные технологии их применения.



Рис. 4.1 Применение кессонов при проведении ремонтных работ на Зейской ГЭС

ПРАКТИЧЕСКОЕ ЗАНЯТИЕ №5

Строительство, ремонт и реконструкция котлов под гидротехнические сооружения и насосные станции из монолитного бетона.

СТРОИТЕЛЬСТВО ГИДРОТЕХНИЧЕСКИХ СООРУЖЕНИЙ. МОНОЛИТНЫЙ ГИДРОТЕХНИЧЕСКИЙ БЕТОН (ДОБАВКИ В БЕТОН)

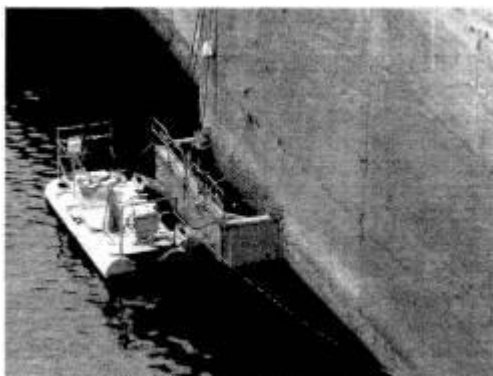
Получение долговечного гидротехнического бетона и обеспечение его долговременной безремонтной эксплуатации возможно (в числе других условий) благодаря использованию комплекса добавок. Опыт строительства ГТС показал, что гидротехнический бетон практически не производят без специальных добавок, обеспечивающих различные проектные требования: повышенную плотность, водонепроницаемость, морозостойкость, безусадочность, трещиностойкость массивного бетона, регулирование технологических свойств бетонной смеси и т.д. Добавки, применяемые в бетонах и строительных растворах, должны отвечать ГОСТ 24211 «Добавки для бетонов и строительных растворов. Общие технические условия». Рекомендации по применению Большая часть добавок добавляется в воду затворения при введении ее в бетоносмеситель либо непосредственно в миксер. Продолжительность перемешивания уточняется в процессе отработки технологии с учетом указаний в документах на добавку и «Технического каталога». Для получения необходимых свойств бетонной смеси необходимо провести лабораторные испытания с целью оптимизации дозировок добавки и состава бетонной смеси. Эффективность действия добавок в соответствии с критериями (согласно ГОСТ 24211) определяется по методикам испытаний, предусмотренных по ГОСТ 30459 «Добавки для бетонов и строительных растворов. Определение и оценка эффективности».

В данном Руководстве приводятся наиболее эффективные добавки, предназначенные для изготовления массивного вибрируемого и самоуплотняющегося гидротехнического бетона различных проектных требований (см. таблицу 5.1).

Таблица 5.1 – Применение добавок ЗАО «МАПЕИ» в бетоне при строительстве и ремонте гидротехнических сооружений

№ п/п	Область применения в ГС	Характеристика	Наименование
1	Массивный бетон с пониженной экзотермией, с продолжительной сохраняемостью подвижности, с прочностью R 25÷40 МПа (крупные блоки плотин, оснований ГТС)	Суперпластификатор, замедлитель схватывания	- Dynamon SR/Chronos - Mapetard SD 2000
2	Самоуплотняющийся (литой) бетон без сегрегации для заполнения труднодоступных тонкостенных зон гидросооружений (облицовка водоводов, туннелей, пазовые конструкции и др.). - При ремонтах и реконструкциях.	Комплекс суперпластификатора и воздухоудерживающих добавок	- Chronos/Dynamon SR - ViscofluidCSS/10
3	Пластичный и самоуплотняющийся бетон класса в25 и выше при подаче на высокие отметки	Комплекс суперпластификатор с модификатором вязкости	Dynamon SR/Chronos ViscofluidSCC/10 / Viscostar 3K
4	Высокоморозостойкий самоуплотняющийся бетон для строительства и ремонта зоны переменного горизонта	Комплекс суперпластификатора и воздухововлекающей добавки	Dynamon SR/Chronos Mapeair AE20
5	Высокопрочные литые бетоны для достижения высокой прочности в ранние сроки твердения (при замене оборудования); для	Комплекс суперпластификатора и ускорителя твердения	Dynamon SR Mapefast с добавлением Mapeplast SF (на

	торкретирования; для крепления анкеров)		основе микрокремнезема) Mapequick
6	Безусадочные литые бетоны с компенсированной усадкой	Комплекс суперпластификатора и расширитель	Dynamon SR/Chronos Expancrete
7	7 Подводное бетонирование		Dynamon SR/Chronos Mapeplast UW

ЗАМЕДЛИТЕЛИ

Mapetard SD 2000 – замедлитель схватывания для бетонов и цементных растворов.

Mapetard SD 2000 рекомендован в тех случаях, где требуется высокая сохраняемость консистенции бетонной смеси и/или замедление гидратации цемента в ранние сроки.

МАРЕТАРД обычно используется для:

- товарного бетона в жаркую погоду;
- бетонов, подаваемых бетононасосами;
- бетонирования массивных конструкций;
- цементных растворов с замедленной гидратацией.

Mapetard SD2000 представляет собой 15,5% водный раствор активных полимеров, который замедляет гидратацию цемента и ограничивает потерю подвижности бетонной смеси в жаркое время и при транспортировке бетона на большие расстояния. Сохранение подвижности или замедление схватывания можно получить варьированием дозировки добавки в пределах от 0,1 до 2% по массе цемента.

МОДИФИКАТОРЫ ВЯЗКОСТИ ДЛЯ СУБ

Viscofluid SCC/10 – модификатор вязкости для самоуплотняющихся бетонов

Viscofluid SCC/10 – добавка, способная увеличить вязкость смеси, значительно улучшить стабильность, однородность и стойкость к расслоению и водоотделению. Для производства самоуплотняющегося бетона Viscofluid SCC/10 рекомендуется использовать в комплексе с добавками линии Dynamon и Chronos.

Viscofluid SCC/10 является основным компонентом самоуплотняющихся бетонов, характеризующихся высокой текучестью без расслоения и водоотделения. Такие бетоны обладают высокой текучестью и могут распределяться на большие расстояния от места подачи смеси.

Введение Viscofluid SCC/10 в бетонную смесь не изменяет ее текучесть (подвижность), полученную за счет использования добавок линии Dynamon и, в тоже время, способствует повышению связности и однородности смеси, которая практически не подвержена расслоению.

Дозировка: 1-2 л на 100 кг цемента ($d < 0,125$ мм).

Viscostar 3К – высокоэффективная добавка модификатор вязкости.

Viscostar 3К представляет собой жидкую добавку, специально разработанную для производства товарных и сборных бетонов, когда требуется повышенная текучесть и отсутствие сегрегации. Контроль вязкости, достигаемый при использовании Viscostar 3К, позволяет производить самоуплотняющийся бетон при частичном или полном отсутствии заполнителя.

Благодаря специальной инновационной формуле, Viscostar 3К является настоящим открытием в строительной индустрии, а именно в том, что путём изменения дозировки становится возможным достичь такого уровня функционирования при котором решаются три специфические проблемы и/или требования:

- улучшение перекачиваемости бетона;

- объединение мелких и очень мелких частиц при производстве бетона с щебёночным заполнителем или с низкой дозировкой цемента;
- производство самоуплотняющегося бетона, соответствующего действующим нормам и стандартам по подвижности, расплыву и устойчивости к расслоению, без добавления минералов (наполнителей).

Viscostar 3K совместим с добавками Dynamon и Chronos.

Дозировка по объёму:

От 0,3 до 0,6 л на м³ бетона, если применяется для перекачивания.

От 0,5 до 1,5 л на м³ бетона, если применяется для улучшения качества раствора при плохом качестве песка.

От 1 до 2,5 л на м³ бетона, если применяется вместо минеральных добавок для самоуплотняющегося бетона.

Список литературы:

1. Новикова, И. В. Инженерные изыскания в мелиорации : учебное пособие / И. В. Новикова. — Новочеркасск : Новочерк. инж.-мелиор. ин-т Донской ГАУ, 2019. — 150 с. — Текст : электронный // Лань : электронно-библиотечная система. — URL: <https://e.lanbook.com/book/133420>

Дополнительная литература

1. Лунева, Е. Н. История и современные проблемы гидромелиорации : учебное пособие / Е. Н. Лунева. — Новочеркасск : Новочерк. инж.-мелиор. ин-т Донской ГАУ, 2019. — 134 с. — Текст : электронный // Лань : электронно-библиотечная система. — URL: <https://e.lanbook.com/book/134783>

МЕТОДИЧЕСКИЕ ПОСОБИЕ
для практических занятий по дисциплине
«Проектирование водохозяйственных систем»

(практикум для магистратуры)



Рязань 2023

ЛИСТ СОГЛАСОВАНИЙ

Методическое пособие составлена с учетом требований федерального государственного образовательного стандарта высшего образования по направлению подготовки (специальности) 35.04.10 Гидромелиорация

Разработчики: доцент, кафедры СИСиМ

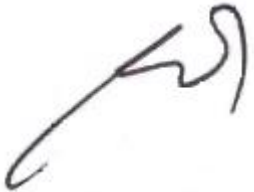
 Ткач Т.С.

рассмотрена и утверждена на заседании кафедры « 22 » марта 2023 г., протокол № 8.

Рецензент :

Методическое пособие одобрено учебно- методической комиссией автодорожного факультета

22 марта 2023г.

Председатель учебно- методической комиссии _



_Гаврилина О.П

Федеральное Государственное Бюджетное Образовательное Учреждение

Методическое пособие составлена с учетом требований федерального государственного образовательного стандарта высшего образования по направлению подготовки (специальности) 35.04.10 Гидромелиорация

УК-1. Способен осуществлять критический анализ проблемных ситуаций на основе системного подхода, вырабатывать стратегию действий;

УК-5. Способен анализировать и учитывать разнообразие культур в процессе межкультурного взаимодействия;

ПК-1 Способен производить эксплуатацию, ремонт и расчеты потребности в технике и оборудования мелиоративных систем и смежных подразделений;

ПК-2 Способен разрабатывать предложения по регулированию водного режима, улучшению и развитию мелиоративных систем;

ПК-3 Способен применять методы анализа технического состояния мелиоративных систем и планировать мероприятия по его улучшению;

ПК-5 Способен выполнять проектные работы, проведения согласований и экспертиз гидромелиоративных систем;

Содержание.

НАИМЕНОВАНИЕ ЗАНЯТИЙ	СТР.
ПРАКТИЧЕСКОЕ ЗАНЯТИЕ 1 Инженерно-гидрометеорологические изыскания для разработки проекта строительства новых, расширения, реконструкции и технического перевооружения действующих сооружений.	6
ПРАКТИЧЕСКОЕ ЗАНЯТИЕ №2 Формирование данных для схемы КИВО Обработка данных для схемы КИВО	10
ПРАКТИЧЕСКОЕ ЗАНЯТИЕ №3 Составление ВХБ с учетом назначенных мероприятий. Расчет приведенной обеспеченности участников ВХК.	17
ПРАКТИЧЕСКОЕ ЗАНЯТИЕ №4 Водный баланс территорий	22
ПРАКТИЧЕСКОЕ ЗАНЯТИЕ №5 Гидрометрия	24
ПРАКТИЧЕСКОЕ ЗАНЯТИЕ №6 Расчет каналов осушительной сети	27
ПРАКТИЧЕСКОЕ ЗАНЯТИЕ №7 Расчет объемов земляных работ при строительстве каналов	29
СПИСОК ЛИТЕРАТУРЫ	31

Введение

Дисциплина «Проектирование водохозяйственных систем» является дисциплиной, формирующей у обучающихся готовность к принятию технологических решений при проектировании водохозяйственных систем.

Целью дисциплины является освоение компетенций в соответствии с ОП.

Задачи изучения дисциплины:

- освоение теоретических основ и нормативных документов по проектированию водохозяйственных систем;
- формирование необходимых умений и навыков по проектированию водохозяйственных систем;
- ознакомиться с современными достижениями в области проектирования водохозяйственных систем.

ПРАКТИЧЕСКОЕ ЗАНЯТИЕ №1.

ИНЖЕНЕРНО-ГИДРОМЕТЕОРОЛОГИЧЕСКИЕ ИЗЫСКАНИЯ ДЛЯ РАЗРАБОТКИ ПРОЕКТА СТРОИТЕЛЬСТВА НОВЫХ, РАСШИРЕНИЯ, РЕКОНСТРУКЦИИ И ТЕХНИЧЕСКОГО ПЕРЕВООРУЖЕНИЯ ДЕЙСТВУЮЩИХ СООРУЖЕНИЙ

1. Результаты инженерно-гидрометеорологических изысканий для разработки проекта строительства новых сооружений должны обеспечивать решение следующих задач:

уточнение инженерно-гидрометеорологических условий выбранной площадки строительства (направления трассы) и повышение достоверности характеристик гидрологического режима водных объектов и климатических условий района (территории), установленных на стадии разработки обоснований инвестиций в строительство;

выявление участков, подверженных воздействиям опасных гидрометеорологических процессов и явлений с определением их характеристик для обоснования проектных и строительных мероприятий по инженерной защите проектируемых объектов;

обоснование выбора основных параметров сооружений и определение гидрометеорологических условий их эксплуатации.

2. В составе инженерных изысканий следует предусматривать:

сбор дополнительных материалов о гидрометеорологической изученности района строительства (проложения трассы),

изучение материалов инженерно-гидрометеорологических изысканий, полученных на стадии обоснований инвестиций в строительство сооружения;

рекогносцировочное обследование выбранной площадки строительства (переходов трассы) с определением необходимости выполнения специальных работ и исследований для участков со сложными гидрологическими условиями:

проведение гидролого-морфологических работ на участках перехода трассы линейных сооружений через водные объекты, а также на долинных участках трассы, расположенных в зоне влияния гидрологического режима;

выбор мест размещения гидрологических (метеорологических) постов и организацию наблюдений за элементами гидрологического (метеорологического) режима;

проведение наблюдений за элементами гидрологического (метеорологического) режима.

3. При пересечении трассой селеносных рек (их конусов выноса) или при проложении трассы в зоне возможного схода снежных лавин и воздействия ударной воздушной волны в составе инженерных изысканий дополнительно следует предусматривать изучение селевой и снеголавинной деятельности и получение сведений и материалов для расчета их характеристик и прогноза возможного воздействия на проектируемые сооружения.

4. Для определения расчетных характеристик селей в процессе инженерных изысканий должны быть получены следующие данные и материалы:

площадь водосбора и длина водотока до расчетного створа;

средневзвешенный уклон водотока;

средний уклон водотока и пределах расчетного участка (створа);

средний уклон водосбора;

средняя высота водосбора над уровнем моря;

относительная величина залесенности водосбора;

продольные профили основного водотока и всех селевых тальвегов, непосредственно впадающих в главное русло;

поперечные профили в створах, для которых требуется произвести расчеты характеристик селевого потока, а также на основной реке, в которую впадает рассматриваемый селевой водоток;

кривые гранулометрического состава наносов в русле и пойме по каждому поперечному профилю.

При определении расчетных характеристик селей используют также: инженерно-геологическую карту с выделением зон распространения рыхлых и слабосцементированных отложений, оползневых, обвальных и осыпных участков, почвенно-эрозионную карту с выделением зон эрозии и карту растительности.

5. В случае расположения выбранной площадки строительства на территории, подверженной неблагоприятным воздействиям водных объектов, состав наблюдений для обоснования мероприятий и сооружений инженерной защиты следует устанавливать с учетом вида воздействия.

6. При затоплении территории следует проводить наблюдения за уровнями воды и эпизодические измерения расходов воды, изучать химический состав воды с определением агрессивных свойств по отношению к бетону. В случаях формирования высоких уровней воды вследствие возникновения заторов и зажоров льда в состав инженерных изысканий включают наблюдения за весенним, а при необходимости и за осенним ледоходом.

7. При размыве прилегающих к площадке строительства берегов русла, его дна и поверхности поймы в состав инженерных изысканий дополнительно включают наблюдения за русловыми процессами. Состав и объемы работ назначаются исходя из типа руслового процесса и формы его проявления на изучаемом участке. В общем случае предусматривают следующий комплекс работ:

промеры глубин воды в русле (при необходимости и на пойме) реки по поперечным профилям;

измерения скоростей и направлений течений по створам промеров;

измерения мутности потока и расходов наносов по створам промеров;

отбор проб донных отложений и определение их гранулометрического состава.

8. В результате изысканий для обоснования мероприятий и сооружений инженерной защиты объектов строительства производственного, жилищно-гражданского и иного назначения от воздействий опасных гидрометеорологических процессов и явлений должны быть получены основные гидрометеорологические характеристики о соответствии с таблицей 1.

Таблица 1

Гидрометеорологические условия	Гидрометеорологические характеристики
Климат	Распределение скоростей, направлений ветра и расчетные скорости ветра на уровне земной поверхности и на высотах; расчетный суточный максимум осадков; максимальная толщина стенки гололеда; продолжительность теплого и

	холодного периодов; даты появления, установления, разрушения и схода снежного покрова; даты перехода средней суточной температуры воздуха через заданные значения; продолжительность периодов с температурой воздуха выше и ниже заданных значений
Гидрологический режим рек	Расчетные наивысшие уровни и расходы воды; границы затопления при расчетных уровнях; наивысший уровень ледохода; расчетные скорости течений; средняя скорость планового смещения русла и граница зоны деформации берега к концу прогнозируемого периода
Режим прибрежной зоны морей	Расчетные наивысшие уровни воды; величина нагона уровня воды; расчетная высота волн; расчетная амплитуда и интенсивность плановых и вертикальных деформаций пляжа и подводного склона к концу прогнозируемого периода
Переработка берегов озер, водохранилищ и абразия морских берегов	Положение границ зоны переработки (абразии) берега и его расчетный профиль к концу прогнозируемого периода
Сели	Расчетные суточные максимумы осадков; максимальные расходы и объемы селевого стока; ширина зоны прохождения селевого потока, скорость движения; максимальный объем выноса за один паводок
Снежные лавины	Объемы и скорость движения лавины; плотность и толщина отложения лавины; сила удара лавины и воздушной волны

9. Состав расчетных гидрометеорологических характеристик, необходимых для обоснования выбора основных параметров сооружений и определения гидрометеорологических условий их эксплуатации, определяется в соответствии с требованиями строительных норм и правил по проектированию видов сооружений и Свода правил.

10. Инженерно-гидрометеорологические изыскания для разработки проектов расширения, реконструкции и технического перевооружения действующих сооружений должны обеспечивать:

получение исходных данных о гидрологическом режиме водных объектов и климатических условиях, сложившихся в процессе эксплуатации реконструируемого сооружения;

оценку изменений в гидрологическом режиме водных объектов и климатических условиях территории, связанных со строительством и эксплуатацией действующего сооружения, и их сопоставление с ранее данным прогнозом;

определение расчетных гидрологических и метеорологических характеристик для разработки гидрометеорологического обоснования проекта реконструкции;

разработку рекомендаций по охране окружающей среды.

11. В составе инженерно-гидрометеорологических изысканий, проводимых на объекте реконструкции (расширения, технического перевооружения), должен быть предусмотрен:

сбор материалов предшествующих инженерных изысканий, выполненных для разработки проекта строительства действующего сооружения;

сбор материалов по гидрологическому режиму изучаемого водного объекта, а также по постам-аналогам за период эксплуатации сооружения;

сбор данных о нарушениях предусмотренных проектом условий эксплуатации действующего сооружения, связанных с проявлением экстремальных гидрометеорологических характеристик;

сбор данных о неблагоприятных воздействиях, оказываемых действующим сооружением на водную экосистему и атмосферный воздух.

12. Наблюдения за режимом водных объектов, изучение климатических условий и гидрометеорологических процессов должны предусматриваться в составе инженерных изысканий в случаях, когда:

в результате предварительной оценки установлено расхождение принятых для обоснования проектов расчетных гидрологических характеристик или климатических условий с их реальными значениями;

при эксплуатации реконструируемого предприятия установлены неблагоприятные гидрометеорологические воздействия на сооружения, не учтенные при разработке их проектов;

требуется разработать обоснование проекта инженерной защиты сооружения или обоснование проекта мероприятий и сооружений, необходимых для предотвращения неблагоприятного воздействия реконструируемого объекта на окружающую природную среду;

реконструкция сооружения предусматривает промышленное освоение новой территории, увеличение водозабора из существующих или эксплуатацию новых источников водоснабжения, увеличение выпусков промышленных стоков и другие хозяйственные мероприятия, проекты которых предусматривают разработку гидрометеорологического обоснования.

КОНТРОЛЬНЫЕ ВОПРОСЫ:

1 Какие необходимы материалы и данные для определения расчетных характеристик селей в процессе инженерных изысканий?

2. Какие изыскания должен быть предусмотрен в составе инженерно-гидрометеорологических изысканий, проводимых на объекте реконструкции?

3. Какой дополнительный комплекс работ предусмотрен при размыве прилегающих к площадке строительства берегов русла, его дна и поверхности поймы?

4. Что входит в состав инженерных изысканий работ?

5. Что необходимо для обоснования выбора основных параметров сооружений и определение гидрометеорологических условий их эксплуатации?

ПРАКТИЧЕСКОЕ ЗАНЯТИЕ №2

Формирование данных для схемы КИВО

Обработка данных для схемы КИВО

Проект на строительство объектов мелиорации земель состоит из следующих разделов:

Исходные данные

Раздел 1. Природные условия

Раздел 2. Современное состояние сельскохозяйственного производства

Раздел 3. Обоснование необходимости строительства мелиоративного объекта

Раздел 4. Намечаемое развитие сельскохозяйственного производства

Раздел 5. Технологические решения

Раздел 6. Генеральный план строительства мелиоративного объекта

Раздел 7. Охрана окружающей среды

Раздел 8. Электроснабжение

Раздел 9. Автоматизация, телемеханизация, связь

Раздел 10. Инженерно-технические мероприятия гражданской обороны, мероприятия по предупреждению чрезвычайных ситуаций

Раздел 11. Техническая эксплуатация

Раздел 12. Организация строительства

Раздел 13. Сметная документация

Раздел 14. Эффективность инвестиций в строительство.

Пояснительная записка к проекту разрабатывается в следующем составе:

Исходные данные:

- местоположение, масштабность и назначение объекта мелиорации;
- краткое обоснование необходимости строительства мелиоративного объекта;
- материалы положительного рассмотрения Обоснований инвестиций на строительство объекта мелиорации земель;
- задание на разработку проекта (рабочего проекта) по объекту мелиорации земель;
- сведения о заказчике, инвесторах, возможных подрядных строительных организациях, генеральном проектировщике и субподрядных организациях;
- сведения о наличии на территорию строительства фондовых материалов, ранее произведенных изыскательских и исследовательских работах, предпроектных и проектных проработках прежних лет и др.;

- перечень изыскательских и исследовательских работ, выполненных для данного проекта;
- перечень полученных предварительных и других согласований строительства объекта с заинтересованными организациями и технических условий на подключение к существующим инженерным коммуникациям.

Раздел 1. Природные условия

1.1. Климатическая характеристика района:

- общие агроклиматические особенности района, повторяемость засушливых и влажных лет и сезонов и их влившие;
- температура воздуха: среднемесячные и средние максимальные и минимальные значения; абсолютный максимум и минимум; даты перехода среднесуточных температур через 0°, продолжительность безморозного периода; глубина промерзания почвогрунтов;
- значения абсолютной (мб) и относительной (%) влажности воздуха: среднегодовые, среднемесячные и требуемой обеспеченности; дефицит влажности воздуха;
- атмосферные осадки и их распределение в году: среднемноголетние за период имеющихся наблюдений и за характерные годы;
- испарение с водной поверхности - среднее за многолетний период, для влажных и засушливых лет требуемой обеспеченности; испарение с поверхности почвы;
- тепловой режим и естественная влагообеспеченность почв: обеспеченность температурного и водного режима корнеобитаемого слоя для различных культур;
- ветер (преобладающие направления по сезонам года, роза ветров, среднемесячные и наибольшие скорости ветра расчетной обеспеченности);
- показатели экологического состояния воздушного бассейна: характеристика загрязнения воздуха, фоновые концентрации вредных веществ в атмосфере; синоптические ситуации, обуславливающие повышенные уровни загрязнения атмосферы, химический состав атмосферных осадков.

1.2. Геоморфология и рельеф:

- геоморфологическое районирование (основные формы рельефа и речной сети);
- характеристика основных типов и степени нарушенности природных ландшафтов;
- рельеф и микрорельеф и их значение для выбора способов мелиорации:

преобладающие формы рельефа (по картам М 1:25000 - 1:10000): спокойный (нерасчлененный), слабо расчлененный, пересеченный (сильно расчлененный), холмистый (западинный);

микрорельеф (по типовым участкам М 1:2000):

слабо-, средне- и сильно выраженный (микровозвышения и микрозападины в пределах соответственно 0.05, 0.2 и более 0,2 м);

уклоны поверхности: малые (до 0.005), средние (0.005-0.015), большие (0.015-0.03); очень большие (0.03-0.05), при которых поверхностные способы полива затруднительны (возможно только орошение дождеванием), непригодные для орошения (0.05 и более).

1.3. Гидрологические условия:

1.3.1. Гидрологическая изученность района строительства, местоположение постов на водных объектах, период наблюдений и полевых изысканий.

1.3.2. Общая характеристика гидрологического режима водных объектов территории: гидрографическая сеть и источники её питания, площади водосборов; стоковый, уровень, ледовый режим; продолжительность половодья, паводков и межени, бытовой сток.

1.3.3. Степень зарегулирования стока, сведения о существующих в границах объекта водохранилищах, озерах и прудах и их хозяйственное использование.

1.3.4. Расчетные гидрологические характеристики принятого водоисточника (водоприемника): методы их определения в зависимости от наличия, недостаточности, либо отсутствия требуемого репрезентативного периода гидрометрических наблюдений.

1.3.5. Значения расчетных гидрологических характеристик:

- годовой сток, его колебания и внутригодовое распределение: среднее многолетнее значение (норма) и изменчивость годового стока, параметры C_v и C_s , периоды наблюдений и их репрезентативность;
- среднегодовые расходы воды и модули стока (объемы стока - при необходимости) расчетных обеспеченностей в пределах 25-95% в створе проектируемого водозаборного сооружения объекта;
- характеристика распределения стока по сезонам и месяцам за характерные по водности водохозяйственные годы;
- максимальный сток: средние и крайние сроки наступления половодий и паводков.

Половодье - условия формирования половодий и их роль в годовом стоке. Максимальные расходы и модули максимального стока.

Параметры кривой распределения ежегодных вероятностей превышения максимальных расходов воды и объемов половодья по основным гидрометрическим створам.

Дождевые паводки - условия формирования дождевых паводков и их роль в годовом стоке.

Установление параметров кривой распределения ежегодных вероятностей превышения максимальных расходов воды и объемов дождевых паводков. Обобщенная кривая распределения вероятностей превышения, независимо от условий формирования членов ряда при двух однородных характеристиках (половодных, паводковых) максимального стока.

Перенос параметров (или расчетных значений) максимального дождевого (паводкового) стока в створ проектируемого объекта.

Расчетные максимальные расходы воды гидрографы максимального стока для периодов строительства гидротехнических сооружений и месяца перекрытия русла реки.

Расчетные гидрографы половодий и паводков. Принятая продолжительность расчетного гидрографа, его календарные границы.

Расчетные объемы наибольшего стока (половодий и паводков) в створах проектируемых сооружений.

Модель для построения расчетного гидрографа в зависимости от условий регулирования стока половодий и паводков проектируемым водохранилищем.

Минимальные расходы воды. Характеристика меженных периодов. Наблюденные минимальные летние суточные и среднемесячные расходы воды и модули стока по гидростворам рассматриваемой реки или рек-аналогов.

Параметры кривых обеспеченности среднемесячных минимальных расходов воды, перенос параметров (или расчетных расходов) минимального стока в створы проектируемых сооружений.

Расчетные среднесуточные минимальные расходы воды летней и зимней межени года 95 % обеспеченности.

Твердый сток (взвешенные и влекомые наносы).

Краткая характеристика условий формирования стока наносов и его режима, средние месячные и средние годовые расходы взвешенных наносов в кг/с, средняя месячная, максимальная по месяцам и средняя годовая мутность воды по рассматриваемым гидростворам в г/м³. Среднемноголетняя величина (норма) стока наносов.

Оценка влекомых наносов.

Минералогический состав твердого стока в случае его высокого содержания (более 0,5 г/м³), определяющий свойства и плодородие почв на ирригационных наносах.

Фракционный состав взвешенных наносов и донных отложений (при необходимости, для оценки истирания гидротехнических сооружений петрографический состав наносов).

Кривые зависимости расходов от уровней воды

$Q = f(H)$ в створах сооружений и расчетных створах (в створах источников орошения, водоприемниках).

Гидравлическая характеристика нижнего бьефа проектируемого гидроузла в виде ряда кривых $Q = f(H)$ (средняя и огибающие) при наличии возможной области колебаний расходов и уровней воды, ввиду размыва русла в нижнем бьефе и т.д.

Показатели качества воды в водных объектах, используемых в современных условиях для орошения, питьевого и хозяйственно-бытового водоснабжения, рыбозаведения и т.д.

1.4. Почвенно-мелиоративные и ботанико-культуртехнические условия:

1.4.1. Характеристика почвенного покрова:

- почвенные разновидности, их распределение по площади и условия залегания (элементы рельефа, почвообразующие и подстилающие породы, растительный покров, глубины залегания и минерализация грунтовых вод);
- основные агротехнические и агропроизводственные характеристики почв: мощность пахотного горизонта, гумусность, содержание общего азота, гипса, подвижных форм фосфора и калия; мощность подзолистого горизонта, глубина и степень оглеения,

механический состав, скелетность, каменистость; мощность и степень разложения торфа, ботанический состав, зольность;

- наличие засоленных почв и причины засоления (засоление почвогрунтов, капиллярный ток вод, наличие верховодки, вторичное засоление и т.д.);
- площади, тип и степень засоления почв, распределение солей по почвенному профилю, содержание водорастворимых, токсичных солей и т.д.;
- наличие солонцеватых почв и причины этого, площади земель по степени солонцеватости;
- наличие и количественная, оценка деградационных процессов ветровой и водной эрозии, сработки гумуса, слитизации и т.д.;
- данные по загрязненности почв: виды и особенности загрязнений, распределение загрязняющих веществ по территории в сопоставлении с ПДК, распределение загрязненности по почвенному профилю.

1.4.2. Свойства почв, определяющие режим орошения (увлажнения): естественная влажность, плотность почв и плотность твердой фазы почв, порозность, скважность, аэрация; предельная полевая (динамическая) влагоемкость, влажность устойчивого завядания.

1.4.3. Свойства почв, определяющие технику орошения (увлажнения, дренажа):

- водопроницаемость: при поливе дождеванием, по бороздам и полосам, затоплением; водоупорных и дренирующих прослоев (для расчета дренажа);
- коэффициент фильтрации и водоотдача (для расчета дренажа).

1.4.4. Почвенно-мелиоративное районирование (рекомендации по использованию и улучшению почв):

- почвенно-мелиоративные районы (группы), характеристика продуктивности сельскохозяйственных культур на основных почвенных разновидностях каждого района в годы разной влажности, рекомендации по использованию почв под различные сельскохозяйственные культуры и рекомендуемые агротехнические мероприятия.

1.4.5. Опасность вторичного засоления и осолонцевания почв: возможность развития вторичного засоления почв при орошении и

- рекомендуемые в связи с этим мероприятия (по поливному режиму, строительству дренажа и проведению промывок засоленных земель и т.д.);
- оценка возможности развития солонцеватости:

результаты полной водной вытяжки с определением плотного остатка, кислотности, щелочности и состава обменных катионов (Ca, Mg, Na);

возможность развития солонцеватости при поливе слабоминерализованными водами и соображения о потребности в химических мелиорациях (при необходимости).

1.4.6. Опасность дальнейшего развития деградационных процессов ветровой и водной эрозии почв, снижения гумусности, слитизация и т.д.

1.4.7. Прогноз изменения свойств почв при эксплуатации системы.

1.4.8. Оценка необходимости проведения планировочных работ: необходимость проведения планировочных работ, исходя из принятой техники полива, и примерные объемы планировочных работ;

- оценка возможного влияния планировок на питательный, солевой режим и водные свойства почв.

1.4.9. Ботанико-культуртехническая характеристика территории.

1.5. Инженерно-геологические и гидрогеологические условия:

1.5.1. Мелиорируемых земель:

- геоморфологические особенности и их связь с переувлажнением (заболачиванием) территории; геологическое строение, стратиграфия, литологическое строение, тектоника, неотектоника, сейсмика;

- инженерно-геологическое районирование, характеристика физико-механических свойств грунтов: гранулометрический состав, удельный и объемный веса, весовая влажность, пластичность, угол внутреннего трения и сцепления, модуль деформации (для каждого типа пород приводятся, полученные статистическим методом величины, рекомендуемые для проектирования);

- литологический состав и засоленность верхней (до 2-3 м) толщи почвогрунтов;

- наличие и характер просадочных, слабых и динамически неустойчивых грунтов, закарстованность и суффозия, эрозионные явления и оползни;

- порозность и естественная влажность просадочных грунтов, глубина залегания грунтовых вод;

- оценка степени просадочности почвогрунтов по результатам опытных полевых работ (при необходимости);

- основные факторы формирования подземных и грунтовых вод, гидродинамическая и гидрохимическая зональность;

- характеристика водоносных горизонтов: мощность и проницаемость водовмещающих пород; дебит, напорность, уровенный режим, минерализация и гидрохимический состав; взаимосвязь водоносных горизонтов между собой и грунтовыми водами; прогнозные ресурсы пресно- и слабоминерализованных подземных вод и использование их в современных условиях для орошения и сельхозводоснабжения;

- значения гидрогеологических параметров грунтов зоны аэрации: проницаемость комплексов и отдельных литологических разностей, коэффициенты фильтрации и водоотдачи; фильтрационная анизотропия верхней толщи на глубине до 10-15 м;

- прогнозы возможного изменения уровенного и солевого режима грунтовых вод, необходимость строительства и тип дренажа; необходимые мероприятия по защите сопредельных территорий от затопления и подтопления;

- анализ возможности образования верховодки за счет инфильтрации поливных вод;

- причины переувлажнения (заболачивания) территории.

1.5.2. Чаш водохранилищ: литологическое строение с данными об инженерно-геологических и фильтрационных характеристиках пород; сейсмичность, наличие

карстовых проявлений и оползней, режим подземных вод на прилегающих территориях; прогнозы фильтрационных потерь, подпора подземных вод, переработки берегов, неблагоприятных инженерно-геологических процессов и явлений; необходимые инженерные мероприятия; анализ и выбор варианта размещения чаши водохранилища.

1.5.3. Гидротехнических сооружений (плотины, дамбы головные водозаборы): литологическое строение с данными об инженерно-геологических и

- фильтрационных характеристиках грунтов; сейсмичность, наличие карстовых, пльвунных, просадочных, суффозионных и других процессов;
- агрессивность подземных вод и коррозионная активность грунтов; прогноз фильтрационных потерь в основании и обход сооружения, необходимые противофильтрационные и другие инженерные мероприятия; анализ и выбор варианта.

1.5.4. Магистральных каналов, трубопроводов и коллекторов: литологическое строение трассы, инженерно-геологические и фильтрационные характеристики грунтов, их водостойкость, набухание, загипсованность, просадочность, коррозионная активность; глубина залегания подземных вод, их химический состав и агрессивность, режим в естественных условиях; сейсмичность, карстовость, оползневая опасность, эрозийные процессы; необходимые инженерные мероприятия, оценка фильтрационных потерь и подтопления территории; анализ и выбор варианта.

1.5.5. Водозаборов подземных вод: водоносные горизонты, сведения об имеющихся эксплуатационных запасах подземных вод, их качестве, температуре; современное использование, удельные дебиты скважин; прогноз изменения запасов и качества подземных вод в связи с намечаемым водозабором; размещение водозабора, количество и конструкция скважин; возможность искусственного пополнения запасов подземных вод.

1.6. Строительные материалы:

- местонахождение, запасы и качество карьеров отдельных видов строительных материалов (существующих и выявленных при изысканиях); рекомендации о необходимости в дальнейших разведках.

КОНТРОЛЬНЫЕ ВОПРОСЫ:

1. Что включает раздел климатическая характеристика района?
2. Что включает раздел геоморфология и рельеф?
3. Что включает раздел, строительные материалы?
4. Что включает раздел инженерно-геологические и гидрогеологические условия?
5. Что включает раздел, почвенно-мелиоративные и ботанико-культуртехнические условия?
6. Что включает раздел, гидрологические условия?

ПРАКТИЧЕСКОЕ ЗАНЯТИЕ №3

Составление ВХБ с учетом назначенных мероприятий Расчет приведенной обеспеченности участников ВХК.

Раздел 2. Современное состояние сельскохозяйственного производства

2.1. Краткая экономико-географическая характеристика административного района:

- влияние природных условий на ведение сельскохозяйственного производства;
- общее направление развития сельскохозяйственного производства;
- наличие мелиорированных земель и их роль в общем объеме производства сельскохозяйственной продукции;
- наличие и намечаемое строительство предприятий по хранению, переработке сельскохозяйственной продукции и их мощность (годовая производительность);
- наличие научно-исследовательских учреждений и опытных участков;
- наличие транспортных коммуникаций, обеспечивающих связь с городами, предприятиями по хранению и переработке сельскохозяйственной продукции;
- наличие и обеспеченность сельхозпредприятий трудовыми ресурсами.

2.2. Характеристика сельскохозяйственного производства сельхозпредприятия (землепользователей) в границах проектируемого объекта:

2.2.1. Сельскохозяйственные предприятия, крестьянские (фермерские) и прочие хозяйства зоны проектируемого объекта.

2.2.2. Земельный фонд и оценка состояния сельскохозяйственных угодий по землепользователям (на период разработки проекта):

- земельный фонд: всего земель, из них - сельхозугодья (в т.ч. пашня, пастбища, сенокосы, многолетние насаждения, приусадебные участки, коллективные сады и огороды), лес и кустарник (в т.ч. защитные лесополосы); под водой, болотами, дорогами, скотопрогонами, жилой и производственной застройкой, прочие (неудобья и др.);
- оценка состояния сельскохозяйственных угодий (наличие земель заболоченных, переувлажненных, закустаренных, заросших мелколесьем, каменистых, засоленных и осолонцованных;
- подверженных ветровой и водной эрозии и дефляции, нуждающихся в рекультивации и т.д.; пахотных земель - кислых, с низким содержанием гумуса фосфора и калия.

Специализация и основные направления сельхозпроизводства

2.2.3. Растениеводство:

- структура посевных площадей, многолетних насаждений, пастбищ и сенокосов за последние 3-5 лет (в т.ч. на мелиорированных землях);
- урожайность сельскохозяйственных культур, многолетних насаждений, сенокосов и пастбищ за последние 3-5 лет, в т.ч. на мелиорированных землях; за те же годы данные урожайности по опытным станциям, лучшим хозяйствам района в аналогичных почвенно-мелиоративных условиях;
- состав севооборотов и системы земледелия;
- применяемые агротехнические приемы (сроки проведения основных сельскохозяйственных работ, нормы и сроки внесения удобрений, пестицидов, нормы высева семян и т.д.);
- анализ эффективности растениеводства на богарных и мелиорируемых землях;
- себестоимость продукции растениеводства за последние 3-5 лет, в т.ч. выращенной на мелиорированных землях, анализ причин высокой себестоимости продукции и получения низких урожаев сельскохозяйственных культур;
- сложившаяся средняя цена реализации продукции растениеводства без переработки и с переработкой (по видам за последние 3-5 лет);
- наличие договорных обязательств, гарантирующих сбыт продукции растениеводства в современных условиях и на перспективу.

2.2.4. Животноводство:

- численность по видам поголовья (КРС, свиньи, овцы и козы, птица) - за последние 3-5 лет;
- система содержания (на животноводческих, свиноводческих, овцеводческих, птицеводческих комплексах, фермах, в личном пользовании) и кормления;
- обеспеченность кормами (в т.ч. собственного производства и с естественных кормовых угодий);
- средняя продуктивность животноводства за последние 3-5 лет: мясо (в т.ч. КРС, свинина, баранина), мясо птицы, молоко, шерсть, яйцо.

2.2.5. Подсобные отрасли:

- состояние, развитие и валовая продукция подсобных отраслей (пчеловодство, шелководство, рыболовство и др.).

2.2.6. Уровень механизации производственных процессов, организация и формы технического обслуживания.

2.2.7. Население и трудовые ресурсы:

- перечень населенных пунктов и численность населения, проживающего в границах хозяйств-освоителей (в т.ч. занятых в сельском хозяйстве, других отраслях, не работающих);

- трудовые ресурсы: среднегодовая численность постоянных и сезонных рабочих (в т.ч. занятых в отраслях производства); нагрузки на одного трудоспособного в растениеводстве и животноводстве;

- степень занятости и текучесть рабочей силы, наличие квалифицированных кадров и ИТР, средний уровень оплаты труда (по землепользователям).

2.2.8. Обеспеченность землепользователей основными производственными и непроизводственными фондами, предприятиями и цехами по переработке сельскохозяйственной продукции, сельскохозяйственными машинами и автотранспортом, складскими и др. помещениями и т.д.

2.2.9. Производственно-социальная инфраструктура (мощность, фактическое состояние, остаточная балансовая стоимость):

- животноводческие комплексы (в т.ч. молочные и откормочные комплексы КРС, свиноводческие, птицеводческие) и фермы;

- объекты по первичной переработке сельскохозяйственной продукции;

- пункты технического обслуживания (ремонтно-механические мастерские, автогаражи, машинные двory, мойки автомашин и сельхозтехники, склады ГСМ);

- производственные здания и сооружения (котельные, склады минеральных удобрений и ядохимикатов; водозаборные, очистные и др. сооружения);

- объекты жилого назначения в разрезе поселков (в т.ч. государственный и частный сектор, с указанием этажности застройки);

- объекты соцкультбыта: школы, детские сады, дома культуры и клубы, столовые, больницы, амбулатории, магазины, бани, предприятия бытового обслуживания и др. (в т.ч. состоящие на балансе землепользователей и разных ведомств);

- сведения о наличии водопроводных, канализационных, очистных сооружений, наличие зон санитарной охраны водозаборов;

- санитарное состояние животноводческих комплексов, гаражей, складов ГСМ и т.д.

2.2.10. Основные показатели хозяйственной деятельности сельскохозяйственного предприятия:

- валовая продукция растениеводства, животноводства и подсобных отраслей (сводная таблица) за последние 3-5 лет;

- сельхозпродукция, использованная для собственных нужд сельхозпредприятия;

- основные виды и объемы товарной продукции за последние 3-5 лет;

- сложившиеся условия реализации и сбыта товарной продукции, конкурентоспособность отдельных видов продукции, фактические цены и их сезонные колебания;

- основные экономические показатели: себестоимость производства продукции; прибыли, полученные за последние 3-5 лет (по сельхозпредприятию, хозяйствам-освоителям и основным видам сельскохозяйственной продукции).

Раздел 3. Обоснование необходимости строительства мелиоративного объекта

3.1. Основные цели, решаемые проектом строительства мелиоративного объекта:

- социально-экономические (повышение продуктивности сельхозпроизводства, получение дополнительного дохода, создание современной инфраструктуры, повышение занятости населения и условий проживания и труда и т.д.);
- экологические: создание культурных ландшафтов, обеспечивающих их экологическую устойчивость, предотвращение процессов деградации земельных угодий (заболачивания, подтопления, засоления, эрозии и т.д.), улучшение санитарно-эпидемиологической обстановки, здоровья населения, рекреационных и др. условий.

3.2. Обоснование необходимости нового строительства:

- обоснование целесообразности строительства объекта, исходя из инвестиционных возможностей, ожидаемой потребности в сельскохозяйственной продукции рассматриваемого района (области, региона); обеспечения плодородия сельскохозяйственных угодий; природно-экологических условий;
- обеспечения земельными, водными, топливно-энергетическими и др. ресурсами;
- оценка возможности интенсификации сельскохозяйственного производства за счет агротехнических и агрохимических мероприятий (рациональная обработка почв, внесение органических и минеральных удобрений, известкование и фосфоритование кислых почв, гипсование и мелиоративная обработка солонцовых земель и т.д.), без проведения гидромелиоративных мероприятий (вариант "без проекта").

3.3. Обоснование необходимости реконструкции:

- подробное описание существующей мелиоративной системы с указанием года ввода её в эксплуатацию;
- характеристика технического состояния и степени амортизации сооружений головного и магистрального питания (сброса) воды; межхозяйственной, хозяйственной и внутрихозяйственной (оросительной, осушительно-увлажнительной, коллекторно-дренажной) сети и основных сооружений на ней, насосных станций, объектов электроснабжения, связи, дорожной сети и т.д.;
- способы орошения (осушения) земель, наличие дренажа, двустороннего регулирования водного режима почв (осушительных систем); фактические значения оросительных (увлажнительных) поливных норм, расходов и объемов водопотребления, КИВ и КПД, норм осушения, модулей дренажного стока и т.д.;
- оценка влияния существующей мелиоративной системы на компоненты окружающей природной среды (в т.ч. на сопредельных с нею землях);
- существующее и ретроспективное мелиоративное состояние земель и эффективность их использования: динамика урожайности основных культур и продуктивности животноводства;
- себестоимость основных видов продукции и фактические прибыли землепользователей по имеющимся данным;
- прогноз возможного снижения продуктивности мелиорируемых земель и ухудшения природной обстановки без реконструкции системы в ближайшие 10-15 лет;

- основные недостатки мелиоративной системы, их причины и главные задачи предстоящей реконструкции или технического перевооружения с учетом обеспечения плодородия земельных угодий, природно-экологических и др. условий.

Контрольные вопросы:

1. Что включает краткая экономико-географическая характеристика административного района?
2. Какие характеристики определяют специализацию и основные направления сельхозпроизводства?
3. Основные показатели хозяйственной деятельности сельскохозяйственного предприятия?
4. Какие обоснования включает необходимость реконструкции?

ПРАКТИЧЕСКОЕ ЗАНЯТИЕ №4

Водный баланс территорий

Цель работы: ознакомить студентов с круговоротом воды в природе и водным балансом. **Задачи работы**

1. Знакомство характеристикой атмосферных осадков как основного источника, формирующего поверхностные воды.
2. Знакомство с составляющими водного баланса.

Обеспечивающие средства:

- 1) общая тетрадь, карандаш и ручка;
- 2) наглядные пособия.

Задания

1. Оценить виды осадков, распределение осадков по территории земли.
2. Оценить направления расхода влаги на сток и испарение.
3. Рассчитать водный баланс по уравнению по элементам водного баланса.

Требования к отчету

В тетради необходимо отразить:

- 1) дату проведения занятия, тему, краткий конспект хода работы;
- 2) оформленные результаты.

Технология работы

Изучить круговорот воды в природе - непрерывный, практически замкнутый процесс обращения воды на земном шаре, происходящий под воздействием солнечной радиации и силы тяжести. Выделить основные фазы круговорота воды - испарение

воды с поверхности океана и суши в результате солнечной радиации, перенос водного пара воздушными течениями, конденсация водного пара и выпадение осадков на поверхность океана и суши, сток выпавших на сушу осадков в океан по поверхности земли (речной сток) и подземным путем.

В природе существуют два непрерывных кругооборота воды - большой и малый. Большой кругооборот характеризуется четырьмя звеньями: испарение, перенос, осадки, сток. Малый кругооборот (внутри материковый) характеризуется лишь двумя звеньями - испарение и выпадение осадков.

Водный баланс огромной территории и за большой промежуток времени выражается упрощенным уравнением водного баланса, так как многие другие элементы водного баланса взаимно уничтожаются:

$O = I + C$, где O - осадки;

I - испарение;

C - сток (суммарный).

Уравнение водного баланса для небольшого участка земной поверхности и ограниченного промежутка времени имеет следующий вид:

$O + Пп + Пг + К = C + Ф + И + Т \pm Зг \pm Зп$;

где O - осадки;

$Пп$ - приток поверхностных вод на данный участок;

$Пг$ - приток грунтовых вод;

$К$ - конденсация водяных паров;

C - сток поверхностных вод с данного участка;

$Ф$ - фильтрация (сток подземных вод);

$И$ - испарение физическое с поверхности почвы и растений;

$Т$ - транспирация растительностью;

$Зг$ - увеличение или уменьшение запаса подземных вод;

$Зп$ - увеличение или уменьшение запаса поверхностных вод.

Элементы водного баланса оказывают определяющее влияние на обеспеченность почвы влагой и на ее лесорастительные свойства.

Если приходная часть водного баланса превышает расходную, то наблюдается избыток влаги в почве и требуется осушение, если же приход влаги меньше расхода - необходимо орошение.

1. Требования к водозаборным сооружениям.
2. Соросдерживающие решетки и сетки.
3. Методы определения размеров входных окон.
4. Водозаборы руслового типа.
5. Водоприемные оголовки.
6. Самотечные водоводы русловых водозаборов, их промывка.

7. Водозаборы берегового типа, их устройство.
8. Комбинированные водозаборы, устройство.

ПРАКТИЧЕСКОЕ ЗАНЯТИЕ №5

Гидрометрия

Цель работы: ознакомить студентов с методами измерения жидкостей.

Задачи работы

1. Знакомство с режимами водных объектов.
2. Знакомство с устройствами для определения уровня воды в водостоке или водоеме.
3. Знакомство с устройствами для определения скорости движения жидкости.

Обеспечивающие средства:

- 1) общая тетрадь, карандаш и ручка;
- 2) наглядные пособия.

Задания

1. Оценить значение постов для измерения уровней воды.
2. Изучить принципы работы устройств для определения уровня воды.
3. Изучить принципы работы устройства для определения скорости движения жидкости.

Требования к отчету

В тетради необходимо отразить:

- 1) дату проведения занятия, тему, краткий конспект хода работы;
- 2) оформленные результаты.

Технология работы

Изучить методы и средства определения величин, характеризующих движение и состояние жидкости, и режим водных объектов.

Изучить устройства для определения уровня воды в водостоке или водоеме называется - реечные и сваечные посты. На реечных постах устанавливают вертикальную или наклонную рейку с делениями, позволяющими замерить положение уровня воды с точностью до 1 см. Реечный пост в зависимости от местных условий может состоять из нескольких реек. Нуль рейки является нулем водомерных наблюдений, отметка которого обычно известна, т.к. все устройства водомерного поста нивелируются. На больших реках с пологими берегами устраивают свайные посты, состоящие из группы свай. Сваи располагаются в одном створе, перпендикулярном среднему направлению течения воды, а нумеруются по порядку, начиная с верхней. Пункт, оборудованный устройством и приборами для наблюдений за гидрологическим режимом вод, называется гидрологическим постом, или гидрологической станцией. Станция отличается от поста большим объемом наблюдений. В зависимости от объекта изучения эти пункты подразделяются на речные, водохранилищные, озерные и болотные. Изучить приборы для измерения скоростей течения воды.

По принципу действия приборы для измерения скоростей течения жидкости можно классифицировать следующим образом:

- гидрометрические поплавки основаны на перемещении вместе с водой тела, отличного по своим физическим или химическим свойствам от воды. В качестве таких поплавков часто используют цилиндрические кружки высотой 3- 7 см, отпиленные от бревна;
- гидрометрические вертушки - скорость течения воды определяют по числу оборотов винта, или рабочего колеса, в единицу времени, вращающегося под действием потока жидкости;
- гидрометрические трубки — основаны на связи между скоростью потока и гидродинамическим давлением;
- гидрометрические флюгера — скорости течения жидкости определяют по углу поворота пластинки, отклоняемой потоком;
- гидрометрические динамометры - основаны на зависимости между скоростью и степенью изгиба тензометрической пружины под влиянием динамического давления жидкости;
- батометры-тахеометры - скорость течения определяют по объему воды, поступающему в баллон прибора за единицу времени;

Изучить способы определения расходов воды.

Способы определения расходов воды обусловлены главным образом формами ее движения и величиной измеряемых расходов. Существует общая классификация способов определения расходов. К первой группе относятся абсолютные способы -

весовой и объемный, требующие измерения веса (объема) жидкости и времени. До известной степени абсолютным является и такой способ, при котором все элементы модели расхода, а именно местные скорости и глубины, получаются путем непосредственных измерений (например, по скорости и поперечным сечениям потока). Поскольку от глубины переходят к площадям живых сечений, этот способ иногда называют способом площади-скорости. Все эти способы относятся к гидрометрическим, т.к. для определения расхода не нужны какие-нибудь косвенные измерения. Способы определения расходов, в которых непосредственно используются законы гидравлики, называются гидравлическими. Для них характерно использование закономерностей в потоке при переходе потенциальной энергии в кинетическую и, наоборот, на сравнительно коротком участке пути.

Существуют такие способы, содержащие характерные черты как гидрометрических, так и гидравлических способов. Их называют гидравликогидрометрическими. Изучить способ определения расходов воды водосливами. Водосливом называется перегораживающее водный поток сооружение, в котором струя воды-жидкости переливается через его верхнюю кромку. Для переливания воды в перегораживающей стенке устраивается вырез. Нижнее ребро выреза называется шириной водослива, а толщину его стенки - шириной порога. Часть водного потока перед водосливом называется верхним бьефом, за водосливом - нижним бьефом. Наибольшее превышение горизонта воды в верхнем бьефе над порогом водослива называют напором. По форме выреза в стенке, различают водосливы прямоугольные, трапециевидные и треугольные, а по профилю - с тонкой стенкой, широким порогом, практических профилей (при плотинах). По влиянию глубины воды в нижнем бьефе на пропускную способность водослива различают затопленные и незатопленные водосливы. У незатопленных водосливов уровень нижнего бьефа не влияет на расход воды через водослив, у затопленных - уровень нижнего бьефа снижает расход. Расход воды через водосливы приближенно можно определить по формулам:

- Для прямоугольного незатопленного водослива с тонкой стенкой $Q=1 \times 95 B N \sqrt{H}$;
- Для трапециевидного незатопленного водослива с тонкой стенкой $Q=1 \times 86 v N \sqrt{H}$;
- Для водослива с широким порогом $Q=1 \times 4 v N \sqrt{H}$;
- Для треугольного незатопленного водослива $Q=1 \times 4 N^2 \sqrt{H}$;

где Q - расход воды; v - ширина водослива;

H - величина напора. Указанные водосливы широко применяются как водомеры на оросительных, осушительных и обводнительных каналах, реках и гидротехнических сооружениях.

1. Потребители и нормы водопотребления в населенном пункте.
2. Режим водопотребления. Ступенчатый график водопотребления.
2. Типы водопроводных сетей. Достоинства и недостатки.
3. Регулирующие и запасные емкости.
4. Теоретические основы расчета водопроводных сетей.

ПРАКТИЧЕСКОЕ ЗАНЯТИЕ №6

Расчет каналов осушительной сети

Цель работы: ознакомить студентов с порядком расчета параметров осушительных каналов.

Задачи работы

1. Определение среднего уклона осушаемого участка
2. Определение глубины каналов на осушительной сети
3. Определение расстояний между осушителями

Обеспечивающие средства:

- 1) общая тетрадь, карандаш и ручка;
- 2) наглядные пособия.

Задания 1. Выполнить проектирование осушительной сети на плане.

2. Вычертить продольный профиль собирателя.

3. Вычертить поперечный профиль осушителя.
4. Выполнить гидрологический и гидравлический расчеты.
4. Произвести расчет объема земляных работ

Требования к отчету

В тетради для практических работ необходимо отразить:

- 1) дату проведения занятия, тему работы, краткий конспект хода работы;
- 2) оформленные результаты.

Технология работы

Проектирование начинается с определения среднего уклона осушаемого участка. После этого определяются глубины каналов на осушительной сети. Поскольку после осушения болот происходит осадка торфа, то проектную глубину канала, необходимую для расчета объема земляных работ, определяют по формуле:

$T_{пр} = m \times T_0$; где $T_{пр}$ - проектная глубина каналов, м.; m - коэффициент, зависящий от плотности торфа и типа болот;

T_0 - глубина канала после осадки торфа, м. Сначала определяют глубину осушительных каналов после осадки торфа, затем определяют проектную глубину осушительных каналов по формуле: $T_{пр.ос} = m \times T_{0ос}$

Определяют глубину собирательных каналов, после осадки торфа, которые принимаются больше глубины осушителей после осадки торфа на 0,1-0,2 м. $T_{0соб} = T_{0ос} + 0,1(0,2)$

Проектную глубину собирательных каналов определяют по формуле:

$$T_{пр.соб} = m \times T_{0соб}$$

Глубину магистральных каналов после осадки торфа принимают на 0,2-0,3 м больше глубины собирательных каналов после осадки торфа.

$$T_{0МК} = T_{0СОБ} + 0,2(0,3)$$

Проектную глубину магистральных каналов определяют по формуле:

$$T_{пр.МК} = m \times T_{0МК}$$

Расстояния между осушительными каналами в значительной степени определяют величину и скорость понижения почвенно-грунтовых вод на осушаемой площади. В природных условиях действие их зависит от многих причин: от типа водного питания, соотношения величин осадков и испарения, глубины залегания водоупора на болотных почвах и характера подстилающего торф грунта, глубины осушителей, уклона поверхности осушаемых территорий, состояния древостоя и др.

Для примерных расчетов расстояний между 17 осушителями можно воспользоваться таблицами справочной литературы. В выбранные из справочников значения расстояний необходимо вводить поправки на географическое положение участка.

1. Классификация насосов.
2. Основные технические параметры работы насосов.
3. Центробежные насосы.

4. Параллельная и последовательная работа центробежных насосов.
5. Графическая характеристика трубопровода.

ПРАКТИЧЕСКОЕ ЗАНЯТИЕ №7

Расчет объемов земляных работ при строительстве каналов

Цель работы: ознакомить студентов с порядком расчета объемов земляных работ при строительстве осушительных каналов.

Задачи работы 1. Рассчитать объем земляных работ 2. Определить возможность применения мелиоративных машин при прокладке каналов.

Обеспечивающие средства: 1) общая тетрадь, карандаш и ручка; 2) наглядные пособия.
Задания

1. Выполнить расчет объема земляных работ по устройству регулирующих каналов.
2. Выполнить расчет объема земляных работ по устройству проводящих каналов.
3. Выполнить расчет объема земляных работ по устройству пожарных водоемов.

Требования к отчету

В тетради необходимо отразить:

- 1) дату проведения занятия, тему работы, краткий конспект хода работы;
- 2) оформленные результаты.

Технология работы

Объем выемки грунта собирателя вычисляют между каждой парой соседних пикетов по формуле:

$$V = ((F1 + F2) / 2) \times i,$$

где $F1, F2$ - площади поперечных сечений канала на двух соседних пикетах, m^2 ;

i - расстояние между этими пикетами, m ;

V - объем выемки между пикетами, m^3 .

Площадь поперечных сечений на каждом пикете вычисляют как площадь трапеции:

$$F = ((b + B) / 2) \times T_{пр};$$

где B - ширина канала по верху на данном пикете, m ;

b - ширина канала по дну, m ;

$T_{пр}$ - глубина канала, m .

Ширину канала по верху на каждом пикете вычисляют по формуле:

$$B = 2m \times T_{пр} + b.$$

Общие объемы земляных работ по устройству собирателей, осушителей и магистральных каналов, на которые не построены продольные профили, вычисляют по формуле:

$$V = ((B + b) / 2) T_{пр} \times L;$$

где L - длина канала, m .

Объем земляных работ по устройству противопожарных водоемов определяют по формуле: $V_{п/п в.} = a \times b \times c$;

где a - ширина водоема, m ;

b - длина водоема, m ;

c - глубина водоема, m .

На основании полученных данных вычисляют объем выемки грунта, приходящийся на 1 га осушаемой площади, отдельно по проводящим и регулирующим каналам, путем деления объемов земляных работ на всю осушаемую площадь, согласно выданному заданию. Степень канализации осушаемой территории вычисляют отдельно для проводящей и регулирующей сети и для всей осушительной сети путем деления протяженности всех каналов на осушаемую площадь.

Для проводящей сети степень канализации равна:

$$Ск.п. = L_{ми с. к.} / S_{общ}, \text{ м/га } 19$$

Для регулирующей сети степень канализации равна:

$$\text{Ск.р.} = \text{ЛОС. К.} / \text{Собщ} , \text{ м/га.}$$

Для всей осушительной сети степень канализации равна:

$$\text{Ск.общ.} = \text{Лм. с. ос. к.} / \text{Собщ} , \text{ м/га,}$$

где Ск.п. , Ск.р, Ск.общ, — степень канализации проводящей, регулирующей и всей осушительной сети.

Лми с. к. , ЛОС. К. ,

Лм. с. ос. к. — общая длина магистральных, собирательных и осушительных каналов, м;
Собщ — общая осушаемая площадь, согласно заданию, га.

Строительство осушительной сети начинается с трассоподготовительных работ, включающих: рубку трасс (валку леса), трелевку древесины и корчевку пней. Ширину рубки трасс определяют в зависимости от глубины каналов и коэффициентов откоса, отдельно для магистральных, собирательных и осушительных каналов.

Рубку, трелевку и корчевку проводят в том случае, когда средний диаметр древостоя больше 12 см, при меньших диаметрах трассоподготовительные работы проводят кусторезами. Рубка трасс (валка леса), начинается с определения ее площади, которая определяется как произведение ширины трассы на длину каналов, отдельно для проводящей и регулирующей сети.

Общая площадь рубки трасс определяется как сумма площадей проводящей и регулирующей сети, которая переводится в гектары. После определения общего вырубаемого запаса на трассах каналов осушаемой территории вычисляют затраты, денежные и трудовые, на выполнение работ по строительству осушительной сети (валка и трелевка леса, корчевка пней), земляные работы (рытье каналов и противопожарных водоемов), строительство дорог, строительство мостов и строительство трубопереездов.

1. Основные элементы. Классификация систем.
2. Условия приема сточных вод в канализацию.
3. Режим течения сточных вод в наружной канализационной сети.
4. Правила конструирования канализационной сети.

СПИСОК ЛИТЕРАТУРЫ:

1. Сольский, С. В. Проектирование водохозяйственных систем: гидроузлы и водохранилища : учебное пособие / С. В. Сольский, С. Ю. Ладенко. — 3-е изд., стер. — Санкт-Петербург : Лань, 2017. — 280 с. — ISBN 978-5-8114-2298-2. — Текст : электронный // Лань : электронно-библиотечная система. — URL: <https://e.lanbook.com/book/95164>

(дата обращения: 24.09.2020). — Режим доступа: для авториз. пользователей.

2.Алиев, Т. И. Основы проектирования систем : учебное пособие / Т. И. Алиев. — Санкт-Петербург : Университет ИТМО, 2015. — 120 с. — ISBN 2227-8397. — Текст : электронный // Электронно-библиотечная система IPR BOOKS : [сайт]. — URL: <http://www.iprbookshop.ru/67499.html>

(дата обращения: 24.09.2020). — Режим доступа: для авторизир. Пользователей

3.Тихоненков, Б. П. Проектирование насосных станций систем водоснабжения и водоотведения : учебное пособие / Б. П. Тихоненков. — Москва : Московская государственная академия водного транспорта, Московский государственный строительный университет, 2002. — 75 с. — ISBN 5-7264-0064-X. — Текст : электронный // Электронно-библиотечная система IPR BOOKS : [сайт]. — URL: <http://www.iprbookshop.ru/49236.html>

(дата обращения: 24.09.2020). — Режим доступа: для авторизир. пользователей

Министерство сельского хозяйства РФ

**ФЕДЕРАЛЬНОЕ ГОСУДАРСТВЕННОЕ БЮДЖЕТНОЕ ОБРАЗОВАТЕЛЬНОЕ
УЧРЕЖДЕНИЕ ВЫСШЕГО ОБРАЗОВАНИЯ
«РЯЗАНСКИЙ ГОСУДАРСТВЕННЫЙ АГРОТЕХНОЛОГИЧЕСКИЙ УНИВЕРСИТЕТ
ИМЕНИ П.А.КОСТЫЧЕВА»**

Автомобильный факультет

Кафедра «Строительство инженерных сооружений и механика»

**МЕТОДИЧЕСКИЕ УКАЗАНИЯ
по выполнению заданий
и подготовке отчета по итогам
учебной практики (ознакомительная практика)**

Уровень профессионального образования: *магистратура*

Направление подготовки: *35.04.10*

Гидромелиорация

Профили подготовки: «Строительство и эксплуатация гидромелиоративных систем»

Квалификация выпускника: *магистр*

Форма обучения: *очная*

Рязань, 2023

ЛИСТ СОГЛАСОВАНИЙ

Методические указания составлены с учетом требований федерального государственного образовательного стандарта высшего образования по направлению подготовки 35.04.10 Гидромелиорация, утвержденного приказом министерства образования и науки Российской Федерации

№ 1043 от 17 августа 2020 г.

(дата утверждения ФГОС ВО)

ФИО разработчиков:

Председатель учебно-методической комиссии по направлению подготовки 35.04.10 Гидромелиорация

к.т.н., доцент



Гаврилина О.П

Заведующий кафедрой «Строительство инженерных сооружений и механика»,

д.т.н., профессор



Борычев С.Н

Рассмотрена и утверждена на заседании кафедры СИСиМ «22 » марта 2023 г., протокол № 8

Заведующий кафедрой «Строительство инженерных сооружений и механика»

(кафедра)



(подпись)

д.т.н., профессор С.Н. Борычев

(Ф.И.О.)

Методические указания одобрены учебно-методической комиссией направления подготовки 35.04.10 Гидромелиорация

«22_» марта 2023 г., протокол № 8__

Председатель учебно-методической комиссии по направлению подготовки

35.04.10 Гидромелиорация

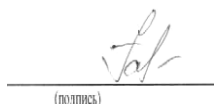

(подпись)

О.П. Гаврилина

Содержание

Введение		4
1	Цель учебной практики (ознакомительная практика)	5
2.	Содержание учебной практики (ознакомительная практика)	6
2.1	Производственно-организационная характеристика предприятия	6
2.2.	Процесс производства и организации работ в рабочих бригадах	7
2.3.	Основы технологических процессов при строительстве мелиоративных систем	7
2.3.1	Технология производство работ при изысканиях:	7
2.3.2	Производственные предприятия и организация материально - технического снабжения	8
2.3.3	Основы технологических процессов при строительстве, реконструкции и ремонте мелиоративных систем	9
2.3.4.	Другие виды работ	9
2.4.	Индивидуальное задание	9
3.	Особенности практики по геодезическому и геологическому контролю при строительстве и ремонте мелиоративных систем	9
4	Особенности учебной практики (ознакомительной практики) по лабораторному контролю строительных материалов	10
5	Место и время прохождения практики	10
6	Основные принципы проведения учебной практики (ознакомительная практика)	10
6.1	Организация и производство работ на строительных объектах	10
6.2	Другие виды работ	11
7.	Учебно-методическое обеспечение самостоятельной работы студентов на учебной практике (ознакомительная практика)	11
7.1	Организация практики	11
7.2	Примерные контрольные вопросы для проведения аттестации по итогам учебной практике (ознакомительная практика)	12
8.	Промежуточная аттестация по итогам учебной практики (ознакомительная практика)	13
Заключение		14
Список литературы		15
Приложения		17

Введение

Методическое указание для студентов направления подготовки 35.04.10 Гидромелиорация определяет цели и задачи проведения учебной практики (ознакомительная практика). В период практики, т.е. после завершения учебного процесса (первый семестр), студентом отрабатываются умения и навыки выполнения работ в области мелиоративного и водохозяйственного строительства под руководством преподавателей от университета и ответственного за практикой от производства.

1. Цель учебной практики (ознакомительная практика)

Целью учебной практики (ознакомительная практика) является углубление, закрепление теоретической подготовки обучающихся и продолжение формирования у них компетенций в сфере профессиональной деятельности.

А также закрепление теоретических и практических знаний, полученных студентами при изучении дисциплин; приобретение навыков работы с технической документацией, ознакомление студентов с современным оборудованием и системами автоматизации производственных процессов в мелиоративной отрасли; подготовить студента к решению организационно-технологических задач на производстве.

Выпускник, освоивший программу магистра, в соответствии с ФГОС ВО 35.04.10 Гидромелиорация готовится к решению задач профессиональной деятельности следующего типа:

- производственно-технологический

Область профессиональной деятельности (по Реестру Минтруда)	Типы задач профессиональной деятельности	Задачи профессиональной деятельности	Объекты профессиональной деятельности (или области знания) (при необходимости)
ПС 13.018 Специалист по эксплуатации мелиоративных систем	Производственно-технологический	Технология и организация производства работ механизированного отряда службы эксплуатации мелиоративных систем, обеспечение в технике, материалах и оборудования	13 Сельское хозяйство (в сферах: проведения мониторинга состояния мелиорируемых земель, мелиоративных систем и сооружений; реализации мелиоративных работ по восстановлению и сельскохозяйственном у использованию нарушенных и деградированных земель; улучшения состояния и повышения потребительских свойств земель сельскохозяйственного назначения и создания условий для сохранения процессов естественного формирования плодородия почв; проектирования, строительства, реконструкции, эксплуатации и перевооружения
		Разработка и внесение предложений по регулированию водного режима, улучшению и развитию мелиоративных систем	
		Планирование мероприятий по техническому совершенствованию эксплуатируемых объектов	

			мелиоративных систем и сооружений; внедрения новых технологий, автоматизации и модернизации применяемых технических устройств)
ПС 16.114 Организатор проектного производства в строительстве сооружений	Производственно-технологический	Проведение разработки проектной, рабочей документации объекта капитального строительства (строительство, реконструкция, капитальный ремонт) гидромелиоративных систем	16 Строительство и жилищно-коммунальное хозяйство (в сфере строительства, реконструкции и эксплуатации станций водоподготовки, насосных станций водопровода, водозаборных сооружений мелиоративных систем)
		Выполнение проектных работ, проведения согласований и экспертиз гидромелиоративных систем	

Задачами учебной практики (ознакомительная практика) являются:

- формирование навыков самостоятельной познавательной деятельности;
- формирование умений находить, анализировать и обобщать необходимую информацию, работать в глобальных компьютерных сетях;
- формирование культуры и безопасности труда;
- воспитание ответственного отношения к делу;
- получить навыки в оформлении первичной документации (составление отчета)

2. Содержание учебной практики (ознакомительная практика)

2.1. Производственно-организационная характеристика предприятия.

Должностные инструкции инженерно-технических работников

Должностные квалификационные требования и должностные инструкции (права и обязанности) производителя работ (прораба), мастера и бригадира.

Руководящие документы при строительстве, реконструкции, ремонте и содержании мелиоративных систем (с учетом закона ФЗ № 184 от 27.12.2002 «О техническом регулировании»).

Договора и контракты на подрядные работы; технические задания на строительство, ремонт и содержание мелиоративных систем; взаимоотношения и требования заказчика к подрядчику, технические регламенты, национальные стандарты, стандарты предприятия рекомендательные отраслевые документы (СНиП, ВСН, ОДН и т.п.).

Необходимо также изучить документы предприятия (приказы, распоряжения, постановления, правила, рекомендации), которыми производственные организации и предприятия руководствуются в своей деятельности.

2.2. Процесс производства и организации работ в рабочих бригадах (разделение труда в бригадах и звеньях, совмещения работ, организация рабочих мест и т.л), а также ознакомиться:

- с генеральным планом строительства, первой и последующими очередями; пусковыми комплексами, объектами, работами;

- с организационной структурой предприятий гидротехнического, гидромелиоративного и дорожного строительства, структурой объектов основного и вспомогательного производства, прорабств, участков;

- с организацией охраны труда и техники безопасности, противопожарной безопасности;

- с организацией транспорта, складского хозяйства, ремонта и эксплуатации машин, ремонтными мастерскими, их размещением;

- с культурно-бытовым обслуживанием рабочих и инженерно-технических работников;

- с управлением производством;

- с организацией подготовки кадров;

- с методами организации работы бригад и участков;

- с календарным планом строительства;

- с порядком финансирования строящихся объектов;

- с прогрессивными технологическими приемами и операциями по основным видам строительно-монтажных работ.

- содержание исполнительной документации (журналы работ, сертификаты материалов, паспорта конструкций, акты приемки работ и т.п.).

2.3. Основы технологических процессов при строительстве мелиоративных систем

2.3.1. Технология производства работ при изысканиях:

- народно-хозяйственное значение объекта; - основные технико-экономические показатели; - естественно-исторические условия района строительства; - сооружения, их компоновка и конструктивные особенности; - способы производства основных строительных работ, средства механизации; - пропуск строительных расходов воды, в т.ч. пропуск паводков; - работа строймеханизмов; - мероприятия по технике безопасности и противопожарной технике.

2.3.2 Производственные предприятия и организация материально - технического снабжения (снабжение материалами и конструкциями; машинами, механизмами и автотранспортом).

Технология работ по разгрузке и складированию материалов. Конструкция хранилищ, приемка и разгрузка, хранение строительных материалов.

Характеристика организации транспорта, складского хозяйства, ремонта и эксплуатации машин, ремонтными мастерскими, их размещением; генеральный план строительства, первой и последующими очередями; пусковыми комплексами, объектами, работами;

характеристика машинно-тракторного парка, применяемого на строительстве гидромелиоративных систем; технико-экономической оценкой работы землеройных машин;

Порядок обеспечения машинами и механизмами, материалами и конструкциями, учет выполняемой работы, организация обеспечения работ автотранспортом, механизация погрузо-разгрузочных работ, централизованная перевозка грузов, а также порядок оформления транспортных документов.

2.3.3. Основы технологических процессов при строительстве, реконструкции и ремонте мелиоративных систем

Технология работы службы эксплуатации в коллективных хозяйствах; работа эксплуатационного штата на мелиоративной системе; наблюдения за мелиоративным состоянием земель; должностные инструкции основных работников эксплуатационной службы; методология, технология и проблемы управления водным режимом на системе; эксплуатационная гидрометрия и береговая обстановка; составление и реализация плана водопользования; противопаводковые работы; ремонт сооружений; очистка сети; работы по освоению мелиорируемых земель; деловые отношения системного управления с производственными управлениями и водопользователями;

характеристика земельного фонда, коэффициенты полезного действия основных каналов и систем в целом; стоимость эксплуатации по видам затрат; годовая отчетная документация; показатель себестоимости подачи воды; технико-экономические показатели по системе;

2.3.4. Другие виды работ

Передовые методы и приемы работ, рационализация, анализ применяемых и неприменяемых передовых методов, и приемов работ, новой техники и технологий; изучение рационализаторских предложений.

Себестоимость отдельных видов работ и строительной стоимости объекта, оплата труда.

Техническое нормирование, применяемые формы оплаты труда и экономического стимулирования, система нарядов, порядок их выдачи и оформления; планы научной организации труда, экономическая эффективность отдельных мероприятий; строительная стоимость объекта, определение себестоимости отдельных видов работ.

Охрана труда, производственная санитария и противопожарные мероприятия. Виды и содержание инструкций по технике безопасности, порядок проведения и оформления инструктажа; безопасные приемы производства работ; производственная санитария; противопожарная техника и средства в складном хозяйстве и на объекте; обеспечение электробезопасности; состояние бытовых помещений, обеспечение спецодеждой; допуск к работе на машинах; исправность и устойчивость дорожных машин; охрана окружающей среды и т.п.

2.4. Индивидуальное задание

Индивидуальное задание по учебные практики (ознакомительная практика) выдается руководителем практики от университета и может уточняться студентом при прохождении практики.

Студенты должны получать у руководителя от университета до начала практики индивидуальные задания.

3. Особенности практики по геодезическому и геологическому контролю при строительстве и ремонте мелиоративных систем

На практике необходимо изучить следующие вопросы:

- задачи и функции геодезической службы России;
- основные характеристики геодезических приборов (теодолиты, нивелиры, дальномеры);
- новые приборы для геодезических работ — электронные тахеометры (технические характеристики, порядок работы, обработка результатов);
- цифровые фотоаппараты, дальномеры, сканеры, приборы спутниковой системы навигации (GPS);
- основные методы разбивки сооружений и вынесение их на местность;
- требования к точности разбивочных работ при перенесении проектов дорог на местность, детальной разбивке дорог и сооружений, при работе с электронным тахеометром;
- изыскания сооружений в комплексе с электронным тахеометром (съемка, перенос данных в программу и обработка);
- система глобального позиционирования (GPS).
- приборы и системы георадарных исследований геологических и геофизических условий (характеристика, порядок проведения работ, обработка результатов исследования);
- детальная разбивка строительной площадки (исходные материалы и приборы, разбивка поперечных профилей, разбивка границ, геодезический контроль при приемке работ);
- геодезический контроль за работами и исполнительные съемки;
- требования к ведению рабочей документации;
- техника безопасности при геодезических работах.

4. Особенности учебной практики (ознакомительная практика) по лабораторному контролю строительных материалов

На практике необходимо изучить следующие общие вопросы:

- технические регулирующие документы по контролю качества строительных материалов (СМ);
- современные приборы и оборудование для оценки качества СМ, метрологическое обеспечение:
- состав показателей качества и схема лабораторного контроля качества каменных материалов (щебень, гравий, песок), минерального порошка и органических вяжущих (битумы, битумные эмульсии, битумные мастики, вспененный битум), железобетонных изделий и изделий из кирпича, строительных растворов и бетонов;
- грунты: документация, объемно-весовой метод контроля влажности и плотности грунтов, операционный контроль качества уплотнения;
- ведение технической документации в лаборатории, документальное оформление лабораторных испытаний, статистический контроль; техника безопасности работ в лаборатории, охрана окружающей природной среды.

5. Место и время прохождения практики

Место проведения практики: проводится на предприятиях (участках) (стационарно или с выездом). Общее руководство практикой осуществляется кафедрой, выполняющей учебный процесс в университете, на производстве закрепляется за студентами представитель мелиоративного производства.

Практика проводится в первом семестре после окончания теоретических занятий и экзаменационной сессии. Продолжительность производственной практики – две недели.

У студентов очной формы обучения учебная практика (ознакомительная практика) организуется в предприятиях мелиоративного производства на основе индивидуальных договоров, в период, согласованный со студентами, руководителями практики и предприятий.

6. Основные принципы проведения учебной практики (ознакомительная практика)

6.1. Организация и производство работ на строительных объектах:

- сбор сведений о районе изысканий на участке; принципы проложения трасс и размещения зданий на картографическом материале, проложение пробных ходов на местности;
- инструментальные работы - измерение углов, пикетажные работы, нивелирование, съемка сложных участков, сбор данных для размещения (расчета) зданий и сооружений;
- грунтово-геологические обследования в районе участка, требования к отбору образцов и т.п.;
- гидрогеологическое обследование в районе участка производства работ, оценка условий водоотвода, определение уровня грунтовых вод;
- подготовительные работы перед строительством мелиоративных сооружений;
- основные технологические процессы (по видам работ);
- основные технологические процессы при реконструкции (по видам работ);
- основные технологические процессы при ремонте (по видам работ);
- основные положения по сдаче объекта в эксплуатацию.

6.2. Другие виды работ

При выполнении и изучении видов работ, не описанных в настоящем разделе, студент должен руководствоваться следующим: ознакомиться с основными положениями, характеризующими данный вид работы (задачи, требования и применяемые машины), изучить технику безопасности и противопожарные мероприятия, в соответствии со строительными требованиями подготовить приборы и оборудование к работе в соответствии с видами работ, в процессе работы осуществлять контроль качества и устранение погрешностей, недоделок, принимать непосредственное участие в проведении технологических операций.

7. Учебно-методическое обеспечение самостоятельной работы студентов на учебной практике (ознакомительная практика)

7.1. Организация практики

Студент для прохождения практики обеспечивается следующими учебно-методическими материалами:

- учебная практика (ознакомительная практика);
- методическими рекомендациями;
- дневник прохождения практики;
- индивидуальное задание

Основными отчетными документами по практике, подлежащими обязательному предъявлению на кафедре по возвращении с практики, являются:

- путевка на практику (при прохождении выездной практики);
- характеристику с места прохождения практики;
- дневник и отчет по практике;

Каждый студент составляет индивидуальный отчет о практике. В отчете должны быть отражены следующие вопросы:

1) Краткая история хозяйства, географическое месторасположение предприятия, структура и система управления предприятием, план производства работ и его выполнение, виды работ, структура смет на производство строительства (или реконструкцию, капитальный ремонт) выполняемых работ;

2) Применяемые технологии работ (виды работ), используемые машины, технические средства и оборудование. Кратко описать один из технологических процессов в целом и подробно дать технологические операции, на выполнение которых студент работал, в соответствии рекомендациями, представленными ниже. При описании технологического процесса дать сведения о внутрихозяйственном транспорте, используемого при выполнении работ;

3) организация хранения строительных материалов;

4) организация доставки строительных материалов на производственную базу или непосредственно на объект;

5) организация снабжения материалами, запасными частями, энергией, горюче-смазочными материалами, хранение их;

Отчет должен включать таблицы, схемы, фото, диаграммы, рисунки, анализ данных, критические замечания, предложения и рекомендации по совершенствованию работы предприятия.

Руководитель практики от предприятия оценивает профессиональные навыки, приобретённые студентом, дисциплинированность во время практики, активность студента в решении производственных задач, проставляемой в характеристике.

Руководитель практики имеет право сделать на оборотной стороне титульного листа отчета свои особые замечания или написать характеристику, о чем делает пометку на титульном листе.

Отчет по практике должен быть сдан руководителю практики от вуза после возвращения с практики в течение двух недель после начала занятий. После проверки отчета при необходимости он должен быть исправлен или дополнен.

Защита отчета проводится в срок, устанавливаемый кафедрой. Защиту отчета слушает и оценивает комиссия из 2 - 3 преподавателей, назначаемая заведующим кафедрой. При прохождении практики в неполном объеме и отсутствии материалов для написания отчета ставится неудовлетворительная оценка, и организуется повторная практика во вне учебного времени.

Характеристика выдается каждому студенту в конце практики. В ней указываются вид и объем выполненных работ. В конце дается краткая характеристика студента. Характеристика подписывается руководителем практики от хозяйства.

Дневник производственной практики оформляется: титульный лист по форме, содержание дневника по форме. В нем необходимо ежедневно записывать объем выполненных работ и указать виды работ, которые выполнял студент-практикант.

Материалы для выполнения отчета составляются согласно заданию, полученному перед отъездом на практику на кафедре «СИСиМ».

7.2. Примерные контрольные вопросы для проведения аттестации по итогам учебной практике (ознакомительная практика):

1. Назовите основные элементы оросительной системы.
2. Назовите основные элементы осушительной системы.
3. Назовите основные виды гидротехнических сооружений (ГТС).
4. Какие требования предъявляются к открытым/закрытым элементам осушительной сети при их проектировании и строительстве?
5. От чего зависит расстояние между дренами?
6. Какие различия между закрытыми дренами и закрытыми собирателями?
7. Что такое «пропускная способность магистрального канала»? От чего зависит?
8. Правила проектирования регулирующей сети
9. Правила проектирования ограждающей сети
10. Правила проектирования проводящей сети
11. Гидротехнические сооружения на осушительной системе
12. Правила проектирования смотровых колодцев
13. Какую функцию выполняет трубчатый переезд?
14. Назначение и правила проектирования шлюзов-регуляторов
15. Требования, предъявляемые к водоприемникам осушительных систем
16. Как определить глубину магистрального канала?
17. Принцип работы гидрометрической вертушки.
18. Как определить уклон дна магистрального канала/трубчатого переезда на местности?

19. Что такое «допустимая скорость воды в канале»?
20. Какие параметры на неё влияют?
21. Как определить пропускную способность трубчатого переезда?
22. Что такое «коэффициент заложения откоса»? Как определить его на местности? От чего зависит данный параметр?
23. Сущность инженерно-геодезического и гидрометрического обеспечения проектно-изыскательских работ при строительстве и эксплуатации осушительных систем.
24. Виды работ при проведении инженерно-геодезического проектно-изыскательских работ при строительстве и эксплуатации гидромелиоративных систем.
25. Назовите способы водоучёта на гидромелиоративных и водохозяйственных системах.
26. Основные правила выполнения рабочей документации линейных сооружений мелиоративных систем
27. Основные правила выполнения чертежей гидротехнических линейных сооружений.
28. Какие существуют способы укладки дренажа?
29. Чем характеризуется бестраншейный способ укладки дренажа?
30. Как осуществляется перенос проекта в натуру

8. Промежуточная аттестация по итогам учебной практики (ознакомительная практика)

При возвращении с практики (стационарной и выездной) в вуз студент вместе с руководителем от кафедры обсуждает итоги практики и собранные материалы. В дневнике по практике руководитель дает отзыв о работе студента, ориентируясь на его доклад и отзыв руководителя от производственной организации, приведенный в дневнике. В процессе практики каждый студент заполняет дневник, в котором студент фиксирует прохождение всех этапов работы, предусмотренных заданием по практике.

Оформление дневника ведется студентом в период прохождения практики, как на месте, так и во время самостоятельного изучения навыков, полученных при прохождении учебной практики. Не допускается самостоятельное заполнение дневника по прохождению практики по истечению сроков, предусмотренных ООП отпущенных на учебную практику. По истечению практики студент обязан явиться к руководителю практики в назначенные кафедрой ВУЗа сроки для представления отчёта и дневника по учебной практике. Практикант пишет отчет о практике, который включает в себя общие сведения о предприятии или дает характеристику объекта, где осуществлялась практика, сведения о поставленных задачах на период практики. К отчету прилагаются графические материалы: план мелиоративной системы или участка, где выполняются работы, схема машин и оборудования, фотографии.

По результатам проверки наличия выше указанных документов и правильности их заполнения ответственный за проведение практики допускает/не допускает студента, прошедшего практику к защите результатов учебной практики (ознакомительная практика).

Студенты очной формы обучения защищают отчет по практике в сроки, установленные кафедрой.

Заключение

По завершению практики на основании собранного материала составляется практикантами отчет практики и представляется на кафедру.

Список литературы

а) основная литература:

1. Микрюкова, Т. Ю. Методология и методы организации научного исследования: электронное учебное пособие : учебное пособие / Т. Ю. Микрюкова. — Кемерово : КемГУ, 2015. — 233 с. — ISBN 978-5-8353-1784-4. — Текст : электронный // Лань : электронно-библиотечная система. — URL: <https://e.lanbook.com/book/80058>
2. Афанасьев, В. В. Методология и методы научного исследования : учебное пособие для вузов / В. В. Афанасьев, О. В. Грибкова, Л. И. Уколова. — Москва : Издательство Юрайт, 2020. — 154 с. — (Высшее образование). — ISBN 978-5-534-02890-4. — Текст : электронный // ЭБС Юрайт [сайт]. — URL: <https://urait.ru/bcode/453479>
3. 1. Гамаюнов, С. Н. Стратегический менеджмент: управление инновациями в АПК : учебное пособие / С. Н. Гамаюнов, А. Г. Глебова, Ю. Т. Фаринюк. — Тверь : Тверская ГСХА, 2016. — 237 с. — ISBN 978-5-91488-135-8. — Текст : электронный // Лань : электронно-библиотечная система. — URL: <https://e.lanbook.com/book/134156> (дата обращения: 23.09.2020). — Режим доступа: для авториз. пользователей.
4. 2. Голубков, Е. П. Стратегический менеджмент : учебник и практикум для вузов / Е. П. Голубков. — Москва : Издательство Юрайт, 2020. — 290 с. — (Высшее образование). — ISBN 978-5-534-03369-4. — Текст : электронный // ЭБС Юрайт [сайт]. — URL: <https://urait.ru/bcode/450496>
5. Правила эксплуатации мелиоративных систем и отдельно расположенных гидротехнических сооружений / В. Н. Щедрин, С. М. Васильев, В. В. Слабунов [и др.]. — Новочеркасск : Российский научно-исследовательский институт проблем мелиорации, 2014. — 171 с. — ISBN 2227-8397. — Текст : электронный // Электронно-библиотечная система IPR BOOKS : [сайт]. — URL: <http://www.iprbookshop.ru/58877.html>
6. Эксплуатационная надежность гидротехнических сооружений : учебное пособие / Ф. К. Абдразаков, Т. А. Панкова, О. В. Михеева, С. С. Орлова. — Саратов : Саратовский ГАУ, 2018. — 142 с. — ISBN 978-5-9999-2968-6. — Текст : электронный // Лань : электронно-библиотечная система. — URL: <https://e.lanbook.com/book/137525>
7. Лунева, Е. Н. История и современные проблемы гидромелиорации : учебное пособие / Е. Н. Лунева. — Новочеркасск : Новочерк. инж.-мелиор. ин-т Донской ГАУ, 2019. — 134 с. — Текст : электронный // Лань : электронно-библиотечная система. — URL: <https://e.lanbook.com/book/134783> (дата обращения: 24.09.2020). — Режим доступа: для авториз. пользователей.

б) Дополнительная литература:

1. Рассказова, Ж. В. Рабочая тетрадь к курсу «Методология и методы научного исследования» / Ж. В. Рассказова. — Владикавказ : Северо-Осетинский государственный педагогический институт, 2020. — 78 с. — ISBN 978-5-98935-226-5. — Текст : электронный // Электронно-библиотечная система IPR BOOKS : [сайт]. — URL: <http://www.iprbookshop.ru/101487.html>
2. Михалкин, Н. В. Методология и методика научного исследования : учебное пособие для аспирантов / Н. В. Михалкин. — Москва : Российский государственный университет правосудия, 2017. — 272 с. — ISBN 978-5-93916-548-8. — Текст : электронный // Электронно-библиотечная система IPR BOOKS : [сайт]. — URL: <http://www.iprbookshop.ru/65865.html>
3. Пижурин, А. А. Методы и средства научных исследований : учебник / А.А. Пижурин, А.А. Пижурин (мл.), В.Е. Пятков. — Москва : ИНФРА-М, 2020. — 264 с. + Доп. материалы [Электронный ресурс]. — (Высшее образование: Бакалавриат). - ISBN 978-5-16-010816-2. - Текст : электронный. - URL: <https://znanium.com/catalog/product/1085368>

4. Попов, С. А. Стратегический менеджмент: актуальный курс : учебник для бакалавриата и магистратуры / С. А. Попов. — Москва : Издательство Юрайт, 2018. — 463 с. — (Бакалавр и магистр. Академический курс). — ISBN 978-5-9916-9774-3. — Текст : электронный // ЭБС Юрайт [сайт]. — URL: <https://www.biblio-online.ru/bcode/412925>
5. Стратегический менеджмент : учебное пособие / М. И. Горевая, Г. И. Курчиева, Г. А. Клочков, Н. А. Шкляева. — Новосибирск : Новосибирский государственный технический университет, 2010. — 203 с. — ISBN 978-5-7782-1407-1. — Текст : электронный // Электронно-библиотечная система IPR BOOKS : [сайт]. — URL: <http://www.iprbookshop.ru/45035.html> (дата обращения: 23.09.2020). — Режим доступа: для авторизир. пользователей
6. Зинич, Л. В. Стратегический менеджмент : учебное пособие / Л. В. Зинич, Е. А. Асташова. — Омск : Омский ГАУ, 2015. — 162 с. — ISBN 978-5-89764-467-4. — Текст: электронный // Лань : электронно-библиотечная система. — URL: <https://e.lanbook.com/book/115928>
- 7 Ольгаренко, В. И. Эксплуатация мелиоративных систем : учебное пособие / В. И. Ольгаренко, И. В. Ольгаренко. — Новочеркасск : Новочерк. инж.-мелиор. ин-т Донской ГАУ, 2019. — 161 с. — Текст : электронный // Лань : электронно-библиотечная система. — URL: <https://e.lanbook.com/book/133422>
- 8.Сахненко, М. А. Безопасность и эксплуатационная надежность гидротехнических сооружений : практикум / М. А. Сахненко. - Москва : Альтаир-МГАВТ, 2014. - 88 с. - Текст : электронный. - URL: <https://znanium.com/catalog/product/503104>
9. Крутов, Д. А. Гидротехнические сооружения : учебное пособие для вузов / Д. А. Крутов. — Москва : Издательство Юрайт, 2020. — 238 с. — (Высшее образование). — ISBN 978-5-534-12898-7. — Текст : электронный // ЭБС Юрайт [сайт]. — URL: <https://urait.ru/bcode/448524>
10. Сольский, С. В. Инженерная мелиорация : учебное пособие / С. В. Сольский, С. Ю. Ладенко, К. П. Моргунов. — 2-е изд., испр. и доп. — Санкт-Петербург : Лань, 2018. — 248 с. — ISBN 978-5-8114-3137-3. — Текст : электронный // Лань : электронно-библиотечная система. — URL: <https://e.lanbook.com/book/109514> (дата обращения: 24.09.2020). — Режим доступа: для авториз. пользователей.

в) программное обеспечение и Интернет-ресурсы:

ЭБС «Лань». – URL : <https://e.lanbook.com>

ЭБС «Юрайт». - URL : <https://urait.ru>

ЭБС «IPRbooks». - URL : <http://www.iprbookshop.ru>

ЭБС «Znanium.com». - URL : <https://znanium.com>

ЭБ РГАТУ. - URL : <http://bibl.rgatu.ru/web/Default.asp>

г) Перечень информационных технологий, используемых при проведении учебной практики (ознакомительная практика), включая перечень программного обеспечения и информационных справочных систем (при необходимости)

-Windows XP Professional.Лицензия № 63508759, без ограничений.

-Office 365 для образования (преподавательский). Лицензия № 70dac036-3972-4f17-8b2c-626c8be57420, без ограничений.

-ARCHICAD 19 Russian. Лицензия № SFBSA-TM8AJ-VDHHZ-A0FXR, без ограничений.

-Справочная Правовая Система Консультант Плюс. Договор № 2674, без ограничений.

-Opera (свободно распространяемая)

-7-Zip (свободно распространяемая)

-Adobe Acrobat Reader (свободно распространяемая)

Приложения

МИНИСТЕРСТВО СЕЛЬСКОГО ХОЗЯЙСТВА РФ
 ФЕДЕРАЛЬНОЕ ГОСУДАРСТВЕННОЕ БЮДЖЕТНОЕ
 ОБРАЗОВАТЕЛЬНОЕ УЧРЕЖДЕНИЕ
 ВЫСШЕГО ОБРАЗОВАНИЯ «РЯЗАНСКИЙ
 ГОСУДАРСТВЕННЫЙ АГРОТЕХНОЛОГИЧЕСКИЙ
 УНИВЕРСИТЕТ имени П.А.КОСТЫЧЕВА»

Автомобильный факультет

ДНЕВНИК
 прохождения практики обучающегося

_____ (фамилия, имя, отчество обучающегося)

Курс _____ Группа _____

Направление подготовки _____

Направленность (профиль) подготовки: _____

Сроки практики _____

Место прохождения практики _____

_____ (Организация, район, область)

Фамилия и занимаемая должность руководителя практики от организации _____

Содержание дневника

Дата	Вид работы, краткое содержание выполненной работы	Как выполнялась работа (самостоятельно или путем наблюдений)	Развиваемые компетенции	Практическая подготовка*
1	2	3	4	5

Студент магистратуры _____ (ФИО)
 (подпись)

ХАРАКТЕРИСТИКА

на обучающегося _____ (Ф.И.О.)

В характеристике отражается:

- время, в течение которого обучающийся проходил практику;
- отношение обучающегося к практике;
- в каком объеме выполнена программа практики;
- каков уровень теоретической и практической подготовки обучающегося;
- трудовая дисциплина обучающегося во время практики;
- качество выполняемых работ;
- об отношениях обучающегося с сотрудниками, клиентами;
- замечания и пожелания в адрес обучающегося;
- **компетенции, освоенные в процессе прохождения практики;**
- общий вывод руководителя практики от организации о выполнении обучающимся программы практики.

Руководитель практики от предприятия _____ / Ф.И.О. /

Дата, подпись

Печать

Министерство сельского хозяйства Российской Федерации
ФЕДЕРАЛЬНОЕ ГОСУДАРСТВЕННОЕ БЮДЖЕТНОЕ
ОБРАЗОВАТЕЛЬНОЕ УЧРЕЖДЕНИЕ ВЫСШЕГО ОБРАЗОВАНИЯ
«РЯЗАНСКИЙ ГОСУДАРСТВЕННЫЙ АГРОТЕХНОЛОГИЧЕСКИЙ
УНИВЕРСИТЕТ ИМЕНИ П.А.КОСТЫЧЕВА»

Автодорожный факультет
Кафедра «Строительство инженерных сооружений и механика»

ОТЧЕТ
о прохождении учебной практики (ознакомительная практика)
вид (тип) практики

(Фамилия, имя, отчество обучающегося)

Курс _____ Группа _ ____

Направление подготовки _____

Направленность (профиль) программы: _____

Сроки практики _____

Место прохождения практики

(указывается полное наименование структурного подразделения Университета/
профильной организации, а также их фактический адрес)

Руководитель практики от Университета _____

(подпись, Ф.И.О.)

Руководитель практики от профильной организации _____

(должность, подпись, Ф.И.О.)

М.П.

Отчет подготовлен _____

(подпись, Ф. И.О.)

Отчет защищен _____

(дата, оценка)

Рязань 20---- г.

МИНИСТЕРСТВО СЕЛЬСКОГО ХОЗЯЙСТВА РФ
ФЕДЕРАЛЬНОЕ ГОСУДАРСТВЕННОЕ БЮДЖЕТНОЕ ОБРАЗОВАТЕЛЬНОЕ
УЧРЕЖДЕНИЕ ВЫСШЕГО ОБРАЗОВАНИЯ
«РЯЗАНСКИЙ ГОСУДАРСТВЕННЫЙ АГРОТЕХНОЛОГИЧЕСКИЙ УНИВЕРСИТЕТ
ИМЕНИ П.А. КОСТЫЧЕВА»

Автодорожный факультет
Кафедра «Строительство инженерных сооружений и механика»

ИНДИВИДУАЛЬНОЕ ЗАДАНИЕ
на учебную практику (ознакомительная практика)
Тема: « _____ »

(ФИО студента)

Направление подготовки
Курс _ Группа

Задание выдал:

Дата выдачи задания на практику:

Дата представления отчета на проверку:

Руководитель практики _____ /
(подпись)

Задание принял к исполнению _____ /
(подпись)



МИНИСТЕРСТВО
СЕЛЬСКОГО ХОЗЯЙСТВА
РОССИЙСКОЙ ФЕДЕРАЦИИ

ФЕДЕРАЛЬНОЕ ГОСУДАРСТВЕННОЕ
БЮДЖЕТНОЕ
ОБРАЗОВАТЕЛЬНОЕ УЧРЕЖДЕНИЕ
ВЫСШЕГО ОБРАЗОВАНИЯ
**«РЯЗАНСКИЙ ГОСУДАРСТВЕННЫЙ
АГРОТЕХНОЛОГИЧЕСКИЙ УНИВЕРСИТЕТ
ИМЕНИ П.А.КОСТЫЧЕВА» (ФГБОУ ВО
РГАТУ)**

**НАПРАВЛЕНИЕ
на практику**

№ _____

« ____ » _____
20__ г.

ул. Костычева, д.1, г. Рязань, Рязанская область,
390044
тел.: (4912) 35-35-01, 35-88-31 факс: (4912) 34-30-
96, 34-08-42
E-mail: University@rgatu.ru
ОКПО 00493480, ОГРН 1026201074998, ИНН
6229000643

Студент _____ курса _____ факультета _____
(ФИО)

Обучающийся по направлению (специальности) _____
направляется на (в) _____
организация (учреждение) всех форм собственности)
_____ района _____ области

для прохождения _____ практики
(вид практики)

в соответствии с Договором № _____ от « ____ » _____ 20
____ г.

Приказ от « ____ » _____ 20__ г. № _____

Срок практики с « ____ » _____ 20__ г. по « ____ » _____
20__ г.

Заведующий отделом учебных и производственных практик _____
М.П.

Отметка о прибытии в пункты назначения и выбытия из них:

Выбыл из ФГБОУ ВО РГАТУ _____ Прибыл в _____
» _____ 20 ____ г. « _____ » _____ 20 ____ г.

М.П. Подпись _____ М.П. Подпись _____

Выбыл из _____ Прибыл в ФГБОУ ВО РГАТУ _____
« _____ » _____ 20 ____ г. « _____ » _____ 20
____ г.

М.П. Подпись _____ М.П. Подпись _____

Рабочий график (план)

проведения _____ практики

**Перечень планируемых результатов обучения при прохождении практики,
соотнесенных с планируемыми результатами освоения образовательной программы**

№ п/п	Содержание программы практики (виды работ и индивидуальное(ых) задание(й))	Период выполнения видов работ и заданий	Отметка о выполнении
1	2	3	4

Руководитель практики от ФГБОУ ВО РГАТУ

(должность, подпись, Ф.И.О.)

Руководитель практики от предприятия

(должность, подпись, печать, Ф.И.О.)

Министерство сельского хозяйства РФ

**ФЕДЕРАЛЬНОЕ ГОСУДАРСТВЕННОЕ БЮДЖЕТНОЕ ОБРАЗОВАТЕЛЬНОЕ
УЧРЕЖДЕНИЕ ВЫСШЕГО ОБРАЗОВАНИЯ
«РЯЗАНСКИЙ ГОСУДАРСТВЕННЫЙ АГРОТЕХНОЛОГИЧЕСКИЙ УНИВЕРСИТЕТ
ИМЕНИ П.А.КОСТЫЧЕВА»**

Автодорожный факультет

Кафедра «Строительство инженерных сооружений и механика»

**МЕТОДИЧЕСКИЕ УКАЗАНИЯ
по выполнению заданий
и подготовке отчета по итогам
производственной практики (технологическая (производственно-
технологическая) практика)**

Уровень профессионального образования: *магистратура*

Направление подготовки: *35.04.10*

Гидромелиорация

Профили подготовки: «Строительство и эксплуатация гидромелиоративных систем»

Квалификация выпускника: *магистр*

Форма обучения: *очная*

Рязань, 2023

ЛИСТ СОГЛАСОВАНИЙ

Методические указания составлены с учетом требований федерального государственного образовательного стандарта высшего образования по направлению подготовки 35.04.10 Гидромелиорация, утвержденного приказом министерства образования и науки Российской Федерации

№ 1043 от 17 августа 2020 г.

(дата утверждения ФГОС ВО)

ФИО разработчиков:

Председатель учебно-методической комиссии по направлению подготовки 35.04.10 Гидромелиорация

к.т.н., доцент



Гаврилина О.П

Заведующий кафедрой «Строительство инженерных сооружений и механика»,

д.т.н., профессор



Борычев С.Н

Рассмотрена и утверждена на заседании кафедры СИСиМ « 22 » марта 2023г., протокол № 8

Заведующий кафедрой «Строительство инженерных сооружений и механика»

(кафедра)



(подпись)

д.т.н., профессор С.Н. Борычев

(Ф.И.О.)

Методические указания одобрены учебно-методической комиссией направления подготовки 35.04.10 Гидромелиорация

«22» марта 2023 г., протокол № 8»

Председатель учебно-методической комиссии
по направлению подготовки

35.04.10 Гидромелиорация

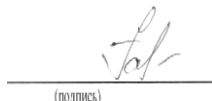

(подпись)

О.П. Гаврилина

Содержание

Введение		4
1	Цели и задачи производственной практики (технологическая (производственно-технологическая) практика)	5
2.	Содержание производственной практики (технологическая (производственно-технологическая) практика)	7
2.1.	Производственно-организационная характеристика предприятия	7
2.2.	Процесс производства и организации работ в рабочих бригадах	7
2.3.	Основы технологических процессов мелиоративных систем	8
2.3.1	Технология комплексной механизации работ	8
2.3.2	Производственные предприятия и организация материально - технического снабжения	8
2.3.3	Основы технологических процессов при строительстве, реконструкции и ремонте мелиоративных систем	9
2.3.4.	Другие виды работ	9
2.4.	Индивидуальное задание	9
3.	Особенности практики по геодезическому и геологическому контролю при строительстве и ремонте мелиоративных систем	9
4	Особенности практики по лабораторному контролю строительных материалов	10
5	Особенности практики по экономике отрасли	10
6	Место и время прохождения производственной практики (технологическая (производственно-технологическая) практика)	11
7	Основные принципы проведения производственной практики (технологическая (производственно-технологическая) практика)	12
7.1	Организация и производство работ на строительных объектах	12
7.2.	Другие виды работ	12
8	Учебно-методическое обеспечение самостоятельной работы студентов на производственной практике (технологическая (производственно-технологическая) практика)	12
8.1.	Организация производственной практики (технологическая (производственно-технологическая) практика)	12
8.2.	Примерные контрольные вопросы для проведения аттестации по итогам производственной практики (технологическая (производственно-технологическая) практика)	14
9	Промежуточная аттестация по итогам производственной практики (технологическая (производственно-технологическая) практик)	15
Заключение		16
Список литературы		17
Приложения		20

Введение

Производственная практика (технологическая (производственно-технологическая) практика) является обязательным этапом подготовки выпускной квалификационной работы студентами, осваивающими программу магистратуры по направлению подготовки 35.04.10 Гидромелиорация.

Настоящие методические указания разработаны в соответствии с «Положением о практике обучающихся, осваивающих основные профессиональные образовательные программы высшего образования бакалавриата, специалитета и магистратуры федерального государственного бюджетного образовательного учреждения высшего профессионального образования «Рязанский государственный агротехнологический университет имени П.А. Костычева» (утверждено ректором ФГБОУ ВПО РГАТУ «27» августа 2014 г.), «Положением о практике обучающихся, осваивающих основные профессиональные образовательные программы высшего образования» (утверждено приказом Министерством образования и науки Российской Федерации от «27» ноября 2015 г. №1383) и приказом Министерства образования и науки Российской Федерации (Минобрнауки России) от 19 декабря 2013 г. N 1367 г. «Об утверждении Порядка организации и осуществления образовательной деятельности по образовательным программам высшего образования - программам бакалавриата, программам специалитета, программам магистратуры».

Методическое указание для студентов направления подготовки 35.04.10 Гидромелиорация определяет цели и задачи проведения технологической (производственно-технологической) практики.

В период (технологической (производственно-технологической) практики), студентом отрабатываются умения и навыки технологических процессов выполнения работ в строительном производстве под руководством преподавателей от университета и ответственного за практикой от производства.

Данная практика может проводиться стационарно или с выездом на предприятия строительного или дорожного производства.

1. Цели и задачи производственной практики (технологическая (производственно-технологическая) практика)

Целью производственной практики (технологическая (производственно-технологическая) практика) по направлению подготовки 35.04.10 «Гидромелиорация», профиль «Строительство и эксплуатация гидромелиоративных систем» является: приобретение практического опыта и знаний, профессиональных навыков планирования, организации и управления на рабочем месте, расширение технического и управленческого кругозора студентов, приобретение навыков коммуникационной деятельности в производственном коллективе; ознакомление с вопросами организации и планирования производства; методами обеспечения экологической безопасности.

Прохождение производственной практики (технологическая (производственно-технологическая) практика) направлено на решение следующих задач:

- реализация проектов строительства, ремонта и реконструкции мелиоративных систем и гидротехнических сооружений;
- реализация мероприятий по обеспечению безопасности мелиоративных гидротехнических сооружений;
- реализация проектов технического перевооружения мелиоративных систем и гидротехнических сооружений, новой техники и технологий, автоматизация и модернизация технологических процессов;
- мониторинг объектов гидромелиорации на базе сети высокоточного спутникового позиционирования;
- руководство работой трудового коллектива при проведении проектно-изыскательских, строительных и ремонтных работ, эксплуатации мелиоративных систем и гидротехнических сооружений;
- составление технической документации мелиоративных систем и гидротехнических сооружений;
- контроль качества мелиоративных работ;

Прохождение и результаты практики направлены на получение профессиональных умений и опыта профессиональной деятельности.

Выпускник, освоивший программу магистра, в соответствии с ФГОС ВО 35.04.10 Гидромелиорация готовится к решению задач профессиональной деятельности следующего типа:

- производственно-технологический.

Область профессиональной деятельности (по Реестру Минтруда)	Типы задач профессиональной деятельности	Задачи профессиональной деятельности	Объекты профессиональной деятельности (или области знания) (при необходимости)
ПС 13.018 Специалист по эксплуатации мелиоративных систем	Производственно-технологический	Технология и организация производства работ механизированного отряда службы эксплуатации мелиоративных систем, обеспечение в технике, материалах и оборудовании	13 Сельское хозяйство (в сферах: проведения мониторинга состояния мелиорируемых земель, мелиоративных систем и сооружений; реализации мелиоративных работ по восстановлению и сельскохозяйственном использовании

		<p>Разработка и внесение предложений по регулированию водного режима, улучшению и развитию мелиоративных систем</p> <p>Планирование мероприятий по техническому совершенствованию эксплуатируемых объектов</p>	<p>нарушенных и деградированных земель; улучшения состояния и повышения потребительских свойств земель сельскохозяйственного назначения и создания условий для сохранения процессов естественного формирования плодородия почв; проектирования, строительства, реконструкции, эксплуатации и технического перевооружения мелиоративных систем и сооружений; внедрения новых технологий, автоматизации и модернизации применяемых технических устройств)</p>
<p>ПС 16.114 Организатор проектного производства в строительстве сооружений</p>	<p>Производственно-технологический</p>	<p>Проведение разработки проектной, рабочей документации объекта капитального строительства (строительство, реконструкция, капитальный ремонт) гидромелиоративных систем</p> <p>Выполнение проектных работ, проведения согласований и экспертиз гидромелиоративных систем</p>	<p>16 Строительство и жилищно-коммунальное хозяйство (в сфере строительства, реконструкции и эксплуатации станций водоподготовки, насосных станций водопровода, водозаборных сооружений мелиоративных систем)</p>

Задачами производственной практики (технологическая (производственно-технологическая) практика) на предприятиях мелиоративного производства являются:

- реализация проектов строительства, ремонта и реконструкции мелиоративных систем и гидротехнических сооружений;
- реализация мероприятий по обеспечению безопасности мелиоративных гидротехнических сооружений;
- реализация проектов технического перевооружения мелиоративных систем и гидротехнических сооружений, новой техники и технологий, автоматизация и модернизация технологических процессов;
- мониторинг объектов гидромелиорации на базе сети высокоточного спутникового позиционирования;
- руководство работой трудового коллектива при проведении проектно-изыскательских, строительных и ремонтных работ, эксплуатации мелиоративных систем и гидротехнических сооружений;
- составление технической документации мелиоративных систем и гидротехнических сооружений;
- контроль качества мелиоративных работ.

2. Содержание производственной практики (технологическая (производственно-технологическая) практика)

2.1. Производственно-организационная характеристика предприятия.

Форма собственности предприятия или организации, устав и лицензии; схемы подчиненности и организационной структуры предприятия или организации; технико-экономические показатели предприятия (виды и объемы годовых работ и товарной строительной продукции, штаты-численность рабочих и служащих, общий фонд заработной платы; прибыль и т.д.)

Должностные инструкции инженерно-технических работников.

Должностные квалификационные требования и должностные инструкции (права и обязанности) производителя работ (прораба), мастера и бригадира. Руководящие документы при строительстве, реконструкции, ремонте и содержании конструкций, зданий и сооружений (с учетом закона ФЗ № 184 от 27.12.2002 «О техническом регулировании»).

Договора и контракты на подрядные работы; технические задания на строительство, ремонт и содержание конструкций, зданий и сооружений; взаимоотношения и требования заказчика к подрядчику, технические регламенты, национальные стандарты, стандарты предприятия рекомендательные отраслевые документы (СНиП, ВСН, ОДН и т.п.).

Необходимо также изучить документы предприятия (приказы, распоряжения, постановления, правила, рекомендации), которыми производственные организации и предприятия руководствуются в своей деятельности.

2.2. Процесс производства и организации работ в рабочих бригадах

(разделение труда в бригадах и звеньях, совмещения работ, организация рабочих мест и т.п), а также процесс технологии и организации:

- при строительстве и реконструкции мелиоративных и водохозяйственных систем, природоохранных сооружений техники, работающие в области мелиорации, рекультивации и охраны земель, осуществляют комплекс работ по организации и осуществлению технологических процессов, контролю за качеством работ и эффективным использованием машин и механизмов. При эксплуатации мелиоративных систем техники должны

обеспечивать выполнение целого ряда работ по поддержанию сети и сооружений в исправном состоянии.

- особенности водохозяйственного и природоохранного строительства, классификацию грунтов по трудности разработки, способы производства земляных работ;
- понятие строительных процессов и операций, сущность комплексной механизации работ, условия подбора машин для комплексной механизации строительного-монтажных работ;
- определение производительности машин при различных условиях производства работ.
- содержание проектно-сметной документации: обоснования инвестиций, рабочего проекта и проекта производства работ;
- содержание исполнительной документации (журналы работ, сертификаты материалов, паспорта конструкций, акты приемки работ и т.п.).

2.3. Основы технологических процессов мелиоративных систем

2.3.1. Технология комплексной механизации работ:

- понятие строительных процессов и операций;
- сущность комплексной механизации работ;
- условия подбора машин для комплексной механизации строительного-монтажных работ;
- выполнять технологические расчеты с использованием нормативных документов;
- определять производительность машин при разных условиях производства работ;
- нормативные документы и производственные нормы. \;
- строительные процессы и их структура;
- строительные операции;
- сущность комплексной механизации работ;
- подбор машин для комплексной механизации строительного-монтажных работ;
- выбор ведущих машин;
- Техничко-экономические показатели при выборе комплекса машин;
- Расчет производительности машин, пути ее повышения;
- Технологические карты (расчеты).

2.3.2 Производственные предприятия и организация материально - технического снабжения

(снабжение материалами; машинами и механизмами).

Технология машин при различных условиях производства работ:

- состав строительных операций и способы их выполнения при строительстве каналов;
- правила подбора комплекта машин для строительства каналов;
- способы производства машин при выполнении очистных работ на каналах;
- возможности ресурсо- и энерго-сберегающих технологий;
- правила безопасности, меры по охране окружающей среды при строительстве и реконструкции.

2.3.3. Основы технологических процессов при строительстве, реконструкции и ремонте мелиоративных систем

Технология и состав строительных операций и способы их выполнения при строительстве каналов; особенности строительства осушительных каналов в неустойчивых грунтах, оросительных каналов на просадочных грунтах; способы производства очистных работ на каналах; способы и схемы производства строительных операций при строительстве и реконструкции каналов; технологические схемы производства основных ремонтных работ на каналах; контроль качества работ при строительстве каналов; природоохранные мероприятия.

2.3.4. Другие виды работ

Передовые методы и приемы работ, рационализация, анализ применяемых и неприменяемых передовых методов, и приемов работ, новой техники и технологий; изучение рационализаторских предложений.

Себестоимость отдельных видов работ и строительной стоимости объекта, оплата труда.

Техническое нормирование, применяемые формы оплаты труда и экономического стимулирования, система нарядов, порядок их выдачи и оформления; планы научной организации труда, экономическая эффективность отдельных мероприятий; строительная стоимость объекта, определение себестоимости отдельных видов работ.

Охрана труда, производственная санитария и противопожарные мероприятия. Виды и содержание инструкций по технике безопасности, порядок проведения и оформления инструктажа; безопасные приемы производства работ; производственная санитария; противопожарная техника и средства в складном хозяйстве и на мелиоративных объектах; обеспечение электробезопасности; состояние бытовых помещений, обеспечение спецодеждой; допуск к работе на машинах; исправность и устойчивость мелиоративных машин; охрана окружающей среды и т.п.

2.4. Индивидуальное задание

Индивидуальное задание по производственной практике (технологическая (производственно-технологическая) практика) и по сбору материалов для отчета выдается руководителем практики от университета и может уточняться студентом при прохождении практики.

Студенты должны получать у руководителя от университета до начала практики индивидуальные задания.

3. Особенности практики по геодезическому и геологическому контролю при строительстве и ремонте мелиоративных сооружений

На практике необходимо изучить следующие вопросы:

- задачи и функции геодезической службы России;
- основные характеристики геодезических приборов (теодолиты, нивелиры, дальномеры);
- новые приборы для геодезических работ — электронные тахеометры (технические характеристики, порядок работы, обработка результатов);

- цифровые фотоаппараты, дальномеры, сканеры, приборы спутниковой системы навигации (GPS);
- основные методы разбивки мелиоративных сооружений и вынесение их на местность;
 - требования к точности разбивочных работ при перенесении проектов осушительных или оросительных систем на местность, при работе с электронным тахеометром;
 - система глобального позиционирования (GPS).
 - приборы и системы георадарных исследований геологических и геофизических условий (характеристика, порядок проведения работ, обработка результатов исследования);
 - детальная разбивка мелиоративных объектов (исходные материалы и приборы, разбивка поперечных профилей, разбивка границ, геодезический контроль при приемке работ);
 - геодезическое управление рабочим органом машины при строительстве мелиоративных объектов (геодезическое сопровождение, разбивка и высотное положение проектных отметок при разбивке мелиоративных систем, автоматизированное управление гидротехнических сооружений);
 - геодезический контроль за работами и исполнительные съемки;
 - требования к ведению рабочей документации;
 - техника безопасности при геодезических работах.

4. Особенности практики по лабораторному контролю строительных материалов

На практике необходимо изучить следующие общие вопросы:

- технические регулирующие документы по контролю качества строительных материалов (СМ);
- современные приборы и оборудование для оценки качества СМ, метрологическое обеспечение;
- состав показателей качества и схема лабораторного контроля качества материалов, применяемых при строительстве, реконструкции и ремонте мелиоративных систем;
 - новые мелиоративно-строительные материалы;
 - грунты: документация, объемно-весовой метод контроля влажности и плотности грунтов, операционный контроль качества уплотнения; технология и методы контроля;
 - ведение технической документации в лаборатории, документальное оформление лабораторных испытаний, статистический контроль; техника безопасности работ в лаборатории, охрана окружающей природной среды.

5. Особенности практики по экономике отрасли

На практике необходимо изучить следующие вопросы:

- основные технико-экономические показатели работы организации и ее подразделений, прогнозирование деловой активности;
- перспективное, годовое, текущее и оперативное планирование и управление в организации с учетом формы собственности;
- формирование цены объекта строительства; сметная стоимость как исходная база для установления договорных цен на строительство;

- планирование производства: производственная программа; определение производственной мощности предприятия; расчет потребности в материальных ресурсах; выбор технологии и оборудования;
- основные фонды и оборотные средства хозяйства;
- источники формирования оборотных средств;
- объем выпуска продукции затраты на ее производство; себестоимость продукции; постоянные и переменные затраты;
- организация труда и экономическая результативность ее совершенствования; аренда и хозяйственные интересы коллектива бригады рабочих и собственников;
- содержание технического нормирования, виды производственных норм, затраты рабочего времени и материальных ресурсов;
- анализ производства и реализации продукции; выполнение плана производства и реализации продукции; факторы и резервы увеличения выпуска и реализации продукции;
- налогообложение; основные налоги, уплачиваемые строительными предприятиями; анализ показателей рентабельности организации; налогооблагаемая прибыль и налоги от прибыли;
- инвестиционная деятельность в организации; оценка инвестиционного проекта (финансовая, коммерческая и бюджетная эффективность);
- основы бизнес-плана, цели и задачи, структура и основные разделы бизнес-плана; порядок разработки бизнес плана; стоимость денег во времени (дисконтирование);
- определение стоимости объекта на основе разработки производственных норм;
- разработка стройфинплана строительного объекта или хозяйства;
- финансово-экономический анализ деятельности предприятия;
- формы и системы оплаты труда, доплаты и надбавки, пособия и компенсации, нормирование труда, тарификация работ и рабочих.

6. Место и время прохождения производственной практики (технологическая (производственно-технологическая) практика)

Место проведения практики: проводится на мелиоративных объектах (стационарно или с выездом). Общее руководство практикой осуществляется кафедрой, выполняющей учебный процесс в университете, на производстве закрепляется за студентами представитель строительного производства.

Практика проводится во втором семестре после окончания теоретических занятий и экзаменационной сессии. Продолжительность производственной практики – четыре недели.

У студентов очной формы обучения производственная практика – технологическая (производственно-технологическая) практика организуется обычно в местах предприятий на основе индивидуальных договоров, в период, согласованный со студентами, руководителями практики и предприятий.

7. Основные принципы проведения производственной практики (технологическая (производственно-технологическая) практика)

7.1. Организация и производство работ на строительных объектах:

- сбор сведений о районе изысканий на участке; принципы проложения систем и размещения на картографическом материале, проложение пробных ходов на местности;
- инструментальные работы - измерение углов, пикетажные работы, нивелирование, съемка сложных участков, сбор данных для размещения (расчета) сооружений;
- грунтово-геологические обследования в районе участка, требования к отбору образцов и т.п.;
- гидрогеологическое обследование в районе участка производства работ, оценка условий водоотвода, определение уровня грунтовых вод;
- подготовительные работы перед строительством мелиоративных систем;
- основные технологические процессы при возведении мелиоративных сооружений (по видам работ);
- основные технологические процессы при реконструкции мелиоративных систем (по видам работ);
- основные технологические процессы при капитальном ремонте гидромелиоративных систем (по видам работ);
- основные положения по сдаче объекта в эксплуатацию.

7.2. Другие виды работ

При выполнении и изучении видов работ, не описанных в настоящем разделе, студент должен руководствоваться следующим: ознакомиться с основными положениями, характеризующими данный вид работы (задачи, требования к мелиоративным системам и применяемые машины), изучить технику безопасности и противопожарные мероприятия, подготовить приборы и оборудование к работе в соответствии с видами работ, в процессе работы осуществлять контроль качества и устранение погрешностей, недоделок, принимать непосредственное участие в проведении технологических операций.

8. Учебно-методическое обеспечение самостоятельной работы студентов на производственной практике (технологическая (производственно-технологическая) практика)

8.1. Организация производственной практики (технологическая (производственно-технологическая) практика)

Студент для прохождения производственной практики (технологическая (производственно-технологическая) практика) обеспечивается следующими учебно-методическими материалами:

- рабочая программа (технологическая (производственно-технологическая) практика)
- методическими рекомендациями
- дневник прохождения практики
- индивидуальное задание

Основными отчетными документами по практике, подлежащими обязательному предъявлению на кафедре по возвращении с практики, являются:

- путевка на (технологическую (производственно-технологическую) практику) (при прохождении выездной практики);

- характеристику с места прохождения практики;
- рабочий график (план).

Каждый студент составляет индивидуальный отчет о практике. В отчете должны быть отражены следующие вопросы:

1) Краткая история хозяйства, географическое месторасположение предприятия, структура и система управления предприятием, план производства работ и его выполнение, виды работ выполняемых мелиоративным объектом, структура смет на производство строительства (или реконструкцию, капитальный ремонт) выполняемых работ;

2) Применяемые технологии работ (виды работ), используемые машины, технические средства и оборудование. Кратко описать один из технологических процессов в целом и подробно дать технологические операции, на выполнение которых студент работал, в соответствии рекомендациями, представленными ниже. При описании технологического процесса дать сведения о внутривозвратном транспорте, используемого при выполнении работ;

3) план-мелиоративной системы с размещением машин и оборудования, и их краткая техническая характеристика;

4) организация хранения строительных материалов;

5) организация доставки строительных материалов на производственную базу или непосредственно на объект;

6) организация снабжения материалами, запасными частями, энергией, горюче-смазочными материалами, хранение их;

Отчет должен включать таблицы, схемы, фото, диаграммы, рисунки, анализ данных, критические замечания, предложения и рекомендации по совершенствованию работы предприятия.

Руководитель практики от предприятия оценивает профессиональные навыки, приобретённые студентом, дисциплинированность во время практики, активность студента в решении производственных задач, проставляемой в характеристике.

Руководитель практики имеет право сделать на оборотной стороне титульного листа отчета свои особые замечания или написать характеристику, о чем делает пометку на титульном листе.

Отчет по практике должен быть сдан руководителю практики от вуза после возвращения с практики в течение двух недель после начала занятий. После проверки отчета при необходимости он должен быть исправлен или дополнен.

Защита отчета проводится в срок, устанавливаемый кафедрой. Защиту отчета слушает и оценивает комиссия из 2 - 3 преподавателей, назначаемая заведующим кафедрой. При прохождении практики в неполном объеме и отсутствии материалов для написания отчета ставится неудовлетворительная оценка, и организуется повторная практика во вне учебного времени.

Характеристика выдается каждому студенту в конце практики. В ней указываются вид и объем выполненных работ. В конце дается краткая характеристика студента. Характеристика подписывается руководителем практики от хозяйства.

Дневник производственной практики оформляется: титульный лист по форме, содержание дневника по форме. В нем необходимо ежедневно записывать объем выполненных работ и указать виды работ, которые выполнял студент-практикант.

Материалы в отчете составляются согласно заданию, полученному перед отъездом на практику на кафедре «СИСиМ».

8.2. Примерные контрольные вопросы для проведения аттестации по итогам производственной практики (технологическая (производственно-технологическая) практика):

1. Цель и задачи строительного производства.
2. Виды работ.
3. Требования, предъявляемые к материальному обеспечению строительства (или реконструкции, ремонту) мелиоративных систем.
4. Технологические процессы работ при выполнении строительства (или реконструкции, ремонту) мелиоративных систем.
5. Способы и средства выполнения видов при строительстве и реконструкции мелиоративных и водохозяйственных систем.
6. Природоохранные сооружения техники, работающие в области мелиорации.
7. Рекультивация и охрана земель.
8. Организация и осуществление технологических процессов, контроль за качеством работ и эффективным использованием машин и механизмов.
9. Особенности водохозяйственного и природоохранного строительства, классификацию грунтов по трудности разработки, способы производства земляных работ;
10. Понятие строительных процессов и операций, сущность комплексной механизации работ.
11. Условия подбора машин для комплексной механизации строительного-монтажных работ.
12. Определение производительности машин при различных условиях производства работ.
13. Техника для выполнения целого ряда работ по поддержанию сети и сооружений в исправном состоянии.
14. Содержание проектно-сметной документации: обоснование инвестиций, рабочего проекта и проекта производства работ.
15. Понятие строительных процессов и операций.
16. Сущность комплексной механизации работ.
17. Условия подбора машин для комплексной механизации строительного-монтажных работ.
18. Технологические расчеты с использованием нормативных документов.
19. Определять производительность машин при разных условиях производства работ.
20. Нормативные документы и производственные нормы.
21. Строительные процессы и их структура.
22. Строительные операции.
23. Сущность комплексной механизации работ.
24. Подбор машин для комплексной механизации строительного-монтажных работ.
25. Выбор ведущих машин.
26. Технично-экономические показатели при выборе комплекса машин.
27. Расчет производительности машин, пути ее повышения.
28. Технологические карты (расчеты).
29. Состав строительных операций и способы их выполнения при строительстве каналов.
30. Правила подбора комплекта машин для строительства каналов.
31. Способы производства машин при выполнении очистных работ на каналах;
32. Возможности ресурсо- и энерго-сберегающих технологий.

33. правила безопасности, меры по охране окружающей среды при строительстве и реконструкции.

34. Состав и способы производства работ при строительстве закрытых оросительных трубопроводов.

35. Порядок укладки, монтажа и герметизации трубопроводов.

36. Способы производства работ при планировке земель.

37. Правила безопасности, меры по охране окружающей среды при строительстве закрытых трубопроводов.

38. Планировка земель.

39. Испытания оросительных трубопроводов и контроль качество заделки стыков.

40. Разбивка трассы трубопровода.

41. Состав строительных операций.

42. Устройство траншей и оснований под трубопроводы из различных материалов.

43. Осушение траншей.

44. Укладка и монтаж трубопроводов из различных материалов.

45. Дефекты труб и муфт.

46. Дефекты монтажа. Устранение дефектов.

47. Испытание трубопроводов. Гидроизоляция труб.

48. Катодная защита стальных трубопроводов.

49. Монтаж колодцев и арматуры.

50. Контроль за ходом строительства и качеством выполнения работ.

51. Акты на скрытые работы и испытание трубопроводов.

52. Требования безопасности на строительстве трубопроводов.

53. Производство планировочных работ.

54. Виды рабочих чертежей на капитальную планировку.

55. Контроль качества работ.

56. Террасирование склонов. Выемочно-насыпной способ террасирования склонов.

57. Строительство гидротехнических сооружений средствами гидромеханизации.

57. Способы разработки грунтов с помощью энергии потока воды: безнапорный, рефулерный и мониторный.

58. Выбор основных средств гидромеханизации.

59. Строительство каналов с помощью землесосных снарядов и гидромониторов.

60. Основные показатели пульпы.

61. Намыв грунта в гидротехнические сооружения и отвальные насыпи.

62. Способы укладки пульповодов и намыва грунта. Участки и карты намыва.

63. Интенсивность намыва.

64. Строительство качественных насыпей способом отсыпки грунта в воду.

65. Состав строительных операций и последовательность их выполнения.

9. Промежуточная аттестация по итогам производственной практики (технологическая (производственно-технологическая) практика)

При возвращении с практики (стационарной и выездной) в вуз студент вместе с руководителем от кафедры обсуждает итоги практики и собранные материалы. В дневнике по практике руководитель дает отзыв о работе студента, ориентируясь на его доклад и отзыв руководителя от производственной организации, приведенный в дневнике. В процессе

практики каждый студент заполняет дневник, в котором студент фиксирует прохождение всех этапов работы, предусмотренных заданием по практике.

Оформление дневника ведется студентом в период прохождения практики, как на месте, так и во время самостоятельного изучения навыков, полученных при прохождении технологической (производственно-технологической) практики. Не допускается самостоятельное заполнение дневника по прохождению практики по истечению сроков, предусмотренных ООП отпущенных на технологическую (производственно-технологическую) практику. По истечению практики студент обязан явиться к руководителю практики в назначенные кафедрой ВУЗа сроки для представления отчёта и дневника по практике.

Практикант пишет отчет о практике, который включает в себя общие сведения о предприятии или дает характеристику объекта, где осуществлялась практика, сведения о поставленных задачах на период практики.

К отчету прилагаются графические материалы: план мелиоративного участка, где выполняются работы, схема машин и оборудования, фотографии.

По результатам проверки наличия выше указанных документов и правильности их заполнения ответственный за проведение практики допускает/не допускает студента прошедшего практику к защите результатов производственной практики - технологической (производственно-технологической) практики.

Защита отчета практики происходит пред специальной комиссией кафедры не позднее двух недель после начала аудиторных занятий. Комиссия после сообщения студента и обсуждения, объявляет оценку дифференцированного зачета по пятибалльной системе.

Студенты очной формы обучения защищают отчет по практике в сроки установленные кафедрой.

Заключение

По завершению производственной практики (технологическая (производственно-технологическая) практика) на основании собранного материала составляется практикантами отчет практики и в течение 10 дней представляется на кафедру.

Список литературы

Основная литература:

1. Микрюкова, Т. Ю. Методология и методы организации научного исследования: электронное учебное пособие : учебное пособие / Т. Ю. Микрюкова. — Кемерово : КемГУ, 2015. — 233 с. — ISBN 978-5-8353-1784-4. — Текст : электронный // Лань : электронно-библиотечная система. — URL: <https://e.lanbook.com/book/80058>
2. Афанасьев, В. В. Методология и методы научного исследования : учебное пособие для вузов / В. В. Афанасьев, О. В. Грибкова, Л. И. Уколова. — Москва : Издательство Юрайт, 2020. — 154 с. — (Высшее образование). — ISBN 978-5-534-02890-4. — Текст : электронный // ЭБС Юрайт [сайт]. — URL: <https://urait.ru/bcode/453479>
3. Гамаюнов, С. Н. Стратегический менеджмент: управление инновациями в АПК : учебное пособие / С. Н. Гамаюнов, А. Г. Глебова, Ю. Т. Фаринюк. — Тверь : Тверская ГСХА, 2016. — 237 с. — ISBN 978-5-91488-135-8. — Текст : электронный // Лань : электронно-библиотечная система. — URL: <https://e.lanbook.com/book/134156> (дата обращения: 23.09.2020). — Режим доступа: для авториз. пользователей.
4. Голубков, Е. П. Стратегический менеджмент : учебник и практикум для вузов / Е. П. Голубков. — Москва : Издательство Юрайт, 2020. — 290 с. — (Высшее образование). — ISBN 978-5-534-03369-4. — Текст : электронный // ЭБС Юрайт [сайт]. — URL: <https://urait.ru/bcode/450496>
5. Правила эксплуатации мелиоративных систем и отдельно расположенных гидротехнических сооружений / В. Н. Щедрин, С. М. Васильев, В. В. Слабунов [и др.]. — Новочеркасск : Российский научно-исследовательский институт проблем мелиорации, 2014. — 171 с. — ISBN 2227-8397. — Текст : электронный // Электронно-библиотечная система IPR BOOKS : [сайт]. — URL: <http://www.iprbookshop.ru/58877.html>
6. Эксплуатационная надежность гидротехнических сооружений : учебное пособие / Ф. К. Абдразаков, Т. А. Панкова, О. В. Михеева, С. С. Орлова. — Саратов : Саратовский ГАУ, 2018. — 142 с. — ISBN 978-5-9999-2968-6. — Текст : электронный // Лань : электронно-библиотечная система. — URL: <https://e.lanbook.com/book/137525>
7. Лунева, Е. Н. История и современные проблемы гидромелиорации : учебное пособие / Е. Н. Лунева. — Новочеркасск : Новочерк. инж.-мелиор. ин-т Донской ГАУ, 2019. — 134 с. — Текст : электронный // Лань : электронно-библиотечная система. — URL: <https://e.lanbook.com/book/134783> (дата обращения: 24.09.2020). — Режим доступа: для авториз. пользователей.
8. Комогорцев, В. Ф. Математическое моделирование процессов в компонентах природы : учебное пособие / В. Ф. Комогорцев. — Брянск : Брянский ГАУ, 2018. — 131 с. — Текст : электронный // Лань : электронно-библиотечная система. — URL: <https://e.lanbook.com/book/133062>
9. Лунева, Е. Н. История и современные проблемы гидромелиорации : учебное пособие / Е. Н. Лунева. — Новочеркасск : Новочерк. инж.-мелиор. ин-т Донской ГАУ, 2019. — 134 с. — Текст : электронный // Лань : электронно-библиотечная система. — URL: <https://e.lanbook.com/book/134783>
10. Виноградова, Л. И. Основы научных исследований : учебное пособие / Л. И. Виноградова. — Красноярск : КрасГАУ, 2012. — 127 с. — Текст : электронный // Лань : электронно-библиотечная система. — URL: <https://e.lanbook.com/book/90770>
11. Базавлук, В. А. Инженерное обустройство территорий. Мелиорация : учебное пособие для вузов / В. А. Базавлук. — Москва : Издательство Юрайт, 2020. — 139 с. — (Высшее образование). — ISBN 978-5-534-08276-0. — Текст : электронный // ЭБС Юрайт [сайт]. — URL: <https://urait.ru/bcode/451392>
12. Черемисинов, А. А. Мелиоративные системы Центрального Черноземья. Оросительные системы и техника поливов в Центральном Черноземье : учебное пособие / А. А. Черемисинов, С. П. Бурлакин, Е. В. Куликова. — Воронеж : Воронежский Государственный

Аграрный Университет им. Императора Петра Первого, 2015. — 167 с. — ISBN 2227-8397. — Текст : электронный // Электронно-библиотечная система IPR BOOKS : [сайт]. — URL: <http://www.iprbookshop.ru/72698.html>

дополнительная литература:

1. Рассказова, Ж. В. Рабочая тетрадь к курсу «Методология и методы научного исследования» / Ж. В. Рассказова. — Владикавказ : Северо-Осетинский государственный педагогический институт, 2020. — 78 с. — ISBN 978-5-98935-226-5. — Текст : электронный // Электронно-библиотечная система IPR BOOKS : [сайт]. — URL: <http://www.iprbookshop.ru/101487.html>
2. Михалкин, Н. В. Методология и методика научного исследования : учебное пособие для аспирантов / Н. В. Михалкин. — Москва : Российский государственный университет правосудия, 2017. — 272 с. — ISBN 978-5-93916-548-8. — Текст : электронный // Электронно-библиотечная система IPR BOOKS : [сайт]. — URL: <http://www.iprbookshop.ru/65865.html>
3. Пижурин, А. А. Методы и средства научных исследований : учебник / А.А. Пижурин, А.А. Пижурин (мл.), В.Е. Пятков. — Москва : ИНФРА-М, 2020. — 264 с. + Доп. материалы [Электронный ресурс]. — (Высшее образование: Бакалавриат). - ISBN 978-5-16-010816-2. - Текст : электронный. - URL: <https://znanium.com/catalog/product/1085368>
4. Попов, С. А. Стратегический менеджмент: актуальный курс : учебник для бакалавриата и магистратуры / С. А. Попов. — Москва : Издательство Юрайт, 2018. — 463 с. — (Бакалавр и магистр. Академический курс). — ISBN 978-5-9916-9774-3. — Текст : электронный // ЭБС Юрайт [сайт]. — URL: <https://www.biblio-online.ru/bcode/412925>
5. Стратегический менеджмент : учебное пособие / М. И. Горевая, Г. И. Курчеева, Г. А. Ключков, Н. А. Шкляева. — Новосибирск : Новосибирский государственный технический университет, 2010. — 203 с. — ISBN 978-5-7782-1407-1. — Текст : электронный // Электронно-библиотечная система IPR BOOKS : [сайт]. — URL: <http://www.iprbookshop.ru/45035.html> (дата обращения: 23.09.2020). — Режим доступа: для авторизир. пользователей
6. Зинич, Л. В. Стратегический менеджмент : учебное пособие / Л. В. Зинич, Е. А. Асташова. — Омск : Омский ГАУ, 2015. — 162 с. — ISBN 978-5-89764-467-4. — Текст: электронный // Лань : электронно-библиотечная система. — URL: <https://e.lanbook.com/book/115928>
7. Ольгаренко, В. И. Эксплуатация мелиоративных систем : учебное пособие / В. И. Ольгаренко, И. В. Ольгаренко. — Новочеркасск : Новочерк. инж.-мелиор. ин-т Донской ГАУ, 2019. — 161 с. — Текст : электронный // Лань : электронно-библиотечная система. — URL: <https://e.lanbook.com/book/133422>
8. Сахненко, М. А. Безопасность и эксплуатационная надежность гидротехнических сооружений : практикум / М. А. Сахненко. - Москва : Альтаир-МГАВТ, 2014. - 88 с. - Текст : электронный. - URL: <https://znanium.com/catalog/product/503104>
9. Крутов, Д. А. Гидротехнические сооружения : учебное пособие для вузов / Д. А. Крутов. — Москва : Издательство Юрайт, 2020. — 238 с. — (Высшее образование). — ISBN 978-5-534-12898-7. — Текст : электронный // ЭБС Юрайт [сайт]. — URL: <https://urait.ru/bcode/448524>
10. Сольский, С. В. Инженерная мелиорация : учебное пособие / С. В. Сольский, С. Ю. Ладенко, К. П. Моргунов. — 2-е изд., испр. и доп. — Санкт-Петербург : Лань, 2018. — 248 с. — ISBN 978-5-8114-3137-3. — Текст : электронный // Лань : электронно-библиотечная система. — URL: <https://e.lanbook.com/book/109514> (дата обращения: 24.09.2020). — Режим доступа: для авториз. пользователей.

11. Зализняк, В. Е. Введение в математическое моделирование : учебное пособие для вузов / В. Е. Зализняк, О. А. Золотов. — Москва : Издательство Юрайт, 2020. — 133 с. — (Высшее образование). — ISBN 978-5-534-12249-7. — Текст : электронный // ЭБС Юрайт [сайт]. — URL: <https://urait.ru/bcode/447100>
12. Смагин, Б. И. Экономико-математические методы : учебник для вузов / Б. И. Смагин. — 2-е изд., испр. и доп. — Москва : Издательство Юрайт, 2020. — 272 с. — (Высшее образование). — ISBN 978-5-9916-9814-6. — Текст : электронный // ЭБС Юрайт [сайт]. — URL: <https://urait.ru/bcode/453058>
13. Исследование операций в экономике : учебник для вузов / под редакцией Н. Ш. Кремера. — 4-е изд., перераб. и доп. — Москва : Издательство Юрайт, 2020. — 414 с. — (Высшее образование). — ISBN 978-5-534-12800-0. — Текст : электронный // ЭБС Юрайт [сайт]. — URL: <https://urait.ru/bcode/460143>
14. Сабо, Е. Д. Гидротехнические мелиорации : учебник для вузов / Е. Д. Сабо, В. С. Теодоронский, А. А. Золотаревский ; под общей редакцией Е. Д. Сабо. — 2-е изд., испр. и доп. — Москва : Издательство Юрайт, 2020. — 317 с. — (Высшее образование). — ISBN 978-5-534-07252-5. — Текст : электронный // ЭБС Юрайт [сайт]. — URL: <https://urait.ru/bcode/451576>
15. Фаталиев, Н. Г. Механизация ремонтно-эксплуатационных работ на мелиоративных системах : монография / Н. Г. Фаталиев. — Махачкала : ДагГАУ имени М.М.Джамбулатова, 2015. — 252 с. — Текст : электронный // Лань : электронно-библиотечная система. — URL: <https://e.lanbook.com/book/113016>
16. Мелиоративные компенсационные мероприятия, снижающие поверхностный сток талых, дождевых и ирригационных вод с земель сельскохозяйственного назначения : научный обзор / Г. Т. Балакай, Н. И. Балакай, А. Н. Бабичев [и др.]. — Новочеркасск : Российский научно-исследовательский институт проблем мелиорации, 2014. — 82 с. — ISBN 2227-8397. — Текст : электронный // Электронно-библиотечная система IPR BOOKS : [сайт]. — URL: <http://www.iprbookshop.ru/58875.html>

б) программное обеспечение и Интернет-ресурсы:

ЭБС «Лань». — URL : <https://e.lanbook.com>

ЭБС «Юрайт». - URL : <https://urait.ru>

ЭБС «IPRbooks». - URL : <http://www.iprbookshop.ru>

ЭБС «Znanium.com». - URL : <https://znanium.com>

ЭБ РГАТУ. - URL : <http://bibl.rgatu.ru/web/Default.asp>

Перечень информационных технологий, используемых при проведении производственной практики (технологическая (производственно-технологическая) практика), включая перечень программного обеспечения и информационных справочных систем (при необходимости)

-Windows XP Professional. Лицензия № 63508759, без ограничений.

-Office 365 для образования (преподавательский). Лицензия № 70dac036-3972-4f17-8b2c-626c8be57420, без ограничений.

-ARCHICAD 19 Russian. Лицензия № SFBSA-TM8AJ-VDHHZ-A0FXR, без ограничений.

-Справочная Правовая Система Консультант Плюс. Договор № 2674, без ограничений.

-Opera (свободно распространяемая)

-7-Zip (свободно распространяемая)

-Adobe Acrobat Reader (свободно распространяемая)

Приложения

МИНИСТЕРСТВО СЕЛЬСКОГО ХОЗЯЙСТВА РФ
 ФЕДЕРАЛЬНОЕ ГОСУДАРСТВЕННОЕ БЮДЖЕТНОЕ
 ОБРАЗОВАТЕЛЬНОЕ УЧРЕЖДЕНИЕ
 ВЫСШЕГО ОБРАЗОВАНИЯ «РЯЗАНСКИЙ
 ГОСУДАРСТВЕННЫЙ АГРОТЕХНОЛОГИЧЕСКИЙ
 УНИВЕРСИТЕТ имени П.А.КОСТЫЧЕВА»

Автотдорожный факультет

ДНЕВНИК
 прохождения практики обучающегося

_____ (фамилия, имя, отчество обучающегося)

Курс _____ Группа _____

Направление подготовки _____

Направленность (профиль) подготовки: _____

Сроки практики _____

Место прохождения практики _____

_____ (Организация, район, область)

Фамилия и занимаемая должность руководителя практики от организации _____

Содержание дневника

Дата	Вид работы, краткое содержание выполненной работы	Как выполнялась работа (самостоятельно или путем наблюдений)	Развиваемые компетенции	Практическая подготовка*
1	2	3	4	5

Студент магистратуры _____ (ФИО)
 (подпись)

ХАРАКТЕРИСТИКА

на обучающегося _____ (Ф.И.О.)

В характеристике отражается:

- время, в течение которого обучающийся проходил практику;
- отношение обучающегося к практике;
- в каком объеме выполнена программа практики;
- каков уровень теоретической и практической подготовки обучающегося;
- трудовая дисциплина обучающегося во время практики;
- качество выполняемых работ;
- об отношениях обучающегося с сотрудниками, клиентами;
- замечания и пожелания в адрес обучающегося;
- **компетенции, освоенные в процессе прохождения практики;**
- общий вывод руководителя практики от организации о выполнении обучающимся программы практики.

Руководитель практики от предприятия _____ / Ф.И.О. /

Дата, подпись

Печать

Министерство сельского хозяйства Российской Федерации
ФЕДЕРАЛЬНОЕ ГОСУДАРСТВЕННОЕ БЮДЖЕТНОЕ
ОБРАЗОВАТЕЛЬНОЕ УЧРЕЖДЕНИЕ ВЫСШЕГО ОБРАЗОВАНИЯ
«РЯЗАНСКИЙ ГОСУДАРСТВЕННЫЙ АГРОТЕХНОЛОГИЧЕСКИЙ
УНИВЕРСИТЕТ ИМЕНИ П.А.КОСТЫЧЕВА»

Автомобильный факультет
Кафедра «Строительство инженерных сооружений и механика»

ОТЧЕТ

о прохождении производственной практики -

_____ вид (тип) практики

_____ (Фамилия, имя, отчество обучающегося)

Курс _____ Группа _ _____

Направление подготовки _____

Направленность (профиль) программы: _____

Сроки практики _____

Место прохождения практики

_____ (указывается полное наименование структурного подразделения Университета/
профильной организации, а также их фактический адрес)

Руководитель практики от Университета _____

(подпись, Ф.И.О.)

Руководитель практики от профильной организации _____

(должность, подпись, Ф.И.О.)

М.П.

Отчет подготовлен _____

(подпись, Ф. И.О.)

Отчет защищен _____

(дата, оценка)

Рязань 20--- г.

МИНИСТЕРСТВО СЕЛЬСКОГО ХОЗЯЙСТВА РФ
ФЕДЕРАЛЬНОЕ ГОСУДАРСТВЕННОЕ БЮДЖЕТНОЕ ОБРАЗОВАТЕЛЬНОЕ
УЧРЕЖДЕНИЕ ВЫСШЕГО ОБРАЗОВАНИЯ
«РЯЗАНСКИЙ ГОСУДАРСТВЕННЫЙ АГРОТЕХНОЛОГИЧЕСКИЙ УНИВЕРСИТЕТ
ИМЕНИ П.А. КОСТЫЧЕВА»

Автомобильный факультет
Кафедра «Строительство инженерных сооружений и механика»

ИНДИВИДУАЛЬНОЕ ЗАДАНИЕ
на производственную практику – _____
Тема: « _____ »

(ФИО студента)

Направление подготовки
Курс _ Группа

Задание выдал:

Дата выдачи задания на практику:

Дата представления отчета на проверку:

Руководитель практики _____ /
(подпись)

Задание принял к исполнению _____ /
(подпись)



МИНИСТЕРСТВО
СЕЛЬСКОГО ХОЗЯЙСТВА РОССИЙСКОЙ ФЕДЕРАЦИИ
ФЕДЕРАЛЬНОЕ ГОСУДАРСТВЕННОЕ БЮДЖЕТНОЕ
ОБРАЗОВАТЕЛЬНОЕ УЧРЕЖДЕНИЕ
ВЫСШЕГО ОБРАЗОВАНИЯ

«РЯЗАНСКИЙ ГОСУДАРСТВЕННЫЙ АГРОТЕХНОЛОГИЧЕСКИЙ
УНИВЕРСИТЕТ ИМЕНИ П.А.КОСТЫЧЕВА» (ФГБОУ ВО РГАТУ)

ул. Костычева, д.1, г. Рязань, Рязанская область, 390044
тел.: (4912) 35-35-01, 35-88-31 факс: (4912) 34-30-96, 34-08-42
E-mail: University@rgatu.ru
ОКПО 00493480, ОГРН 1026201074998, ИНН 6229000643

**НАПРАВЛЕНИЕ
на практику**

№ _____

« ____ » _____
20__ г.

Студент _____ курса _____ факультета _____
(ФИО)

Обучающийся по направлению (специальности) _____
направляется на (в) _____
организация (учреждение) всех форм собственности)
_____ района _____ области

для прохождения _____ практики
(вид практики)

в соответствии с Договором № _____ от « ____ » _____ 20
____ г.

Приказ от « ____ » _____ 20__ г. № _____

Срок практики с « ____ » _____ 20__ г. по « ____ » _____
20__ г.

Заведующий отделом учебных и производственных практик _____
М.П.

Отметка о прибытии в пункты назначения и выбытия из них:

Выбыл из _____ ФГБОУ ВО РГАТУ _____ Прибыл в _____
» _____ 20__ г. « ____ » _____ 20__ г.

М.П. Подпись _____ М.П. Подпись _____

Выбыл из _____ Прибыл в ФГБОУ ВО РГАТУ _____

« ____ » _____ 20__ г. « ____ » _____ 20__ г.

М.П. Подпись _____ М.П. Подпись _____

Рабочий график (план)

проведения _____ практики

**Перечень планируемых результатов обучения при прохождении практики,
соотнесенных с планируемыми результатами освоения образовательной программы**

№ п/п	Содержание программы практики (виды работ и индивидуальное(ых) задание(й))	Период выполнения видов работ и заданий	Отметка о выполнении
1	2	3	4

Руководитель практики от ФГБОУ ВО РГТУ

(должность, подпись, Ф.И.О.)

Руководитель практики от предприятия

(должность, подпись, печать, Ф.И.О.)

Министерство сельского хозяйства РФ

**ФЕДЕРАЛЬНОЕ ГОСУДАРСТВЕННОЕ БЮДЖЕТНОЕ ОБРАЗОВАТЕЛЬНОЕ
УЧРЕЖДЕНИЕ ВЫСШЕГО ОБРАЗОВАНИЯ
«РЯЗАНСКИЙ ГОСУДАРСТВЕННЫЙ АГРОТЕХНОЛОГИЧЕСКИЙ УНИВЕРСИТЕТ
ИМЕНИ П.А.КОСТЫЧЕВА»**

Автодорожный факультет

Кафедра «Строительство инженерных сооружений и механика»

МЕТОДИЧЕСКИЕ УКАЗАНИЯ

по выполнению заданий

и подготовке отчета по итогам

производственной практики (научно-исследовательская работа)

Уровень профессионального образования: *магистратура*

Направление подготовки: *35.04.10*

Гидромелиорация

Профили подготовки: «Строительство и эксплуатация гидромелиоративных систем»

Квалификация выпускника: *магистр*

Форма обучения: *очная*

Рязань, 2023

ЛИСТ СОГЛАСОВАНИЙ

Методические указания составлены с учетом требований федерального государственного образовательного стандарта высшего образования по направлению подготовки 35.04.10 Гидромелиорация, утвержденного приказом министерства образования и науки Российской Федерации

№ 1043 от 17 августа 2020 г.

(дата утверждения ФГОС ВО)

ФИО разработчиков:

Председатель учебно-методической комиссии по направлению подготовки 35.04.10 Гидромелиорация

к.т.н., доцент



Гаврилина О.П.

к.т.н., доцент



Попов А.С.

Заведующий кафедрой «Строительство инженерных сооружений и механика»,

д.т.н., профессор



Борычев С.Н.

Рассмотрена и утверждена на заседании кафедры СИСиМ « 22 » марта 2023 г., протокол № 8

Заведующий кафедрой «Строительство инженерных сооружений и механика»

(кафедра)



(подпись)

д.т.н., профессор С.Н. Борычев

(Ф.И.О.)

Методические указания одобрены учебно-методической комиссией направления подготовки 35.04.10 Гидромелиорация

«22» марта 2023г., протокол № 8»

Председатель учебно-методической комиссии
по направлению подготовки
35.04.10 Гидромелиорация

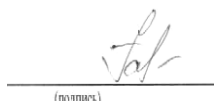

(подпись)

О.П. Гаврилина

Содержание

Введение		4
1	Цели и задачи производственной практики (научно-исследовательская работа)	5
2.	Содержание производственной практики (научно-исследовательская работа)	7
2.1	Производственно-организационная характеристика предприятия	7
2.2.	Процесс производства и организации работ в рабочих бригадах	7
2.3.	Обоснование актуальности исследования	8
2.3.1	Актуальность исследований	8
2.3.2	Определение объекта и предмета исследования	8
2.3.3	Постановка исследовательской цели и задачи	9
2.3.4.	Методы и новизна исследования	10
2.3.5	Другие виды работ	11
2.4.	Индивидуальное задание	12
3.	Особенности практики по геодезическому и геологическому контролю при строительстве и ремонте мелиоративных систем	12
4	Особенности практики по лабораторному контролю строительных материалов	12
5	Особенности практики по экономике отрасли	13
6	Место и время прохождения производственной практики (научно-исследовательская работа)	14
7	Основные принципы проведения производственной практики (научно-исследовательская работа)	14
7.1	Организация и производство работ на строительных объектах	14
7.2.	Другие виды работ	14
8	Учебно-методическое обеспечение самостоятельной работы студентов на производственной практике (научно-исследовательская работа)	15
8.1.	Организация производственной практики (научно-исследовательская работа)	15
8.2.	Примерные контрольные вопросы для проведения аттестации по итогам производственной практики (научно-исследовательская работа)	16
9	Промежуточная аттестация по итогам производственной практики (научно-исследовательская работа)	17
Заключение		17
Список литературы		18

Введение

Учебно-методическое указание для студентов направления подготовки 35.04.10 Гидромелиорация определяет цели и задачи проведения производственной практики (научно-исследовательской работы).

В период производственной практики (научно-исследовательская работа), студентом отрабатываются умения и навыки технологических процессов выполнения работ в строительном производстве под руководством преподавателей от университета и ответственного за практикой от производства.

Данная практика может проводиться стационарно или с выездом на предприятия строительного или дорожного производства.

1. Цели и задачи научно-исследовательской работы

Целью производственной практики (научно- исследовательская работа) является закрепление и углубление универсальных, общепрофессиональных и обязательных профессиональных компетенций и индикаторы их достижения в соответствии с ФГОС ВО, а также обеспечение комплексной и качественной подготовки квалифицированных, конкурентоспособных обучающихся для научно-исследовательской деятельности на основе передовых инновационных технологий в области строительства и эксплуатации гидромелиоративных систем.

А также формирование знаний в области строительства, эксплуатации и мониторинга гидротехнических систем и сооружений, модернизации и реконструкции гидротехнических систем и сооружений; сбор, анализ и обобщение научного материала, разработка научных идей для подготовки проектов (работ), выпускной квалификационной работы, практического участия в реальной научно-исследовательской работе Университета.

Выпускник, освоивший программу магистратуры, в соответствии с ФГОС ВО 35.04.10 Гидромелиорация готовится к решению задач профессиональной деятельности следующих типов:

- производственно-технологический

Область профессиональной деятельности (по Реестру Минтруда)	Типы задач профессиональной деятельности	Задачи профессиональной деятельности	Объекты профессиональной деятельности (или области знания) (при необходимости)
ПС 13.018 Специалист по эксплуатации мелиоративных систем	Производственно-технологический	Технология и организация производства работ механизированного отряда службы эксплуатации мелиоративных систем, обеспечение в технике, материалах и оборудования	13 Сельское хозяйство (в сферах: проведения мониторинга состояния мелиорируемых земель, мелиоративных систем и сооружений; реализации мелиоративных работ по восстановлению и сельскохозяйственному использованию нарушенных и деградированных земель; улучшения состояния и повышения потребительских свойств земель сельскохозяйственного назначения и создания условий для сохранения естественноисторического формирования плодородия почв; проектирования,

			строительства, реконструкции, эксплуатации и технического перевооружения мелиоративных систем и сооружений; внедрения новых технологий, автоматизации и модернизации применяемых технических устройств)
		Разработка и внесение предложений по регулированию водного режима, улучшению и развитию мелиоративных систем	
		Планирование мероприятий по техническому совершенствованию эксплуатируемых объектов	
ПС 16.114 Организатор проектного производства в строительстве сооружений	Производственно-технологический	Проведение разработки проектной, рабочей документации объекта капитального строительства (строительство, реконструкция, капитальный ремонт) гидромелиоративных систем	16 Строительство и жилищно-коммунальное хозяйство (в сфере строительства, реконструкции и эксплуатации станций водоподготовки, насосных станций водопровода, водозаборных сооружений мелиоративных систем)
		Выполнение проектных работ, проведения согласований и экспертиз гидромелиоративных систем	

Задачи производственной практики (научно-исследовательская работа):

- планирование и организация исследований, обучающихся;
- анализ опыта работ по строительству и эксплуатации гидромелиоративных систем, для использования результатов при подготовке выпускной квалификационной работы;
- обоснование метода, предмета и объекта исследований для выполнения заданий;
- планирование и выполнение теоретических и научно-исследовательских работ в области гидромелиорации;
- сбор материала для написания выпускной квалификационной работы.

2. Содержание производственной практики (научно-исследовательская работа)

2.1. Производственно-организационная характеристика предприятия.

Форма собственности предприятия или организации, устав и лицензии; схемы подчиненности и организационной структуры предприятия или организации; технико-экономические показатели предприятия (виды и объемы годовых работ и товарной строительной продукции, штаты-численность рабочих и служащих, общий фонд зарплаты; прибыль и тд.)

Должностные инструкции инженерно-технических работников.

Должностные квалификационные требования и должностные инструкции (права и обязанности) производителя работ (прораба), мастера и бригадира. Руководящие документы при строительстве, реконструкции, ремонте гидромелиоративных систем (с учетом закона ФЗ № 184 от 27.12.2002 «О техническом регулировании»).

Договора и контракты на подрядные работы; технические задания на строительство, ремонт мелиоративных систем; взаимоотношения и требования заказчика к подрядчику, технические регламенты, национальные стандарты, стандарты предприятия рекомендательные отраслевые документы (СНиП, ВСН, ОДН и т.п.).

Необходимо также изучить документы предприятия (приказы, распоряжения, постановления, правила, рекомендации), которыми производственные организации и предприятия руководствуются в своей деятельности.

2.2. Процесс производства и организации работ в рабочих бригадах (разделение труда в бригадах и звеньях, совмещения работ, организация рабочих мест и т.л), а также процесс технологии и организации:

- приводятся данные, отражающие сущность, методику и основные результаты выполненной НИР.
- обобщение и оценку результатов исследований, включающих оценку полноты решения поставленной задачи и предложения по дальнейшим направлениям работ,
- оценка достоверности полученных результатов и их сравнение с аналогичными результатами отечественных и зарубежных работ,
- обоснование необходимости проведения дополнительных исследований, отрицательные результаты, приводящие к необходимости прекращения дальнейших исследований.
- объемы работ, технологические карты и схемы мелиоративных систем, рабочие чертежи, особенности земляных работ, контроль качества работ);

- документация по производству, контролю качества и приемке земляных работ;
- содержание проектно-сметной документации: обоснования инвестиций, рабочего проекта и проекта производства работ;
- содержание исполнительной документации (журналы работ, сертификаты материалов, паспорта конструкций, акты приемки работ и т.п.).

2.3 Обоснование актуальности исследования

2.3.1 Актуальность исследований

Выбор темы всегда должен определяться ее актуальностью. Совершенно неправильно руководствоваться в выборе основываясь на наличие только литературы по теме. Лучше выбирать темы, по которым не просто есть достаточно большой перечень литературы, но интересные нерешенные проблемы, различные точки зрения.

Именно такие темы обладают большой степенью новизны и актуальности— основным критерием оценки уровня научной работы.

Актуальность определяется двумя факторами:

1) Исходя из учета практических потребностей современного общества. Практическая актуальность исследования не определяется лишь хронологической близостью к современности. Исследователь должен ясно осознавать и мотивировать потребности общества в знаниях по данной проблеме. Актуальность не может оцениваться только исходя из современной политической обстановки в стране и мире.

2) Исходя из степени изученности. Любое исследование требует непременно учета степени изученности рассматриваемых явлений и исторических процессов. Лишь на основе учета предшествовавшего хода и результатов может быть продолжено познание.

Требование актуальности предполагает соответствие работы состоянию науки и общества на сегодняшний день, их реальным потребностям и ее пригодность.

Выпускные квалификационные работы во многом являются учебными научно-исследовательскими работами, но то, как автор сумеет выбрать тему и насколько правильно он эту тему понимает и оценивает с точки зрения современной научной и социокультурной значимости, характеризует его научно-исследовательские навыки и профессиональную подготовленность.

Освещение актуальности не должно быть многословным. Оно должно соответствовать следующим конкретным требованиям:

во-первых, соискатель должен кратко осветить причины обращения именно к этой теме именно сейчас;

во-вторых, объяснить, что препятствовало адекватному раскрытию ее раньше.

Кроме того, можно охарактеризовать специфику и важность изучаемого периода или проблемы в общеисторическом контексте, т.е. их значимость для познания определенных исторических процессов.

Значимость и актуальность работы может быть доказана как собственной аргументацией, так и ссылками на признанные авторитеты в этой сфере. Например, «на необходимость подобного исследования указывали такие исследователи как...». Поэтому при работе с литературой необходимо особое внимание обращать на то, как предшественники обосновывали актуальность работы по сходной теме, какие перспективные задачи они ставили перед будущими исследователями и т.п.

Если исследование студента проводилось в рамках плана научной работы кафедры, к которой он прикреплен, это может быть использовано как важный дополнительный критерий актуальности.

2.3.2 Определение объекта и предмета исследования.

Необходимость определения объекта и предмета исследования часто рассматривается начинающими исследователями лишь как формальные требования.

Объект — это определенный процесс, который порождает проблемную ситуацию и служит источником необходимой для исследователя информации.

Предмет исследования более конкретен и включает только те факты и аспекты процесса (объекта), которые выбраны исследователем для изучения в данной работе.

Именно предмет определяет тему работы, которая обозначается на титульном листе как ее название. Предмет исторического исследования всегда очерчен тремя границами, временными рамками, территорией и проблемой, на решение которой направлено исследование.

Важно помнить, что предмет исследования выбирает сам автор. Вы можете взять какую-то глобальную проблему, но рассмотреть ее на примере отдельной территории (например, своего района) и в четко ограниченное время. Можете, напротив, взять не столь обширную научную проблему, но рассмотреть ее развитие на протяжении более продолжительного времени или в рамках всей страны.

Узкая тема позволяет проработать материал более глубоко и детально, причем в таких работах региональные и частные вопросы можно рассматривать на общеисторическом фоне. Только в этом случае в исследовании могут появиться элементы новизны, автор получает возможность внести что-то новое в изучение темы.

2.3.3 Постановка исследовательской цели и задачи

Цель исследования связана с всесторонним освещением предмет познания. Она формулируется кратко и предельно точно в смысловом отношении, выражая то основное, что намеревается сделать исследователь. Историческая реальность не может быть изучена во всем многообразии.

Поэтому еще в начале работы необходимо определить, на решение какой определенной научной проблемы будет нацелено. Ваше исследование (это и будет целью работы).

Любое научное исследование проводится для того, чтобы преодолеть определенные трудности в процессе познания новых явлений, объяснить ранее неизвестные факты или выявить неполноту старых способов объяснения известных фактов.

Эти трудности проявляются в проблемных ситуациях, когда существующего научного знания оказывается недостаточно для решения новых познавательных задач.

Такая ситуация чаще всего возникает в результате открытия новых фактов, которые явно не укладываются в рамки прежних теоретических представлений.

Правильная постановка и ясная формулировка новых проблем нередко имеет не меньшее значение, чем их решение.

По существу, именно выбор проблемы если не целиком, то в очень большой степени определяет стратегию исследования вообще и направление исследовательского поиска в особенности.

Неслучайно считается, что сформулировать исследовательскую проблему — значит показать умение отделить главное от второстепенного, выяснить то, что уже известно и что пока неизвестно науке о предмете исследования.

Цель, название работы и предмет исследования должны соответствовать друг другу.

Задачи указывают пути и способы достижения цели. Фактически именно через решение задач достигается общая цель.

Формулировать задачи необходимо как можно более тщательно, поскольку описание их решения должно составить содержание глав исследовательской работы.

Обычно задачи даются в форме перечисления с использованием глаголов совершенной формы — «установить», «выяснить», «определить» и т.п.

Как правило, указывается от трех до пяти задач, которые не должны быть чрезмерно узкими или широкими по объему решаемых вопросов. Особое внимание следует обращать на то, чтобы задачи не повторяли друг друга.

Чтобы исследовательская задача не просто восполняла существующие пробелы или продолжала намеченные линии исследования, но и допускала возможность получения новых результатов, она должна ориентироваться на привлечение новых источников или извлечение из известных источников новой информации, и использование новых подходов и методов изучения.

2.3.4 Методы и новизна исследования

На современном этапе историческая наука избавлена от диктата идеологии и жестких навязанных рамок методологии. Однако из этого не следует, что значение методологической основы исследования утратило свою актуальность и ценность.

Любая научная деятельность всегда предполагает использование методов познания, ученый неизбежно основывается на определенных концепциях познания и методологических подходах в изучении действительности. Все это необходимо отразить во введении.

В любом историческом исследовании применяется комплекс как общенаучных, так и конкретно-исторических методов.

К общенаучным относятся методы, используемые в различных областях знаний, они отражают логику мышления (анализ и синтез, индукция и дедукция, абстрагирование, типологизация, структурный анализ и т.п.). Своя совокупность методов необходима для систематизации, обработки и анализа конкретных данных на стадии реконструкции изучаемой реальности.

Поэтому и существует большое количество конкретно-научных методов, применяемых в исторической науке: историко-сравнительный (синхронный и диахронный анализ), историко-типологический, историко-генетический и т.д.

Непосредственно выбор тех или иных методов определяется уже при формулировке исследовательских задач. Так, если Вы одной из задач ставите анализ изменений предмета или сравнение изучаемого явления с другими Вам не обойтись без использования диахронного и синхронного анализа, если же Вы намереваетесь выделить этапы развития предмета или изучить социальные структуры, то это невозможно сделать без историко-типологического метода.

При изучении культурологических, этнических или иных социальных процессов обычно требуется применение системного анализа. В этом же разделе объясняется техника применения методов, например, описание условий эксперимента, обоснование содержания анкеты (если проводилось анкетирование) и т.д.

Следует помнить, что нельзя ограничиваться простым перечислением якобы использованных методов.

Необходимо указать как, для чего и каким образом Вы применяли те или иные методы. Так, если Вы проводили сравнение каких-то процессов, то обязательно должны быть определены критерии сравнения, с обоснованием их существенности для достижения поставленной цели.

Поэтому выбор конкретных методов исследования необходимо делать еще на начальном этапе работы. Данный раздел не должен быть чрезмерно обширным и

расплывчатым, главная цель — ввести в суть методики проведения (творческой лаборатории) процесса исследования.

Именно, исходя из анализа степени изученности темы автор делает вывод об уровне новизны своего исследования.

Научная новизна применительно к научно-исследовательской работе — это признак, наличие которого дает автору право на использование понятия «впервые» при характеристике полученных им результатов проведенного исследования.

Понятие «впервые» в науке означает факт отсутствия подобных результатов до их публикации. Новизна вовсе не указывает на то, что вся Ваша работа от начала и до конца должна состоять из никем доселе не сформулированных положений, описания неизвестных фактов, которых не был в научном обороте.

Применительно к студенческим выпускным работам новизна обычно может сводиться к, так называемым, элементам новизны.

- 1) Введение в научный оборот новых источников.
- 2) Рассмотрение темы (даже достаточно изученной) под иным углом зрения, в другом ракурсе, а также использование новых методологических подходов к данной теме.
- 3) Проведение исследования по оригинальной проблеме.
- 4) Впервые формулируются положения, выдвигается и доказывается определенная теория.
- 5) Проблема рассматривается в новых рамках (т. е. изменяются границы предмета познания). Любое изменение границ предмета может быть критерием для аргументации новизны. Всегда легче достичь новизны при изучении менее глобальных тем или при рассмотрении глобальных тем на микроуровне (например, региональном).
- 6) Известная тема изучается на основе прежних источников, но с привлечением новых методов исследования. Например, современных компьютерных технологии, при помощи анализа количественных данных или с использованием методов исторической картографии и т.п.
- 7) Автором сформулированы рекомендации, которые успешно внедрены в практику. Необходимо быть самокритичным в оценке собственного вклада в рассмотрение темы. Тщательно анализируется вся имеющаяся литература.

2.3.5 Другие виды работ

Передовые методы и приемы работ, рационализация, анализ применяемых и неприменяемых передовых методов, и приемов работ, новой техники и технологий; изучение рационализаторских предложений.

Себестоимость отдельных видов работ и строительной стоимости объекта, оплата труда.

Техническое нормирование, применяемые формы оплаты труда и экономического стимулирования, система нарядов, порядок их выдачи и оформления; планы научной организации труда, экономическая эффективность отдельных мероприятий; строительная стоимость объекта, определение себестоимости отдельных видов работ.

Охрана труда, производственная санитария и противопожарные мероприятия. Виды и содержание инструкций по технике безопасности, порядок проведения и оформления инструктажа; безопасные приемы производства работ; производственная санитария; противопожарная техника и средства в складном хозяйстве и на строительной площадке; обеспечение электробезопасности; состояние бытовых помещений, обеспечение спецодеждой; допуск к работе на машинах; исправность и устойчивость дорожных машин; охрана окружающей среды и т.п.

2.4. Индивидуальное задание

Индивидуальное задание по производственной практике (научно-исследовательская работа) (НИР) и по сбору материалов выдается руководителем практики от университета и может уточняться студентом при прохождении практики.

3. Особенности практики по геодезическому и геологическому контролю при строительстве и ремонте мелиоративных систем

На практике необходимо изучить следующие вопросы:

- задачи и функции геодезической службы России;
- основные характеристики геодезических приборов (теодолиты, нивелиры, дальномеры);
- новые приборы для геодезических работ — электронные тахеометры (технические характеристики, порядок работы, обработка результатов);
- цифровые фотоаппараты, дальномеры, сканеры, приборы спутниковой системы навигации (СРС);
- основные методы разбивки сооружений и вынесение их на местность;
- требования к точности разбивочных работ при перенесении проектов на местность, детальной разбивке дорог и сооружений, при работе с электронным тахеометром;
- системные комплексы (например («CREDO-ДИАЛОГ») для изыскательских и проектных работ (характеристика программного продукта, порядок применения блоков системы); изыскания сооружений в комплексе с электронным тахеометром (съемка, перенос данных в программу и обработка);
- система глобального позиционирования (СРС).
- приборы и системы георадарных исследований геологических и геофизических условий (характеристика, порядок проведения работ, обработка результатов исследования);
- детальная разбивка строительной площадки (исходные материалы и приборы, разбивка поперечного профиля, разбивка границ, геодезический контроль при приемке работ);
- геодезическое управление рабочим органом машины при строительстве мелиоративных систем (геодезическое сопровождение, разбивка и высотное положение проектных отметок при устройстве слоя покрытия с использованием копирной струны, автоматизированное управление машиной);
- геодезический контроль за работами и исполнительные съемки;
- требования к ведению рабочей документации;
- техника безопасности при геодезических работах.

4. Особенности практики по лабораторному контролю строительных материалов

На практике необходимо изучить следующие общие вопросы:

- технические регулирующие документы по контролю качества строительных материалов (СМ);
- современные приборы и оборудование для оценки качества СМ, метрологическое обеспечение:

- состав показателей качества и схема лабораторного контроля качества каменных материалов (щебень, гравий, песок), минерального порошка и органических вяжущих (битумы, битумные эмульсии, битумные мастики, вспененный битум), железобетонных изделий и изделий из кирпича, строительных растворов и бетонов;
- новые строительные материалы;
- ведение технической документации в лаборатории, документальное оформление лабораторных испытаний, статистический контроль; техника безопасности работ в лаборатории, охрана окружающей природной среды.

5. Особенности практики по экономике отрасли

На практике необходимо изучить следующие вопросы:

- основные технико-экономические показатели работы организации и ее подразделений, прогнозирование деловой активности;
- перспективное, годовое, текущее и оперативное планирование и управление в организации с учетом формы собственности;
- формирование цены объекта строительства; сметная стоимость как исходная база для установления договорных цен на строительство;
- планирование производства: производственная программа; определение производственной мощности предприятия; расчет потребности в материальных ресурсах; выбор технологии и оборудования;
- основные фонды и оборотные средства хозяйства;
- источники формирования оборотных средств;
- объем выпуска продукции затраты на ее производство; себестоимость продукции; постоянные и переменные затраты;
- организация труда и экономическая результативность ее совершенствования; аренда и хозяйственные интересы коллектива бригады рабочих и собственников;
- содержание технического нормирования, виды производственных норм, затраты рабочего времени и материальных ресурсов;
- анализ производства и реализации продукции; выполнение плана производства и реализации продукции; факторы и резервы увеличения выпуска и реализации продукции;
- налогообложение; основные налоги, уплачиваемые строительными предприятиями; анализ показателей рентабельности организации; налогооблагаемая прибыль и налоги от прибыли;
- инвестиционная деятельность в организации; оценка инвестиционного проекта (финансовая, коммерческая и бюджетная эффективность);
- основы бизнес-плана, цели и задачи, структура и основные разделы бизнес-плана; порядок разработки бизнес плана; стоимость денег во времени (дисконтирование);
- определение стоимости объекта на основе разработки производственных норм;
- разработка стройгенплана строительной организации или хозяйства;
- финансово-экономический анализ деятельности предприятия;
- формы и системы оплаты труда, доплаты и надбавки, пособия и компенсации, нормирование труда, тарификация работ и рабочих.

6. Место и время прохождения производственной практики (научно-исследовательская работа)

Место проведения практики: проводится на мелиоративных объектах (стационарно или с выездом). Общее руководство практикой осуществляется кафедрой, выполняющей учебный процесс в университете, на производстве закрепляется за студентами представителем мелиоративного производства.

Практика проводится в каждом семестре, после окончания теоретических занятий и экзаменационной сессии.

7. Основные принципы проведения производственной практики (научно-исследовательская работа)

7.1. Организация и производство работ на строительных объектах:

- участие в выполнении определенных этапов экспериментальных исследований, решении отдельных научно-исследовательских и прикладных задач по обоснованию новых технических решений и технологий в области гидромелиорации, научному обоснованию режимов возделывания сельскохозяйственных культур на мелиорированных землях, по оценке воздействия гидромелиоративных систем и гидротехнических сооружений на окружающую среду

- реализация проектов строительства, ремонта и реконструкции мелиоративных систем и гидротехнических сооружений;

- реализация мероприятий по обеспечению безопасности мелиоративных гидротехнических сооружений;

- реализация проектов технического перевооружения мелиоративных систем и гидротехнических сооружений, новой техники и технологий, автоматизация и модернизация технологических процессов;

- мониторинг объектов гидромелиорации на базе сети высокоточного спутникового позиционирования;

- применение в практической деятельности современных методов исследования, ориентирование в постановке целей и задач, поиск средств их решения;

- наметить план и пути выполнения научно-исследовательской работы,

- формирование навыков работы в научных коллективах, использования отечественной и зарубежной справочной и специальной научной литературы при выполнении научно-исследовательской работы.

7.2. Другие виды работ

При выполнении и изучении видов работ, не описанных в настоящем разделе, студент должен руководствоваться следующим: ознакомиться с основными положениями, характеризующими данный вид работы (задачи, требования по определенным видам работ и применяемые машины), изучить технику безопасности и противопожарные мероприятия, в соответствии с строительными требованиями подготовить приборы и оборудование к работе в соответствии с видами работ, в процессе работы осуществлять контроль качества и устранение погрешностей, недоделок, принимать непосредственное участие в проведении технологических операций.

8. Учебно-методическое обеспечение самостоятельной работы студентов на производственной практике (научно-исследовательская работа)

8.1. Организация производственной практики (научно-исследовательская работа)

Студент для прохождения производственной практики (научно-исследовательская работа) обеспечивается следующими учебно-методическими материалами:

- программа НИР
- методическими рекомендациями
- дневник прохождения практики
- индивидуальное задание

Основными отчетными документами по практике, подлежащими обязательному предъявлению на кафедре по возвращении с практики, являются:

- путевка на производственную практику (научно-исследовательская работа) (при прохождении выездной практики);
- характеристику с места прохождения практики;
- рабочий график (план);

Каждый студент составляет индивидуальный отчет о практике. В отчете должны быть отражены следующие вопросы:

1) Краткая история хозяйства, географическое месторасположение предприятия, структура и система управления предприятием, план производства работ и его выполнение, виды работ.

Данные, отражающие сущность, методику и основные результаты выполненной НИР. Основная часть должна содержать обобщение и оценку результатов исследований, включающих оценку полноты решения поставленной задачи и предложения по дальнейшим направлениям работ, оценку достоверности полученных результатов и их сравнение с аналогичными результатами отечественных и зарубежных работ, обоснование необходимости проведения дополнительных исследований, отрицательные результаты, приводящие к необходимости прекращения дальнейших исследований;

2) Применяемые технологии работ (виды работ), используемые машины, технические средства и оборудование. Кратко описать один из технологических процессов в целом и подробно дать технологические операции, на выполнение которых студент работал, в соответствии рекомендациями, представленными ниже. При описании технологического процесса дать краткие выводы:

- по результатам выполнений НИР или отдельных ее этапов; – оценку полноты решений поставленных задач;
- разработку рекомендаций и исходных данных по конкретному использованию результатов НИР;
- оценку технико-экономической эффективности внедрения;
- оценку научно - технического уровня выполненной НИР в сравнении с лучшими достижениями в данной области.

Отчет должен включать таблицы, схемы, фото, диаграммы, рисунки, анализ данных, критические замечания, предложения и рекомендации по совершенствованию работы предприятия.

Руководитель практики от предприятия оценивает профессиональные навыки, приобретённые студентом, дисциплинированность во время практики, активность студента в решении производственных задач, проставляемой в характеристике.

Руководитель практики имеет право сделать на оборотной стороне титульного листа отчета свои особые замечания или написать характеристику, о чем делает пометку на титульном листе.

Отчет по практике должен быть сдан руководителю практики от вуза после возвращения с практики в течение двух недель после начала занятий. После проверки отчета при необходимости он должен быть исправлен или дополнен.

Защита отчета проводится в срок, устанавливаемый кафедрой. Защиту отчета слушает и оценивает комиссия из 2 - 3 преподавателей, назначаемая заведующим кафедрой. При прохождении практики в неполном объеме и отсутствии материалов для написания отчета ставится неудовлетворительная оценка, и организуется повторная практика во вне учебного времени.

Характеристика выдается каждому студенту в конце практики. В ней указываются вид и объем выполненных работ. В конце дается краткая характеристика студента. Характеристика подписывается руководителем практики от хозяйства.

Дневник производственной практики оформляется: титульный лист по форме, содержание дневника по форме. В нем необходимо ежедневно записывать объем выполненных работ и указать виды работ, которые выполнял студент-практикант.

8.2. Примерные контрольные вопросы для проведения аттестации по итогам производственной практики (научно-исследовательская работа)

1. Какова основная цель научно-исследовательской работы и раскройте ее содержание?
2. Какие методики использовались при выполнении научно-исследовательской работы?
3. Перечислить задачи проводимой экспериментальной работы
4. Как осуществлялась статистическая обработка полученных результатов исследования?
5. Какие программы применялись при проведении научно-исследовательских разработок?
6. Какова эффективность проводимых исследований и какими критериями она оценивалась?
7. Какова научная гипотеза при решении теоретических проблем научно-исследовательской работы?
8. Что является объектом комплексных мелиоративных исследований?
9. В чем заключается подготовительный этап исследований?
10. Правила ведения полевого дневника и заполнения бланков?
11. Какие натурные исследования выполняются, для чего и каким образом собирается в поле информация?
12. Что такое точки наблюдения, ключевые участки?
13. Что включает комплексное мелиоративное описание?
14. Что включают геологические и геоморфологические, гидрологические, гидравлические наблюдения?
15. Что включают наблюдения за режимом грунтовых вод и увлажнения почво-грунтов?
16. Что включает описание растительности?
17. Что включает описание почв?
18. Исследование коэффициента фильтрации?
19. Исследование водно-физических свойств почв?
20. Что такое функционирование ПТК?
21. В чем заключается камеральная обработка материалов?
22. Какие методы являются основными в природопользовании? Прикладные комплексные физико-географические исследования. Актуальность. Методологические основы и методологические принципы.
23. Методы изучения и оптимизации ландшафтов.
24. Объект исследований. Виды исследования (комплексные, специализированные, отраслевые и др.).
25. Статистическая информация как база мелиоративных и гидротехнических исследований. Виды статистической информации, их периодичность, достоверность и доступность.
26. Научная литература и периодическая печать как источники современной информации.
27. Компьютерная обработка данных. Геоинформационные системы.
28. Планирование эксперимента.
29. Факторные опыты, обработка результатов опыта.
30. Методы измерения расхода воды в каналах, трубопроводах, реках.
31. Виды мониторинга

32. Физическое моделирование мелиоративных объектов.
33. Качество воды водных объектов.
34. Приборы и оборудования для исследования воднофизических свойств почв, влажности грунта.
35. Приборы и оборудования для исследования гидрометрических характеристик водных объектов.
36. Приборы и оборудования для исследования мелиоративного состояния ландшафтов.
37. Оценка мелиоративного состояния ландшафтов.

9. Промежуточная аттестация по итогам производственной практики (научно-исследовательская работа)

При возвращении с практики (стационарной и выездной) в вуз студент вместе с руководителем от кафедры обсуждает итоги практики и собранные материалы. В дневнике по практике руководитель дает отзыв о работе студента, ориентируясь на его доклад и отзыв руководителя от производственной организации, приведенный в дневнике. В процессе практики каждый студент заполняет дневник, в котором студент фиксирует прохождение всех этапов работы, предусмотренных заданием по практике.

Оформление дневника ведется студентом в период прохождения практики, как на месте, так и во время самостоятельного изучения навыков, полученных при прохождении учебной практики. Не допускается самостоятельное заполнение дневника по прохождению практики по истечению сроков предусмотренных ООП отпущенных на учебную практику. По истечению практики студент обязан явиться к руководителю практики в назначенные кафедрой ВУЗа сроки для представления отчёта и дневника по научно-исследовательской работе.

Практикант пишет отчет о практике, который включает в себя общие сведения о предприятии или дает характеристику объекта, где осуществлялась практика, сведения о поставленных задачах на период практики.

К отчету прилагаются графические материалы, план участка, где выполняются работы, схема машин и оборудования, фотографии.

По результатам проверки наличия выше указанных документов и правильности их заполнения ответственный за проведение практики допускает/не допускает студента прошедшего практику к защите результатов научно-исследовательской работы.

Защита отчета практики происходит пред специальной комиссией кафедры. Комиссия после сообщения студента и обсуждения, объявляет оценку дифференцированного зачета по пятибалльной системе.

Заключение

По завершению производственной практики (научно-исследовательская работа) на основании собранного материала составляется практикантами отчет практики и в течение 10 дней представляется на кафедру.

Результативность обуславливается организационными условиями, мотивирующими ориентацию студентов на достижение максимального (требуемого) результата. Результативность проявляется в положительной оценке результатов практики, признании и достижении профессионального уровня квалификации студентов.

Список литературы

Основная литература:

1. Микрюкова, Т. Ю. Методология и методы организации научного исследования: электронное учебное пособие : учебное пособие / Т. Ю. Микрюкова. — Кемерово : КемГУ, 2015. — 233 с. — ISBN 978-5-8353-1784-4. — Текст : электронный // Лань : электронно-библиотечная система. — URL: <https://e.lanbook.com/book/80058>
2. Афанасьев, В. В. Методология и методы научного исследования : учебное пособие для вузов / В. В. Афанасьев, О. В. Грибкова, Л. И. Уколова. — Москва : Издательство Юрайт, 2020. — 154 с. — (Высшее образование). — ISBN 978-5-534-02890-4. — Текст : электронный // ЭБС Юрайт [сайт]. — URL: <https://urait.ru/bcode/453479>
3. Гамаюнов, С. Н. Стратегический менеджмент: управление инновациями в АПК : учебное пособие / С. Н. Гамаюнов, А. Г. Глебова, Ю. Т. Фаринюк. — Тверь : Тверская ГСХА, 2016. — 237 с. — ISBN 978-5-91488-135-8. — Текст : электронный // Лань : электронно-библиотечная система. — URL: <https://e.lanbook.com/book/134156> (дата обращения: 23.09.2020). — Режим доступа: для авториз. пользователей.
4. Голубков, Е. П. Стратегический менеджмент : учебник и практикум для вузов / Е. П. Голубков. — Москва : Издательство Юрайт, 2020. — 290 с. — (Высшее образование). — ISBN 978-5-534-03369-4. — Текст : электронный // ЭБС Юрайт [сайт]. — URL: <https://urait.ru/bcode/450496>
5. Правила эксплуатации мелиоративных систем и отдельно расположенных гидротехнических сооружений / В. Н. Щедрин, С. М. Васильев, В. В. Слабунов [и др.]. — Новочеркасск : Российский научно-исследовательский институт проблем мелиорации, 2014. — 171 с. — ISBN 2227-8397. — Текст : электронный // Электронно-библиотечная система IPR BOOKS : [сайт]. — URL: <http://www.iprbookshop.ru/58877.html>
6. Эксплуатационная надежность гидротехнических сооружений : учебное пособие / Ф. К. Абдразаков, Т. А. Панкова, О. В. Михеева, С. С. Орлова. — Саратов : Саратовский ГАУ, 2018. — 142 с. — ISBN 978-5-9999-2968-6. — Текст : электронный // Лань : электронно-библиотечная система. — URL: <https://e.lanbook.com/book/137525>
7. Лунева, Е. Н. История и современные проблемы гидромелиорации : учебное пособие / Е. Н. Лунева. — Новочеркасск : Новочерк. инж.-мелиор. ин-т Донской ГАУ, 2019. — 134 с. — Текст : электронный // Лань : электронно-библиотечная система. — URL: <https://e.lanbook.com/book/134783> (дата обращения: 24.09.2020). — Режим доступа: для авториз. пользователей.
8. Комогорцев, В. Ф. Математическое моделирование процессов в компонентах природы : учебное пособие / В. Ф. Комогорцев. — Брянск : Брянский ГАУ, 2018. — 131 с. — Текст : электронный // Лань : электронно-библиотечная система. — URL: <https://e.lanbook.com/book/133062>
9. Лунева, Е. Н. История и современные проблемы гидромелиорации : учебное пособие / Е. Н. Лунева. — Новочеркасск : Новочерк. инж.-мелиор. ин-т Донской ГАУ, 2019. — 134 с. — Текст : электронный // Лань : электронно-библиотечная система. — URL: <https://e.lanbook.com/book/134783>
10. Виноградова, Л. И. Основы научных исследований : учебное пособие / Л. И. Виноградова. — Красноярск : КрасГАУ, 2012. — 127 с. — Текст : электронный // Лань : электронно-библиотечная система. — URL: <https://e.lanbook.com/book/90770>
11. Базавлук, В. А. Инженерное обустройство территорий. Мелиорация : учебное пособие для вузов / В. А. Базавлук. — Москва : Издательство Юрайт, 2020. — 139 с. — (Высшее образование). — ISBN 978-5-534-08276-0. — Текст : электронный // ЭБС Юрайт [сайт]. — URL: <https://urait.ru/bcode/451392>
12. Черемисинов, А. А. Мелиоративные системы Центрального Черноземья. Оросительные системы и техника поливов в Центральном Черноземье : учебное пособие / А. А. Черемисинов, С. П. Бурлакин, Е. В. Куликова. — Воронеж : Воронежский Государственный Аграрный Университет им. Императора Петра Первого, 2015. — 167 с. — ISBN 2227-8397.

- Текст : электронный // Электронно-библиотечная система IPR BOOKS : [сайт]. — URL: <http://www.iprbookshop.ru/72698.html>
13. Новикова, И. В. Инженерные изыскания в мелиорации : учебное пособие / И. В. Новикова. — Новочеркасск : Новочерк. инж.-мелиор. ин-т Донской ГАУ, 2019. — 150 с. — Текст : электронный // Лань : электронно-библиотечная система. — URL: <https://e.lanbook.com/book/133420>
14. Клиорина, Г. И. Инженерное обеспечение строительства. Дренаж территории застройки : учебное пособие для вузов / Г. И. Клиорина. — 2-е изд., испр. и доп. — Москва : Издательство Юрайт, 2020. — 181 с. — (Высшее образование). — ISBN 978-5-534-07786-5. — Текст : электронный // ЭБС Юрайт [сайт]. — URL: <https://urait.ru/bcode/452719>
15. Новикова, И. В. Инженерные изыскания в мелиорации : учебное пособие / И. В. Новикова. — Новочеркасск : Новочерк. инж.-мелиор. ин-т Донской ГАУ, 2019. — 150 с. — Текст : электронный // Лань : электронно-библиотечная система. — URL: <https://e.lanbook.com/book/133420>
16. Бабкин, А. А. Инженерно-технические средства охраны и надзора : учебное пособие для специальности 40.05.02 «Правоохранительная деятельность» и направления подготовки 40.03.01 «Юриспруденция» / А. А. Бабкин ; Федер. служба исполн. наказаний, Вологод. ин-т права и экономики. - Вологда : ВИПЭ ФСИН, 2018. - 143 с. - ISBN 978-5-94991-433-5. - Текст : электронный. - URL: <https://znanium.com/catalog/product/1229047>

дополнительная литература:

1. Рассказова, Ж. В. Рабочая тетрадь к курсу «Методология и методы научного исследования» / Ж. В. Рассказова. — Владикавказ : Северо-Осетинский государственный педагогический институт, 2020. — 78 с. — ISBN 978-5-98935-226-5. — Текст : электронный // Электронно-библиотечная система IPR BOOKS : [сайт]. — URL: <http://www.iprbookshop.ru/101487.html>
2. Михалкин, Н. В. Методология и методика научного исследования : учебное пособие для аспирантов / Н. В. Михалкин. — Москва : Российский государственный университет правосудия, 2017. — 272 с. — ISBN 978-5-93916-548-8. — Текст : электронный // Электронно-библиотечная система IPR BOOKS : [сайт]. — URL: <http://www.iprbookshop.ru/65865.html>
3. Пижурин, А. А. Методы и средства научных исследований : учебник / А.А. Пижурин, А.А. Пижурин (мл.), В.Е. Пятков. — Москва : ИНФРА-М, 2020. — 264 с. + Доп. материалы [Электронный ресурс]. — (Высшее образование: Бакалавриат). - ISBN 978-5-16-010816-2. - Текст : электронный. - URL: <https://znanium.com/catalog/product/1085368>
4. Попов, С. А. Стратегический менеджмент: актуальный курс : учебник для бакалавриата и магистратуры / С. А. Попов. — Москва : Издательство Юрайт, 2018. — 463 с. — (Бакалавр и магистр. Академический курс). — ISBN 978-5-9916-9774-3. — Текст : электронный // ЭБС Юрайт [сайт]. — URL: <https://www.biblio-online.ru/bcode/412925>
5. Стратегический менеджмент : учебное пособие / М. И. Горевая, Г. И. Курчеева, Г. А. Ключков, Н. А. Шкляева. — Новосибирск : Новосибирский государственный технический университет, 2010. — 203 с. — ISBN 978-5-7782-1407-1. — Текст : электронный // Электронно-библиотечная система IPR BOOKS : [сайт]. — URL: <http://www.iprbookshop.ru/45035.html> (дата обращения: 23.09.2020). — Режим доступа: для авторизир. пользователей
6. Зинич, Л. В. Стратегический менеджмент : учебное пособие / Л. В. Зинич, Е. А. Асташова. — Омск : Омский ГАУ, 2015. — 162 с. — ISBN 978-5-89764-467-4. — Текст : электронный // Лань : электронно-библиотечная система. — URL: <https://e.lanbook.com/book/115928>

- 7 Оьгаренко, В. И. Эксплуатация мелиоративных систем : учебное пособие / В. И. Оьгаренко, И. В. Оьгаренко. — Новочеркасск : Новочерк. инж.-мелиор. ин-т Донской ГАУ, 2019. — 161 с. — Текст : электронный // Лань : электронно-библиотечная система. — URL: <https://e.lanbook.com/book/133422>
- 8.Сахненко, М. А. Безопасность и эксплуатационная надежность гидротехнических сооружений : практикум / М. А. Сахненко. - Москва : Альтаир-МГАВТ, 2014. - 88 с. - Текст : электронный. - URL: <https://znanium.com/catalog/product/503104>
9. Крутов, Д. А. Гидротехнические сооружения : учебное пособие для вузов / Д. А. Крутов. — Москва : Издательство Юрайт, 2020. — 238 с. — (Высшее образование). — ISBN 978-5-534-12898-7. — Текст : электронный // ЭБС Юрайт [сайт]. — URL: <https://urait.ru/bcode/448524>
10. Сольский, С. В. Инженерная мелиорация : учебное пособие / С. В. Сольский, С. Ю. Ладенко, К. П. Моргунов. — 2-е изд., испр. и доп. — Санкт-Петербург : Лань, 2018. — 248 с. — ISBN 978-5-8114-3137-3. — Текст : электронный // Лань : электронно-библиотечная система. — URL: <https://e.lanbook.com/book/109514>
(дата обращения: 24.09.2020). — Режим доступа: для авториз. пользователей.
- 11.Зализняк, В. Е. Введение в математическое моделирование : учебное пособие для вузов / В. Е. Зализняк, О. А. Золотов. — Москва : Издательство Юрайт, 2020. — 133 с. — (Высшее образование). — ISBN 978-5-534-12249-7. — Текст : электронный // ЭБС Юрайт [сайт]. — URL: <https://urait.ru/bcode/447100>
12. Смагин, Б. И. Экономико-математические методы : учебник для вузов / Б. И. Смагин. — 2-е изд., испр. и доп. — Москва : Издательство Юрайт, 2020. — 272 с. — (Высшее образование). — ISBN 978-5-9916-9814-6. — Текст : электронный // ЭБС Юрайт [сайт]. — URL: <https://urait.ru/bcode/453058>
- 13.Исследование операций в экономике : учебник для вузов / под редакцией Н. Ш. Кремера. — 4-е изд., перераб. и доп. — Москва : Издательство Юрайт, 2020. — 414 с. — (Высшее образование). — ISBN 978-5-534-12800-0. — Текст : электронный // ЭБС Юрайт [сайт]. — URL: <https://urait.ru/bcode/460143>
- 14.Сабо, Е. Д. Гидротехнические мелиорации : учебник для вузов / Е. Д. Сабо, В. С. Теодоронский, А. А. Золотаревский ; под общей редакцией Е. Д. Сабо. — 2-е изд., испр. и доп. — Москва : Издательство Юрайт, 2020. — 317 с. — (Высшее образование). — ISBN 978-5-534-07252-5. — Текст : электронный // ЭБС Юрайт [сайт]. — URL: <https://urait.ru/bcode/451576>
15. Фаталиев, Н. Г. Механизация ремонтно-эксплуатационных работ на мелиоративных системах : монография / Н. Г. Фаталиев. — Махачкала : ДагГАУ имени М.М.Джамбулатова, 2015. — 252 с. — Текст : электронный // Лань : электронно-библиотечная система. — URL: <https://e.lanbook.com/book/113016>
16. Мелиоративные компенсационные мероприятия, снижающие поверхностный сток талых, дождевых и ирригационных вод с земель сельскохозяйственного назначения : научный обзор / Г. Т. Балакай, Н. И. Балакай, А. Н. Бабичев [и др.]. — Новочеркасск : Российский научно-исследовательский институт проблем мелиорации, 2014. — 82 с. — ISBN 2227-8397. — Текст : электронный // Электронно-библиотечная система IPR BOOKS : [сайт]. — URL: <http://www.iprbookshop.ru/58875.html>
17. Лунева, Е. Н. История и современные проблемы гидромелиорации : учебное пособие / Е. Н. Лунева. — Новочеркасск : Новочерк. инж.-мелиор. ин-т Донской ГАУ, 2019. — 134 с. — Текст : электронный // Лань : электронно-библиотечная система. — URL: <https://e.lanbook.com/book/134783>
- 18.Синютина Т. П. Геодезия. Инженерное обеспечение строительства : учебно-методическое пособие. Практикум / Т. П. Синютина, Л. Ю. Миколишина, Т. В. Котова, Н. С. Воловник. — Москва : Инфра-Инженерия, 2020. — 164 с. — ISBN 978-5-9729-0172-2. — Текст :

электронный // Электронно-библиотечная система IPR BOOKS : [сайт]. — URL:

<http://www.iprbookshop.ru/98395.html>

19. Чумаченко, А. Н. Инженерно-геологические изыскания в гидротехническом строительстве. Методы и технические средства : учебное пособие / А. Н. Чумаченко, А. А. Красилов ; под редакцией А. Д. Потапов. — Москва : Московский государственный строительный университет, ЭБС АСВ, 2011. — 107 с. — ISBN 978-5-7264-0563-6. — Текст : электронный // Электронно-библиотечная система IPR BOOKS : [сайт]. — URL:

<http://www.iprbookshop.ru/16391.html>

20. Фаталиев, Н. Г. Механизация ремонтно-эксплуатационных работ на мелиоративных системах : монография / Н. Г. Фаталиев. — Махачкала : ДагГАУ имени М.М.Джамбулатова, 2015. — 252 с. — Текст : электронный // Лань : электронно-библиотечная система. — URL:

<https://e.lanbook.com/book/113016>

22. Соколов, А. К. Экологическая экспертиза проектов : учебное пособие / А. К. Соколов. — Иваново : ИГЭУ, 2019. — 176 с. — Текст : электронный // Лань : электронно-библиотечная система. — URL: <https://e.lanbook.com/book/154588>

23. Эксплуатационная надежность гидротехнических сооружений : учебное пособие / Ф. К. Абдразаков, Т. А. Панкова, О. В. Михеева, С. С. Орлова. — Саратов : Саратовский ГАУ, 2018. — 142 с. — ISBN 978-5-9999-2968-6. — Текст : электронный // Лань : электронно-библиотечная система. — URL: <https://e.lanbook.com/book/137525>

(дата обращения: 23.09.2020).

Программное обеспечение и Интернет-ресурсы:

ЭБС «Юрайт». - Режим доступа: <https://biblio-online.ru>

ЭБ ИЦ «Академия». - Режим доступа: <http://www.academia-moscow.ru>

Электронная библиотека РГАТУ – Режим доступа: <http://bibl.rgatu.ru/web/Default.asp>

Гарант – Режим доступа : <http://www.garant.ru>

«КонсультантПлюс» - Режим доступа: <http://www.consultant.ru>

eLIBRARY – Режим доступа: <https://elibrary.ru/defaultx.asp?>

-Windows XP Professional. Лицензия № 63508759, без ограничений.

-Office 365 для образования (преподавательский). Лицензия № 70dac036-3972-4f17-8b2c-626c8be57420, без ограничений.

-ARCHICAD 19 Russian. Лицензия № SFBSA-TM8AJ-VDHHZ-A0FXR, без ограничений.

-Справочная Правовая Система Консультант Плюс. Договор № 2674, без ограничений.

-Opera (свободно распространяемая)

-7-Zip (свободно распространяемая)

-Adobe Acrobat Reader (свободно распространяемая)

Приложения

МИНИСТЕРСТВО СЕЛЬСКОГО ХОЗЯЙСТВА РФ ФЕДЕРАЛЬНОЕ ГОСУДАРСТВЕННОЕ БЮДЖЕТНОЕ ОБРАЗОВАТЕЛЬНОЕ УЧРЕЖДЕНИЕ ВЫСШЕГО ОБРАЗОВАНИЯ «РЯЗАНСКИЙ ГОСУДАРСТВЕННЫЙ АГРОТЕХНОЛОГИЧЕСКИЙ УНИВЕРСИТЕТ имени П.А.КОСТЫЧЕВА»

Автодорожный факультет

**ДНЕВНИК
прохождения практики обучающегося**

_____ (фамилия, имя, отчество обучающегося)

Курс _____ Группа _____

Направление подготовки _____

Направленность (профиль) подготовки: _____

Сроки практики _____

Место прохождения практики _____

_____ (Организация, район, область)

Фамилия и занимаемая должность руководителя практики от организации _____

Содержание дневника

Дата	Вид работы, краткое содержание выполненной работы	Как выполнялась работа (самостоятельно или _____ путем наблюдений)	Развиваемые компетенции	Практическая подготовка*
1	2	3	4	5

Студент магистратуры _____
(подпись, ФИО)

ХАРАКТЕРИСТИКА

на обучающегося _____ (Ф.И.О.)

В характеристике отражается:

- время, в течение которого обучающийся проходил практику;
- отношение обучающегося к практике;
- в каком объеме выполнена программа практики;
- каков уровень теоретической и практической подготовки обучающегося;
- трудовая дисциплина обучающегося во время практики;
- качество выполняемых работ;
- об отношениях обучающегося с сотрудниками, клиентами;
- замечания и пожелания в адрес обучающегося;
- **компетенции, освоенные в процессе прохождения практики;**
- общий вывод руководителя практики от организации о выполнении обучающимся программы практики.

Руководитель практики от предприятия _____ / Ф.И.О. /

Дата, подпись

Печать

Министерство сельского хозяйства Российской Федерации
ФЕДЕРАЛЬНОЕ ГОСУДАРСТВЕННОЕ БЮДЖЕТНОЕ
ОБРАЗОВАТЕЛЬНОЕ УЧРЕЖДЕНИЕ ВЫСШЕГО ОБРАЗОВАНИЯ
«РЯЗАНСКИЙ ГОСУДАРСТВЕННЫЙ АГРОТЕХНОЛОГИЧЕСКИЙ
УНИВЕРСИТЕТ ИМЕНИ П.А.КОСТЫЧЕВА»

Автомобильный факультет
Кафедра «Строительство инженерных сооружений и механика»

ОТЧЕТ

о прохождении производственной практики -

вид (тип) практики

(Фамилия, имя, отчество обучающегося)

Курс _____ Группа _ _____

Направление подготовки _____

Направленность (профиль) программы: _____

Сроки практики _____

Место прохождения практики

(указывается полное наименование структурного подразделения Университета/
профильной организации, а также их фактический адрес)

Руководитель практики от Университета _____

(подпись, Ф.И.О.)

Руководитель практики от профильной организации _____

(должность, подпись, Ф.И.О.)

М.П.

Отчет подготовлен _____

(подпись, Ф. И.О.)

Отчет защищен _____

(дата, оценка)

Рязань 20---- г.

МИНИСТЕРСТВО СЕЛЬСКОГО ХОЗЯЙСТВА РФ
ФЕДЕРАЛЬНОЕ ГОСУДАРСТВЕННОЕ БЮДЖЕТНОЕ ОБРАЗОВАТЕЛЬНОЕ
УЧРЕЖДЕНИЕ ВЫСШЕГО ОБРАЗОВАНИЯ
«РЯЗАНСКИЙ ГОСУДАРСТВЕННЫЙ АГРОТЕХНОЛОГИЧЕСКИЙ УНИВЕРСИТЕТ
ИМЕНИ П.А. КОСТЫЧЕВА»

Автодорожный факультет
Кафедра «Строительство инженерных сооружений и механика»

ИНДИВИДУАЛЬНОЕ ЗАДАНИЕ
на производственную практику – _____
Тема: « _____ »

(ФИО студента)

Направление подготовки
Курс _ Группа

Задание выдал:

Дата выдачи задания на практику:
Дата представления отчета на проверку:

Руководитель практики _____ /
(подпись)

Задание принял к исполнению _____ /
(подпись)



МИНИСТЕРСТВО
СЕЛЬСКОГО ХОЗЯЙСТВА РОССИЙСКОЙ ФЕДЕРАЦИИ

ФЕДЕРАЛЬНОЕ ГОСУДАРСТВЕННОЕ БЮДЖЕТНОЕ
ОБРАЗОВАТЕЛЬНОЕ УЧРЕЖДЕНИЕ
ВЫСШЕГО ОБРАЗОВАНИЯ

«РЯЗАНСКИЙ ГОСУДАРСТВЕННЫЙ АГРОТЕХНОЛОГИЧЕСКИЙ
УНИВЕРСИТЕТ ИМЕНИ П.А.КОСТЫЧЕВА» (ФГБОУ ВО РГАТУ)

ул. Костычева, д.1, г. Рязань, Рязанская область, 390044
тел.: (4912) 35-35-01, 35-88-31 факс: (4912) 34-30-96, 34-08-42
E-mail: University@rgatu.ru
ОКПО 00493480, ОГРН 1026201074998, ИНН 6229000643

**НАПРАВЛЕНИЕ
на практику**

№ _____

« ____ » _____
20__ г.

Студент _____ курса _____ факультета _____
(ФИО)

Обучающийся по направлению (специальности) _____
направляется на (в) _____
организация (учреждение) всех форм собственности)
_____ района _____ области

для прохождения

_____ практики

(вид практики)

в соответствии с Договором № _____ от « ____ » _____ 20__ г.

Приказ от « ____ » _____ 20__ г. № _____

Срок практики с « ____ » _____ 20__ г. по « ____ » _____
20__ г.

Заведующий отделом учебных и производственных практик _____
М.П.

Отметка о прибытии в пункты назначения и выбытия из них:

Выбыл из _____ ФГБОУ ВО РГАТУ _____ Прибыл в _____
» _____ 20__ г. « ____ » _____ 20__ г.

М.П. Подпись _____ М.П. Подпись _____

Выбыл из _____ Прибыл в ФГБОУ ВО РГАТУ _____

« ____ » _____ 20__ г. « ____ » _____ 20__ г.

М.П. Подпись _____ М.П. Подпись _____

Рабочий график (план)

проведения _____ практики

**Перечень планируемых результатов обучения при прохождении практики,
соотнесенных с планируемыми результатами освоения образовательной программы**

№ п/п	Содержание программы практики (виды работ и индивидуальное(ых) задание(й))	Период выполнения видов работ и заданий	Отметка о выполнении
1	2	3	4

Руководитель практики от ФГБОУ ВО РГТУ

(должность, подпись, Ф.И.О.)

Руководитель практики от предприятия

(должность, подпись, печать, Ф.И.О.)

Министерство сельского хозяйства Российской Федерации

**ФЕДЕРАЛЬНОЕ ГОСУДАРСТВЕННОЕ БЮДЖЕТНОЕ ОБРАЗОВАТЕЛЬНОЕ
УЧРЕЖДЕНИЕ ВЫСШЕГО ОБРАЗОВАНИЯ
«РЯЗАНСКИЙ ГОСУДАРСТВЕННЫЙ АГРОТЕХНОЛОГИЧЕСКИЙ УНИВЕРСИТЕТ
ИМЕНИ П.А.КОСТЫЧЕВА»**

Автодорожный факультет

Кафедра «Строительство инженерных сооружений и механика»

МЕТОДИЧЕСКИЕ УКАЗАНИЯ

по выполнению заданий

и подготовке отчета по итогам

Производственной практики (эксплуатационная практика)

Уровень профессионального образования: *магистратура*

Направление подготовки: *35.04.10*

Гидромелиорация

Профиль подготовки: *«Строительство и эксплуатация гидромелиоративных систем»*

Квалификация выпускника: *бакалавр*

Форма обучения: *очная*

Рязань - 2023 г.

ЛИСТ СОГЛАСОВАНИЙ

Методические рекомендации составлены с учетом требований учетом требований федерального государственного образовательного стандарта высшего образования по направлению подготовки 35.04.10 Гидромелиорация, утвержденного приказом министерства образования и науки Российской Федерации

№ 1043 от 17 августа 2020 г.

(дата утверждения ФГОС ВО)

Разработчики

доцент

(должность, кафедра)

кафедры СИСиМ

(подпись)

Гаврилина О.П.

(Ф.И.О)

(подпись)

Бойко А.И.

(Ф.И.О.)

Рассмотрена и утверждена на заседании кафедры «22» марта 2023 г., протокол № 8

Заведующий кафедрой «Строительство инженерных сооружений и механика»

(кафедра)

(подпись)

д.т.н., профессор С.Н. Борычев

(Ф.И.О.)

Методические указания одобрены учебно-методической комиссией направления подготовки 35.04.10 Гидромелиорация

«22» марта 2023г., протокол № 8

Председатель учебно-методической комиссии по направлению подготовки

35.04.10 Гидромелиорация

О.П. Гаврилина

(подпись)

Содержание

Введение		4
1	Цели производственной практики (эксплуатационная практика)	5
2.	Содержание производственной практики (эксплуатационная практика)	7
2.1	Производственно-организационная характеристика предприятия	7
2.2.	Процесс производства и организации работ в рабочих бригадах	7
2.3.	Основы технологических процессов при строительстве гидромелиоративных систем	8
2.3.1	Технология производство работ при изысканиях:	8
2.3.2	Производственные предприятия и организация материально - технического снабжения	8
2.3.3	Основы технологических процессов при строительстве объекта	8
2.3.4.	Другие виды работ	9
2.4.	Индивидуальное задание	9
3.	Особенности при эксплуатации и ремонте гидромелиоративных систем	10
4	Особенности практики по лабораторному контролю строительных материалов	11
5	Место и время прохождения практики	11
6	Основные принципы проведения практики	11
6.1	Организация и производство работ на мелиоративных объектах	11
6.2	Другие виды работ	11
7.	Учебно-методическое обеспечение самостоятельной работы студентов на практике	12
7.1	Организация практики	12
7.2	Примерные контрольные вопросы для проведения аттестации по итогам производственной практики (эксплуатационная практика)	13
8.	Промежуточная аттестация по итогам производственной практики (эксплуатационная практика)	14
Заключение		14
Список литературы		15
Приложения		19

Введение

Успешное развитие аграрного сектора страны в условиях многоукладной экономики невозможно без активного участия высококвалифицированных специалистов в области мелиоративного и водохозяйственного строительства.

Труд высококвалифицированных инженеров-гидротехников востребован в проектных, строительных, эксплуатационных и научно-исследовательских предприятиях, колхозах и совхозах, организациях и учреждениях, связанных с производством сельскохозяйственных продуктов и сырья в зоне рискованного земледелия. Имея фундаментальную научную и практическую подготовку, специалист должен уметь самостоятельно принимать профессиональные решения с учетом их социальных и экологических последствий, непрерывно пополнять свои знания, знать место и роль своей профессиональной деятельности в жизни общества.

Эксплуатационная практика является важнейшей составной частью комплекса учебных и производственных практик будущих инженеров гидротехников в период обучения в университете.

Учебно-методическое указание для студентов направления подготовки 35.04.10 Гидромелиорация определяет цели и задачи проведения производственной практики (эксплуатационная практика). В период практики, т.е. после завершения учебного процесса (четвертый семестр), студентом отрабатываются умения и навыки выполнения работ в строительном производстве под руководством преподавателей от университета и ответственного за практикой от производства.

1. Цели производственной практики (эксплуатационная практика).

Производственная практика (эксплуатационная практика) как часть основной образовательной программы и проводится после освоения студентами программы теоретического и практического обучения 2 курсов.

Целью производственной практики является: закрепление теоретических знаний, полученных студентами в университете, путем их адаптации к условиям работы мелиоративных систем или учреждения, путем их сочетания с производственными навыками и передовыми методами труда. В процессе практики студенты приобретают опыт организационной и воспитательной работы непосредственно в трудовом коллективе.

Выпускник, освоивший программу магистратуры, в соответствии с ФГОС ВО 35.04.10 Гидромелиорация готовится к решению задач профессиональной деятельности следующих типов:

- производственно-технологический

Область профессиональной деятельности (по Реестру Минтруда)	Типы задач профессиональной деятельности	Задачи профессиональной деятельности	Объекты профессиональной деятельности (или области знания) (при необходимости)
ПС 13.018 Специалист по эксплуатации мелиоративных систем	Производственно-технологический	Технология и организация производства работ механизированного отряда службы эксплуатации мелиоративных систем, обеспечение в технике, материалах и оборудовании	13 Сельское хозяйство (в сферах: проведения мониторинга состояния мелиорируемых земель, мелиоративных систем и сооружений; реализации мелиоративных работ по восстановлению и сельскохозяйственному использованию нарушенных и деградированных земель; улучшения состояния и повышения потребительских свойств земель сельскохозяйственного назначения и создания условий для сохранения процессов естественноисторического формирования плодородия почв; проектирования, строительства, реконструкции, эксплуатации и технического перевооружения

			мелиоративных систем и сооружений; внедрения новых технологий, автоматизации и модернизации применяемых технических устройств)
		Разработка и внесение предложений по регулированию водного режима, улучшению и развитию мелиоративных систем	
		Планирование мероприятий по техническому совершенствованию эксплуатируемых объектов	
ПС 16.114 Организатор проектного производства в строительстве сооружений	Производственно-технологический	Проведение разработки проектной, рабочей документации объекта капитального строительства (строительство, реконструкция, капитальный ремонт) гидромелиоративных систем	16 Строительство и жилищно-коммунальное хозяйство (в сфере строительства, реконструкции и эксплуатации станций водоподготовки, насосных станций водопровода, водозаборных сооружений мелиоративных систем)
		Выполнение проектных работ, проведения согласований и экспертиз гидромелиоративных систем	

Задачами производственной практики (эксплуатационная практика) являются:

- освоение методики и получение навыков применения в реальных производственных условиях ранее обретенных теоретических знаний по специальным дисциплинам;

- практическое использование в оперативном управлении производством действующей технологической документации, нормативной литературы, планово-отчетной, исполнительной и учетно-платежной документации;
- овладение навыками управления производством на основе хозяйственно-экономических методов руководства, изучение должностных инструкций производителя работ (мастера, старшего мастера, прораба);
- ознакомление с системой оперативного и перспективного планирования, диспетчерского управления;
- изучение нормативных документов по охране труда и технике безопасности, противопожарной безопасности, рациональному использованию природных ресурсов при производстве работ на водохозяйственном объекте.

2. Содержание производственной практики (эксплуатационная практика)

2.1. Производственно-организационная характеристика предприятия.

Должностные инструкции инженерно-технических работников

Должностные квалификационные требования и должностные инструкции (права и обязанности) производителя работ (прораба), мастера и бригадира.

Руководящие документы при строительстве, реконструкции мелиоративных систем (с учетом закона ФЗ № 184 от 27.12.2002 «О техническом регулировании»).

Договора и контракты на подрядные работы; технические задания на строительство, ремонт и содержание сооружений; взаимоотношения и требования заказчика к подрядчику, технические регламенты, национальные стандарты, стандарты предприятия рекомендательные отраслевые документы (СНиП, ВСН, ОДН и т.п.).

Необходимо также изучить документы предприятия (приказы, распоряжения, постановления, правила, рекомендации), которыми производственные организации и предприятия руководствуются в своей деятельности.

2.2. Процесс производства и организации работ в рабочих бригадах (разделение труда в бригадах и звеньях, совмещения работ, организация рабочих мест и т.л), а также процесс технологии и организации:

- новейшую технику, аппаратуру, оборудование и применяемые приборы;
 - деятельность структурных подразделений предприятия, обеспечивающих производственно-хозяйственную и финансово-экономическую работу;
 - разработанные на предприятии мероприятия по повышению производительности труда;
 - организацию рационализаторской и изобретательской работы;
 - систему операционного контроля и оценки качества применяемых способов и технологий производства работ, отвечающих теоретическим знаниям.
- документация по производству, контролю качества и приемке земляных работ;

- содержание проектно-сметной документации: обоснования инвестиций, рабочего проекта и проекта производства работ;
- содержание исполнительной документации (журналы работ, сертификаты материалов, паспорта конструкций, акты приемки работ и т.п.).

2.3. Основы технологических процессов при строительстве гидромелиоративных систем

2.3.1. Технология производство работ при изысканиях:

- сбор сведений о районе изысканий на участке; принципы трасс на картографическом материале, проложение пробных ходов на местности;
- инструментальные работы - измерение углов, пикетажные работы, нивелирование, съемка сложных участков, сбор данных для мелиоративных систем;
- грунтово-геологические обследования в районе участка, требования к отбору образцов и т.п.;
- гидрогеологическое обследование в районе участка производства работ, оценка условий водоотвода, определение уровня грунтовых вод.

2.3.2 Производственные предприятия и организация материально - технического снабжения

Снабжение дорожно-строительными материалами и конструкциями; машинами, механизмами и автотранспортом.

Технология работ по разгрузке и складированию материалов;

Ознакомление: с генеральным планом строительства, первой и последующими очередями; пусковыми комплексами, объектами, работами; с организационной структурой предприятий гидротехнического, гидромелиоративного и дорожного строительства, структурой объектов основного и вспомогательного производства, прорабств, участков; с организацией охраны труда и техники безопасности, противопожарной безопасности; с организацией транспорта, складского хозяйства, ремонта и эксплуатации машин, ремонтными мастерскими, их размещением; с культурно-бытовым обслуживанием рабочих и инженерно-технических работников; с управлением производством; с организацией подготовки кадров; с методами организации работы бригад и участков; с календарным планом строительства; с порядком финансирования строящихся объектов; с прогрессивными технологическими приемами и операциями по основным видам строительно-монтажных работ.

2.3.3. Основы технологических процессов при строительстве объекта

Ознакомление с объектом строительства рекомендуется вести по следующим аспектам:

- 1) народно-хозяйственное значение объекта;
- 2) основные технико-экономические показатели;
- 3) естественно-исторические условия района строительства;
- 4) сооружения, их компоновка и конструктивные особенности;
- 5) способы производства основных строительных работ, средства механизации;
- 6) пропуск строительных расходов воды, в т.ч. пропуск паводков;

- 7) водоотлив;
- 8) организация труда;
- 9) работа строймеханизмов;
- 10) мероприятия по технике безопасности и противопожарной технике;
- 11) срок окупаемости капитальных вложений; экономический эффект.

2.3.4. Другие виды работ

Передовые методы и приемы работ, рационализация, анализ применяемых и неприменяемых передовых методов, и приемов работ, новой техники и технологий; изучение рационализаторских предложений.

Себестоимость отдельных видов работ и строительной стоимости объекта, оплата труда.

Техническое нормирование, применяемые формы оплаты труда и экономического стимулирования, система нарядов, порядок их выдачи и оформления; планы научной организации труда, экономическая эффективность отдельных мероприятий; строительная стоимость объекта, определение себестоимости отдельных видов работ.

Охрана труда, производственная санитария и противопожарные мероприятия. Виды и содержание инструкций по технике безопасности, порядок проведения и оформления инструктажа; безопасные приемы производства работ; производственная санитария; противопожарная техника и средства в складном хозяйстве и на строительной площадке; обеспечение электробезопасности; состояние бытовых помещений, обеспечение спецодеждой; допуск к работе на машинах; исправность и устойчивость дорожных машин; охрана окружающей среды и т.п.

2.4. Индивидуальное задание

Индивидуальное задание по производственной практике (эксплуатационная практика) и по сбору материалов для выпускной квалификационной работы выдается руководителем практики от университета и может уточняться при прохождении практики.

Студенты должны получать у руководителя от университета до начала практики задания.

задание 1 Организация и технология строительства открытой мелиоративной сети;

задание 2 Организация и технология строительства дорожной сети;

задание 3 Организация и технология строительства закрытого дренажа;

задание 4 Организация и технология строительства сетевых гидротехнических сооружений (труб-регуляторов, труб-переездов, шлюзов-регуляторов, мостов, пешеходных мостиков, воронок, колодцев);

задание 5 Работы по эксплуатации открытой мелиоративной сети;

задание 6 Работы по эксплуатации закрытого дренажа;

задание 7 Работы по эксплуатации внутрихозяйственной дорожной сети;

задание 8 Работы по эксплуатации сетевых гидротехнических сооружений.

Задание 9 Приемка мелиоративных систем и других объектов в эксплуатацию.

Задание 10 Технология строительства осушительных каналов (трассирование, планировка; устройство русла, крепления и др.).

задание 11 - Организация и технология строительства открытой мелиоративной сети;

задание 12- Организация и технология строительства дорожной сети;

задание 13 - Организация и технология строительства закрытого дренажа;

задание 14- Организация и технология строительства сетевых гидротехнических сооружений (труб-регуляторов, труб-переездов, шлюзов-регуляторов, мостов, пешеходных мостиков, воронок, колодцев);

задание 15 - Работы по эксплуатации открытой мелиоративной сети;

задание 16 - Работы по эксплуатации закрытого дренажа;

задание 17 - Работы по эксплуатации и внутрихозяйственной дорожной сети;

задание 18- Работы по эксплуатации сетевых гидротехнических сооружений.

Задание 19- Научиться проектировать гидромелиоративные системы, уметь самостоятельно проводить гидрологические и гидравлические расчеты и эколого-экономические обоснования проектов и работ, в т.ч. в области охраны земель;

Задание 20 - Ознакомиться и овладеть методами и технологическими приемами проведения реконструкции мелиоративных систем и ремонта гидромелиоративных сооружений и оценивать их с позиций экологических рисков;

Задание 21 - Собрать информационный материал (карты, чертежи, пояснительные записки, расчеты, проекты) для выпускной квалификационной работы.

3. Особенности при эксплуатации и ремонте гидромелиоративных систем

На практике при этом необходимо решать следующие вопросы:

– организацию работы службы эксплуатации в коллективных хозяйствах; работа эксплуатационного штата на мелиоративной системе; наблюдения за мелиоративным состоянием земель; должностные инструкции основных работников эксплуатационной службы; методология, технология и проблемы управления водным режимом на системе; эксплуатационная гидрометрия и береговая обстановка;

– основные виды эксплуатационных работ на объекте; составление и реализация плана водопользования; противопаводковые работы; ремонт сооружений; очистка сети; работы по освоению мелиорируемых земель; деловые отношения системного управления с производственными управлениями и водопользователями;

– показатели работы системы; сводные показатели состояния эксплуатации систем; характеристика земельного фонда, коэффициенты полезного действия основных каналов и систем в целом; стоимость эксплуатации по видам затрат; годовая отчетная документация; показатель себестоимости подачи воды; технико-экономические показатели по системе;

– опыт работы передовиков эксплуатационной службы;

– особенности организации службы эксплуатации внутрихозяйственных элементов систем;

– основные задачи и обязанности управлений осушительных систем (ПМС);

– обязанности землепользователей по эксплуатации осушительно-увлажнительных систем;

– правила приемки систем в эксплуатацию (общие положения, рабочие комиссии, их права и обязанности, государственные приемочные комиссии, технические требования, предъявляемые к элементам систем).

Виды ремонта: текущий, капитальный, восстановительный (аварийный); надзор за системами, уход за ними; организация ремонтных работ, состав бригад, сроки и объемы, проектно-сметная документация, применяемые машины, опыт работы передовиков, показатели их работы.

При проведении капитальных ремонтов необходимо обратить особое внимание: на составление сводных ведомостей дефектов систем и объемов работ; сводных сметных расчетов и ведомостей необходимых для ремонта материалов; календарного плана производства работ;

Основные недостатки существующей мелиоративной системы; состав проектно-технической документации на переустройство системы и сооружений.

4. Особенности практики по лабораторному контролю строительных материалов

На практике необходимо изучить следующие общие вопросы:

- технические регулирующие документы по контролю качества строительных материалов (СМ);
- современные приборы и оборудование для оценки качества СМ, метрологическое обеспечение:
- состав показателей качества и схема лабораторного контроля качества каменных материалов (щебень, гравий, песок), минерального порошка и органических вяжущих (битумы, битумные эмульсии, битумные мастики, вспененный битум), железобетонных изделий и изделий из кирпича, строительных растворов и бетонов;
- новые материалы;
- ведение технической документации, контроль производства работ; техника безопасности при выполнении определенных видов работ, охрана окружающей природной среды.

5. Место и время прохождения практики

Место проведения практики: проводится на мелиоративных объектах (стационарно или с выездом). Общее руководство практикой осуществляется кафедрой, выполняющей учебный процесс в университете, на производстве закрепляется за студентами представитель строительного производства.

Практика проводится в четвертом семестре после окончания теоретических занятий и экзаменационной сессии.

6. Основные принципы проведения практики

6.1. Организация и производство работ на мелиоративных объектах:

- сбор сведений о районе изысканий на участке; принципы проложения трасс и размещения зданий на картографическом материале, проложение пробных ходов на местности;
- инструментальные работы - измерение углов, пикетажные работы, нивелирование, съемка сложных участков, сбор данных для размещения мелиоративных систем;
- грунтово-геологические обследования в районе участка, требования к отбору образцов и т.п.;
- гидрогеологическое обследование в районе участка производства работ, оценка условий водоотвода, определение уровня грунтовых вод;
- подготовительные работы;
- основные технологические процессы при строительстве (по видам работ);
- основные технологические процессы при реконструкции (по видам работ);
- основные технологические процессы при капитальном ремонте (по видам работ);
- основные положения по сдаче объекта в эксплуатацию.

6.2. Другие виды работ

При выполнении и изучении видов работ, не описанных в настоящем разделе, студент должен руководствоваться следующим: ознакомиться с обзорной картой-схемой района строительства, сельхоз использование земель; техническая схема ГМС, линейные и сетевые ГТС; природоохранные и водоохранные мероприятия; инфраструктура района строительства).

С планированием очередности строительства; с системой учета и отчетностью; с календарным планированием; с выноской проектов в натуру, рабочей разбивкой и инструментальным контролем возводимых сооружений;

7. Учебно-методическое обеспечение самостоятельной работы студентов на практике

7.1. Организация практики

Студент для прохождения практики обеспечивается следующими учебно-методическими материалами:

- производственная практика (эксплуатационная практика);
- методическими рекомендациями;
- дневник прохождения практики;
- индивидуальное задание

Основными отчетными документами по практике, подлежащими обязательному предъявлению на кафедре по возвращении с практики, являются:

- путевка на практику (при прохождении выездной практики);
- характеристику с места прохождения практики;
- дневник и отчет по практике;

Каждый студент составляет индивидуальный отчет о практике. В отчете должны быть отражены следующие вопросы:

1) Краткая история хозяйства, географическое месторасположение предприятия, структура и система управления предприятием, план производства работ и его выполнение, виды работ;

2) с характеристиками машинно-тракторного парка, применяемого на строительстве гидромелиоративных систем; технико-экономической оценкой работы землеройных машин;

3) с передовым опытом работы механизаторов, внедрением новой техники;

4) со способами выполнения механизированных работ по строительству русел каналов, подготовке трассы, снятию растительного слоя, планировке трасс каналов;

5) с производством ручных земляных работ (планировка дна трасс каналов и ручная доработка русел каналов), взаимосвязями ручных и механизированных работ в зависимости от применяемых механизмов;

6) материалами крепления откосов; способами крепления откосов и дна каналов;

7) способом расчета объемов земляных работ по планировке площадей (величины слоя срезки, насыпи, дальность перемещения);

8) с принятыми методами и способами производства работ по сетевым сооружениям ГМС в соответствии с их технической схемой.

Отчет должен включать таблицы, схемы, фото, диаграммы, рисунки, анализ данных, критические замечания, предложения и рекомендации по совершенствованию работы предприятия.

Руководитель от производства обеспечивает обучение, инструктаж и фактическое соблюдение требований техники безопасности и охраны труда на рабочих местах, контролирует производственную, технологическую и общую дисциплину студентов. Также оценивает профессиональные навыки, приобретённые студентом, дисциплинированность во время практики, активность студента в решении производственных задач, проставляемой в характеристике.

Руководитель практики имеет право сделать на оборотной стороне титульного листа отчета свои особые замечания или написать характеристику, о чем делает пометку на титульном листе.

Отчет по практике должен быть сдан руководителю практики от вуза после возвращения с практики в течение двух недель после начала занятий. После проверки отчета при необходимости он должен быть исправлен или дополнен.

Защита отчета проводится в срок, устанавливаемый кафедрой. Защиту отчета слушает и оценивает комиссия из 2 - 3 преподавателей, назначаемая заведующим кафедрой. При прохождении практики в неполном объеме и отсутствии материалов для написания отчета ставится неудовлетворительная оценка, и организуется повторная практика во вне учебного времени.

Характеристика выдается каждому студенту в конце практики. В ней указываются вид и объем выполненных работ. В конце дается краткая характеристика студента. Характеристика подписывается руководителем практики от хозяйства.

Дневник производственной практики оформляется: титульный лист по форме, содержание дневника по форме. В нем необходимо ежедневно записывать объем выполненных работ и указать виды работ, которые выполнял студент-практикант.

7.2. Примерные контрольные вопросы для проведения аттестации по итогам производственной практики (эксплуатационная практика)

1. организация работы службы эксплуатации в коллективных хозяйствах;
2. работа эксплуатационного штата на мелиоративной системе;
3. наблюдения за мелиоративным состоянием земель;
4. должностные инструкции основных работников эксплуатационной службы;
5. методология, технология и проблемы управления водным режимом на системе;
6. эксплуатационная гидрометрия и береговая обстановка;
7. основные виды эксплуатационных работ на объекте;
8. составление и реализация плана водопользования;
9. противопаводковые работы;
10. ремонт сооружений;
11. очистка сети;
12. работы по освоению мелиорируемых земель;
13. деловые отношения системного управления с производственными управлениями и водопользователями;
14. показатели работы системы;
15. сводные показатели состояния эксплуатации систем;
16. характеристика земельного фонда, коэффициенты полезного действия основных каналов и систем в целом;
17. стоимость эксплуатации по видам затрат;
18. годовая отчетная документация;
19. показатель себестоимости подачи воды;
20. технико-экономические показатели по системе;
21. эксплуатационная служба;
22. особенности организации службы эксплуатации внутрихозяйственных элементов систем;
23. основные задачи и обязанности управлений осушительных систем (ПМС);
24. обязанности землепользователей по эксплуатации осушительно-увлажнительных систем;

25. правила приемки систем в эксплуатацию (общие положения, рабочие комиссии, их права и обязанности, государственные приемочные комиссии, технические требования, предъявляемые к элементам систем).
26. Организация и технология строительства открытой мелиоративной сети;
27. Организация и технология строительства дорожной сети;
28. Организация и технология строительства закрытого дренажа;
29. Организация и технология строительства сетевых гидротехнических сооружений (труб-регуляторов, труб-переездов, шлюзов-регуляторов, мостов, пешеходных мостиков, воронок, колодцев);
30. Работы по эксплуатации открытой мелиоративной сети;
31. Работы по эксплуатации закрытого дренажа;
32. Работы по эксплуатации и внутрихозяйственной дорожной сети;
33. Работы по эксплуатации сетевых гидротехнических сооружений.

8. Промежуточная аттестация по итогам производственной практики **(эксплуатационная практика)**

При возвращении с практики (стационарной и выездной) в вуз студент вместе с руководителем от кафедры обсуждает итоги практики и собранные материалы. В дневнике по практике руководитель дает отзыв о работе студента, ориентируясь на его доклад и отзыв руководителя от производственной организации, приведенный в дневнике. В процессе практики каждый студент заполняет дневник, в котором студент фиксирует прохождение всех этапов работы, предусмотренных заданием по практике.

Оформление дневника ведется студентом в период прохождения практики, как на месте, так и во время самостоятельного изучения навыков, полученных при прохождении эксплуатационной практики. Не допускается самостоятельное заполнение дневника по прохождению практики по истечению сроков, предусмотренных ООП отпущенных на практику. По истечению практики студент обязан явиться к руководителю практики в назначенные кафедрой ВУЗа сроки для представления отчёта и дневника по учебной практике. Практикант пишет отчет о практике, который включает в себя общие сведения о предприятии или дает характеристику объекта, где осуществлялась практика, сведения о поставленных задачах на период практики. К отчету прилагаются графические материалы: план трассы или участка, где выполняются работы, схема машин и оборудования, фотографии.

По результатам проверки наличия выше указанных документов и правильности их заполнения ответственный за проведение практики допускает/не допускает студента, прошедшего практику к защите результатов эксплуатационной практики.

Защита отчета практики происходит пред специальной комиссией кафедры и после сообщения студента и обсуждения, объявляет оценку дифференцированного зачета по пятибалльной системе.

Заключение

По завершению практики на основании собранного материала составляется практикантами отчет практики и в течение 10 дней (начало учебного года) представляется на кафедру.

Список литературы

а) Основная литература

1. Микрюкова, Т. Ю. Методология и методы организации научного исследования: электронное учебное пособие : учебное пособие / Т. Ю. Микрюкова. — Кемерово : КемГУ, 2015. — 233 с. — ISBN 978-5-8353-1784-4. — Текст : электронный // Лань : электронно-библиотечная система. — URL: <https://e.lanbook.com/book/80058>
2. Афанасьев, В. В. Методология и методы научного исследования : учебное пособие для вузов / В. В. Афанасьев, О. В. Грибкова, Л. И. Уколова. — Москва : Издательство Юрайт, 2020. — 154 с. — (Высшее образование). — ISBN 978-5-534-02890-4. — Текст : электронный // ЭБС Юрайт [сайт]. — URL: <https://urait.ru/bcode/453479>
3. Гамаюнов, С. Н. Стратегический менеджмент: управление инновациями в АПК : учебное пособие / С. Н. Гамаюнов, А. Г. Глебова, Ю. Т. Фаринюк. — Тверь : Тверская ГСХА, 2016. — 237 с. — ISBN 978-5-91488-135-8. — Текст : электронный // Лань : электронно-библиотечная система. — URL: <https://e.lanbook.com/book/134156> (дата обращения: 23.09.2020). — Режим доступа: для авториз. пользователей.
4. Голубков, Е. П. Стратегический менеджмент : учебник и практикум для вузов / Е. П. Голубков. — Москва : Издательство Юрайт, 2020. — 290 с. — (Высшее образование). — ISBN 978-5-534-03369-4. — Текст : электронный // ЭБС Юрайт [сайт]. — URL: <https://urait.ru/bcode/450496>
5. Правила эксплуатации мелиоративных систем и отдельно расположенных гидротехнических сооружений / В. Н. Щедрин, С. М. Васильев, В. В. Слабунов [и др.]. — Новочеркасск : Российский научно-исследовательский институт проблем мелиорации, 2014. — 171 с. — ISBN 2227-8397. — Текст : электронный // Электронно-библиотечная система IPR BOOKS : [сайт]. — URL: <http://www.iprbookshop.ru/58877.html>
6. Эксплуатационная надежность гидротехнических сооружений : учебное пособие / Ф. К. Абдразаков, Т. А. Панкова, О. В. Михеева, С. С. Орлова. — Саратов : Саратовский ГАУ, 2018. — 142 с. — ISBN 978-5-9999-2968-6. — Текст : электронный // Лань : электронно-библиотечная система. — URL: <https://e.lanbook.com/book/137525>
7. Лунева, Е. Н. История и современные проблемы гидромелиорации : учебное пособие / Е. Н. Лунева. — Новочеркасск : Новочерк. инж.-мелиор. ин-т Донской ГАУ, 2019. — 134 с. — Текст : электронный // Лань : электронно-библиотечная система. — URL: <https://e.lanbook.com/book/134783> (дата обращения: 24.09.2020). — Режим доступа: для авториз. пользователей.
8. Комогорцев, В. Ф. Математическое моделирование процессов в компонентах природы : учебное пособие / В. Ф. Комогорцев. — Брянск : Брянский ГАУ, 2018. — 131 с. — Текст : электронный // Лань : электронно-библиотечная система. — URL: <https://e.lanbook.com/book/133062>
9. Лунева, Е. Н. История и современные проблемы гидромелиорации : учебное пособие / Е. Н. Лунева. — Новочеркасск : Новочерк. инж.-мелиор. ин-т Донской ГАУ, 2019. — 134 с. — Текст : электронный // Лань : электронно-библиотечная система. — URL: <https://e.lanbook.com/book/134783>
10. Виноградова, Л. И. Основы научных исследований : учебное пособие / Л. И. Виноградова. — Красноярск : КрасГАУ, 2012. — 127 с. — Текст : электронный // Лань : электронно-библиотечная система. — URL: <https://e.lanbook.com/book/90770>
11. Базавлук, В. А. Инженерное обустройство территорий. Мелиорация : учебное пособие для вузов / В. А. Базавлук. — Москва : Издательство Юрайт, 2020. — 139 с. — (Высшее образование). — ISBN 978-5-534-08276-0. — Текст : электронный // ЭБС Юрайт [сайт]. — URL: <https://urait.ru/bcode/451392>
12. Черемисинов, А. А. Мелиоративные системы Центрального Черноземья. Оросительные системы и техника поливов в Центральном Черноземье : учебное пособие / А. А. Черемисинов, С. П. Бурлакин, Е. В. Куликова. — Воронеж : Воронежский Государственный

Аграрный Университет им. Императора Петра Первого, 2015. — 167 с. — ISBN 2227-8397. — Текст : электронный // Электронно-библиотечная система IPR BOOKS : [сайт]. — URL: <http://www.iprbookshop.ru/72698.html>

13. Новикова, И. В. Инженерные изыскания в мелиорации : учебное пособие / И. В. Новикова. — Новочеркасск : Новочерк. инж.-мелиор. ин-т Донской ГАУ, 2019. — 150 с. — Текст : электронный // Лань : электронно-библиотечная система. — URL: <https://e.lanbook.com/book/133420>

14. Клиорина, Г. И. Инженерное обеспечение строительства. Дренаж территории застройки : учебное пособие для вузов / Г. И. Клиорина. — 2-е изд., испр. и доп. — Москва : Издательство Юрайт, 2020. — 181 с. — (Высшее образование). — ISBN 978-5-534-07786-5. — Текст : электронный // ЭБС Юрайт [сайт]. — URL: <https://urait.ru/bcode/452719>

15. Новикова, И. В. Инженерные изыскания в мелиорации : учебное пособие / И. В. Новикова. — Новочеркасск : Новочерк. инж.-мелиор. ин-т Донской ГАУ, 2019. — 150 с. — Текст : электронный // Лань : электронно-библиотечная система. — URL: <https://e.lanbook.com/book/133420>

дополнительная литература:

1. Рассказова, Ж. В. Рабочая тетрадь к курсу «Методология и методы научного исследования» / Ж. В. Рассказова. — Владикавказ : Северо-Осетинский государственный педагогический институт, 2020. — 78 с. — ISBN 978-5-98935-226-5. — Текст : электронный // Электронно-библиотечная система IPR BOOKS : [сайт]. — URL: <http://www.iprbookshop.ru/101487.html>

2. Михалкин, Н. В. Методология и методика научного исследования : учебное пособие для аспирантов / Н. В. Михалкин. — Москва : Российский государственный университет правосудия, 2017. — 272 с. — ISBN 978-5-93916-548-8. — Текст : электронный // Электронно-библиотечная система IPR BOOKS : [сайт]. — URL: <http://www.iprbookshop.ru/65865.html>

3. Пижурин, А. А. Методы и средства научных исследований : учебник / А.А. Пижурин, А.А. Пижурин (мл.), В.Е. Пятков. — Москва : ИНФРА-М, 2020. — 264 с. + Доп. материалы [Электронный ресурс]. — (Высшее образование: Бакалавриат). - ISBN 978-5-16-010816-2. - Текст : электронный. - URL: <https://znanium.com/catalog/product/1085368>

4. Попов, С. А. Стратегический менеджмент: актуальный курс : учебник для бакалавриата и магистратуры / С. А. Попов. — Москва : Издательство Юрайт, 2018. — 463 с. — (Бакалавр и магистр. Академический курс). — ISBN 978-5-9916-9774-3. — Текст : электронный // ЭБС Юрайт [сайт]. — URL: <https://www.biblio-online.ru/bcode/412925>

5. Стратегический менеджмент : учебное пособие / М. И. Горевая, Г. И. Курчеева, Г. А. Ключков, Н. А. Шкляева. — Новосибирск : Новосибирский государственный технический университет, 2010. — 203 с. — ISBN 978-5-7782-1407-1. — Текст : электронный // Электронно-библиотечная система IPR BOOKS : [сайт]. — URL: <http://www.iprbookshop.ru/45035.html> (дата обращения: 23.09.2020). — Режим доступа: для авторизир. пользователей

6. Зинич, Л. В. Стратегический менеджмент : учебное пособие / Л. В. Зинич, Е. А. Асташова. — Омск : Омский ГАУ, 2015. — 162 с. — ISBN 978-5-89764-467-4. — Текст : электронный // Лань : электронно-библиотечная система. — URL: <https://e.lanbook.com/book/115928>

7. Ольгаренко, В. И. Эксплуатация мелиоративных систем : учебное пособие / В. И. Ольгаренко, И. В. Ольгаренко. — Новочеркасск : Новочерк. инж.-мелиор. ин-т Донской ГАУ, 2019. — 161 с. — Текст : электронный // Лань : электронно-библиотечная система. — URL: <https://e.lanbook.com/book/133422>

8. Сахненко, М. А. Безопасность и эксплуатационная надежность гидротехнических сооружений : практикум / М. А. Сахненко. - Москва : Альтаир-МГАВТ, 2014. - 88 с. - Текст : электронный. - URL: <https://znanium.com/catalog/product/503104>
9. Крутов, Д. А. Гидротехнические сооружения : учебное пособие для вузов / Д. А. Крутов. — Москва : Издательство Юрайт, 2020. — 238 с. — (Высшее образование). — ISBN 978-5-534-12898-7. — Текст : электронный // ЭБС Юрайт [сайт]. — URL: <https://urait.ru/bcode/448524>
10. Сольский, С. В. Инженерная мелиорация : учебное пособие / С. В. Сольский, С. Ю. Ладенко, К. П. Моргунов. — 2-е изд., испр. и доп. — Санкт-Петербург : Лань, 2018. — 248 с. — ISBN 978-5-8114-3137-3. — Текст : электронный // Лань : электронно-библиотечная система. — URL: <https://e.lanbook.com/book/109514>
(дата обращения: 24.09.2020). — Режим доступа: для авториз. пользователей.
11. Зализняк, В. Е. Введение в математическое моделирование : учебное пособие для вузов / В. Е. Зализняк, О. А. Золотов. — Москва : Издательство Юрайт, 2020. — 133 с. — (Высшее образование). — ISBN 978-5-534-12249-7. — Текст : электронный // ЭБС Юрайт [сайт]. — URL: <https://urait.ru/bcode/447100>
12. Смагин, Б. И. Экономико-математические методы : учебник для вузов / Б. И. Смагин. — 2-е изд., испр. и доп. — Москва : Издательство Юрайт, 2020. — 272 с. — (Высшее образование). — ISBN 978-5-9916-9814-6. — Текст : электронный // ЭБС Юрайт [сайт]. — URL: <https://urait.ru/bcode/453058>
13. Исследование операций в экономике : учебник для вузов / под редакцией Н. Ш. Кремера. — 4-е изд., перераб. и доп. — Москва : Издательство Юрайт, 2020. — 414 с. — (Высшее образование). — ISBN 978-5-534-12800-0. — Текст : электронный // ЭБС Юрайт [сайт]. — URL: <https://urait.ru/bcode/460143>
14. Сабо, Е. Д. Гидротехнические мелиорации : учебник для вузов / Е. Д. Сабо, В. С. Теодоронский, А. А. Золотаревский ; под общей редакцией Е. Д. Сабо. — 2-е изд., испр. и доп. — Москва : Издательство Юрайт, 2020. — 317 с. — (Высшее образование). — ISBN 978-5-534-07252-5. — Текст : электронный // ЭБС Юрайт [сайт]. — URL: <https://urait.ru/bcode/451576>
15. Фаталиев, Н. Г. Механизация ремонтно-эксплуатационных работ на мелиоративных системах : монография / Н. Г. Фаталиев. — Махачкала : ДагГАУ имени М.М.Джамбулатова, 2015. — 252 с. — Текст : электронный // Лань : электронно-библиотечная система. — URL: <https://e.lanbook.com/book/113016>
16. Мелиоративные компенсационные мероприятия, снижающие поверхностный сток талых, дождевых и ирригационных вод с земель сельскохозяйственного назначения : научный обзор / Г. Т. Балакай, Н. И. Балакай, А. Н. Бабичев [и др.]. — Новочеркасск : Российский научно-исследовательский институт проблем мелиорации, 2014. — 82 с. — ISBN 2227-8397. — Текст : электронный // Электронно-библиотечная система IPR BOOKS : [сайт]. — URL: <http://www.iprbookshop.ru/58875.html>
17. Лунева, Е. Н. История и современные проблемы гидромелиорации : учебное пособие / Е. Н. Лунева. — Новочеркасск : Новочерк. инж.-мелиор. ин-т Донской ГАУ, 2019. — 134 с. — Текст : электронный // Лань : электронно-библиотечная система. — URL: <https://e.lanbook.com/book/134783>
18. Синютина Т. П. Геодезия. Инженерное обеспечение строительства : учебно-методическое пособие. Практикум / Т. П. Синютина, Л. Ю. Миколишина, Т. В. Котова, Н. С. Воловник. — Москва : Инфра-Инженерия, 2020. — 164 с. — ISBN 978-5-9729-0172-2. — Текст : электронный // Электронно-библиотечная система IPR BOOKS : [сайт]. — URL: <http://www.iprbookshop.ru/98395.html>
19. Чумаченко, А. Н. Инженерно-геологические изыскания в гидротехническом строительстве. Методы и технические средства : учебное пособие / А. Н. Чумаченко, А. А. Красилов ; под редакцией А. Д. Потапов. — Москва : Московский государственный

строительный университет, ЭБС АСВ, 2011. — 107 с. — ISBN 978-5-7264-0563-6. — Текст : электронный // Электронно-библиотечная система IPR BOOKS : [сайт]. — URL: <http://www.iprbookshop.ru/16391.html>

20. Фаталиев, Н. Г. Механизация ремонтно-эксплуатационных работ на мелиоративных системах : монография / Н. Г. Фаталиев. — Махачкала : ДагГАУ имени М.М.Джамбулатова, 2015. — 252 с. — Текст : электронный // Лань : электронно-библиотечная система. — URL: <https://e.lanbook.com/book/113016>

б) программное обеспечение и Интернет-ресурсы:

ЭБС «Лань». – URL : <https://e.lanbook.com>

ЭБС «Юрайт». - URL : <https://urait.ru>

ЭБС «IPRbooks». - URL : <http://www.iprbookshop.ru>

ЭБС «Znanium.com». - URL : <https://znanium.com>

ЭБ РГАТУ. - URL : <http://bibl.rgatu.ru/web/Default.asp>

Перечень информационных технологий, используемых при проведении производственной практики (эксплуатационная практика), включая перечень программного обеспечения и информационных справочных систем (при необходимости)

-Windows XP Professional.Лицензия № 63508759, без ограничений.

-Office 365 для образования (преподавательский). Лицензия № 70dac036-3972-4f17-8b2c-626c8be57420, без ограничений.

-ARCHICAD 19 Russian. Лицензия № SFBSA-TM8AJ-VDHHZ-A0FXR, без ограничений.

-Справочная Правовая Система Консультант Плюс. Договор № 2674, без ограничений.

-Opera (свободно распространяемая)

-7-Zip (свободно распространяемая)

-Adobe Acrobat Reader (свободно распространяемая)

Приложения

МИНИСТЕРСТВО СЕЛЬСКОГО ХОЗЯЙСТВА РФ
 ФЕДЕРАЛЬНОЕ ГОСУДАРСТВЕННОЕ БЮДЖЕТНОЕ
 ОБРАЗОВАТЕЛЬНОЕ УЧРЕЖДЕНИЕ
 ВЫСШЕГО ОБРАЗОВАНИЯ «РЯЗАНСКИЙ
 ГОСУДАРСТВЕННЫЙ АГРОТЕХНОЛОГИЧЕСКИЙ
 УНИВЕРСИТЕТ имени П.А.КОСТЫЧЕВА»

Автодорожный факультет

ДНЕВНИК
 прохождения практики обучающегося

_____ (фамилия, имя, отчество обучающегося)

Курс _____ Группа _____

Направление подготовки _____

Направленность (профиль) подготовки: _____

Сроки практики _____

Место прохождения практики _____

_____ (Организация, район, область)

Фамилия и занимаемая должность руководителя практики от организации _____

Содержание дневника

Дата	Вид работы, краткое содержание выполненной работы	Как выполнялась работа (самостоятельно или путем наблюдений)	Развиваемые компетенции	Практическая подготовка*
1	2	3	4	5

Студент магистратуры _____ (ФИО)
 _____ (подпись)

ХАРАКТЕРИСТИКА

на обучающегося _____ (Ф.И.О.)

В характеристике отражается:

- время, в течение которого обучающийся проходил практику;
- отношение обучающегося к практике;
- в каком объеме выполнена программа практики;
- каков уровень теоретической и практической подготовки обучающегося;
- трудовая дисциплина обучающегося во время практики;
- качество выполняемых работ;
- об отношениях обучающегося с сотрудниками, клиентами;
- замечания и пожелания в адрес обучающегося;
- **компетенции, освоенные в процессе прохождения практики;**
- общий вывод руководителя практики от организации о выполнении обучающимся программы практики.

Руководитель практики от предприятия _____ / Ф.И.О. /

Дата, подпись

Печать

Министерство сельского хозяйства Российской Федерации
ФЕДЕРАЛЬНОЕ ГОСУДАРСТВЕННОЕ БЮДЖЕТНОЕ
ОБРАЗОВАТЕЛЬНОЕ УЧРЕЖДЕНИЕ ВЫСШЕГО ОБРАЗОВАНИЯ
«РЯЗАНСКИЙ ГОСУДАРСТВЕННЫЙ АГРОТЕХНОЛОГИЧЕСКИЙ
УНИВЕРСИТЕТ ИМЕНИ П.А.КОСТЫЧЕВА»

Автодорожный факультет
Кафедра «Строительство инженерных сооружений и механика»

ОТЧЕТ
о прохождении производственной практики -

_____ вид (тип) практики

_____ (Фамилия, имя, отчество обучающегося)

Курс _____ Группа _ ____

Направление подготовки _____

Направленность (профиль) программы: _____

Сроки практики _____

Место прохождения практики

_____ (указывается полное наименование структурного подразделения Университета/
профильной организации, а также их фактический адрес)

Руководитель практики от Университета _____

(подпись, Ф.И.О.)

Руководитель практики от профильной организации _____

(должность, подпись, Ф.И.О.)

М.П.

Отчет подготовлен _____

(подпись, Ф. И.О.)

Отчет защищен _____

(дата, оценка)

Рязань 20---- г.

МИНИСТЕРСТВО СЕЛЬСКОГО ХОЗЯЙСТВА РФ
ФЕДЕРАЛЬНОЕ ГОСУДАРСТВЕННОЕ БЮДЖЕТНОЕ ОБРАЗОВАТЕЛЬНОЕ
УЧРЕЖДЕНИЕ ВЫСШЕГО ОБРАЗОВАНИЯ
«РЯЗАНСКИЙ ГОСУДАРСТВЕННЫЙ АГРОТЕХНОЛОГИЧЕСКИЙ УНИВЕРСИТЕТ
ИМЕНИ П.А. КОСТЫЧЕВА»

Автотдорожный факультет
Кафедра «Строительство инженерных сооружений и механика»

ИНДИВИДУАЛЬНОЕ ЗАДАНИЕ
на производственную практику – _____
Тема: « _____ »

(ФИО студента)

Направление подготовки
Курс _ Группа

Задание выдал:

Дата выдачи задания на практику:
Дата представления отчета на проверку:

Руководитель практики _____ /
(подпись)

Задание принял к исполнению _____ /
(подпись)



МИНИСТЕРСТВО
СЕЛЬСКОГО ХОЗЯЙСТВА РОССИЙСКОЙ ФЕДЕРАЦИИ
ФЕДЕРАЛЬНОЕ ГОСУДАРСТВЕННОЕ БЮДЖЕТНОЕ
ОБРАЗОВАТЕЛЬНОЕ УЧРЕЖДЕНИЕ
ВЫСШЕГО ОБРАЗОВАНИЯ

«РЯЗАНСКИЙ ГОСУДАРСТВЕННЫЙ АГРОТЕХНОЛОГИЧЕСКИЙ
УНИВЕРСИТЕТ ИМЕНИ П.А.КОСТЫЧЕВА» (ФГБОУ ВО РГАТУ)

ул. Костычева, д.1, г. Рязань, Рязанская область, 390044
тел.: (4912) 35-35-01, 35-88-31 факс: (4912) 34-30-96, 34-08-42
E-mail: University@rgatu.ru
ОКПО 00493480, ОГРН 1026201074998, ИНН 6229000643

**НАПРАВЛЕНИЕ
на практику**

№ _____

« ____ » _____
20__ г.

Студент _____ курса _____ факультета _____
(ФИО)

Обучающийся по направлению (специальности) _____
направляется на (в) _____
организация (учреждение) всех форм собственности)
_____ района _____ области

для прохождения _____ практики
(вид практики)

в соответствии с Договором № _____ от « ____ » _____ 20
____ г.

Приказ от « ____ » _____ 20__ г. № _____

Срок практики с « ____ » _____ 20__ г. по « ____ » _____
20__ г.

Заведующий отделом учебных и производственных практик _____
М.П.

Отметка о прибытии в пункты назначения и выбытия из них:

Выбыл из _____ ФГБОУ ВО РГАТУ _____ Прибыл в _____
» _____ 20__ г. « ____ » _____ 20__ г.

М.П. Подпись _____ М.П. Подпись _____

Выбыл из _____ Прибыл в ФГБОУ ВО РГАТУ _____

« ____ » _____ 20__ г. « ____ » _____ 20__
г.

М.П. Подпись _____ М.П. Подпись _____

Рабочий график (план)

проведения _____ практики

**Перечень планируемых результатов обучения при прохождении практики,
соотнесенных с планируемыми результатами освоения образовательной программы**

№ п/п	Содержание программы практики (виды работ и индивидуальное(ых) задание(й))	Период выполнения видов работ и заданий	Отметка о выполнении
1	2	3	4

Руководитель практики от ФГБОУ ВО РГТУ

(должность, подпись, Ф.И.О.)

Руководитель практики от предприятия

(должность, подпись, печать, Ф.И.О.)

**МИНИСТЕРСТВО СЕЛЬСКОГО ХОЗЯЙСТВА
РОССИЙСКОЙ ФЕДЕРАЦИИ**

**ФЕДЕРАЛЬНОЕ ГОСУДАРСТВЕННОЕ БЮДЖЕТНОЕ ОБРАЗОВАТЕЛЬНОЕ
УЧРЕЖДЕНИЕ ВЫСШЕГО ОБРАЗОВАНИЯ
«РЯЗАНСКИЙ ГОСУДАРСТВЕННЫЙ АГРОТЕХНОЛОГИЧЕСКИЙ УНИВЕРСИТЕТ
ИМЕНИ П.А.КОСТЫЧЕВА»**

**МЕТОДИЧЕСКИЕ УКАЗАНИЯ ПО ПОДГОТОВКЕ
К ПРОЦЕДУРЕ ЗАЩИТЫ И ПРОЦЕДУРА ЗАЩИТЫ ВЫПУСКНОЙ
КВАЛИФИКАЦИОННОЙ РАБОТЫ**

магистра

**по направлению подготовки
35.04.10 Гидромелиорация
направленность (профиль) программы
«Строительство и эксплуатация гидромелиоративных систем»
для очной формы обучения**

Рязань 2023

УДК -656.13 (075)

ББК

Рецензенты:

Директор Федерального Государственного Бюджетного Учреждения
«Управление Мелиорации Земель и Сельскохозяйственного Водоснабжения по Рязанской
области», к.с.х. _____ П.Н. Ванюшин

(Ф.И.О.)

ФИО разработчиков:

Председатель учебно-методической комиссии по направлению подготовки 35.04.10
Гидромелиорация

к.т.н., доцент

 Гаврилина О.П

Заведующий кафедрой «Строительство инженерных сооружений и механика»,

д.т.н., профессор



Борычев С.Н

Методические указания по подготовке к процедуре защиты и процедура защиты выпускной
квалификационной работы магистра по направлению подготовки 35.04.10 Гидромелиорация
направленность (профиль) программы «Строительство и эксплуатация гидромелиоративных
систем»– Рязань: Издательство ФГБОУ ВО РГАТУ, 2023. – ЭБС РГАТУ

СОДЕРЖАНИЕ

ВВЕДЕНИЕ

1 ОБЩИЕ ПОЛОЖЕНИЯ ПО ВЫПОЛНЕНИЮ И ЗАЩИТЕ ВЫПУСКНОЙ КВАЛИФИКАЦИОННОЙ РАБОТЫ (ВКР) МАГИСТРА

1.1 Подготовка к процедуре защиты ВКР

1.2 Процедура защиты ВКР

2 МЕТОДИКА ПОДГОТОВКИ ВЫПУСКНОЙ КВАЛИФИКАЦИОННОЙ РАБОТЫ МАГИСТРА

2.1. Выбор темы и основные этапы выполнения

2.2. Структура и содержание выпускной квалификационной работы магистра

3 ТРЕБОВАНИЯ К ОФОРМЛЕНИЮ ВЫПУСКНОЙ КВАЛИФИКАЦИОННОЙ РАБОТЫ МАГИСТРА

3.1. Титульный лист

3.2. Задание на выпускную квалификационную работу

3.3. Аннотация

3.4 Введение

3.5 Содержание

3.6 Самостоятельные разделы, основная часть

3.7 Заключение

3.8 Список использованной литературы

3.9 Приложения

4 ИЗЛОЖЕНИЕ ТЕКСТОВОГО МАТЕРИАЛА

4.1 Текст

4.2 Единицы измерения

4.3 Заголовки и нумерация разделов, подразделов, пунктов

4.4 Таблицы и иллюстрации

4.5 Иллюстрации

4.6 Сокращения, условные обозначения, формулы, единицы измерения

4.7 Примеры библиографических записей

4.8 Приложения

5 ОБЩИЕ ПРАВИЛА ОФОРМЛЕНИЯ ГРАФИЧЕСКОЙ ЧАСТИ

5.1 Форматы

5.2 Масштабы

5.3 Основные типы линий, координатные оси

5.4 Нанесение размеров

5.5 Оформление наименований и обозначений на чертежах

6 ПРИМЕРНАЯ ТЕМАТИКА ВКР

ПРИЛОЖЕНИЯ

ВВЕДЕНИЕ

Государственная итоговая аттестация обучающихся по направлению подготовки 35.04.10 Гидромелиорация направленность (профиль) программы «Строительство и эксплуатация гидромелиоративных систем» в ФГБОУ ВО РГАТУ установлена учебным планом основной образовательной программы в соответствии с требованиями ФГОС ВО утвержденного 17 августа 2020 г., №1043 и проводится в форме:

проводится в форме:

- государственного экзамена;
- выпускной квалификационной работы.

Методические указания по подготовке к процедуре защиты и процедура защиты выпускной квалификационной работы магистра по направлению подготовки 35.04.10 Гидромелиорация направленность (профиль) программы «Строительство и эксплуатация гидромелиоративных систем» регламентируют методику подготовки, требования к оформлению выпускной квалификационной работы магистра.

Методические указания по подготовке к процедуре защиты и процедура защиты выпускной квалификационной работы магистра по направлению подготовки 35.04.10 Гидромелиорация направленность (профиль) программы «Строительство и эксплуатация гидромелиоративных систем» подготовлены в соответствии со следующими документами:

- Федеральным законом от 29 декабря 2012 г. № 273-ФЗ «Об образовании в Российской Федерации»;
- Приказом Министерства образования и науки Российской Федерации «Об утверждении порядка организации и осуществления образовательной деятельности по образовательным программам высшего образования - программам бакалавриата, программам специалитета, программам магистратуры» от 05.04.2017 г. №301;
- Приказом Министерства образования и науки Российской Федерации «Об утверждении Порядка проведения государственной итоговой аттестации по образовательным программам высшего образования - программам бакалавриата, программам специалитета и программам магистратуры» от 29.06.2015 N 636;
- Федеральным государственным образовательным стандартом высшего образования по направлению подготовки 35.04.10 Гидромелиорация;
- Законодательными актами Российской Федерации, нормативными актами Министерства образования и науки Российской Федерации, регламентирующими образовательную деятельность;
- Уставом ФГБОУ ВО РГАТУ;
- Локальными нормативными актами ФГБОУ ВО РГАТУ.

1. ОБЩИЕ ПОЛОЖЕНИЯ ПО ВЫПОЛНЕНИЮ И ЗАЩИТЕ ВЫПУСКНОЙ КВАЛИФИКАЦИОННОЙ РАБОТЫ МАГИСТРА

1.1. Подготовка к процедуре защиты ВКР

1.1.1 Выпускная квалификационная работа представляет собой выполненную обучающимся (несколькими обучающимися совместно) работу, демонстрирующую уровень подготовленности выпускника к самостоятельной профессиональной деятельности.

Выпускная квалификационная работа (ВКР) оформляется обучающимся как на бумажном носителе, так и в электронном виде.

1.1.2 Выпускная квалификационная работа по направлению подготовки 35.04.10 Гидромелиорация выполняется в виде выпускной квалификационной работы магистра.

1.1.3 Основными качественными критериями оценки выпускной квалификационной работы являются:

- актуальность темы;
- достаточность использованной литературы по теме;
- обоснованность привлечения тех или иных методов решения поставленных задач;
- глубина и обоснованность анализа полученных результатов;
- четкость и грамотность изложения материала, качество оформления работы;
- умение вести полемику по теоретическим и практическим вопросам выпускной квалификационной работы;
- правильность ответов на вопросы членов ГЭК.

1.1.4 Примерные темы выпускных квалификационных работ, предлагаемых обучающимся (далее – перечень тем), формируются заведующими кафедрами и утверждаются деканом факультета. Данный перечень доводится деканатом до сведения обучающихся не позднее, чем за 6 месяцев до даты начала государственной итоговой аттестации. Факт ознакомления обучающегося с примерными темами выпускных квалификационных работ удостоверяется подписью обучающегося.

1.1.5 После выбора темы каждому обучающемуся необходимо написать заявление на имя декана факультета (Приложение № 1).

1.1.6 По письменному заявлению обучающегося (нескольких обучающихся, выполняющих выпускную квалификационную работу совместно) может быть предоставлена возможность подготовки и защиты выпускной квалификационной работы по теме, предложенной обучающимся, в случае обоснованности целесообразности ее разработки для практического применения в соответствующей области профессиональной деятельности или на конкретном объекте профессиональной деятельности.

1.1.7 Темы для выполнения выпускной квалификационной работы обучающимися утверждаются приказом ректора не позднее начала преддипломной практики. Для подготовки выпускной квалификационной работы за обучающимся (несколькими обучающимися, выполняющими выпускную квалификационную работу совместно) приказом ректора закрепляется научный руководитель выпускной квалификационной работы из числа работников университета и при необходимости консультант (консультанты). Изменение темы выпускной квалификационной работы осуществляется по заявлению студента, подписанного научным руководителем и заведующим кафедрой. Изменение темы выпускной квалификационной работы возможно не позднее, чем по истечении 1/3 срока, отведенного на ее подготовку. Изменение темы оформляется приказом ректора.

1.1.8 По письменному заявлению нескольких обучающихся допускается выполнение выпускной квалификационной работы совместно. В этом случае в задании на ВКР должен содержаться принцип равноценности вклада каждого обучающегося в содержание ВКР.

1.1.9 Примерные правила оформления выпускной квалификационной работы приведены в Приложении № 3.

1.1.10 Процесс выполнения выпускной квалификационной работы включает в себя ряд взаимосвязанных этапов:

- выбор темы и ее утверждение в установленном порядке;

- формирование структуры и календарного графика выполнения работы, согласование с научным руководителем;
- составление библиографии, ознакомление с законодательными актами, нормативными документами и другими источниками, относящимися к теме работы;
- сбор фактического материала в статистических органах, на предприятиях различных форм собственности и других организациях;
- обработка и анализ полученной информации с применением современных методов;
- формулирование основных теоретических положений, практических выводов и рекомендаций по результатам анализа;
- оформление ВКР в соответствии с установленными требованиями и представление ее руководителю;
- доработка первого варианта выпускной квалификационной работы с учетом замечаний научного руководителя;
- чистовое оформление выпускной квалификационной работы, списка использованных документальных источников и литературы, приложений;
- подготовка доклада для защиты выпускной квалификационной работы на заседании экзаменационной комиссии;
- подготовка демонстрационных чертежей или раздаточного материала, включающего в себя в сброшюрованном виде компьютерные распечатки схем, графиков, диаграмм, таблиц, рисунков и т.п.;
- получение допуска к защите выпускной квалификационной работы.

1.1.11 Научный руководитель выпускной квалификационной работы:

- выдает обучающемуся задание для выполнения выпускной квалификационной работы и курирует его работу по сбору и обобщению необходимых материалов на преддипломной практике;
- проводит систематические, предусмотренные расписанием консультации;
- проверяет выполнение работы в соответствии с графиком;
- координирует работу консультантов по отдельным разделам выпускной квалификационной работы;
- присутствует на защите обучающегося с правом совещательного голоса.

1.1.12 Научный руководитель ВКР несет полную ответственность за научную самостоятельность и достоверность результатов проведенного исследования. В ходе выполнения обучающимся ВКР научный руководитель консультирует его по всем вопросам подготовки ВКР, рассматривает и корректирует план работы над ВКР, дает рекомендации по списку литературы, указывает обучающемуся на недостатки аргументации, композиции, стиля и т.д. и рекомендует, как их лучше устранить.

1.1.13 Обучающийся периодически информирует научного руководителя о ходе подготовки ВКР и консультируется по вызывающим затруднения вопросам.

1.1.14 По предложению научного руководителя ВКР в случае необходимости кафедре предоставляется право приглашать консультантов по отдельным узконаправленным разделам ВКР за счет лимита времени, отведенного на руководство ВКР. Консультантами по отдельным разделам ВКР могут назначаться профессора и преподаватели университета, а также высококвалифицированные специалисты и научные работники других учреждений и предприятий. Консультанты проверяют соответствующую часть выполненной обучающимся ВКР и ставят на ней свою подпись.

1.1.15 Консультанты уточняют с обучающимся объем и содержание работ по соответствующим разделам, оказывают им методическую помощь и консультации при выполнении намеченных работ, проверяют и оценивают качество выполненной работы и ставят свою подпись на титульном листе пояснительной записки и в графической части по своему разделу.

1.1.16 Кафедра устанавливает календарный график периодической проверки хода выполнения выпускной квалификационной работы. В указанные сроки обучающийся отчитывается перед руководителем выпускной квалификационной работы.

1.1.17 После завершения подготовки обучающимся выпускной квалификационной работы научный руководитель выпускной квалификационной работы представляет на кафедру, где выполняется выпускная квалификационная работа, письменный отзыв о работе обучающегося в период подготовки выпускной квалификационной работы (далее - отзыв). В случае выполнения выпускной квалификационной работы несколькими обучающимися научный руководитель выпускной квалификационной работы представляет на кафедру, где выполняется выпускная квалификационная работа, отзыв об их совместной работе в период подготовки выпускной квалификационной работы.

1.1.18 Подготовленная к защите выпускная квалификационная работа представляется выпускником научному руководителю, не позднее, чем за неделю до ее защиты.

1.1.19 Законченная выпускная квалификационная работа, подписанная обучающимся и консультантами, представляется научному руководителю.

1.1.20 Научный руководитель готовит отзыв (Приложение № 7) на выпускную квалификационную работу, в котором должно быть отражено:

- характеристика научного содержания работы;
- степень самостоятельности обучающегося в проведении исследований и обсуждении полученных результатов;
- понимание обучающимся этих результатов;
- способность обучающегося критически анализировать научную литературу;
- результаты проверки выпускной квалификационной работы на объем заимствования, в том числе содержательного, детализированные по разделам работы, комментарии научного руководителя по обнаруженному заимствованию.

1.1.21 Результаты проверки выпускной квалификационной работы на объем заимствования, в том числе содержательного выявления неправомерных заимствований в обязательном порядке прилагаются к отзыву с последующим представлением в ГЭК. Результаты проверки должны быть подписаны научным руководителем.

1.1.22 В заключение научный руководитель должен отметить достоинства и недостатки выполненной работы. Отзыв должен заканчиваться выводом о возможности (невозможности) допуска выпускной квалификационной работы к защите (с обязательным учетом результатов проверки на объем заимствования, в том числе содержательного).

1.1.23 Научный руководитель должен оценить работу обучающегося во время выполнения данной выпускной квалификационной работы, приобретенные знания и сформированные компетенции.

1.1.24 Выпускная квалификационная работа с отзывом научного руководителя (при наличии консультанта – с его подписью на титульном листе) передается заведующему кафедрой, который на основании этих материалов решает вопрос о готовности выпускной квалификационной работы и допуске обучающегося к защите ВКР. В случае положительного решения вопроса ставит свою подпись и дату на титульном листе работы.

1.1.25 В случае отрицательного решения заведующим кафедрой вопроса о готовности выпускной квалификационной работы и допуске обучающегося к ее защите этот вопрос обсуждается на заседании кафедры. На основании мотивированного заключения кафедры декан факультета делает представление на имя ректора университета о невозможности допустить обучающегося к защите выпускной квалификационной работы.

1.1.26 При наличии допуска к защите и отзыва научного руководителя выпускная квалификационная работа представляется к защите в государственной экзаменационной комиссии. Обучающийся имеет право на публичную защиту выпускной квалификационной работы при отрицательном отзыве научного руководителя.

1.1.27 Выпускник, получив положительный отзыв о ВКР от научного руководителя ВКР и разрешение о допуске к защите, должен подготовить доклад (до 10 минут), в котором четко и кратко излагаются основные результаты исследования, проведенные при выполнении ВКР. При

этом целесообразно пользоваться техническими средствами и (или) использовать раздаточный материал для председателя и членов ГЭК.

1.1.28 Доклад включает в себя: актуальность выбранной темы, предмет изучения, методы, использованные при изучении проблемы, новые результаты, достигнутые в ходе исследования и вытекающие из исследования, основные выводы.

1.1.29 Доклад не должен быть перегружен цифровыми данными, которые приводятся только в том случае, если они необходимы для доказательства или иллюстрации того или иного вывода.

1.1.30 Кафедра университета обеспечивает ознакомление обучающегося с отзывом не позднее чем за 5 календарных дней до дня защиты выпускной квалификационной работы. Факт ознакомления обучающегося удостоверяется подписью.

1.1.31 Выпускная квалификационная работа, отзыв передаются в государственную экзаменационную комиссию не позднее чем за 2 календарных дня до дня защиты выпускной квалификационной работы.

1.1.32 Тексты выпускных квалификационных работ, за исключением текстов выпускных квалификационных работ, содержащих сведения, составляющие государственную тайну, размещаются в электронно-библиотечной системе университета и проверяются на объем заимствования. Порядок размещения текстов выпускных квалификационных работ в электронно-библиотечной системе университета, проверки на объем заимствования, в том числе содержательного, выявления неправомерных заимствований устанавливается университетом в соответствии с Положением о порядке размещения текстов выпускных квалификационных работ и научных докладов обучающихся в электронно - библиотечной системе федерального государственного бюджетного образовательного учреждения высшего образования «Рязанский государственный агротехнологический университет имени П.А. Костычева» и проверке их на объём заимствования.

1.1.33 Доступ третьих лиц к электронным версиям ВКР осуществляется по заявлению на имя первого проректора.

Доступ лиц к текстам выпускных квалификационных работ должен быть обеспечен в соответствии с законодательством Российской Федерации, с учетом изъятия по решению правообладателя производственных, технических, экономических, организационных и других сведений, в том числе о результатах интеллектуальной деятельности в научно-технической сфере, о способах осуществления профессиональной деятельности, которые имеют действительную или потенциальную коммерческую ценность в силу неизвестности их третьим лицам.

1.2 Процедура защиты выпускной квалификационной работы

1.2.1 Итогом выполнения выпускной квалификационной работы является сама работа и ее публичная защита, которая проводится с целью оценки государственной экзаменационной комиссией степени усвоения выпускником, завершающим обучение, практических навыков, знаний и умений, определяющих его способность к профессиональной деятельности.

1.2.2 Защита выпускной квалификационной работы проводится по месту нахождения университета. В случае выполнения выпускных квалификационных работ по заявкам работодателей могут быть организованы выездные заседания государственной экзаменационной комиссии, если защита выпускной квалификационной работы требует специфического материально-технического оснащения.

1.2.3 Процедура защиты ВКР включает в себя в качестве обязательных элементов:

- выступление выпускника с кратким изложением основных результатов ВКР;
- ответы выпускника на вопросы членов комиссии и лиц, присутствующих на заседании ГЭК.

1.2.4 Процедура защиты ВКР может включать в себя следующие дополнительные элементы:

- заслушивание отзыва научного руководителя. Если научный руководитель не присутствует на защите, зачитывается его отзыв одним из членов ГЭК.

- ответы выпускника на замечания членов ГЭК и лиц, выступивших в ходе обсуждения ВКР.

1.2.5 В деканате факультета составляется график защиты обучающимися выпускных квалификационных работ, который размещается на информационном стенде факультета.

Изменение утвержденного порядка очередности защиты обучающихся возможно только по решению председателя ГЭК (в случае отсутствия председателя - его заместителя).

1.2.6 Обучающийся, не явившийся на защиту выпускной квалификационной работы без уважительной причины в соответствии с утвержденной очередностью, считается не прошедшим защиту выпускной квалификационной работы.

1.2.7 В государственную экзаменационную комиссию до начала заседания должны быть представлены:

- выпускная квалификационная работа;
- отзыв научного руководителя;
- копия приказа о допуске обучающихся к защите выпускной квалификационной работы;
- отчет о результатах проверки выпускной квалификационной работы на объем заимствования, в том числе содержательного выявления неправомерных заимствований;
- материалы, характеризующие научную и практическую ценность работы (при наличии).

1.2.8 Заседание ГЭК начинается с объявления списка обучающихся, защищающих выпускные квалификационные работы на данном заседании. Председатель комиссии оглашает регламент работы, затем в порядке очередности приглашает на защиту обучающихся, каждый раз объявляя фамилию, имя и отчество выпускника, тему выпускной квалификационной работы, фамилию и должность научного руководителя и рецензента.

1.2.9 Защита выпускных квалификационных работ должна носить характер научной дискуссии и проходить в обстановке высокой требовательности и принципиальности.

1.2.10 Для доклада обучающемуся предоставляется не более 10 минут. Из доклада обучающегося должно быть ясно, в чем состоит личное участие обучающегося в получении защищаемых результатов. Доклад должен сопровождаться демонстрацией иллюстративных материалов и (или) компьютерной презентацией. Все необходимые иллюстрации к защите должны быть выполнены четко и в размерах, удобных для демонстрации в аудитории. Графики, таблицы, схемы должны быть аккуратными и иметь заголовки. Обучающимся и лицам, привлекаемым к государственной итоговой аттестации, во время защиты ВКР запрещается иметь при себе и использовать средства связи. Не допускается использование обучающимися при защите ВКР справочной литературы, печатных материалов, вычислительных и иных технических средств.

1.2.11 Обучающемуся рекомендуется сделать распечатку ключевых слайдов презентации для каждого члена ГЭК.

1.2.12 Для демонстрации компьютерной презентации и иллюстративных материалов аудитория, в которой проводится защита выпускной квалификационной работы, оснащается соответствующими техническими средствами (ноутбук, проектор, экран).

1.2.13 После доклада обучающегося ему задаются вопросы по теме работы, причем вопросы могут задавать не только члены ГЭК, но и все присутствующие.

1.2.14 В процессе защиты выпускной квалификационной работы члены государственной экзаменационной комиссии должны быть ознакомлены с отзывом научного руководителя выпускной квалификационной работы.

1.2.15 После ответа обучающегося на вопросы слово предоставляется научному руководителю выпускной квалификационной работы (если он присутствует). Если научный руководитель не присутствует на защите, зачитывается его отзыв одним из членов ГЭК.

Затем председатель выясняет у членов ГЭК, удовлетворены ли они ответом обучающегося, и просит присутствующих выступить по существу выпускной квалификационной работы.

1.2.18 Общее время защиты одной выпускной квалификационной работы не более 20 минут.

1.2.19 Решение государственной экзаменационной комиссии об оценке, присвоении квалификации и выдаче выпускнику документа об образовании и о квалификации принимается на закрытом заседании простым большинством голосов членов ГЭК, участвующих в заседании, при обязательном присутствии председателя комиссии или его заместителя. При равном числе голосов председатель комиссии обладает правом решающего голоса. Решение принимается по завершении защиты всех работ, намеченных на данное заседание. При определении оценки принимается во внимание уровень теоретической и практической подготовки обучающегося, качество выполнения и оформления работы и ход ее защиты, выявленном уровне подготовленности обучающегося к решению профессиональных задач.

1.2.20 Каждый член ГЭК дает свою оценку работы (отлично, хорошо, удовлетворительно, неудовлетворительно) и, после обсуждения, выносятся окончательное решение об оценке работы. В случае необходимости может быть применена процедура открытого голосования членов ГЭК. Результаты защиты выпускной квалификационной работы определяются оценками «отлично», «хорошо», «удовлетворительно», «неудовлетворительно».

1.2.21 Обобщенная оценка защиты выпускной квалификационной работы определяется с учетом отзыва научного руководителя, качества презентации результатов работы (демонстрационных материалов), оценки ответов на вопросы членов ГЭК.

1.2.22 Критерии оценок размещены в фонде оценочных средств для государственной итоговой аттестации.

1.2.23 На этом же заседании ГЭК принимает решение о рекомендации результатов лучших выпускных квалификационных работ к публикации в научной печати, внедрению на производстве, о выдвижении работы на конкурс, о рекомендации лучших обучающихся в магистратуру, в аспирантуру, о выдаче диплома с отличием.

1.2.24 По завершении работы секретарь ГЭК проставляет оценки в протоколах и зачетных книжках, а также делает запись в зачетных книжках о форме, теме, руководителе и дате защиты выпускной квалификационной работы, присвоении выпускнику соответствующей квалификации и выдаче диплома (с отличием или без отличия). Все члены ГЭК ставят свои подписи в зачетных книжках.

1.2.25 Запись о выпускной квалификационной работе, защищенной на «неудовлетворительно» в зачетную книжку не вносится.

1.2.26 Результаты защиты выпускных квалификационных работ объявляются в тот же день после оформления протоколов заседаний ГЭК.

1.2.27 По окончании оформления всей необходимой документации в аудиторию приглашаются обучающиеся, защитившие выпускные квалификационные работы, и все присутствующие на заседании. Председатель ГЭК объявляет оценки и решение комиссии о присвоении квалификации выпускникам и о выдаче дипломов.

1.2.28 Протокол во время заседания ведет секретарь ГЭК. Протокол заседания государственной экзаменационной комиссии подписывается председателем государственной экзаменационной комиссии и секретарем государственной экзаменационной комиссии и хранится в архиве университета.

1.2.29 Особенности подготовки к процедуре защиты и защита ВКР для обучающихся из числа инвалидов и лиц с ограниченными возможностями здоровья регламентируются соответствующим Положением университета.

1.2.30 Порядок подачи и рассмотрения апелляционных заявлений осуществляется в соответствии с положением университета.

2. МЕТОДИКА ПОДГОТОВКИ ВЫПУСКНОЙ КВАЛИФИКАЦИОННОЙ РАБОТЫ МАГИСТРА

2.1. Выбор темы и основные этапы выполнения

Выпускная квалификационная работа магистра выполняется на актуальную тему, соответствующую современному состоянию и перспективам развития науки управления.

Выбор темы является первым этапом работы и осуществляется в соответствии с установленной на кафедре тематикой. При этом обучающемуся предоставляется право самостоятельного выбора темы с учетом ее актуальности и практической значимости, планируемого места работы, научных интересов и т.д. Однако в этих случаях тема выпускной квалификационной работы магистра должна соответствовать программе подготовки выпускника и быть в рамках основных направлений исследований, проводимых кафедрой.

Закрепление темы выпускной квалификационной работы магистра производится на основании его письменного заявления и по представлению кафедры оформляется приказом по университету. Изменение темы выпускной квалификационной работы магистра вовремя ее выполнения должно иметь веские основания и осуществляется только решением кафедры по ходатайству руководителя.

После утверждения темы руководитель оформляет задание на подготовку выпускной квалификационной работы магистра по установленной форме (Приложение 4). Задание, которое вместе с выполненной работой представляется в ГЭК, утверждает заведующий кафедрой.

Весь процесс выбора темы, выяснения возможности ее выполнения, оформления заявления, утверждения и выдачи обучающемуся задания должен быть закончен до начала преддипломной практики.

Общий перечень тем ежегодно обновляется. Студент имеет право предложить тему ВКР с обоснованием ее целесообразности. Тематика ВКР может быть связана с содержанием хозяйственных и госбюджетных научно-исследовательских работ, выполняемых на кафедре. Тема ВКР может формироваться на основе предложений (заявок) предприятий и носить практический или научно-исследовательский характер. Для студентов, обучающихся без отрыва от производства, тематику ВКР рекомендуется формировать совместно с предприятием, на котором работает выпускник.

При определении тематики ВКР и составлении задания необходимо предусмотреть использование для расчетов и проектирования современные методы математического моделирования с использованием информационных технологий. Для выполнения соответствующих расчетов студент может воспользоваться программами, предоставляемыми кафедрой или же применить другие аналогичные, которыми овладел самостоятельно.

Таблица 1 - График выполнения выпускной квалификационной работы магистра

Этапы	Сроки	
	Планируемый	Фактический
Выдача задания на ВКР	За неделю до начала преддипломной практики	
Составление примерного плана ВКР		
Подбор и первоначальное ознакомление с источниками по избранной теме		
Составление окончательного плана ВКР		
Сбор и обработка фактического материала по месту прохождения практики		
Написание текста ВКР		
Доработка и печатание текста ВКР		
Оформление ВКР и предзащита ее на кафедре		
Рецензирование ВКР		
Подготовка доклада и презентации		
Защита ВКР на заседании ГЭК	По расписанию работы ГЭК	

Форма графика представлена в Приложении 5.

2.2. Структура и содержание выпускной квалификационной работы магистра

ВКР включает в себя две основные части - пояснительную записку (ПЗ) и графическую часть (ГЧ).

Выпускная квалификационная работа магистра (ПЗ) должна иметь такую структуру, которая обеспечивала бы последовательное и логичное раскрытие темы и состояла бы из нескольких частей: введения; основной части, состоящей из глав (разделенных на части); выводов и предложений; списка используемых источников; при необходимости – приложений (графики, таблицы, схемы, бухгалтерская отчетность и др.). Каждый элемент работы имеет свою специфику и отличается друг от друга. Пояснительная записка составляется студентом самостоятельно при консультации руководителя ВКР. Руководитель ВКР помогает студенту определить объем всех частей и координирует работу.

Общий объем выпускной квалификационной работы магистра (ПЗ) составляет 60-80 страниц текста формата А 4 (210 x 297 мм), (исключая приложения, которые в общем объеме не учитываются), набранных на компьютере через полтора межстрочных интервала шрифтом TimesNewRoman 14 pt.

Графическая часть (ГЧ) должна быть представлена 5 листами формата А1 (допускает использование листов формата А0, но не более одного листа). Выпускник, после выполнения работы проходит предварительную защиту, после которой получает заключение о допуске на защиту или о необходимости доработки ВКР по полученным замечаниям. Только после исправления полученных замечаний пояснительная записка сшивается (твердым переплетом).

При оформлении выпускной квалификационной работы магистра ее материалы располагают в следующей последовательности:

1. Титульный лист
 2. Бланк задания
 3. Аннотация
 4. Содержание
 5. Введение
 6. Основная часть (самостоятельные разделы, теоретическая и проектная части)
 7. Заключение
 8. Список использованной литературы
- Приложения (по необходимости).

Таким образом, структура ВКР формируется по следующей схеме.

Теоретическая часть (60-80 с) должна содержать:

Наименование разделов	Объем в страницах
Титульный лист	1
Задание на ВКР	1
Аннотация	1
Введение	1
Анализ современного состояния проблемы исследования	20-25
Теоретические исследования поставленной задачи	20-25
Разработка методики проектирования	20-25
Заключение	2
Список использованной литературы (не менее 20 наименований)	2
Приложения (по усмотрению автора)	
ИТОГО	68-83

Изложение теоретического материала, содержащегося в научной литературе, периодических публикациях журналов, газет, сборниках и других источниках, представляет для автора выпускной квалификационной работы магистра определенную трудность. Довольно часто он ограничивается лишь простым приведением тех или иных теоретических подходов известных ученых и специалистов. Более грамотным является оценочный метод.

Другими словами, необходимо не просто изложить какой-либо аспект теории темы работы, а дать свою собственную оценку. Обоснование следует вести с помощью цифр или количественных выкладок, указанием мнения одного или нескольких теоретиков данной проблематики.

Раскрытие теоретических положений темы выпускной квалификационной работы магистра должно быть логичным и последовательным. Поэтому не следует описывать всю проблему в целом, гораздо рациональнее излагать теоретическую часть путем последовательного перехода от одного аспекта к другому. Но, раскрывая их содержание, необходимо все время подводить итог или показать авторское видение рассматриваемого вопроса. Подобное вызвано тем, что в процессе исследования постоянно идет накопление материала, который сразу трудно связать в одну цельную схему. И для того чтобы была возможность логично структурировать содержание раздела, необходимо подводить краткий итог каждому рассматриваемому аспекту проблемы.

Проектная (расчётно-графическая) часть. Эта часть выпускной квалификационной работы бакалавра – предлагаемые рекомендации, мероприятия, проекты по решению поставленной проблемы и их обоснование – разрабатывается на основе результатов анализа, изложенных в теоретическом разделе выпускной квалификационной работы магистра.

Каждое рекомендуемое предложение или мероприятие включает:

- обоснование целесообразности осуществления предложения, описание его сущности и содержания;
- конкретизацию проектируемых предложений и рекомендаций.

Выпускная квалификационная работа магистра считается цельной и завершённой, если все разделы тесно взаимосвязаны и логически завершены. В связи с этим структурные части исследования, содержащие практический анализ рассматриваемой проблемы, обязательно должны основываться на теоретическом и нормативно-правовом материале, подтверждать основополагающие положения, или наоборот, доказывать (если этому есть обоснование) ошибочность и неприемлемость того или иного научного положения, нормы, статьи и т.п. Иначе говоря, сама философия практической части выпускной квалификационной работы магистра – это цепь логичных и аргументированных доказательств, как в виде текста, так и в виде таблиц, диаграмм, графиков.

В конце каждой главы необходимо обязательно подводить обобщенные итоги. Например, в чем состоит содержание рассматриваемой проблемы, какие аспекты проработаны, какие еще требуют научного, правового или практического осмысления и анализа. Обычно итоговое изложение дается в виде нескольких выводов или пунктов (во-первых, во-вторых, в-третьих, и т.д.). Умение свести проблематику вопроса к обобщенным положениям и выводам – показатель способности автора выпускной квалификационной работы магистра (магистерской диссертации) пользоваться теоретическим, правовым и практическим материалом.

3 ТРЕБОВАНИЯ К ОФОРМЛЕНИЮ ВЫПУСКНОЙ КВАЛИФИКАЦИОННОЙ РАБОТЫ МАГИСТРА

3.1 Титульный лист

Титульный лист выпускной квалификационной работы магистра оформляется гарнитурой **TimesNewRoman**, должен содержать важнейшие выходные сведения о ней: наименование министерства (ведомства) или другого структурного образования, в систему которого входит высшее учебное заведение; наименование высшего учебного заведения; наименование выпускающей кафедры высшего учебного заведения; вид разработанного документа; наименование темы выпускной квалификационной работы (заполняют без сокращений и переносов); наименование направления подготовки, по которой выпускается студент, с дополнением ее цифрового обозначения; должности, ученые степени и звания, фамилии и инициалы руководителя выпускной квалификационной работы.

Эти сведения позволяют установить автора ВКР, других лиц, имеющих отношение к ее созданию и оценке. На основании данных сведений в сочетании с другими реализуется авторское право и при необходимости его защита в случае нарушения. Различные средства украшения титульного листа ВКР являются недопустимыми.

Титульный лист размещается и нумеруется первым, но номер на нем не проставляется. Выполняется на компьютере шрифтом, соответствующим стандарту. Перенос слов на титульном листе не допускается.

3.2 Задание на выпускную квалификационную работу магистра

Задание на выпускную квалификационную работу магистра выдается руководителем работы и утверждается заведующим кафедрой. Задание на выпускную квалификационную работу оформляется на бланке, выполненным по установленной форме. В задании должны быть указаны: название министерства и учебного заведения, кафедра; тема выпускной квалификационной работы; кому выдано и когда; дата сдачи выполненной работы; исходные данные; содержание основных разделов; перечень графического материала; распределение объема работы по разделам и сроки их сдачи; подписи руководителя, консультанта (если таковой был) и обучающегося. Студент принимает задание к исполнению, расписывается и проставляет дату получения задания.

Задание на выпускную квалификационную работу магистра располагается после титульного листа должно быть набрано на компьютере.

3.3 Аннотация

Аннотацию оформляют на отдельном листе, который располагается сразу за графиком выполнения выпускной квалификационной работы магистра. Аннотация должна быть краткой, примерный текст которой приведен ниже.

Выпускная квалификационная работа магистра на тему " ... (наименование темы полностью) ... " выполнена на примере, работа состоит из ... глав. Объем работы ... страниц. В работе представлено ... рисунков и ... таблиц.

Первый раздел «... (название) ... ». Рассмотрены (представлены) материалы, данные проектной документации...

Второй раздел " ... (название) ... ". Проведено научное исследование (анализ) деятельности...

Третий раздел " ... (название) ... ". Содержит рекомендации, предложения ...

При написании работы использованы ... материалы... и ... литературных источников.

Объем аннотации не должен превышать 1 страницы.

3.4 Введение

Эту структурную часть работы логичнее выполнять после того, как подготовлены основные разделы (главы) выпускной квалификационной работы магистра. Это необходимо делать, чтобы избежать несоответствия между поставленными целями, задачами и содержанием основной части.

Введение имеет свою внутреннюю логику и состоит из нескольких элементов. Первым элементом является актуальность темы. Ссылаясь на остроту, экономическую значимость и практическую ценность избранной проблематики, он должен доказательно и аргументировано объяснить (кратко, емко, логично), почему эта тема занимает важное место. Помимо этого, следует указать, какие проблемы и закономерности она отражает. В этой части автор при доказательстве актуальности может вполне обоснованно сослаться на труды известных и авторитетных ученых применительно к этой теме.

Следующий элемент введения – цели и задачи исследования. На основании актуальности темы формируются цели и задачи. Следует также помнить, что при защите выпускной квалификационной работы магистра на заседании ГЭК внимание комиссии всегда обращается на соответствие содержания работы той цели (целям), которую (которые) автор поставил во введении.

Конкретизируя поставленную цель, студент определяет несколько задач. Обычно это теоретические и практические вопросы, исследование которых и означает видение им данной проблематики.

Объект и предмет исследования. Во введении должно быть указано, что именно является объектом и предметом изучения. Объектом исследования может являться, например, Предметом – Можно обосновать, почему именно взяты для изучения этот объект и предмет исследования.

Во введении должно быть указано, в чем состоит практическая значимость исследования. Каждая выпускная квалификационная работа магистра должна содержать обобщения, выводы и предложения по конкретным проблемам. Поэтому в этой части введения важно указывать, что именно было внесено автором в разработку проблемы. Объем этой части ВКР не должен превышать 1 страницы текста.

3.5 Содержание

Включает наименование всех разделов (глав), подразделов (частей), пунктов и отражает основные структурные части выпускной квалификационной работы магистра с указанием страниц. Содержание необходимо располагать на отдельной странице.

3.6 Самостоятельные разделы, основная часть (теоретическая и проектная части)

В них раскрывается основное содержание ВКР. Выпускная квалификационная работа магистра включает в себя несколько глав, названия которых должно логично раскрывать содержание общей темы, а названия частей глав должны раскрывать содержание данной главы. Основная часть текста представляет собой главное звено логической цепи выполняемой работы и посвящено решению поставленных во введении задач. Обычно основная часть работы состоит из нескольких разделов (тем), каждый из которых, в свою очередь, подразделяется на несколько подразделов, которые при необходимости могут содержать несколько пунктов.

Назначение и содержание каждого структурного элемента основной части текста должно соответствовать методическим указаниям кафедры.

Основная часть текста, как правило, дополняется необходимым иллюстративным материалом: таблицами и рисунками, формулами и расчетами, схемами, графиками, приложениями и т.п., которые следует оформлять в соответствии с требованиями данного пособия.

Основная часть ВКР состоит из:

- Анализ современного состояния проблемы исследования;
- Теоретические исследования поставленной задачи;
- Разработка методики проектирования;

Каждый раздел имеет заголовок с названием темы, заполняемый в соответствии с приложением 8, с основной надписью по форме 8.1, в которой указываются: заведующий кафедрой, руководитель ВКР, консультант раздела, исполнитель и консультант по нормоконтролю.

1. Анализ современного состояния проблемы исследования

1.1 Климатическая характеристика района:

- общие агроклиматические особенности района, повторяемость засушливых и влажных лет и сезонов и их вливающие;
- температура воздуха: среднемесячные и средние максимальные и минимальные значения; абсолютный максимум и минимум; даты перехода среднесуточных температур через 0°, продолжительность безморозного периода; глубина промерзания почвогрунтов;
- значения абсолютной (мб) и относительной (%) влажности воздуха: среднегодовые, среднемесячные и требуемой обеспеченности; дефицит влажности воздуха;
- атмосферные осадки и их распределение в году: среднемноголетние за период имеющихся наблюдений и за характерные годы;
- испарение с водной поверхности - среднее за многолетний период, для влажных и засушливых лет требуемой обеспеченности; испарение с поверхности почвы;
- тепловой режим и естественная влагообеспеченность почв: обеспеченность температурного и водного режима корнеобитаемого слоя для различных культур;
- ветер (преобладающие направления по сезонам года, роза ветров, среднемесячные и наибольшие скорости ветра расчетной обеспеченности);
- показатели экологического состояния воздушного бассейна: характеристика загрязнения воздуха, фоновые концентрации вредных веществ в атмосфере; синоптические ситуации, обуславливающие повышенные уровни загрязнения атмосферы, химический состав атмосферных осадков.

1.2. Геоморфология и рельеф:

- геоморфологическое районирование (основные формы рельефа и речной сети);
- характеристика основных типов и степени нарушенности природных ландшафтов;
- рельеф и микрорельеф и их значение для выбора способов мелиорации:

преобладающие формы рельефа (по картам М 1:25000 - 1:10000): спокойный (нерасчлененный), слабо расчлененный, пересеченный (сильно расчлененный), холмистый (западинный);

микрорельеф (по типовым участкам М 1:2000):

слабо-, средне- и сильно выраженный (микровозвышения и микрозападины в пределах соответственно 0.05, 0.2 и более 0,2 м);

уклоны поверхности: малые (до 0.005), средние (0.005-0.015), большие (0.015-0.03); очень большие (0.03-0.05), при которых поверхностные способы полива затруднительны (возможно только орошение дождеванием), непригодные для орошения (0.05 и более).

1.3. Гидрологические условия:

1.3.1. Гидрологическая изученность района строительства, местоположение постов на водных объектах, период наблюдений и полевых изысканий.

1.3.2. Общая характеристика гидрологического режима водных объектов территории: гидрографическая сеть и источники её питания, площади водосборов; стоковый, уровенный, ледовый режим; продолжительность половодья, паводков и межени, бытовой сток.

1.3.3. Степень зарегулирования стока, сведения о существующих в границах объекта водохранилищах, озерах и прудах и их хозяйственное использование.

1.3.4. Расчетные гидрологические характеристики принятого водоисточника (водоприемника): методы их определения в зависимости от наличия, недостаточности, либо отсутствия требуемого репрезентативного периода гидрометрических наблюдений.

1.3.5. Значения расчетных гидрологических характеристик:

- годовой сток, его колебания и внутригодовое распределение: среднемноголетнее значение (норма) и изменчивость годового стока, параметры C_v и C_s , периоды наблюдений и их репрезентативность;
- среднегодовые расходы воды и модули стока (объемы стока - при необходимости) расчетных обеспеченностей в пределах 25-95% в створе проектируемого водозаборного сооружения объекта;
- характеристика распределения стока по сезонам и месяцам за характерные по водности водохозяйственные годы;
- максимальный сток: средние и крайние сроки наступления половодий и паводков.

Объем пояснительной записки при проектировании должен составлять 20-25 страниц.

2. Теоретические исследования поставленной задачи

2.1. Краткая экономико-географическая характеристика административного района:

- влияние природных условий на ведение сельскохозяйственного производства;
- общее направление развития сельскохозяйственного производства;
- наличие мелиорированных земель и их роль в общем объеме производства сельскохозяйственной продукции.

2.2. Характеристика сельскохозяйственного производства сельхозпредприятия (землепользователей) в границах проектируемого объекта:

2.2.1. Сельскохозяйственные предприятия, крестьянские (фермерские) и прочие хозяйства зоны проектируемого объекта.

2.2.2. Земельный фонд и оценка состояния сельскохозяйственных угодий по землепользователям (на период разработки проекта):

- земельный фонд: всего земель, из них - сельхозугодья (в т.ч. пашня, пастбища, сенокосы, многолетние насаждения, приусадебные участки, коллективные сады и огороды), лес и кустарник (в т.ч. защитные лесополосы); под водой, болотами, дорогами, скотопрогонами, жилой и производственной застройкой, прочие (неудобья и др.);
- оценка состояния сельскохозяйственных угодий (наличие земель заболоченных, переувлажненных, закустаренных, заросших мелколесьем, каменистых, засоленных и осолонцованных).

2.2.3. Растениеводство:

- структура посевных площадей, многолетних насаждений, пастбищ и сенокосов за последние 3-5 лет (в т.ч. на мелиорированных землях);
- урожайность сельскохозяйственных культур, многолетних насаждений, сенокосов и пастбищ за последние 3-5 лет, в т.ч. на мелиорированных землях; - состав севооборотов и системы земледелия.

2.3. Оросительная система:

режим орошения сельскохозяйственных культур:

- выбор обеспеченности орошения;
- средневзвешенные оросительные и поливные нормы, исходя из принятой обеспеченности полива, вневегетационных поливов и промывок засоленных почв; экологически допустимых водных нагрузок с учетом влагоемкости и эрозионной устойчивости почв (по севооборотным участкам, зонам орошения и системе в целом);

- учет потерь на инфильтрацию и сбросы непосредственно на поле (КИВ);
- КПД (принятой конструкции оросительной сети всех порядков);
- требуемая водоподача брутто ($\text{м}^3/\text{с}$ и $\text{млн.м}^3/\text{год}$) на орошение с учетом КИВ и КПД (по севооборотным участкам, зонам орошения и оросительной системе в целом).

Обоснование принятых способов орошения и техники полива (на основании вариантных проработок, исходя из природных, рельефных, почвенно-гидрогеологических, хозяйственных условий; экологических ограничений в зависимости от водопроницаемости, степени засоления и эрозионной опасности почв и т.д.).

Распределение орошаемых земель по способам и технике полива, производительность труда на поливе (га/чел.), нагрузка на поливную технику (га/маш.).

2.4. Осушительная и осушительно-увлажнительная система:

- причины заболачивания (атмосферные осадки, склоновые, намывные, грунтово-напорные, русловые воды и др.) и характер избыточного увлажнения территории (постоянное, периодическое); режим уровней воды на осушаемых землях;
- требования к водно-воздушному режиму почв для основных сельскохозяйственных культур на протяжении всего вегетационного периода, исходя из планируемой продукции и экологических условий культур;
- принятые (на основе вариантных проработок) способы осушения, исходя из природных (рельефных, гидрологических, почвенно-гидрогеологических), хозяйственных условий, соблюдения экологических требований по охране прилегающих территорий и объектов (лесных и болотных угодий, водных объектов, заповедников, заказников и т.д.).

Расчетная обеспеченность и режим осушения:

- сроки отвода избыточных объемов воды и допустимая продолжительность затопления посевов, естественных кормовых угодий, насаждений и т.д.; расчетные модули дренажного стока и т.д.

Мероприятия по искусственному увлажнению:

- принятые методы увлажнения (дождевание, увлажнительные шлюзования, субирригация и т.д.);
- расчеты и обоснования увлажнительных (поливных) норм.

Объем пояснительной записки при проектировании должен составлять 20-25 страниц.

1. При строительстве мелиоративной системы:

Генеральный план мелиоративной системы в М 1:25000 - 1:2000 (с указанием границ объекта и землепользования, очередей строительства, основных объектов мелиоративного строительства, типовых участков, схемы электроснабжения, связи, дорожной сети, защитных, лесных полос, ЭУ, населенных пунктов, зон затопления и т.д.) с экспликацией земель и основными технико-экономическими показателями объектов.

2. При реконструкции мелиоративной системы:

Генеральный план существующей мелиоративной системы со всеми крупными каналами и коллекторами, водоприемниками, сооружениями, дорогами, инженерными коммуникациями, населенными пунктами, границами севооборотных участков с различными способами орошения, осушения и дренажа на орошаемых землях; участков с неблагоприятным мелиоративным состоянием земель (переувлажнение, вторичное засоление и др.).

3. Разработка методики проектирования

В пояснительной записке рассматривается :

- степень использования мелиоративных систем;
- классы сооружений мелиоративной системы;
- величину расчетных расходов и уровней воды в водоисточниках, водоприемниках, осушительных каналах (согласно СНиП 2.01-14-83) с учетом особенностей формирования стока на водосборной площади;

3.1 При выборе источника орошения должна быть выполнена оценка пригодности воды для орошения:

- гидрологический режим источника орошения и пропускная способность сети и сооружений оросительной системы;
- оросительная норма нетто;
- величину технических потерь на поле;
- коэффициент полезного использования воды на оросительной системе.

3.2. При проектировании осушительных систем должны быть установлены причины избыточного увлажнения территории и величина каждой из составляющих водного баланса во время весеннего, летне-осеннего дождевого паводков и в посевной период:

- способы осушения и конструктивные решения осушительных систем.

Расчеты конструкций выполняются как вручную, так и с использованием возможностей программных комплексов Лира, Мономах, SCAD, Каркас, Base и других.

В графической части ВКР должны быть представлены рабочие чертежи - продольные и поперечные профили каналов, дамб обвалования, дорог и других линейных сооружений (а также сооружений на них) с элементами геологического строения и геологии;

- детализированные чертежи сооружений, возводимых по индивидуальным проектам, с расчетами прочности.

Объем пояснительной записки в разделе должен составлять 20-25 страниц.

3.7 Заключение

В заключении (1-2с) содержатся результаты исследования по избранной теме, обосновываются выводы и предложения. Здесь должны быть отражены следующие аспекты:

- на основе выполненного исследования подтверждена актуальность избранной темы, ее роль и значение;
- приведены аргументированные, подтвержденные наиболее характерными примерами и обоснованиями выводы по всем рассмотренным в выпускной квалификационной работе магистра проблемам и вопросам;
- сформулированы тенденции и направления в проблематике темы, особенности их проявления и действия;
- указаны малоисследованные или требующие решения вопросы и проблемы теоретического и практического характера;
- высказаны и сформулированы умозаключения автора исследования по развитию теории рассмотренных вопросов;
- предложены конкретные практические рекомендации по оптимизации деятельности объекта исследования.

3.8 Список использованной литературы

Это составная часть выпускной квалификационной работы магистра показывает степень изученности проблемы. В списке должно быть не менее 20 источников – законодательных актов, нормативов и инструктивных документов, научных монографий, учебников и практических пособий, статей из периодической печати, материалов, размещенных в сети интернет, в том числе более половины должны составлять издания последних трех лет.

3.9 Приложения

В этот раздел выпускной квалификационной работы бакалавра включает:

- графический материал;
- таблицы, из-за значительного объема не вошедшие в основной текст работы;
- программную реализацию практической части на компьютере;
- другие материалы, размещение которых в текстовой части работы нецелесообразно.

Необходимость внесения тех или иных материалов в приложения согласовывается с руководителем выпускной квалификационной работы магистра.

ВКР представляется на защите в виде презентации с раздаточным материалом для членов комиссии.

4 ИЗЛОЖЕНИЕ ТЕКСТОВОГО МАТЕРИАЛА

Выпускную квалификационную работу магистра выполняют на стандартных листах формата А4 и оформляют, как правило, в твердую обложку. Допускается представлять иллюстрации, таблицы и распечатки с компьютеров на листах формата А3.

4.1 Текст ПЗ выполняется на одной стороне белой писчей бумаги формата А4 (210x297 мм) и должен быть кратким, четким, не допускающим различных толкований. В тексте должны применяться научно-технические термины, обозначения и определения, установленные соответствующими стандартами, а при их отсутствии - общепринятые в научно-технической литературе.

Для оформления текстовых документов в учебном процессе чаще всего используют наиболее распространенный текстовый редактор Microsoft Word, входящий в состав комплекта Microsoft Office. При оформлении текста на персональном компьютере с помощью Microsoft Word рекомендуется: для основного текста разделов использовать кегль 14пт обычный; для заполнения граф и строк больших таблиц, а также для написания подрисовочного текста при выполнении рисунков допускается использовать кегль 12пт, обычный; для заголовков подразделов использовать кегль – 14пт, полужирный; для основного текста и для заголовков использовать – Таймс NewRoman; разрешается использовать компьютерные возможности акцентирования внимания на определенных терминах, ключевых словах, формулах, выводах и т.п., применяя различные начертания: обычное, полужирное, *курсивное* и подчеркнутое; □ межстрочный интервал при оформлении ПЗ принимать полуторным; в основном тексте использовать выравнивание «по ширине» без переноса слов; соблюдать равномерную плотность, контрастность и четкость текста по всему тексту; в тексте должны быть четкие, не расплывшиеся буквы, линии, цифры и знаки.

Вне зависимости от способа выполнения текста качество текста и оформления иллюстраций, таблиц, распечаток с компьютера должно удовлетворять требованию их четкого воспроизведения.

Все листы ПЗ (кроме первого титульного листа, бланка задания и приложений) оформляются рамкой с размерами полей: слева – 20мм, справа, снизу и сверху по 5 мм, а также основной надписью, имеющей две формы 8.1, 8.2, согласно приложению 8.

Текст записки следует размещать с отступом от рамки: слева и справа – 5 мм, сверху и снизу – 10 мм.

Абзацы в тексте начинают отступом от рамки, равным 15 мм. Назван заголовков подразделов, пунктов и подпунктов оформляются в виде абзаца строчными буквами, кроме первой – прописной.

При необходимости применения специфических терминов или сокращений нужно дать их разъяснение при первом упоминании. Например: «... создание систем автоматизированного проектирования (САПР)». В последующем тексте принятые сокращения пишутся без скобок.

Листы ПЗ должны быть максимально заполнены. Если по тексту ПЗ расположены рисунок или таблица, которые не помещаются на странице, необходимо перенести их на следующую страницу, а пустое место заполнить последующим текстом.

Использованные источники (учебники, справочники, статьи, стандарты и др.) отмечаются в тексте в порядке их использования номерами в квадратных скобках, например: [6], а при уточнении страницы источника - [6, с. 15].

Список использованных источников приводится в конце ПЗ. Библиографические сведения указывают в перечне в том виде, в котором они даны в источнике информации.

4.2 Единицы измерения необходимо указывать в соответствии со стандартом и другими общепринятыми правилами. Например. Принято называть вес массой, обозначать сокращенно единицы измерения массы: грамм - г, килограмм - кг, центнер - ц, тонна - т, времени: секунда - с, минута - мин, час - ч; длины: миллиметр -мм, сантиметр - см, метр- м, километр - км; площади: квадратный метр – м², гектар - га; объема: кубический метр - м³; скорости: метр в секунду - м/с, километр в час - км/ч; затрат труда: человеко-час - чел.- ч, человеко-день - чел.-день и т.п. После таких сокращений точку не ставят. Денежные единицы измерения обозначают с точкой: руб.

Единица физической величины одного и того же параметра в пределах пояснительной записки должна быть постоянной. Если в тексте ПЗ приводится ряд числовых значений, выраженных в одной и той же единицей физической величины, то её указывают только после последнего числового значения, например 1,50; 1,75; 2,00м.

Если в тексте ПЗ приводят диапазон числовых значений физической величины, выраженных в одной и той же единице физической величины, то обозначение единицы физической величины указывается после последнего числового значения диапазона, например:

- 1 От 1 до 5 мм.
- 2 От 10 до 100 кг.
- 3 От плюс 10 до минус 40°С.
- 4 От плюс 10 до плюс 40°С.

Недопустимо отделять единицу физической величины от числового значения (переносить их на разные строки или страницы), кроме единиц физических величин, помещаемых в таблицах, выполненных машинописным способом.

Пояснительная записка ВКР должна быть тщательно вычитана.

Размещение текста на листах ПЗ приведено в приложении 9.

4.3 Заголовки и нумерация разделов, подразделов, пунктов

Текст ПЗ разделяется на разделы и подразделы. При необходимости подразделы делятся на пункты и подпункты.

Разделы, кроме введения, заключения, списка использованных источников и приложений имеют сквозную порядковую нумерацию арабскими цифрами в пределах всей пояснительной записки без точки после номера раздела.

Наименование каждого подраздела записывается с нового листа с красной строки (абзаца) строчными буквами, кроме первой - прописной. Переносы слов и сокращения в заголовках не допускаются, точку в конце заголовка не ставят, заголовки не подчеркиваются. Если заголовок состоит из двух предложений, их разделяют точкой. Подразделы нумеруются в пределах раздела. Номера подразделов состоят из номера раздела и подраздела, разделенных точкой, например: 1.1, 1.2, 1.3 и т.д.

При необходимости подразделы делятся на пункты и подпункты.

Каждый пункт и подпункт записывается с абзаца арабскими цифрами. Номера пунктов состоят из номера раздела, подраздела и пункта, разделенных точками, например: 1.1.1, 1.1.2, 1.1.3 и т.д.

Наименование пунктов (если есть) начинается с прописной буквы и продолжается строчными буквами.

Номер подпункта включает номер раздела, подраздела, пункта и собственный порядковый номер подпункта, которые разделены точкой, например: 1.1.1.1, 1.1.1.2, 1.1.1.3 и т.д.

Если раздел состоит из одного подраздела, то подраздел не нумеруется. Если подраздел состоит из одного пункта, то пункт не нумеруется. Наличие одного подраздела в разделе эквивалентно их фактическому отсутствию.

Если текст подразделяют только на пункты, их следует нумеровать, за исключением приложений, порядковыми номерами в пределах всей работы.

Образец оформления подразделов и пунктов представлен на рисунке 1.

Далее, после надписи «Таблица» ставится тире и с заглавной буквы пишется ее название, которое должно отражать ее содержание, быть точным, кратким. После названия таблицы точка не ставится.

Заголовки в графах таблицы начинаются с прописных букв. Заголовки и подзаголовки указываются в единственном числе, графу «Номер по порядку (№ п/п)» **в таблицу не включать.**

При необходимости нумерации показателей, параметров или других данных строки нумеруются арабскими цифрами, проставляемыми в первой графе (боковике) таблицы.

Таблицы слева, справа и снизу, как правило, ограничивают линиями. Разделять заголовки и подзаголовки боковика и граф диагональными линиями не допускается. Горизонтальные и вертикальные линии, разграничивающие строки таблицы, допускается не проводить, если их отсутствие не затрудняет пользование таблицей. Заголовки граф, как правило, записывают параллельно строкам таблицы. При необходимости допускается перпендикулярное расположение заголовков граф. Головка таблицы должна быть отделена линией от остальной части таблицы линией. Высота строк таблицы должна быть не менее 8 мм (рисунок 4).

Если строки или графы таблицы выходят за формат страницы, ее можно разделить в зависимости от свойств самой таблицы на части двумя способами.

Первый способ (применим для широких таблиц) заключается в помещении одной часть под другой на той же странице, при этом в каждой части таблицы повторяют ее заголовки и боковик.

Второй способ (применим для длинных таблиц) заключается в переносе части таблицы на другие страницы. В этом случае допускается ее заголовок или боковик заменять соответственно номером граф и строк. При этом нумеруют арабскими цифрами графы и (или) строки первой части таблицы. Так как при таком переносе таблица в конце страницы прерывается и ее продолжение будет на следующей странице, то в первой части таблицы нижнюю горизонтальную линию, ограничивающую таблицу, не проводят (рис. 5).

В обоих случаях деления таблицы её название помещают только над первой частью таблицы, над другими частями таблицы пишут слова

«Продолжение таблицы» с указанием обозначения таблицы без её названия.

Таблица 3 – Типы конструкций сооружений и их повторяемость на 1000 га в зависимости от пропускной способности

Пропускная способность, м ³ /с	Ориентировочная повторяемость, штук на 1000 га	Конструкции сооружений
1	2	3
до 0,5	200,0	Трубчатые диаметром 20-30 см
0,5-5	20,0	Трубчатые диаметром 40-160 см
5-20	2,0	Трубчатые прямоугольные или открытые
20-150	0,2	Открытые
более 150	Индивидуальные	Открытые

Таблицы, расположенные в приложении, обозначают отдельной нумерацией арабскими цифрами с добавлением перед цифрой обозначения приложения, например: Таблица Б.3.

4.5 Иллюстрации. Наряду с таблицами важное место в выпускной квалификационной работе занимают иллюстрации (схемы, рисунки, чертежи, графики и т.п.), которые именуются рисунками.

К иллюстрациям относятся: рисунки, схемы, графики, диаграммы, слайды, фотографии, которые могут быть выполнены и расположены по тексту ПЗ. Количество иллюстраций должно быть достаточным для пояснения текста. На них должна быть только та информация, которая помогает понять суть излагаемого вопроса и не дублирует графический материал из приложений.

При выполнении иллюстраций, например алгоритмов (блок-схем) программ, на нескольких листах формата А 4 их следует включать в ПЗ как самостоятельные документы в приложениях.

Иллюстрации нумеруются арабскими цифрами в пределах каждого раздела ПЗ (в введении рисунки не выполняются) или сквозной нумерацией по всей ПЗ без учета разделов (рисунок 1.1 или рисунок 1). Номер рисунка должен состоять из двух цифр: номера раздела и порядкового номера по разделу, разделенных точкой.

В тексте обязательно должна быть ссылка на каждый рисунок, например, «... в соответствии с рисунком 1» при сквозной нумерации и «... в соответствии с рисунком 1.1» при нумерации в пределах раздела, также возможно обозначение (рисунок 1) или (см. рисунок 1.2). Сразу после ссылки желательно разместить иллюстрации так, чтобы их можно было рассматривать без поворота листа. Иллюстрации допускается располагать на отдельном листе с поворотом на 90° по часовой стрелке. Если места не хватает, рисунок переносится на следующую страницу, на свободном месте располагается текст. Рисунок должен иметь название, которое пишется с заглавной буквы, без точки в конце предложения. Допускается использовать подрисуночную (поясняющую) подпись, которая располагается под рисунком по центру.

Пояснения в подрисуночной подписи выполняются через точку с запятой. Слово «Рисунок» и его наименование помещают после поясняющих данных с выравниванием по центру с использованием кегля 12 пт (рис.Л.1).

Схема оросительных каналов трапецеидального сечения представлена на рисунке Л.1.

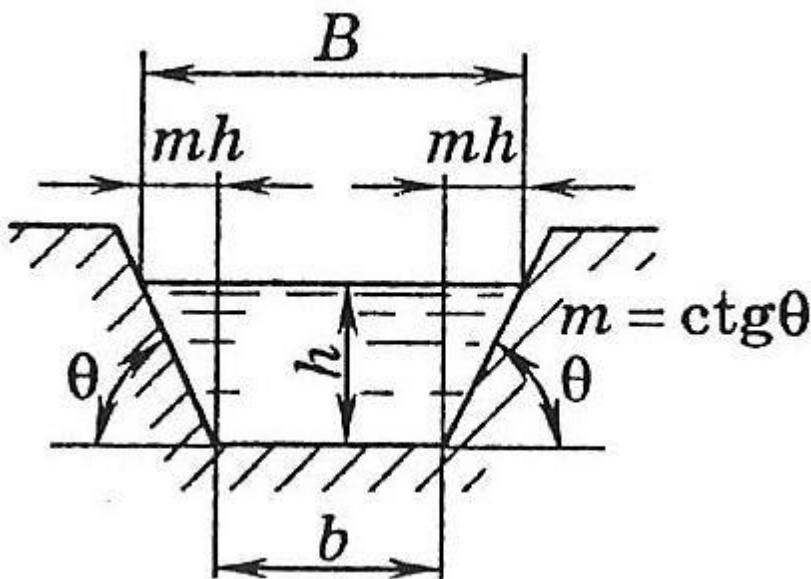

B – ширина поверху, b – ширина канала по дну, h – глубина воды в канале,
 m – коэффициент заложения откоса ($m = \text{ctg } \theta$, θ – угол наклона откоса)
Рисунок Л.1 – Схема канала трапецеидального сечения

Разрыв между рисунком, его названием и подрисуночной подписью не допускается. Перед рисунком и после него ставится пробел.

Рисунки в виде графика могут выполняться по расчетным или экспериментальным данным, приводимым, как правило, в таблицах текста ПЗ.

Сетка графика определяется масштабом шкал (равномерных или логарифмических) осей координат. На графиках, поясняющих только характер изменения функции, сетка не приводится. На осях графиков указывают наименования и единицы измерения величин, числовые значения которых помещены у делений шкалы.

Если на графике имеется несколько кривых, то они вычерчиваются разными линиями (непрерывной, штриховой и т.д.), или разными цветами, или около линий ставят порядковые номера с последующей расшифровкой под графиком.

4.6 Сокращения, условные обозначения, формулы, единицы измерения

Сокращение слов в тексте выпускной квалификационной работы магистра (магистерской диссертации), заголовках глав, параграфов, таблиц и приложений, в подписях под рисунками, как правило, не допускается, за исключением общепринятых: тыс., млн., млрд. Условные буквенные и графические обозначения величин должны соответствовать установленным стандартам. Могут применяться узкоспециализированные сокращения, символы и термины. В таких случаях необходимо один раз детально расшифровать их в скобках после первого упоминания, например, МО (муниципальное образование). В последующем тексте эту расшифровку повторять не следует.

Формулы

Формулы включаются в предложение как его равноправный элемент, поэтому в конце формулы и в тексте перед ними знаки препинания ставят в соответствии с правилами пунктуации. Формулы в пояснительной записке должны быть оформлены в редакторе формул в одном стиле (в одном графическом редакторе) по центру строки. В качестве символов применяются стандартные обозначения. В формулах необходимо четко обозначать буквы, цифры, надстрочные и подстрочные символы и индексы.

Рекомендуется нумеровать только те формулы, на которые необходимы ссылки при дальнейшем изложении текста ПЗ. Формулы, как правило, нумеруются в пределах разделов, но допускается и сквозная нумерация. Нумеруют формулы по правому краю листа на уровне формулы арабскими цифрами в круглых скобках. Номер формулы состоит из номера раздела и порядкового номера формулы в разделе, которые разделены между собой точкой, например, (3.1).

В формулах точка как знак умножения не ставится между скобками, перед буквенным символом, до и после скобки, например:

$$Q_i = 0,28c\Sigma[G_i(t_p - t_{ext})K].$$

Знак умножения (точка) ставится перед цифрами и дробями.

Переносить на другую строку допускается только самостоятельные члены формулы, математический знак, на котором выполняется перенос формулы, пишут два раза: в конце первой строки и в начале второй. Перенос формулы на следующую строку допускается после знаков: «=» (равняется), «+» (плюс), «-» (минус), «х» (умножение), «:» (деления).

Не допускается при переносе деление показателей степени, выражений в скобках, дробей, а также выражений, относящихся к знакам корня, интеграла, суммы, логарифма, тригонометрических функций и т. п.

В качестве символов в формулах следует применять обозначения, установленные соответствующими государственными стандартами. Пояснения символов и числовых коэффициентов, входящих в формулу, если они не пояснены ранее в тексте, должны быть приведены непосредственно под формулой. Если сразу же за формулой следуют пояснения, то после формулы ставится запятая. Пояснения каждого символа следует давать с новой строки в той последовательности, в которой символы приведены в формуле. Первая строка пояснения должна начинаться со слова «где» без двоеточия и без абзацного отступа, вторая и последующие строки пояснений располагаются с абзацным отступом. Символ в пояснении отделяют от его расшифровки знаком тире. После расшифровки каждого символа ставят точку с запятой, а в конце последнего – точку. Размерность буквенного обозначения отделяют

от текста пояснения запятой. Вычисление формулы не нумеруется и располагается с абзаца (см. пример 1):

Пример 1 - Пример оформления формулы и формирования перечня:

Удельный расход, л/с на 1 га, определяется по формуле:

$$q = 27,8 \left(nv + \frac{hm}{t} \right) \quad , \quad (26)$$

где

n – коэффициент, равный 0,68;

v_m – средняя скорость впитывания, определяемая по методу заливаемых площадок, см/ч;

h_m – средний слой затопления, см;

t – продолжительность подачи воды, ч.

Одновременное написание (в одну формулу) буквенной формулы и ее числового решения недопустимо.

Если формула встречалась ранее, то переписывать ее не нужно, необходимо только сделать ссылку на ее нумерацию в тексте. Например, вычисления производим по формуле (1). Далее сразу приводится вычисления формулы с красной строки (абзаца).

Выше и ниже каждой формулы необходимо ставить межстрочный интервал.

Формулы, следующие одна за другой и не разделённые текстом, разделяют запятой.

Формулы, помещаемые в приложениях, должны нумероваться отдельной нумерацией арабскими цифрами в пределах каждого приложения с добавлением перед каждой цифрой обозначения приложения, например, (А.1).

Ссылки

Ссылки в тексте на источники указывают в квадратных скобках. Номер должен соответствовать списку используемых источников, например: [16].

Ссылки на рисунки указывают порядковым номером, «рисунок 2.4». Ссылки на формулы указывают в круглых скобках, например: «...в формуле (1.1)».

Ссылка на информацию, приведенную ранее (в предыдущих разделах, подразделах, пунктах) указывают следующим образом: «расчет элемента произведен в разделе 2, пункт 2.2.5».

В процессе написания выпускной квалификационной работы магистра обучающийся изучает значительное количество материалов, научной литературы, статей в периодической печати и др. Представленный автором круг источников позволяет сделать заключение об объеме проработанного теоретического и практического материала.

4.7 Примеры библиографических записей

Книги с одним автором (запись под заголовком)

Рубцов, Б. Б. Мировые фондовые рынки : современное состояние и закономерности развития [Текст] / Б. Б. Рубцов. – М. : Дело, 2001. – 311 с.

Книги с двумя авторами (запись под заголовком)

Новиков, Ю. Н. Персональные компьютеры : аппаратура, системы, Интернет [Текст] / Ю. Н. Новиков, А. Черепанов. – СПб. : Питер, 2001. – 458 с.

Книги с тремя авторами (запись под заголовком)

Амосова, В. В. Экономическая теория [Текст] : учеб. для экон. фак. техн. и гуманитар. вузов / В. Амосова, Г. Гукасян, Г. Маховикова. – СПб. : Питер, 2001. – 475 с.

Запись под заглавием

Книги четырех авторов (запись под заглавием)

Внешний вектор энергетической безопасности России [Текст] / Г. А. Телегина [и др.]. – М. : Энергоатомиздат, 2000. – 335 с.

5 и более авторов (запись под заглавием)

Моделирование систем : учеб. пособие для направления 651900 «Автоматизация и управление» [Текст] / Б. К. Гришутин, А. В. Зарщиков, М. В. Земцев и [др.] ; М-во образования Рос. Федерации, Моск. гос. ун-т печати (МГУП). – М. : МГУП, 2001. – 90 с. : ил.

Сборник научных статей

Валютно-финансовые операции в условиях экономической глобализации: международный опыт и российская практика [Текст] : сб. науч. ст. аспирантов каф. МЭО / С.-

Петерб. гос. ун-т экономики и финансов. каф. междунар. экон. отношений. – СПб. : Изд-во СПбГУЭФ, 2001. – 82 с.

Труды

Феномен Петербурга [Текст] : труды Второй междунар. конф., (2000 ; С.-Петербург) / Отв. ред. Ю.Н. Беспятых. – СПб. : БЛИЦ, 2001. – 543 с.

Записки

Бурьшкин, П. А. Москва купеческая [Текст] : записки / П. А. Бурьшкин. – М. : Современник, 1991. – 301 с.

Сборник официальных документов

Государственная служба [Текст] : сб. нормат. док. для рук. и организаторов обучения, работников кадровых служб гос. органов и образоват. учреждений / Акад. нар. хоз-ва при Правительстве Рос. Федерации. – М. : Дело, 2001. – 495 с.

Уголовный кодекс Российской Федерации [Текст] : офиц. текст по состоянию на 1 июня 2000 г. / М-во юстиции Рос. Федерации. – М. : Норма : ИНФРА-М, 2000. – 368 с.

Справочник, словарь

Справочник финансиста предприятия [Текст] / Н. П. Баранникова [и др.]. – 3-е изд., доп. и перераб. – М. : ИНФРА-М, 2001. – 492 с. – (Справочник «ИНФРА-М»).

Нобелевские лауреаты XX века. Экономика [Текст] : энциклопед. словарь / авт.- сост. Л. Л. Васина. – М. : РОССПЭН, 2001. – 335 с.

Хрестоматия

Психология самопознания [Текст] : хрестоматия / ред.-сост. Д. Я. Райгородский. – Самара : Бахрах-М, 2000. – 672 с.

Многотомное издание

Документ в целом

Безуглов, А. А. Конституционное право России [Текст] : учебник для юрид. вузов : в 3 т. / А. А. Безуглов, С. А. Солдатов. – М. : Профтехобразование, 2001. – Т.1 – 3.

Кудрявцев, В. Н. Избранные труды по социальным наукам [Текст] : в 3 т. / В. Н. Кудрявцев ; Рос.акад. наук. – М. : Наука, 2002. – Т.1, 3.

Удалов, В. П. Малый бизнес как экономическая необходимость [Текст] : в 2 кн. / В. П. Удалов. – СПб. : Изд-во СПбГУЭФ, 2002. – Кн. 1–2.

Отдельный том

Абалкин, Л. И. Избранные труды. В 4 т. Т.4. В поисках новой стратегии [Текст] / Л. И. Абалкин ; Вольное экон. о-во России. – М. : Экономика, 2000. – 797 с.

Банковское право Российской Федерации. Особенная часть [Текст] : учебник. В 2 т. Т. 1 / А. Ю. Викулин [и др.] ; отв.ред Г. А. Тосунян ; Ин-т государства и права РАН, Академ. правовой ун-т.- М. : Юристъ, 2001. – 352 с.

Нормативно-технические и производственные документы

Стандарт государственный

ГОСТ Р 51771-2001. Аппаратура радиоэлектронная бытовая. Входные и выходные параметры и типы соединений. Технические требования [Текст]. – Введ. 2002-01-01. – М. : Госстандарт России : Изд-во стандартов, 2001. – IV, 2 с. : ил.

Патентные документы

Пат. 2187888 Российская Федерация, МПК7 H04B1/38, H04J13/00. Приемопередающее устройство [Текст] / Чугаева В. И. ; заявитель и патентообладатель Воронеж. науч.-исслед. ин-т связи. - № 2000131736/09 ; заявл. 18.12.00 ; опубл. 20.08.02, Бюл. № 23 (II ч.). – 3 с. : ил.

Неопубликованные документы

Автореферат диссертации

Егоров, Д. Н. Мотивация поведения работодателей и наемных работников на рынке труда : автореф. дис... канд. экон. наук : 08.00.05 [Текст] / Д.Н. Егоров ; С.-Петербург. гос. ун-т экономики и финансов.- СПб. : Изд-во Европ. ун-та, 2003. – 20 с.

Диссертация

Некрасов, А. Г. Управление результативностью межотраслевого взаимодействия логических связей [Текст] : дис... д-ра экон. наук : 08.00.05 / Некрасов А. Г. - М., 2003. – 329 с.

Депонированная научная работа

Викулина, Т. Д. Трансформация доходов населения и их государственное регулирование в переходной экономике [Текст] / Т. Д. Викулина, С. В. Днепровая ; С.-Петербург.

Составные части документов.

Статьи из газет.

Габуев, А. Северная Корея сложила ядерное оружие [Текст] : [к итогам 4-го раунда шестисторон. переговоров по ядерн. проблеме КНДР, Пекин] / Александр Габуев, Сергей Строкань // Коммерсантъ. – 2005. – 20 сент. – С. 9.

Петровская, Ю. Сирийский подход Джорджа Буша [Текст] : [о политике США в отношении Сирии] / Юлия Петровская, Андрей Терехов, Иван Грошков // Независимая газета. – 2005. – 11 окт. – С. 1, 8.

Разделы, главы и другие части книги.

Гончаров, А. А. Разработка стандартов [Текст] / А. А. Гончаров, В. Д. Копылов // Метрология, стандартизация и сертификация / А. А. Гончаров, В. Д. Копылов. – 2-е изд., стер. – М., 2005. – Гл. 11. – С. 136-146.

Статьи из журналов.

Один автор

Ивашкевич, В. Б. Повышение прозрачности информации о ценных бумагах [Текст] / В. Б. Ивашкевич // Финансы. – 2005. – № 3. – С. 16-17.

Два автора

Бакунина, И. М. Управление логической системой (методологические аспекты) [Текст] / И. М. Бакунина, И. И. Кретов // Менеджмент в России и за рубежом. – 2003. – № 5. – С. 69–74.

Три автора

Еремина, О. Ю. Новые продукты питания комбинированного состава [Текст] / О. Ю. Еремина, О. К. Мотовилов, Л. В. Чупина // Пищевая промышленность. – 2009. – № 3. – С. 54-55.

Четыре автора

Первый главный конструктор ГосМКБ «Вымпел» Иван Иванович Торопов [1907-1977] [Текст] / Г. А. Соколовский, А. Л. Рейдель, В. С. Голдовский, Ю. Б. Захаров // Полет. – 2003. – № 9. – С. 3-6.

Пять и более авторов

О прогнозировании урожая дикорастущих ягодных растений [Текст] / В. Н. Косицин, Г. В. Николаев, А. Ф. Черкасов [и др.] // Лесное хозяйство. – 2000. – № 6. – С. 32-33.

Статьи из сборников

Веснин, В. Р. Конфликты в системе управления персоналом [Текст] / В. Р. Веснин // Практический менеджмент персонала. – М. : Юрист, 1998. – С. 395-414.

Проблемы регионального реформирования [Текст] // Экономические реформы / под ред. А. Е. Когут. – СПб. : Наука, 1993. – С. 79-82.

Описание официальных материалов

О базовой стоимости социального набора: Федеральный Закон от 4 февраля 1999 N21-ФЗ [Текст] // Российская газета. – 1999. – 11.02. – С. 4.

О правительственной комиссии по проведению административной реформы: Постановление Правительства РФ от 31 июля 2003 N451 [Текст] // Собрание законодательства РФ. – 2003. – N31. – Ст. 3150.

Нормативно-правовые акты

О поставках продукции для федеральных государственных нужд: Федеральный закон РФ от 13.12.2000 № 60–ФЗ [Текст] // Российская газета. – 2000. – 3 марта. – С. 1.

Об учете для целей налогообложения выручки от продажи валюты [Текст] : Письмо МНС РФ от 02.03.2000 № 02-01-16/27 // Экономика и жизнь. – 2000. – № 16. – С.7.

О некоторых вопросах Федеральной налоговой полиции [Текст] : Указ Президента РФ от 25.02.2000 № 433 // Собрание законодательства РФ. – 2000. – № 9. – Ст.1024.

Электронные ресурсы

Ресурсы на CD-ROM

Смирнов, В.А. Модель Москвы [Электронный ресурс] :электрон.карта Москвы и Подмосковья / В.А. Смирнов. – Электрон.дан. ипрогр. – М. :МИИГиК, 1999. – (CD-ROM).

Светуныхов, С. Г. Экономическая теория маркетинга [Электронный ресурс]: Электрон. версия монографии / С. Г. Светуныхов. - Текстовые дан. (3,84 МВ). – СПб. : Изд-во СПбГУЭФ, 2003. – (CD-ROM).

Internet шаг за шагом [Электронный ресурс]. – Электрон.дан. ипрогр. – СПб. :Питерком, 1999. – (CD-ROM).

Официальные и нормативные документы из Справочных правовых систем

Об обязательных нормативах кредитных организаций, осуществляющих эмиссию облигаций с ипотечным покрытием: Инструкция ЦБ РФ от 31.03.2004 N 112-И (Зарегистрировано в Минюсте РФ 05.05.2004 N 5783) // Консультант Плюс. Законодательство. ВерсияПроф [Электронный ресурс] / АО «Консультант Плюс». – М., 2004.

Ресурсы удаленного доступа (INTERNET)

Библиотека электронных ресурсов Исторического факультета МГУ им. М.В. Ломоносова [Электронный ресурс] / Ред. В. Румянцев. – М., 2001. – Режим доступа :<http://hronos.km.ru/proekty/mgu>

Непомнящий, А.Л. Рождение психоанализа : Теория соблазнения [Электрон.ресурс] / А.Л. Непомнящий. – 2000. – Режим доступа :<http://www.psvchoanatvsis.pl.ru>

Авторефераты

Иванова, Н.Г. Императивы бюджетной политики современной России (региональный аспект) [Электронный ресурс]: Автореф. дис...д-ра экон. наук: 08.00.10 - Финансы, денеж. обращение и кредит / Н.Г. Иванова ; С.-Петерб. гос. ун-т экономики и финансов. – СПб., 2003. – 35с. – Режим доступа :<http://www.lib.fines.ru>

Журналы

Водоснабжение и канализация: науч. – практич. журн. / учредитель [Общество с ограниченной ответственностью "Издательский дом "НиКа"](#). – 2009. - . – Москва : ИД «Ника», 2016. – Двухмес. – ISSN 2219-407X. - Текст : непосредственный.

Статья из электронного журнала

Малютин, Р.С. Золотодобывающая промышленность России : состояние и перспективы / Р. С. Малютин [Электронный ресурс] // БИКИ. – 2004. – N 1. – Режим доступа :<http://www.vniki.ru>

Мудрик А.В. Воспитание в контексте социализации // Образование : исследовано в мире [Электронный ресурс] / Рос.акад. образования. - М. :OIM.RU, 2000–2001. – Режим доступа :<http://www.oim.ru>

Тезисы докладов из сборника

Орлов А.А. Педагогика как учебный предмет в педагогическом вузе // Педагогика как наука и как учебный предмет: Тез. докл. междунар. науч.-практ. конф., 26-28 сент. 2000г. [Электронный ресурс] / Тул. гос. пед. ин-т. – Тула, 2000–2001. – С. 9–10. – Режим доступа :<http://www.oim.ru>

Образцы библиографического описания изданий из ЭБС

1 автор:

Орлов, С. В. История философии [Электронный ресурс] : крат. курс / С. В. Орлов. – Электрон. текстовые дан. – СПб. : Питер, 2009. – Режим доступа: <http://www.iprbookshop.ru/>

2 автора:

Гиляровская, Л. Т. Анализ и оценка финансовой устойчивости коммерческих организаций [Электронный ресурс] : учеб. пособие для студентов вузов / Л. Т. Гиляровская, А. В. Ендовицкая. – Электрон. текстовые дан. – М. :Юнити-Дана, 2006. - Режим доступа: <https://biblio-online.ru/>

3 автора:

Бауков, Ю. Н. Волновые процессы [Электронный ресурс] : учеб. пособие / Ю. Н. Бауков, И. В. Колодина, А. З. Вартанов. – Электрон. текстовые дан. – М. :Моск. гос. гор. ун-т, 2010. - Режим доступа: <https://e.lanbook.com/>

4 и более авторов:

Государственное и муниципальное управление [Электронный ресурс] : учеб.-практ. пособие / В. В. Крупенков [и др.]. - Электрон. текстовые дан. – М. :Евраз. открытый ин-т, 2012. – Режим доступа: <https://rucont.ru/>

4.8 Приложения

После списка используемых источников в тексте ВКР следуют приложения, в которых даются (копии чертежей и других графических документов; таблицы большого формата; результаты автоматизированного проектирования; описание алгоритмов задач; распечатки, полученные в результате расчета в программных комплексах; таблицы вспомогательных цифровых данных исходного материала и промежуточных результатов анализа; протоколы и акты внедрения; иллюстрации вспомогательного характера и т. д.) и другие вспомогательные материалы. Они имеют общий заголовок (Приложения). Далее следуют отдельные приложения, которые кроме первого, начинаются с нового листа со слова «приложение» в правом верхнем углу. Приложения обозначают заглавными буквами русского алфавита, начиная с А, за исключением букв: Ё, З, Й, О, Ч, Ы, Ь. После слова «Приложение» следует буква, обозначающая его последовательность.

Текст приложения оформляется в соответствии с требованиями, предъявляемыми к оформлению основного текста. Если приложение занимает несколько страниц, то на каждой последующей странице в правом верхнем углу записывается словосочетание «Продолжение приложения (буква)», но заголовки приложения не воспроизводятся.

Приложения должны иметь общую с остальной частью научной работы сквозную нумерацию страниц.

Ссылки на приложения в основном тексте научной работы оформляются аналогично ссылкам на разделы и подразделы основного текста. Например: «*Подробное изложение методики расчета показателей эффективности представлено в Приложении А*», или «*Исходные данные для расчета затрат (см. приложение Б) позволяют вывести...*».

Приложения располагают в порядке ссылок на них в тексте, которые оформляют в соответствии с требованиями подраздела 2.8 с указанием их номеров и заголовков, а также номеров страниц, с которых начинаются эти приложения.

Приложение должно иметь заголовок, который записывают симметрично относительно текста с прописной буквы отдельной строкой. Заголовок должен быть кратким, но точно и во всем объеме отражающим содержание приложения. Каждое приложение должно иметь самостоятельное значение, его можно использовать независимо от основного текста. Если в документе одно приложение, оно обозначается «Приложение А». Текст каждого приложения, при необходимости, может быть разделен на разделы, подразделы, пункты, подпункты, которые нумеруют в пределах каждого приложения.

Перед номером ставится обозначение этого приложения. Перед приложениями оформляется титульный лист без основных надписей.

5 ОБЩИЕ ПРАВИЛА ОФОРМЛЕНИЯ ГРАФИЧЕСКОЙ ЧАСТИ

5.1 Форматы

Графическая часть ВКР состоит из четырех - пяти листов определенного формата (размера) согласно [10]. Дополнительные форматы могут быть использованы только после согласования с кафедрой. Список основных и дополнительных форматов приведен в приложении 10.

Дополнительные форматы, образуются увеличением коротких сторон основных форматов в n раз. Обозначение производного формата составляется из обозначения основного формата и его кратности, например $A1 \times 3$, $A3 \times 4$ и так далее.

5.2 Масштабы

Масштабы изображений на чертежах устанавливаются согласно [11]. Это масштабы уменьшения (1:2; 1:50; 1:100 и так далее), масштабы увеличения (2:1; 4:1; 10:1 и так далее) и натуральная величина (1:1).

От правильного выбора масштаба изображения во многом зависит четкость и удобство чтения чертежей. Выбор масштаба изображения и выбор формата чертежа должны быть увязаны между собой.

Разрешенные масштабы изображений, используемые при выполнении графической части представлены в таблице 3.

Таблица 3 – Возможные масштабы, используемые на чертежах

Масштабы уменьшения	1:2; 1:2,5; 1:4; 1:5; 1:10; 1:15; 1:20; 1:25; 1:40; 1:50; 1:75; 1:100; 1:200; 1:400; 1:500; 1:800; 1:1000
Масштабы увеличения	2:1; 2,5:1; 4:1; 5:1; 10:1; 20:1; 40:1; 50:1; 100:1

Непосредственно на строительных чертежах масштаб изображения рекомендуется не указывать [1]. Масштаб обозначается в соответствующей графе основной надписи по типу 1:25; 1:100 и так далее.

В случае если масштаб какого-либо изображения на чертеже отличается от указанного в основной надписи, то его рекомендуется помещать в скобках справа от надписи, относящейся к обозначению изображения (например, «Элемент (1:10)»), или без скобок над изображением, если обозначение изображения отсутствует.

5.3 Основные типы линий, координатные оси

На чертежах используется 9 основных типов линий [12], которые должны применяться строго по назначению. Следует придерживаться соотношений между толщинами различных типов линий и соблюдать форму их написания на всех чертежах графической части. Основные типы линий представлены в приложении 11.

Координатные оси наносят на изображение тонкими штрихпунктирными линиями с длинными штрихами и обозначают арабскими цифрами или прописными буквами русского алфавита. Последовательность цифровых и буквенных обозначений координатных осей принимают слева направо и снизу вверх. Обозначение осей наносят по левой и нижней сторонам плана здания, диаметр кружков координатных осей 6 - 12 мм. Расстояния от контура здания до размерных линий и обозначение координатных осей принимается согласно рисунку 7.



Рисунок 7 – Размещение размерных линий относительно контура .

Первая размерная цепочка от контура здания до первой размерной линии - 15 мм, последующие наносятся через 7 - 8 мм. Расстояние от последней размерной линии до обозначения координат 3 - 4 мм.

5.4 Нанесение размеров

Линейные размеры на чертежах указывают без обозначения единиц измерения. На генплане размеры проставляются в метрах с точностью до двух знаков после запятой, на всех остальных видах чертежей - в миллиметрах.

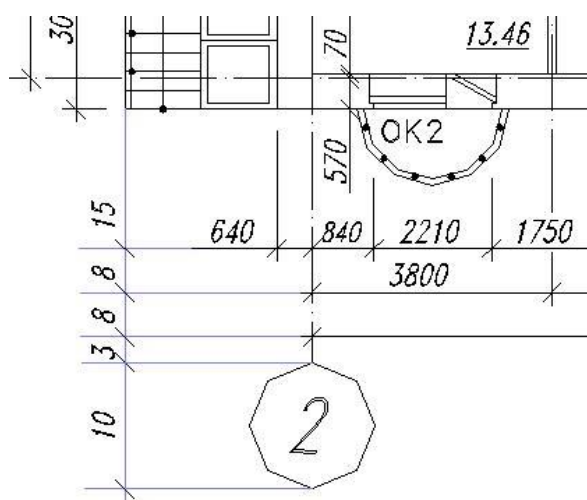
Все размерные участки ограничивают засечками. При нанесении размеров: диаметра, радиуса, углового размера размерную линию ограничивают стрелками (рисунок 8).



Рисунок 8 – Оформление размерных участков рисунка



Рисунок 9 – Оформление размерных участков на планах канала

Оформления поперечного профиля канала

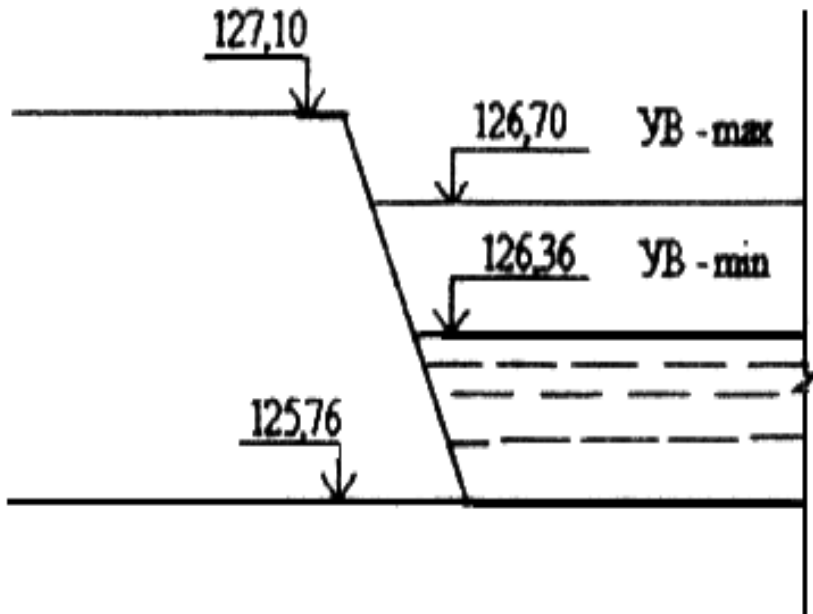

Рисунок 11. поперечный профиль канала

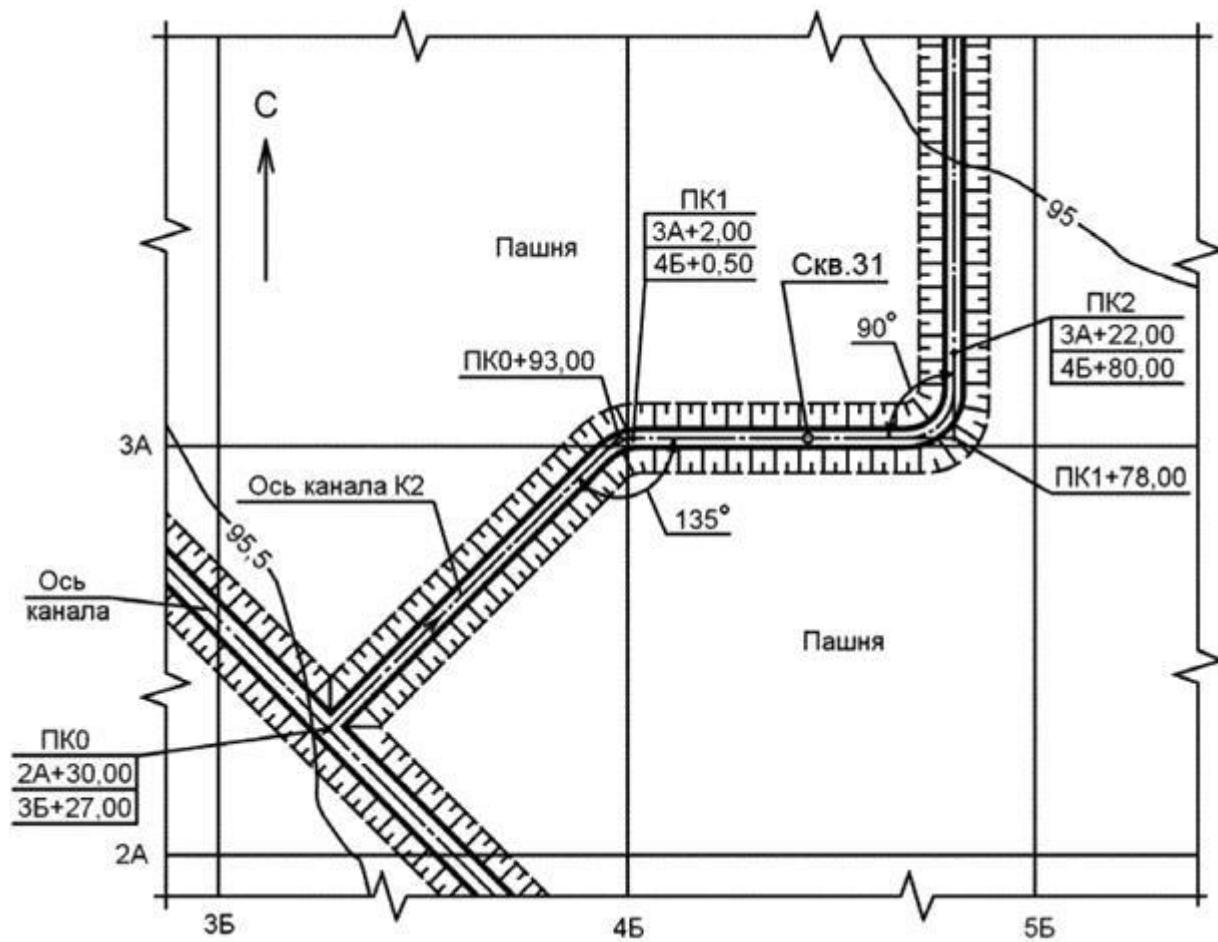
Пример оформления продольного профиля канала

Номер грунта	Группа грунта	Наименование грунта
1	I	Песок мелкий
2	I	Суглинок
3	I	Суглинок легкий

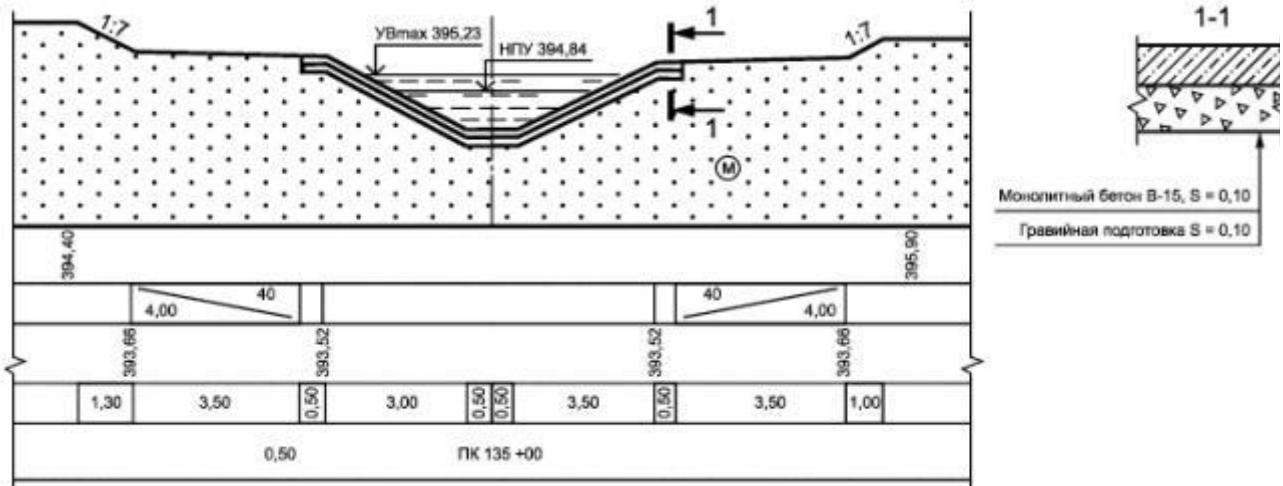

М 1:10000 – по горизонтали
М 1:250 – по вертикали

Отметка поверхности земли, м	
Уклон, ‰; длина, м	
Отметка верха бермы или дамбы, м	
Проектные данные	
Отметка дна канала	по креплению, м
	по землю, м
Отметка уровня воды	форсированного, м
	максимального, м
	минимального, м
Глубина выемки, м	
Высота насыпи, м	
Расстояние, м	
Пикет	
Развернутый план	











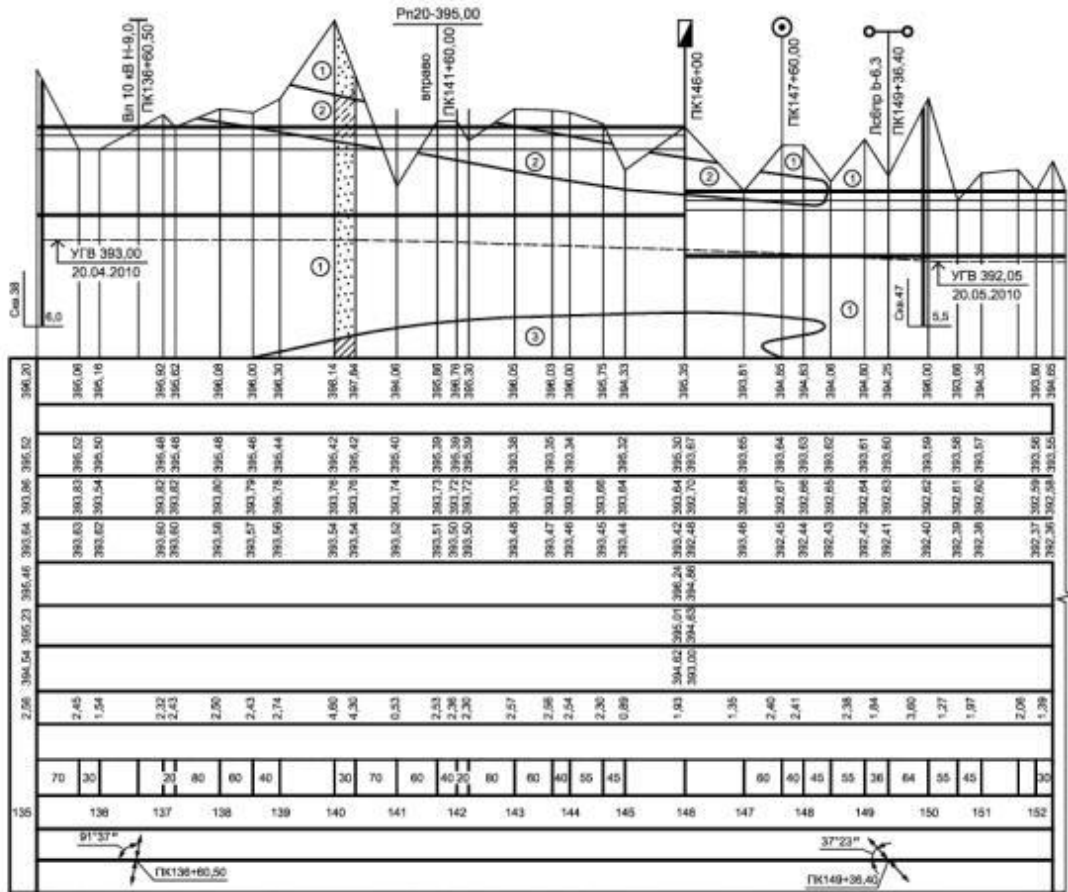

Рисунок 12. Продольный профиль канала

5.5 Оформление наименований и обозначений на чертежах

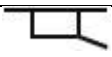
Таблица 1. Условные графические обозначения гидротехнических сооружений гидромелиоративных систем

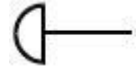
Наименование сооружения	Обозначение	Наименование сооружения	Обозначение
1 Водовыпуск		9 Трубчатый переезд	
2 Водопроводное сооружение		10 Отстойник на канале	
3 Перепад		11 Колодец водосборный	
4 Быстроток		12 Колодец шахтный	
5 Ливнеспуск		13 Устье коллектора (конец трубопровода раструбный)	
6 Водосброс		14 Скважина	По ГОСТ 21.302
7 Акведук		15 Каптаж (перехват) родника	
8 Дюкер	По ГОСТ 21.204	16 Упоры на поворотах трубопроводов	

5.6 Размеры (номера) шрифтов, применяемых в графической части.

Оформление спецификаций. Штриховка материалов на чертежах

Высоту шрифтов, для оформления графической части ВКР выполняют согласно [13].

Рекомендуемые размеры шрифтов приведены в таблице 4.

Таблица 4 – Рекомендуемые размеры шрифтов

Вид надписи	Размер шрифта, мм
1 Общий заголовок (наименование объекта)	10-15
2 Название изображений (фасадов, генплана, планов, разрезов, схем раскладки плит, геометрических схем конструкций и так далее)	10
3 Обозначение секущей плоскости	7
4 Размерные числа, текстовые комментарии к элементам	5

конструкций, надписи к многослойным конструкциям	
5 Цифры для маркировки выносных линий	10
6 Цифры и буквы для маркировки координатных осей	7
7 Шрифт в таблицах	5

Общий вид оформления шрифта приведен в приложении 12.

К чертежам расположения технологического оборудования, установок технологического и другого оборудования, а так же к другим чертежам составляют спецификации. При выполнении определенной группы чертежей составляют групповые спецификации. Спецификации оформляются согласно [1].

Графические обозначения в сечениях в зависимости от вида элементов должны выполняться согласно приложению 13.

6 ПРИМЕРНАЯ ТЕМАТИКА ВКР

Проектирование участка оросительной системы.

Проект производства работ при дренаже на орошаемых землях.

Реконструкция участков оросительной системы.

Реконструкция дренажной системы на орошаемых землях.

Реконструкция сооружений на оросительных и осушительных сетях.

6.1 Проектирование участка оросительной системы

Аннотация (УК-4.1)

Введение (УК-1.1)

Анализ современного состояния проблемы исследования:

(УК-1.4, УК-2.1, ОПК-1.2, ОПК-3.1, ПК-1.1, ПК-5.3)

Теоретические исследования поставленной задачи

(УК-2.3, УК-2.4, УК-2.5, УК-2.6, УК-6.2, ОПК-1.4, ОПК-4.1, ОПК-4.2, ОПК-5.3, ПК-5.2)

Разработка методики проектирования: (УК-3.1, ОПК-4.3; ПК-1.2, ПК-1.3, ПК-3.3, ПК-4.2, ПК-6.1)

Заключение (ОПК-5.1, ОПК-5.2)

Список использованной литературы (не менее 20 наименований)

Приложения (по усмотрению автора)

6.2 Проект производства работ при дренаже на орошаемых землях

Аннотация (УК-4.1)

Введение (УК-1.1)

Исследовательский. (УК-1.4, УК-2.1, ОПК-1.2, ОПК-3.1, ПК-1.1, ПК-5.3)

Технологический (УК-2.3, УК-2.4, УК-2.5, УК-2.6, УК-6.2, ОПК-1.4, ОПК-4.1, ОПК-4.2, ОПК-5.3, ПК-5.2)

Расчетно- конструктивный раздел (УК-3.1, ОПК-4.3; ПК-1.2, ПК-1.3, ПК-3.3, ПК-4.2, ПК-6.1)

Заключение (ОПК-5.1, ОПК-5.2)

Список использованной литературы (не менее 20 наименований)

Приложения (по усмотрению автора)

Форма заявления на закрепление темы выпускной квалификационной работы

Заведующему кафедрой СИСиМ

д.т.н., профессору С.Н. Борычеву

студента(ки) курса очной/заочной формы обучения

направления подготовки (специальности)

35.04.10 Гидромелиорация направление подготовки

«Строительство и эксплуатация гидромелиоративных систем»

(шифр, наименование специальности)

(Ф.И.О. полностью в полном соответствии с написанием в паспорте гражданина)

Конт. телефоны

заявление.

Прошу утвердить мне тему выпускной квалификационной работ _____

и назначить моим научным руководителем _____

(Ф.И.О., должность, место работы)

Выполнение выпускной квалификационной работы планируется на материалах предприятия:

- наименование организации/предприятия:

- фактический адрес организации/предприятия (республика/область/край, район/город, населенный пункт: село/деревня и т.д.)

- ответственный за преддипломную практику от организации/предприятия (Ф.И.О., должность)

Обязуюсь предоставить в деканат автодорожного факультета законченную выпускную квалификационную работу **не позднее 15 июня 2020 года.**

Дата " ____ " _____ 20 ____ года

Студент _____

(личная подпись студента)

Согласовано:

Руководитель

темы

ВКР _____

(ФИО, ученая степень, звание, должность)

(личная подпись)

Зав.

Кафедрой _____

(ФИО, ученая степень, звание, должность)

(личная подпись)

Дата " ____ " _____ 20 ____ года

процедуре защиты

Приложение № 2
к Методическим указаниям по подготовке к
и процедура защиты выпускной квалификационной
работы магистра

*Форма заявления на изменение темы выпускной квалификационной работы
и руководителя выпускной квалификационной работы*

Декану _____ факультета

студента(ки) _____ курса _____ группы _____
формы обучения, обучающегося (ейся) за счет
бюджетных ассигнований федерального бюджета
/на месте с оплатой стоимости обучения на
договорной основе по

_____ (специальность/направление подготовки)

_____ (Ф.И.О. полностью в родительном падеже)

Контактный телефон _____

З А Я В Л Е Н И Е

Прошу изменить мне тему выпускной квалификационной работы с

_____ (старое наименование темы)

на _____ (новое наименование темы)

и оставить (назначить) руководителем _____ (ФИО, должность, место работы)

Причиной изменения является _____ (обоснование причины)

_____ (дата)

_____ (личная подпись студента)

Согласовано:

Руководитель темы ВКР _____ (ФИО, ученая степень, звание, должность)

_____ (личная подпись)

« _____ » _____ 20 _____

Примерные правила оформления и защиты выпускной квалификационной работы

1. Правильность оформления выпускной квалификационной работы магистра влияет на конечную оценку работы. В связи с этим при оформлении работы необходимо выполнить все требования, изложенные в данных методических рекомендациях.
2. После согласования окончательного варианта выпускной квалификационной работы магистра с руководителем ВКР работу брошюруют в специальной папке или переплетают.
3. При защите выпускных квалификационных работ особое внимание уделяется недопущению нарушения студентами правил профессиональной этики. К таким нарушениям относятся в первую очередь плагиат, фальсификация данных и ложное цитирование.
 - Под плагиатом понимается наличие прямых заимствований без соответствующих ссылок из всех печатных и электронных источников, защищенных ранее выпускных квалификационных работ, кандидатских и докторских диссертаций.
 - Под фальсификацией данных понимается подделка или изменение исходных данных с целью доказательства правильности вывода (гипотезы и т.д.), а также умышленное использование ложных данных в качестве основы для анализа.
 - Под ложным цитированием понимается наличие ссылок на источник, когда данный источник такой информации не содержит. Обнаружение указанных нарушений профессиональной этики является основанием для снижения оценки, вплоть до выставления оценки «неудовлетворительно».
4. Схема доклада по защите выпускной квалификационной работы:
 - Обращение. Уважаемые члены государственной итоговой экзаменационной комиссии! Вашему вниманию предлагается выпускная квалификационная работа на тему... В 2-3 предложениях дается характеристика актуальности темы. Приводится краткий обзор литературных источников по избранной проблеме (степень разработанности проблемы).
 - Цель выпускной квалификационной работы - формулируется цель работы.
 - Формулируются задачи, приводятся названия глав. При этом в формулировке должны присутствовать глаголы типа - изучить, рассмотреть, раскрыть, сформулировать, проанализировать, определить и т.п.
 - Из каждой главы используются выводы или формулировки, характеризующие результаты. Здесь можно демонстрировать «раздаточный материал». При демонстрации плакатов не следует читать текст, изображенный на них. Надо только описать изображение в одной-двух фразах. Если демонстрируются графики, то их надо назвать и констатировать тенденции, просматриваемое на графиках. При демонстрации графической части обратить внимание на ... Графический материал должен быть наглядным и понятным со стороны. Текст, сопровождающий диаграммы, должен отражать лишь конкретные выводы. Объем этой части доклада не должен превышать 1,5-2 стр. печатного текста.
 - В результате проведенного исследования были сделаны следующие выводы: (формулируются основные выводы, вынесенные в заключение).
 - Опираясь на выводы, были сделаны следующие предложения: (перечисляются предложения).
5. Завершается доклад словами: спасибо за внимание.

Приложение № 4
к Методическим указаниям
по подготовке к процедуре защиты
и процедура защиты выпускной
квалификационной работы магистра

Министерство сельского хозяйства РФ
Федеральное государственное бюджетное образовательное учреждение
высшего образования «Рязанский государственный агротехнологический университет имени
П.А. Костычева»

Факультет _____

Кафедра _____

УТВЕРЖДАЮ _____ 20__ г.

Зав. кафедрой _____

ЗАДАНИЕ
ПО ВЫПУСКНОЙ КВАЛИФИКАЦИОННОЙ РАБОТЕ МАГИСТРА

Обучающемуся _____

Тема _____

Утверждена приказом по университету от «__» _____ 20__ г. № _____

Срок сдачи студентом законченной работы _____

Задание: _____

Руководитель _____

Задание принял к исполнению
«__» _____ 20__ г.
Обучающийся _____

Приложение № 5
к Методическим указаниям
по подготовке к процедуре защиты
и процедура защиты выпускной
квалификационной работы магистра

Министерство сельского хозяйства РФ
Федеральное государственное бюджетное образовательное учреждение
высшего образования «Рязанский государственный агротехнологический университет имени
П.А. Костычева»

Факультет _____

Направление подготовки 35.04.10 Гидромелиорация,
профиль «Строительство и эксплуатация гидромелиоративных систем»
Кафедра _____

ГРАФИК
выполнения выпускной квалификационной работы магистра

Обучающегося _____

Курс _____ Группа _____

Тема: _____

Срок сдачи глав: _____

Дата представления законченной работы
«__» _____ 20__ г.
Обучающийся _____
Руководитель _____

Приложение № 6
к Методическим указаниям
по подготовке к процедуре защиты
и процедура защиты выпускной
квалификационной работы магистра

Министерство сельского хозяйства РФ
Федеральное государственное бюджетное образовательное учреждение
высшего образования «Рязанский государственный агротехнологический университет имени
П.А. Костычева»

Факультет _____

Направление подготовки 35.04.10 Гидромелиорация

Кафедра _____

Зав. кафедрой _____

« ____ » _____

Выпускная квалификационная работа магистра

На тему: _____

Дипломник _____

Руководитель _____

Рязань 20 ____ год

Приложение № 7
к Методическим указаниям
по подготовке к процедуре защиты
и процедура защиты выпускной
квалификационной работы магистра

Отзыв

*на выпускную квалификационную работу магистра
обучающегося на Автодорожном факультете федерального государственного бюджетного
образовательного учреждения высшего образования
«Рязанский государственный агротехнологический университет имени П.А.Костычева»*

Ф.И.О.

на тему: _____
выполненную на кафедре _____
под руководством _____

Общая характеристика работы и ее автора:

Положительные стороны работы

Предложения

Заключение

Руководитель _____ (подпись)

« ____ » _____ 201 _ г.

Ученое звание, Ф.И.О. _____

Место работы, должность _____

Формы и образцы оформления основных надписей, используемых в пояснительной записке выпускной квалификационной работы

Форма 8.1– Используется для листов графической части

The diagram shows a technical drawing sheet with a total width of 120 and a total height of 55. The layout is divided into several sections:

- Top section:** A header area with a total width of 120. It is divided into six columns with widths of 10, 10, 10, 10, 15, and 10.
- Field (1):** A large rectangular area for document identification, located below the header.
- Field (12):** A large rectangular area for the title, located below field (1).
- Table:** A table with 6 columns and 3 rows, located below field (12). The columns are labeled: Изм., Кол. уч., Лист, № док., Подп., Дата. The rows are numbered (4), (5), (9), and (10).
- Field (2):** A rectangular area for the topic name, located to the right of the table.
- Field (3):** A rectangular area for the university and department name, located below field (2).
- Field (6):** A small rectangular area for the project stage, located to the right of field (2).
- Field (7):** A small rectangular area for the sheet number, located to the right of field (6).
- Field (8):** A small rectangular area for the total number of sheets, located to the right of field (7).

Dimensions are indicated by arrows: 10, 10, 10, 10, 15, 10, 120, 10, 15, 5, 10, 15, 11 x 5 = 55, 15, 15, 20.

Указания по заполнению основной надписи

- графа 1 – обозначение документа, в том числе раздела проекта в следующей последовательности: вид работы, обозначение кафедры, шифр специальности, номер группы, индивидуальный шифр студента, год защиты;
- графа 2 – наименование темы ВКР;
- графа 3 – наименование вуза, кафедры;
- графа 4 – заведующий кафедрой, руководитель, консультант, выпускник, нормоконтроль;
- графа 5 – фамилии лиц, указанных в графе 4;
- графа 6 – условное обозначение стадии проектирования;
- графа 7 – порядковый номер листа или страницы;
- графа 8 – общее количество листов графической части;
- графа 9 – подписи лиц, указанных в графе 5;
- графа 10 – дата подписи раздела (должна соответствовать графику выполнения ВКР);
- графа 11 – перечень материалов, помещенных на данном листе, в точном соответствии с их наименованием (наименования спецификаций и других таблиц, а так же текстовых указаний, относящихся к изображениям – не указывают);





Формы и образцы заполнения спецификаций

Таблица 9.1 – Обозначения и размеры основных и дополнительных форматов

Основные форматы		Дополнительные форматы	
Обозначение	Размеры сторон, мм	Обозначение	Размеры сторон, мм
A 0	841x1189	A 0x2	1189x1682
		A 0x3	1189x2523
A 1	594x841	A 1x3	841x1783
		A 1x4	841x2378
A 2	420x597	A 2x3	594x1261
		A 2x4	594x1682
		A 2x5	594x2102
A 3	297x420	A 3x3	420x891
		A 3x4	420x1189
		A 3x5	420x1486
A 4	210x297	A 4x3	297x630
		A 4x4	297x841
		A 4x5	297x1051
		A 4x6	297x1261
		A 4x7	297x1471
		A 4x8	297x1682
		A 4x9	297x1982

Основные типы линий

Таблица 10.1 – Основные типы линий

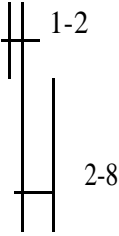
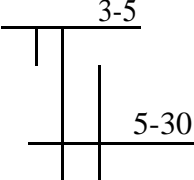
Наименование	Начертание	Основное назначение	Размер (толщина)
1	2	3	4
1 Сплошная толстая (основная)		- линии видимого контура; - линии контура сечения; - линии рамки чертежа и основных надписей, таблиц; - засечки размерных линий	A
2 Сплошная тонкая		- линии размерные и выносные; - линии штриховки; - линии упрощенных контуров строительных конструкций	$\frac{A}{3}$ $\frac{A}{2}$ ÷
3 Сплошная волнистая		- линии обрыва; - линии разграничения вида и разреза	$\frac{A}{3}$ $\frac{A}{2}$ ÷
4 Сплошная тонкая с изломами		- линии обрыва (длинные)	$\frac{A}{3}$ $\frac{A}{2}$ ÷
5 Штриховая		- линии невидимого контура	$\frac{A}{3}$ $\frac{A}{2}$ ÷
6 Штрихпунктирная тонкая		- линии осевые и центровые	$\frac{A}{3}$ $\frac{A}{2}$ ÷
		- линии, обозначающие поверхности подлежащие	

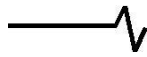

<p>7 Штрихпунктирная утолщенная</p>		<p>термообработке; - линии для изображения элементов, расположенных перед секущей плоскостью («наложенная проекция»)</p>	$\frac{A}{3} \div \frac{2}{3} A$
<p>8 Разомкнутая</p>		<p>- линии сечений.</p>	$A \div 1,5A$
<p>9 Штрихпунктирная с двумя точками тонкая</p>		<p>- линии сгиба на развертках; - линии для изображения развертки, совмещенной с видом</p>	$\frac{A}{3} \div \frac{A}{2}$

Примечание: размеры даны в мм.

Общий вид оформления шрифта в соответствии с ГОСТ 2.304-81

Шрифт типа Б - с наклоном

А Б В Г Д Е Ж З И Й К Л М Н О П Р

С Т У Ф Х Ц Ч Ш Щ Ъ Ы Ь Э Ю Я

а б в г д е ж з и й к л м н о п р с т

у ф х ц ч ш щ ъ ы ь э ю я

1 2 3 4 5 6 7 8 9 0 3

А Б В Г Д Е Ж З И Й К Л М

Н О П Р С Т У Ф Х Ц Ч Ш

Щ Ъ Ы Ь Э Ю Я

а б в г д е ж з и й к л м н

о п р с т у ф х ц ч ш щ ъ

ы ь э ю я

Формы спецификаций

Таблица 12.1 – Форма спецификации

15	8	15	Обозначение	Наименование	Кол.	Масса ед., кг	Примечание
15	60	65	10	15	20		
185							

Таблица 12.2 – Форма групповой спецификации

15	8	15	Обозначение	Наименование	Кол. 7			Масса ед., кг	Примечание
15	60	65	10	10	10	10	10	20	

Указания по заполнению спецификации:

- в графе «Поз.» - позиции (марки) элементов конструкций, установок;
- в графе «Обозначение» - обозначение основных документов на элементы конструкций, оборудование и изделия, стандартов (технических условий) на них;
- в графе «Наименование» - наименования элементов конструкций, оборудования и изделий, их марки.
- в графе «Кол.» - количество элементов (в случае групповой спецификации указывается «Кол. на этаж», «Кол. по схеме» и тому подобное, а ниже порядковые номера схем расположения или этажей);
- в графе «Масса ед., кг» - массу в килограммах. Допускается приводить массу в тоннах, но с указанием единиц измерения.
- в графе «Примечание» - дополнительные сведения (например, единицу измерения массы).

Графическое обозначение на чертежах

Таблица 13.1 – Графическое обозначение на чертежах

№ знака	Обозначение		№ знака	Обозначение		№ знака	Обозначение	
	на плане	на проф.		на плане	на проф.		на плане	на проф.
1			14			27		
2			15			28		
3			16			29		
4			17			30		
5			18			31		
6			19			32		
7			20			33		
8			21			34		
9			22			35		
10			23			36		
11			24			37		
12			25			38		
13			26			39		