

МИНИСТЕРСТВО СЕЛЬСКОГО ХОЗЯЙСТВА РОССИЙСКОЙ ФЕДЕРАЦИИ
ФЕДЕРАЛЬНОЕ ГОСУДАРСТВЕННОЕ БЮДЖЕТНОЕ ОБРАЗОВАТЕЛЬНОЕ
УЧРЕЖДЕНИЕ ВЫСШЕГО ОБРАЗОВАНИЯ «РЯЗАНСКИЙ ГОСУДАРСТВЕННЫЙ
АГРОТЕХНОЛОГИЧЕСКИЙ УНИВЕРСИТЕТ ИМЕНИ П.А. КОСТЫЧЕВА»

УТВЕРЖДАЮ:

 Декан ФДП и СПО
А. С. Емельянова
«16» марта 2023 г.

Факультет дополнительного профессионального
и среднего профессионального образования

**МЕТОДИЧЕСКИЕ РЕКОМЕНДАЦИИ
К ПРАКТИЧЕСКИМ ЗАНЯТИЯМ**

по дисциплине

«Основы предпринимательской деятельности»

для студентов 2 курса ФДП и СПО

по специальности

38.02.01 Экономика и бухгалтерский учет (по отраслям)

(очная форма обучения)

Рязань, 2023

Методические указания к практическим занятиям составлены с учетом требований Федерального государственного образовательного стандарта (далее – ФГОС), утвержденного 05.02.2018 г. приказ №69 по специальности среднего профессионального образования 38.02.01 Экономика и бухгалтерский учет (по отраслям).

Разработчик:

Правоторова И.В., преподаватель ФДП и СПО.

Методические указания к практическим занятиям одобрены предметно-цикловой комиссией экономических дисциплин факультета дополнительного профессионального и среднего профессионального образования «16» марта 2023г., протокол №8.

Председатель предметно-цикловой комиссии



Е.В. Стишкова

ОБЩИЕ ПОЛОЖЕНИЯ

Методические указания для проведения практических занятий составлены в соответствии с рабочей программой УД «Основы предпринимательской деятельности» для студентов, обучающихся по специальности 38.02.01 Экономика и бухгалтерский учёт (по отраслям).

Целью изучения курса является овладение практическими навыками.
В результате освоения курса студент должен:

Код ПК, ОК	Умения	Знания
ОК 01	распознавать задачу и/или проблему в профессиональном и/или социальном контексте; анализировать задачу и/или проблему и выделять её составные части; определять этапы решения задачи; выявлять и эффективно искать информацию, необходимую для решения задачи и/или проблемы; составить план действия; определить необходимые ресурсы; владеть актуальными методами работы в профессиональной и смежных сферах; реализовать составленный план; оценивать результат и последствия своих действий (самостоятельно или с помощью наставника)	актуальный профессиональный и социальный контекст, в котором приходится работать и жить; основные источники информации и ресурсы для решения задач и проблем в профессиональном и/или социальном контексте; алгоритмы выполнения работ в профессиональной и смежных областях; методы работы в профессиональной и смежных сферах; структуру плана для решения задач; порядок оценки результатов решения задач профессиональной деятельности
ОК 02	определять задачи для поиска информации; определять необходимые источники информации; планировать процесс поиска; структурировать получаемую информацию; выделять наиболее значимое в перечне информации; оценивать практическую значимость результатов поиска; оформлять результаты поиска применять средства информационных технологий для решения профессиональных задач; использовать современное программное обеспечение	номенклатура информационных источников применяемых в профессиональной деятельности; приемы структурирования информации; формат оформления результатов поиска информации современные средства и устройства информатизации; порядок их применения и программное обеспечение в профессиональной деятельности
ОК 03	определять актуальность нормативно-правовой документации в профессиональной деятельности; применять современную научную профессиональную терминологию; определять и выстраивать траектории профессионального развития и самообразования	содержание актуальной нормативно-правовой документации; современная научная и профессиональная терминология; возможные траектории профессионального развития и самообразования
ОК 04	организовывать работу коллектива и команды; взаимодействовать с коллегами, руководством, клиентами в ходе профессиональной деятельности	психологические основы деятельности коллектива, психологические особенности личности; основы проектной деятельности

ОК 05	грамотно излагать свои мысли и оформлять документы по профессиональной тематике на государственном языке, проявлять толерантность в рабочем коллективе	особенности социального и культурного контекста; правила оформления документов и построения устных сообщений
К 09	понимать общий смысл четко произнесенных высказываний на известные темы (профессиональные и бытовые), понимать тексты на базовые профессиональные темы; участвовать в диалогах на знакомые общие и профессиональные темы; строить простые высказывания о себе и о своей профессиональной деятельности; кратко обосновывать и объяснить свои действия (текущие и планируемые); писать простые связные сообщения на знакомые или интересующие профессиональные темы	правила построения простых и сложных предложений на профессиональные темы; основные общеупотребительные глаголы (бытовая и профессиональная лексика); лексический минимум, относящийся к описанию предметов, средств и процессов профессиональной деятельности; особенности произношения; правила чтения текстов профессиональной направленности
ПК 1.1	принимать произвольные первичные бухгалтерские документы, рассматриваемые как письменное доказательство совершения хозяйственной операции или получение разрешения на ее проведение; принимать первичные бухгалтерские документы на бумажном носителе и (или) в виде электронного документа, подписанного электронной подписью; проверять наличие в произвольных первичных бухгалтерских документах обязательных реквизитов; проводить формальную проверку документов, проверку по существу, арифметическую проверку; проводить группировку первичных бухгалтерских документов по ряду признаков; проводить таксировку и контировку первичных бухгалтерских документов; организовывать документооборот; разбираться в номенклатуре дел; заносить данные по сгруппированным	общие требования к бухгалтерскому учету в части документирования всех хозяйственных действий и операций; понятие первичной бухгалтерской документации; определение первичных бухгалтерских документов; формы первичных бухгалтерских документов, содержащих обязательные реквизиты первичного учетного документа; порядок проведения проверки первичных бухгалтерских документов, формальной проверки документов, проверки по существу, арифметической проверки; принципы и признаки группировки первичных бухгалтерских документов; порядок проведения таксировки и контировки первичных бухгалтерских документов; порядок составления регистров бухгалтерского учета; правила и сроки хранения первичной бухгалтерской документации.
	документам в регистры бухгалтерского учета; передавать первичные бухгалтерские документы в текущий бухгалтерский архив; передавать первичные бухгалтерские документы в постоянный архив по истечении установленного срока хранения; исправлять ошибки в первичных бухгалтерских документах.	

В результате освоения дисциплины обучающийся **приобретает практический опыт:**

- разработки бизнес-плана предприятия;
- сбора пакета документов для открытия собственного дела;
- по защите прав субъекта предпринимательской деятельности.

Задания для практических работ предназначены для студентов очной формы обучения факультета дополнительной подготовки по специальности СПО 38.02.01 Экономика и бухгалтерский учет (по отраслям).

Структура и содержание практических работ:

Номер и название раздела дисциплины	Наименование практических работ	Трудоемкость (час.)	Компетенции ОК, ПК
Раздел 2. Субъекты и объекты предпринимательской деятельности.			
Тема 2.1. Физическое лицо как субъект предпринимательской деятельности.	Физическое лицо как субъект предпринимательской деятельности.	4	ОК 01 – 05, ПК 1.1.
Тема 2.2. Организационно – правовые формы юридических лиц.	Юридическое лицо как субъект предпринимательской деятельности.	4	ОК 01 – 05, ПК 1.1.
Тема 2.3. Ответственность субъектов предпринимательской деятельности.	Ответственность субъектов предпринимательской деятельности.	2	ОК 01 – 03, ОК 05
Тема 2.4. Защита прав субъектов предпринимательской деятельности.	Защита прав субъектов предпринимательской деятельности.	2	ОК 05, ОК 09
Раздел 3. Организация предпринимательской деятельности.			
Тема 3.1. Правовое обеспечение предпринимательской деятельности. Бизнес-планирование.	Бизнес-планирование предпринимательской деятельности.	4	ОК 04 – 05 ОК 09 ПК 1.1.
Раздел 4. Прекращение предпринимательской деятельности.			
Тема 4.2. Банкротство.	Прекращение предпринимательской деятельности. Банкротство.	2	ОК 09, ПК 1.1.
ИТОГО:		18	

ВВЕДЕНИЕ

Изучение учебной дисциплины «Основы предпринимательской деятельности» предусматривает получение студентами теоретических знаний и приобретение практических навыков по работе с нормативно-правовыми актами.

Изучение курса «Основы предпринимательской деятельности» необходимо начать с рассмотрения раздела «Введение в предпринимательскую деятельность», что позволит получить представление об истории развития предпринимательства в России, о понятие и сущности предпринимательства. Уяснив эти положения, студенты знакомятся с основными положениями предпринимательской деятельности.

Второй раздел знакомит студентов с субъектами и объектами предпринимательской деятельности. Обучающиеся изучают права, обязанности и ответственность индивидуального предпринимателя, анализируют имидж современного предпринимателя в России, а также знакомятся с организационно – правовыми формами юридических лиц.

Третий раздел посвящён осуществлению предпринимательской деятельности, а именно: способам создания собственного дела, регистрации ИП, выбору режима налогообложения, оцениванию конкурентоспособности предприятий.

И, наконец, четвертый раздел знакомит обучающихся с основаниями прекращения предпринимательской деятельности. Немаловажная роль при этом отведена такой категории как «банкротство». Студенты изучают признаки и процедуры несостоятельности субъектов предпринимательской деятельности.

Изучение курса «Основы предпринимательской деятельности» строится на сочетании лекционных и практических занятий. Цель последних - приобретение навыков работы с нормативно-правовыми актами, умение применять полученные правовые, экономические и организационные знания на практике.

Практическая работа №1

Тема: «Физическое лицо как субъект предпринимательской деятельности».
(4 часа)

Цель работы: закрепить полученные знания о правах и обязанностях индивидуального предпринимателя.

Материальное обеспечение:

Методические рекомендации по выполнению практических работ.

Основные теоретические положения.

Субъектами предпринимательской деятельности могут быть: граждане России, иностранные граждане, лица без гражданства и объединения граждан.

Физическое лицо — это гражданин, который занимается предпринимательской деятельностью без образования юридического лица с момента государственной регистрации в качестве индивидуального предпринимателя.

В соответствии со ст. 80 Конституции РФ гражданин Российской Федерации может самостоятельно осуществлять в полном объеме свои права и обязанности только с 18 лет. Следовательно, физическое лицо, достигшее 18-летнего возраста, имеет право заниматься предпринимательской деятельностью в установленном законом порядке единолично, не принимая статуса юридического лица, или создавать юридические лица.

Для занятия предпринимательской деятельностью без образования юридического лица гражданин в установленном порядке должен пройти государственную регистрацию и получить свидетельство индивидуального предпринимателя.

Ход работы:

1. Повторить теоретический материал по теме практической работы.
2. Выполнить поочередно предложенные задания.

Задание 1. Пройдите тестирование:

1. Субъекты предпринимательской деятельности обладают следующими признаками:

- а) создание юридического лица: формирование обособленного имущества;
- б) легитимация в качестве субъектов данной деятельности; наличие обособленного имущества; возможность от своего имени приобретать права и нести обязанности в предпринимательском обороте; самостоятельная ответственность субъекта;
- в) правовая возможность от своего имени приобретать права и нести обязанности в предпринимательском обороте.

2. Физическое лицо приобретает статус индивидуального предпринимателя с момента:

- а) достижения возраста 16 лет;
- б) регистрации в данном статусе в соответствующем государственном органе;
- в) формирования достаточного имущества для осуществления предпринимательской деятельности.

3. Отличительной чертой индивидуального предпринимателя является:

- а) имущественная ответственность лишь в пределах внесенного пая;
- б) ответственность по обязательствам всем принадлежащим имуществом;
- в) обязательность представления устава предприятия;
- г) обязательность внесения вклада на расчетный счет.

4. Может ли индивидуальный предприниматель нанимать работников:

- а) да;
- б) нет;

в) да, но только на 50 % рабочего времени.

5. Специальное разрешение на занятие определёнными видами деятельности – это:

- а) лицензия;
- б) свидетельство о регистрации;
- в) постановление.

6. Какие из нижеперечисленных признаков не относятся к предпринимательской деятельности?

- а) самостоятельная деятельность;
- б) деятельность, осуществляемая на свой риск;
- в) деятельность, направленная на систематическое получение прибыли;
- г) не требует государственной регистрации.

7. С какого момента гражданин имеет право заниматься предпринимательской деятельностью?

- а) с момента государственной регистрации договора покупки офисного помещения;
- б) с момента сдачи экзамена по предпринимательскому праву;
- в) с момента государственной регистрации в качестве индивидуального предпринимателя;

г) с момента получения высшего образования.

8. Важнейшими факторами успешного предпринимательства являются:

- а) наличие необходимого начального капитала;
- б) ответственность и активность предпринимателя;
- в) работа в рамках государственного законодательства;
- г) все перечисленные факторы.

9. В каком нормативно-правовом акте содержится определение предпринимательской деятельности:

- а) в Налоговом кодексе РФ;
- б) в Конституции РФ;
- в) в Гражданском кодексе РФ;
- г) в Торговом кодексе.

10. Напишите определение понятию «Предпринимательская деятельность».

Задание 2. Почему нередко можно услышать, что бизнес – это риск? Подготовьте ответ в письменном виде.

Задание 3. Ознакомьтесь с притчей.

Одному бедному человеку по имени Ази снился навязчивый сон: далекий город Прага, где вблизи королевского моста было спрятано огромное сокровище. Ази решил совершить долгое и трудное путешествие в Прагу. Приблизившись в королевскому мосту, Ази был напуган видом свирепой стражи и, не смея приблизиться, ходил вокруг да около. Его заметил начальник стражи и, подойдя к нему, строго спросил: «Что ты здесь делаешь?» У Ази душа ушла в пятки, и он сбивчиво рассказал о своем навязчивом сне. «Какой ты глупый человек. Мне тоже снится сон, будто в далекой арабской стране рядом с лачугой бедного Ази зарыто сокровище. Но у меня хватает ума, чтобы не ехать в такую даль», - со смехом проговорил начальник стражи. Ази вернулся домой и нашел сокровище.

Какой вывод можно сделать из прочитанного, опираясь, в том числе на русскую поговорку «Под лежащий камень вода не течёт».

Задание 4. Американская предпринимательница Рамона Арнетт говорила, что «вести своё дело – значит работать 80 часов в неделю, только чтобы не работать 40 часов в неделю на кого-то другого». Согласны ли Вы с данным утверждением? Обоснуйте свой ответ в виде небольшого эссе.

Задание 5. Решите ситуационные задачи.

Задача №1.

Гр-н Бунин в возрасте 15 лет решил стать главой фермерского хозяйства. Но предварительно Бунин решил проконсультироваться у своего знакомого юриста о правовой возможности реализации своего плана.

Какой ответ должен дать юрист на основе общих и дополнительных требований, предъявляемых к главе фермерского хозяйства?

Задача №2.

17-летний Казаков подал документы в налоговый орган для регистрации в качестве индивидуального предпринимателя. В регистрации ему было отказано по той причине, что несовершеннолетним для регистрации необходимо нотариально заверенное согласие родителей на осуществление предпринимательской деятельности. Казаков пояснил, что ему согласие родителей не нужно, так он полгода назад вступил в брак. В качестве подтверждения этого им было представлено свидетельство о заключении брака.

Прокомментируйте ситуацию. Кто прав в этом случае? При ответе укажите конкретную статью закона.

Задание 6. В рамках круглого стола проведите сравнительную оценку личностных качеств предпринимателей прошлого (XVII—XIX вв.) и современных российских предпринимателей.

Цель задания: выявить основные черты предпринимателей разных эпох, их сходство и различие. Отразить роль частных предпринимателей в развитии российской экономики.

Вопросы для дискуссии

1. Приведите примеры выдающихся предпринимателей прошлого.
2. Чем были знамениты известные купцы и предприниматели XV—XVII вв.: Г. А. Никитников, Н. А. Светешников, Д. Г. Панкратьев, В. Г. Шорин, Я. С. Патокин, Строгановы, Михайло Гурьев, Василий и Григорий Шустовы; боярин Морозов?
3. Расскажите о предпринимателях Петровской эпохи: Демидовых, Журавлевых, Турчанинове и др.
4. Расскажите о предпринимателях XIX — начала XX в.: Рябушинских, Морозовых, Прохоровых, Абрикосовых, Третьякове, Путилове, Сытине, Гучкове, Нобелях, Поляковых, Боткиных, Малышевых и пр.
5. Составьте обобщающий «портрет» предпринимателя прошлого.
6. Расскажите о современных предпринимателях России: Р. Абрамовиче, В. Потанине, М. Фридмане, О. Дерипаске, Ш. Чигиринском, Р. Тарико, С. Полонском, В. Вексельберге и др.
7. Составьте обобщающий портрет современного российского предпринимателя.
8. Проведите сравнительную характеристику предпринимателей прошлого и настоящего времени.

Задание 7. Ответьте на следующие вопросы:

1. Какие достоинства и недостатки существуют при осуществлении предпринимательской деятельности в качестве индивидуального предпринимателя?
2. Что такое предпринимательская этика?
3. В чём проявляется эффект взаимодействия предпринимательства и предприимчивости?

Практическая работа №2

Тема: «Организационно – правовые формы юридических лиц».

(4 часа)

Цель работы: закрепить полученные знания об организационно – правовых формах юридических лиц.

Материальное обеспечение:

Методические рекомендации по выполнению практических работ.

Основные теоретические положения.

Юридическим лицом признается организация, которая имеет обособленное имущество и отвечает им по своим обязательствам, может от своего имени приобретать и осуществлять гражданские права и нести гражданские обязанности, быть истцом и ответчиком в суде (ст. 48 ГК РФ).

Признаки юридического лица:

- имеет в собственности, хозяйственном ведении или оперативном управлении обособленное имущество и отвечает по своим обязательствам этим имуществом;
- может от своего имени приобретать и осуществлять имущественные и личные неимущественные права;
- несет обязанности;
- выступает в качестве истца и ответчика в суде;
- имеет самостоятельный баланс или смету.

Все юридические лица можно отнести к двум основным группам: коммерческие и некоммерческие.

Ход работы:

1. Повторить теоретический материал по теме практической работы.
2. Выполнить поочередно предложенные задания.

Задание 1. Заполните таблицу «Классификация коммерческих организаций» (табл. 1)

Таблица 1

Организация	Учредительные документы	Участники	Уставный капитал	Риск убытков, ответственность по обязательствам	Особенности управления
Полное товарищество					
Товарищество на вере					
Общество с ограниченной ответственностью					
Акционерное общество					

Задание 2. Решите задачи в письменном виде.

Задача №1.

В полное товарищество "Мотор" обратился владелец автомашины "Жигули"

Савченко с просьбой произвести полную диагностику с последующим ремонтом. Получив машину, Савченко поехал на дачу, но на первом же светофоре врезался в "Мерседес" из-за отказа тормозов. Органы ГИБДД возложили ответственность за причиненный ущерб (250 тысяч рублей) на Савченко. Суд, рассмотрев дело по иску Савченко, переложил ответственность за ущерб на ПТ "Мотор", мотивируя тем, что после ремонта тормоза обязательно должны были быть исправными. Представитель ПТ «Мотор» после объявления решения суда заявил, что заплатить такую сумму автомастерская не может, так как вместе со всем оборудованием она стоит 150 тыс.р.

Кто и как будет возмещать ущерб?

Задача №2.

После вступления Петрова в товарищество на вере, которое занимается мойкой машин, на правах вкладчика, он настойчиво советовал полным товарищам Иванову и Сидорову брать в мойку только машины иностранного производства, поскольку их обслуживание оплачивается лучше. Когда же Иванов и Сидоров попросили его не вмешиваться, он недоумевал, почему его мнение не учитывается, хотя он вложил в дело свои деньги.

Разрешите данную ситуацию.

Задача №3.

ООО «Белизна», оказывавшее услуги населению по стирке белья, арендовало первый этаж многоквартирного дома. В помещении прачечной произошло замыкание электропроводки, и часть квартир выгорела. Ущерб составил более миллиона рублей. При создании ООО «Белизна» 15 его участников внесли каждый по 2 тысячи рублей.

Кто будет возмещать причинённый ущерб?

Задача №4.

Оборонный завод (унитарное предприятие), ранее выпускавший зенитки, несколько лет не получал заказы, и денег не было даже на зарплату рабочим. Из конструкторского бюро поступило предложение хотя бы временно заняться изготовлением кастрюль-скороварок. Однако директор предприятия заявил, что он всего лишь директор, а не хозяин – собственник, что предприятие государственное и поэтому, что и как производить на заводе, определяет министерство промышленности.

Прав директор или он просто безынициативный? Как быть коллективу завода?

Задача №5.

Учредители ООО «Мастерок», которое должно было заниматься ремонтом жилых помещений в пределах города, подало документы на регистрацию. Однако в регистрации было отказано по той причине, что в документах не был указан адрес. Учредители недоумевали, зачем нужен адрес, ведь ремонтные работы будут вестись в различных частях города.

Правильно ли поступили работники налоговой инспекции, возвратив документы? Зачем нужно знать место нахождения предприятия?

Задача №6.

Ковалёв и другие 7 человек, подыскав помещение и подготовив необходимые учредительные документы, обратился в налоговую инспекцию за регистрацией ООО «Чистота» - магазина по продаже сантехники на ул. Ленина. Однако в регистрации было отказано из-за нецелесообразности появления на указанной улице ещё одного магазина сантехники, которых там было уже полтора десятка.

Правомерен ли отказ в регистрации предприятия?

Задача №7.

Налоговая инспекция потребовала от ООО «Букинист» добровольно ликвидироваться в течение месяца на том основании, что ООО не платит налоги. Добровольной ликвидации не последовало. Налоговая инспекция подала заявление в арбитражный суд.

Какое решение должен вынести арбитражный суд?

Задача №8.

Гр-н С. В. Иванов, имеющий статус индивидуального предпринимателя, и гр-н И. В. Владыкин решили создать полное товарищество для организации производства пластиковых окон. Каждый из них обязался внести по 10 000 руб. для формирования складочного капитала.

Допустимо ли создание полного товарищества на таких условиях?

Задача №9.

Гр-н М. А. Саломов, обладающий долей в размере 15% уставного капитала ООО «Витязь» решил продать ее ООО «Спарт», не являющемуся участником ООО «Витязь». Иными участниками ООО «Витязь» являются гр-н Н. М. Серебров и АО «Лес».

В каком порядке гр-н М. А. Саломов вправе осуществить отчуждение доли указанному юридическому лицу?

Задача №10.

Члены производственного кооператива приняли решение о принятии в качестве нового члена кооператива ООО «Проба Плюс». В то же время один из членов кооператива, гр-н П. В. Васкуев возражал против этого, ссылаясь на то, что членами производственного кооператива могут быть только физические лица.

Обоснованы ли эти возражения гр-на П. В. Васкуева?

Задание 3. В письменном виде ответьте на предложенные вопросы:

- 1) Что означает аббревиатура ГУП «Мосгортранс»?
- 2) В какой форме организации предполагается выплата дивидендов?
- 3) Какая коммерческая организация не имеет права собственности на закрепленное за ней имущество?
- 4) Какие коммерческие организации могут быть созданы одним человеком?
- 5) Какие виды некоммерческих организаций Вы знаете?
- 6) Какой вид товарищества изображён на рисунке?

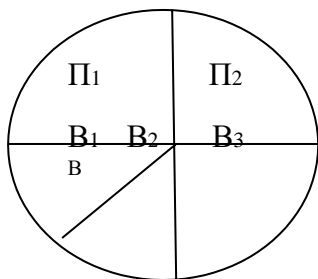

П – полные товарищи
В - вкладчики

Задание 4. Пройдите тестирование:

1. Минимальное количество участников полного товарищества составляет:
 - а) один участник;
 - б) пять участников;
 - в) два участника.
2. Полными товарищами в хозяйственных товариществах могут быть:
 - а) любые субъекты правового оборота;
 - б) только предприниматели;
 - в) физические и юридические лица.
3. Участники хозяйственных обществ по долгам организации:
 - а) несут полную ответственность;
 - б) несут ограниченную ответственность;
 - в) не несут ответственности, а только риск утраты своего вноса.
4. Доли в уставном капитале АО:
 - а) равны между собой и выражены в акциях;
 - б) различны по своему размеру и выражены в акциях;

в) существуют отдельно от акций, принадлежащих акционерам.

5. К коммерческим организациям не относятся:

а) производственные кооперативы;

б) хозяйственные общества;

в) потребительские кооперативы;

г) религиозные организации;

д) акционерные общества.

6. За унитарным предприятием имущество закрепляется :

а) на праве собственности;

б) по договору аренды;

в) на праве хозяйственного ведения или оперативного управления.

7. Обязательное личное трудовое участие членов в производственной деятельности предусматривает:

а) общество с ограниченной ответственностью;

б) закрытое акционерное общество;

в) производственный кооператив;

г) открытое акционерное общество.

8. Члены товарищества на вере несут ответственность:

а) полные товарищи и коммандитисты — полную ответственность;

б) полные товарищи и коммандитисты — ответственность в пределах своего вклада;

в) полные товарищи несут полную ответственность по делам товарищества как своим вкладом, так и всем своим имуществом, а коммандитисты — в пределах вклада в имущество товарищества.

9. Общество с ограниченной ответственностью учреждается:

а) одним или несколькими участниками, но не более 50;

б) одним или несколькими участниками, но не более 100;

в) минимум одним участником, максимум — не ограничен.

10. Напишите определение понятию «Юридическое лицо».

Задание 5. Составьте схему «Виды некоммерческих юридических лиц».

Задание 6. Ответьте на следующие вопросы:

1. Чем представительство отличается от филиала?

2. Какую организационно – правовую форму выбирают чаще всего при регистрации юридического лица?

3. В каком случае ООО должно быть преобразовано в АО? В какой срок?

Практическая работа № 3.

Тема: «Ответственность субъектов предпринимательской деятельности».
(2 часа)

Цель работы: закрепить знания о видах юридической ответственности, возможных в предпринимательской деятельности.

Материальное обеспечение:

1. Методические рекомендации по выполнению практических работ.

Основные теоретические положения.

В общей форме под ответственностью предпринимателей понимается обязанность, необходимость совершить определенные действия, направленные на восстановление неисполненных установленных (договором) обязательств, нарушенных прав хозяйствующих субъектов, клиентов работников, государства.

Предприниматели несут юридическую ответственность, которая представляет собой установленную правовыми нормами обязанность предпринимателей претерпевать неблагоприятные последствия при неисполнении ими установленных нормами права (законами) и договорами обязанностей и обязательств.

Выделяют следующие виды юридической ответственности предпринимателя: гражданскую, материальную, административную, уголовную.

Ход работы:

1. Повторить теоретический материал по теме практической работы.
2. Выполнить поочередно предложенные задания.

Задание 1. Составьте схему «Виды ответственности индивидуального предпринимателя».

Задание 2. Решите ситуационные задачи:

Задача №1.

Кобцева приобрела в мебельном магазине кухонный гарнитур, на который был установлен гарантийный срок пять лет. Однако через месяц после его установки в квартире Кобцевой при обычном пользовании мебелью стало отслаиваться покрытие. Кобцева потребовала от мебельного магазина замены кухонного гарнитура на такой же гарнитур другой марки.

Представитель магазина отказал ей, объяснив, что недостатки товара — вина изготовителя, а не продавца. Он посоветовал Кобцевой предъявить иск к изготовителю мебели, на основании закона о защите прав потребителей.

Прав ли представитель магазина? Ответ обоснуйте.

Задача №2.

Пенсионер Павлов ежедневно возле автовокзала торговал продукцией со своего приусадебного участка: картофелем, овощами, ягодами, вареньями, соленьями, молоком, творогом, сметаной и т. п. Налоговый инспектор Петрова, заметив это, потребовала от Павлова предъявить свидетельство о государственной регистрации в качестве ИП без образования юридического лица, ссылаясь на норму абз. 3 п. 1 ст. 2 ГК РФ, где сформулировано толкование термина «предпринимательская деятельность». По ее мнению, все признаки систематических выходов на продажу товаров Петровым налицо. Единственный отсутствующий признак — отсутствие свидетельства о государственной регистрации в качестве субъекта предпринимательской деятельности. Составив протокол об этом нарушении, она передала его руководству налоговой инспекции для передачи

правоохранительным органам для последующего юридического наказания Петрова по нормам административного и уголовного законодательства.

Насколько правомерны действия Петровой по отношению к деятельности Павлова?

Задача №3.

ООО «Колосс» заключило договор комиссии со специализированной организацией, осуществляющей реализацию имущества на открытых торгах. По договору организация (комиссионер) должна от своего имени реализовать на торгах имущество, принадлежащее ООО «Колосс» (комитенту). В договоре установлено вознаграждение комиссионера в размере 1 % от итоговой цены продажи. Вопрос распределения дополнительной выгоды стороны не урегулировали.

Организация реализовала имущество по цене, выше начальной цены торгов. При перечислении выручки комитенту, она удержала помимо своего вознаграждения половину разницы между начальной и итоговой ценами торгов, считая, что ей причитается половина суммы дополнительной выгоды, полученной от реализации имущества по цене выше указанной комитентом.

ООО «Колосс» обратилось в арбитражный суд с требованием к организации о передаче ему выручки от продажи имущества в полном объеме (за вычетом комиссионного вознаграждения).

Каким образом комиссионер должен исполнять поручение комитента? Может ли он реализовать имущество комитента по цене выше либо ниже, чем была указана комитентом? Дайте правовую оценку сложившейся ситуации. Какое наиболее вероятное решение, по вашему мнению, вынесет суд? Ответ обоснуйте ссылкой на нормы ГК РФ.

Задача №4.

Водитель транспортной компании, нарушив правила движения, выехал на полосу встречного движения на автомобиле «УАЗ», принадлежащем компании, и столкнулся с автомобилем «Шевроле», принадлежащим Лукину. В результате ДТП был поврежден автомобиль «Шевроле».

Укажите, какие гражданско-правовые правоотношения присутствуют в данной ситуации. Кто в данном случае является ответчиком по несению деликтного обязательства?

Ответ обоснуйте ссылкой на конкретные нормы ГК РФ.

Задание 3. Пройдите тестирование:

1. В ГК РФ закреплены следующие способы защиты гражданских прав:

- а) самозащита права;
- б) признание обязанности воздерживаться от нарушения права;
- в) возмещение убытков;
- г) признание права;
- д) административный штраф;
- е) все ответы верны.

2. Установите соответствие между понятиями и их определениями.

Понятие	Определение
<p>1) гражданская ответственность</p> <p>2) административная ответственность</p> <p>3) материальная ответственность</p> <p>4) юридическая ответственность</p>	<p>а) предусмотренная законом совокупность мер принуждения, которые применяют к лицу, совершившему правонарушение.</p> <p>б) обязанность работника возместить ущерб, причиненный учреждению, организации, в пределах и в порядке, установленных законодательством.</p> <p>в) форма юридической ответственности физических и юридических лиц за совершенное ими административное правонарушение.</p> <p>г) совокупность предусмотренных законом норм воздействия, которые влекут для виновного невыгодные последствия имущественного характера – возмещение убытков, возмещение вреда. Уплату неустойки.</p>

Практическая работа № 4.

Тема: «Защита прав субъектов предпринимательской деятельности».
(2 часа)

Цель работы: закрепить изученный материал по пройденной теме.

Материальное обеспечение:

Методические рекомендации по выполнению практических работ.

Основные теоретические положения.

Арбитражный суд разрешает споры между организациями. Порядок рассмотрения дел в сфере предпринимательской и иной экономической деятельности в РФ устанавливается Арбитражным процессуальным кодексом РФ.

Правосудие в арбитражных судах осуществляется на началах равенства всех перед законом и судом независимо от пола, расы, национальности, языка, имущественного и должностного положения. Арбитражный суд обеспечивает равную судебную защиту прав и законных интересов всех лиц, участвующих в деле.

Негосударственным органом, избранным по соглашению сторон для разрешения конкретного спора гражданско-правового характера является третейский суд. Он представляет собой альтернативный метод разрешения споров, позволяющих разгрузить государственную судебную систему.

Ход работы:

1. Повторить теоретический материал по теме практической работы.
2. Выполнить поочередно предложенные задания.

Задание 1. В письменном виде ответьте на следующие вопросы:

1. Дайте определение предпринимательского спора.
2. Сформулируйте причины, по которым могут возникать эти споры.
3. Опишите систему арбитражных судов РФ.
4. Как происходит возбуждение дела в арбитражном суде.
5. Назовите срок рассмотрения арбитражных споров.
6. Какой суд называют третейским. Как он создается.
7. Назовите сильные и слабые стороны третейского суда в РФ.

Задание 2. Решите ситуационные задачи:

Задача №1.

Индивидуальный предприниматель Осоргин заключил договор купли-продажи спортивного инвентаря с филиалом ООО «Старт». От имени филиала ООО «Старт» договор был подписан директором, не имеющим доверенности, подтверждающей его полномочия. ООО «Старт» впоследствии не одобрил сделку.

Индивидуальный предприниматель Осоргин передал филиалу ООО «Старт» по акту приема-передачи спортивный инвентарь.

По договору купли-продажи, филиал обязался оплатить стоимость инвентаря в течение трех дней после подписания договора. Однако филиал не оплатил стоимость инвентаря по представленной счет-фактуре. Предприниматель Осоргин направил филиалу претензию, а по истечении тридцати дней после направления претензии, обратился в арбитражный суд с иском о взыскании долга за поставленный товар и пени за просрочку платежа.

Какое решение должен вынести суд?

Задача №2.

Индивидуальный предприниматель Козлов С.К. обратился в арбитражный суд с иском заявлением к ООО «Яблочко» о признании договора о совместной деятельности

от 16 августа 2010 г. незаключенным в связи с отсутствием существенных условий, характерных для данного вида договоров.

Определением суда первой инстанции от 11 ноября 2010 г. производство по делу прекращено ввиду неподведомственности спора арбитражному суду. Прекращая производство по делу, суд первой инстанции указал, что истец вправе обратиться в арбитражный суд в случае возникновения неблагоприятных последствий, требуя их устранения или восстановления нарушенных прав, поскольку отсутствие договора не может породить правовых последствий.

Индивидуальный предприниматель Козлов С.К. обратился с жалобой в апелляционный суд, полагая, что в результате исполнения противоречащего закону договора для него могут наступить неблагоприятные последствия. Предприниматель также считал, что имеет право, в соответствии со ст.4 АПК РФ, обратиться за защитой своих оспариваемых прав и законных интересов в арбитражный суд. Так как одной из задач арбитражного судопроизводства, согласно п.1 ст.2 АПК РФ, является защита нарушенных или оспариваемых прав и законных интересов лиц, осуществляющих предпринимательскую и иную не запрещенную законом экономическую деятельность.

Перечислите основные задачи арбитражного судопроизводства? Какие споры неподведомственны арбитражному суду? Оцените правомерность решения арбитражного суда. Какое решение должен вынести апелляционный суд?

Задание 3. Пройдите тестирование.

1. Под способами защиты прав следует понимать:

а) закрепленные законом материально-правовые и процессуальные меры принудительного характера, посредством которых производится восстановление (признание) нарушенных (оспариваемых) прав и осуществляется воздействие на правонарушителя;

б) закрепленные законом правила поведения субъектов, подкрепленные мерами принуждения;

в) закрепленная законом совокупность гарантий государства, связанных с нормативным запрещением либо иным ограничением определенных действий против охраняемого интереса;

г) установленные договором механизмы по восстановлению или признанию нарушенных или оспариваемых прав и интересов их обладателей, с применением к нарушителям мер юридической ответственности;

д) указанные в законе меры контроля за соблюдением требований законодательства к предпринимателям и применение мер стимулирования и ответственности к нарушителям этих требований.

2. Субъективное право на защиту – это:

а) юридически закрепленная возможность участников гражданского оборота компенсировать все потери, вызванные нарушением субъективных прав;

б) юридически закрепленная возможность компетентного государственного органа использовать все предусмотренные законом гарантии в процессе рассмотрения требования управомоченного органа;

в) юридически закрепленная возможность юрисдикционного органа использовать установленный законом порядок принудительного осуществления права;

г) юридически закрепленная возможность управомоченного лица использовать меры правоохранительного характера с целью восстановления нарушенного права, пресечения и предотвращения действий, нарушающих право;

д) юридически закрепленное за юрисдикционным органом правомочие требования, обращенное к обязанному лицу, о совершении необходимых действий, восстанавливающих нарушенное правовое состояние.

3. Впишите пропущенное слово:

Под _____ формой защиты понимается деятельность уполномоченных государством органов по защите в судебном порядке нарушенных или оспариваемых прав.

4. Впишите пропущенное слово:

Объектами правовой охраны в сфере предпринимательства являются _____ предпринимателей, других участников экономических отношений.

5. Медиативное соглашение – это:

а) соглашение об исчислении и уплате налогов через посредника, заключенное между налоговым агентом и предпринимателем в письменной форме;

б) соглашение, достигнутое сторонами в результате применения процедуры медиации к спору или спорам, к отдельным разногласиям по спору и заключенное в письменной форме;

в) соглашение о применении карательных мер при несвоевременной уплате процентов по кредитному договору, заключенное между финансовым омбудсменом и банком в письменной форме.

6. Правосудие по гражданским делам осуществляется на основе принципов:

а) состязательности и равноправия сторон;

б) независимости сторон от исковых требований;

в) предвзятости суда к виновной стороне в споре;

г) преимущественности требований органов власти;

д) необязательности судебных решений для органов власти.

7. Установите соответствие между способами защиты и действиями предпринимателя:

<i>способы защиты</i>	<i>действия предпринимателя</i>
1.Самозащита	а) обращение с иском в суд
2.Административная защита	б) одностороннее расторжение договора
3.Судебная защита	в) установление сигнализации, видеонаблюдения и других средств охраны коммерческой тайны
4.Меры оперативного воздействия	г) обращение с жалобой в вышестоящему должностному лицу

8. Спор может быть передан на разрешение третейского суда при наличии:

а) соответствующей нормы закона, предусматривающей рассмотрение данного дела в третейском суде;

б) заключенного между сторонами третейского соглашения;

в) распоряжения федеральных органов исполнительной власти;

г) указания главы муниципального образования;

д) решения об отказе арбитражного суда от рассмотрения данного спора.

Практическая работа № 5.

Тема: «Бизнес-планирование предпринимательской деятельности».
(4 часа)

Цель работы: овладеть навыками по разработке бизнес-плана.

Материальное обеспечение:

Методические рекомендации по выполнению практических работ.

Основные теоретические положения.

Бизнес планирование подразумевает разработку плана мероприятий с указанием конкретных задач, с определенным сроком их исполнения, а также краткосрочных и долгосрочных планов развития, чтобы добиться поставленной цели. Основную роль в процессе бизнес планирования играет бизнес-план предпринимательского проекта.

Бизнес-план – краткое, точное, доступное и понятное описание предполагаемого бизнеса, важнейший инструмент при рассмотрении большого количества различных ситуаций, позволяющий выбрать наиболее перспективные решения и определить средства для их достижения.

Бизнес-план является документом, позволяющим управлять бизнесом, поэтому его можно представить как неотъемлемый элемент стратегического планирования и как руководство для исполнения и контроля.

Ход работы:

1. Повторить теоретический материал по теме практической работы.
2. Выполнить поочередно предложенные задания.

Составление учебного бизнес – плана.

Для составления проекта учебного бизнес-плана под избранную идею необходимо выполнить следующие задания.

Задание 1. Составьте резюме своей фирмы по следующему плану.

Название фирмы.

Продукт (услуга), который Вы предлагаете.

Фамилии людей, привлеченных к делу.

Краткое описание начала деятельности.

Главные задачи (цели) бизнеса.

Персональные задачи людей

Задание 2. Продукт.

Какой продукт Вы производите?

Если производите разные продукты или разновидности одного, опишите.

Предназначение продукта.

Чем отличается Ваш продукт от аналогичных товаров других производителей?

Вы сами будете производить весь продукт или будете заказывать другим производителям изготовление части или всего продукта?

Если Вы сделаете заказы, то у кого? Как это будет выглядеть? Какие приготовления для этого нужны?

Опишите процесс производства.

Какое сырье будете использовать?

Где Вы будете брать это сырье?

Какие исследования рынка снабжения Вы уже провели?

Какое оснащение нужно для производства?
Сколько стоит это оснащение? Где Вы найдете деньги?
Где Вы его купите?
Какие помещения нужны для производства?
Каких навыков и специальностей требует производство?
Сколько людей нужно привлечь к производству? Что каждый будет делать?
Как Вы будете осуществлять контроль над качеством?

Задание 3. Маркетинг.

Какое исследование рынка Вы уже провели?
Каковы результаты этого исследования?
Как Вы будете углублять знание рынка Вашего продукта (услуги)?
Какое исследование рынка Вы проведете?
Вы продаете свой товар непосредственно потребителям или используете посредников?
Какие группы людей покупают Ваш продукт или услугу? Укажите возраст, пол, интересы, социальный статус и т.д. Распределите их по географическим признакам.
Ваши клиенты принадлежат к одной или нескольким группам?
Какую группу Вы будете использовать для содействия сбыту? Как час3.8. Какой имидж своей фирмы Вы хотели бы создать среди Ваших клиентов?
Чем Ваш товар (услуга) уникален?
Кто Ваши конкуренты? Какие товары (услуги) они предлагают (опишите детально)?
Как Вы будете устанавливать цену?
Какой способ продажи выберете?
Как Вы будете распространять Ваш товар или услугу? Укажите способ доставки товара клиенту.
Какие виды послепродажных услуг и гарантийного обслуживания Вы будете использовать?

Задание 4. Юридические аспекты бизнеса.

Тип Вашего предприятия.
Нужны ли Вам лицензии, разрешения, патенты? Если да, то какие?
4.3. Каковы требования в Вашем бизнесе относительно защиты здоровья и безопасности? Как Вы будете их придерживаться?
4.4. Каковы требования в Вашем бизнесе относительно страхования?

Задание 5. Услуги (или розничная торговля).

Какие услуги Вы предлагаете и какие товары продаете?
Детально опишите каждую услугу (каждый товар).
Чем отличается Ваша услуга (товар) от подобных услуг на рынке?
Какое оснащение Вам нужно для предоставления услуг (продажи товаров)?
Нужны ли Вам офис и помещения для предоставления услуг (продажи товаров)?
Какие навыки или умения должны иметь работники?
Сколько работников нужно?
Количество работников будет постоянным или будет изменяться?
Как Вы будете осуществлять контроль над качеством?

Задание 6. Персонал.

Какие виды работ будет выполнять Ваше предприятие (производство, продажа, управление)? Какие специфические задачи Вы будете определять

относительно каждого вида?

Навыки и умения, требуемые для выполнения каждого вида работы или являющиеся специфическими для любого из этих видов.

По каким критериям Вы будете оценивать эти навыки? Какой опыт должны приобрести исполнители, какое обучение они должны пройти?

Какие работы не смогут выполнять люди, которые будут работать в Вашем бизнесе?

Можно ли их этому научить, нужно ли нанимать дополнительный персонал?

Как и каким образом Вы их этому научите?

Задание 7. Менеджмент.

Каковы ежедневные задачи управления?

Как лучше распределить разные функции управления бизнеса (например, продажа, администрация, производство, обеспечение услуг, финансы)?

Кто конкретно будет отвечать за определенные участки правления? И как?

Какие собрания Вы будете проводить? Как часто? Какие вопросы будете решать?

Будут ли в Вашем бизнесе определенные отделы? Если да, то как Вы их организуете?

Задание 8. Основные средства.

Какие типы имущества у Вас будут? Как Вы его предостережете от краж и других обстоятельств, не зависящих от Вас (сигнализация, страхование)?

Каковы условия аренды этого имущества?⁸⁴

Нужны ли Вам специальные разрешения, связанные с имуществом (на ремонт, пристройку)?

Задание 9. Финансы.

Прибыли

Какие торговые соглашения с потенциальными клиентами Вы уже заключили (детализируйте)?

Какое количество единиц товара (услуги) Вы рассчитываете продавать каждую неделю?

Изменяется ли уровень продажи на протяжении года?

По какой цене (ценам) Вы рассчитываете продавать Ваш товар (услугу)?

Дополнительная информация относительно прибылей Вашего бизнеса.

Расходы

Укажите, какой будет периодичность Ваших расходов (раз в неделю, раз в месяц, раз в квартал).

Стоимость сырья на единицу продукции (в неделю, в месяц).

Количество работников и заработная плата каждого из них.

Арендная плата. Нужна ли предоплата?

Оплата коммунальных услуг, света, газа, воды.

Оплата телефона.

Поездки (расходы на горючее, техосмотр, обслуживание, ремонт машин).

Инструменты.

Почтовые расходы.

Канцелярские принадлежности.

Содействие сбыту: реклама в газете, реклама по почте, рекламные

надписи, другие виды.

Страхование транспорта, работников и др.

Услуги юристов и других экспертов.

Оснащение.

Другие затраты.

Теперь Вы имеете проект учебного бизнес-плана.

Примерный бизнес - план

Бизнес-план студенческой компании "Мягкая игрушка"

Мы представляем к производству мягкую игрушку "Кошечка". Так как игрушки будут выполняться из отходов производства, то и стоимость их будет достаточно низкая.

Рынок сейчас заполнен импортными игрушками или игрушками великанами, которые стоят очень дорого и купить их в состоянии не всякий родитель. К тому же большие игрушки не приносят детям большого удовольствия. Как можно сильно любить кота, величиной с хорошую собаку или лохматого мишку, которого нельзя уложить с собой в кровать? Мы стараемся решить все эти проблемы. Наши игрушки будут небольшими, мягкими, привлекательными и, что самое главное, недорогими.

Затраты на производство мягкой игрушки:

- на одного котенка необходимо $0,20 \times 0,35 = 0,07$ м искусственного меха, что составит по весу примерно 100 г. так как игрушка шьется из отходов производства - лоскутки меха, то при закупке его по цене 1 000 руб. за кг, затраты на мех составят 100 руб.

- для пошива требуется $1/5$ катушки ниток, что при цене 300 руб. за катушку составит 60 руб.

- 20 см тесьмы по цене 15 руб за м - 3 руб.

- для набивки используют покупаемую по цене 500 руб. за кг ветошь, обрезки ниток на трикотажных фабриках; для набивки одной игрушки понадобится 150 г ветоши - 75 руб.

Итого материальные затраты на одну единицу продукции составят:

$$100 + 60 + 3 + 75 = 238 \text{ руб.}$$

За месяц при работе по 2 часа 3 раза в неделю компания из 3 человек может изготовить 36 игрушек.

Материальные затраты составят $238 \times 36 = 8\,568$ руб.

Заработная плата составит $15\,000 \times 3 = 45\,000$ руб.

Для работы необходима одна швейная машина стоимостью 100 000 руб., утюг за 10 000 руб. и пара добротных ножниц по 2 000 руб.

Амортизационные отчисления составят: $100/60 + 10/24 + 2/12 = 2\,250$ руб. в месяц

Арендная плата составит в месяц 10 000 руб.

Плата за свет - 2 000 руб.

Для доставки сырья необходимы транспортные расходы, которые составят 5 000 руб. в месяц.

$$C = 8\,568 + 45\,000 + 2\,250 + 5\,000 + 10\,000 + 2\,000 = 72\,818 \text{ руб.}$$

$$C1 = 72\,818 : 36 = 2\,023 \text{ руб.}$$

Минимальная приемлемая цена для продавца $C = C : (1 - \Pi)$, если заложить в цену коэффициент инфляции, который по оценке экономистов составляет около 10% в месяц, и прибыль в размере 20%, то $C = 2\,023 : (1 - 0.3) = 2\,890$ руб.

На рынке и в магазинах мягкие игрушки стоят достаточно дорого, что значительно снижает объем продаж данного товара у наших потенциальных конкурентов. Избирая стратегию низких цен, мы ставим своей задачей наибольшее расширение рынка сбыта. Кроме того, помимо желания получить наибольшую прибыль, мы хотели бы обеспечить

ближайшие детские сады, ясли, детские дома дешевыми и красивыми игрушками, которые приносили бы детям радость. Именно поэтому мы и назначаем цену в 3 000 руб.

для организаций, которые будут заключать с нами договор на поставку нашей продукции. На рынке же мы будем продавать ее по 3500 - 4000 руб.

Рассчитаем необходимое начальное количество денег:

Материалы: $238 \times 36 = 8\,568$ руб.

Необходимое оборудование: $100\,000 + 10\,000 + 2\,000 = 112\,000$ руб.

Итого: 120 568 руб., что на троих составит по 40 189 руб.

Мы надеемся, что нам не придется брать кредит и родители помогут нашему предприятию.

Прибыль за месяц при условии заключения договора составит:

Валовый доход: $3\,000 \times 36 = 108\,000$ руб.

Затраты на производство составят: $2\,023 \times 36 = 72\,828$ руб.

Прибыль составит: $108\,000 - 72\,828 = 35\,172$ руб.

Так как прибыль будет направляться на нужды образовательного процесса, то налог на добавленную прибыль в данном случае начисляться не будет. Стоимость услуг по реализации составит 10% от стоимости продукции, что составит; $108\,000 : 100 \times 10 = 10\,800$ руб.

Прибыль за месяц при условии продажи продукции на рынке составит:

$4\,000 \times 36 - 2\,023 \times 36 - 10\,800 = 60\,372$ руб.

Считаем рациональным сначала 2-3 месяца продавать свою продукцию на рынке, чтобы иметь возможность в течении этого периода возратить долги родителям. В дальнейшем при заключении договоров с детскими учреждениями можно будет увеличить прибыль за счет расширения производства, уменьшения непроизводительных расходов, заключения долгосрочных договоров с поставщиками сырья на льготных условиях.

В целях дальнейшего процветания нашего предприятия необходимо постоянно продумывать варианты обновления ассортимента продукции.

Известная фирма "Либерти" делает упор на производство игрушек – героев мультфильмов Уолта Диснея, нам же кажется рациональным изготовление знакомых нашим детям героев отечественных мультфильмов. Для развития коммуникативных способностей ребенка можно выполнять целые комплекты игрушек, например, героев мультфильмов "Тридцать восемь попугаев", "По дороге с облаками", "Крошка-енот", легендарных Волка и Зайца, кота Леопольда и мышат и других.

В дальнейшем можно выполнять индивидуальные заказы.

Практическая работа № 6.

Тема: «Прекращение предпринимательской деятельности. Банкротство».

(2 часа)

Цель работы: научиться составлять претензию и исковое заявление.

Материальное обеспечение:

Методические рекомендации по выполнению практических работ.

Основные теоретические положения.

Прекращение физическим лицом деятельности в качестве индивидуального предпринимателя регламентируется ст. 22.3 Федерального закона от 8 августа 2001 г. № 129-ФЗ «О государственной регистрации юридических лиц и индивидуальных предпринимателей».

Прекращение предпринимательской деятельности без образования юридического лица может произойти по причинам:

- потери интереса предпринимателя к своему бизнесу;
- убыточности предпринимательской деятельности;
- невыполнения обязанности по перерегистрации;
- не зависящим от воли гражданина: смерти, признании гражданина в установленном законом порядке недееспособным или ограниченно дееспособным.

В настоящее время банкротство регулируется в основном Федеральным законом «О несостоятельности (банкротстве)».

В соответствии со ст. 2 Федерального закона «О несостоятельности (банкротстве)» под несостоятельностью (банкротством) понимается признанная арбитражным судом неспособность должника в полном объеме удовлетворить требования кредиторов по денежным обязательствам и (или) исполнить обязанность по уплате обязательных платежей.

Ход работы:

1. Повторить теоретический материал по теме практической работы.
2. Выполнить поочередно предложенные задания.

Задание 1. Пройдите тестирование.

1. Банкротами могут быть признаны:
 - а) все юридические лица, за исключением казенных предприятий, учреждений, политических партий и религиозных организаций;
 - б) все юридические лица;
 - в) все юридические лица, за исключением казенных предприятий, учреждений.
2. Под несостоятельностью (банкротством) законодатель понимает:
 - а) неспособность должника в полном объеме удовлетворить требования кредиторов по денежным обязательствам;
 - б) признанная арбитражным судом неспособность должника в полном объеме удовлетворить требования кредиторов по денежным обязательствам и (или) исполнить обязанность по уплате обязательных платежей;
 - в) неспособность должника уплатить налоги и иные обязательные платежи.
3. Право на обращение в суд с заявлением о признании лица банкротом имеют:
 - а) должник, конкурсный кредитор, уполномоченные органы;
 - б) только уполномоченные органы;

- в) кредиторы должника.
4. В судебном порядке в отношении должника — юридического лица применяются следующие процедуры банкротства:
- а) конкурсное производство, мировое соглашение;
 - б) санация; финансовое оздоровление, наблюдение, внешнее управление, конкурсное производство;
 - в) финансовое оздоровление, наблюдение, внешнее управление, конкурсное производство, мировое соглашение.
5. Конкурсный управляющий - это:
- а) гражданин РФ, утверждаемый арбитражным судом для проведения процедур банкротства и осуществления иных установленных законом полномочий и являющийся членом одной из саморегулируемых организаций;
 - б) арбитражный управляющий, утвержденный арбитражным судом для проведения конкурсного производства и осуществления иных установленных законом полномочий;
 - в) гражданин РФ, являющийся членом саморегулируемой организации арбитражных управляющих.
6. Поставьте в нужной последовательности этапы заключения мирового соглашения:
- а) решение собрания кредиторов о заключении мирового соглашения;
 - б) представление должником, внешним управляющим или конкурсным управляющим не ранее чем через пять дней и не позднее чем через десять дней с даты заключения мирового соглашения в арбитражный суд заявления об утверждении мирового соглашения;
 - в) погашение должником задолженности по требованиям кредиторов первой и второй очереди.
7. Поставьте в нужной последовательности очередность удовлетворения требований кредиторов:
- а) требования об оплате труда лиц, работающих по трудовым договорам, а также требования об оплате деятельности лиц, привлеченных арбитражным управляющим для обеспечения исполнения возложенных на него обязанностей в деле о банкротстве, в том числе о взыскании задолженности по оплате деятельности данных лиц;
 - б) расчеты по требованиям граждан, перед которыми должник несет ответственность за причинение вреда жизни или здоровью, путем капитализации соответствующих повременных платежей, а также компенсация морального вреда;
 - в) расчеты по выплате выходных пособий и оплате труда лиц, работающих или работавших по трудовому договору, и по выплате вознаграждений авторам результатов интеллектуальной деятельности;
 - г) требования по коммунальным платежам, эксплуатационным платежам, необходимым для осуществления деятельности должника.
8. Прекращение деятельности предприятия с передачей всех прав и обязанностей вновь создаваемым предприятиям — это:
- а) слияние;
 - б) присоединение;
 - в) разделение;
 - г) выделение;
 - д) преобразование.
9. Процедура банкротства, применяемая к должнику, признанному банкротом, в целях соразмерного удовлетворения требований кредиторов — это:
- а) наблюдение;
 - б) внешнее управление;
 - в) конкурсное производство;
 - г) мировое соглашение.
10. Причины ликвидации предприятия (укажите неверный вариант) :

- а) банкротство;
- б) окончание срока создания;
- в) реорганизация;
- г) грубые нарушения законодательства.

Задание 2. Решите ситуационные задачи.

Задача №1.

Главой местной администрацией издано распоряжение от 27.06.2003 о ликвидации МУП «Дорожник». Во исполнение распоряжения 2 июля 2003 г. создана ликвидационная комиссия. ООО «Сирена», узнав из объявления в газете о ликвидации МУП «Дорожник», обратилось 17 июля 2003 г. в арбитражный суд с заявлением о признании ликвидируемого должника банкротом в связи с наличием у МУП «Дорожник» задолженности перед заявителем в сумме 132 тыс. руб., установленной решением арбитражного суда.

Какое решение должен вынести арбитражный суд?

Задача №2.

Ликвидируемый должник обратился в суд с заявлением о признании его банкротом. Арбитражный суд первой инстанции принял заявление, одновременно введя процедуру наблюдения. Должник обжаловал определение в апелляционном порядке.

Какой судебный акт примет суд апелляционной инстанции по результатам рассмотрения жалобы?

Задача №3.

В ходе подготовки дела к судебному разбирательству о несостоятельности (банкротстве) должник удовлетворил требования всех конкурсных кредиторов и исполнил обязанность по уплате обязательных платежей, остался должен только своим работникам по заработной плате.

Какое решение в данном случае примет арбитражный суд?

Основная литература:

1. Анисимов, А. П. Гражданское право. Общая часть: учебник для среднего профессионального образования / А. П. Анисимов, М. Ю. Козлова, А. Я. Рыженков; под общей редакцией А. Я. Рыженкова. — 5-е изд., перераб. и доп. — Москва: Издательство Юрайт, 2022. — 435 с. — (Профессиональное образование). — ISBN 978-5-534-15434-4. — Текст: электронный // Образовательная платформа Юрайт [сайт]. — URL: <https://urait.ru/bcode/507296> (дата обращения: 11.05.2022).

2. Зенин, И. А. Гражданское право. Общая часть: учебник для вузов / И. А. Зенин. — 19-е изд., перераб. и доп. — Москва: Издательство Юрайт, 2022. — 489 с. — (Высшее образование). — ISBN 978-5-534-10046-4. — Текст: электронный // Образовательная платформа Юрайт [сайт]. — URL: <https://urait.ru/bcode/490400>

3. Чеберко, Е.

Ф. Основы предпринимательской деятельности. История предпринимательства: учебники и практикум для среднего профессионального образования / Е. Ф. Чеберко. — Москва: Издательство Юрайт, 2022. — 420 с. — (Профессиональное образование). — ISBN 978-5-534-10275-8. — Текст: электронный // Образовательная платформа Юрайт [сайт]. — URL: <https://urait.ru/bcode/495196>

Дополнительная литература:

1. Анисимов А. П., Козлова М. Ю., Гражданское право, особенная часть в двух томах — М.: Издательство Юрайт, -2021. — 224 с.
2. Дорман В. Н., Кельчевская Н. Р., Основы коммерческой деятельности — М.: Издательство Юрайт, -2021. — 506 с.
3. Кузьмина, Е. Е. Предпринимательская деятельность: учебное пособие для СПО — М.: Издательство Юрайт, 2021. — 455 с.
4. Морозов, Г. Б. Предпринимательская деятельность, учебники и практикум — М.: Издательство Юрайт, -2021. — 457 с.
5. Чеберко, Е. Ф. Предпринимательская деятельность: учебники и практикум для СПО - М.: Издательство Юрайт, -2021. — 219 с.

»

Интернет-ресурсы:

1. <http://www.consultant.ru/> — компьютерная справочная правовая система
2. <http://window.edu.ru/> Единое окно доступа к образовательным ресурсам
3. <http://www.edu-all.ru/> Портал «Всеобуч»- справочно-информационный образовательный сайт, единое окно доступа к образовательным ресурсам

Учебно-методические издания:

Методические рекомендации по самостоятельной работе по дисциплине «Основы предпринимательской деятельности» [Электронный ресурс] Провоторова И. В. - Рязань: РГАТУ, 2022 ЭБ «РГАТУ»

Методические указания к практическим работам по дисциплине «Основы предпринимательской деятельности» [Электронный ресурс] Провоторова И. В. - Рязань: РГАТУ, 2022- ЭБ «РГАТУ»

Лист о внесении изменений в УМК учебных дисциплин и профессиональных модулей

В соответствии с приказом № 796 «О внесении изменений в федеральные государственные образовательные стандарты среднего профессионального образования» **внести изменения** в УМК учебных дисциплин и профессиональных модулей по специальности среднего специального профессионального образования 38.02.01 Экономика и бухгалтерский учет (по отраслям).

Изложить в следующей редакции:

ОК 01. Выбирать способы решения задач профессиональной деятельности применительно к различным контекстам;

ОК 02. Использовать современные средства поиска, анализа и интерпретации информации и информационные технологии для выполнения задач профессиональной деятельности;

ОК 03. Планировать и реализовывать собственное профессиональное и личностное развитие, предпринимательскую деятельность в профессиональной сфере, использовать знания по финансовой грамотности в различных жизненных ситуациях;

ОК 04. Эффективно взаимодействовать и работать в коллективе и команде;

ОК 05. Осуществлять устную и письменную коммуникацию на государственном языке Российской Федерации с учетом особенностей социального и культурного контекста;

ОК 06. Проявлять гражданско-патриотическую позицию, демонстрировать осознанное поведение на основе традиционных общечеловеческих ценностей, в том числе с учетом гармонизации межнациональных и межрелигиозных отношений, применять стандарты антикоррупционного поведения;

ОК 07. Содействовать сохранению окружающей среды, ресурсосбережению, применять знания об изменении климата, принципы бережливого производства, эффективно действовать в чрезвычайных ситуациях;

ОК 08. Использовать средства физической культуры для сохранения и укрепления здоровья в процессе профессиональной деятельности и поддержания необходимого уровня физической подготовленности;

ОК 09. Пользоваться профессиональной документацией на государственном и иностранном языках.

Изменения в УМК учебных дисциплин и профессиональных модулей утверждены на заседании методического совета ФДП и СПО «19» октября 2022 г. (протокол № 02).

МИНИСТЕРСТВО СЕЛЬСКОГО ХОЗЯЙСТВА РОССИЙСКОЙ ФЕДЕРАЦИИ
ФЕДЕРАЛЬНОЕ ГОСУДАРСТВЕННОЕ БЮДЖЕТНОЕ
ОБРАЗОВАТЕЛЬНОЕ УЧРЕЖДЕНИЕ ВЫСШЕГО ОБРАЗОВАНИЯ «РЯЗАНСКИЙ
ГОСУДАРСТВЕННЫЙ АГРОТЕХНОЛОГИЧЕСКИЙ УНИВЕРСИТЕТ ИМЕНИ П.А.К
ОСТЫЧЕВА»

УТВЕРЖДАЮ:
Декан ФДП и СПО



А.С. Емельянова

«16» марта 2023 г.

Факультет дополнительного профессионального и
среднего профессионального образования

Методические указания
К практическим работам при изучении

ПМ.04 Составление и использование бухгалтерской (финансовой) отчетности
МДК04.02 Основы анализа бухгалтерской (финансовой) отчетности

Для студентов 3 курса ФДП и СПО, обучающихся по специальности
38.02.01 Экономика и бухгалтерский учет (по отраслям)
(очная форма обучения)

Рязань, 2023

Методические указания к практическим работам составлены с учетом требований Федерального государственного образовательного стандарта (далее – ФГОС), утвержденного 05.02.2018 г. приказом Министерства образования и науки РФ за № 69 по специальности среднего профессионального образования (далее – СПО) 38.02.01 Экономика и бухгалтерский учет (по отраслям)

Разработчики:

Стишкова Е.В., преподаватель кафедры бухгалтерского учета, анализа и аудита

Методические указания к практическим работам одобрены предметно-цикловой комиссией экономических дисциплин ФДП и СПО «16» марта 2023 г., протокол №8.

Председатель предметно-цикловой комиссии



Е.В. Стишкова

СОДЕРЖАНИЕ:

	стр.
Общеположения	4
Структура и содержание практических работ	5
Тема 1. Теоретические основы анализа	6
Практическая работа №1	6
Практическая работа №2	10
Тема 2. Бухгалтерская отчетность как информационная база для проведения анализа	12
Практическая работа №3	12
Практическая работа №4	14
Практическая работа №5	15
Практическая работа №6	17
Практическая работа №7	20
Практическая работа №8	23
Практическая работа №9	28
Практическая работа №10	29
Практическая работа №11	31
Практическая работа №12	33
Список используемых источников	36
Приложения	38

ОБЩИЕ ПОЛОЖЕНИЯ

Целью методических указаний является закрепление теоретических знаний и приобретение навыков выполнения работ по основам анализа бухгалтерской отчетности.

Методические указания разработаны в помощь студентам при выполнении ими практических работ на практических занятиях при изучении ПМ.04 Составление и использование бухгалтерской отчетности МДК 04.02 Основы анализа бухгалтерской отчетности по специальности 38.02.01 Экономика и бухгалтерский учет (по отраслям).

С целью овладения указанным видом профессиональной деятельности и соответствующими профессиональными компетенциями обучающийся в ходе освоения профессионального модуля ПМ 04 (МДК 04.02) студент должен иметь практический опыт анализа информации о финансовом положении организации, ее платежеспособности и доходности.

Студенты в процессе обучения должны уметь отражать нарастающим итогом на счетах бухгалтерского учета имущество и финансовое положение организации; определять результаты хозяйственной деятельности за отчетный период.

В процессе обучения студенты должны знать определение бухгалтерской отчетности как единой системы данных об имущественном и финансовом положении организации; механизм отражения нарастающим итогом на счетах бухгалтерского учета данных за отчетный период; методы обобщения информации о хозяйственных операциях организации за отчетный период; порядок составления шахматной таблицы и оборотно-сальдовой ведомости; методы определения результатов хозяйственной деятельности за отчетный период; требования к бухгалтерской отчетности организации; состав и содержание форм бухгалтерской отчетности; бухгалтерский баланс как основную форму бухгалтерской отчетности; методы группировки и перенесения обобщенной учетной информации из оборотно-сальдовой ведомости в формы бухгалтерской отчетности; порядок отражения изменений в учетной политике в целях бухгалтерского учета; сроки представления бухгалтерской отчетности; методы финансового анализа; виды и приемы финансового анализа.

Изучив бухгалтерскую отчетность студент должен знать процедуры анализа бухгалтерского баланса; порядок общей оценки структуры имущества организации и его источников по показателям баланса; порядок определения результатов общей оценки структуры активов и источников по показателям баланса; процедуры анализа ликвидности бухгалтерского баланса; порядок расчета финансовых коэффициентов для оценки платежеспособности; состав критериев оценки несостоятельности (банкротства) организации; процедуры анализа показателей финансовой устойчивости; процедуры анализа отчета о прибыли и убытках; принципы и методы общей оценки деловой активности организации, технологию расчета и анализа финансового цикла; процедуры анализа уровня динамики финансовых результатов по показателям отчетности; процедуры анализа влияния факторов на прибыль.

Структура и содержание практических работ:

Номер и название раздела/темы дисциплины	Наименование практических работ	Трудоемкость (час.)	Компетенции ОК, ПК
Раздел 2. Основы анализа бухгалтерской (финансовой) отчетности			
Тема 2.1. Основы анализа бухгалтерской (финансовой) отчетности	1. Применение приема сравнения в решении ситуационных задач 2. Решение задач способом цепных подстановок и арифметических разниц 3. Анализ динамики и структуры активов в балансе 4. Анализ динамики и структуры пассивов в балансе 5. Анализ прибыли до налогообложения 6. Совокупное влияние факторов на чистую прибыль 7. Динамика и структура капитала 8. Оценка деловой активности 9. Расчет влияния факторов на уровень рентабельности 10. Оценка баланса на предмет его ликвидности 11. Оценка финансовой устойчивости хозяйствующего субъекта 12. Оценка платежеспособности хозяйствующего субъекта	44	ПК4.4, ПК4.5, ПК4.6, ПК4.7, ПК4.8 ОК 01-09
ИТОГО		44	

Тема 1. Теоретические основы анализа Практическая работа №1

Применение приема сравнения в решении ситуационных задач

Теоретические аспекты

В экономическом анализе сравнение используется для решения всех его задач.

Наиболее типичные ситуации, когда используется сравнение:

1. Сопоставление плановых и фактических показателей для оценки степени выполнения плана.
 2. Сопоставление фактических показателей с нормативными позволяет провести контроль за затратами и способствует внедрению ресурсосберегающих технологий.
 3. Сравнение фактических показателей с показателями прошлых лет для определения тенденций развития экономических процессов.
 4. Сопоставление показателей анализируемого предприятия с достижениями науки и передового опыта работы других предприятий или подразделений необходимо для поиска резервов.
 5. Сравнение показателей анализируемого хозяйства со средними показателями по отрасли производится с целью определения положения предприятия на рынке среди других предприятий той же отрасли или подотрасли.
 6. Сопоставление параллельных и динамических рядов для изучения взаимосвязей исследуемых показателей. Например, анализируя одновременно динамику изменения объема производства валовой продукции, основных производственных фондов и фондоотдачи, можно обосновать взаимосвязь между этими показателями.
 7. Сопоставление различных вариантов управленческих решений с целью выбора наиболее оптимального из них.
 8. Сопоставление результатов деятельности до и после изменения какого-либо фактора применяется при расчете влияния факторов и подсчете резервов.
- Вертикальный анализ предполагает изучение соотношений разделов и статей баланса, их долей в итоге баланса, т.е. структуры активов и пассивов.
- Вертикальный анализ предполагает изучение изменений удельных весов статей актива и пассива баланса с целью прогнозирования изменений их структуры.
- Горизонтальный анализ направлен на сопоставление аналогичных показателей баланса, числящихся на различные даты, т.е. представляет собой изучение изменений этих показателей в динамике.
- Результаты горизонтального анализа в значительной степени зависят от внешних факторов, в частности от темпов инфляции.

Методические рекомендации по выполнению заданий

Выполняя первое задание, следует внимательно изучить теоретические аспекты темы и произвести расчет структуры актива и пассива баланса за два анализируемых года. Для этого необходимо каждую статью баланса разделить на валюту баланса (итог) и умножить на 100%. Далее следует рассчитать абсолютное и относительное изменение показателей 2017 года к показателям 2018 года. Сделать вывод, изучив и проанализировав полученные показатели, в разрезе вертикального и горизонтального анализа.

Задание 1. На основании данных демонстрационного материала, проведите анализ динамики активов и пассивов предприятия, структуры баланса, вертикальный, горизонтальный анализ, оформив полученные результаты в виде таблицы 1. Сделайте соответствующие выводы

Таблица 1 - Анализ динамики и структуры активов, обязательств и капитала

Статьи баланса	Код строки	На 01.01.2017		На 01.01.2018		Изменения Статьи баланса за период	
		Сумма	%	сумма	%	тыс. руб.	%
1	2	3	4	5	6	7	8
АКТИВ							
I. Внеоборотные активы							
Нематериальные активы	1110	-					
Результаты исследований и разработок	1120	-					
Нематериальные поисковые активы	1130	-					
Материальные поисковые активы	1140	-					
Основные средства	1150	100983					
Доходные вложения в материальные ценности	1160	-					
Финансовые вложения	1170	54					
Отложенные налоговые активы	1180	-					
Прочие внеоборотные активы	1190	2075					
Итого по разделу I	1100	103112					
II. Оборотные активы							
Запасы	1210	41065					
Налог на добавленную стоимость по приобретенным ценностям	1220	1346					
Дебиторская задолженность	1230	4156					

Финансовые вложения (за исключением денежных эквивалентов)	1240	-					
--	------	---	--	--	--	--	--

Денежные средства и денежные эквиваленты	1250	10					
Прочие оборотные активы	1260	1295					
Итого по разделу II	1200	47872					
БАЛАНС	1600	150984	100				
ПАССИВ							
III. КАПИТАЛ И РЕЗЕРВЫ							
Уставный капитал (складочный капитал, уставный фонд, вклады товарищей)	1310	130					
Собственные акции, выкупленные у акционеров	1320	-					
Переоценка оборотных активов	1340	-					
Добавочный капитал (без переоценки)	1350	106080					
Резервный капитал	1360	-					
Нераспределенная прибыль (непокрытый убыток)	1370	-4928					
Итого по разделу III	1300	101282					
IV. ДОЛГОСРОЧНЫЕ ОБЯЗАТЕЛЬСТВА							
Заемные средства	1410	1058					
Отложенные налоговые обязательства	1420	-					
Оценочные обязательства	1430	-					
Прочие обязательства	1450	-					
Итого по разделу IV	1400	1058					
V. КРАТКОСРОЧНЫЕ ОБЯЗАТЕЛЬСТВА							
Заемные средства	1510	10139					
Кредиторская задолженность	1520	38401					
Доходы будущих периодов	1530	-	-				
Оценочные обязательства	1540	-	-				
Прочие обязательства	1550	104	0,60				
Итого по разделу V	1500	48644	32,22				
БАЛАНС	1700	150984	100		100		

Используя известные методы анализа бухгалтерской отчетности, проведите анализ фактических данных сплановыми (Таблица 2). Сделайте соответствующие выводы.

Таблица 2-Сравнения фактических данных с плановыми

Виды продукции	Объем производства, млн.руб.		Абсолютное отклонение от плана, млн.руб.	Выполнение плана, %
	план	факт		
А	300	327		
Б	250	225		
В	500	510		
Всего				

Задание 2.

Постройте сравнительный аналитический баланс (таблица 3). По данным баланса определите:

- 1) общую стоимость активов организации (стр. 1100+1200);
- 2) стоимость мобилизованных (внеоборотных) средств (стр. 1100);
- 3) стоимость мобильных (оборотных) активов (стр. 1200);
- 4) стоимость материальных оборотных средств (стр. 1210+1220);
- 5) величину собственного капитала предприятия (стр. 1300);
- 6) величину заемного капитала (стр. 1400 +1500);
- 7) величину собственных средств в обороте (стр. 1300–1100);
- 8) рабочий капитал (стр. 1200–1500).

Таблица 3-Сравнительный аналитический баланс за 2018 год, тыс.руб.

Наименование статей	Код строки	Начало периода	На конец периода
1	2	3	4
АКТИВ			
I. Внеоборотные активы			
Нематериальные активы	1110	-	
Материальные поисковые активы	1140	-	
Основные средства	1150	100983	
Прочие внеоборотные активы	1190+1170	2129	
Итого по разделу I	1100	103112	
II. Оборотные активы			
Запасы	1210+1220	42411	
Дебиторская задолженность	1230+1240	4156	
Денежные средства и денежные эквиваленты	1250	10	
Прочие оборотные активы	1260	1295	
Итого по разделу II	1200	47872	
БАЛАНС	1600	150984	
Медленно реализуемые активы	1210+1220+1260	?	
Наиболее ликвидные активы	1240+1250		
Величина финансово-эксплуатационных потребностей	1100+1230+1240-1520		
Стоимость имущества	1100+1200		
ПАССИВ			
III. КАПИТАЛ И РЕЗЕРВЫ			
Уставный капитал (складочный капитал, уставный фонд, вклады товарищей)	1310	130	

Добавочный капитал (без переоценки)	1350+1360	106080	
Нераспределенная прибыль (непокрытыйубыток)	1370	-4928	
ИтогопоразделуIII	1300	101282	
IV.ДОЛГОСРОЧНЫЕ ОБЯЗАТЕЛЬСТВА			
Заемныесредства	1410	1058	
ИтогопоразделуIV	1400	1058	
V.КРАТКОСРОЧНЫЕ ОБЯЗАТЕЛЬСТВА			
Заемныесредства	1510	10139	
Кредиторскаязадолженность	1520	38401	
Прочиеобязательства	1530+1540+ 1550	104	
ИтогопоразделуV	1500	48644	
БАЛАНС	1700	150984	
Рабочийкапитал	1200-1500		
Величинасобственныхсредствв обороте	1300-1100		

Контрольныевопросы:

1. Вчемсущностьсравнительногоанализа?
2. Какиеметодыиспользуютсявэкономическоманализе?
3. Чемотличаетсявертикальныйанализотгоризонтальногоанализа?

Практическаяработа№2

Решениезадачспособомцепныхподстановокиарифметическиххраниц

Теоретическиеаспекты

Способ цепных подстановок используется для того, чтобы выявить, какие факторывливали на анализируемый показатель, установить, в каком направлении и как действовалкаждый фактор.

Сущностьэтогоприемаосостоитвтом,чтобыизвсехдействующихфактороввыделитьосновные,имеющиерешающеевлианиенаизменениепоказателя.Еслиизменения зависели от двух и более факторов, то устанавливают последовательность ихвлиания.Приэтом,определяядействиеодногофактора,другиефакторыпринимаютнеизменными. Это означает, что в расчетах последовательно заменяют частные плановыепоказатели отчетными, полученные результаты сравнивают с имеющимися предыдущимиданными.Разностьпоказываетразмервлианияданногофакторанаизменениеисокупногопоказателя.

Приприменениииспособацепныхподстановокбольшоезначениеимеетпоследовательность подстановок.

Обычновначалеисчисляютвлианиепоказателей,характеризующихколичественнуюоронусокупности,азатемкачественную.Применениедругой(обратной)последовательностирасчетовнедаётправильнойхарактеристикивлианияфакторов.

Данный способ основан на элиминировании. Элиминировать – значит устранить,исключить воздействие всех факторов на величину результативного показателя, кромеодного.Приэтомисходяизтого,чтовсефакторыизменяютсянезависимодруготдруга,

т.е. сначала изменяется один фактор, а все остальные остаются без изменения. Потом изменяются два фактора, а остальные остаются без изменения и т.д.

В общем виде применение способа цепных постановок можно описать следующим образом:

$$y_0 = a_0 * b_0 * c_0; y_a = a_1 * b_0 * c_0; y_b = a_1 * b_1 * c_0; y_c = a_1 * b_1 * c_1;$$

где a_0, b_0, c_0 - базисные значения факторов, оказывающих влияние на обобщающий показатель;

a_1, b_1, c_1 - фактические значения факторов;

y_a, y_b, y_c -

промежуточные изменения результирующего показателя, связанного с изменением факторов a, b, c , соответственно.

Общее изменение $\Delta y = y_1 - y_0$ складывается из суммы изменений результирующего показателя за счет изменения каждого фактора при фиксированных значениях остальных факторов:

$$\begin{aligned} \Delta y &= \Delta y_a + \Delta y_b + \Delta y_c; \\ \Delta y_a &= y_a - y_0; \\ \Delta y_b &= y_b - y_a; \\ \Delta y_c &= y_c - y_b. \end{aligned}$$

Методические рекомендации по выполнению заданий

Изучите внимательно теоретические аспекты темы, далее следует составить факторную модель, используя данные для задания 1 таблицы 4, для задания 2 таблицы 5.

Факторная модель для задания 1 (исходная, начальная), описывающая фонд заработной платы 2013 года будет иметь следующий вид:

$$\PhiЗП_0 = Ч_0 \times Д_0 \times П_0 \times ОТ_0$$

Далее осуществляется переход от начальной (2013 г.) факторной модели к конечной (2014 г.) путем последовательной замены значений факторных показателей 2013 года на значения 2014 года:

$$\PhiЗП_{\text{усл.1}} = Ч_1 \times Д_0 \times П_0$$

$$\times ОТ_0 \PhiЗП_{\text{усл.2}} = Ч_1 \times Д_1 \times П_0$$

$$\times ОТ_0 \PhiЗП_{\text{усл.3}} = Ч_1 \times Д_1 \times П_1$$

$$\times ОТ_0 \PhiЗП_1 = Ч_1 \times Д_1 \times П_1 \times ОТ_1$$

После промежуточных вычислительных процедур можно определить степень влияния каждого факторного показателя на результирующий:

$$\Delta \PhiЗП \rightarrow Ч = \PhiЗП_{\text{усл.1}} - \PhiЗП_0$$

$$\Delta \PhiЗП \rightarrow Д = \PhiЗП_{\text{усл.2}} - \PhiЗП_{\text{усл.1}}$$

$$\Delta \PhiЗП \rightarrow П = \PhiЗП_{\text{усл.3}} - \PhiЗП_{\text{усл.2}}$$

$$\Delta \PhiЗП \rightarrow ОТ = \PhiЗП_1 - \PhiЗП_{\text{усл.3}}$$

Сумма влияния 4-х факторов дает общее отклонение: $\Delta \PhiЗП^{\text{ОБЩ}}$

Для задания 2 факторная модель будет иметь следующий вид: $ВП_0$

$= \sum V_0 \times di_0 \times pi_0$ Далее вычисления производятся по следующим формулам

$$ВП_{\text{усл.1}} = \sum V_1 \times di_0 \times pi_0$$

$$ВП_{\text{усл.2}} = \sum V_1 \times di_1 \times pi_0$$

$$ВП_1 = \sum V_1 \times d_{i1} \times p_{i1}$$

$$\Delta ВП = ВП_1 - ВП_0$$

$$\Delta ВП \rightarrow V = ВП_{усл1} - ВП_0$$

$$\Delta ВП \rightarrow d_i = ВП_{усл2} - ВП_{усл1}$$

$$\Delta ВП \rightarrow p_i = ВП_1 - ВП_{усл2}$$

Задание 1. Определите влияние факторов на фондз/платы методом цепных подстановок, сделайте выводы.

Таблица 4 – Исходные данные

Показатели	2017г.	2018г.	Изменение +/-
1. Среднесписочная численность рабочих, чел	41	43	
2. Отработано дней в среднем 1 рабочим за год	220	210	
3. Средняя продолжительность рабочего дня, час	7,95	7,7	
4. Среднегодовая оплата труда, тыс. руб.	0,152	0,167	
5. Фонд заработной платы повременщиков, тыс. руб.	10899,99	11611,68	

Задание 2. Определите влияние факторов на изменение объема выпущенной продукции методом цепных подстановок, сделайте выводы.

Таблица 5 – Динамика объемов производства продукции

Вид продукции	Цена за единицу, руб.		Объем производства, тыс. ед.		Структура произведенной продукции		Стоимость выпущенной продукции, тыс. руб.			
	Базис	отчет	базис	отчет	базис	Отчет	базис	отчет	Усл.1	Усл.2
А	18,6	19,5	5670	5720						
В	12,4	12,7	3340	3500						
С	26,4	27,2	4120	4270						
Сумма	-	-								

Контрольные вопросы:

1. С какой целью используется в экономическом анализе метод цепных подстановок?
2. Какова методика данного метода?

Тема 2. Бухгалтерская отчетность как информационная база для проведения анализа

Практическая работа №3

Анализ динамики и структуры активов баланса

Теоретические аспекты

Бухгалтерский баланс – это способ отражения в денежной оценке имущества предприятия по составу и источникам его финансирования на определенную дату.

Как форма отчетности бухгалтерский баланс является одним из основных источников информации для анализа финансового состояния предприятия. Анализ бухгалтерского баланса позволяет получить наглядное и непредвзятое представление о

его имущественно и финансовом положении. В балансе отражено состояние средств предприятия в денежной оценке на три смежные даты в двух разрезах:

- 1) по составу;
- 2) по источникам формирования.

Таким образом можно получить представление о том, куда вложены средства предприятия (актив баланса) и каковы источники этих вложений (пассив баланса).

Действующий сейчас бухгалтерский баланс имеет форму, представленную в табл.

5. Таблица 5 - Схема бухгалтерского баланса предприятия

Актив	Пассив
1. Внеоборотные активы II. Оборотные активы	III. Капитал и резервы IV. Долгосрочные обязательства V. Краткосрочные обязательства
Баланс	Баланс

Активы дают определенное представление об экономических ресурсах или потенциале предприятия по осуществлению будущих затрат.

Анализ динамики состава и структуры имущества дают возможность установить размер абсолютного и относительного прироста или уменьшения всего имущества предприятия и отдельных его видов. Также анализ осуществляется с целью выявления конкретных причин неудовлетворительного финансового состояния или неэффективного управления финансовым состоянием.

Анализ динамики активов построен на сравнении абсолютных и относительных изменений различных взаимосвязанных статей актива баланса. Разница или противоположное направление изменений позволяет судить о характере тенденций развития финансово-хозяйственного механизма предприятия.

При анализе структуры актива (имущества) предприятия каждую статью имущества в долях лучше рассчитывать по отношению к итогу той группы активов, в состав которой она входит, а итог по группам активов относить к валюте баланса.

Методические рекомендации по выполнению заданий

Опираясь на теоретические аспекты, произвести расчет абсолютных показателей баланса, сравнивая показатели 2018 года с показателями 2017, 2016 г.г.

Удельный вес (долю) актива следует рассчитать разделив каждую статью актива баланса на валюту баланса (итог) и умножить на 100%. Далее необходимо определить отклонение доли (гр.8-гр.7). Для определения темпа роста отчетный год (2018г.) следует разделить поочередно на предыдущий год и умножить на 100%.

Сделать вывод, изучив и проанализировав полученные показатели.

Задание 1. Провести анализ динамики и структуры актива баланса в таблице Приложения

1. Сделать выводы.

Контрольные вопросы:

1. Скакой целью проводят анализ актива баланса?
2. Назвать разделы статьи актива баланса?

Практическая работа №4

Анализ динамики и структуры пассивов баланса

Теоретические аспекты

В пассиве баланса находят свое отражение источники средств предприятия на определенную дату. Они показываются в разделах: капитал резервы, долгосрочные пассивы (кредиты и займы) и краткосрочные пассивы (кредиты, займы, расчеты и прочие пассивы).

Причины увеличения имущества предприятий устанавливаются в ходе изучения происшедших изменений в составе источников его образования. Поступления, приобретения, создание имущества предприятия может осуществляться за счет собственных и заемных средств, характер истика соотношения которых раскрывает существо его финансового положения.

Финансовое состояние предприятия во многом зависит от того, какие средства оно имеет в своем распоряжении и куда они вложены. Необходимость в собственном капитале (раздел I пассива) обусловлена требованиями к самофинансированию предприятий. Уставный капитал – основа

самостоятельности и независимости предприятия. Однако нужно учитывать, что финансирование деятельности предприятия только за счет собственных средств не всегда выгодно для него. Следует иметь в виду, что если цены на финансовые ресурсы невысокие, а предприятие может обеспечить более высокий уровень отдачи на вложенный капитал, чем платит за кредитные ресурсы, то, привлекая заемные средства, оно может повысить рентабельность собственного капитала. В то же время, если средства предприятия в основном созданы за счет краткосрочных обязательств, то его финансовое положение будет неустойчивым, так как капитал микрокредитного использования необходима постоянная оперативная работа, направленная на контроль за своевременным их возвратом и на привлечение в оборот на непродолжительное время других капиталов. Следовательно, от того, насколько оптимально соотношение собственного и заемного капиталов, во многом зависит финансовое положение предприятия. Выработка правильной финансовой стратегии является одним из основных условий эффективной деятельности предприятия. При анализе источников формирования имущества предприятия должны быть рассмотрены абсолютные и относительные изменения в собственных и заемных средствах предприятия.

Собственный капитал – это часть в активах предприятия, остающаяся после вычета его обязательств. Данное определение можно представить в виде формулы:

КАПИТАЛ = АКТИВЫ – ОБЯЗАТЕЛЬСТВА.

В процессе осуществления анализа собственного капитала определяют удельный вес его отдельных составляющих, а также оценивают динамику его состава и структуры за последние периоды.

Необходимость отдельного рассмотрения статей собственного капитала связана с тем, что каждая из них является характеристикой правовых и других ограничений способности предприятия распоряжаться своими активами.

В состав собственного капитала относят:

1. Уставной капитал, который характеризует начальную сумму собственного капитала предприятия, инвестированную в формирование активов на начало его создания. Его размер определяется уставом предприятия. Для субъектов хозяйствования отдельных сфер деятельности и организационно-правовых форм (акционерное общество, общество с ограниченной ответственностью) минимальный размер уставного капитала регулируется законодательством.

2. Паевой капитал –

сумма паевых взносов членом союзом и других предприятий, предусмотренная учредительными документами.

3. Дополнительный вложенный капитал. Акционерные общества показывают сумму, на которую стоимость реализации выпущенных акций превышает их номинальную

стоимость. Другие предприятия отражают в этой статье сумму капитала, который вложен учредителями сверх уставного капитала.

4. Другой дополнительный капитал – капитал, бесплатно полученный предприятием от других юридических лиц в виде

необоротных активов, сформированный в результате переоценки оборотных активов, и т.д.

5. Резервный капитал формируется согласно установленных законом порядком за счет прибыли предприятия и имеет строго целевое назначение. Он представляет собой зарезервированную часть собственного капитала, предназначенного для внутреннего страхования хозяйственной деятельности предприятия. Информация о величине резервного капитала в балансе предприятия имеет важное значение для внешних пользователей бухгалтерской отчетности, рассматривающих резервный капитал как запас финансовой мощи. В странах с развитыми рыночными отношениями отсутствие резервного капитала или его недостаточную величину считают показателем дополнительного риска вложения средств в предприятие, поскольку это свидетельствует о незначительной величине прибыли, или об использовании резервного капитала на покрытие убытков. И тот, и другой факт для кредиторов является негативным в оценке надежности потенциального партнера.

6. Нераспределенная прибыль – капитал, остающийся в распоряжении предприятия после уплаты части прибыли в виде дивидендов учредителям (акционерам). За счет нераспределенной прибыли создается резервный капитал.

7. Неоплаченный капитал – корректирует (уменьшает) собственный капитал (в частности, уставный и паевой капитал) на сумму внесенных учредителями взносов (паев)

8. Изъятый капитал – корректирует (уменьшает) собственный капитал на стоимость акций, выкупленных акционерным обществом у акционеров для их дальнейшей перепродажи или аннулирования.

Источником информации для анализа является Форма № 4. «Отчет о собственном капитале».

Методические рекомендации по выполнению заданий

Основываясь на теоретические аспекты, произвести расчет структуры пассива баланса за три анализируемых года, для этого каждую статью баланса следует разделить на валюту баланса (итог) и умножить на 100%. Далее следует рассчитать изменение абсолютное и относительное показателей 2018 года к показателям 2017, 2016 г.г. (расчет показателей производится аналогично активу баланса).

На основании полученных результатов их анализа следует сделать вывод.

Задание 1. Провести анализ динамики и структуры пассива баланса в таблице Приложения 2. Сделать выводы.

Контрольные вопросы:

1. Охарактеризовать статью пассива баланса.
2. Какова сущность анализа пассива баланса?

Практическая работа №5

Анализ прибыли до налогообложения

Теоретические аспекты

В настоящее время на основании данных, приведенных в отчете о финансовых результатах, можно рассчитать следующие основные показатели прибыли:

- 1) **валовую прибыль**, исчисляется как разность между выручкой от продажи себестоимостью проданных товаров в основном в пределах прямых (переменных) затрат;

- 2) **прибыль от продаж**, определяемая вычитанием валовой прибыли коммерческих и управленческих расходов;
- 3) **прибыль до налогообложения**, определяемая прибавлением к прибыли от продаж доходов от участия в других организациях, процентов к получению и прочих доходов, а также вычитанием процентов к уплате и прочих расходов;
- 4) **чистая прибыль**, исчисляемая как: Прибыль до налогообложения + Изменение отложенных налоговых активов - Изменение отложенных налоговых обязательств – Текущий налог на прибыль.

Экономическую деятельность любого предприятия необходимо оценивать для того, чтобы составить себестоимое представление о том, насколько эффективно осуществляется управление предприятием, каковы риски существуют перед ней на сегодняшний день и каковы перспективы ее дальнейшего развития в будущем. Для этого проводится анализ многих экономических показателей, важным местом среди которых выделяется такому, как прибыль до налогообложения. Для того чтобы понять, каков экономический смысл данного показателя, необходимо, прежде всего, уяснить из чего он состоит. Прибыль до налогообложения состоит из прибыли от продаж, скорректированной на следующие показатели, выступающие в роли своего рода поправок:

- доходы или расходы, связанные с операционной деятельностью предприятия. Прибыль до налогообложения определяется по формуле: $ПДО = ПП +/- ОД/Р +/-$

ВД/Р, где ОД/Р – это операционные доходы или же расходы, ВД/Р – доходы или расходы, классифицируемые как вне реализационные.

Прибыль до налогообложения представляет собой промежуточный показатель между прибылью от реализации и чистой прибылью. Большую роль играет структура данного показателя. Поскольку прибыль до налогообложения включает все базисные компоненты, важно определить соотношение между ними. Чем выше доля прибыли от продаж и чем ниже доля остальных составляющих, тем лучше и эффективнее построена система управления предприятием, и наоборот – чем выше доля случайных доходов и расходов, тем хуже налажен механизм работы фирмы.

Прибыль до налогообложения является важным показателем экономического состояния организации. Его анализ может много сказать о том, как развивается организация, насколько эффективно она управляется, и каковы дальнейшие перспективы ее развития. Данный показатель обязательно включается в финансовую отчетность предприятия и показывается в отчете о финансовых результатах, а также в отчете о прибылях и убытках организации. Правильный расчет данной цифры поможет правильно проинформировать контрагентов и потенциальных инвесторов о том, насколько эффективными будут их вложения, насколько надежным является данный объект инвестиций и какую прибыль они смогут получить в будущем. После того, как рассчитана прибыль до налогообложения, из нее начинают вычитаться суммы всех налогов, которые должно заплатить предприятие, и, таким образом, вычисляется показатель чистой прибыли предприятия – его основной финансовый результат.

Методические рекомендации по выполнению заданий

При выполнении задания необходимо произвести расчет показателей и рассчитать отклонение от отчетного года к базисному.

Задание 1. Проанализируйте состав, структуру и динамику прибыли до налогообложения. Данные оформите в виде аналитической таблицы 6. Сделайте соответствующие выводы.

Таблица 6 – Анализ прибыли до налогообложения

Показатели	31.12.20__	31.12.20__	Отклонение (+/-)
------------	------------	------------	---------------------

Прибыль до налогообложения, тыс. руб.			
в том числе:			
1. Финансовый результат от продаж товаров, продукции, работ, услуг			
% к итогу			
2. Финансовый результат от прочих доходов			
% к итогу			
3. Финансовый результат от прочих расходов			
% к итогу			

Задание 2. Проведите анализ влияния факторов на изменение финансовых результатов деятельности предприятия. Данные оформите в виде аналитической таблицы 7. Сделайте соответствующие выводы.

Таблица 7 - Анализ прибыли до налогообложения

Показатели	31.12.20__г	31.12.20__г	Отклонение (+/-)
1	2	3	4
1. Объем реализации, ед.			
2. Цена реализации единицы продукции, руб.			
3. Себестоимость ед. продукции, руб.			
4. Удельный вес переменных затрат в себестоимости единицы продукции, %			
5. Удельный вес постоянных затрат в себестоимости единицы продукции, %			
6. Переменные затраты на единицу продукции, руб.			
7. Постоянные затраты на весь объем производства продукции, тыс. руб.			
8. Финансовый результат, тыс. руб.			

Контрольные вопросы:

1. Как определяется прибыль до налогообложения?
2. Какую роль играет прибыль до налогообложения в развитии организации?

Практическая работа №6

Совокупное влияние факторов на чистую прибыль

Теоретические аспекты

На величину прибыли, и уровня рентабельности оказывают влияние многие факторы.

Внешние:

- Природные (климатические) условия; транспортные и другие факторы;
- Изменения, не предусмотренные планом предприятия отпусков цен на продукцию, потребляемое сырье, материалы, топливо, покупные полуфабрикаты, тарифов на услуги и перевозки, торговых скидок, накидок,

нормамортизационныхотчислений,ставокзаработнойплаты,ставокналогови т.д.

- Нарушение поставщиками, снабженческо-сбытовыми, вышестоящими хозяйственными, финансовыми, банковскими и другими органами дисциплины по хозяйственным вопросам, затрагивающими интересы предприятия.

Внутренниеосновные:

- Объемреализованнойпродукции;
- Ееструктура;
- Себестоимостьреализованнойпродукции;
- Уровеньсреднереализационныхцен.

Внутренниенеосновные:

- Нарушение действующего порядка установления и применения цен, а такжеторговых накидок;
- Экономия, полученная в результате невыполнения необходимых мероприятийпоохранетруда,улучшениюусловийтрудаитехникибезопасности, невыполнения плана текущего ремонта основных производственных фондов,недоиспользованиесредствпоподготовкеиповышениюквалификациика дров, не проведение мероприятий по испытаниям и освоению новой техникии т.д.;
- Экономия, полученная от выпуска продукции с отступлениями отусловийстандартов,рецептур,техническихусловийинарушениемтехнологиии производства.

Чистая прибыль– это часть балансовой прибыли предприятия, остающаяся в егораспоряженииипослеуплатыналогов,сборов,отчисленийидругихобязательныхплатежей в бюджет. Чистая прибыль используется дляувеличения оборотных средствпредприятия, формирования фондов и резервов, и вложений инвестиций в производство.Объем чистойприбыли зависит от объема валовой прибыли и величины налогов; исходяизобъемачистой прибыли,исчисляютсядивидендыакционерампредприятия.

Чистая прибыль, исчисляемая как: Прибыль до налогообложения + Изменениеотложенныхналоговыхактивов-Изменениеотложенныхналоговыхобязательств– Текущийналогнаприбыль.

Методическиерекомендации по выполнению заданий

Привыполненииизданияследуетиспользоватьметодическиерекомендациипредыдущи х практических работпорасчетуабсолютных иотносительныхпоказателей.

Задание1.Проанализируйтединамикупоказателейфинансовыхрезультатовнаосновани и данных формы«Отчёт офинансовыхрезультатах». Данные оформите в видеаналитическойтаблицы8. Сделайтесоответствующиевыводы.

Таблица8–Динамикапоказателейфинансовых результатов

Показатели	Сумма,тыс.руб.	Отклонение (+/-)	Уровень %к	Отклоне- ние(+,-)	Темп роста,
------------	----------------	------------------	------------	-------------------	-------------

1	31.12.20__		4	выручке		7	%
	2	3		5	6		
Выручка				100	100		8
Себестоимость продаж							
Валовая прибыль (убыток)							
Коммерческие расходы							
Управленческие расходы							
Прибыль (убыток) от продаж							
Доходы от участия в других организациях							
Проценты к получению							
Проценты к уплате							
Прочие доходы							
Прочие расходы							
Прибыль (убыток) до налогообложения							
Текущий налог на прибыль							
вт.ч. постоянные налоговые обязательства (активы)							
Налог на прибыль							
Изменение отложенных налоговых обязательств							
Изменение отложенных налоговых активов							
Прочее							
Чистая прибыль (убыток)							

Задание 2. На основании отчета о финансовых результатах, проанализируйте совокупное влияние факторов на чистую прибыль отчетного периода. Данные оформите в виде аналитической таблицы 9. Сделайте соответствующие выводы.

Таблица 9 – Совокупное влияние факторов на чистую прибыль

№п/п	Факторы влияния	Сумма, тыс. руб.
1.	Количество проданной продукции	
2.	Изменение цены	
3.	Себестоимость	
4.	Коммерческиерасходы	
5.	Управленческиерасходы	
6.	Проценты к получению	
7.	Проценты к уплате	
8.	Прочие доходы	
9.	Прочие расходы	
10.	Совокупное влияние факторов	

Контрольные вопросы:

1. Как определяется чистая прибыль?
2. Какие факторы влияют на чистую прибыль?
3. Какая форма бухгалтерской отчетности является источником информации о чистой прибыли?

Практическая работа №7 Динамика и структура капитала

Теоретические аспекты

Сведения, которые приводятся в пассиве баланса, позволяют определить, какие изменения произошли в структуре собственного и заемного капитала, сколько привлечено в оборот предприятия долгосрочных и краткосрочных заемных средств, т.е. пассив показывает, откуда взялись средства, кому обязанозаних предприятие.

Постепенно принадлежности используемый капитал подразделяется на собственный (I раздел пассива) и заемный (II и III разделы пассива). По продолжительности использования различают капитал постоянный (перманентный) (I и II разделы пассива) и краткосрочный (III раздел пассива) (рис. 1).



Рисунок 1. Схема структуры пассива баланса

Привлечение заемных средств в оборот предприятия — явление нормальное. Это способствует временному улучшению финансового состояния при условии, что они не замораживаются на продолжительное время в обороте и своевременно возвращаются. В противном случае может возникнуть просроченная кредиторская задолженность, что в конечном итоге приводит к выплатам штрафов и ухудшению финансового положения. Поэтому в процессе анализа необходимо изучить состав, давность появления кредиторской задолженности

и, наличие, частоту и причины образования просроченной

задолженности поставщикам ресурсов, персоналу предприятия по оплате труда, бюджету, определить сумму выплаченных пеней за просрочку платежей.

Методические рекомендации по выполнению заданий

При выполнении задания следует использовать данные пассива баланса демонстрационного материала, расчет показателей производится по методическим рекомендациям предыдущих практических работ по расчету абсолютных и относительных показателей.

Задание 1. Проанализируйте движение и изменение капитала предприятия. Заполните таблицу, рассчитайте отсутствующие показатели. Рассчитайте коэффициенты поступления и выбытия собственного капитала за предыдущий и отчетный год. Сделайте вывод.

Таблица 10-Анализ движения капитала

Показатели	Предыдущий год	Отчетный год	Отклонения (+,-)	Темп роста, %
Уставной капитал, тыс.руб.				
Добавочный капитал, тыс.руб.				
Резервный капитал, тыс.руб.				
Нераспределенная прибыль (непокрытый убыток), тыс.руб.				
Итого собственный капитал, тыс.руб.				

Задание 2. Проанализируйте движение и изменение структуры капитала предприятия.

Рассчитайте удельный вес всех элементов капитала, проанализируйте динамику показателей. Сделайте вывод.

Таблица 11-Анализ изменения структуры капитала

Показатели	Предыдущий год	Отчетный год	Отклонения (+,-)
1. Уставной капитал, тыс.руб. % к итогу			
2. Добавочный капитал, тыс.руб. % к итогу			
3. Резервный фонд, тыс.руб. % к итогу			
4. Нераспределенная прибыль прошлых лет, тыс.руб. % к итогу			
5. Нераспределенная прибыль отчетного года, тыс.руб. % к итогу			
6. Всего капитал и резервы, тыс.руб.			

Задание 3. Используя данные таблицы 12, рассчитайте оптимальную структуру капитала на начало года (для расчетов можно использовать собственные данные). Обоснуйте решение, напишите вывод.

Таблица 12 – Расчет оптимальной структуры капитала

Показатели	Структура капитала, % (ЗК/СК)						
	0/100	20/80	40/60	50/50	60/40	80/20	100/0
1	2	3	4	5	6	7	8
Исходные данные для анализа структуры вложенного капитала							
1. Потребность в капитале из всех источников финансирования, тыс.руб.	1380 878	1380 878	1380 878	1380 878	1380 878	1380 878	1380 878
2. Величина собственного капитала, направленного на финансирование (СК), тыс.руб.							0
3. Величина заемного капитала, направленного на финансирование (ЗК), тыс.руб.	0						
4. Безрисковая ставка арендательности на финансовом рынке (Г _б), в долях единицы	0.15	0.15	0.15	0.15	0.15	0.15	0.15
5. Средняя ставка процента по заемным средствам финансирования (г), в долях единицы	0.18	0.18	0.18	0.18	0.18	0.18	0.18
6. Годовая величина прибыли до налогообложения и выплаты процентов (П), тыс.руб.	135722	135722	135722	135722	135722	135722	135722
7. Годовая величина чистой прибыли (ЧП), тыс.руб.							
8. Ставка налога и прочих отчислений с прибыли предприятия (Н), в долях единицы	0.24	0.24	0.24	0.24	0.24	0.24	0.24

Аналитические показатели							
9. Рентабельность собственного капитала ($R_{СК}$), в							-

долях единицы							
10. Уровень финансово гориска, вдолях единицы	0						
11. Показатель соотно шения рентабельно сти ириска (RR), в долях единицы	-						-
12. Скорость возврат авложенного капи тала (срококупаемост и, С ₀), лет							

Контрольные вопросы:

1. Что входит в состав собственного и заемного капитала?
2. Из каких статей состоит ШР раздела пассива баланса.

Практическая работа №8 Оценка деловой активности

Теоретические аспекты

Оценка деловой активности, прежде всего, заключается в исследовании уровней и динамики показателей оборачиваемости, т. е. деловая активность проявляется, прежде всего, в скорости оборота средств:

- от скорости оборота зависит объем продаж за период;
- с размерами оборота, а значит, и оборачиваемостью, связана относительная величина условно-постоянных расходов: чем выше оборачиваемость, тем меньше приходится таких расходов на каждый оборот;
- ускорение оборота активов на той или иной стадии их превращения влечет за собой ускорение оборота и на других стадиях.

Оборачиваемость оценивается путем сопоставления показателей средних остатков оборотных активов и их оборотов за период.

Среднюю стоимость активов (или среднюю сумму обязательств) за отчетный период (год) желательнее рассчитывать как среднюю хронологическую по данным за каждый месяц; при отсутствии такой возможности берутся поквартальные данные, и лишь в крайнем случае применяются упрощенный прием: берутся расчеты средней между балансовыми остатками на начало и конец отчетного периода (года):

$$C_{\text{св}} = (O_{\text{н}} + O_{\text{к}}) / 2$$

где:

C_{св} – средняя величина активов

O_н, O_к – остаток активов на начало и конец периода.

1. **Оборачиваемость активов.** Показывает, сколько раз за анализируемый период те или иные оборотные активы возвращаются в первоначальную стадию совершаемого ими кругооборота.

$$K_{\text{оа}} = \text{НД} / C_{\text{св}}$$

где:

Коа–коэффициент оборачиваемости активов

НД–нетто-доходы от продаж

Сва–средняя величина активов.

Рост этого коэффициента означает ускорение оборачиваемости активов (или просто инфляционный рост). Снижение показателя оборачиваемости чаще всего свидетельствует об относительном увеличении анализируемой группы активов или оснижении спроса на продукцию.

2. **Оборачиваемость дебиторской задолженности.** Показывает число оборотов за период, т. е. сколько раз в течение периода объемы поступлений

от реализации могут вместить в себе средний остаток дебиторской задолженности:

$$\text{Одз} = \text{НД} / \text{Сдз}$$

где:

Одз– оборачиваемость дебиторской задолженности

НД–нетто-доходы от продаж

Сдз–средняя дебиторская задолженность.

3. **Срок погашения дебиторской задолженности покупателей (заказчиков).** Позволяет судить об эффективности кредитного контроля со стороны предприятия, отгружающего товары или продукцию, выполняющего работы или оказывающего услуги. Другое название показателя–срок кредита покупателям.

$$\text{Скп} = \text{Сдз} \times \text{п} / \text{НД}$$

где:

Скп–срок кредита покупателям

Сдз– средняя дебиторская

задолженность **п** – число дней

анализируемого периода **НД**– нетто-доходы от продаж.

Таким образом определяется, сколько в среднем дней требуется предприятию от момента отгрузки (передачи) покупателям продукции (товаров, работ, услуг) до поступления денег на счет или в кассу предприятия. Этот показатель является базовым показателем для определения продолжительности операционного цикла.

4. **Оборачиваемость кредиторской задолженности.** Показывает, сколько раз в течение периода объемы закупок могут вместить в себе средний остаток кредиторской задолженности:

$$\text{Окз} = \text{Зм} / \text{Скз}$$

где:

Окз– оборачиваемость кредиторской задолженности

Зм– материальная составляющая затрат на производство продукции (включая реализованную в течение периода и находящуюся в стадии НЗП)

Скз–средняя кредиторская задолженность за поставки.

5. **Срок погашения текущих обязательств за поставки.** Показывает среднее количество дней, необходимых предприятию для расчетов с поставщиками и другим субъектами, которые обслуживают текущую деятельность предприятия в части материальных приобретений:

$$\text{СПТО} = \text{Скз} \times \text{п} / \text{Зм}$$

где:

СПТО–срок погашения текущих обязательств за поставки

Скз–средняя кредиторская задолженность за поставки

п–количество дней анализируемого периода

Зм– материальная составляющая затрат на производство продукции (включая реализованную в течение периода и находящуюся в стадии НЗП).

Оба показателя оборачиваемости кредиторской задолженности находятся в

тесной взаимосвязи с оборачиваемостью дебиторской задолженности. Так, в случае если показатель продолжительности кредиторской задолженности хотя бы на несколько дней

превышает аналогичный показатель дебиторской задолженности, то это означает, что предприятие умеет удерживать предоставленный ему товарный кредит дольше, чем оно позволяет это делать своим должникам.

6. Производительность труда. Определяется на базе данных о добавленной стоимости. Добавленная стоимость состоит из: расходов на рабочую силу (зарплата + сборы на социальное страхование), амортизации и прибыли до налогообложения. Показатель производительности труда отражает долю созданной предприятием стоимости, которая приходится на каждого работника как участника ее создания:

$$Пт = \frac{ДС/Ссч}{Пт} = \frac{ДС/Ссч}{ДС/Ссч}$$

где:

Пт – производительность труда

ДС – добавленная стоимость, созданная или реализованная за период

Ссч – среднесписочная численность работающих.

Производительность труда можно рассчитать как в целом по предприятию, так и по каждому производственному подразделению, если есть возможность определить долю общей прибыли, приходящуюся на конкретное подразделение.

7. Коэффициент продуктивности. Отражает долю созданной стоимости, приходящуюся на каждый рубль расходов на рабочую силу:

$$Кпр = ДС/Ррс$$

где:

Кпр – коэффициент продуктивности

ДС – добавленная стоимость

Ррс – расходы на рабочую силу.

Этот показатель имеет большое значение при определении размера фонда заработной платы, которую предприятие может выплачивать своим наемным работникам.

Обратный коэффициент показывает долю расходов на оплату труда и социального страхования работников в созданной предприятием стоимости.

8. Коэффициент устойчивости экономического роста.

Отражает возможности предприятия по расширению своей деятельности за счет реинвестирования заработанных средств. Показывает, какими в среднем темпами может развиваться экономический потенциал предприятия, не меняя сложившееся на данный момент соотношение между различными источниками финансирования, рентабельностью, дивидендной политикой и т. д.

$$Куэр = (Пч - Д) / Ск$$

где:

Куэр – коэффициент устойчивости экономического роста

Пч – чистая прибыль

Д – дивиденды

Ск – собственный капитал (средняя величина).

Продолжительность операционного цикла. Показывает среднее число дней, начиная от момента вложения денежных средств в операционную деятельность до момента возврата их в виде выручки на расчетный счет.

$$Поц = Поз + Под$$

где:

Поц – продолжительность одного операционного цикла

Поз – продолжительность оборота запасов

Под – продолжительность оборота дебиторской задолженности.

При этом продолжительность оборота запасов определяется аналогично тому, как определяется продолжительность оборота (срок погашения) дебиторской задолженности(см.п.3):

$$\text{Поз}=\text{Свзхп}/\text{НД}$$

где:

Поз–продолжительность оборота запасов

Свз–средняя величина запасов

n–число дней анализируемого периода

НД–нетто-доходы от продаж.

Продолжительность оборота запасов можно определить иначе:

$$\text{Поз} = n / \text{Коз}$$

где:

Поз–продолжительность одного оборота запасов

n–число дней анализируемого периода

Коз–коэффициент оборачиваемости запасов.³

Есть еще один способ определения продолжительности оборота запасов:

$$\text{Поз} = \text{Свз} / \text{НДд}$$

где:

Поз–продолжительность одного оборота запасов

Свз–средняя величина запасов

НДд–нетто-доход за день (однодневный оборот реализации).

При этом однодневный оборот реализации (НДд) определяется как частное от деления нетто-доходов на количество дней анализируемого периода.

Методические рекомендации по выполнению заданий

Изучить теоретические аспекты темы. Ознакомиться с показателями оборачиваемости (деловой активности) в таблице 13 и методикой их расчета. Произвести расчет показателей, результаты отобразить в предложенной таблице.

Задание 1. На основании расчетов, приведенных в таблице 13, проведите анализ деловой активности хозяйствующего субъекта. Данные оформите в виде аналитической в таблице 14. Сделайте соответствующие выводы.

Таблица 13–Показатели оборачиваемости (деловой активности)

Показатель	Экономическое содержание	Расчёт показателя
1) оборачиваемость активов	измеряет оборачиваемость средств, вложенных в активы, и показывает, эффективно ли используются активы для получения дохода и прибыли	выручка от реализации / средняя за период стоимость активов
2) оборачиваемость запасов	какова скорость реализации запасов	себестоимость реализованной продукции / средняя за период стоимость запасов
3) оборачиваемость дебиторской задолженности	сколько раз в год zvyšивается дебиторская задолженность	выручка от реализации / средняя за период сумма дебиторской задолженности
4) время обращения дебиторской задолженности	представляет собой средний период, необходимый для взыскания дебиторской	количество дней в году / оборачиваемость дебиторской задолженности

	задолженности	
5) средний возраст запасов	показывает, как долго содержались запасы, т.е. как долго деньги были связаны в запасах	количество дней в году /оборотность запасов
6) операционный	какое количество дней необходимо	время обращения

цикл	для превращения запасов и дебиторской задолженности в денежные средства	дебиторской задолженности плюс средний возраст запасов
7) оборачиваемость готовой продукции	показывает, как долго деньги связаны в готовой продукции	выручка от реализации / средняя за период оборачиваемость готовой продукции
8) оборачиваемость оборотного капитала	показывает, сколько выручки приносит рубль оборотных активов	выручка от реализации / средняя за период оборачиваемость оборотных активов
9) оборачиваемость собственного капитала	показывает скорость оборота собственного капитала и его активов	выручка от реализации / средняя за период оборачиваемость собственного капитала
10) оборачиваемость общей задолженности	показывает, сколько требуется оборотов для оплаты всей задолженности	выручка от реализации / средняя за период величина привлечённого заёмного капитала
11) оборачиваемость привлечённого финансового капитала	показывает, сколько требуется оборотов для оплаты задолженности по кредитам	выручка от реализации / средняя за период величина задолженности по кредитам

Таблица 14 – Оценка деловой активности хозяйствующего субъекта

Показатели	31.12.20__	31.12.20__	Отклонение (+/-)
Оборачиваемость активов			
Оборачиваемость запасов			
Оборачиваемость дебиторской задолженности			
Время обращения дебиторской задолженности			
Средний возраст запасов			
Операционный цикл			
Оборачиваемость готовой продукции			
Оборачиваемость оборотного капитала			
Оборачиваемость собственного капитала			
Оборачиваемость общей задолженности			
Оборачиваемость привлечённого финансового капитала			

Контрольные вопросы:

1. В чем заключается оценка деловой активности?
2. Перечислите показатели, характеризующие деловую активность предприятия.

Практическая работа №9
Расчет влияния факторов на уровень рентабельности

Теоретические аспекты

Показатели рентабельности более полно, чем прибыль, характеризуют окончательные результаты хозяйствования, потому что их величина показывает соотношение эффекта с наличными или использованными ресурсами. Их применяют для оценки деятельности предприятия как индикатора инвестиционной политики и ценообразования.

Показатели рентабельности можно объединить в несколько групп:

- 1) показатели, характеризующие рентабельность (окупаемость) издержек производства и инвестиционных проектов;
- 2) показатели, характеризующие рентабельность продаж;
- 3) показатели, характеризующие доходность капитала и его частей.

Все эти показатели могут рассчитываться на основе балансовой прибыли, прибыли от реализации продукции и чистой прибыли.

Анализируя уровень рентабельности, легко определить, какой вид деятельности обеспечивает наибольший доход, и, напротив, что провоцирует убытки. В современном мире такое определение крайне важно, ведь именно от концентрации и специализации производства зависит финансовая устойчивость юридического лица.

Самым качественным и обобщающим показателем эффективности предприятия считается рентабельность производства. Этот показатель соизмеряет размеры основных и оборотных средств с величиной прибыли, полученной с их помощью. Эти средства и называются ее ценой, чем ниже такая цена, тем больший эффект от функционирования предприятия. Просчитать уровень рентабельности производства можно по формуле несложной формулы – разделить прибыль $P_{ч}$ на общую сумму затрат $ОС$ и $ОФ$.

$$U_{рп} = P_{ч} / (ОС + ОФ)$$

Где $P_{ч}$ – сумма прибыли, $ОС$ – сумма оборотных средств, а $ОФ$ – сумма основных фондов.

Из этой формулы становится понятным, что является фактором ее роста. Высокая прибыль подкрепляется низкой стоимостью основных средств и оборотных фондов,

и эффективностью их работы. В результате на максимальном уровне рентабельность производства, а, соответственно, и экономическая эффективность предприятия.

Уровень рентабельности – один из лучших механизмов определения финансовой, инвестиционной и операционной эффективности производства. Он помогает выяснить прибыль организации с каждого вложенного в активы рубля. В ходе его проведения, легко узнать ответы на все вопросы об основной деятельности фирмы, будь это производство, или реализация товаров, или же услуг и работ. В современном мире без выяснения этого важнейшего коэффициента невозможно выявить реальное финансовое состояние любого предприятия и эффективность использования его основных частей производства. Поэтому нужно знать, как определять все экономические показатели для того, чтобы составить верное мнение о его работе.

Методические рекомендации по выполнению заданий

При выполнении задания следует воспользоваться данными формы № 2 «Отчет о финансовых результатах», заполнить таблицу и рассчитать рентабельность реализованной продукции по методике, предложенной в таблице 15. Далее рассчитать абсолютное отклонение показателей отчетного и базисного года.

Задание 1. Проанализируйте динамику рентабельности реализованной продукции. Данные оформите в виде аналитической таблицы 15. Проанализируйте влияние факторов на рентабельность реализованной продукции способом цепных подстановок. Сделайте соответствующие выводы.

Таблица 15-Анализ рентабельности реализованной продукции

Показатели	31.12.20__	31.12.20__	Отклонение (+/-)
1. Полная себестоимость реализованной продукции, тыс. руб.			
2. Прибыль от продажи продукции, тыс. руб.			
3. Рентабельность реализованной продукции, (п.2: п.1 · 100%), %			

Задание 2. Проанализируйте динамику рентабельности активов предприятия. Данные оформите в виде аналитической таблицы 16. Сделайте соответствующие выводы.

Таблица 16 - Анализ рентабельности активов

Показатели	31.12.20__	31.12.20__	Отклонение (+/-)
1. Балансовая прибыль, тыс. руб.			
2. Среднегодовая стоимость имущества, тыс. руб.			
3. Рентабельность активов (п.1:п.2·100%), %			

Контрольные вопросы:

1. Какие формы отчетности используются при анализе уровня рентабельности?
2. Какие факторы влияют на уровень рентабельности предприятия?

Практическая работа №10

Оценка баланса на предмет его ликвидности

Теоретические аспекты

Ликвидность - это способность активов предприятия быстро трансформироваться в денежную форму без потери своей балансовой стоимости.

Цель анализа баланса ликвидность заключается в оценке способности предприятия без какого-либо нарушения нормального хозяйственного цикла осуществлять срочные платежи за счет соответствующих им по срочности поступлений от реализованных ценностей. Для этого сопоставляют средства по активу баланса, сгруппированные по срокам возможно быстрого их превращения в деньги, обязательствами по платежам (пассив баланса), сгруппированным по степени срочности предстоящей их оплаты.

В зависимости от степени ликвидности, т.е, скорости превращения в денежную форму, можно выделить следующие группы активов:

A1- наиболее ликвидные активы (денежные средства и денежные эквиваленты);

A2- быстрореализуемые активы (краткосрочные финансовые вложения за исключением денежных эквивалентов, дебиторская за-долженность со сроком погашения в течение 12 месяцев и прочие оборотные активы);

A3 - медленно реализуемые активы (запасы, НДС по приобретенным ценностям и дебиторская задолженность со сроком погашения более 12 месяцев после отчетной даты);

A4- труднореализуемые активы (все внеоборотные активы). Пассивы баланса тоже группируются в четыре группы по степени срочности оплаты соответствующих обязательств:

П1 - наиболее срочные обязательства (кредиторская задолженность, включая задолженность учредителям по выплате дивидендов);

П2- краткосрочные пассивы (краткосрочные оценочные обязательства, краткосрочные кредиты и займы, отложенные налоговые обязательства);

П3 - долгосрочные пассивы (долгосрочные обязательства, кроме отложенных налоговых обязательств, которые вошли в группу П2);

П4- постоянные пассивы (капитал и резервы, доходы будущих периодов).

Для оценки ликвидности баланса следует попарно сопоставить итоги выделенных групп активов и пассивов. Баланс считается абсолютно ликвидным, если имеют место следующие соотношения:

$$A1 \geq P1;$$

$$A2 \geq P2;$$

$$A3 \geq P3;$$

$$A4 \leq P4.$$

Изучение соотношений этих групп активов и пассивов в динамике позволяет установить тенденции изменения в структуре баланса и его ликвидности. При этом следует учитывать риск недостаточной ликвидности, когда недостаёт высоколиквидных средств для погашения обязательств, и риск излишней ликвидности, когда из-за избытка высоколиквидных активов, которые, как правило, являются низкодоходными, происходит потеря прибыли.

Методические рекомендации по выполнению заданий

На основании данных годовой бухгалтерской (финансовой) отчетности сгруппировать активы и пассивы в группы (см. теоретические аспекты темы) и проанализировать предприятие по степени его ликвидности.

Задание 1. На основании данных бухгалтерского баланса, дайте оценку баланса на предмет его ликвидности. Данные оформите в таблице 17. Сделайте соответствующие выводы.

Таблица 17 – Оценка баланса на предмет его ликвидности

Актив		Знак		Пассив			Платёжный избыток (+) или недостаток (-)		% покрытия обязательств	
Группа	На начало периода, тыс.руб.	На конец периода, тыс.руб.	На начало периода	конец периода	Группа	На начало периода, тыс.руб.	На конец периода, тыс.руб.	На начало периода, тыс.руб.	На конец периода, тыс.руб.	
A1					П1					
A2					П2					
A3					П3					
A4					П4					

Контрольные вопросы:

1. Какие средства относятся к наиболее ликвидным активам?
2. Какие средства относятся к трудно реализуемым активам?
3. При каком соотношении групп активов и пассивов баланс считается абсолютно ликвидным?

Практическая работа №11

Оценка финансовой устойчивости хозяйствующего субъекта

Теоретические аспекты

Финансовое состояние предприятия характеризуется системой показателей, отражающих его состояние капитала в процессе его кругооборота и способность субъекта хозяйствования финансировать свою деятельность на фиксированный момент времени.

Финансовое состояние может быть устойчивым, неустойчивым и кризисным. Платежеспособность предприятия – внешнепроявление финансового состояния.

Финансовая устойчивость – внутренняя сторона, отражающая сбалансированность денежных и товарных потоков, доходов и расходов, средств и источников их формирования.

Главная цель финансовой деятельности предприятия – наращивание собственного капитала и обеспечение устойчивого положения на рынке. Для этого предприятие должно поддерживать свою платежеспособность и рентабельность, а также оптимальную структуру активов и пассивов баланса.

Финансовая устойчивость отражает стабильно образующееся превышение доходов над расходами и показывает такое соотношение финансовых средств, при котором хозяйствующий субъект обеспечивает бесперебойный процесс производства и реализации, распределение затрат на расширение и обновление производства путем эффективного использования финансовых средств и свободно маневрирует денежными средствами.

Финансовая устойчивость хозяйствующего субъекта зависит от уровня, динамики и колебаний платежеспособного спроса на производимую им продукцию, оказываемые услуги, потому что именно платежеспособный спрос определяет постоянство получаемой прибыли. А платежеспособный спрос находится в зависимости от общего состояния экономики, рассматривая уровень дохода потребителей, как физических, так и юридических лиц, и цены на производимую хозяйствующим субъектом продукцию. Также финансовая устойчивость зависит от того, в какой стадии экономического цикла находится экономика страны. Во время кризиса наблюдается значительный спад темпов реализации и по сравнению с темпами производства продукции, сокращаются инвестиционные поступления в товарные запасы, что способствует еще большему сокращению сбыта. Также сокращаются доходы хозяйствующих субъектов, а так же и масштабы прибыли. Все эти последствия ведут к уменьшению ликвидности хозяйствующих субъектов и их платежеспособности. Тем самым увеличивается количество предприятий-банкротов. Финансовая устойчивость подвергается влиянию налоговой и кредитной политики, степени развития финансового рынка, внешнеэкономических связей.

Принимая к сведению все вышеперечисленные факторы, следует сделать вывод, что для предприятия важно не только провести анализ финансовой устойчивости, но и умело проанализировать все факторы, которые оказывают влияние на финансовую устойчивость хозяйствующего субъекта.

Собственный оборотный капитал характеризует величину собственных и приравненных к ним средств, которые могут быть направлены на формирование текущих (оборотных) активов.

Полный оборотный капитал характеризует общую величину источников для формирования текущих (оборотных) активов.

Коэффициент капитализации отражает соотношение собственных и заемных средств в 1 руб. активов.

Коэффициент финансовой независимости характеризует долю

собственного капитала в общей сумме источников финансирования.

Коэффициент финансовой независимости (в части формирования запасов и затрат) показывает, какая часть запасов и затрат формируется за счет собственных оборотных средств.

Коэффициент финансирования показывает, какая часть деятельности организации финансируется за счет оборотных средств.

Коэффициент финансовой устойчивости отражает удельный вес источников финансирования, которые могут быть использованы долгое время в общей сумме источников финансирования. Его нормальное значение 0,8-0,9; тревожное – менее 0,75.

Методические рекомендации по выполнению заданий

При решении задания следует вначале, изучить теоретические аспекты темы, провести расчет показателей финансовой устойчивости, согласно методике, представленной в таблице 18. Полученные результаты сопоставить с нормативными, и на основании анализа коэффициентов, оценить финансовое состояние предприятия.

Задание 1. На основании данных бухгалтерского баланса, проведите анализ финансовой устойчивости хозяйствующего субъекта. Данные оформите в виде аналитической таблицы 18. Сделайте соответствующие выводы.

Таблица 18 – Оценка финансовой устойчивости хозяйствующего субъекта

Показатели	Методика расчёта	Нормативы отечественных стандартов	31.12.20__	31.12.20__
Собственный оборотный капитал	$СОК = (ПЗ + П4) - А4$	-		
Полный оборотный капитал	$ПОК = П1 + П2 + ПЗ + П4 - А4$	-		
Излишек (+), недостаток (-) собственного оборотного капитала для формирования запасов и затрат	$\Delta_{СОК} = СОК - ЗЗ$	-		
Излишек (+), недостаток (-) полного оборотного капитала для формирования запасов и затрат	$\Delta_{ПОК} = ПОК - ЗЗ$	-		
Коэффициент капитализации	$K_1 = \frac{П1 + П2 + ПЗ}{П4}$	≤ 1		
Коэффициент финансовой независимости	$K_2 = \frac{П4}{П1 + П2 + ПЗ + П4}$	$\geq 0,7$		

Коэффициент финансовой независимости в части формирования запасов и затрат	$K_3 = \frac{П4 - А4}{ЗЗ}$	$\geq 0,5$		
Коэффициент финансирования	$K_4 = \frac{П4}{П1 + П2 + П3}$	≥ 1		

Коэффициент финансовой устойчивости	$K_5 = \frac{П3+П4}{П1+П2+П3+П4}$	0,8-0,9, тревожное <0,75		
Коэффициент автономии	$K1 = \frac{П4}{П1+П2+П3+П4}$	>0,7		
Коэффициент маневренности	$K2 = \frac{П4-А4-П3}{А1+А2+А3}$	0,2-0,5		
Коэффициент обеспеченности запасов собственными источниками финансирования	$K3 = \frac{А1+А2+А3-П1-П2-П3}{ЗЗ}$	0,1		

Контрольные вопросы:

1. Какие факторы влияют на финансовую устойчивость организации?
2. Какие коэффициенты используются при оценке финансовой устойчивости хозяйствующего субъекта?

Практическая работа №12

Оценка платёжеспособности хозяйствующего субъекта

Теоретические аспекты

Платежеспособность предприятия – возможность наличными денежными ресурсами своевременно погасить свои платежные обязательства. Анализ платежеспособности необходим для предприятия (оценка и прогноз финансовой деятельности) и для внешних инвесторов (банков), которые прежде чем выдать кредит, должны удостовериться в кредитоспособности заемщика. Это касается и тех предприятий, которые хотят вступить в экономические отношения друг с другом.

Оценка платежеспособности осуществляется на основе характеристики ликвидности текущих активов, которая определяется временем, необходимым для превращения их в денежные средства. Чем меньше требуется времени для инкассирования данного актива, тем выше его ликвидность.

Анализ оценки платежеспособности организации имеет особое значение в системе управления, так как его результаты выступают основой для применения отдельных управленческих решений, которые направлены на максимизацию прибыли организации.

Для того чтобы оценить платежеспособность, важно проанализировать, какие средства и каким образом могут быть мобилизованы для предстоящих расчетов. По общему правилу организация платежеспособна, когда ее активы превышают внешние обязательства.

Одним из показателей, характеризующих финансовое состояние предприятия, является его платежеспособность, т.е. возможность наличными денежными ресурсами своевременно погасить свои платежные обязательства. Анализ платежеспособности необходим не только для предприятия с целью оценки и прогнозирования финансовой деятельности, но и для внешних инвесторов (банков). Прежде чем выдавать кредит, банк должен удостовериться в кредитоспособности заемщика. То же должны сделать предприятия, которые хотят вступить в экономические отношения друг с другом. Особенно важно знать о финансовых возможностях партнера, если возникает вопрос о предоставлении ему коммерческого кредита или отсрочки платежа.

Коэффициент абсолютной ликвидности показывает, какую часть текущих обязательств организация может погасить в ближайшем времени за счет денежных средств.

Коэффициент промежуточной ликвидности показывает, какую часть текущих обязательств организация может погасить не только за счет денежных средств, но и за счет ожидаемых поступлений за отгруженную продукцию, выполненные работы или оказанные услуги.

Коэффициент текущей ликвидности показывает, какую часть текущих обязательств организация может погасить с привлечением всех оборотных активов.

Собственный оборотный капитал определяет величину собственных и приравненных к ним средств, которые могут быть направлены на формирование текущих (оборотных) активов.

Коэффициент маневренности собственного оборотного капитала показывает, какая часть собственного оборотного капитала «обездвижена» в товарно-материальных запасах, производственных затратах и прочих активах продолжительного срока ликвидности. Уменьшение данного коэффициента в динамике за период, больший среднего производственного цикла – положительный факт.

Коэффициент обеспеченности собственным оборотным капиталом характеризует степень участия собственного оборотного капитала в формировании оборотных активов.

Методические рекомендации по выполнению заданий

Вначале, изучить теоретические аспекты темы, далее провести расчет показателей платежеспособности, согласно методике, представленной в таблице 19. Полученные результаты сопоставить с нормативными, и на основании анализа коэффициентов, оценить платежеспособность предприятия.

Задание 1. На основании данных бухгалтерского баланса, проведите анализ платежеспособности и хозяйствующего субъекта. Данные оформите в виде аналитической таблицы 19. Сделайте соответствующие выводы.

Таблица 19 – Оценка платежеспособности хозяйствующего субъекта

Показатели	Методика расчёта	Нормативы отечественных стандартов	31.12.20__	31.12.20__
Коэффициент текущей (общей) ликвидности	$K_1 = \frac{ТА}{П1 + П2}$	>2		
Коэффициент промежуточной ликвидности	$K_2 = \frac{A1 + A2}{П1 + П2}$	0,5-0,7		
Коэффициент абсолютной ликвидности	$K_3 = \frac{A1}{П1 + П2}$	0,2-0,3		
Собственный оборотный капитал	$СОК = ТА - ТП$	-		
Коэффициент маневренности собственного оборотного капитала	$K_4 = \frac{A3}{СОК}$	-		
Коэффициент обеспеченности собственным оборотным	$K_5 = \frac{СОК}{ТА}$	>0,1		

капиталом				
Текущая ликвидность	$ТЛ=(A1+A2) - (П1+П2)$	-		
Перспективная ликвидность	$ПЛ=A3-П3$	-		

Контрольные вопросы:

1. Важность оценки платежеспособности.
2. Какие используются основные коэффициенты при оценке платежеспособности хозяйствующего субъекта?

Список используемых источников

Основные источники:

Нормативно-правовые акты:

1. Гражданский кодекс Российской Федерации (часть первая) от 30.11.1994 № 51-ФЗ
2. Гражданский кодекс Российской Федерации (часть вторая) от 26.01.1996 № 14-ФЗ
3. Гражданский кодекс Российской Федерации (часть третья) от 26.11.2001 № 146-ФЗ
4. Гражданский кодекс Российской Федерации (часть четвертая) от 18.12.2006 N 230-ФЗ
5. Налоговый кодекс Российской Федерации (часть первая) от 31.07.1998 N 146-ФЗ
6. Налоговый кодекс Российской Федерации (часть вторая) от 05.08.2000 117-ФЗ
7. Федеральный закон от 26.10.2002 N 127-ФЗ «О несостоятельности (банкротстве)»
8. Федеральный закон от 27.07.2010 N 208-ФЗ «О консолидированной финансовой отчетности»
9. Федеральный закон от 06.12.2011 N 402-ФЗ «О бухгалтерском учете»
10. Положение по бухгалтерскому учету «Учетная политика организации» (ПБУ 1/2008), утв. приказом Минфина России от 06.10.2008 N 106н
11. Положение по бухгалтерскому учету «Бухгалтерская отчетность организации» (ПБУ 4/99), утв. приказом Минфина РФ от 06.07.1999 N 43н
12. Положение по бухгалтерскому учету «Доходы организации» (ПБУ 9/99), утв. Приказом Минфина России от 06.05.1999 N 32н
13. Положение по бухгалтерскому учету «Расходы организации» (ПБУ 10/99), утв. приказом Минфина России от 06.05.1999 N 33н
14. Положение по бухгалтерскому учету «Исправление ошибок в бухгалтерском учете и отчетности» (ПБУ 22/2010), утв. приказом Минфина России от 28.06.2010 N 63н
15. Положение по бухгалтерскому учету «Отчет о движении денежных средств» (ПБУ 23/2011), утв. приказом Минфина РФ от 02.02.2011 N 11н.
16. Приказ Минфина России от 29.07.1998 N 34н «Об утверждении Положения по ведению бухгалтерского учета и бухгалтерской отчетности в Российской Федерации»
17. Приказ Минфина РФ от 31.10.2000 N 94н «Об утверждении плана счетов бухгалтерского учета финансово-хозяйственной деятельности организаций и инструкции по его применению»
18. Приказ Минфина России от 02.07.2010 N 66н «О формах бухгалтерской отчетности организаций»

Основная литература МДК 04.02

1. Основная литература:

1. Захаров, И. В. Бухгалтерский учет и анализ : учебник для среднего профессионального образования / И. В. Захаров, И. М. Дмитриева, О. Н. Тарасова ; под редакцией И. М. Дмитриевой. — 2-е изд., испр. и доп. — Москва : Издательство Юрайт, 2023. — 416 с. — (Профессиональное образование). — ISBN 978-5-534-15822-9. — Текст : электронный // Образовательная платформа Юрайт [сайт]. — URL: <https://urait.ru/bcode/509826>

Дополнительная литература:

1. Сорокина, Е. М. Бухгалтерская (финансовая) отчетность : учебное пособие для среднего профессионального образования / Е. М. Сорокина. — Москва : Издательство Юрайт, 2023. — 120 с. — (Профессиональное образование). — ISBN 978-5-534-15012-4. — Текст : электронный // Образовательная платформа Юрайт [сайт]. — URL: <https://urait.ru/bcode/520161>
2. Бабаева Е. Ю. ПМ. 04 Составление и использование бухгалтерской отчетности МДК 04.02 Основы анализа бухгалтерской отчетности / Рязань : учебное пособие ПМ. 04 Составление и использование бухгалтерской отчетности МДК 04.02 Основы анализа бухгалтерской отчетности для студентов 3 курса ФДП и СПО, обучающихся по специальности 38.02.01 Экономика и бухгалтерский учет (по отраслям) (очная и заочная форма обучения) 2020 51 с.. -Учебники и учебные пособия РГАТУ

<http://bibl.rgatu.ru/MarcWeb2>

Учебно-методические издания:

1. ПМ 04 Составление и использование бухгалтерской отчетности МДК 04.01. Технология составления бухгалтерской отчетности /Бабаева Е. Ю. ФГБОУ ВО РГАТУ : Методические указания по выполнению заданий на учебной практике ПМ 04 Составление и использование бухгалтерской отчетности МДК 04.01. Технология составления бухгалтерской отчетности для студентов 3 курса факультета дополнительного профессионального и среднего профессионального образования специальности 38.02.01 Экономика и бухгалтерский учет (по отраслям) (очная форма обучения) 2020 45 с. <http://bibl.rgatu.ru/MarcWeb2>

2. ПМ.04 Составление и использование бухгалтерской (финансовой) отчетности МДК 04.02 Основы анализа бухгалтерской отчетности ФГБОУ ВО РГАТУ : Методические указания к практическим работам при изучении ПМ.04 Составление и использование бухгалтерской (финансовой) отчетности МДК 04.02 Основы анализа бухгалтерской отчетности для студентов 3 курса ФДП и СПО, обучающихся по специальности 38.02.01 Экономика и бухгалтерский учет (по отраслям) (очная форма обучения) 2020 40 с. <http://bibl.rgatu.ru/MarcWeb2>

Периодические издания:

Главбух :практич. журнал для бухгалтера / учредитель и изд. : ООО «Актион-Медиа». – изд. с 1994 г. – М., 2018-2022. – 24 выпуска в год.

Интернет-ресурсы:

1. Справочно-правовая система «КонсультантПлюс». - URL: <http://consultant.ru>. Режим доступа: свободный. – Текст электронный.
2. Справочно-правовая система «Гарант». - URL: <http://www.garant.ru> - Режим доступа: свободный. – Текст электронный.
3. Министерства финансов Российской Федерации: гос. учреждение. – 2021. - URL:<http://minfin.ru>. - Режим доступа: свободный. – Текст электронный.
4. Федеральной налоговой службы: гос. учреждение. – 2021. - URL: <http://nalog.ru>. -Режим доступа: свободный. – Текст электронный.
5. Пенсионного фонда России: гос. учреждение. – 2021. - URL: <http://pfrf.ru>. – Режим доступа: свободный. – Текст электронный.
6. Фонда социального страхования: гос. учреждение. – 2021. - URL: <http://fss.ru/> - Режим доступа: свободный. – Текст электронный.
7. Фонда обязательного медицинского страхования: гос. учреждение. – 2021. - URL: <http://ffoms.ru>. - Режим доступа: свободный. – Текст электронный.

Таблица-Анализ динамики и структуры активов в балансе

Показатели	Сумма, тыс. руб.			Абсолютное отклонение, тыс. руб.		Доля актива, %		Отклонение доли, %	Темп прироста, %	
	20г.	20г.	20г.			20г.	20г.	20г.		
1	2	3	4	5	6	7	8	9	10	11
Актив										
I. ВА										
нма										
ос										
.....										
Итого по разделу I										
II. ОА										
Запасы										
....										
Итого по разделу II										
Стоимость имущества										
Собственные оборотные средства										
Рабочий капитал										

Таблица-Анализ динамики и структуры пассивов баланса

Показатели	Сумма, тыс.руб.			Абсолютное отклонение, тыс.руб.		Доля актива, %		Отклонение доли, %	Темп прироста, %	
	20г.	20г.	20г.			20г.	20г.			
1	2	3	4	5	6	7	8	9	10	11
Пассив										
III. КАПИТАЛИ РЕЗЕРВЫ										
Уставный капитал (складочный капитал, уставный фонд, вклады товарищей)										
Собственные акции, выкупленные у акционеров										
.....										
Итого по разделу III										
IV. ДОЛГОСРОЧНЫЕ ОБЯЗАТЕЛЬСТВА										
Заемные средства										
...										
Итого по разделу IV										
V. КРАТКОСРОЧНЫЕ ОБЯЗАТЕЛЬСТВА										
Заемные средства										
Итого по разделу V										
Итого источников имущества										

Заемный капитал, всего										
---------------------------	--	--	--	--	--	--	--	--	--	--

Лист о внесении изменений в УМК учебных дисциплин и профессиональных модулей

В соответствии с приказом № 796 «О внесении изменений в федеральные государственные образовательные стандарты среднего профессионального образования» **внести изменения** в УМК учебных дисциплин и профессиональных модулей по специальности среднего специального профессионального образования 38.02.01 Экономика и бухгалтерский учет (по отраслям).

Изложить в следующей редакции:

ОК 01. Выбирать способы решения задач профессиональной деятельности применительно к различным контекстам;

ОК 02. Использовать современные средства поиска, анализа и интерпретации информации и информационные технологии для выполнения задач профессиональной деятельности;

ОК 03. Планировать и реализовывать собственное профессиональное и личностное развитие, предпринимательскую деятельность в профессиональной сфере, использовать знания по финансовой грамотности в различных жизненных ситуациях;

ОК 04. Эффективно взаимодействовать и работать в коллективе и команде;

ОК 05. Осуществлять устную и письменную коммуникацию на государственном языке Российской Федерации с учетом особенностей социального и культурного контекста;

ОК 06. Проявлять гражданско-патриотическую позицию, демонстрировать осознанное поведение на основе традиционных общечеловеческих ценностей, в том числе с учетом гармонизации межнациональных и межрелигиозных отношений, применять стандарты антикоррупционного поведения;

ОК 07. Содействовать сохранению окружающей среды, ресурсосбережению, применять знания об изменении климата, принципы бережливого производства, эффективно действовать в чрезвычайных ситуациях;

ОК 08. Использовать средства физической культуры для сохранения и укрепления здоровья в процессе профессиональной деятельности и поддержания необходимого уровня физической подготовленности;

ОК 09. Пользоваться профессиональной документацией на государственном и иностранном языках.

Изменения в УМК учебных дисциплин и профессиональных модулей утверждены на заседании методического совета ФДП и СПО «19» октября 2022 г. (протокол № 02).

МИНИСТЕРСТВО СЕЛЬСКОГО ХОЗЯЙСТВА РОССИЙСКОЙ ФЕДЕРАЦИИ
ФЕДЕРАЛЬНОЕ ГОСУДАРСТВЕННОЕ БЮДЖЕТНОЕ ОБРАЗОВАТЕЛЬНОЕ
УЧРЕЖДЕНИЕ ВЫСШЕГО ОБРАЗОВАНИЯ «РЯЗАНСКИЙ ГОСУДАРСТВЕННЫЙ
АГРОТЕХНОЛОГИЧЕСКИЙ УНИВЕРСИТЕТ ИМЕНИ П.А. КОСТЫЧЕВА»

УТВЕРЖДАЮ:
Декан ФДП и СПО
 А. С. Емельянова
«16» марта 2023 г.

Факультет дополнительного профессионального
и среднего профессионального образования

**МЕТОДИЧЕСКИЕ РЕКОМЕНДАЦИИ
К ПРАКТИЧЕСКИМ ЗАНЯТИЯМ**

по дисциплине

«Основы предпринимательской деятельности»

для студентов 2 курса ФДП и СПО

по специальности

38.02.01 Экономика и бухгалтерский учет (по отраслям)

(очная форма обучения)

Рязань, 2023

Методические указания к практическим занятиям составлены с учетом требований Федерального государственного образовательного стандарта (далее – ФГОС), утвержденного 05.02.2018 г. приказ №69 по специальности среднего профессионального образования 38.02.01 Экономика и бухгалтерский учет (по отраслям).

Разработчик:

Провоторова И.В., преподаватель ФДП и СПО.

Методические указания к практическим занятиям одобрены предметно-цикловой комиссией экономических дисциплин факультета дополнительного профессионального и среднего профессионального образования «16» марта 2023 г., протокол №8.

Председатель предметно-цикловой комиссии



Е.В. Стишкова

Содержание

Практическое занятие № 1 Построение и анализ организационной структуры управления конкретного предприятия	4
Практическое занятие №2 Проведение анализа сильных и слабых сторон организации	6
Практическое занятие №3 Разработка миссии и целей организации	6
Практическое занятие №4 Организация работы подразделения	12
Практическое занятие №5 «Решение ситуационных задач на тему: Делегирование полномочий	14
Практическое занятие № 6 Разработка комплекса мер по управлению мотивацией сотрудников компании.....	15
Практическое занятие № 7 Определение степени мотивации личности к успеху.....	16
Практическое занятие № 8 Деловая игра «Эффективность контроля».....	18
Практическое занятие №9 Решение ситуационных задач по теме Сущность, содержание и классификация методов управления.....	20
Практическое занятие № 10 Решение практических ситуаций на тему Принятие управленческих решений с использованием системы методов управления и мотивации сотрудников организации	21
Практическое занятие №11 Алгоритм решения управленческих проблем	24
Практическое занятие № 12 Изучение приемов делового и управленческого общения в профессиональной деятельности	26
Практическое занятие №13 Составление плана совещания, переговоров, бесед	28
Практическое занятие №14 Решение конфликтных ситуаций.....	29
Практическое занятие № 15 Изучение и определение эффективных источников поиска и методов отбора персонала	30
Практическое занятие № 16 Отработка методики профессиональной ориентации и социальной адаптации сотрудников	38
Информационное обеспечение реализации программы	43

Практическое занятие № 1 Построение и анализ организационной структуры управления конкретного предприятия

Цель: развитие навыков построения организационных структур управления, их преобразования в соответствии с изменяющимися условиями окружающей среды.

Норма времени: 2 часа

Задачи:

Приобретаемые умения: у 1, 2, 3, 4

Приобретаемые общие и профессиональные компетенции: ОК 11, ПК 2.2, 2.3, 2.4

ХОД РАБОТЫ:

Разминка:

№ 1. Выберите наиболее подходящий вид ОСУ для перечисленных ниже предприятий и обоснуйте свой выбор:

- а) небольшая мастерская по ремонту обуви;
- б) туристическое бюро (численность персонала – 40 человек);
- в) компания – производитель товаров народного потребления, имеющая филиалы и подразделения в различных регионах.

№ 2. Назовите связанные с ОСУ проблемы, существующие в перечисленной ниже ситуации. Определите вид ОСУ и предложите свое решение проблем (за счет модернизации ОСУ).

Ситуация: В компании «Конкурент» сложилась неприятная традиция, когда руководители проектов и руководители отделов конкурируют между собой. Иногда поручения руководителя проекта и руководителя отдела противоречат друг другу, а рядовым сотрудникам непонятно, кого же все-таки слушать.

№ 3. Группа единомышленников решила создать предприятие (компанию, организацию). Определите какой (какую) производимый товар или услугу вы будете (производить) предоставлять. Распределите роли директора, его заместителей. Определите оптимальное количество подразделений, служб. С наработанными предложениями по совершенствованию организационной структуры предприятия выступите на совещании.

Порядок выполнения работы.

1. Студенты объединяются в команды по 4 – 5 человек.
2. Члены команды договариваются о производимом их предприятием товаре или выполняемой услуге, названии предприятия.
3. Участники команды распределяют между собой ведущие роли.
4. Директор проводит совещание, на котором создается целевая группа специалистов из руководителей различных подразделений для разработки вариантов структуры организации.

5. Второе совещание посвящено презентации результатов работы целевой группы, при этом у директора тоже должны быть свои предложения по рассматриваемому вопросу. Выбор оптимального варианта решения вопроса.

6. Каждая команда оформляет отчет о проделанной работе. В отчете необходимо указать:

- Название предприятия, его юридический адрес, характер деятельности.
Ведущие должности предприятия с указанием фамилий.
- Варианты возможных структур организации.
Конечное решение о выборе организационной структуры.
- Анализ ОСУ:
-
-

Анализ организационной структуры управления

Таким образом, можно сделать вывод, о том, что структура _____ по своему типу соответствует (иерархической, органической) организационной структуре, так как характеризуется:

Параметр сравнения	Иерархический тип	Органический тип
Концепция построения	Четко определенная иерархия	Гетерархия (отсутствие иерархии)
Тип руководства	Моноцентрический, постоянный	Полицентрический, смена лидеров по ситуациям
Формализация отношений	Четко определенные обязанности и права	Изменяющаяся система норм и ценностей
Организация труда	Жесткое разделение функций	Временное закрепление функций за группами
Источник эффективности	Рационально спроектированная структура	Развитие персонала, самоорганизация, инициатива работников

На предприятии _____ сложилась _____ структура управления. Каждый уровень управления подчиняется (не подчиняется) вышестоящему уровню. Элементами организационной структуры _____ являются:

звенья (отделы);
 уровни (ступени управления) – выделяют три уровня (высший-директор, средний-начальники отделов и низший-сотрудники склада);
 связи – горизонтальные (между отделами) и вертикальные (между уровнями управления).
 Все элементы организационной структуры управления _____ взаимосвязаны (не взаимосвязаны) между собой.

Высшим органом управления _____ является _____, он _____ (устанавливает порядок распределения прибыли; решает вопросы создания и прекращения деятельности обособленных подразделений; устанавливает направления

внешнеэкономической деятельности; рассматривает и разрешает конфликтные ситуации, возникающие между администрацией и трудовым коллективом, а также другие хозяйственно-экономические вопросы, предусмотренные Уставом).

Таким образом, давая общую картину организационной структуры _____, следует выделить несколько факторов, облегчающих ее значимость:

1. организационная структура _____ обеспечивает (не обеспечивает) координацию всех функций менеджмента;
2. структура _____ определяет права и обязанности (полномочия и ответственность) на управленческих уровнях;
3. от избранного типа организационной структуры зависит (не зависит) эффективность деятельности _____, ее выживание и процветание;
4. организационная структура в _____ определяет (не определяет) организационное поведение сотрудников, стиль менеджмента, качество труда.

Практическое занятие №2 Проведение анализа сильных и слабых сторон организации

Цель: Развитие практических навыков к самостоятельной работе по проведению SWOT-анализа предприятия, разработки целей и миссии организации.

Норма времени: 2 часа

Задачи:

Приобретаемые умения: у 1, 2, 3, 4

Приобретаемые общие и профессиональные компетенции: ОК 11, ПК 2.2, 2.3, 2.4

Обеспечение занятия: ноутбук, проектор, интерактивная доска, раздаточный материал.

Ход работы:

Задание №1: используя результаты предыдущей практической работы, разработайте миссию организации; определите главную цель организации и цели по структурным подразделениям, проведите SWOT-анализ предприятия и сделайте стратегический вывод по результатам SWOT -анализа.

Самостоятельная работа обучающихся № 3

Подготовиться к дискуссии на тему: Какова роль и содержание функции планирования в отечественных организациях в условиях рыночной экономики?

Время выполнения: 120 минут

Форма контроля: участие в дискуссии

Самостоятельная работа обучающихся №4

Составить синквейн к слову Планирование (несколько вариантов)

Время выполнения: 120 минут

Форма контроля: проверка тетрадей

Практическое занятие №3 Разработка миссии и целей организации

Цель: Развитие практических навыков формулирования миссии и целей организации и постановки целей по SMART.

Задачи:

Приобретаемые умения: у 1, 2, 3, 4

Приобретаемые общие и профессиональные компетенции: ОК 11, ПК 2.2, 2.3, 2.4

Норма времени: 2 часа

Форма организации работы на учебном занятии: работа в группах.

Обеспечение занятия: ноутбук, проектор, интерактивная доска, раздаточный материал.

ХОД РАБОТЫ:

№ п/п	Содержание работы	Методические указания
1.	Введение в тему	Изучите теоретический материал
2.	Выполнить задание	Выполните письменно задание
3.	Вывод	Напишите вывод

Задание №1:

1. Организуйте рабочие группы численностью до 4 человек.
2. Выберите в качестве объекта анализа производство продукции пищевой, приборостроительной отрасли или предоставление услуги.
3. Сформулируйте миссию и цель (цели) выбранного Вами предприятия.

Введение в тему

Цели SMART. ПОШАГОВАЯ ИНСТРУКЦИЯ

SMART – это метод описания цели, включающий в себя: конкретность, измеримость, достижимость, важность и определённую по срокам.

Примеры постановки целей по модели SMART.

Неправильно	Правильно (цель по SMART)
Открыть новый магазин	Открыть новый магазин по адресу: Красногвардейский бульвар, к августу 2020 г. не превышая бюджет в 1 млн. руб.
Написать книгу	Выпустить книгу на тему “Миграция Хомячков” объёмом не меньше 300 страниц, к августу 2020 г.
<u>Увеличить продажи</u>	Увеличить годовой объём продаж на 10 % к декабрю 2019 г. за счёт увеличения среднего чека
Увеличить конверсию <u>лидов</u> (потенциальных клиентов)	Поднять <u>конверсию</u> (обработку) лидов до 15%, с помощью повышения профессионализма <u>продажников</u>
Увеличить количество сделок	За 6 месяцев увеличить количество заключаемых договоров на 20% от новых клиентов через внедрение <u>CRM-системы</u> (Система управления взаимоотношениями с клиентами)

Цель – это понимание конечного результата Ваших действий. И чем подробнее Вы представляете этот результат, тем лучше и легче сможете достичь цель, а в этом – то SMART технология и помогает.

ЧТО ТАКОЕ SMART

Аббревиатура из английских букв SMART (расшифровка ниже) ставит каждой букве в соответствие один из требований оценки цели. И далее подробнее о SMART критериях.

1. S – Specific

В переводе: Конкретность и ясность.

Цель по системе SMART должна быть ясной, актуальной и имеющей отношение к делу, бизнесу, учитывать специфику.

Вопросы: что именно мы хотим достичь/улучшить/изменить? Наша ли это цель?

Пример: “Увеличить количество продаж”, “Выйти на новый рынок”, “Реанимировать клиентскую базу”.

2. M – Measurable

В переводе: Измеримость.

Здесь нужно обозначить число. Числовое определение, количество в абсолютном или процентном виде.

Вопросы: Какие результаты покажут завершение цели? Сколько и чего мы хотим приобрести? Какие факты подтвердят, что цель по SMART оказалась достигнута?

Пример: “250 миллионов рублей”, “5 семинаров в месяц”, “15 % конверсии”.

3. A – Achievable

В переводе: Достижимость.

Заявленные в подходе SMART цели должны быть одновременно и достижимы, и достаточно амбициозны, даже несколько на грани возможностей. И не забывайте про имеющиеся ресурсы, а то их может попросту не хватить на Ваши амбиции.

Вопросы: Сможем ли мы достичь эту цель по SMART? Не слишком ли она сложная или лёгкая? Что может помешать? Что – помочь?

Пример: “Наши конкуренты имеют 15% доли рынка, мы, обладая лучшими ресурсами, можем занять все 20%”.

4. R – Relevant

В переводе: Согласованность, важность.

Цель должна быть согласована с основными целями компании, с планами. Действия цели по методу SMART должны помогать выполнению главной миссии предприятия. Важна также согласованность по ресурсам и сотрудникам.

Вопросы: Для чего нам нужен этот результат? Мы это делаем для того, чтобы что? Соответствует ли эта цель стратегическим целям и миссии компании? Как сочетается и не противоречит ли эта цель другим задачам?

Пример: “Именно отдел сопровождения договоров способен помочь исследовать клиентов, чтобы повысить вторичные обращения в отдел продаж”.

5. T – Time bound

В переводе: Определённость по срокам.

Должен быть установлен конечный срок для промежуточных и для конечных итогов, по истечению которого будет ясно, насколько мы близки к запланированному.

Вопросы: Сколько времени нам нужно для того, чтобы прийти к успеху? В какие сроки? Когда должен быть получен запланированный результат?

Пример: “К 31 декабря 2019 года”, “к дате экзамена”, “за 4 месяца”, “за 1 год”.

ПОНЯТНЕЕ НА ПРИМЕРАХ

Теперь, когда Вы уже знаете что это такое по буквам, разберём подробнее правильно структурированные цели по принципу SMART и составим анализ на каждую букву.

Пример 1

SMART формулировка для бизнес-тренера: “Записать два вебинара на тему “Постановка целей по системе SMART” до 31 марта 2019 г. для привлечения новых клиентов.”

Проверяем:

S (конкретность) – цель адекватная для бизнес-тренера.

M (измеримость) – два вебинара в две недели.

A (достижимость) – цель достижимая, есть наработки и аудитория.

R (важность) – для привлечения новых клиентов.

T (срок) – это будет до конца марта.

Пример 2

Техника постановки SMART для руководства отдела: “Внедрить CRM-систему “Мегаплан” в отдел продаж к 20 апреля 2020 г. для автоматизации процессов и контроля.”

Проверяем:

S (specific) – CRM система определена.

M (measurable) – сотрудники вносят клиентов и план в CRM.

A (achievable) – в феврале обучение, в марте перенос данных, в апреле аттестация персонала.

R (relevant) – для автоматизации, аналитики и контроля.

T (time bound) – срок установлен.

Кстати. Если Вы тоже решили внедрить Мегаплан, то специально для Вас я подготовила промокод “Megastart”. Он дает скидку 10% + еще 14 дней бесплатного периода. Просто сообщите его специалисту -> megarplan.ru

Пример 3

Технология SMART для отдела продаж: “За 6 месяцев увеличить количество заключаемых договоров с новыми клиентами на 20% за счет внедрения скриптов продаж.”

Проверяем:

S (конкретность) – работа проводится с отделом продаж.

M (измеримость) – 20 % от общего числа новых клиентов.

A (достижимость) – скрипты готовы, осталось обучить сотрудников.

R (важность) – увеличения прибыли компании.

T (срок) – точно установлен.

Так интересно!

Пример 4

Глобальная цель предприятия по продаже чая в формате SMART: “По истечении 5 лет занимать 40% доли рынка г. Новосибирск по продаже чая.”

Проверяем:

S (specific) – увеличение доли рынка до конкретной цифры.

M (measurable) – известна доля рынка текущая, известна цель.

A (achievable) – ресурсы есть, компания развивается, открываются новые филиалы.

R (relevant) – реализация миссию предприятия.

T (time bound) – срок пять лет.

Пример 5

Для студента формат постановки такой: “Купить квартиру не дороже 3 млн.руб. в районе своего вуза к концу 4 курса чтобы переехать от родителей.”

Проверяем:

S (конкретность) – покупка квартиры для молодого человека.

M (измеримость) – договор купли-продажи подтвердит достижение цели.

A (достижимость) – на 3 курсе можно найти работу для оплаты ипотеки.

R (важность) – для построения личной жизни.

T (срок) – конкретный срок есть.

Неправильные примеры

На практике часто цели и задачи компаний, даже будучи условно структурированными, формируются неправильно. И сейчас я Вам расскажу про самые типичные ошибки формулировок.

Неправильный пример 1

Список целей, формулирование которых является неправильным:

Ознакомиться с материалами по статье;

Обеспечить конкурентных преимуществ на рынке;

Развить понимание сотрудниками общих целей компании;

Повысить эффективность подразделений к Новому Году;

Максимизировать присутствие компании на рынке;

Сделать сайт по продаже межрегиональной недвижимости;

Изменить отношение подчинённых к работе;

Улучшить качество нашего обслуживания клиентов.

Эти формулировки цели не отвечают ни одному из критериев SMART. И как бы утрировано это ни выглядело, но многое из перечисленного – это реальные примеры.

Неправильный пример 2

И еще один пример (какой не должна быть цель) Вы можете увидеть на рисунке ниже.

Цель: увеличить прибыль агентства



Неправильная формулировка цели

Хорошо видны намерения компании стать лучше, чем она есть, но совершенно непонятно что, как и в какие сроки будет выполняться.

На основании этих планов сложно формировать инструкции к действию для конкретного сотрудника или всего отдела, и курс компании больше всего похож на “вырулить куда-то туда”.

ОСОБЕННОСТИ

У метода SMART, как и у любого другого инструмента, есть свои правила, которым нужно соответствовать, а также плюсы и минусы. И далее расскажу о них подробнее.

Правила

1. **Расставляйте приоритеты.** Надо учитывать, что важнейшим в технике SMART является пункт не S – конкретность, как обычно расставляют приоритеты, а R – важность. В первую очередь мы должны понять не что мы делаем, а зачем.

2. **Записывайте.** Формулировать цели нужно письменно (хоть в ворде, хоть на листочке расписать). Это позволит вносить корректировки и проработать детальность плана до ясных должностных (или личных) инструкций, шагов по выполнению.

3. **Будьте гибкими.** Стоит иметь в виду, что со временем появляются новые знания или обстоятельства, которые могут повлиять на цель кардинальным образом, поэтому критерии, определяющие цель, должны быть адаптивными.

4. **Мотивируйте.** Работникам, руководителям отделов и подразделениям в целом ставятся цели и показатели их эффективного выполнения. За выполнения можно начислять определенный процент к зп.

Плюсы

- **Определённость.** Практика показывает, что, когда цель определена, двигаться к ней гораздо легче, и рано или поздно, оставаясь актуальной, результат оказывается выполненным.
- **Практичность.** Обозначает, что описав цель по приведенному алгоритму, Вы фактически уже намечаете себе планирование действий по smart, шаги, которые нужно предпринять.
- **Универсальность.** Алгоритм в постановке целей прост и универсален, позволяет описывать цели не только для управления крупными компаниями, но и планировать личные.

- **Эргономичность.** Методика SMART позволяет повысить экономию времени и энергии, регламентировать работу персонала, повысить продуктивность действий.
- **Мотивация.** Получая ясные указания к работе, сотрудники, подразделения и структуры заметно лучше понимают свои организационные роли. Повышается их мотивация.

Минусы

- **Неопределённость.** Критерии SMART не всегда применимы к стратегическим целям. Планируя стратегию, мы всегда сталкиваемся с неопределённостью.
- **Человеческий фактор.** Жёстко распланированные и заданные цели могут наткнуться на непонимание со стороны персонала, поэтому важно согласовывать планки целей.
- **Ежедневная рутина.** Часто выполнению намеченных целей мешает ежедневная текучка: возникает неуправляемый поток сиюминутных задач, который отвлекает.

Основные причины срыва выполнения заданий сотрудниками

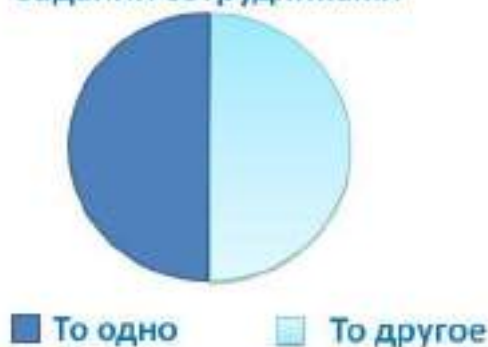

И так всегда...

ПОШАГОВАЯ ИНСТРУКЦИЯ

Если уж Вы взялись писать цели по SMART “как по учебнику”, то рекомендуем Вам предпринять следующие шаги.

Шаг 1. Что нужно улучшить?

Первым делом для постановки цели, тщательно проанализируйте текущую ситуацию: что Вы имеете на данный момент? Какой именно аспект Вашей деятельности Вас не устраивает по имеющимся результатам?

Шаг 2. Для чего Вам нужно?

Задумайтесь, а для чего это Вам нужно? Лично Вам, или для компании, или для каких-то сотрудников, посторонних лиц? Чтобы поднять свой доход (тоже – для чего?), чтобы усилить репутацию компании, чтобы “удержаться на плаву”. Это – Relevant, согласованность.

Шаг 3. Сколько Вам нужно?

Теперь попробуем определить в цифрах, сколько Вам нужно того, чего Вы хотите. Это одновременно будет и Измеримость (Measurable), и Достижимость (Achievable), потому что тут вопросы будут чередоваться.

Шаг 4. Есть ли необходимые ресурсы?

Таким образом, заодно выйдем и на понимание достижения цели в рамках составляющей буквы R (Relevant), то есть, согласованность по ресурсам. Что у нас есть сейчас, и что нам может понадобиться ещё.

Шаг 5. В какой срок?

Теперь нужно поставить разумные сроки. Это могут быть долгосрочные цели, на несколько лет, или те, которые будут выполнены уже к концу текущего месяца. Главное – чтобы дедлайн был установлен.



Схематичное изображение постановки цели по SMART

КОРОТКО О ГЛАВНОМ

Система SMART очень полезна как для разработки стратегии в крупной компании, так и для личных целей.

И еще постановка цели по технологии SMART настолько универсальна, что пользоваться ей можно для 8 из 10 идей, преобразуя смутные желания в четкий, распределенный по исполнителям и срокам, план действий.

Практическое занятие №4 Организация работы подразделения

Цель: Развитие практических навыков к самостоятельной работе по организации работы подразделения.

Задачи:

Приобретаемые умения: у 1, 2, 3, 4

Приобретаемые общие и профессиональные компетенции: ОК 11, ПК 2.2, 2.3, 2.4

Обеспечение занятия: ноутбук, проектор, интерактивная доска, раздаточный материал.

Ход работы:

Производство коробок

Сформируйте группы от 5 до 8 человек. Один человек в каждой группе должен быть выбран руководителем.

Каждая группа работает над следующей проблемой: организация производства коробок. Они изготавливаются из картона без клея и других приспособлений Рисунок 1.

Каждой группе даётся 10 минут для подготовки производства. Члены команды могут проявить свои креативные способности: выбрать организационно правовую форму своей компании, придумать название, назначение компании, продукции и т. д. Лидер каждой группы является ответственным за разработку производственного плана. Все члены группы принимают участие в этой подготовке. Затем, каждой группе даётся 35 минут для производства коробок.

После окончания периода производства, группы должны предъявить свой конечный продукт. Каждая группа-команда выделяет своего аудитора для проверки качества и окончательного подсчета количества произведенных коробок у команд конкурентов. Все плохо сделанные коробки должны быть квалифицированы как брак. Команда, изготовившая большее количество коробок, выигрывает.



Рисунок 1 - Чертеж коробки.



Рисунок 2 – Коробка в собранном виде.

Инструкция для сборки коробки.

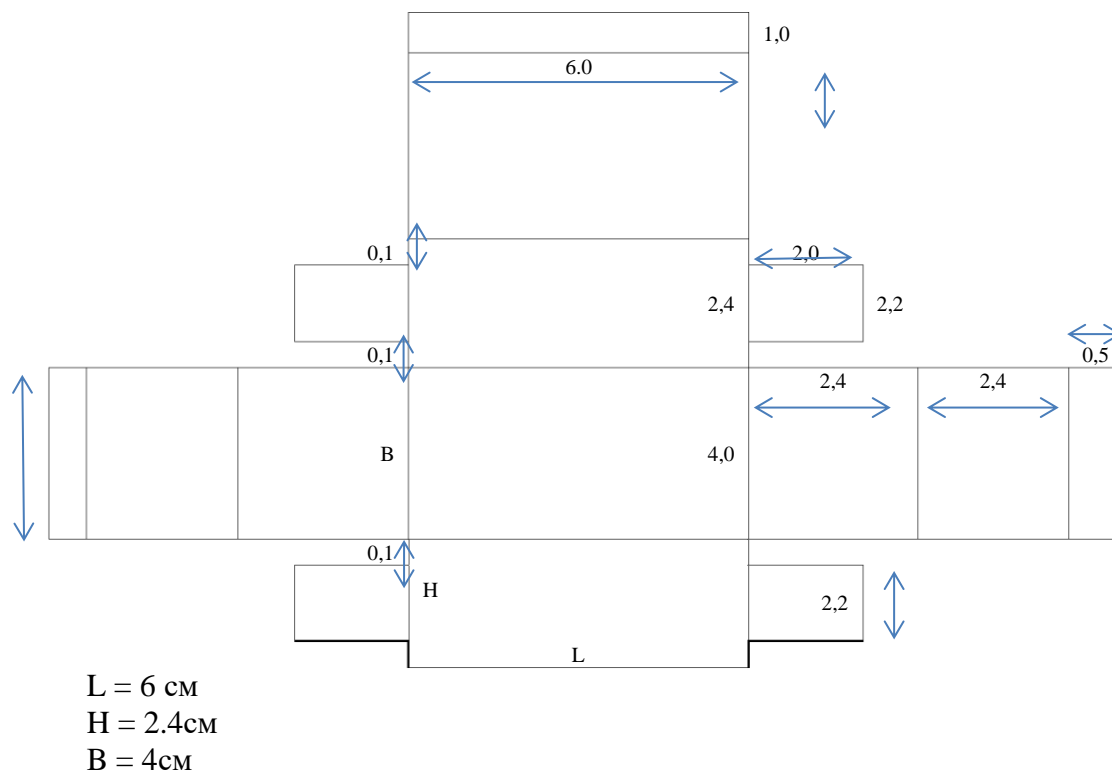
Для того, чтобы собрать коробку, необходимо нарисовать ее развертку на листе. Вырезать ее. Прорезы должны быть сделаны до пунктирной линии. Сгибы вдоль пунктирных линий должны быть сделаны так, как показано на рисунке 1 (перпендикулярно плоскости коробки).

ВОПРОСЫ ДЛЯ ОБСУЖДЕНИЯ:

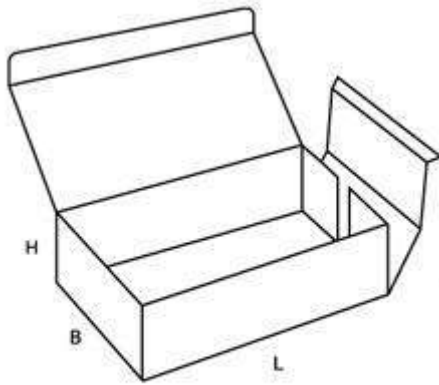
1. Проанализируйте плановый и производственный периоды в вашей группе. Вместе с другими членами группы оцените, какие функции управления вами были выполнены. Как они были использованы? Кто выполнял их? Почему?

2. Затем каждая группа обсуждает собственное применение функций управления, лидеры групп дают отчет о дискуссиях всей остальной аудитории. Выполнили ли группы все функции управления? Были ли отличия в использовании функций у разных групп? Если да, то в чем отличия? Обсудите, как отличия в использовании функций могли отразиться на результатах производства в разных группах.

3. Проанализируйте организацию вашей группы, особенно процесс выбора лидера группы. Каким образом ваша группа могла бы быть более эффективной?

Практическое занятие №5 «Решение ситуационных задач на тему: Делегирование полномочий

Цель: Развитие практических навыков к самостоятельной работе по организации работы по делегированию полномочий.

Задачи:

Приобретаемые умения: у 1, 2, 3, 4

Приобретаемые общие и профессиональные компетенции: ОК 11, ПК 2.2, 2.3, 2.4

Обеспечение занятия: ноутбук, проектор, интерактивная доска, раздаточный материал.

Ход работы:

Ответить на вопросы (письменно)₁₅

1. В чем заключается сущность делегирования полномочий?
2. Как и почему делегирование менеджером полномочий повышает ответственность работников?

Ситуация

Незадолго до летнего отпуска, в мае, руководитель отдела Петров оказался очень загруженным. Он очень устал, чувствовал себя выбитым из колеи и поэтому дал своим подчиненным свободу принятия решений и распорядился не обращаться к нему по «мелким» вопросам, принимать решения и действовать самостоятельно.

Вернувшись после отпуска, Петров отдает распоряжение о полном информировании его лично по всем происходящим вопросам. Но вопреки своим ожиданиям он обнаруживает, что не может найти для себя достаточный объем работы. Он лично вмешивается в любое дело, любое решение принимает сам, так как считает, что руководитель отдела должен лично вникать в каждую мелочь.

К Новому году его активность заметно падает, и наиболее активным сотрудникам вновь удастся увеличить поле своей деятельности.

После недолгой остановки предприятия и вынужденного отдыха кривая активности руководителя отдела вновь поползла вверх до тех пор, пока он весной опять не начинает чувствовать усталость и достигает своего полного спада вновь ко времени своего отпуска.

Вопросы (письменно):

1. Дайте оценку делегирования Петровым полномочий его подчиненным?
2. Как сказывается на удовлетворенности работой подчиненных сезонные кривые активности начальника?
3. Можно ли Петрова считать эффективным руководителем?
4. Как бы вы охарактеризовали делегирование полномочий:
 - организационно-техническое мероприятие для снижения загруженности руководителя;
 - принцип, на котором строится руководящая работа с самостоятельно думающими и действующими сотрудниками?

Практическое занятие № 6 Разработка комплекса мер по управлению мотивацией сотрудников компании

Цель: Развитие практических навыков выявления проблем в организации, влияющих на снижение мотивации; диагностики проблем и принятия возможных мер для повышения мотивации работников организации.

Задачи:

Приобретаемые умения: у 1, 2, 3, 4

Приобретаемые общие и профессиональные компетенции: ОК 11, ПК 2.2, 2.3, 2.4

Обеспечение занятия: Менеджмент. Практикум : учебное пособие для среднего профессионального образования / Ю. В. Кузнецов [и др.] ; под редакцией Ю. В. Кузнецова. — Москва : Издательство Юрайт, 2020. — 246 с. — (Профессиональное образование). — ISBN 978-5-534-02464-7. — Текст : электронный // ЭБС Юрайт [сайт]. — URL: <https://urait.ru/viewer/menedzhment-praktikum-452214#page/132>

Норма времени: 2 часа

ХОД РАБОТЫ:

№ п/п	Содержание работы	Методические указания
1.	Задание 1	Ситуационное задание № 1, страница 132
2.	Задание 2	Решите задачу, страница 133
3.	Вывод	Напишите вывод

Практическое занятие № 7 Определение степени мотивации личности к успеху

Цель: определение степени мотивации обучающихся к успеху в работе.

Задачи:

Приобретаемые умения: у 1, 2, 3, 4

Приобретаемые общие и профессиональные компетенции: ОК 11, ПК 2.2, 2.3, 2.4

Можно ли предсказать, кто из людей «обречен» на успех? Или успех равно доступен любому? Фортуна предпочитает дарить свои награды тем, кто обладает определенным набором черт характера, и прежде всего способностью адаптироваться к различным ситуациям.

Тест «Определение степени мотивации личности к успеху в работе».

Ответьте «да» или «нет» на следующие вопросы:

1. Когда имеется выбор между двумя действиями, его лучше сделать быстрее, чем откладывать на неопределенное время.
2. Я легко раздражаюсь, когда замечаю, что не могу в срок на все 100% выполнить задание.
3. Когда я работаю, это выглядит так, будто я все ставлю на карту.
4. Когда возникает проблемная ситуация, я чаще всего принимаю решение с запаздыванием.
5. Когда у меня два дня подряд нет дела, я теряю покой.
6. В некоторые дни мои успехи ниже среднего.
7. По отношению к себе я более строг, чем по отношению к другим.
8. Я более доброжелателен, чем другие.
9. Когда я отказываюсь от трудного задания, я потом сурово осуждаю себя, так как знаю, что в нем я добился бы успеха.
10. В процессе работы я нуждаюсь в небольших перерывах для отдыха.

11. Усердие – это не основная моя черта.
12. Мои достижения в труде не всегда одинаковы.
13. Меня больше привлекает другая работа, чем та, которой я занят.
14. Порицание меня стимулирует сильнее, чем похвала.
15. Я знаю, что мои коллеги считают меня конструктивным человеком.
16. Препятствия делают мои решения еще более твердыми.
17. У меня легко вызвать честолюбие.
18. Когда я работаю без вдохновения, это обычно сказывается на результатах труда.
19. При выполнении работы я не рассчитываю на помощь других.
20. Иногда я откладываю то, что должен был сделать сейчас.
21. Нужно полагаться только на самого себя.
22. В жизни мало вещей более важных, чем деньги.
23. Всегда, когда мне предстоит выполнить задание, я ни о чем другом не думаю.
24. Я менее честолюбив, чем многие другие.
25. В конце отпуска я обычно радуюсь, что скоро выйду на работу.
26. Когда я расположен к работе, я делаю ее лучше и квалифицированнее, чем другие.
27. Мне проще и легче общаться с людьми, которые могут упорно работать.
28. Когда у меня нет дел, я чувствую, что мне не по себе.
29. Мне приходится выполнять ответственную работу чаще, чем другим.
30. Когда мне приходится принимать решения, я стараюсь делать это как можно лучше.
31. Мои друзья иногда считают меня ленивым.
32. Мои успехи в какой-то мере зависят от моих коллег.
33. Бессмысленно противодействовать воле руководителя.
34. Иногда не знаешь, какую работу придется выполнять.
35. Когда что-то не ладится, я нетерпелив.
36. Я обычно обращаю мало внимания на свои достижения.
37. Когда я работаю вместе с другими, моя работа дает большие результаты, чем работа других.
38. Многое, за что я берусь, я не довожу до конца.
39. Я завидую людям, которые не очень загружены работой.
40. Я завидую тем, кто стремится к власти и положению.

41. Когда я уверен, что стою на правильном пути, для доказательства своей правоты я иду вплоть до крайних мер.

Ключ к тестовому заданию «Определение степени мотивации личности к успеху в работе».

Поставьте себе по одному баллу за каждый ответ «да» на вопросы: 2, 3, 4, 5, 7, 8, 9, 10, 14, 15, 16, 17, 21, 22, 25, 26, 27, 28, 29, 30, 32, 37, 41 и за каждый ответ «нет» на вопросы: 6, 13, 18, 20, 24, 31, 36, 38, 39.

32 – 28 баллов – у Вас очень сильная мотивация к успеху. Вы упорны в достижении цели, готовы преодолеть любые препятствия.

27 – 15 баллов – у Вас средняя мотивация к успеху, такая же, как у большинства людей. Стремление к цели приходит к Вам в форме приливов и отливов. Порой Вам хочется все бросить, так как Вы считаете, что цель, к которой Вы стремитесь, недостижима.

14 – 0 баллов – мотивация к успеху у Вас довольно слабая. Вы довольны собой и своим положением. На работе «не горите». Вы убеждены, что независимо от Ваших усилий все пойдет своим чередом.

Проведите анализ полученных результатов и запишите в тетрадь.

Практическое занятие № 8 Деловая игра «Эффективность контроля»

Цель: научиться понимать природу и сущность контроля в менеджменте

Задачи:

Приобретаемые умения: у 1, 2, 3, 4

Приобретаемые общие и профессиональные компетенции: ОК 11, ПК 2.2, 2.3, 2.4

Подготовка игры.

Руководитель игры:

1) распределяет в предварительном порядке участников игры по группам в соответствии с объектами контроля;

2) в зависимости от состава участников игры готовит сценарий и регламент, дает конкретные задания по подбору необходимых для игры нормативных документов;

3) проводит инструктивное совещание руководителей групп, на котором определяет объекты контроля, виды и этапы контроля, ответственных за оформление отчетов по результатам контроля.

Участники игры:

1) подбирают по заданию руководителя игры необходимые нормативные документы для анализа работы предприятия и реальные показатели работы;

2) знакомятся с методикой оценки эффективности управленческой деятельности по следующим формулам.

Экономическая эффективность управленческой работы:

$$K_{\text{эр}} = Д / И_{\text{пр}}$$

где $K_{эр}$ - коэффициент эффективности работы;

D - доход за год;

$I_{пр}$ - издержки на производство и реализацию за год.

Уровень рентабельности производства и реализации продукции:

$$U_{рп} = \Pi_{ч} / \Pi_{р}$$

где $U_{рп}$ – коэффициент уровня рентабельности производства;

$\Pi_{ч}$ – чистый доход;

$\Pi_{р}$ – объем реализованной продукции.

Эффективность использования материальных запасов по стоимости реализованной продукции:

$$K_{змр} = \Pi_{р} / C_{мз}$$

где $K_{змр}$ – коэффициент использования материальных запасов;

$C_{мз}$ – стоимость материальных запасов;

3) готовят предложения по объему контроля на каждом из объектов контроля для обсуждения в игровых группах.

Цель игры.

Приобрести практические навыки в организации контроля по его видам и этапам.

Условия игры:

1. Предприятие работает ритмично, поставки и сбыт осуществляются без перерывов, норма прибыли соответствует среднеотраслевой.

2. Исходные данные для контроля участники игры берут из документов предыдущих деловых игр.

3. Руководители предприятия и среднее звено управляющих выступают в роли проверяемых, специально назначенные студенты выполняют роль контролеров (по объектам контроля).

4. Удельный вес производственных запасов сырья, основных материалов и полуфабрикатов в общей сумме оборотных производственных фондов составляет 38,4 % (это соответствует показателю удельного веса производственных запасов для отраслей машиностроения и металлообработки на начало 90-х годов).

Сценарий игры.

Руководитель игры ставит задачу перед всеми участниками игры определить коэффициенты эффективности управления, уровня рентабельности и использования материальных запасов. Данная работа проводится по упрощенной схеме с использованием приведенных трех формул.

После выполнения этой задачи руководитель дает вводную. В следующем году предприятие увеличивает объем производства основной продукции на 5 %. Необходимо разработать ряд мер по повышению эффективности управления, уровня рентабельности и более эффективному управлению материальными запасами.

В связи с ограниченным учебными рамками временем, решить все проблемы, возникшие в связи с расширением производства, не представляется возможным. Поэтому необходимо

сосредоточить внимание на одной проблеме и попытаться решить ее наиболее полно, например, повышение эффективности управления материальными запасами.

При изучении мировой практики деятельности менеджеров в данном направлении следует учитывать отечественный, американский и японский опыт.

На отечественных предприятиях оценка запасов производилась, прежде всего, как оценка оборотных производственных фондов.

Руководитель игры после повторения студентами материала о мировом опыте управления запасами предлагает более подробно и внимательно рассмотреть проблему повышения эффективности управления запасами на «своем» предприятии с учетом состояния российской экономики.

Участники игры проводят необходимые расчеты и намечают меры по повышению эффективности управления запасами. Каждая группа участников игры вырабатывает свой подход с использованием опыта мировой практики и с учетом конкретных российских условий.

Руководитель игры предлагает участникам обменяться мнениями по данному вопросу и выработать приемлемую концепцию повышения эффективности управления материальными запасами в целом для данного предприятия.

Руководитель игры подводит итоги дискуссии, затем участники игры должны документально оформить принятые решения.

Регламент (расписание) деловой игры.

Время на деловую игру - 4 часа. На первую часть «Определение эффективности управления, уровня рентабельности и состояния дел с запасами» может быть выделено до 1,5-2-х часов; на вторую часть «Решение проблемы повышения эффективности управления запасами» - оставшееся время.

Выход (итог) игры.

1. Письменно оформленные предложения по трем направлениям игры: предложения по совершенствованию управления при готовящейся схеме расширения объемов производства на 5 %, по росту рентабельности и сокращению запасов.

2. Руководство предприятия дает отчеты в целом по предприятию, руководители отделов и служб - по своим подразделениям.

Практическое занятие №9 Решение ситуационных задач по теме Сущность, содержание и классификация методов управления

Цель: Развитие практических навыков к использованию методов управления в профессиональной деятельности

Задачи:

Приобретаемые умения: у 1, 2, 3, 4

Приобретаемые общие и профессиональные компетенции: ОК 11, ПК 2.2, 2.3, 2.4

Обеспечение занятия: ноутбук, проектор, интерактивная доска, раздаточный материал.

Ход работы:

Внимательно изучить материал о практическом применении тех или иных видов методов управления.

Задание:

1. Разработать конкретную программу применения принципов и методов управления – экономических, административных и социально-психологических в процессе управления производственной бригадой (коллективом) на участке цеха.

2. Оформить свою программу в виде списка или «древа целей».

Вывод: по результатам выполнения задания проанализировать сравнительную эффективность трёх основных групп методов управления и сделать выводы.

КОНТРОЛЬНЫЕ ВОПРОСЫ

1. Перечислить существующие методы управления
2. Что означает понятие «методы управления»?
3. На что ориентирована направленность методов управления?
4. Что означает термин «содержание методов управления»?
5. Что означает термин «организационная форма методов управления»?
6. В чём заключаются экономические методы управления и в каких формах они применяются?
7. Какова суть организационно-распорядительных методов управления?
8. Что такое организационное воздействие?
9. В каких формах применяются методы распорядительного воздействия?
10. Что предполагают социально-психологические методы управления?
11. Назвать социально-психологические факторы, влияющие на эффективность производства и качество труда.

Практическое занятие № 10 Решение практических ситуаций на тему Принятие управленческих решений с использованием системы методов управления и мотивации сотрудников организации

Цель: Развитие практических навыков к самостоятельной работе по принятию управленческих решений.

Задачи:

Приобретаемые умения: у 1, 2, 3, 4

Приобретаемые общие и профессиональные компетенции: ОК 11, ПК 2.2, 2.3, 2.4

Обеспечение занятия: ноутбук, проектор, интерактивная доска, раздаточный материал.

Ход работы:

Задание № 1. Ответьте устно на контрольные вопросы:

1. Раскройте содержание понятия «управленческие решения».
2. Перечислите основные требования к управленческим решениям.

Задание № 2. Примите обоснованное управленческое решение по нижеприведенным ситуациям. Ответ пояснить.

Ситуация 1 Вы руководите сборкой на четырех линиях предприятия. На заводе рабочие получают примерно одинаковую зарплату. Ввиду недавнего сокращения фонда заработной платы вам необходимо уволить одного из работников. Характеристики каждого из них представлены в таблице 1. Ваши действия?

Таблица 2 – Характеристики и работников Характеристика работника	Мария	Дмитрий	Пелагея	Николай
Возраст, лет	34	27	21	47
Семейное положение	Разведена	Холост	Помолвлена	Женат
Иждивенцы	Двое детей	Мать	-	Жена и 18-летний сын
Образование	Выпускница профессионального училища	Исключен из средней школы	Выпускница средней школы	По вечерам посещает техникум
Состояние здоровья	В прошлом страдала алкоголизмом, но это не влияет на ее работу	Страдает физическим недостатком, но это не отражается на его работе	Отличное	Нет проблем
Стаж, лет	8	5	2	6
Другие характеристики	Работает медленно, ладит со всеми, иногда опаздывает, подвержена перепадам настроения, честна	Хороший работник, ладит с коллегами, иногда опаздывает, приятен в общении, всегда готов помочь	Средний работник, коллеги относятся к ней хорошо, иногда опаздывает, приятна в общении	Хороший работник, не очень ладит с коллегами, никогда не опаздывает, спокоен
Планы на будущее	Хотела бы сохранить прежнюю должность	Хотел бы получить лучшую должность на своем предприятии	Ее дядя хотел бы, чтобы она училась бизнесу	Возможно, поменяет свою профессию, когда закончит учебу

Ситуация 2 Примите оптимальное решение

Подчиненный (коллега) игнорирует ваши советы и указания, делает все по-своему, не обращая внимания на замечания, не исправляя того, на что вы ему указываете.

Постановка задачи

Как вы поступите с этим подчиненным (коллегой) в дальнейшем?

1. Разобравшись в мотивах упорства и видя их несостоятельность, примените обычные административные меры наказания.

2. В интересах дела постараетесь вызвать его на откровенный разговор, попытаетесь найти с ним общий язык, настроить на деловой контакт.

3. Обратитесь к коллективу, рассчитывая на то, что его неправильное поведение будет осуждено и к нему примут меры общественного воздействия.

4. Попытаетесь вначале разобраться в том, не совершаете ли вы сами ошибок во взаимоотношениях с подчиненным (коллегой), а потом уже решите, как поступить.

Ситуация 3 Примите оптимальное решение

Вас недавно назначили руководителем коллектива, в котором вы несколько лет были рядовым сотрудником. На 08:15 вы вызвали к себе в кабинет подчиненного для выяснения причин его частых опозданий на работу, но сами неожиданно опоздали на 15 мин. Подчиненный же пришел вовремя и ждет вас.

Постановка задачи

Как вы начнете беседу при встрече?

1. Независимо от своего опоздания сразу же потребуете его объяснений об опозданиях на работу.

2. Извинитесь перед ним и начнете беседу.

3. Поздороваетесь, объясните причину своего опоздания и спросите его: «Как вы думаете, что можно ожидать от руководителя, который так же часто опаздывает, как и вы?»

4. Отмените беседу и перенесете ее на другое время.

Ситуация 4 Примите оптимальное решение

Однажды вы оказались участником дискуссии нескольких руководителей о том, как лучше строить отношения с подчиненными. Одна из точек зрения вам понравилась больше всего.

Постановка задачи

Какая и почему?

1. «Чтобы подчиненный хорошо работал, нужно подходить к нему индивидуально, учитывать особенности его личности».

2. «Все это мелочи. Главное в оценке людей - это их деловые качества, исполнительность. Каждый должен делать то, что ему положено».

3. «Успеха в руководстве можно добиться лишь в том случае, если подчиненные доверяют своему руководителю, уважают его».

4. «Это правильно, но все же лучшими стимулами в работе являются четкий приказ, приличная зарплата, заслуженная премия».

Ситуация 5 Примите оптимальное решение

Вы недавно работаете начальником цеха (отдела) на крупном промышленном предприятии (на эту должность перешли из другой организации). Еще не все знают вас в лицо. До обеденного перерыва 2 ч. Идя по коридору, вы видите трех рабочих (работников) вашего цеха (отдела), которые о чем-то оживленно беседуют и не обращают на вас внимания. Возвращаясь через 20 мин, видите ту же картину.

Постановка задачи

Как вы себя поведете?

1. Остановитесь, дадите понять рабочим (работникам), что вы новый начальник цеха (отдела). Вскользь заметите, что беседа их затянулась и пора браться за дело.

2. Спросите, кто их непосредственный начальник, вызовите его к себе в кабинет.

3. Сначала поинтересуетесь, о чем идет разговор, затем представитесь и спросите, нет ли у них каких-либо претензий к администрации. После этого предложите пройти в цех (отдел) на рабочее место.

4. Прежде всего, представьтесь, поинтересуйтесь, как обстоят дела в их бригаде (бюро), как загружены работой, что мешает работать. Возьмете этих рабочих (работников) на заметку.

Практическое занятие №11 Алгоритм решения управленческих проблем

Цели:

1. Разработка алгоритма решения управленческих проблем.
2. Приобретение практики в коллективной выработке решений.

Задачи:

Приобретаемые умения: у 1, 2, 3, 4

Приобретаемые общие и профессиональные компетенции: ОК 11, ПК 2.2, 2.3, 2.4

Исходная информация:

В своей практической деятельности руководитель постоянно сталкивается и решает проблемы организационно-управленческой деятельности. Студентам предлагается то, что делает менеджер на практике при решении проблем, представить в виде алгоритма, т. Е. В определенной последовательности умственных действий, приводящих к решению хозяйственных проблем. Задача состоит в том, что бы определить последовательность выполнения руководителем действий, представленных в бланке участника игры.

Ход игры:

1. На бланке участника игры в гр. 3 «Индивидуальная оценка» обозначьте очередность действий при решении проблем, начиная с №1 по №18. При групповой работе то же обозначение проставьте в гр. 4 «Групповая оценка». После объявления руководителем игры эталонной последовательности действий и заполнения гр. 5 «Эталон» рассчитайте и заполните гр. 6-7 (40-50 мин.).

Таблица 1

№	Наименование действий (этапов) принятия управленческого решения	Индивидуальная оценка	Групповая оценка	Эталон	Индивидуальная ошибка	Групповая ошибка
1.	Построение проблемы					
2.	Документальное оформление задач					
3.	Определение разрешимости					

	проблемы					
4.	Определение отклонения фактического состояния системы от желаемого					
5.	Оценка степени полноты и достоверности информации о проблеме					
6.	Оформление решения					
7.	Разработка вариантов решения проблемы					
8.	Определение существования проблемы					
9.	Оценка новизны проблемы					
10.	Контроль за выполнением решения					
11.	Выбор решения					
12.	Оценка вариантов решения					
13.	Организация выполнения решения					
14.	Постановка задачи исполнителям					
15.	Выбор критериев оценки вариантов решения					
16.	Установление взаимосвязи с другими проблемами					
17.	Формирование проблемы					
18.	Определение причин возникновения проблемы					
Сумма ошибок						

Примечание: Каждая конкретная ошибка вычисляется как разница номеров действий (этапов) принятия управленческого решения. Например, по эталону «Выбор решения» - №13, а Ваше мнение «Выбор решения» - №9, следовательно, ошибка равна 4 единицам (без учета знака).

2. Сделайте выводы

Практическое занятие № 12 Изучение приемов делового и управленческого общения в профессиональной деятельности

Цель: Развитие практических навыков деловой коммуникации; формирование умения применять элементы делового общения в обстановке деловых переговоров

Задачи:

Приобретаемые умения: у 1, 2, 3, 4

Приобретаемые общие и профессиональные компетенции: ОК 11, ПК 2.2, 2.3, 2.4

Обеспечение занятия: ноутбук, проектор, интерактивная доска, раздаточный материал.

Практические задания

Задание 1. Прочитайте, проанализируйте и запишите наиболее существенные правила и задачи делового разговора.

Правила делового разговора:

- Сформулируйте конкретные цели.
- Составьте план.
- Выберите время, удобное для вас и ваших собеседников, достаточное для разговора.
- Выберите подходящее место.

Задачи начала разговора:

- Привлеките внимание и создайте атмосферу взаимного доверия.
- Подчините свою тактику целям.
- Оперировать “открытыми” и “закрытыми” вопросами.
- Старайтесь, чтобы говорили в основном ваши собеседники.
- Фиксируйте полученную информацию.
- Прекращайте беседу сразу после достижения намеченной цели.

Задание 2. Решите проблемную ситуацию.

Ситуация. Предприниматель в течение длительного времени вел переговоры с известной фирмой. Речь шла об инвестициях в его предприятие достаточно большой суммы. На итоговой встрече в тот момент, когда предприниматель произнес стоимость, партнер неожиданно отвел глаза в сторону, резко откинулся на спинку вращающегося стула и развернулся от предпринимателя.

Действия предпринимателя:

1. Считает, что партнера не устраивает первоначальная сумма инвестиций, и снижает ее.
2. Решает, что действия партнера не связаны с переговорами, задает несколько вопросов и понимает, что не стоит снижать размеры инвестиций.

Действия партнера:

1. Не хочет вкладывать первоначальную сумму.
2. Неожиданно вспомнил, что забыл передать важную документацию другому деловому партнеру, и машинально повернулся к телефону.

Задание: выберите ситуацию, которой, на ваш взгляд, закончились эти переговоры:

1. Контракт заключают, но предприниматель теряет от первоначальной стоимости три процента.
2. Контракт заключается на выгодных для предпринимателя условиях.

Задание 3. Внимательно прочтите представленные ниже утверждения. Отметьте неверные утверждения и перефразируйте их так, чтобы получились правильные. Ответы должны сопровождаться примерами.

1. Умение слушать необходимо менеджеру.
2. Целью коммуникаций является передача информации.
3. Получателем информации может быть только индивид (подчиненный, руководитель).
4. Декодирование — процесс восприятия.
5. Социальные барьеры мешают профессиональному росту.
6. Взгляд несет очень большую информацию о человеке.
7. Предмет мысли в пределах одного рассуждения должен оставаться неизменным.
8. В деловом общении следует избегать книжных слов.
9. Если изменить свое поведение, то изменится ситуация и реакция партнера.
10. Регулярные опоздания руководителя говорят о его уверенности и авторитете.
11. Не надевают в деловой обстановке босоножки.
12. Не следует ожидать, что рабочие будут сообщать о своих ошибках руководству.
13. Без нарушения трудовой дисциплины жить невозможно.
14. Как правило, людям не удается контролировать невербальные средства общения, к которым они прибегают.
15. Причиной недопонимания может быть самовлюбленность работника.
16. Бизнес и этика — понятия несовместимые.
17. Недостаток одних качеств сознательно или бессознательно компенсируется другими.
18. Руководителям свойственно недооценивать подчиненных.

19. Успех коммуникации может зависеть от канала передачи информации.
20. Искажение смысла информации является результатом громоздкой организационной структуры.

Практическое занятие №13 Составление плана совещания, переговоров, бесед

Цель: научить студентов методикам составления плана проведения совещания, переговоров, бесед

Задачи:

Приобретаемые умения: у 1, 2, 3, 4

Приобретаемые общие и профессиональные компетенции: ОК 11, ПК 2.2, 2.3, 2.4

Обеспечение занятия: ноутбук, проектор, интерактивная доска, раздаточный материал.

Задание:

1. Составить план деловой беседы по одной из тем управленческой деятельности.
2. Наметить возможные решения по итогам разработанного плана совещания.

Вывод: проанализировать эффективность результатов совещания по выбранной теме (по профилю своей специальности).

КОНТРОЛЬНЫЕ ВОПРОСЫ

1. Перечислить этапы организации и проведения деловых совещаний
2. Из каких элементов складывается подготовка к совещанию?
3. Как определить оптимальную продолжительность делового совещания?
4. Что такое регламент? Для чего и как он устанавливается?
5. Что такое протокол совещания? Кто его ведёт, и какие основные моменты в нём фиксируются?
6. Перечислить позиции, которые должны быть отражены в протоколе делового совещания
7. Как подводятся итоги совещания и принимаются его решения?

Практическое занятие №14 Решение конфликтных ситуаций

Цель занятия. Закрепление знаний студентов о сущности конфликта, развитие у них навыков анализа конфликтных ситуаций различных типов и формирование умения принимать управленческие решения в сложных ситуациях социального взаимодействия.

Задачи:

Приобретаемые умения: у 1, 2, 3, 4

Приобретаемые общие и профессиональные компетенции: ОК 11, ПК 2.2, 2.3, 2.4

Варианты решения задач обсуждаются в учебной группе.

Задача 1

Вы недавно назначены менеджером по кадрам. Вы еще плохо знаете сотрудников фирмы, сотрудники еще не знают вас в лицо. Вы идете на совещание к генеральному директору. Проходите мимо курительной комнаты и замечаете двух сотрудников, которые курят и о чем-то оживленно беседуют. Возвращаясь с совещания, которое длилось один час, вы опять видите тех же сотрудников в курилке за беседой.

Вопрос. Как бы вы поступили в данной ситуации? Объясните свое поведение.

Задача 2

Вы начальник отдела. В отделе напряженная обстановка, срываются сроки выполнения работ. Не хватает сотрудников. Выезжая в командировку, вы случайно встречаете свою подчиненную – молодую женщину, которая уже две недели находится на больничном. Но вы находите ее в полном здравии. Она кого-то с нетерпением встречает в аэропорту.

Вопрос. Как вы поступите в этом случае? Объясните свое поведение.

Задача 3

Одна сотрудница высказывает другой претензии по поводу многочисленных и часто повторяющихся ошибок в работе. Вторая сотрудница принимает высказываемые претензии за оскорбление. Между ними возник конфликт.

Вопрос. В чем причина конфликта? Определите конфликтную ситуацию.

Задача 4

Руководитель принял на работу специалиста, который должен работать в подчинении у его заместителя. Прием на работу не был согласован с заместителем. Вскоре проявилась неспособность принятого работника выполнять свои обязанности. Заместитель служебной запиской докладывает об этом руководителю...

Вопрос. Как бы вы поступили на месте руководителя? Проиграйте возможные варианты.

Задача 5

В ответ на критику со стороны подчиненного, прозвучавшую на служебном совещании, начальник начал придираться к нему по мелочам и усилил контроль за его служебной деятельностью.

Вопрос. В чем причина конфликта? Определите конфликтную ситуацию.

Практическое занятие № 15 Изучение и определение эффективных источников поиска и методов отбора персонала

Цель: определение наиболее эффективных источников поиска и методов отбора персонала

Задачи:

Приобретаемые умения: у 1, 2, 3, 4

Приобретаемые общие и профессиональные компетенции: ОК 11, ПК 2.2, 2.3, 2.4

Норма времени: 2 часа

Форма организации работы на учебном занятии: индивидуальная.

Обеспечение занятия: ноутбук, проектор, интерактивная доска, раздаточный материал.

ХОД РАБОТЫ:

№ п/п	Содержание работы	Методические указания
1.	Введение в тему	Самостоятельно изучите теоретический материал
2.	Задания 1-3	Перенесите таблицы в тетрадь и заполните
4.	Вывод	Напишите вывод об эффективности источников поиска и методов отбора персонала

Введение в тему:

Привлечение и отбор кандидатов

Алгоритм процесса подбора персонала

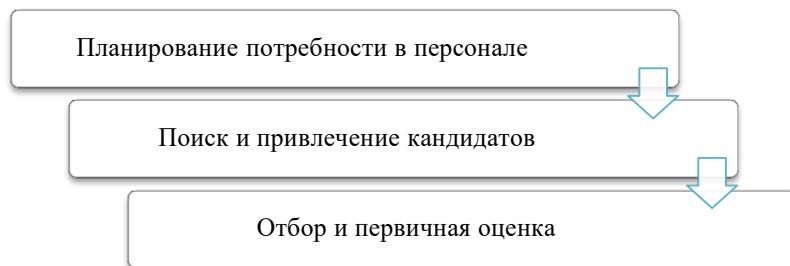

Планирование потребности в персонале

Виды потребности в персонале:

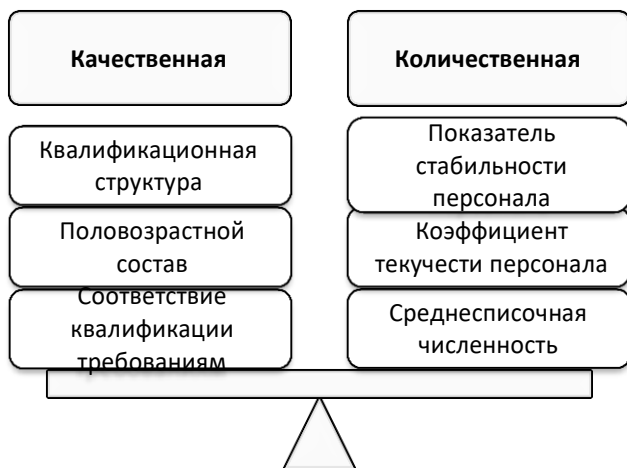

Внешние источники привлечения кандидатов для работы в компании:

- Интернет;
- СМИ;
- государственные службы занятости;
- агентства по подбору персонала;
- учебные заведения;
- другие компании;
- молодежные общественные организации;
- профессиональные клубы.

Для привлечения кандидатов из внешних источников, рекомендуются следующие методы:

- проведение выставок / конференций, ярмарок вакансий, семинаров;
- работа со средствами массовой информации (пресса, радио, телевидение, Интернет и другие);
- проведение «дней карьеры» и факультативных профориентационных мероприятий в учебных заведениях;
- членство менеджеров по персоналу в различных профессиональных клубах и общественных организациях;
- активный PR компании;
- конкурсы профессионального мастерства.

Внутренние источники:

- кадровый резерв организации;
- «инициативные» кандидаты;
- другие сотрудники компании;

- круг общения персонала / личные контакты;
- бывшие работники компании.

Для активизации внутренних источников необходима работа кадровых менеджеров по организации:

- дней «открытых дверей»;
- практики и стажировок;
- внутрикорпоративных досок объявлений/интранета/корпоративной газеты;
- «дней карьеры»;
- программы «быстрой» карьеры;
- информационных совещаний;
- корпоративных профессиональных конкурсов.

Внутренний источник персонала используют в случаях:

- при стремлении руководства к минимальной численности штата (сотрудники частично высвобождаются и перераспределяются, кадровая служба полностью отказывается от внешнего набора кадров);
- при горизонтальном перераспределении работников;
- при вертикальном перемещении персонала, например, уход человека с должности, соответствующей определенной ступени иерархической лестницы, компенсируется повышением сотрудника с позиции уровнем ниже.

Технологии привлечения кандидатов:

- **Рекрутинг (recruiting)** - поиск и отбор персонала среднего и низшего звена.
- **Эксклюзивный поиск (executive search), прямой поиск, целевой поиск** - целенаправленный поиск персонала (топ-менеджеров и редких специалистов) как среди свободных кандидатов, так и среди работающих.
- **Хедхантинг (headhunting)** – разновидность эксклюзивного поиска для переманивания кандидата в компанию.
- **Прелиминаринг (preliminaring)** – привлечение на работу перспективных молодых специалистов через производственную практику или стажировку.

Анализ документов кандидата: резюме (CV), сопроводительные и рекомендательные письма, анкеты, портфолио и другие работы.

Пакет документов: сетка просмотра резюме, бланк проведения телефонного интервью, бланк проведения структурированного собеседования

Резюме (curriculum vitae; CV) - часть биографии, касающаяся сферы образования и опыта работы

№	Вид резюме	Характеристика
---	------------	----------------

1	Хронологическое	Традиционный тип резюме с перечислением личных данных кандидата, образования, места работы и достижений. Данное резюме удобно читать, оно может быть выполнено в прямом и обратном хронологическом порядке.
2	Функциональное	Перечисление видов трудовой деятельности кандидатов, главное внимание уделяется квалификации и работе, профессиональная деятельность может быть разбита на группы, озаглавленные <i>продажи, маркетинг, консультации, преподавание</i> и т.д. В данном формате отсутствует привязка навыков и достижений к конкретному времени и месту работы
3	Комбинированное	Сочетает в себе признаки хронологического и функционального резюме: в хронологическом порядке перечисляются профессиональная деятельность кандидата и описываются его успехи в разных областях. Подобное резюме довольно объемно и не каждый работодатель будет его дочитывать до конца
4	Таргетированное	"Target" в переводе с английского означает "цель". Резюме, созданное для определенной вакансии конкретной организации

Этапы проведения собеседования

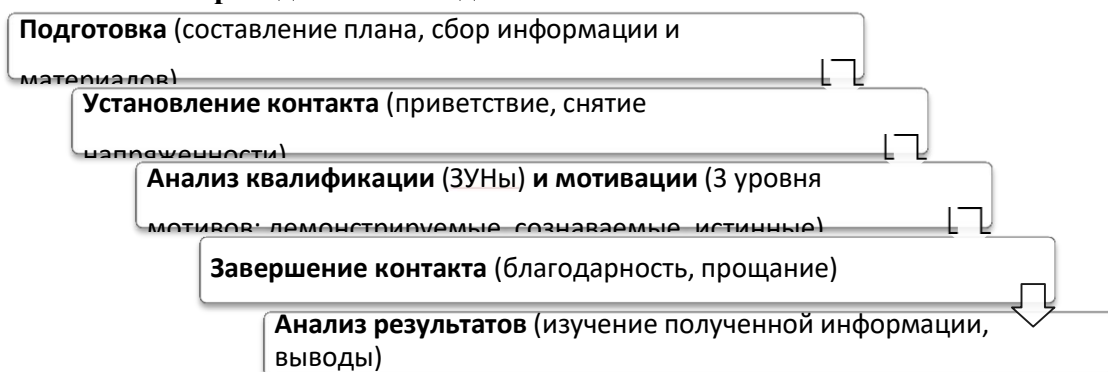

Виды интервью (классификация)

По структурированности	<ul style="list-style-type: none"> • Структурированное • Неструктурированное
По способу проведения	<ul style="list-style-type: none"> • Личная встреча • Телефонный разговор • On-line интервью
По количеству участников	<ul style="list-style-type: none"> • Индивидуальное • Групповое • Панельное
По составу интервьюеров	<ul style="list-style-type: none"> • HR, психолог • Служба безопасности • Непосредственный руководитель, ЛПР
По направленности	<ul style="list-style-type: none"> • Биографическое • Кейс-интервью (ситуационное) • Интервью по компетенциям

Методики, используемые при проведении интервью:

№	Методика	Основная характеристика
---	----------	-------------------------

1	Методика проведения группового интервью	Групповое интервью направлено для первичного отбора соискателей на должности, не требующие уникальных навыков и значительной квалификации. Группа состоит из 3-5 человек. Время для опроса: 45-60 мин. Заполняется анкета, состоящая из 10-15 пунктов. После заполнения проводится непосредственно само интервью. В конечном итоге выбирается наилучший кандидат.
2	Методика проведения поведенческого интервью	Поведенческое интервью дает возможность выработать линию поведения кандидата в будущем. С этой целью задаются вопросы о предыдущих местах работы. Внимание должно сосредоточиваться на аспектах, касающихся вакансии. Вопросы формулируют так, что кандидату необходимо привести конкретные примеры: «опишите ситуацию, когда...», «приведите примеры того, как...».
3	Методика проведения проективного интервью	Проективные методики основываются на том, что человек склонен проектировать свой жизненный опыт и представления на действия других людей для того, чтобы их объяснить. Отвечая на проективные вопросы, человек объясняет поведение, действия, мотивы других людей с учетом собственного опыта, виденья и позиций. Использование проективных методик полезно при проведении интервью за счет уменьшения социально желаемых ответов.
4	Методика проведения ситуационного интервью	Технология ситуационного интервью основывается на использовании определенных ситуационных задач. Кандидату необходимо выбрать один из предложенных вариантов или же описать модель разрешения сложившейся ситуации. Выбирая определенную модель поведения, кандидат демонстрирует наиболее приемлемый (желательный, оптимальный) для себя вариант. Интервьюер может определить, насколько выбранная кандидатом модель поведения совпадает с приемлемыми в организации моделями.
5	Методика проведения стрессового интервью	Стрессовое интервью - это интервью, при котором специально создается нервная, напряженная для кандидата обстановка, чтобы вывести его из равновесия. Этот метод помогает выявить такие качества, как стрессоустойчивость, коммуникабельность, гибкость поведения. В стрессовом интервью могут принимать участие два интервьюера. При этом первый задает профессиональные вопросы и положительно оценивает ответы кандидата, второй - жесткие вопросы, выражает недоверие к кандидату, критикует его, не соглашается

Параметры метапрограмм

Метапрограммы – способы мышления человека, на основании которых строится его поведение



Метапрограммы

У людей есть несколько шаблонов мышления

В зависимости от комбинации шаблонов человек демонстрирует различное поведение

Это поведение может подходить или не подходить под определенный род деятельности

Шаблоны можно измерить

Самых важных есть шесть

- Референция
- Стремление/Избегание
- Процесс/Результат
- Сходства/Различия
- Одиночка/Менеджер/Командный игрок
- Активность/Рефлексивность

1. Метапрограмма: Референция

Референция это: Ориентированность на собственное либо чужое мнение при принятии решения

1. Внешняя референция:
2. Внутренняя референция

Принцип построения вопросов:

Кандидата просят дать оценку чему либо...

После чего просят объяснить эту оценку

2. Метапрограмма: Стремление – Избегание

Стремление - избегание это: Особенность речи человека выражающаяся в положительных (прямых) или отрицательных (через "не") формулировках при описании чего-либо

Стремление

Поведение выражается в:

Стратегия поведения человеком описывается как: "Для того что бы... что-то произошло"

Избегание

Поведение выражается в:

Ориентированы на поиск ошибок и негатива

Склонны к постоянным перепроверкам и избеганию рисков

Стратегия поведения человеком описывается как: "Для того что бы не... произошло"

3. Метапрограмма: Процесс – Результат

Процесс - результат это: Склонность к выполнению множества однотипных (процесс) или единичных уникальных (результат) действий

Процесс:

Поведение выражается в:

- Спокойном ритме работы

- Стремлении к отсутствию изменений

Результат:

Поведение выражается в:

- Быстром достижении конкретной цели
- Склонны к нарушению технологий если это ускоряет достижение цели

Эффективен на:

Разовых задачах с измеримым результатом

Работах требующих высокой скорости принятия решения

Принцип построения вопросов:

Человеку предлагают представить ситуацию которая произойдет в ближайшее время

Описать свои ожидания от этой ситуации

4. Метапрограмма: Сходства - Различия

Сходства различия это: Склонность человека к нахождению сходств или различий при каком-либо сравнении

Сходства

Поведение выражается в:

Сремится к компромиссам в конфликтных ситуациях

Быстро находит общие темы и интересы при общении с незнакомыми людьми

Эффективен на:

Работах требующих решения конфликтных ситуаций

Различия

Поведение выражается в:

Такие люди хорошо видят ошибки

Такие люди чаще раздувают конфликты чем сводят их к компромиссу

Принцип построения вопросов:

Кандидату предлагают сравнить два аналогичных неважно чего...

5. Метапрограмма: Одиночка - Менеджер - Командный игрок

Одиночка - Менеджер - Командный игрок это:

Предпочтения человека работать самостоятельно, в команде или в качестве руководителя

Одиночка

Поведение выражается в:

Наибольших результатов добивается при работе в одиночку

Склонен к конфликтам если работает в команде

Четко определяет зону своей ответственности

Склонен к личной ответственности за свои действия, в случае введения коллективной ответственности может быть демотивирован

Менеджер

Поведение выражается в:

Генерирует идеи для всей команды

Убеждает людей в правильности своих идей

Добивается реализации этих идей командой

Готов принимать на себя ответственность за действия команды.

Без навыков управления может превращается в деспота.

Потенциальный неформальный лидер.

Командный игрок

Поведение выражается в:

Наибольших успехов добивается при работе в команде

Легко управляем

Нуждается в одобрении и поддержке

Заинтересован в успехе команды

При изоляции от коллектива будет сильно демотивирован

Склонен к размытию зон ответственности

Эффективен на:

Работе в офисе или в полях при условии частых встреч с коллегами и руководством
Работах с четкой системой взаимодействия с коллегами
Работах где можно оценить личный вклад в общее дело

Виды тестирования при приеме на работу:

- *Профессиональные* (бухгалтерские, уровень знания иностранного языка, владения компьютерными программами и т.д.)
- *Интеллектуальные* (оценка развития мышления, особенности восприятия, внимание, память, аналитические способности и т.д.)
- *Психологические/личностные* (тип темперамента, черты характера, личностные качества, индивидуальные особенности и т.д.)

Задание 1

Определите наиболее эффективные источники поиска следующих специалистов:

Вакансия	Оптимальные источники поиска
Программист	
Дизайнер-иллюстратор	
Исполнительный директор	
Менеджер по работе с клиентами	

Задание 2

Определите оптимальные методы отбора кандидатов для следующих вакансий:

Вакансия	Оптимальные методы отбора кандидатов
Руководитель отдела дизайна	
Арт-директор	

Задание 3

Выделите как можно больше метапрограмм

Кейс 1. Моя предыдущая работа (я в продажах с 2008 г.) также была связана с постоянным общением с людьми и необходимостью убеждать и оказывать влияние. Поэтому мне было очень легко адаптироваться к работе в продажах, и я смогла быстро достичь очень хороших результатов в дистрибьюторской компании: мой бонус через полгода после начала работы был самым высоким в отделе. Но я считаю, что по-настоящему научиться системе продаж можно только в компании-производителе. Мне было очень трудно уходить из компании, т.к. там был очень дружный коллектив, но надо было двигаться вперед. Поэтому я начала активный поиск работы, и уже через месяц прошла конкурс в компанию N. Моя новая должность «менеджер по работе с VIP-клиентами» и я веду только ключевые сбытовые сети, что и есть самое интересное. Именно здесь понятна и заметна твоя роль. Мне удалось добиться существенного роста объема продаж в двух наших крупных сетях, проанализировав вместе с отделом маркетинга динамику отдела продаж, я предложила варианты промоутеров, просчитав их эффективность. После внедрения новой системы в первый же месяц появился существенный результат.

Кейс 2. С детства я увлекался компьютерами, в школе нравилась информатика. Но после окончания школы мне пришлось пойти по стопам отца (он у меня повар) и работать в ресторане официантом. Работа мне казалась бестолковой и стрессовой. Гости были вечно недовольны и менеджер ресторана считал, что во всем виноваты официанты. Однажды мой друг показал объявление о компьютерных курсах. Мы вместе отучились на них и сейчас я работаю программистом. Мне очень нравится эта деятельность,

поскольку есть возможность креативно подходить к выполнению технических заданий. Я доволен, что мне не приходится делать изо дня в день одно и то же. Мои успехи замечает наш IT-директор и поощряет мои идеи. К тому же я могу два раза в неделю работать удаленно.

Кейс 3. После окончания университета, я работала в нескольких компаниях на должности оператора, секретаря, помощника руководителя. Работа нравилась, но хотелось быть более самостоятельной в принятии решений, а не только выполнять указания руководства. Окончив курсы повышения квалификации по кадровому менеджменту, я нашла работу специалистом по кадрам в одной крупной компании. Проработала там около года и поняла, что работа только с документами утомляет и раздражает меня, мне не хватало общения с людьми. Начальник отдела кадров часто делала мне замечания по оформлению приказов, но мне казалось, что на такие мелочи не стоит обращать внимания. В результате я решила перейти в отдел подбора персонала и с первого же дня поняла, что это именно то, что мне доставляет удовлетворение. Эта деятельность также связана и с документальной работой (резюме, анкеты, бланки и пр.), но в этом есть доля креативности. Также мне очень нравится то, что можно видеть результат своего труда, когда из новых сотрудников, которые еще вчера не были знакомы друг с другом, формируется команда единомышленников. Работа рекрутера представляется мне очень интересной, я применяю в работе различные методы и подходы, что позволяет достичь отличного результата.

Метапрограммы	Кейс 1	Кейс 2	Кейс 3
Референция			
Стремление/Избегание			
Процесс/Результат			
Сходства/Различия			
Одиночка/Менеджер/Командный игрок			
Активность/Рефлексивность			

Практическое занятие № 16 Отработка методики профессиональной ориентации и социальной адаптации сотрудников

Цель занятия – изучение процессов профессиональной ориентации и адаптации персонала

Задачи:

Приобретаемые умения: у 1, 2, 3, 4

Приобретаемые общие и профессиональные компетенции: ОК 11, ПК 2.2, 2.3, 2.4

Норма времени: 2 часа

ХОД РАБОТЫ:

№ п/п	Содержание работы	Методические указания
-------	-------------------	-----------------------

1.	Введение в тему	Самостоятельно изучите теоретический материал
2.	Задание 1	Перенесите таблицу в тетрадь и проранжируйте по степени важности аспекты адаптации для разных категорий сотрудников
3.	Задание 2	Перенесите таблицу в тетрадь и определите, какие методы подходят для разных видов адаптации
4.	Задание 3	Перенесите таблицу в тетрадь и определите зоны ответственности за адаптацию персонала (X)
5.	Вывод	Напишите вывод

Введение в тему

Адаптация (от лат. *adaptio* – приспособлять) – приспособление нового работника к условиям и правилам, действующим в компании

Цели адаптации:

- Уменьшение стартовых издержек при освоении новым работником своего рабочего места
- Дооценка соответствия кандидата должности
- Смягчение вхождения нового сотрудника в К
- Сокращение потенциальной текучести кадров

Сроки адаптации и конкретные программы зависят от многих факторов:

- предыдущий опыт сотрудника;
- возраст;
- психологический тип;
- профессия;
- уровень в иерархии;
- совпадение личных ценностей сотрудника с ценностями компании и др.



Основные вопросы адаптации:

1. Кого адаптировать (*категории сотрудников*)?
2. Когда происходит процесс адаптации (*этапы*)?

3. Как адаптировать (*мероприятия и инструменты*)?
4. Кто ответственен за процесс адаптации (*участники адаптационного процесса*)?

Мероприятия системы адаптации

1. Определение рабочего места
2. Знакомство с организацией, традициями
3. Введение в коллектив
4. Составление плана работ на срок испытания
5. Обучение на рабочем месте
6. Оценка по окончании срока испытания

Этапы процесса адаптации

В крупных организациях при большой текучести кадров трудно реализовывать индивидуальный подход. Как правило, разрабатываются общие принципы и процедуры для каждой категории сотрудников. Например, для рабочих, служащих, представителей управленческого звена. Составление программ проводится с учетом нескольких этапов адаптации.

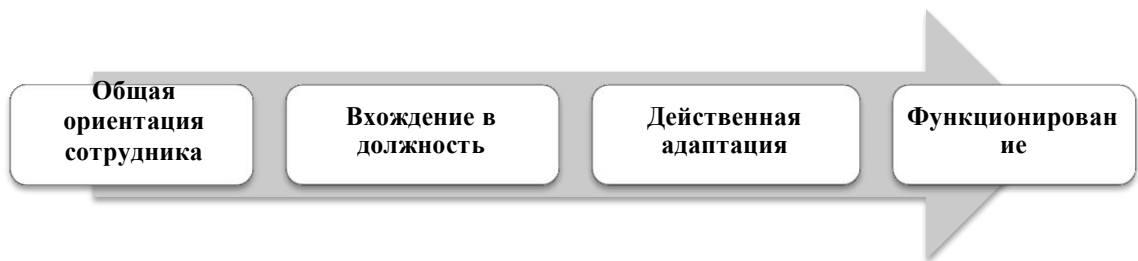

Этап общей ориентации – знакомство нового сотрудника с компанией и подразделением, с общими правилами. На этой стадии он составляет для себя «карту местности» (пока без тонких деталей), которая поможет ему чувствовать себя увереннее в непривычной обстановке. Для этого работнику нужно предоставить следующую информацию:

- общие сведения о компании и отделе, краткая история их становления и развития;
- трудовой распорядок фирмы;
- общие правила, традиции, внутренние стандарты взаимодействия (например, возможность пить чай на рабочем месте, требования к внешнему виду или обращению сотрудников друг к другу и т.п.);
- системы поощрений и наказаний;
- структура предприятия или подразделения (в зависимости от их размеров);
- расположение кабинетов, наиболее важных помещений (мест, предназначенных для обеда, курения и т.п.), различные бытовые аспекты;
- местоположение кассы, время и порядок получения заработной платы;
- социальный пакет;
- возможность узнать ответы на вопросы, которые появятся позже.

Все эти сведения или часть их предоставляются устно, в беседе или в виде «**Памятки новому сотруднику**». Желательно устроить экскурсию по фирме, познакомить с персоналом, особенно с теми людьми, с которыми человеку предстоит часто взаимодействовать.

На **этапе вхождения в должность** новичок ближе знакомится с коллективом своего подразделения. Кроме того, он должен узнать следующее:

- структуру, функции, цели отдела;

- его внешние и внутренние взаимоотношения;
- непосредственные задачи, обязанности сотрудника (детально и подробно);
- важность данной позиции, ее связь с другими на предприятии;
- нормативы качества выполненной работы;
- дополнительные ожидания (например, порядок замены отсутствующего сослуживца);
- необходимую отчетность;
- виды помощи, в каких случаях она может быть оказана;
- процедуры, правила и предписания, касающиеся нового работника.

Блок этой информации может быть предоставлен на собеседовании с непосредственным руководителем и/или курирующим специалистом, а также в виде существующей на предприятии нормативной документации (должностной инструкции, положения о подразделении, материалов, касающихся обязанностей и др.).

На этапе **действенной адаптации** новичок приспосабливается в ходе работы к своему статусу, начинает строить отношения с коллегами, начальником, осваивает ситуацию уже не теоретически, а на практике. В это время нужно дать сотруднику возможность активно действовать в различных сферах, проверять на себе и апробировать полученные знания об организации. В данный период важно, чтобы руководитель или куратор оказывал ему поддержку, регулярно вместе с ним проводил оценку его труда и особенностей общения с сослуживцами. При этом нужно соблюдать баланс между его работой и адаптационными процедурами. Этап действенной ориентации обычно достаточно точно отражает стиль коммуникации, традиционно сложившийся в компании.

И последний этап привыкания нового человека к предприятию – это **непосредственно функционирование**. Постепенно преодолеваются производственные и межличностные проблемы, сотрудник «притирается» к коллективу, начинает стабильно трудиться. Если процесс адаптации не организуется и не сопровождается, то, как правило, он длится 1–1,5 года. Если же он регулируется, то этап эффективной работы может наступить уже через несколько месяцев. Сокращение этого периода способно принести весомую финансовую выгоду, особенно если привлекается большое количество персонала.

Критерии успешности прохождения адаптационного периода

- ✓ Уверенно ориентируется на рабочем месте
- ✓ Рабочие показатели соответствуют установленным стандартам
- ✓ Овладение профессиональной ролью
- ✓ Высокая степень удовлетворенности своим трудом
- ✓ Повышение социально-профессионального положения сотрудника

Задание 1

Проранжируйте по степени важности аспекты адаптации для разных категорий сотрудников (1234)

Категории сотрудников	Профессиональная	Корпоративная	Психологическая	Физиологическая
Топ-менеджеры				
Руководители среднего звена				
Специалисты				
Молодые специалисты				
Линейный персонал				
Сотрудники удаленных офисов				

Задание 2

Определите, какие методы подходят для разных видов адаптации (X):

№	Метод	Профессиональная	Корпоративная	Личностная
1	Инструктаж			
2	Кросс-тренинг			
3	Ученичество и наставничество			
4	Ротация			
5	Обучение на рабочем месте			
6	Самостоятельное обучение			
7	Деловые игры			
8	Лекция			

Задание 3

Определите зоны ответственности за адаптацию персонала

Функции и мероприятия по ориентации	Обязанности	
	Непосредственного руководителя	Менеджера по персоналу
Составление программы ориентации		X
Ознакомление с компанией, ее историей, кадровой политикой, условиями труда и т.п.		
Объяснение задач и требований к работе		
Введение работника в рабочую группу		
Составление плана работы для нового работника на время испытания		
Составление плана обучения на время адаптации		
Поощрение помощи новичкам со стороны опытных работников		
Контроль прохождения испытания		
Курирование прохождения адаптации		
Принятие решения по итогам испытания		

Информационное обеспечение реализации программы

Для реализации программы учебной дисциплины библиотечный фонд ВГУЭС укомплектован печатными и электронными изданиями.

Обучающиеся из числа инвалидов и лиц с ограниченными возможностями здоровья обеспечены печатными и (или) электронными образовательными ресурсами в формах, адаптированных к ограничениям их здоровья.

Основные источники:

1 Коротков, Э. М. Менеджмент: учебник для среднего профессионального образования / Э. М. Коротков. — 3-е изд., перераб. и доп. — Москва: Издательство Юрайт, 2020. — 566 с. — (Профессиональное образование). — ISBN 978-5-534-08046-9. — Текст: электронный // ЭБС Юрайт [сайт]. — URL: <https://urait.ru/bcode/451068>

2 Михалева, Е. П. Менеджмент: учебное пособие для среднего профессионального образования / Е. П. Михалева. — 2-е изд., перераб. и доп. — Москва: Издательство Юрайт, 2020. — 191 с. — (Профессиональное образование). — ISBN 978-5-9916-5662-7. — Текст: электронный // ЭБС Юрайт [сайт]. — URL: <https://urait.ru/bcode/449621>

3 Менеджмент. Практикум: учебное пособие для среднего профессионального образования / Ю. В. Кузнецов [и др.]; под редакцией Ю. В. Кузнецова. — Москва: Издательство Юрайт, 2020. — 246 с. — (Профессиональное образование). — ISBN 978-5-534-02464-7. — Текст: электронный // ЭБС Юрайт [сайт]. — URL: <https://urait.ru/bcode/452214>

Дополнительные источники

1. Менеджмент: традиционные и современные модели: справоч. пособие / В.В. Филатов, А.Е. Алексеев, Ю.А. Галицкий [и др.]; под ред. В.В. Князева, Д.С. Петросяна. — Москва: ИНФРА-М, 2017. — 474 с. — (Справочники ИНФРА-М). — www.dx.doi.org/10.12737/21609. - ISBN 978-5-16-105102-3. - Текст: электронный. <https://znanium.com/catalog/product/563587>

2. Кузнецова, Н. В. Методы принятия управленческих решений: учебное пособие / Н. В. Кузнецова. — Москва: ИНФРА-М, 2019. — 222 с. — (Высшее образование: Бакалавриат). - ISBN 978-5-16-010495-9. - Текст: электронный. <https://znanium.com/catalog/product/1006742>

3. Кисляков, Г. В. Менеджмент: основные термины и понятия: словарь / Г.В. Кисляков, Н.А. Кислякова. — 2-е изд. — Москва: ИНФРА-М, 2019. — 176 с. — (Библиотека малых словарей «ИНФРА-М»). - ISBN 978-5-16-009748-0. - Текст: электронный. <https://znanium.com/catalog/product/1014949>

4. Менеджмент: традиционные и современные модели: справоч. пособие / В.В. Филатов, А.Е. Алексеев, Ю.А. Галицкий [и др.]; под ред. В.В. Князева, Д.С. Петросяна. — Москва: ИНФРА-М, 2017. — 474 с. — (Справочники ИНФРА-М). — www.dx.doi.org/10.12737/21609. - ISBN 978-5-16-105102-3. - Текст: электронный. <https://znanium.com/catalog/product/563587>

Электронные ресурсы

1. Ауезова К.Т. Менеджмент: учебно-методическое пособие / Электронный ресурс. Режим доступа: <http://uchebnik-besplatno.com/management-uchebnik/uchebno-metodicheskoe-posobie-menedjment.html>

2. Менеджмент в России и за рубежом. / Электронный ресурс. Режим доступа: <http://www.mevriz.ru/>

3. Федеральный образовательный портал: Экономика, социология, менеджмент. / Электронный ресурс. Режим доступа: <http://ecsosman.hse.ru/>

МИНИСТЕРСТВО СЕЛЬСКОГО ХОЗЯЙСТВА РОССИЙСКОЙ ФЕДЕРАЦИИ
ФЕДЕРАЛЬНОЕ ГОСУДАРСТВЕННОЕ БЮДЖЕТНОЕ ОБРАЗОВАТЕЛЬНОЕ
УЧРЕЖДЕНИЕ ВЫСШЕГО ОБРАЗОВАНИЯ
«РЯЗАНСКИЙ ГОСУДАРСТВЕННЫЙ АГРОТЕХНОЛОГИЧЕСКИЙ УНИВЕРСИТЕТ
ИМЕНИ П.А. КОСТЫЧЕВА»



УТВЕРЖДАЮ:
Декан ФДП и СПО
А. С. Емельянова
« 16 » марта 2023 г.

МЕТОДИЧЕСКИЕ УКАЗАНИЯ

обучающимся по выполнению практических занятий
учебной дисциплины
БД. 08 «Физика»

Организация-разработчик: Федеральное государственное бюджетное образовательное учреждение высшего образования «Рязанский государственный агротехнологический университет имени П.А.Костычева»

Разработчик :Ивкина Е.И., преподаватель ФГБОУ ВО РГАТУ факультет дополнительного профессионального и среднего профессионального образования

Методические указания по выполнению практических занятий по учебной дисциплине «Физика» рассмотрена и одобрена на заседании предметно-цикловой комиссии общеобразовательного цикла физико-математических дисциплин ФДП и СПО

Протокол №8 от «16» марта 2023г.

Председатель предметно-цикловой комиссии



/Ю.С. Хромова /

Содержание

Предисловие.....	4
Практические работы.....	5
1 Перемещение. Скорость. Ускорение. Равномерное и равноускоренное движения.....	5
2 Законы динамики, их учет при расчете строительных конструкций.....	7
3 Применение законов сохранения в механике.....	9
4 Практическое применение физических знаний в повседневной жизни для использования простых механизмов, инструментов, транспортных средств.....	11
5 Основное уравнение молекулярно-кинетической теории газов.....	17
6 Газовые законы. Уравнение состояния идеального газа.....	19
7 Применение первого начала термодинамики к изопроцессам.....	21
8 Расчет электрических цепей.....	23
9 Электролиз. Закон электролиза Фарадея. Электрохимический эквивалент.....	25
10 Действие магнитного поля на проводник с током и движущуюся заряженную частицу.....	26
11 Изобретение радио А.С. Поповым. Понятие о радиосвязи. Принцип радиосвязи. Применение электромагнитных волн.....	28
12 Применение машин переменного тока на транспорте и в стационарных установках.....	30
13 Линзы. Построение изображения в линзах. Формула тонкой линзы. Увеличение линзы. Глаз как оптическая система. Оптические приборы. Телескопы. Сила света. Освещённость. Законы освещенности. Оптические приборы в геодезии.....	33
14 Дифракционная решетка.....	35
15 Ультрафиолетовое излучение. Инфракрасное излучение. Рентгеновские лучи. Их природа и свойства. Шкала электромагнитных излучений.....	37
16 Квантовая оптика.....	39
17 Радиоактивность. Закон радиоактивного распада. Радиоактивные превращения. Получение радиоактивных изотопов и их применение. Биологическое действие радиоактивных излучений..	40
18 Дефект массы. Энергия связи. Удельная энергия связи.....	42

Предисловие

Физика наряду с другими фундаментальными науками знакомит с основными законами природы.

Решение конкретных физических задач является необходимой практической основой при изучении курса физики. Оно способствует приобщению студентов к самостоятельной творческой работе, учит анализировать изучаемые явления, выделять главные факторы, обуславливающие то или иное явление, отвлекаясь от случайных и несущественных деталей, благодаря этому решение задач приближается к модели научного физического исследования.

Практические работы, описанные в пособии, охватывают все основные разделы курса физики в средних профессиональных учебных заведениях.

Методические рекомендации к каждой практической работе содержат краткие теоретические сведения по изучаемой теме, текст задач и заданий, правила оформления, нулевой вариант (образец) контрольного задания, а также список литературы, которую можно использовать при выполнении работы.

Большинство практических работ рассчитано на 90 минут учебного времени.

Все работы можно подразделить на две группы:

- практические работы по решению задач (в том числе с использованием оборудования);

- практические работы с учебной литературой.

Практическая работа по решению задач проводится в два этапа. Первый заключается в пошаговом решении задач обязательного уровня – в инструкции они выделены жирным шрифтом. Каждая решенная студентом задача проверяется; не допускается решение следующей задачи, пока предыдущая не будет выполнена правильно и засчитана преподавателем. Если выполнены все обязательные задачи, студент может выполнить дополнительные повышенного уровня – они выделяются в тексте курсивом.

На втором этапе, на который отводятся последние 20-25 минут учебного времени, студенты выполняют контрольное задание, состоящее из двух теоретических (на знание понятий и формул) и одного практического заданий. В контрольном задании также отражается дифференцированный подход: студентам предлагается выбрать уровень задачи (обязательный – «3», средний - «4», повышенный - «5»).

В случае успешного выполнения обязательного уровня за первую часть работы ставится зачет, результирующая оценка выставляется по итогам выполнения контрольного задания. Следует отметить, что отметка не может превышать выбранного учеником уровня освоения материала.

Практическая работа с учебной литературой проводится по плану, описанному в инструкции, причем большинство заданий заключаются в анализе прочитанного текста и работе с ним, например, задания по составлению таблиц, решению задач по выбранным формулам, сравнительный анализ процессов, явлений и т.п. Работа оценивается по правильности и объему выполненного материала.

В методических рекомендациях контрольные задания представлены нулевым вариантом, а в приложении - в четырех вариантах.

Практическая работа №1 Перемещение. Скорость. Ускорение. Равномерное и равноускоренное движения

Цель работы: научиться решать задачи на расчет пути и скорости при равномерном и равноускоренном движениях.

Оборудование, раздаточный материал: калькулятор, справочные таблицы, карточки с заданиями.

Краткие теоретические сведения

Равномерное движение – это движение, при котором тело за любые равные промежутки времени проходит одинаковые расстояния. При равномерном движении проекция перемещения S_x находится по формуле:

$$S_x = v_x t,$$

где v_x – проекция скорости тела на ось X , t – момент времени.

Равноускоренное движение – это движение, при котором скорость тела за любые равные промежутки времени изменяется одинаково. При равноускоренном движении проекция перемещения S_x находится по формуле:

$$S_x = v_{0x} t + \frac{a_x t^2}{2},$$

где v_{0x} – проекция скорости тела на ось X , a_x – проекция ускорения на ось X , t – момент времени. Причем, проекция скорости тела v_x в момент времени t равна:

$$v_x = v_{0x} + a_x t.$$

Содержание отчета

- наименование работы;
- цель работы;
- последовательность выполнения работы;
- решения задач;
- вывод о проделанной работе;
- контрольное задание.

Порядок выполнения работы

Повторите основные понятия и формулы темы.

Решите задачи, используя примеры, приведенные в тексте инструкции, и записи в рабочей тетради. Обратите внимание, что задачи, выделенные жирным шрифтом (не курсивом) – обязательны для выполнения.

Задача №1.

Частица перемещается из точки с координатами $x_0=1$ м, $y_0=3$ м в точку с координатами $x=1$ м, $y=1$ м. Начертите вектор перемещения частицы и найдите его проекции на координатные оси.

Дано: $x_0=1$ м $y_0=3$ м $x=1$ м $y=1$ м	Решение: Перемещение представляет собой вектор, проведенный из начального положения частицы в конечное положение (см. рис.). Проекция перемещения на ось OX находится по формуле: $S_x = x - x_0$, откуда: $S_x = 1\text{ м} - 1\text{ м} = 0$. Аналогично находится проекция перемещения на ось OY : $S_y = y - y_0$, откуда: $S_y = 1\text{ м} - 3\text{ м} = -2\text{ м}$. Ответ: $S_x = 0$, $S_y = -2\text{ м}$.
$S_x = ?$ $S_y = ?$	

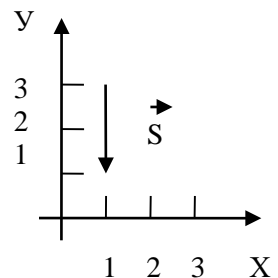

Задача №2.

В начальный момент времени жук находился в точке с координатами $x_0=2$ м, $y_0=-3$ м. Через некоторое время он переполз в точку с координатами $x=-3$ м, $y=2$ м. Начертите вектор перемещения и найдите его проекции на координатные оси.

Задача №3.

Скорость распространения сигнала по нервным волокнам составляет примерно 50 м/с. Вообразите, что ваша рука дотягивается до Солнца. Через какое время вы почувствуете боль от ожога?

Задача №4.

Человеческий волос растет со скоростью $5 \cdot 10^{-9}$ м/с. Насколько он вырастет за год?

Задача №5.

Велосипедист, движущийся со скоростью 3 м/с, начинает спускаться с горы с ускорением $0,8$ м/с². Найти длину горы, если спуск занял 6 с.

Задача №6.

Гоночный автомобиль трогается с места с ускорением 14 м/с². Чему будет равна его скорость через 7 с?

Задача №7.

Скорость спуска парашютиста после раскрытия парашюта уменьшилась от 60 до 5 м/с за 1,1 с. Найти ускорение парашютиста, а также его пройденный путь.

Задача №8.

Автобус движется со скоростью 36 км/ч. На каком минимальном расстоянии от остановки водитель должен начать тормозить, если для удобства пассажиров ускорение при торможении автобуса не должно превышать $1,2$ м/с²?

Задача №9.

Космическая ракета стартует с космодрома с ускорением 45 м/с². Какую скорость она будет иметь после того, как пролетит 1000 м?

Выполните контрольное задание:

1. Дайте понятие равномерного движения.
2. Запишите формулу для вычисления скорости при равноускоренном движении, назовите величины, входящие в формулу, единицы измерения указанных величин.
3. Выберите из трех предложенных задач одну и решите ее:

№3

(максимальная оценка «3»)

За какое время можно уменьшить скорость автомобиля от 18 до 9 км/ч, если при торможении ускорение автомобиля равно 1 м/с²?

№4

(максимальная оценка «4»)

За время торможения, равное 10 с, скорость автомобиля уменьшилась с 108 км/ч до 36 км/ч. Определите ускорение автомобиля при торможении и длину тормозного пути.

№5

(максимальная оценка «5»)

Тело, выведенное из состояния покоя, двигаясь равноускоренно, прошло путь 180 м за время 15 с. Какое расстояние прошло это тело за время 5 с?

Практическая работа №2

Законы динамики, их учет при расчете строительных конструкций Цель работы: научиться применять законы Ньютона для решения задач.

Оборудование, раздаточный материал: калькулятор, справочные таблицы, карточки с заданиями.

Краткие теоретические сведения

В динамике рассматривается влияние взаимодействий между телами на их механическое движение.

Основная задача динамики состоит в определении положения тела в произвольный момент времени по известным начальному положению тела, начальной скорости и силам, действующим на него. В основе динамики лежат три закона Ньютона.

Первый закон Ньютона гласит, что тело находится в покое или равномерном прямолинейном движении до тех пор, пока на него не подействуют другие тела и не выведут его из этого состояния.

Согласно второму закону: если на материальную точку в инерциальной системе отсчета действует сила F , то эта сила равна изменению импульса за единицу времени:

$$\vec{F} = \frac{\Delta \vec{p}}{\Delta t} = \frac{\Delta(m\vec{v})}{\Delta t} \text{ или}$$

$$\vec{F} = m\vec{a},$$

где \vec{a} - ускорение тела,

m - масса тела.

Второй закон Ньютона часто называют уравнением движения или основным законом динамики, так как именно в нем находит наиболее полное математическое выражение принцип причинности и именно он, наконец, позволяет решить основную задачу механики. Для этого нужно выяснить, какие из окружающих частицу тел оказывают на нее существенное действие, и, выразив каждое из этих действий в виде соответствующей силы, найти ускорение, а затем составить уравнение движения данной частицы. Из уравнения движения находятся скорость частицы и координаты в любой момент времени.

Практика показывает, что решение основной задачи механики с помощью второго закона Ньютона, начиная с расчета движения обыкновенного автомобиля и кончая движением автоматической межпланетной станции, всегда приводит к правильным результатам. Это и является экспериментальным подтверждением справедливости второго закона Ньютона.

Согласно третьего закона, тела взаимодействуют с силами равными по модулю и противоположными по направлению.

На основании законом Ньютона решаются статистические и динамические строительной физики: момент начала подъема и подъем тела с помощью различных подвесов (например, строительных блоков с помощью троса подъемного крана), раскачивание грузов под действием внешних факторов и т.д. В общем случае, динамика сооружений – это один из специальных разделов строительной механики, посвященный методам расчета сооружений на динамические нагрузки. Динамические нагрузки по своей природе разнообразны. К такого рода воздействиям относятся: природные явления, например, сейсмические толчки, ветровые порывы, а также различные динамические воздействия технологического или аварийного происхождения: движение неуравновешенных частей машин и механизмов; падение летящего тела при соударении его с элементами конструкций; работа

копров, молотов и других ударных механизмов; движение поездов, кранов и т.д.

Содержание отчета

- наименование работы;
- цель работы;
- последовательность выполнения работы;
- решения задач;
- вывод о проделанной работе;
- контрольное задание.

Порядок выполнения работы

I. Повторите основные понятия и формулы темы.

II. Решите задачи, используя записи в рабочей тетради.

Задача №1.

Какое ускорение будет сообщать телу массой 2 кг сила 20 Н?

Задача №2.

Тело массой 4 кг движется с ускорением $0,5 \text{ м/с}^2$. Чему равна сила, сообщающая телу это ускорения?

Задача №3.

Ящик со строительными материалами начинают поднимать с пола с ускорением 1 м/с^2 . Определите массу ящика, если сила натяжения троса, с помощью которой поднимают ящик, составляет 1,1 кН.

Задача №4.

Тело массой 3 кг падает в воздухе с ускорением 8 м/с^2 . Найдите силу сопротивления воздуха.

Задача №5.

Автомобиль массой 1,5 т начинает двигаться по шоссе с ускорением $0,5 \text{ м/с}^2$. В процессе движения на автомобиль действует сила сопротивления, равная 500 Н. Определите силу тяги, развиваемую двигателем автомобиля.

Задача №6.

Какое ускорение будет сообщать автомобилю сила тяги, равная 1,5 кН, если сила сопротивления движению составляет 500 Н? Масса автомобиля равна 2 т.

Задача №7.

На столе лежит кирпич массой 3,5 кг. С каким ускорением начнет двигаться этот кирпич, если подействовать на него в горизонтальном направлении силой 40 Н? Коэффициент трения кирпича о поверхность стола равен 0,5.

Задача №8.

Нарисуйте элемент какой-либо строительной конструкции (балку, стену и т.д.). Укажите силы, действующие на данный элемент конструкции. Перечислите динамические нагрузки, которым подвержен данный элемент конструкции.

Задача №9.

Деревянный брусок массой 400 г перемещают по поверхности стола с ускорением 1 м/с^2 . Определите силу, с которой тянут брусок в горизонтальном направлении. Коэффициент трения составляет 0,2.

III. Выполните контрольное задание:

1. Укажите, какие факторы учитываются при анализе динамического поведения конструкций.
2. Запишите формулу для вычисления силы трения, назовите величины, входящие в формулу, единицы измерения указанных величин.
3. Выберите из трех предложенных задач одну и решите ее:

№3

(максимальная оценка «3»)

Через 10 с после начала движения электровоз развил скорость 5 м/с. Найдите силу, сообщающую ускорение, если масса электровоза 180 т.

№4

(максимальная оценка «4»)

Определить силу сопротивления движению, если вагонетка массой 1 т под действием силы тяги 700 Н приобрела ускорение 0,2 м/с².

№5

(максимальная оценка «5»)

Санки, скользящие по горизонтальной поверхности, остановились, пройдя расстояние 15 м. Определите начальную скорость санок, если коэффициент трения 0,05.

Практическая работа №3

Применение законов сохранения в механике

Цель работы: научиться применять законы сохранения импульса и энергии для решения задач.

Оборудование, раздаточный материал: калькулятор, справочные таблицы, карточки с заданиями.

Краткие теоретические сведения

Законы сохранения сформулированы для замкнутой системы тел, в которой внешними взаимодействиями по сравнению с внутренними можно пренебречь.

Закон сохранения энергии гласит, что энергия не может исчезать бесследно или возникать из ничего, т.е.: полная энергия замкнутой системы которая не отдает своей энергии и не получает энергии извне, остается неизменной.

Это общий закон в применении к механике означает следующее: в замкнутой механической системе сумма энергий (потенциальной и кинетической) остается неизменной, т.е.:

$$E_k + E_n = const$$

Векторная физическая величина, равная произведению массы частицы на ее скорость, называется импульсом этой частицы:

$$\vec{p} = m\vec{v}$$

Полный импульс замкнутой системы тел остается постоянным (закон сохранения импульса):

$$\sum_1^n \vec{p} = const$$

Содержание отчета

- наименование работы;
- цель работы;
- последовательность выполнения работы;
- решения задач;
- вывод о проделанной работе;
- контрольное задание.

Порядок выполнения работы

- I. Повторите основные понятия и формулы темы.
- II. Решите задачи, используя записи в рабочей тетради.

Задача №1. С какой скоростью должна лететь бронебойная пуля массой 0,15 кг, чтобы обладать кинетической энергией 6,75 кДж?

Задача №2. Груз перемещают равномерно по горизонтальной поверхности, прилагая силу 300 Н под углом 45° к горизонту. Определить развиваемую при этом мощность, если за каждые 20 с груз проходит 20 м.

Задача №3. С какой скоростью движется электрон в телевизионной трубке, если его импульс равен $63,7 \cdot 10^{-24}$ кг м/с? Масса электрона равна $9,1 \cdot 10^{-31}$ кг.

Задача №4. Мальчик начинает скатываться на санках с горы высотой 20 м. С какой скоростью он минует высоту 10 м? Трением пренебречь.

Задача №5. Камень бросают вертикально вверх со скоростью 20 м/с. Какой путь пролетит камень при подъеме до максимальной высоты?

Задача №6. Два пластилиновых шарика, массы которых 30 и 50 г, движутся навстречу друг другу со скоростями 5 и 4 м/с соответственно. В результате неупругого столкновения они слипаются. Определите скорость шариков после столкновения.

Задача №7. Тепловоз массой 130 т приближается со скоростью 2 м/с к неподвижному составу массой 1170 т. С какой скоростью будет двигаться состав после сцепления с тепловозом?

Задача №8. Плавающий танк движется по воде со скоростью 9 км/ч. Какой станет скорость танка после выстрела из пушки в направлении движения, если масса снаряда 10 кг, скорость снаряда 700 м/с, а масса танка 10 т?

Задача №9. В отплывающую от берега лодку прыгает человек, вектор скорости которого совпадает с направлением ее движения. Скорость лодки 0,5 м/с, ее масса 100 кг, скорость человека при прыжке 2 м/с. Определите массу человека, если лодка с человеком на борту приобрела скорость 1 м/с.

Задача №10. Из крупнокалиберной винтовки, масса которой 5 кг, производится выстрел. Пуля массой 15 г вылетает с начальной скоростью 300 м/с. Какова скорость отдачи винтовки? Какова будет скорость отдачи той же винтовки, если ее приклад будет крепко прижат к плечу стрелка массой 80 кг?

III. Выполните контрольное задание:

1. Сформулируйте закон сохранения энергии.
2. Запишите формулу для вычисления кинетической энергии, назовите величины, входящие в формулу, единицы измерения указанных величин.
3. Выберите из трех предложенных задач одну и решите ее:

№3

(максимальная оценка «3»)

Лошадь перемещает телегу, прикладывая силу в 600 Н под углом 30° к горизонту. Какую работу совершает лошадь, проходя 10 км?

№4

(максимальная оценка «4»)

С лодки массой 200 кг, движущейся без гребца со скоростью 1,5 м/с, выпал груз массой 40 кг. Какой стала скорость лодки?

№5

(максимальная оценка «5»)

Железнодорожная платформа с установленным на ней орудием имеет массу 20 т и движется со скоростью 9 км/ч. Из орудия производят выстрел (горизонтально) в направлении движения платформы. Найти скорость платформы после выстрела, если масса снаряда 10 кг, а скорость снаряда относительно платформы 700 м/с.

Практическое применение физических знаний в повседневной жизни для использования простых механизмов, инструментов, транспортных средств

Цель работы: познакомиться с основными принципами использования простых механизмов

Оборудование, раздаточный материал: калькулятор, справочные таблицы, карточки с заданиями, дидактический материал.

Краткие теоретические сведения

Уже в древности появились первые приспособления, при помощи которых поднимали и передвигали большие тяжести, приводили в действие осадные орудия (тараны) и т. д. Все эти приспособления служили для того, чтобы вызывать такие движения, при которых необходимо преодолевать большие силы (например, при подъеме тяжелого груза — его вес). Для этого силы, развиваемые приспособлениями, должны хотя бы в начале движения, превосходить силы, противодействующие движению. Но если движения, вызываемые приспособлениями, происходят медленно и если силы трения достаточно малы, то можно считать, что роль этих приспособлений сводится к тому, чтобы уравновесить большие силы, противодействующие движению. Иными словами, можно считать, что силы, развиваемые приспособлениями, должны быть равны по модулю и противоположны по направлению силам, противодействующим движению. Все такие приспособления называют простыми машинами. Таким образом, вопрос о действии простых машин сводится к определению



Рисунок 1. Применение рычага. Сила f , приложенная

условий, при которых простая машина находится в равновесии.

Одной из наиболее распространенных простых машин является уже рассмотренный нами рычаг; рычаги часто применяются во всевозможных машинах и механизмах. Равновесие рычага наступает при условии, что отношение приложенных к его концам параллельных сил обратно отношению плеч и моменты этих сил противоположны по знаку. Поэтому, прикладывая небольшую силу к длинному концу рычага, можно уравновесить гораздо большую силу, приложенную к короткому концу рычага. Подложив под тяжелое тело рычаг с очень длинным вторым плечом (рис. 1), можно приподнять тело, приложив силу, во много раз меньшую, чем вес тела. Можно сказать, что рычаг — это «преобразователь» силы: малая сила f , приложенная к концу длинного плеча, вызывает большую силу F на конце короткого плеча. Мы получаем «выигрыш в силе».

человеком, меньше силы, действующей со стороны рычага на груз

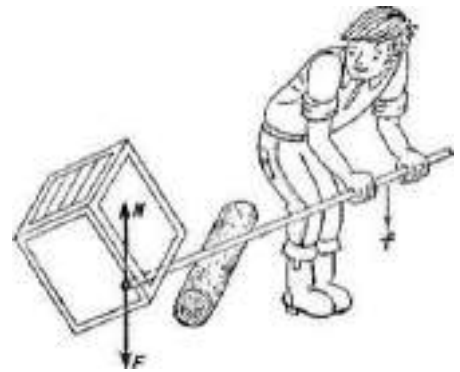
Тачка — это тоже рычаг (рис. 2). Сила тяжести P , действующая на груз, приложена гораздо ближе к оси колеса тачки (которая в этом случае играет роль оси рычага), чем сила, действующая со стороны рук человека. Поэтому человек может приподнять на тачке такой груз, которого он прямо руками поднять не в состоянии. Сила, действующая со стороны рук человека, должна



Рисунок 2. Тачка как рычаг

быть направлена вверх, чтобы создаваемый ею момент относительно оси рычага был противоположен моменту силы \mathbf{P} .

Другим распространенным типом простых машин являются различные комбинации блоков. Рассмотрим сначала простой блок (рис. 3). Будем считать, что он вращается в подшипниках без трения. Если веревка натянута и не скользит по блоку, то блок находится под действием двух сил натяжения веревки \mathbf{T}_1 и \mathbf{T}_2 ; точками приложения этих сил можно считать точки A и B на окружности блока. Условия равновесия блока, как и условия для рычага, определяются из условий равновесия моментов приложенных сил. Так как плечи сил \mathbf{T}_1 и \mathbf{T}_2 (радиусы блока OA и OB) одинаковы, то блок будет находиться в равновесии, если обе приложенные силы равны. Блок — это равноплечий рычаг. Изображенный на рис. 3 простой блок не дает никакого выигрыша в силе. Его роль заключается только в изменении направления, в котором нужно прикладывать силу. Тянуть за веревку, опускающуюся сверху, часто удобнее, чем за веревку, идущую снизу (рис. 4).



Рисунок 3. Простой блок

Вместо вращающегося блока можно применить какую-нибудь гладкую неподвижную опору, перекинув через нее веревку, которая сможет скользить по опоре; разница будет только в силе трения (в этом случае она, как правило, будет больше, чем для блока, ось которого вращается в подшипниках).

Для того чтобы получить выигрыш в силе, применяют разные комбинации блоков, например двойной блок. Он состоит из двух блоков разных радиусов, жестко скрепленных между собой и посаженных на общую ось (рис. 5). К каждому блоку прикреплена веревка так, что она может наматываться на блок или сматываться с него, но не может скользить по блоку. Плечи сил (радиусы блоков r_1 и r_2) в этом случае различны, т. е. двойной блок действует как неравноплечий рычаг. Условия равновесия двойного блока такие же, как и неравноплечего рычага:

$$T_1 r_1 = T_2 r_2, \text{ или } T_1 / T_2 = r_2 / r_1.$$

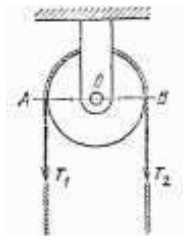
Двойной блок также можно рассматривать как преобразователь силы. И здесь, прикладывая малую силу к веревке, навитой на блок большего радиуса, мы можем получить большую силу, действующую со стороны веревки, навитой на блок малого радиуса.

Некоторым видоизменением двойного блока является ворот, который применяется, например, для подъема воды из колодцев, а также кабестан (вертикальный ворот), применявшийся для подъема якорей на судах раньше, когда этот подъем производился вручную. Спицы кабестана играют ту же роль, какую играет блок большего диаметра в двойном блоке. Следовательно, условия равновесия для ворота такие же, как и для двойного блока, но вместо радиусов меньшего и большего блоков должны быть взяты соответственно радиус барабана и длина спицы, считая от оси до места приложения силы. Так как длину спиц можно сделать



Рисунок 4. Применение простого блока для подъема груза



Рисунок 5. а) Двойной блок, б) Схема двойного блока

во много раз большей радиуса барабана, то ворот позволяет уравнивать силы во много раз большие, чем те, которые приложены к спицам.

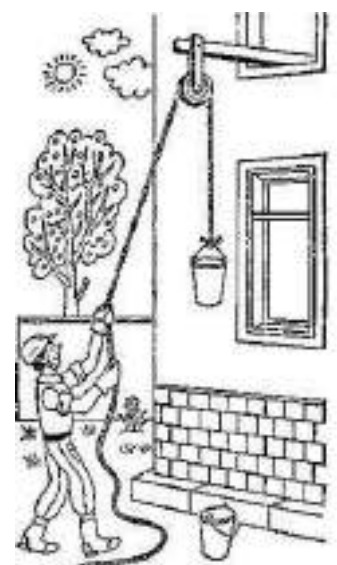
Широко используются в технике также различные типы сложных блоков — полиспасты. Принцип действия таких сложных блоков следующий (рис. 6). Две группы блоков насажены каждая на общую ось так, что каждый из блоков может вращаться вокруг этой оси независимо от других блоков группы. Одна группа образует неподвижную, а другая — движущуюся часть сложного блока. Веревка пропускается поочередно через блоки одной и другой группы и закрепляется одним концом на обойме неподвижной группы. Если к свободному концу веревки приложить силу T , то сила натяжения всех частей веревки будет равна этой силе (трением во всех блоках мы, как и прежде, пренебрегаем). Каждый кусок веревки между блоками будет действовать на движущийся груз с силой T , а все куски веревки будут действовать с силой nT , где n — число отдельных участков веревки, соединяющих обе части блока, или, что то же самое, общее число блоков в движущейся и неподвижной частях. Поэтому сила T , приложенная к концу веревки, уравновесит приложенную к подвижной части блока силу nT , где n — общее число блоков.

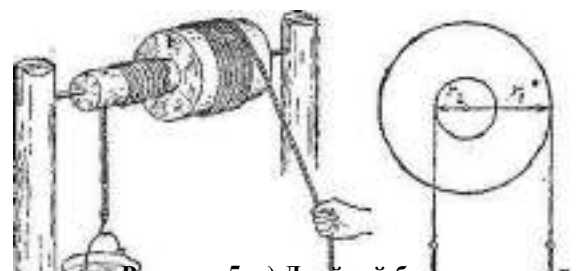

Рисунок 6. Полиспаст

Дифференциальный блок состоит из двойного блока и одного простого блока и использует бесконечную цепь (рис. 7, а). Чтобы цепь не скользила по блокам, в них делают углубления для звеньев цепи. На рис. 7, б показана схема сил для дифференциального блока. Условие равновесия есть

$$T_1 R = T_2 (R - r) / 2$$

Мы видим, что в условии равновесия входит разность радиусов двух блоков. Поэтому система и названа дифференциальным (разностным) блоком.

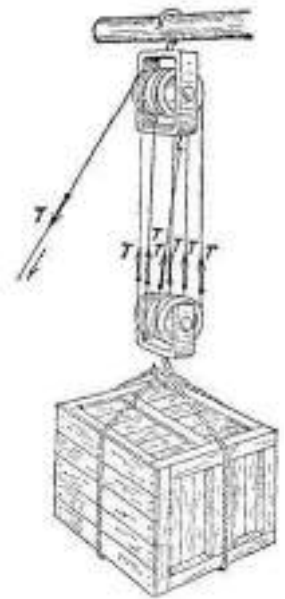
Во всех рассмотренных случаях применения простых машин на первый план выдвигался вопрос, как при помощи небольших, сил сообщить хотя бы медленное движение телу, несмотря на противодействие значительных сил (например, подъем вручную тяжелого якоря). Мы достигали этого «выигрыша в силе», действуя с некоторой силой на длинный конец рычага, на свободный конец веревки полиспаста и т. д. Нетрудно видеть, что при этом другой конец рычага или подвижная группа блоков в полиспасте продвигалась на соответственно меньший путь.



Рисунок 7. а) Дифференциальный блок. б) Схема дифференциального блока

Если, например, применять при подъеме груза полиспаст с n блоками, то можно ограничиться силой, в n раз меньшей, чем вес груза, но зато свободный конец веревки должен быть за время подъема перемещен на путь, в n раз больший, чем путь поднимаемого груза (так как каждый из участков веревки между блоками укорачивается на длину этого пути), т. е. груз движется со скоростью, в n раз меньшей, чем скорость рук тянущего человека.

В современной технике, однако, нередко встает вопрос о получении значительной скорости перемещения. В этих случаях надо применять простые

машины так, чтобы перемещаемая часть была связана с длинным концом рычага, свободным концом веревки полиспаста и т. д. При этом, конечно, требуется применять силу, в соответственное число раз большую, чем сила, противодействующая движению.

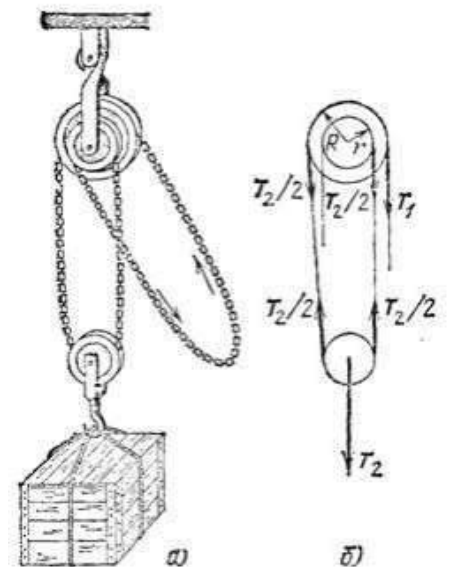
К числу простых машин относится также клин, имеющий многообразные применения. Рассмотрим действие клина (лезвия колуна) при колке дров (рис. 8). На тыльную поверхность клина, например при ударах кувалды, действует сила F , вгоняющая клин в трещину (рис. 10); на боковые поверхности клина действуют силы реакции R со стороны раскалываемого полена. При равновесии клина сумма проекций всех приложенных к нему сил на любое направление, например на ось клина, должна равняться нулю, т. е. сила F должна уравнивать сумму составляющих сил R , направленных вдоль оси клина. Проекция силы R на направление AB равна $R \sin \alpha$. На рис. 9 изображен клин, симметричный относительно плоскости AB : стороны клина составляют с направлением AB одинаковые углы α , и обе проекции сил равны. В таком случае условие равновесия клина есть $F = 2R \sin \alpha$. При малом α сила F может быть значительно меньше $2R$. Например, для топора-колуна, представляющего собой стальной клин на рукоятке, угол лезвия равен около 25° ($2\alpha = 25^\circ$); в соответствии с этим F примерно в пять раз меньше, чем $2R$.

На рис. 10 изображено применение клина для приподнимания тяжести. Чем острее клин, тем меньшую силу F надо приложить, чтобы приподнять данный груз.

Но клин, как и всякую простую машину, требуется не уравновесить, а заставить двигаться в нужном направлении. Только тогда он выполнит свою роль, например, расколется полено. В отличие от рычагов и блоков, при работе клина большую роль играет сила трения. В



Рисунок 8. Раскалывание полена колуном



Рисунок 9. Силы, действующие на клин (лезвие колуна)



из расчета нельзя.

Рисунок 11. Применение клина для приподнимания тяжести

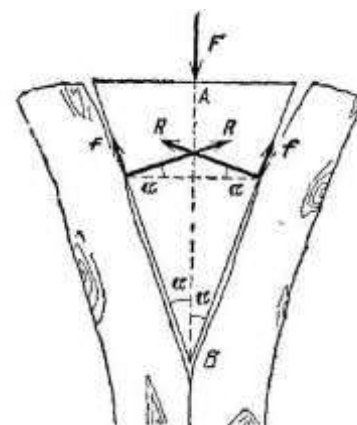
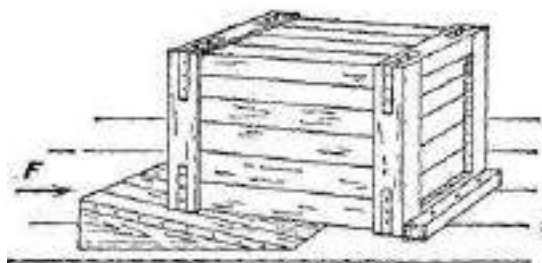
блоке и рычаге силы трения

сравнительно малы. Для клина же силы трения между боковыми гранями и телом, в которое вгоняется клин (силы f на рис. 9), обычно очень велики, так как велики и силы реакции R , и коэффициент трения между сталью и деревом, и исключать их

Типом простой машины, сходным с клином по принципу действия, является винт (рис. 11). Винт и навинченная на него гайка имеют винтовую резьбу; при вращении винта гайка перемещается вдоль него. Чтобы наглядно представить себе один виток резьбы винта, надо вообразить прямоугольный треугольник, навитый на цилиндр (рис. 12). Катет AB равен шагу h винта, т. е. расстоянию, на которое переместится гайка при полном обороте винта, а катет BC представляет собой длину окружности основания того цилиндра, на который нанесена резьба винта. Гипотенуза AC представляет собой край одного витка резьбы винта; к ней прилегает край одного витка резьбы гайки $A'C'$. Длина окружности $BC = 2\pi r$, где r — радиус цилиндра.



Рисунок 11. Винт с гайкой
(h — шаг винта)

При вращении винта резьба его нажимает на резьбу гайки и заставляет ее двигаться вдоль оси винта. Силами трения между винтом и гайкой часто можно пренебречь (так как их поверхности тщательно шлифуются и густо смазываются).

Поэтому силы давления между нарезками винта и гайки направлены практически перпендикулярно к плоскости их соприкосновения. Со стороны винта на гайку действует сила F_1 , а со стороны гайки на винт — равная ей по модулю сила F_2 . Вращая винт, нужно преодолеть составляющую силы F_2 ,

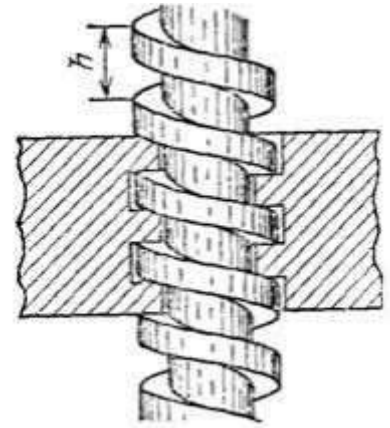

Рисунок 12. Винт может быть представлен как прямоугольный треугольник, навитый на цилиндр

направленную против движения винта, т. е. силу f_2 . При этом в направлении оси винта на гайку действует составляющая силы F_1 т. е. сила f_1 ; при заданном значении f_1 значение f_2 тем меньше, чем меньше угол α . Соотношение между силами получается таким же, как для клина с углом при основании, равным α .

Таким образом, угол клина, эквивалентного винту, определяется шагом винта и его диаметром. Винты, эквивалентные острому клину, делаются толстыми (большое r) и с малым шагом. Таковы, например, винты у домкрата — простого приспособления для подъема тяжестей, действие которого понятно из рис. 13. Винты применяются во всевозможных приспособлениях для сдавливания (пресс, рис. 14) или крепления (болты, шурупы для дерева и т. д.). Во всех этих случаях сравнительно небольшой внешней силой можно создать большую силу давления.

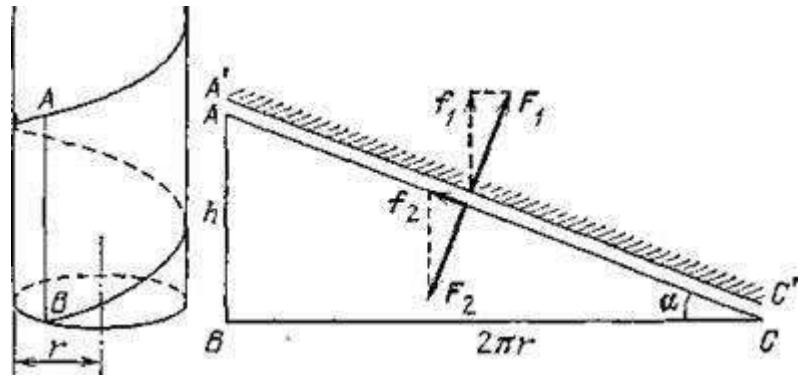

Рисунок 13. Домкрат

При рассмотрении действия винтов для крепления надо учитывать силу трения: чтобы сдвинуть одно твердое тело вдоль другого, надо приложить некоторую минимальную силу, определяемую трением покоя. Сила трения покоя, действующая между головкой винта и поверхностью, в которую винт закручен, в случае туго затянутого винта может быть довольно значительна, так как она пропорциональна силам давления.

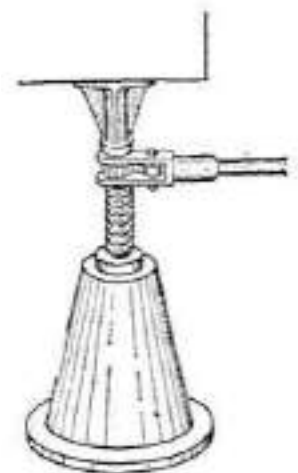

Рисунок 14. Винтовой пресс

Кроме того, она направлена вдоль резьбы винта. Так как большинство толчков и усилий направлено по оси винта, то составляющая их вдоль резьбы винта незначительна и тем меньше, чем меньше шаг винта. Поэтому скрепляющее действие винтов и шурупов обычно бывает очень велико, т. е. требуются большие и повторные толчки вдоль оси, чтобы повернуть винт и расслабить винтовое крепление. В большинстве случаев винт поворачивается при помощи более или менее длинной ручки, приделанной к нему (пресс) или рукоятки ключа, надеваемого на головку винта. В таком случае мы имеем соединение двух простых машин — ворота и винта (клина).

Статика – раздел механики, в котором изучаются условия равновесия тел.

Условие статического равновесия для поступательного движения: поступательное движение тела в инерциальной системе отсчета не возникает, если векторная сумма всех сил, действующих на тело, равна нулю.

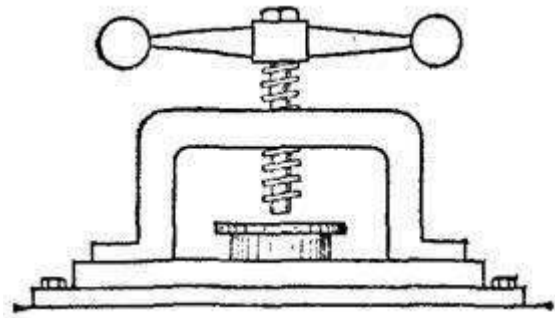
Момент силы M – физическая величина, равная произведению модуля силы F и ее плеча l :

$$M = Fl$$

Плечо силы – длина перпендикуляра, опущенного от оси вращения на линию действия силы.

Содержание отчета

- наименование работы;
- цель работы;
- последовательность выполнения работы;
- таблица;
- решения задач;
- вывод о проделанной работе;
- контрольное задание.

Порядок выполнения работы

I. Повторите основные понятия и формулы темы.

II. Заполните таблицу «Применение простых механизмов»:

Название простого механизма	Графическая схема	Применение	Принцип действия
рычаг			
простой блок			
двойной блок			
ворот			
дифференциальный блок			
клин			
винт			
наклонная плоскость			

III. Решите задачи.

Задача №1. Длина меньшего плеча рычага 5 см, большего 30 см. На меньшее плечо действует сила 12 Н. Какую силу нужно приложить к большему плечу, чтобы уравновесить рычаг? (Сделайте рисунок. Весом рычага пренебречь).

Задача №2. При помощи кусачек перекусывают гвоздь. Расстояние от оси вращения кусачек до гвоздя 2 см, а до точки приложения силы руки 16 см. Рука сжимает кусачки с силой 200 Н. Определите силу, действующую на гвоздь.

Задача №3. Какой выигрыш в силе дает гидравлический пресс, имеющий поршни площадью поперечного сечения 2 и 400 см²? Масло нагнетается с помощью рычага, плечи которого равны 10 и 50 см. (трением, весом поршней и рычага пренебречь).

Задача №4. Гидравлический домкрат приводится в действие с помощью рычага, плечи которого равны 10 и 50 см. Площадь большего поршня в 160 раз больше площади меньшего поршня. Какой груз можно поднять этим домкратом, действуя на рукоятку силой 200 Н? (трением, весом рычага и поршней пренебречь)

Задача №5. Определите, груз какой максимальной массы может переносить подъемный кран (см. рис.15) и силу давления его на землю. Противовес массой $M=10\text{ т}$ находится на стреле крана на расстоянии $a=4\text{ м}$ от вертикальной стойки. Груз подвешен на расстоянии $l=10\text{ м}$ от стойки. Массой крана пренебречь. Зачем у подъемного крана делают противовес?



Рисунок 15

IV. Выполните контрольное задание:

1. Рассмотрите простые механизмы, принципы которых использованы в велосипеде (руль, педаль, передача). В каких из них добиваются выигрыша в силе, а в каких — выигрыша в скорости?
2. Пожарные, альпинисты, маляры иногда применяют неподвижный блок так, как показано на рис. 16, поднимая сами себя по веревке. Получается ли при этом выигрыш в силе по отношению к весу поднимаемого груза?

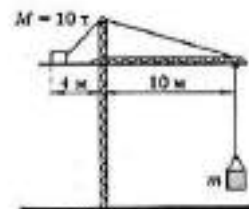

Рисунок 16

Практическая работа №5

Основное уравнение молекулярно-кинетической теории газов

Цель работы: научиться решать задачи на применение основного уравнения МКТ идеального газа.

Оборудование, раздаточный материал: калькулятор, справочные таблицы, карточки с заданиями.

Краткие теоретические сведения

Молекулярно-кинетической теорией (МКТ) называется учение, которое объясняет строение и свойства тел движением и взаимодействием атомов, молекул и ионов, из которых состоят тела.

Масса молекулы m_a определяется как:

$$m_a = \frac{M}{N_A},$$

где M - молярная масса газа,

$N_A = 6,02 \cdot 10^{23}$ моль⁻¹ – постоянная Авогадро.

Число молекул N равно:

$$N = \nu N_A = \frac{m}{M} N_A,$$

где ν – количество вещества,

m - масса вещества.

В МКТ рассматривается идеализированная модель реальных газов – идеальный газ, т.е. газ, взаимодействие между молекулами которого, пренебрежимо мало. У такого газа отсутствуют силы взаимного притяжения молекул. Принимается, что при соударениях между собой и со стенками сосуда молекулы такого газа ведут себя как абсолютно упругие шарики конечных, но весьма малых размеров.

Основное уравнение МКТ идеального газа устанавливает зависимость между макроскопическими (давлением, объемом) и микроскопическими (скоростью, массой молекул) параметрами газа:

$$p = \frac{1}{3} m_a n \langle v \rangle^2 \quad \text{или} \\ p = nkT,$$

где p - давление газа,

m_a - масса атома или молекулы,

n - концентрация молекул,

$\langle v \rangle$ - средняя квадратичная скорость молекул газа,

$k = 1,38 \cdot 10^{-23}$ Дж/К - постоянная Больцмана,

T - термодинамическая температура.

Содержание отчета

- наименование работы;
- цель работы;
- последовательность выполнения работы;
- решения задач;
- вывод о проделанной работе;
- контрольное задание.

Порядок выполнения работы

I. Повторите основные понятия и формулы темы.

II. Решите задачи, используя записи в рабочей тетради.

Задача №1. В баллоне содержится 2,65 кг кислорода. Вычислить массу одной молекулы газа и их количество.

Задача №2. Жидкостные ртутный термометр может измерять температуру в пределах от -38°C до 260°C , глицириновый от -50°C до 100°C . Представьте указанные значения температур в шкале Кельвина.

Задание №3.

Перечертите таблицу и определите недостающие параметры:

ГАЗ	p , Па	n , м ⁻³	$\langle v \rangle$, м/с	m_a , кг
CO ₂	?	$2,7 \cdot 10^{20}$	300	$7,3 \cdot 10^{-26}$
O ₂	$1,8 \cdot 10^5$	10^{24}	?	$5,3 \cdot 10^{-26}$
H ₂	$4 \cdot 10^4$?	500	$3,3 \cdot 10^{-27}$

Задача №4. Сколько атомов алюминия содержится в 1 м³?

Задача №5. Найти объем баллона, в котором при нормальных условиях содержится 10^{24} молекул аммиака NH₃.

Задача №6. Вычислить температуру идеального газа, если средняя кинетическая энергия поступательного движения его молекул $8,21 \cdot 10^{-21}$ Дж.

Задача №7. При какой температуре идеальный газ производит давление $1,38 \cdot 10^5$ Па, если в 1 м³ содержится $3 \cdot 10^{25}$ молекул?

Задача №8. Какое давление создает 1 кг метана CH₄ в баллоне емкостью 0,7 м³ при температуре 280 К?

Задача № 9. Сколько молей воздуха в комнате объемом $(5 \times 4 \times 3) \text{ м}^3$ при давлении 10^5 Па и температуре 300 К ?

III. Выполните контрольное задание:

1. Дайте понятие идеального газа?
2. Запишите формулу для вычисления количества вещества, назовите величины, входящие в формулу, единицы измерения указанных величин.
3. Выберите из трех предложенных задач одну и решите ее:

№3

(максимальная оценка «3»)

Найдите температуру газа при давлении 100 кПа и концентрации молекул 10^{25} м^{-3} .

№4

(максимальная оценка «4»)

Сколько молекул находится в сосуде вместимостью 2 л при температуре 30°C и давлении 15 кПа ?

№5

(максимальная оценка «5»)

Определите, какой газ при давлении 10^5 Па и температуре 27°C имеет плотность $0,162 \text{ кг/м}^3$

Практическая работа №6

Газовые законы. Уравнение состояния идеального газа

Цель работы: научиться применять законы идеального газа для решения расчетных и графических задач.

Оборудование, раздаточный материал: калькулятор, справочные таблицы, карточки с заданиями.

Краткие теоретические сведения

Физические величины, однозначно определяющие состояние тела (системы тел), называются термодинамическими параметрами. К термодинамическим параметрам тел относятся: температура, плотность, теплоемкость и многие другие физические величины. Состояние системы тел называется стационарным, если оно не изменяется во времени. Стационарное состояние системы называется равновесным, если оно не обусловлено какими-либо явлениями, происходящими с телами, внешними по отношению к данной системе. В равновесном состоянии тела: параметры его состояния равны соответствующим параметрам состояния внешней среды; параметры состояния давление p , объем V и температура T одинаковы во всех частях тела.

Между тремя основными параметрами состояния тела существует связь, называемая уравнением состояния, для идеального газа уравнение состояния записывается как:

$$\frac{pV}{T} = \text{const} \quad \text{или} \quad pV = \frac{m}{M} RT,$$

где p – давление газа,

V - объем газа,

T - термодинамическая температура,

m - масса газа,

M - молярная масса газа,

$R=8,31 \text{ Дж/(моль К)}$ – молярная газовая постоянная.

Изопроцессами называются термодинамические процессы, протекающие в системе с неизменной массой при постоянном значении одного из параметров состояния системы.

Изотермический процесс ($T = \text{const}$) в идеальном газе подчиняется закону Бойля- Мариотта: для данной массы газа при неизменной температуре произведение численных значений давления и объема есть величина постоянная:

$$pV = \text{const}.$$

Для изобарного процесса ($p = \text{const}$) в идеальном газе справедлив закон Гей-Люссака: при постоянном давлении объем данной массы газа прямо пропорционален его термодинамической температуре:

$$\frac{V}{T} = \text{const}.$$

Изохорный процесс ($V = \text{const}$) в идеальном газе описывается законом Шарля: при постоянном объеме давление данной массы газа прямо пропорционален его термодинамической температуре:

$$\frac{p}{T} = \text{const}.$$

Содержание отчета

- наименование работы;
- цель работы;
- последовательность выполнения работы;
- решения задач;
- вывод о проделанной работе;
- контрольное задание.

Порядок выполнения работы

I. Повторите основные понятия и формулы темы.

II. Решите задачи, используя записи в рабочей тетради.

Задача №1. При какой температуре 0,08 кг кислорода в баллоне емкостью 20 л создают давление 300 кПа?

Задача №2. Чему равна масса закиси азота NO_2 в баллоне емкостью 0,08 м³ при температуре 280 К и давлении $1,4 \cdot 10^5$ Па?

Задача №3. Какой инертный газ находится в сосуде объемом 0,5 л при температуре 300 К и давлении $12,5 \cdot 10^5$ Па, если масса газа 5 г?

Задача 4. Сколько молекул воздуха в комнате размером (6х5х3) м³ при температуре 290 К и давлении $1,02 \cdot 10^5$ Па?

Задача 5. Какое давление создают 3 моля идеального газа в баллоне емкостью 12 л при температуре 480 К?

Задача 6. В баллоне емкостью 0,1 м³ содержится углекислый газ при температуре 30°C и давлении 2 МПа. Какой объем будет занимать этот газ при нормальных условиях?

Задача 7. При изохорическом нагревании идеального газа, взятого при температуре 360 К, его давление увеличилось от $1,2 \cdot 10^5$ до $1,8 \cdot 10^5$ Па. На сколько изменилась температура газа? Начертить график в координатах (p, T).

Задача 8. При изобарном охлаждении на 210 К объем газа уменьшился втрое. Каковы начальная и конечная температуры газа? Начертить график процесса в координатах (V, T).

Задача 9. Определить плотность углекислого газа при температуре 330 К и давлении 300 кПа.

Задача 10. Представить данный процесс в координатах (p, T) и (p, V) (см. рис.17).



рис.17. График процесса к задаче 10

III. Выполните контрольное задание:

1. Что называется изопроцессом?
2. Запишите закон Гей-Люссака, назовите величины, входящие в формулу, единицы измерения указанных величин.
3. Выберите из трех предложенных задач одну и решите ее:

№3

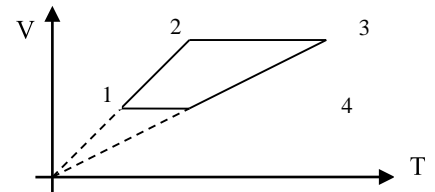
(максимальная оценка «3»)

В сосуде вместимостью 0,005 м³ содержится водород массой 0,83 г при температуре 27°C. Определите давление газа.

№4

(максимальная оценка «4»)

0,08 м³ водорода при температуре 336 К создают давление 6·10⁵ Па. Как изменится объем газа, если газ привести к нормальным условиям?

№5

(максимальная оценка «5»)

Практическая работа №7

Применение первого начала термодинамики к изопроцессам

Цель работы: научиться решать задачи на применение первого закона термодинамики.

Оборудование, раздаточный материал: калькулятор, справочные таблицы, карточки с заданиями.

Краткие теоретические сведения

Первое начало термодинамики гласит, что количество теплоты Q , полученное телом (системой), расходуется на изменение внутренней энергии ΔU и на работу A системы (тела) против внешних сил:

$$Q = \Delta U + A.$$

Первый закон термодинамики применительно к изотермическому процессу имеет вид $Q = A$. Внутренняя энергия идеального газа, при этом изменяться не будет, ибо $\Delta T = 0$, а т.к.:

$$\Delta U = \frac{i}{2} \frac{m}{M} R \Delta T$$

где i – число степеней свободы молекулы газа,

m – масса газа,

M – молярная масса газа,

$R = 8,31$ Дж/(моль К) – молярная газовая постоянная,

ΔT – изменение термодинамической температуры, то $\Delta U = 0$.

При изохорном процессе количество теплоты идет только на увеличение внутренней энергии газа: $Q = \Delta U$. Работу расширения газ не совершает ($A = 0$).

При изобарическом процессе количество теплоты, подводимое к газу, расходуется и на увеличение внутренней энергии и на работу расширения, причем:

$$A = p \Delta V,$$

где p – давление газа,

ΔV – изменение объема газа.

Содержание отчета

- наименование работы;
- цель работы;
- последовательность выполнения работы;
- решения задач;
- вывод о проделанной работе;
- контрольное задание.

Порядок выполнения работы

I. Повторите основные понятия и формулы темы.

II. Решите задачи, используя записи в рабочей тетради.

Задача №1. Газ совершил работу $3 \cdot 10^9$ Дж при передаче ему количества теплоты $8 \cdot 10^9$ Дж. Чему равно изменение внутренней энергии газа? Охладился или нагрелся газ? Ответ обосновать.

Задача №2. При изохорном процессе газу было передано 6 МДж теплоты. Чему равно изменение внутренней энергии газа? Какова работа, совершенная газом?

Задача №3. При изобарном нагревании газа была совершена работа 270 Дж. Под каким давлением находится газ, если при расширении его объем увеличился на $0,003 \text{ м}^3$?

Задача №4. В цилиндре под поршнем находится 1,5 кг кислорода. Поршень неподвижен. Какое количество теплоты необходимо сообщить газу, чтобы его температура повысилась на 8°C ? Чему равно изменение внутренней энергии? ($c_v = 675 \text{ Дж/кгК}$).

Задача №5. В цилиндре под поршнем находится 1,25 кг воздуха. Для его нагревания на 4°C при постоянном давлении было затрачено 5 кДж теплоты. Определить изменение внутренней энергии воздуха ($M = 0,029 \text{ кг/моль}$).

Задача №6. Для изобарного нагревания газа, количество вещества которого 400 моль, на 250 К ему сообщили количество теплоты 2 МДж. Определить изменение внутренней энергии газа.

Задача №7. Один моль идеального газа изобарно нагрели на 72 К, сообщив при этом 1,6 кДж теплоты. Найти совершенную газом работу и приращение его внутренней энергии.

Задача №8. 0,2 кг азота нагревают при постоянном давлении от 20°C до 80°C . Какое количество теплоты поглощается при этом? Какую работу производит газ?

($c_p = 1000 \text{ Дж/кгК}$).

Задача №9.

Какую работу совершает газ при переходе из состояния 1 в состояние 3 (см. рис.18)?



рис.18. График процесса к задаче 9.

III. Выполните контрольное задание:

1. Сформулируйте второе начало термодинамики.
2. Запишите формулу для расчета количества теплоты, назовите величины, входящие в формулу, единицы измерения указанных величин.
3. Выберите из трех предложенных задач одну и решите ее:

№3

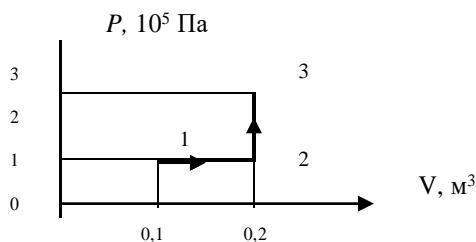
(максимальная оценка «3»)

При передаче газу количества теплоты 70кДж внутренняя энергия газа увеличилась на 30 Дж. Какую работу при этом совершил газ? Что произошло с газом при этом (нагрелся или охладился)?

№4

(максимальная оценка «4»)

Для изобарного нагревания 400 молей газа на 200 К газу сообщили количество теплоты 10 МДж. Определите работу газа и приращение его внутренней энергии.

№5

(максимальная оценка «5»)

Воздух, занимающий объем 120 л, изобарно нагрели до температуры 500 К и объема 200 л. Масса воздуха 0,58 кг. Определите работу, совершенную воздухом.

Практическая работа №8 Расчет электрических цепей

Цель работы: научиться решать задачи на применение законов Ома для участка и полной цепи.

Оборудование, раздаточный материал: калькулятор, справочные таблицы, карточки с заданиями.

Краткие теоретические сведения

Возникновение разности потенциалов на полюсах любого источника тока является результатом разделения в нем положительных и отрицательных зарядов. Это разделение происходит благодаря работе, совершаемой сторонними силами. Сторонние силы - силы, действующие против электрического поля и выполняющие работу за счет какой-либо энергии, подведенной извне. Величина, измеряемая работой, совершаемой сторонними силами при перемещении единичного положительного заряда внутри источника тока, называется электродвижущей силой источника тока ε (э. д. с.).

Согласно закона Ома для полной цепи:

$$I = \frac{\varepsilon}{R + r},$$

где I – сила тока в цепи,
 R – внешнее сопротивление цепи,

r – внутреннее сопротивление источника тока.

Обычно электрическая цепь состоит из нескольких резисторов, соединенных последовательно, параллельно или смешанно. Для простоты расчета все резисторы мысленно заменяют одним, при включении которого режим цепи не нарушается, т.е. сила тока и напряжение остаются прежними. Сопротивление этого резистора называют эквивалентным общему сопротивлению нескольких резисторов, образующих цепь. Т.о, при расчете электрических цепей, кроме законов Ома, используют законы последовательного соединения проводников:

$$I_{\text{общ}} = I_1 = I_2 = I_3; \quad U_{\text{общ}} = U_1 + U_2 + U_3; \quad R_{\text{экв}} = R_1 + R_2 + R_3,$$

а также - законы параллельного соединения проводников:

$$I_{\text{общ}} = I_1 + I_2 + I_3; \quad U_{\text{общ}} = U_1 = U_2 = U_3; \quad \frac{1}{R_{\text{экв}}} = \frac{1}{R_1} + \frac{1}{R_2} + \frac{1}{R_3}.$$

Содержание отчета

- наименование работы;

- цель работы;
- последовательность выполнения работы;
- решения задач;
- вывод о проделанной работе;
- контрольное задание.

Порядок выполнения работы

I. Повторите основные понятия и формулы темы.

II. Решите задачи, используя записи в рабочей тетради.

Задача №1. К источнику с ЭДС 12 В и внутренним сопротивлением 1 Ом подключен реостат, сопротивление которого 5 Ом. Найти силу тока в цепи и напряжение на зажимах источника.

Задача №2. Проводник какого сопротивления надо включить во внешнюю цепь генератора с ЭДС 220 В и внутренним сопротивлением 0,1 Ом, чтобы на его зажимах напряжение оказалось равным 210 В?

Задача №3. Определите силу тока при коротком замыкании батарейки с ЭДС 9 В, если при замыкании ее на внешнее сопротивление 3 Ом ток в цепи равен 2 А.

Задача №4. Какова ЭДС элемента, внутреннее сопротивление которого 20 Ом, если при замыкании элемента на сопротивление 10 Ом получается ток 0,132 А?

Задача №5. Батарея элементов с ЭДС 21 В и внутренним сопротивлением 0,5 Ом подключена к внешней цепи, состоящей из трех параллельно соединенных проводников сопротивлениями 2, 6 и 12 Ом. Определите силу тока в проводнике сопротивлением 6 Ом.

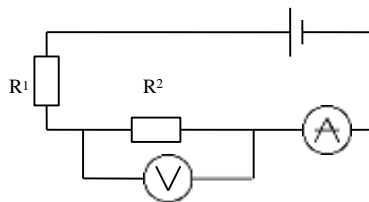

Задача №6. Каковы показания амперметра и вольтметра в цепи, изображенной на рисунке 19, если ЭДС источника 6 В, его внутреннее сопротивление 0,2 Ом, $R_1=1,8$ Ом, $R_2=10$ Ом?

Рис. 19. Схема к задаче 7

Задача №7. Цепь состоит из источника тока, ЭДС которого 7,5 В, а внутреннее сопротивление 0,3 Ом, и двух параллельно соединенных проводников сопротивлениями 3 Ом и 2 Ом. Определите силу тока во втором проводнике.



Рис.20. Схема к задаче 8

Задача №8. Найдите распределение сил токов и напряжений в цепи, изображенной на рисунке 2, если амперметр показывает 2 А, а сопротивление резисторов $R_1=2$ Ом, $R_2=10$ Ом, $R_3=15$ Ом, $R_4=4$ Ом.

III. Выполните контрольное задание:

1. Сформулируйте закон Ома для полной цепи.
2. Запишите формулу для расчета сопротивления, назовите величины, входящие в формулу, единицы измерения указанных величин.
3. Выберите из трех предложенных задач одну и решите ее:

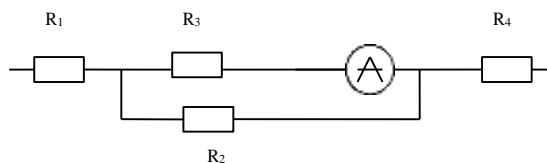
№3

(максимальная оценка «3»)

К генератору с ЭДС 230 В подключено сопротивление 2,2 Ом. Чему равно сопротивление генераторов, если напряжение не его зажимах при этом 220 В?

№4

(максимальная оценка «4»)

Какова сила тока в цепи, состоящей из последовательно соединенных резисторов сопротивлениями 5 Ом, 3 Ом и 0,5 Ом и источника тока с ЭДС 9 В и внутренним сопротивлением 0,5 Ом? Определите напряжение на клеммах источника тока.

№5

(максимальная оценка «5»)

Цепь состоит из источника тока с ЭДС 4,5 В и внутренним сопротивлением 1,5 Ом и последовательно соединенных проводников сопротивлением $R_1=2,5$ Ом, $R_2=2$ Ом. Какова сила тока в цепи и напряжение на первом резисторе?

Практическая работа №9

Электролиз. Закон электролиза Фарадея. Электрохимический эквивалент

Цель работы: изучить природу электрического тока в электролитах; сформировать представление об электролизе, его применении; научиться решать задачи на применение законов электролиза Фарадея.

Оборудование, раздаточный материал: калькулятор, справочные таблицы, учебники.

Краткие теоретические сведения

По свойству электрической проводимости, т.е. способности проводить электрический ток, все вещества делятся на проводники (металлы, электролиты и ионизированные газы), диэлектрики (изоляторы) и полупроводники.

Электрическим током называется упорядоченное движение электрических зарядов. Упорядоченное движение свободных электрических зарядов, происходящее в проводнике, называется током проводимости. Токами проводимости являются: электрический ток в металлах, созданный упорядоченным движением свободных электронов, ток в электролитах, осуществляемый упорядоченным движением ионов, ток в газах, где упорядоченно движутся ионы и электроны.

Содержание отчета

- наименование работы;
- цель работы;
- последовательность выполнения работы;
- ответы на вопросы;
- решения задач;
- вывод о проделанной работе;
- контрольное задание.

Порядок выполнения работы

I. Изучите тему «Электрический ток в электролитах. Электролиз и его применение»:

1. Прочитайте материал по теме, используя учебники и любые источники информации.
2. Выпишите в тетрадь понятия электролита, электролитической диссоциации, электролиза.

3. Запишите **законы** электролиза, укажите величины, входящие в формулы, их единицы измерения.
4. Составьте конспект по теме «Применение электролиза».

II. Решите задачи:

Задача №1. За сколько времени при электролизе выделиться 5,5 г меди, если сила тока в ванне 1,5 А?

Задача №2. При каком токе протекал электролиз, если за 60 мин в процессе серебрения на изделии выделилось 1,26 г серебра?

Задача №3. Зная атомную массу и валентность кислорода, определить его электрохимический эквивалент и массу, выделенную при прохождении заряда в 11 Кл.

Задача №4. Какова валентность железа, если при прохождении через соответствующий раствор 60 Кл электричества выделилось 0,0116 г железа? Атомную массу железа взять из таблицы.

Задача №5. При электролизе раствора серной кислоты за 1 ч 40 мин выделилось 0,6 г водорода. Сопротивление раствора 0,4 Ом. Какая мощность израсходована на нагревание электролита?

III. Выполните контрольное задание:

Дайте сравнительную характеристику проводимости металлов и электролитов.

Практическая работа №10

Действие магнитного поля на проводник с током и движущуюся заряженную частицу

Цель работы: научиться решать задачи на определение модуля и направления сил Ампера и Лоренца.

Оборудование, раздаточный материал: калькулятор, справочные таблицы, карточки с заданиями.

Краткие теоретические сведения

На проводник, помещенный в магнитное поле, действует сила Ампера F_A :

$$F_A = I * l * B * \sin \alpha ,$$

где I – сила тока в проводнике,

l – длина проводника,

B – магнитная индукция поля,

α – угол между вектором магнитной индукции и направлением тока.

Направление силы Ампера определяется по

правилу левой руки (рис.21): если ладонь левой руки расположить так, чтобы перпендикулярная составляющая вектора индукции входила в ладонь, а четыре вытянутых пальца указывали бы направление тока, то отогнутый на 90° большой палец укажет направление силы, действующей со стороны поля на проводник с током.

На электрически заряженную частицу, движущуюся в магнитном поле, действует сила Лоренца F_L :

$$F_L = |Q|vB \sin \alpha ,$$

где Q – заряд частицы,

v – скорость частицы,

α – угол между векторами магнитной индукции и скорости.



Рис.21. Применение правила левой руки

Направление силы Лоренца находится также по правилу левой руки (рис.22).

Содержание отчета

- наименование работы;
- цель работы;
- последовательность выполнения работы;
- решения задач;
- вывод о проделанной работе;
- контрольное задание.

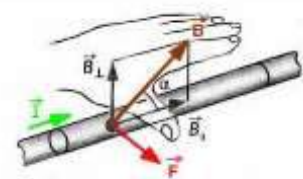

Рис.22. Определение направления силы Лоренца

Порядок выполнения работы

I. Повторите основные понятия и формулы темы.

II. Решите задачи, используя записи в рабочей тетради.

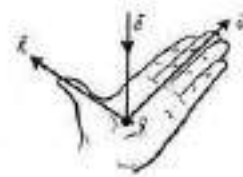
Задача №1. Какова индукция магнитного поля, в котором на проводник с длиной активной части 5 см действует сила 50 мН? Сила тока в проводнике 25 А. Проводник расположен перпендикулярно индукции магнитного поля.

Задача №2. В однородном магнитном поле с индукцией 0,8 Тл на проводник с током в 30 А, длина активной части которого 10 см, действует сила 1,5 Н. Под каким углом к вектору индукции расположен проводник?

Задача №3. В направлении, перпендикулярном линиям индукции, влетает в магнитное поле электрон со скоростью 10 Мм/с. Найти индукцию поля, если электрон описал в поле окружность радиусом 1 см.

Задача №4. Электрон движется в вакууме со скоростью 3 Мм/с в однородном магнитном поле с магнитной индукцией 0,1 Тл. Чему равна сила, действующая на электрон, если угол между направлением скорости электрона и линиями индукции равен 90° .

Задача №5. Электрон описывает в магнитном поле окружность радиусом 4 мм. Скорость электрона 3,6 м/с. Найти индукцию магнитного поля.

Задача №6. Определить направление силы Ампера (см. рис 23). Ответ пояснить.

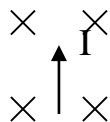

Задача №7. Рис. 23 к задаче 6. Определить знаки заряженных частиц (см. рис. 24). Ответ пояснить.



Рис. 24 к задаче 7

Задача №8. Альфа-частица ($m=6,67 \cdot 10^{-27}$ кг, $Q=3,2 \cdot 10^{-19}$ Кл), имеющая скорость 1 Мм/с, влетела в однородное магнитное поле, индукция которого 0,3 Тл. Скорость частицы перпендикулярна направлению линий индукции магнитного поля. Найти радиус окружности, по которой будет двигаться частица, и период обращения.

Задача №9. Найти кинетическую энергию электрона, движущегося по дуге окружности радиуса 8 см в однородном магнитном поле, индукция которого равна 0,2 Тл. Направление индукции магнитного поля перпендикулярно плоскости окружности.

III. Выполните контрольное задание:

1. Сформулируйте правило буравчика.
2. Запишите формулу для вычисления силы Ампера, назовите величины, входящие в формулу, единицы измерения указанных величин.

3. Выберите из трех предложенных задач одну и решите ее:

№3

(максимальная оценка «3»)

На протон в однородном магнитном поле индукцией 0,01 Тл действует сила $3,2 \cdot 10^{-10}$ Н. Какова скорость протона, если её вектор направлен под углом 30° к вектору магнитной индукции?

№4

(максимальная оценка «4»)

Площадка 15 см^2 , расположенная перпендикулярно силовым линиям однородного магнитного поля, пронизывается магнитным потоком $6 \cdot 10^{-6}$ Вб. В поле влетает протон со скоростью $2,5 \cdot 10^5$ м/с под углом 30° к силовым линиям. Найти силу, действующую на протон.

№5

(максимальная оценка «5»)

В однородное магнитное поле индукцией 10 мТл перпендикулярно линиям индукции влетает электрон с кинетической энергией $4,8 \cdot 10^{-16}$ Дж. Каков радиус кривизны траектории?

Практическая работа №11

Изобретение радио А.С. Поповым. Понятие о радиосвязи. Принцип радиосвязи. Применение электромагнитных волн

Цель работы: сформировать представление об основных принципах радиосвязи, устройстве и принципе работы простейшего радиоприемника.

Оборудование: контурная катушка, конденсатор переменной емкости, конденсатор постоянной емкости, полупроводниковый диод, динамик, антенна, проволока для заземления, соединительные провода.

Содержание и метод выполнения работы

Радиосвязью называется передача информации с помощью радиоволн – электромагнитных волн, частоты которых охватывает широкий диапазон: от $3 \cdot 10^4$ до $3 \cdot 10^{11}$ Гц. Монохроматические волны непригодны для передачи по радио определенных сигналов. Радиосвязь осуществляется с помощью модулированных радиоволн. Модуляцией электромагнитной волны называют изменение ее параметров (амплитуды, частоты, начальной фазы) с частотами, значительно меньшими частоты самой электромагнитной волны. Частота исходной волны называется несущей частотой, а частота изменения параметров волны при модуляции – частотой модуляции.

Радиоприемником называют устройство, позволяющее принимать высокочастотные модулированные колебания. Сущность радиоприема заключается в следующем. Радиоволны, излучаемые передающими радиостанциями,



индуцируют в антенне приемника высокочастотные токи, которые поступают в колебательный контур. Колебательный контур выделяет колебания лишь той радиостанции, частота которой совпадает с частотой колебательного контура. При этом наступает электрический резонанс – сопротивление контура уменьшается, а принятый электрический сигнал усиливается. Настройка в резонанс достигается обычно изменением емкости приемного колебательного контура конденсатором

переменной емкости. Модулированные сигналы, принятые колебательным контуром приемника, с помощью детектора преобразуются в пульсирующий ток одного направления, амплитуда которого изменяется со звуковой частотой.

Простейший из радиоприемников не требует для работы электрической энергии: он работает только за счет энергии принятого сигнала, поэтому позволяет принять и прослушать ближайшие мощные радиостанции определенного диапазона частот.

Содержание отчета

- наименование работы;
- цель работы;
- последовательность выполнения работы;
- ответы на вопросы;
- вывод о проделанной работе;
- контрольное задание.

Порядок выполнения работы

Задание №1. Ознакомление с устройством и принципом работы радиопередатчика и радиоприемника.

1. Выпишите из учебника понятия модуляции, детектирования.
2. Зарисуйте блок - схему радиопередатчика, подпишите его основные части.
3. Зарисуйте блок - схему радиоприемника, подпишите его основные части.
4. Составьте конспект по теме «Изобретение радио Поповым».

Задание № 2. Сборка простейшего радиоприемника.

1. Зарисуйте схему простейшего радиоприемника (рис.25):



рис.25

2. Соберите простейший радиоприемник.
3. Зарисуйте блок-схему простейшего радиоприемника.
4. Укажите назначение основных частей простейшего радиоприемника.

Контрольные вопросы

1. Какое явление в колебательном контуре позволяет выбрать сигнал нужной радиостанции?
2. Почему простейший радиоприемник не требует для работы электрической энергии?

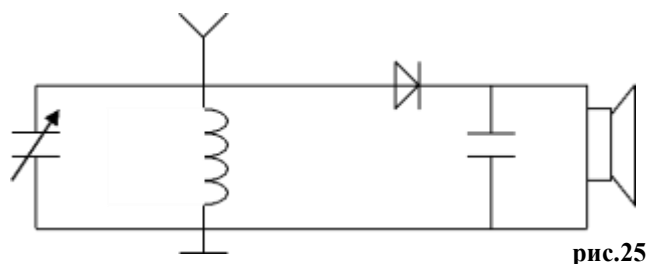
Практическая работа №12

Применение машин переменного тока на транспорте и в стационарных установках

Цель работы: познакомиться с принципами работы и использованием электрических машин.

Оборудование, раздаточный материал: калькулятор, справочные таблицы, карточки с заданиями, дидактический материал.

Краткие теоретические сведения

Электрическая машина представляет собой электромеханическое устройство, предназначенное для преобразования либо механической энергии в электрическую (электрический генератор), либо электрической энергии в механическую (электрический двигатель).

Электрическая энергия вырабатывается на электростанциях электрическими машинами — генераторами, преобразующими механическую энергию турбин в электрическую.

В процессе потребления электрической энергии происходит ее преобразование в другие виды энергий (тепловую, механическую, химическую). Около 60% всей вырабатываемой электроэнергии используется для приведения в движение станков, механизмов, транспортных средств, т.е. для преобразования ее в механическую энергию. Это преобразование осуществляется электрическими машинами — электродвигателями.

Электродвигатель — основной элемент электропривода рабочих машин. Хорошая управляемость электрической энергии, простота ее распределения, доставки и преобразования в механическую энергию посредством электродвигателей привело к тому, что электрический привод стал преобладающим по сравнению с другими видами приводов.

Электродвигатели широко применяют на транспорте в качестве тяговых двигателей, приводящих во вращение колесные пары электровозов, электропоездов, троллейбусов и др.

За последнее время значительно возросло применение электрических машин малой мощности — микромашин мощностью от долей до нескольких сотен ватт. Такие электрические машины используют в приборостроении, автоматических системах, в бытовой технике — пылесосах, холодильниках, вентиляторах и др. Мощность этих двигателей невелика, конструкция проста и надежна, и изготавливают их в больших количествах.

В настоящее время существуют разнообразные конструктивные формы электрических машин, но подавляющее их большинство построено на принципе вращательного движения подвижной части относительно неподвижной. Обобщенная конструкция такой электрической машины (рис. 2б) состоит из неподвижной части 1, называемой статором, и вращающейся части 2, называемой ротором.

Ротор располагается в расточке статора и отделен от него воздушным зазором. Одна из указанных частей машины снабжена элементами, возбуждающими в машине магнитное поле, а другая — имеет обмотку, которую можно условно назвать рабочей обмоткой машины. Как неподвижная часть машины (статор), так и подвижная (ротор) имеют сердечники, выполненные из магнитномягкого материала и обладающие небольшим магнитным сопротивлением.

Если электрическая машина работает в режиме генератора, то при вращении ротора (под действием приводного двигателя) в рабочей обмотке наводится ЭДС и при подключении к ней потребителя появляется электрический ток. При этом механическая энергия приводного двигателя преобразуется в электрическую энергию, расходуемую в потребителе. Если машина предназначена для работы в качестве электродвигателя, то рабочая обмотка машины подключается к сети. При этом ток, возникший в этой обмотке, взаимодействует с магнитным полем возбуждения и на роторе

возникают электромагнитные силы, при вращении ротора во вращение. При этом электрическая энергия, потребляемая двигателем из сети, преобразуется в механическую, затрачиваемую на приведение в действие какого-либо механизма, станка, транспортного средства и т. п.



Рисунок 26. Обобщенная конструктивная схема электрической машины вращательного действия

Принцип действия электрических машин основан на законах электрических и магнитных явлений: законе электромагнитной индукции и законе Ампера. Сущность закона электромагнитной индукции применительно к электрической машине состоит в том, что при движении проводника в магнитном поле со скоростью v в направлении, перпендикулярном вектору магнитной индукции B , в нем индуцируется ЭДС

$$E = B l v \sin \alpha, \quad (1.1)$$

где l — активная длина проводника, т.е. часть его общей длины, находящаяся в магнитном поле.

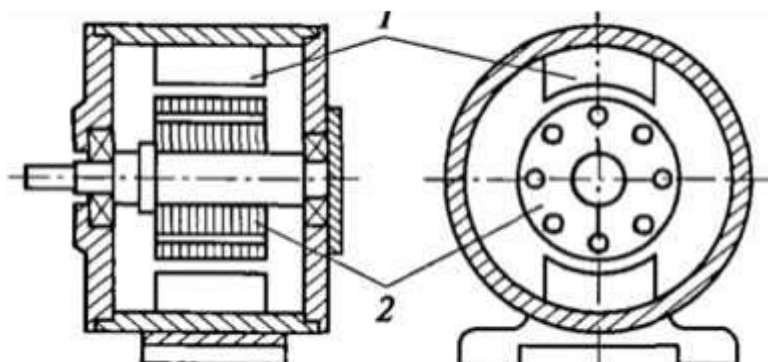
Если же проводник замкнуть, то в этом проводнике появится электрический ток I . В результате взаимодействия этого тока с внешним магнитным полем на проводник начнет действовать электромагнитная сила, которая определяется по закону Ампера:

$$F_{\text{ЭМ}} = B I l \sin \alpha \quad (1.2)$$

Эта сила направлена встречно внешней силе F , вызвавшей движение проводника.

При равномерном движении проводника силы, действующие на проводник, равны

$$F = F_{\text{ЭМ}}$$

Диапазон мощностей электрических машин весьма широк — от долей ватта до тысяч мегаватт. Большинство электрических машин используется в качестве электродвигателей, меньшая часть — в качестве генераторов. Генераторы переменного тока используются главным образом на электростанциях. Обычно это электрические машины весьма большой единичной мощности, измеряемой десятками, сотнями и даже тысячами МВт.

Основы создания электрических машин были заложены в начале XIX в. М. Фарадеем, открывшим закон электромагнитной индукции и установившим возможность взаимного преобразования электрической и механической энергий. Важную роль в создании электрических машин имели работы ученых П. Барлоу, Ф. Араго, Д. Максвелла и Э. Ленца. Дальнейшее развитие процессов взаимного преобразования электрической и механической энергий, их практическая реализация в конкретных конструкциях электродвигателей получили в работах русских ученых Б. С. Якоби и М. О. Доливо-Добровольского. Этими учеными были разработаны и созданы конструкции электродвигателей, явившиеся прототипами современных электрических машин.

В начале XX в. были созданы основные типы электрических машин и разработаны ключевые положения теории электромашиностроения. Большое значение в этот период имели работы ученых Э.Арнольда, А.Блонделя, Л.Дрейфуса, К. А. Круга, В. С. Кулеба-кина, К. И. Шенфера. Большой вклад в развитие теории и практики электрических машин внесли работы ученых в середине прошлого века. К ним относятся, в первую очередь, работы советских ученых: В. Т. Касьянова, Л. М. Пиотровского, М. П. Костенко, Г. Н. Петрова, А. И. Вольдека и многих других.

Содержание отчета

- наименование работы;
- цель работы;
- последовательность выполнения работы;
- схема;
- ответы на вопросы;
- решения задач;
- вывод о проделанной работе;
- контрольное задание.

Порядок выполнения работы

I. Повторите основные понятия и формулы темы.

II. Составьте кластер по теме «Виды и применение электрических машин»

Кластер — это графическая форма организации информации, когда выделяются основные смысловые единицы, которые фиксируются в виде схемы с обозначением всех связей между ними. Кластер оформляется в виде грозди или модели планеты со спутниками. В центре располагается основное понятие, мысль, по сторонам обозначаются крупные смысловые единицы, соединенные с центральным понятием прямыми линиями. Это могут быть слова, словосочетания, предложения, выражающие идеи, мысли, факты, образы, ассоциации, касающиеся данной темы. И уже вокруг «спутников» центральной планеты могут находиться менее значительные смысловые единицы, более полно раскрывающие тему и расширяющие логические связи. Важно уметь конкретизировать категории, обосновывая их при помощи мнений и фактов, содержащихся в изучаемом материале.

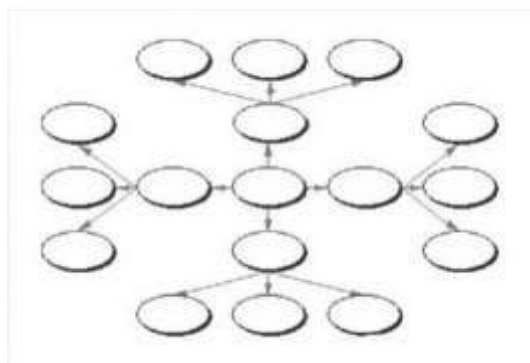

III. Составьте конспект по теме «Устройство и принцип действия машин переменного тока»

IV. Решите задачи:

Задача №1. Найти ЭДС индукции в проводнике с длиной активной части 0,25 м, перемещающемся в однородном магнитном поле индукцией 8 мТл со скоростью 5 м/с под углом 30° к вектору индукции.

Задача №2. С какой скоростью надо перемещать проводник под углом 60° к линиям индукции магнитного поля, чтобы в проводнике возбуждалась ЭДС индукции 1 В? Индукция магнитного поля равна 0,2 Тл. Длина активной части 1 м.

Задача №3. Обмотка из 50 проводников с рабочей длиной 10 см перемещается равномерно со скоростью 40 см/с в постоянном магнитном поле с индукцией 1 Тл. Определить ЭДС, индуцируемую в обмотке.

Задача №4. Горизонтально расположенный проводник длиной 1 м движется равноускоренно в вертикальном однородном магнитном поле, индукция которого равна 0,5 Тл. Скорость проводника направлена горизонтально, перпендикулярно проводнику (см. рис.). Начальная скорость проводника равна нулю, а его ускорение 8 м/с². Какова ЭДС индукции на концах проводника в тот момент, когда он переместился на 1 м?

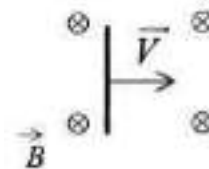

Контрольный вопрос

В чем заключается принцип обратимости электрических машин?

Практическая работа №13

Линзы. Построение изображения в линзах. Формула тонкой линзы. Увеличение линзы. Глаз как оптическая система. Оптические приборы. Телескопы. Сила света. Освещённость. Законы освещенности. Оптические приборы в геодезии

Цель работы: научиться решать задачи на применение формулы дифракционной решетки, условий максимума и минимума.

Оборудование, раздаточный материал: калькулятор, справочные таблицы, карточки с заданиями.

Краткие теоретические сведения

Линзы – это прозрачное тело, ограниченное сферическими поверхностями (существуют линзы, ограниченные и цилиндрическими, параболическими или иными поверхностями). Линзы изготавливаются из стекла, пластмассы и других прозрачных материалов.

Если от светящегося предмета до линзы равно a , а от линзы до изображения предмета равно b , то оказывается справедливым соотношение, называемое формулой тонкой линзы:

$$\pm \frac{1}{f} = \frac{1}{a} \pm \frac{1}{b},$$

где f – фокусное расстояние.

Для построения изображения нужно воспользоваться по крайней мере двумя из следующих лучей:

- луч 1, параллельный оси; после преломления в линзе он проходит через фокус;
- фокальный луч 2; после преломления в линзе он параллелен оси;
- луч 3, проходящий через центр линзы; этот луч не меняет после линзы своего направления.

Оптические приборы предназначены для решения двух задач: получения изображения (например, фотоаппарат) и увеличения угла зрения (например, микроскоп).

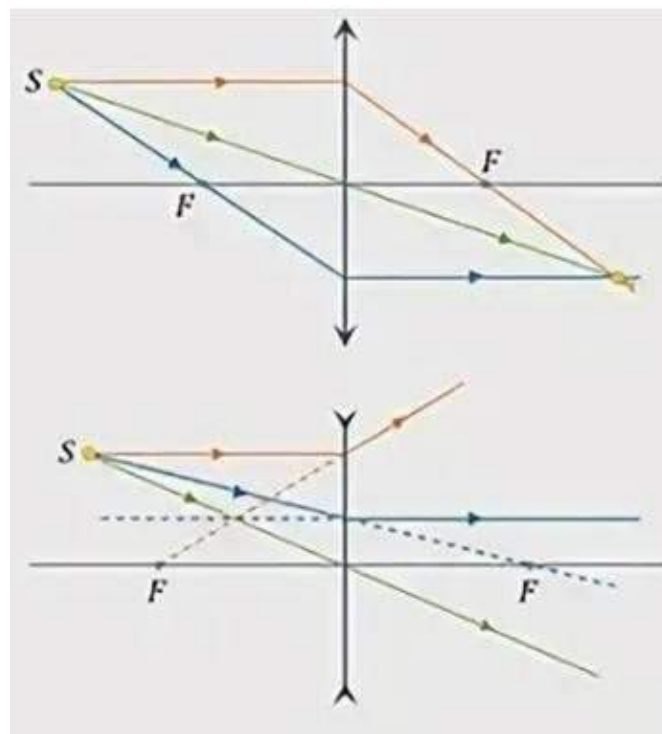

Потоком излучения называется величина, характеризующая энергию, протекающую через площадку в единицу времени. Поток излучения, оцениваемый по зрительному ощущению, называется световым потоком.

Силой света I называют световой поток Φ , рассчитанный на телесный угол Ω , равный стерadianу:

$$I = \frac{\Phi}{\Omega}$$

С: О н о о от Φ и ны не ни д

$$E = \frac{\Phi}{S}$$

Закон освещенности (закона обратных квадратов): *освещенность, создаваемая точечным источником на некоторой площадке, равна силе света, умноженной на косинус угла падения света на площадку и деленной на квадрат расстояния до источника:*

$$E = \frac{I}{r^2} \cos \alpha .$$

Содержание отчета

- наименование работы;
- цель работы;
- последовательность выполнения работы;
- таблица;
- ответы на вопросы;
- решения задач;
- вывод о проделанной работе;
- контрольное задание.

Порядок выполнения работы

- I. Повторите основные понятия и формулы темы.
- II. Заполните таблицу «Оптические приборы»:

Оптические приборы	Устройство, ход лучей	Применение
Лупа		
Фотоаппарат		
Микроскоп		
Бинокль		
Телескоп		
Теодолит		
Нивелир		

III. Составьте конспект по теме «Глаз как оптическая система»

IV. Решите задачи:

Задача №1. Собирающая линза имеет фокусное расстояние 40 см. Предмет находится на расстоянии 1 м от линзы. Найдите расположение изображения, а также линейное увеличение. Решите задачу с помощью вычислений и графическим путем, построив (в масштабе) изображение небольшого предмета в линзе.

Задача №2. Изображение предмета имеет высоту 2 см. Какое фокусное расстояние должна иметь линза, расположенная от экрана на расстоянии 4 м, чтобы изображение указанного предмета на экране имело высоту 1 м?

Задача №3. Постройте изображение предмета АВ, даваемой линзой с фокусным расстоянием F, для случаев 1-4. Охарактеризуйте каждое изображение.

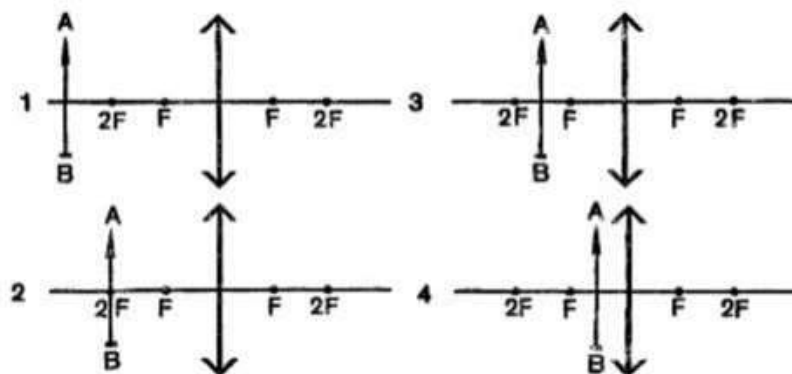

Задача №4. Определите освещенность середины и края круглого стола, диаметр которого равен 3 м, если освещение создается лампой, висящей на высоте 2 м над серединой стола. Сила света лампы равна 200 кд.

Контрольные вопросы

1. Какой оптический прибор по своему устройству наиболее похож на глаз человека?
2. Если читать книгу, держа ее очень близко или очень далеко от глаз, глаза быстро утомляются. Почему?

Практическая работа №14

Дифракционная решетка

Цель работы: научиться решать задачи на применение формулы дифракционной решетки, условий максимума и минимума.

Оборудование, раздаточный материал: калькулятор, справочные таблицы, карточки с заданиями.

Краткие теоретические сведения

Волновой оптикой называется раздел учения о свете, в котором световые волны рассматриваются как электромагнитные волны, занимающие определенный интервал на шкале электромагнитных волн.

Явление перераспределения энергии (интенсивности) колебаний, возникающее при сложении волн одинаковой частоты, называют интерференцией. Результат наложения когерентных световых волн, наблюдаемый на экране, фотопластинке и т.д., называется интерференционной картиной. При наложении некогерентных световых волн происходит только усиление света и интерференция не наблюдается.

В зависимости от длины волны λ и разности хода световых лучей Δ возможно усиление или ослабление световых волн при условии:

$$\Delta = \frac{1}{2} k\lambda,$$

где при $k = 1, 3, 5, \dots$ - наблюдается интерференционный минимум (ослабление света), при $k = 2, 4, 6, \dots$ - интерференционный максимум (усиление света).

Дифракцией света называется огибание световыми волнами встречных препятствий. Дифракционной решеткой в оптике называется совокупность большого числа препятствий и отверстий, сосредоточенных в ограниченном пространстве, на которых происходит дифракция света.

Параллельный пучок света, проходя через дифракционную решетку, вследствие дифракции за решеткой, распространяется по всевозможным направлениям и интерферирует. На экране, установленном на пути интерферирующего света, можно наблюдать интерференционную картину. Максимумы света наблюдаются в точках экрана, для которых выполняется условие: $\Delta = m\lambda$, где m — номер максимума.

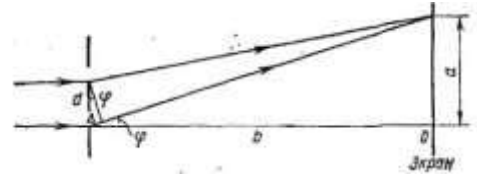

Центральный максимум называют нулевым, для него $\Delta = 0$. Слева и справа от него располагаются максимумы высших порядков. Условие возникновения максимума можно записать как (см.рис.11):

$$m\lambda = d \sin \varphi$$

Здесь d — период дифракционной решетки; φ — угол, под которым виден световой максимум (угол дифракции). Так как углы дифракции, как правило, малы, то для них можно принять $\sin \varphi = \operatorname{tg} \varphi = a/b$. Поэтому $k\lambda = da/b$ или

$$\lambda = \frac{da}{bm}$$

Содержание отчета

- наименование работы;
- цель работы;
- последовательность выполнения работы;
- решения задач;
- вывод о проделанной работе;
- контрольное задание.

Порядок выполнения работы

I. Повторите основные понятия и формулы темы.

II. Решите задачи, используя записи в рабочей тетради.

Задача №1. Определите длину световой волны, падающей на дифракционную решетку, если спектр первого порядка находится под углом 5° . Период дифракционной решетки равен 5 мкм.

Задача №2. Спектр первого порядка для зеленой линии ртути ($\lambda = 546$ нм) наблюдается под углом 19° . Определите период дифракционной решетки.

Задача №3. При помощи дифракционной решетки с периодом 20 мкм на экране получен спектр. Определите длину световой волны, если расстояние от первого максимума до центрального равно 2,43 см, а от решетки до экрана 1 м.

Задача №4. Когерентные источники излучают свет с длиной волны $5,7 \cdot 10^{-7}$ м (желтый свет). Найдите разность хода лучей, приходящих от этих источников в третью от центрального максимума темную полосу.

Задача №5. Две когерентные световые волны приходят в некоторую точку пространства с разностью хода 2,25 мкм. Каков результат интерференции в этой точке, если свет зеленый ($\lambda = 500$ нм)?

Задача №6. На дифракционную решетку, имеющую 500 штрихов на миллиметр, падает плоская монохроматическая волна ($\lambda = 500$ нм). Определить наибольший порядок спектра, который можно наблюдать.

Задача №7. Дифракционная решетка содержит 120 штрихов на 1 мм. Найдите длину волны монохроматического света, падающего на решетку, если угол между двумя спектрами первого порядка равен 8° .

Задача № 8. Ширина спектра первого порядка (длины волн заключены в пределах от 0,38 до 0,76 мкм), полученного на экране с помощью дифракционной решетки равна 11 см. Период решетки - 0,01 мм. Определить расстояние от решетки до экрана.

III. Выполните контрольное задание:

1. Дайте понятие интерференции света.
2. Запишите формулу для определения периода дифракционной решетки, назовите величины, входящие в формулу, единицы измерения указанных величин.
3. Выберите из трех предложенных задач одну и решите ее:

№3

(максимальная оценка «3»)

Под каким углом виден спектр первого порядка при освещении дифракционной решетки светом с длиной волны 656 нм? Период дифракционной решетки равен 5 мкм.

№4

(максимальная оценка «4»)

Дифракционная решетка содержит 100 штрихов на 1 мм. Найдите длину волны монохроматического света, падающего на решетку, если угол между двумя спектрам первого порядка равен 10° .

№5

(максимальная оценка «5»)

На дифракционную решетку, содержащую 500 штрихов на миллиметр, падает нормально белый свет. Спектр проецируется помещенной вблизи решетки линзой на экран. Определить ширину спектра первого порядка на экране, если расстояние от линзы до экрана 1 м. Границы видимого спектра: $\lambda_{кр}=760$ нм, $\lambda_{ф}=400$ нм.

Практическая работа №15

Ультрафиолетовое излучение. Инфракрасное излучение. Рентгеновские лучи. Их природа и свойства. Шкала электромагнитных излучений

Цель работы: сформировать представление о различных видах электромагнитного излучения, их свойствах и практическом применении.

Оборудование, раздаточный материал: таблица «Шкала электромагнитных излучений», калькулятор, справочные таблицы, учебники.

Краткие теоретические сведения

Шкала электромагнитных волн – непрерывная последовательность частот или длин волн электромагнитных излучений, представляющих собой распространяющееся в пространстве переменное электромагнитное поле.



рис.29

На шкале электромагнитных волн видно, что по частотам (или длинам волн) между различными видами электромагнитное излучения весьма условны – последовательные участки шкалы непрерывно переходят друг в друга. Электромагнитные излучения, частоты которых отличаются на много порядков, имеют качественно различные свойства. Эти различия определяются общей закономерностью шкалы электромагнитных волн: по мере перехода от более длинных волн к более коротким волновые свойства света (интерференция, дифракция, поляризация) проявляются слабее, а квантовые свойства света проявляются сильнее.

Содержание отчета

- наименование работы;
- цель работы;
- последовательность выполнения работы;
- таблица, расчеты;
- вывод о проделанной работе;
- контрольное задание.

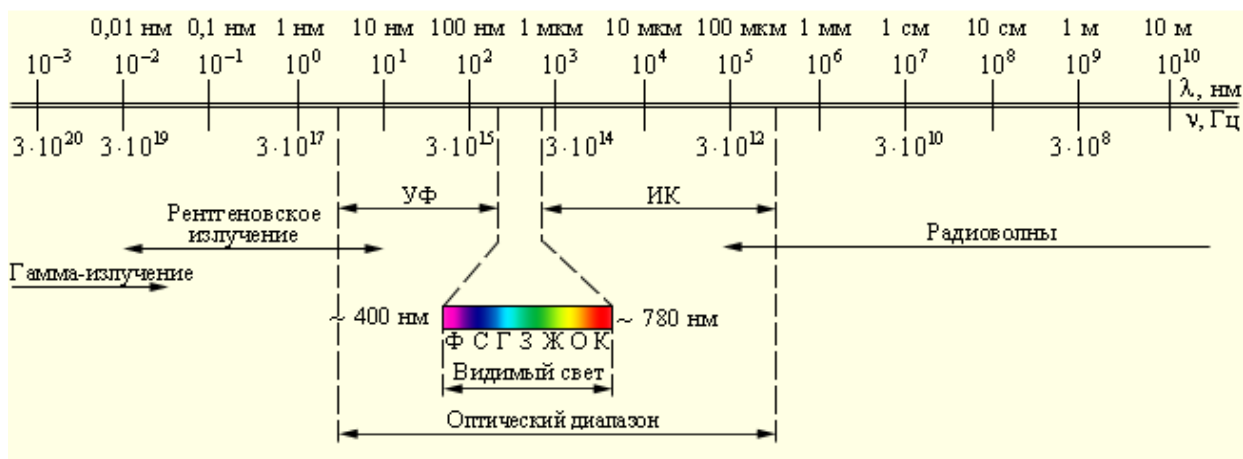
Порядок выполнения работы

а. Изучите тему «Шкала электромагнитных волн»:

1. Прочитайте материал по теме, используя учебники и любые источники информации.
2. Подготовьте в тетради на двойном развернутом листе таблицу

Вид электромагнитного излучения	Диапазон		Источники излучения	Свойства	Применение
	длин волн, м	частот, Гц			
радиоизлучение					
инфракрасное					
видимое					
ультрафиолетовое					
рентгеновское					
гамма-излучение					

3. Заполните таблицу:

- диапазон длин волн укажите в соответствии с данными плаката «Шкала электромагнитных излучений» и учебников;
- диапазон частот рассчитайте по формуле:

$$\nu = \frac{c}{\lambda}$$

- источники, свойства и применение электромагнитных излучений выпишите из учебника.

II. Выполните контрольное задание:

Дайте сравнительную характеристику инфракрасного и рентгеновского излучения.

Практическая работа №16

Квантовая оптика

Цель работы: познакомиться с устройством, назначением и применением фотоэлементов и фотосопротивлений; научиться решать задачи на расчет энергии, массы, импульса фотонов, а также на применение уравнения фотоэффекта.

Оборудование, раздаточный материал: калькулятор, справочные таблицы, учебники.

Краткие теоретические сведения

В квантовой оптике свет рассматривается как поток особых частиц – фотонов, не обладающих массой покоя и движущихся со скоростью c , равной скорости света в вакууме. Основными характеристиками фотона являются его энергия E и импульс p :

$$E = h\nu = \frac{hc}{\lambda} \quad \text{и} \quad p = mc,$$

где $h = 6,63 \cdot 10^{-34}$ Дж·с – постоянная Планка,

ν – частота падающего света,

λ – длина волны падающего света,

m – масса фотона..

Фотоэлектрическим эффектом называется явление взаимодействия света с веществом, в результате которого энергия фотонов передается электронам вещества. Для твердых и жидких тел различается внешний и внутренний фотоэффект. Согласно уравнения Эйнштейна для внешнего фотоэффекта:

$$h\nu = A + \frac{mv_m^2}{2},$$

где $h\nu$ – энергия падающего фотона,

A – работа выхода,

m – масса электрона,

v_m – максимальная скорость электрона.

Для каждого вещества существует красная граница фотоэффекта $\nu_{кр}$ – такая наименьшая частота, при которой фотоэффект возможен:

$$\nu_{кр} = \frac{A}{h}$$

Содержание отчета

- наименование работы;
- цель работы;
- последовательность выполнения работы;
- ответы на вопросы;
- решения задач;
- вывод о проделанной работе;
- контрольное задание.

Порядок выполнения работы

I. Повторите тему «Фотоны, фотоэффект».

II. Используя учебники и любые источники информации, составьте конспект по теме «Применение фотоэффекта» по плану:

1. Фотоэлемент: устройство, назначение, принцип действия, применение.
2. Фотоспротивление: устройство, назначение, принцип действия, применение.

III. Решите задачи:

Задача №1. Определить энергию фотонов, соответствующих наиболее длинным ($\lambda=760\text{нм}$) и наиболее коротким ($\lambda=380\text{ нм}$) волнам видимой части света.

Задача № 2. Каков импульс фотона ультрафиолетового излучения с длиной волны 100нм ?

Задача №3. Определить красную границу фотоэффекта для калия, если работа выхода электронов равна $3,2 \cdot 10^{-19}\text{ Дж}$.

Задача №4. Достаточна ли энергия фотона ультрафиолетового излучения ($\nu=8 \cdot 10^{14}\text{ Гц}$), чтобы вырвать электрон из молибдена? Работа выхода для молибдена равна $7,0 \cdot 10^{-19}\text{ Дж}$.

Задача №5. Натриевую пластину облучают светом, длина волны которого $6,6 \cdot 10^{-8}\text{ м}$. Определить скорость фотоэлектронов, если работа выхода равна $4 \cdot 10^{-19}\text{ Дж}$.

IV. Ответьте на контрольный вопрос:

Ультрафиолетовые лучи создают фотоэффект для цинка. Будет ли возникать фотоэффект, если облучать этими лучами цезий?

Практическая работа №17

Радиоактивность. Закон радиоактивного распада. Радиоактивные превращения. Получение радиоактивных изотопов и их применение.

Биологическое действие радиоактивных излучений.

Цель работы: познакомиться с природой радиоактивности, практическим применением радиоактивных изотопов; научиться решать задачи на составление уравнений радиоактивных распадов.

Оборудование, раздаточный материал: калькулятор, справочные таблицы, учебники.

Краткие теоретические сведения

В 1896 году А. Беккерель обнаружил с помощью фотопластинки, что одна из солей урана является источником излучения, природа которого была неясна. Беккерель установил, что открытое им излучение испускается всеми соединениями урана и самим металлическим ураном, т.е. что источником излучения являются атомы урана.

Оказывается, излучение урана происходит непрерывно и никакие внешние воздействия не оказывают на него влияния, т.е. атомы урана излучают самопроизвольно (спонтанно). Излучение урана было названо радиоактивным, а само явление – радиоактивностью.

Исследования Беккереля, Резерфорда, Пьера Кюри, Марии Склодовской-Кюри и других ученых показали, что радиоактивное излучение имеет сложный состав и в магнитном поле разделяется на лучи трех видов, которые называли α -, β -, γ -лучами.

Оказалось, что α -лучи представляют собой поток положительно заряженных частиц (α -частиц); β -лучи – поток быстро летящих электронов (β -

частиц); γ -лучи, не отклоняющиеся в магнитном поле, представляют собой электромагнитное излучение с очень малой длиной волны.

Преобразование атомных ядер, которые сопровождаются испусканием α - и β -излучений, называются соответственно α - и β -распадом. Правила смещения при радиоактивных распадах:

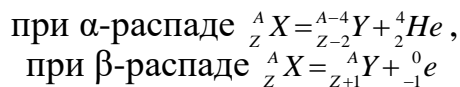

Содержание отчета

- наименование работы;
- цель работы;
- последовательность выполнения работы;
- ответы на вопросы;
- решения задач;
- вывод о проделанной работе;
- контрольное задание.

Порядок выполнения работы

I. Используя учебники и любые источники информации, составьте конспект по теме «Радиоактивность» по плану:

1. Понятие радиоактивности
2. Опыт Беккереля
3. Природа радиоактивных излучений
4. Закон радиоактивного распада
5. Биологическое действие радиоактивных элементов
6. Применение радиоактивных изотопов

II. Решите задачи:

Задача №1. Написать реакцию α -распада радия ${}^{226}_{88} \text{Ra}$.

Задача №2. Написать реакцию α -распада урана ${}^{238}_{92} \text{U}$ и β -распада свинца ${}^{209}_{82} \text{Pb}$.

Задача №3. В результате какого радиоактивного распада плутоний ${}^{239}_{94} \text{Pu}$ превращается в уран ${}^{235}_{92} \text{U}$?

Задача №4. Какой изотоп образуется из урана ${}^{239}_{92} \text{U}$ после двух β -распадов и одного α -распада?

Задача №5. Ядро какого элемента образуется после двух последовательных α -распадов из ядра ${}^{252}_{102} \text{No}$?

Задача №6. В результате альфа-распада и последующего бета-распада торий-232 превратился в актиний-228. Написать уравнения этих ядерных реакций. Какой промежуточный элемент при этом получается?

Задача №7. Ядро изотопа тория ${}^{232}_{90} \text{Th}$ претерпевает α -распад, затем два электронных β -распада и еще один α -распад. Какое ядро образуется после данных превращений?

Задача №8. Из какого ядра после одного α -распада и одного β -распада образуется ${}^{211}_{83} \text{Bi}$?

Задача №9. Изотоп радия-226 превратился в изотоп свинца-206. Сколько альфа и бета распадов произошло при этом?

III. Ответьте на контрольный вопрос:

Ядро испытывает электронный β -распад. Как меняются при этом число протонов в ядре и массовое число ядра?

Практическая работа №18

Дефект массы. Энергия связи. Удельная энергия связи.

Цель работы: научиться решать задачи на определение состава атомных ядер, расчет энергии связи, удельной энергии связи, а также составлять уравнения ядерных реакций.

Оборудование, раздаточный материал: калькулятор, справочные таблицы, карточки с заданиями.

Краткие теоретические сведения

Атомное ядро любого химического элемента состоит из положительно заряженных протонов и не имеющих электрического заряда нейтронов. Количество протонов в ядре совпадает с порядковым номером Z соответствующего химического элемента в периодической системе Менделеева. Количество нейтронов N_n определяется по формуле:

$$N_n = A - Z,$$

где A - массовое число ядра.

Энергией связи $E_{св}$ атомного ядра по абсолютной величине равна работе, которую надо совершить для расщепления ядра на составляющие его нуклоны без сообщения им кинетической энергии. Удельной энергией связи ядра называется величина, равная средней энергии связи, приходящейся на один нуклон.

Мерой энергии связи атомного ядра является дефект масс Δm :

$$\Delta m = Zm_p + (A - Z)m_n - M_{я} \quad \text{или}$$

$$\Delta m = Zm_H + (A - Z)m_n - M_a,$$

где m_p - масса протона,

m_n - масса нейтрона,

$M_{я}$ - масса ядра,

m_H - масса изотопа водорода ${}^1_1\text{H}$,

M_a - масса атома.

Энергия связи равна:

$$E_{св} = \Delta mc^2 \quad \text{или}$$

$$E_{св} = 931\Delta m.$$

Содержание отчета

- наименование работы;
- цель работы;
- последовательность выполнения работы;
- решения задач;
- вывод о проделанной работе;
- контрольное задание.

Порядок выполнения работы

I. Повторите основные понятия и формулы темы.

II. Решите задачи, используя записи в рабочей тетради.

Задача №1. Укажите состав ядер и число электронов в атомах следующих элементов: азота ${}^{14}_7\text{N}$, бериллия ${}^8_4\text{Be}$.

Задача №2. В чем отличие и что общего имеют изотопы урана ${}^{238}_{92}\text{U}$ и ${}^{235}_{92}\text{U}$?

Задача №3. Каков состав ядер радия ${}^{226}_{88}\text{Ra}$ и ${}^{225}_{89}\text{Ac}$?

Задача №4. Определите дефект масс ядра изотопа кислорода ${}^{17}_8\text{O}$.

Задача №5. Чему равна энергия связи ядра трития – изотопа водорода ${}^3_1\text{H}$?

Задача №6. Найдите энергию связи и удельную энергию связи ядра изотопа углерода ${}^{12}_6\text{C}$.

Задача №7. Какая минимальная энергия необходима для расщепления ядра ^{11}B на протоны и нейтроны?

Задача №8. Работа по разделению молекулы воды на водород и кислород приблизительно равна 5 эВ. Оцените, во сколько раз атомные ядра прочнее молекулы воды?

Задача №9. Написать уравнение следующей ядерной реакции: в результате поглощения ядром алюминия-27 альфа-частицы образуется фосфор-30 и нейтрон.

Задача №10. При бомбардировке ядер бора ^{11}B протонами получается бериллий ^8Be . Какое еще ядро образуется при этой реакции?

Выполните контрольное задание:

1. Дайте понятие дефекта масс.
2. Запишите формулы для определения энергии связи, назовите величины, входящие в формулу, единицы измерения указанных величин.
3. Выберите из трех предложенных задач одну и решите ее:

№3

(максимальная оценка «3»)

Определить дефект масс ядра изотопа водорода ^2H .

№4

(максимальная оценка «4»)

Определить энергию связи ядра изотопа ^{235}U .

№5

(максимальная оценка «5»)

Определить удельную энергию связи ядра изотопа ^{10}B .

МИНИСТЕРСТВО СЕЛЬСКОГО ХОЗЯЙСТВА РОССИЙСКОЙ ФЕДЕРАЦИИ
ФЕДЕРАЛЬНОЕ ГОСУДАРСТВЕННОЕ БЮДЖЕТНОЕ ОБРАЗОВАТЕЛЬНОЕ
УЧРЕЖДЕНИЕ ВЫСШЕГО ОБРАЗОВАНИЯ
«РЯЗАНСКИЙ ГОСУДАРСТВЕННЫЙ АГРОТЕХНОЛОГИЧЕСКИЙ
УНИВЕРСИТЕТ ИМЕНИ П.А. КОСТЫЧЕВА»

УТВЕРЖДАЮ:
Декан ФДП и СПО



А.С. Емельянова

«16» марта 2023 г.

Факультет дополнительного профессионального
и среднего профессионального образования

МЕТОДИЧЕСКИЕ УКАЗАНИЯ К ПРАКТИЧЕСКИМ ЗАНЯТИЯМ

ПМ.05 ВЫПОЛНЕНИЕ РАБОТ ПО ДОЛЖНОСТИ СЛУЖАЩЕГО «КАССИР»

МДК.05.01 ВЕДЕНИЕ КАССОВЫХ ОПЕРАЦИЙ

для студентов 3 курса ФДП и СПО, обучающихся
по специальности

38.02.01 ЭКОНОМИКА И БУХГАЛТЕРСКИЙ УЧЕТ (ПО ОТРАСЛЯМ)

(очная форма обучения)

Рязань, 2023

Методические указания к практическим занятиям составлены с учетом требований Федерального государственного образовательного стандарта (далее – ФГОС), утвержденного 05.02.2018 г. приказом Министерства образования и науки РФ за № 69 по специальности среднего профессионального образования (далее - СПО) 38.02.01 Экономика и бухгалтерский учет (по отраслям)

Методические указания к практическим занятиям подготовлены:
Стишковой Е.В., преподавателем кафедры бухгалтерского учета, анализа и аудита для ведения занятий на ФДП и СПО,

Методические указания к практическим занятиям одобрены предметно-цикловой комиссией экономических дисциплин ФДП и СПО «16» марта 2023 г., протокол № 8.

Председатель предметно-цикловой комиссии



Е.В. Стишкова

СОДЕРЖАНИЕ

	Стр.
СТРУКТУРА ПРАКТИЧЕСКИХ ЗАНЯТИЙ И ТРУДОЕМКОСТЬ	4
Практическое занятие 1. Правила организации наличного денежного и безналичного обращения в Российской Федерации	5
Практическое занятие 2. Организация кассовой работы экономического субъекта	13
Практическое занятие 3. Тема 3. Правила определения признаков подлинности и платежности денежных знаков российской валюты и других государств	22
Практическое занятие 4. Организация работы на контрольно -кассовых машинах (ККМ)	29
Практическое занятие 5. Ревизия ценностей и проверка организации кассовой работы. Ответственность за нарушение кассовой дисциплины	34
СПИСОК РЕКОМЕНДУЕМЫХ ИСТОЧНИКОВ	48

СТРУКТУРА ПРАКТИЧЕСКИХ ЗАНЯТИЙ И ТРУДОЕМКОСТЬ

Номер и название раздела дисциплины	Наименование практических/ лабораторных работ	Трудоемкость (час.)	Компетенции ОК, ПК
1	2	3	4
1. Правила организации наличного денежного и безналичного обращения в Российской Федерации	Организация учета денежных средств	4	ПК 1.3 ОК 01-09
2. Организация кассовой работы экономического субъекта	Учет денежных средств и ценными бумагами при оформлении кассовых документов Учет операций на расчетных счетах Учет операций с иностранной валютой Учет операций на специальных счетах в банках	24	ПК 1.3 ОК 01-09
3. Правила определения признаков подлинности и платежности денежных знаков российской валюты и других государств	Определение признаков подлинности и платежности денежных знаков российской валюты и других государств	6	ПК 1.3 ОК 01-09
4. Организация работы на контрольно -кассовых машинах (ККМ)	Работа на контрольно -кассовых машинах (ККМ)	6	ПК 1.3 ОК 01-09
5. Ревизия ценностей и проверка организации кассовой работы. Ответственность за нарушение кассовой дисциплины	Ревизия ценностей и проверка организации кассовой работы. Ответственность за нарушение кассовой дисциплины	8	ПК 1.3 ОК 01-09
ВСЕГО		48	

1. Правила организации наличного денежного и безналичного обращения в Российской Федерации

Тема: Организация учета денежных средств

Цель работы: Ознакомиться с общими положениями организации и учета денежных средств на предприятии; изучить должностные обязанности кассира; овладеть практическими навыками определения платежности и подлинности денежных купюр, их ветхости и сомнительности.

Для хранения денежных средств и осуществления расчетов наличными деньгами (выдачи заработной платы, денег на командировочные расходы и т.п.) предприятие должно иметь кассу.

Касса – это структурное подразделение предприятия, предназначенное для приема, хранения и выдачи наличных денежных средств. В кассе предприятия могут храниться не только наличные денежные средства, но и денежные документы, и бланки строгой отчетности. Наличные денежные средства на предприятии должны храниться в несгораемых шкафах, сейфах, а в отдельных случаях – в комбинированных, и обычных металлических шкафах, которые по окончании работы кассы закрываются ключом и опечатываются сургучной печатью кассира. Ключи от металлических шкафов и печати хранятся у кассиров, а учтенные дубликаты ключей в опечатанных кассирами пакетах, катушках и др. хранятся у руководителей предприятия, не реже одного раза в квартал комиссией проводится их проверка

Для ведения кассовых операций в штате предприятия предусмотрена должность кассира, который несет материальную ответственность за сохранность всех принимаемых им ценностей. После издания приказа о назначении кассира руководитель предприятия обязан ознакомить его с правилами ведения кассовых операций и заключить с ним договор о полной материальной ответственности.

Наличные деньги, полученные кассой, расходуются на выплату заработной платы и других платежей работникам, выдаются на хозяйственные и другие расходы или вносятся на счета в банках.

Кассир - должностное лицо, на которое возложена обязанность учета, приема, хранения и выдачи денег из кассы. Кассир дает письменное обязательство о материальной ответственности. В должностные обязанности кассира входит: осуществление операций по приему, учету, выдаче и хранению денежных средств и ценных бумаг с обязательным соблюдением правил, обеспечивающих их сохранность. Кассир оформляет документы и получает в соответствии с установленным порядком денежные средства и ценные бумаги в учреждениях банка для выплаты заработной платы, премий, оплаты командировочных и других расходов. Ведет на основе приходных и расходных документов кассовую книгу. Сверяет фактическое наличие денежных сумм и ценных бумаг с книжным остатком. Составляет кассовую отчетность.

Кассир должен знать:

нормативные правовые акты, положения, инструкции, другие руководящие материалы и документы по ведению кассовых операций; формы кассовых и банковских документов; правила приема, выдачи, учета и хранения денежных средств и ценных бумаг; порядок оформления приходных и расходных документов; лимиты остатков кассовой наличности, установленной для предприятия, правила обеспечения их сохранности; порядок ведения кассовой книги, составления кассовой отчетности; основы организации труда; правила эксплуатации вычислительной техники; основы законодательства о труде; правила внутреннего трудового распорядка; правила и нормы охраны труда

Требования к квалификации кассира.

на должность кассира назначаются лица с высшим образованием и стажем финансово-бухгалтерской работы не менее одного года или со средним специальным образованием и стажем финансово-бухгалтерской работы не менее трех лет.

Кассир работает в соответствии с Правилами внутреннего трудового распорядка отделения.

При оценке качества работы кассира и решении вопроса о соответствии его занимаемой должности учитывается, что кассир должен:

- в совершенстве владеть методикой проведения расчетно-денежных и банковских операций;

- знать действующее законодательство и нормативные акты по бухгалтерскому учету, отчетности, банковским операциям;

- систематически повышать свою квалификацию на курсах и семинарах по бухгалтерскому учету;

- не иметь негативных оценок своей деятельности как со стороны главного бухгалтера отделения, так и со стороны банковских органов

Подлежащие обмену банкноты обмениваются кредитными организациями вне зависимости от предъявленной к обмену суммы. При анализе возможности обмена выбирается любой сохранившийся фрагмент графического оформления, по цвету и характеру которого можно установить подлинность, соответствие способов изготовления и принадлежность банкноты к определенному году образца и достоинству.

Процедура определения платежеспособности может занять немало времени. Так, для выяснения остаточной площади сильно поврежденных банкнотов Банка России используются специальные сетки. Поврежденный банкнот располагается на сетке для соответствующего образца и года выпуска таким образом, чтобы сохранившиеся стороны совпадали с границами сетки. Далее путем подсчета закрытых остатками дензнака клеточек определяется общая сохранившаяся площадь поврежденного банкнота.

Об условиях обмена купюр, состоящих из нескольких частей, подробно говорится в Положении о порядке ведения кассовых операций и правилах хранения, перевозки и инкассации банкнот и монеты Банка России в кредитных организациях на территории Российской Федерации" (утв. Банком России 24.04.2008 N 318-П). Они подлежат обмену в том случае, если имеется одна часть, занимающая не менее 55% от площади банкнота, или несколько фрагментов, бесспорно принадлежащих одному банкноту, площадь которых в совокупности составляет не менее 55% от первоначального формата банкнота [22].

При этом количество частей, на которые разорван (разрезан) банкнот, значения не имеет. При анализе фрагментов во внимание принимаются линии разрыва (разреза), водяные знаки, графическое изображение, размер полей, серийные номера и т. п. Исследованный банкнот наклеивается на бумажную сетку для определения остаточной площади таким образом, чтобы была видна его сторона, на которую нанесены серийные номера.

Стоит также отметить, что если банкнот составлен из двух частей различных банкнот (в том числе различных номиналов), и площадь каждой из частей составляет не менее 55% от первоначального формата банкнота, соответствующего определенному номиналу, то каждая часть рассматривается как отдельный банкнот и подлежит обмену.

Банкноты, не вызывающие сомнения в своей подлинности и имеющие следующие повреждения:

- а) утратившие менее половины своей площади, в тексте наименования достоинства которых на лицевой стороне (включая слово "рублей") отсутствует не более 4 букв;

- б) разорванные и склеенные, если отдельные части билета бесспорно принадлежат одной и той же банкноте;

в) залитые красящими веществами, изменившие присвоенную окраску, обожженные и прожженные;

г) имеющие явный брак печатных фабрик ГПО "Гознак" (непропечатка отдельных элементов или их искажение, отсутствие изображений на лицевой или оборотной сторонах, отсутствие одной из защитных фоновых сеток, ненадлежащее расположение на банкноте водяного знака) подлежат безусловному обмену в учреждениях банков.

Монеты, не вызывающие сомнения в своей подлинности и имеющие следующие повреждения:

- а) деформированные, сплюснутые, ломаные, с напаем каких-либо металлов;
- б) травленные, поврежденные высокой температурой и изменившие цвет также подлежат безусловному обмену в учреждениях банков.

Обмен таких банкнот и монет производится по устному заявлению организации или лица, сдающего деньги, в момент их приема, без проводок по бухгалтерскому учету и оформления каких-либо документов.

Если кассир учреждения банка затрудняется определить платежность денежных знаков, решение может принять руководитель банковского учреждения. Лицо, принимающее решение, несет полную материальную ответственность за правильность произведенного обмена.

В случае затруднения в определении платежности банкнот или монет они могут быть направлены ценным письмом (ценной бандеролью) для экспертизы в расчетно-кассовый центр, в котором обслуживается данное банковское учреждение. Дальнейший порядок действий изложен в п. 4.2.

Обменные банковскими учреждениями банкноты и дефектная монета зачисляются в разряд "ветхие" и сдаются в составе денежной выручки в расчетно-кассовый центр Банка России.

Банкноты и монеты, не отвечающие требованиям положения о порядке ведения кассовых операций в РФ являются неплатежными. Требования:

Платежными являются банковские билеты (далее по тексту - банкноты) Банка России, не вызывающие сомнения в их подлинности, сохранившие свои геометрические размеры, не имеющие следов умышленной порчи (надрисовки, надпечатки и наклейки, изменяющие достоинство банкноты, а также банкноты, склеенные из большого количества продольных или поперечных полос) и сохранившие полностью на лицевой стороне:

- для банкнот достоинством 100, 200, 500, 1000 и 5000 рублей - крупное число в центре и слова, обозначающие их достоинство;

- для банкнот достоинством 10000 и 50000 рублей - слова, обозначающие их достоинство, и изображение Московского Кремля и Российского флага на куполе здания Правительства России.

Платежными являются монеты Банка России (далее по тексту - монеты), не вызывающие сомнения в их подлинности, сохранившие независимо от характера повреждений свою полную величину, наименование достоинств монет и изображение эмблемы Банка России на лицевой стороне.

Все предприятия, организации и учреждения вне зависимости от форм собственности обязаны принимать во все виды платежей, а учреждения банков и предприятий связи, кроме того, обязаны принимать для зачисления на счета, во вклады, на аккредитивы и для переводов также банкноты:

- а) имеющие проколы, надрывы, потертости, пятна и надписи;
- б) имеющие незначительные повреждения в виде оторванных углов и краев, если при этом не затронуты признаки платежности,

Учреждения банков обязаны отсортировать из выручки и сдавать в учреждения Банка России для зачисления в разряд ветхих банкноты с повреждениями.

Их экспертиза на предмет возможности обмена осуществляется расчетно-кассовыми центрами Банка России.

В случае затруднения в проведении экспертизы (определение платежности денежных знаков или возможности их обмена) в расчетно-кассовом центре они направляются для экспертизы в соответствующее Главное управление (Национальный банк) Банка России.

В случае затруднения в проведении экспертизы денежных знаков в Главном управлении (Национальном банке) Банка России они направляются для экспертизы в Центральное хранилище Банка России.

Заключение Главного эксперта Центрального хранилища Банка России о возможности обмена денежных знаков является окончательным.

Банкноты и монеты, принимаются учреждениями Банка России на экспертизу на основании заявления клиента.

Организации или лицу, сдавшему банкноты или монеты на экспертизу, выдается квитанция ф. 0402004 с указанием суммы поврежденных банкнот или монет, сданных на экспертизу, в оценке по номиналу. Второй экземпляр квитанции остается в делах банка.

В случае приемки на экспертизу сильно поврежденных банкнот (сгнивших, обгорелых и т.п.), осуществить пересчет которых не представляется возможным, допускается производить условную оценку таких банкнот (в размере 1 рубля) для выдачи квитанции клиенту, оприходования в банке и, при необходимости, оценки почтового отправления для пересылки на экспертизу в Центральное хранилище.

Банкноты и монеты, сданные на экспертизу, приходятся на счет 9960 по номиналу и не позднее, чем в двухнедельный срок отправляются через инкассаторов или ценным письмом в Главное управление (Национальный банк) или Центральное хранилище Банка России вместе с заявлением клиента с составлением сопроводительной описи в трех экземплярах.

Первый и второй экземпляры описи вкладываются в посылку, третий остается в банке-отправителе и помещается в кассовые документы дня. При отправлении банкнот с инкассаторами первый экземпляр описи вкладывается в посылку с банкнотами, а второй вручается инкассаторам для приема и сдачи этой посылки.

Сумма отосланных банкнот и монет списывается со счета 9960 и одновременно зачисляется на счет N 9961. Списание сумм со счета 9961 производится по получении первого экземпляра описи с отметкой о проведенной Главным Управлением (Центральным хранилищем) Банка России экспертизе денежных знаков и кредитовым авизо.

Суммы разрешенных к обмену банкнот и монет, принадлежащих юридическим лицам, зачисляются на их расчетные или текущие счета, а суммы билетов, принадлежащих физическим лицам, зачисляются на балансовый счет N 904 и одновременно посылаются почтовые уведомления об обмене денег этим лицам или указанные суммы переводятся им по почте (по их просьбе).

Выдача сумм обмененных денежных знаков наличными деньгами производится по расходному кассовому ордеру при предъявлении квитанции формы. 0402004.

Ход работы:

Задание 1.

Сформулируйте определение понятия КАССА на основании Указания банка России № 3210-У от 11.03.2014 «О порядке ведения кассовых операций юридическими лицами и упрощенном порядке ведения кассовых операций индивидуальными предпринимателями и субъектами малого предпринимательства»

Задание 2.

Составьте должностную инструкцию кассира, используя нижеприведенные данные.

_____ (название учреждения, организации)	УТВЕРЖДАЮ _____ (уполномоченное лицо)
_____ (ФИО, подпись)	
" " _____ 20 г.	
ДОЛЖНОСТНАЯ ИНСТРУКЦИЯ КАССИРА ПРЕДПРИЯТИЯ	
I. Общие положения	
II. Должностные обязанности	
III. Права	
IV. Ответственность	
СОГЛАСОВАНО: Руководитель структурного подразделения: _____ / _____ / Начальник юридического отдела: _____ / _____ / С инструкцией ознакомлен: _____ / _____ / « » _____ 20__ г.	

Задание 3.

Изучите взаимосвязи кассира с различными сотрудниками организации.

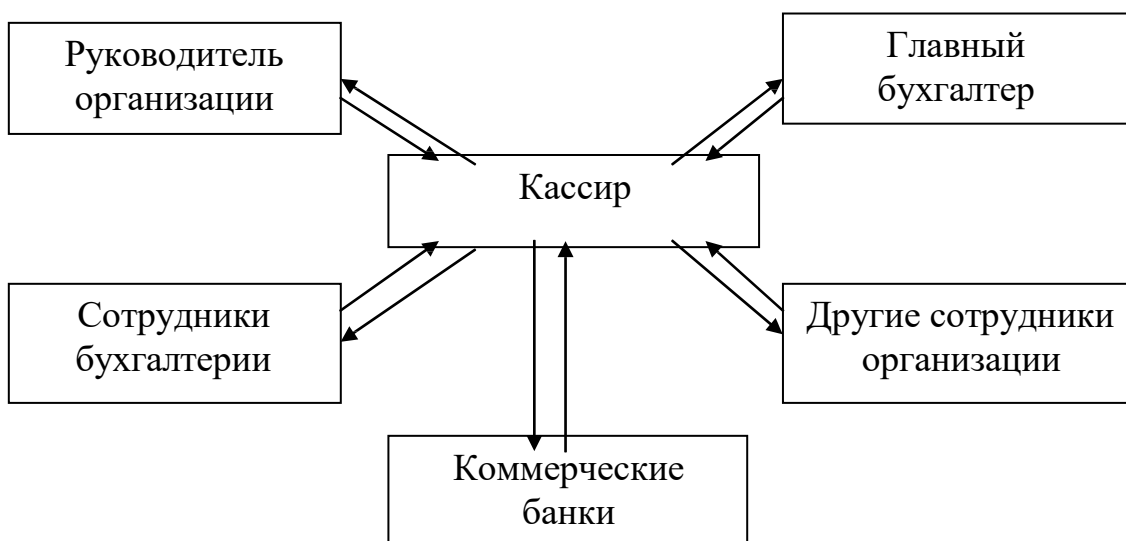

2. Организация кассовой работы экономического субъекта

Тема: Учет денежных средств и ценных бумаг при оформлении кассовых документов

Цель занятия: Отработка практических навыков заполнения документов по операциям с денежными средствами и ценными бумагами при оформлении кассовых документов.

Бухгалтерский учет в Российской Федерации регламентируется правовыми и нормативными документами. Государство в лице Правительства, Министерства финансов, Центрального Банка, Государственного комитета по статистике России при помощи законов, постановлений и инструкций устанавливает правила учета. Основным разработчиком документов по бухгалтерскому учету является Министерство финансов РФ.

В зависимости от назначения и статуса нормативные документы целесообразно представить в следующей таблице 3.

Таблица 1- Система нормативного регулирования бухгалтерского учета в РФ

1 уровень
Законодательные акты, указы Президента РФ и постановления Правительства, регламентирующие прямо или косвенно организацию и ведение бухгалтерского учета и проведения аудита в организации
2 уровень
Стандарты (положения) по бухгалтерскому учету и отчетности
3 уровень
Методические рекомендации (указания), инструкции, комментарии, письма Минфина РФ и других ведомств
4 уровень
Рабочие документы по бухгалтерскому учету самого предприятия (учетная политика организации, рабочий план счетов, график документооборота и т.п.)

Законодательные акты, указы Президента РФ и постановления Правительства, прямо или косвенно регламентируют организацию и ведение бухгалтерского учета и проведения аудита кассовых операций в организации обязательны к применению.

Стандарты (положения) по бухгалтерскому учету и отчетности, методические рекомендации (указания), инструкции, комментарии, письма Минфина РФ и других ведомств носят рекомендательный характер.

Указания, инструкции, положения приказы и иные подобные документы по постановке, ведению бухгалтерского учета, создаются непосредственно в организации и являющиеся внутрифирменными документами.

Нормативным регулированием ведения денежных расчетов занимается Центральный банк РФ, применяя разработанные им следующие нормативные документы:

1. Положение № 318 –П «О порядке ведения кассовых операций и правилах хранения, перевозки и инкассации банкнот и монеты банка России в кредитных организациях на территории Российской Федерации».

2. Положение N 383-П «О правилах осуществления перевода денежных средств» (утв. Банком России 19.06.2012).

3. Указание № 3210-У «О порядке ведения кассовых операций юридическими лицами и упрощенном порядке ведения кассовых операций индивидуальными предпринимателями и субъектами малого предпринимательства»

Краткая характеристика основных нормативных актов и документов регулирования бухгалтерского учета денежных средств в РФ приведена в таблице 4.

Таблица 2 - Краткая характеристика других основных нормативных актов и документов регулирования бухгалтерского учета в РФ

№	Название нормативного документа	Краткое содержание
1	2	3
1	Гражданский кодекс Российской Федерации.	Определяет основания приобретения и перехода права собственности на денежные средства, правила оформления и выполнения договоров гражданско-правового характера.
2	Налоговый кодекс Российской Федерации.	Определяет налогообложение операций по движению денежных средств.
3	Федеральный закон «О бухгалтерском учете» № 402-ФЗ.	Определяет правовые основы бухгалтерского учета денежных средств, его содержание, принципы, организацию, основные направления бухгалтерской деятельности и составление отчетности.
4	Федеральный закон № 173-ФЗ «О валютном регулировании и валютном контроле»	Определяет правовые основы проведения операций с валютными денежными средствами.
5	Положение по бухгалтерскому учету 1/08 «Учетная политика организации» № 106н.	Устанавливает основные нормы и принципы бухгалтерского учета, методы оценки активов и обязательств, требования к составу и содержанию показателей бухгалтерской отчетности, методологические основы организации учета денежных средств.
6	Положение по бухгалтерскому учету 23/2011 «Отчет о движении денежных средств»	устанавливает правила составления отчета о движении денежных средств коммерческими организациями (за исключением кредитных организаций), являющихся юридическими лицами по законодательству Российской Федерации (далее - организации).
7	Положение по бухгалтерскому учету 3/2006 «Учет активов и обязательств, выраженных в иностранной валюте»	Устанавливает основные нормы и принципы бухгалтерского учета, методы оценки активов и обязательств, выраженных иностранной валюте.
8	Положение по бухгалтерскому учету 4/99 № 43н. «Бухгалтерская отчетность организации»	Устанавливают состав и формы бухгалтерской отчетности.
9	Положение по бухгалтерскому учету 9/99 №32н «Доходы организации»	Определяет понятие доходов, классификацию, принцип формирования, критерии признания дохода в отчетности
10	Положение по бухгалтерскому учету 10/99 №33н «Расходы организации»	Определяет понятие расходов, классификацию, принцип формирования, критерии признания расхода в отчетности
11	Методические указания по	Порядок проверки фактического наличия

	инвентаризации имущества и финансовых обязательств .	денежных средств.
12	План счетов бухгалтерского учета финансово-хозяйственной деятельности и Инструкция по его применению № 94н.	Содержит схему регистрации группировки фактов хозяйственной деятельности в бухгалтерском учете денежных средств Систематизирует перечень синтетических счетов и субсчетов бухгалтерского учета денежных средств.
13	Рабочие документы конкретной организации (учетная политика организации, рабочий план счетов, график документооборота и т.п.)	Определяют правила и порядок ведения бухгалтерского учета денежных средств в конкретной организации.

Системы нормативного регулирования бухгалтерского учета разработаны в разное время, в силу чего некоторые из них вступают в противоречие друг другу. В этой связи, при использовании данных нормативных актов в практической деятельности хозяйствующие субъекты должны руководствоваться следующими правилами:

1. В случае наличия противоречий между нормативными актами иерархического уровня приоритет имеет нормативный документ более высокого уровня независимо от даты его утверждения (вступления в силу).

2. В случае наличия противоречий между нормативными актами иерархического уровня приоритет имеет нормативный документ с более поздней датой его утверждения (вступления в силу) (основание: письмо Министерства Финансов РФ от 23.08.2001 г. №16-00-12/15).

Поступление наличных денег в кассу оформляется *приходным кассовым ордером* (форма № КО-1), подписанным главным бухгалтером или уполномоченным лицом. При этом, лицу, внесшему деньги в кассу, выдается квитанция к приходному кассовому ордеру за подписью главного бухгалтера и кассира, скрепленная печатью и штампом организации. При получении денежных средств в банке по чеку бухгалтером также выписывается приходный кассовый ордер с регистрацией его номера и даты на оборотной стороне корешка чека.

Выдача наличных денег производится по *расходным кассовым ордерам* или другим надлежаще оформленным документам (платежным ведомостям, заявлениям на выдачу денег, счетам и др.), на которые ставится специальный штамп, имеющий реквизиты расходного кассового ордера (форма № КО-2). Документы на выдачу денег подписывают руководитель и главный бухгалтер. Если на прилагаемых к расходным кассовым ордерам документах имеется разрешающая подпись руководителя организации, то его подпись на расходном кассовом ордере не обязательна. Приходные и расходные кассовые ордера выписываются бухгалтером общего или финансового отдела либо главным бухгалтером.

Деньги отдельному лицу, не работающему в данной организации, выдаются при предъявлении им паспорта или иного документа, удостоверяющего личность, по расходному кассовому ордеру, где проставляются подпись в получении и данные предъявленного документа.

Заработная плата, пособия, премии выплачиваются по платежным ведомостям без составления расходного кассового ордера на каждого получателя. По истечении трех рабочих дней, установленных для выплаты заработной платы, бухгалтер выписывает

расходный кассовый ордер на общую выплаченную по платежной ведомости сумму. Никаких подчисток, помарок или исправлений в кассовых документах не допускается.

Деньги по кассовым ордерам принимаются и выдаются только в день составления этих документов. Приходные, расходные кассовые ордера или заменяющие их документы не выдаются на руки лицам, вносящим или получающим документ.

При выдаче денежных средств по доверенности они прилагаются к расходному кассовому ордеру или ведомости на выдачу средств. По мере выполнения кассовых операций кассир обязан подписать их, а также приложенные к ним документы погасить штампом или надписью «Оплачено» или «Получено» («число, месяц, год»).

До передачи в кассу на исполнение кассовые документы записываются бухгалтером в специальном журнале регистрации приходных и расходных кассовых ордеров с указанием кодов (цифровых обозначений) причин и условий поступления и выдачи наличных денежных средств. Журнал регистрации построен таким образом, что по его данным контролируется целевое назначение полученных и израсходованных наличных денежных средств организаций, присваиваются номера кассовым документам, проверяется полнота произведенных кассиром операций, составляется отчетность.

Аналитический учет денежных средств ведется кассиром в кассовой книге.

Каждая организация может иметь только одну кассовую книгу. Листы в книге нумеруются, прошнуровываются и опечатываются печатью организации. На последней странице книги делается надпись: «В настоящей книге всего пронумеровано листов », проставляются подписи руководителя и главного бухгалтера организации.

В кассовой книге регистрируется остаток средств на начало дня, операции по приходу и расходу (за день), подводятся итоги поступления и выдачи наличных денег, определяется остаток на конец дня.

Записи в кассовой книге ведутся в двух экземплярах через копировальную бумагу. Второй экземпляр – отрывной – служит *отчетом кассира*. К отчету прилагаются все приходные и расходные документы и в конце рабочего дня сдаются в бухгалтерию под расписку бухгалтера.

При автоматизированной форме ведения бухгалтерского учета отдельные листы кассовой книги ежедневно формируются в виде машинограмм:

- 1-й лист – вкладной лист кассовой книги; 2-
- й лист – отчет кассира.

По окончании отчетного периода кассовая книга заверяется подписями главного бухгалтера и руководителя организации, прошнуровывается и опечатывается.

Синтетический учет кассовых операций. Для учета наличия и движения денежных средств в кассе организации используется счет 50 «Касса», к которому могут быть открыты следующие субсчета:

- 50/1 «Касса организации», где учитываются денежные средства организации в кассе. Когда организация производит кассовые операции с иностранной валютой, то к счету 50 должны быть открыты соответствующие субсчета для обособленного учета движения каждой наличной иностранной валюты;

- 50/2 «Операционная касса» учитывается наличие и движение денежных средств в кассах товарных контор (пристаней) и эксплуатационных участков, остановочных пунктов, речных переправ, судов, билетных и багажных кассах портов, вокзалов, кассах хранения билетов, кассах отделений связи и т.п. Он открывается организациями при необходимости.

- 50/3 «Денежные документы» на этом субсчете учитываются находящиеся в кассе организации почтовые марки, марки государственной пошлины, вексельные марки, оплаченные авиабилеты и другие денежные документы в сумме фактических затрат на их приобретение. Аналитический учет денежных документов ведется по их видам.

Синтетический учет ведется в журнале-ордере № 1 и ведомости № 1. Каждому отчету в регистре отводится одна строка независимо от периода, за который составлен кассовый отчет. Количество занятых строк в журнале-ордере №1 и ведомости №1 должно соответствовать количеству сданных кассиром отчетов.

Получение денег в кассу отражается по Д 50 К 51, 71, 62, 76 и др. Расходование наличных денежных средств – Д 51, 71, 60, 76 и др. К 50.

Ценные бумаги - денежные документы, удостоверяющие права собственности или займа владельца документа по отношению к лицу, выпустившему данный документ и несущему по нему обязательства. Они могут быть государственными (в виде долговых обязательств государства) и коммерческими (в виде долевых и долговых ценных бумаг).

На территории РФ обращаются следующие виды ценных бумаг:

- акции акционерных обществ - удостоверяющие право их владельца (акционера) на долю в собственных средствах АО и на получение дивидендов;

- облигации - удостоверяющие отношение займа между их владельцем (кредитором) и лицом, выпустившим данный документ (должником). Например, облигации предприятий, облигации государственного внешнего или внутреннего займа, государственные краткосрочные обязательства (ГКО), муниципальные облигации и т.п.

- векселя, чеки, коносаменты (специальные товаросопроводительные документы, дающие право их держателям распоряжаться указанным в них грузом, получив его после перевозки)

К ценным бумагам, удостоверяющим заключение договора банковского вклада, относятся сберегательные сертификаты и сберегательные книжки на предъявителя.

Ценные бумаги могут выпускаться в обращение в наличной и безналичной форме и соответственно могут находиться или на руках в физическом виде, или у реестродержателя в журнале акционеров.

Основными характеристиками ценных бумаг являются надежность, доходность и ликвидность.

Надежность - гарантия сохранности вложения средств в данную ценную бумагу, т.е. уверенность в том, что предприятие-эмитент не прогорит, а сами бумаги не обесценятся через какое-то время. Обычно наиболее надежными являются ценные бумаги государства или крупных предприятий, хотя полной гарантии нет никогда.

Доходность - дополнительные средства, которые может вам принести данная ценная бумага. Здесь надо учитывать как курсовую стоимость (цену возможной продажи), так и размер получаемых дивидендов или процентов. Например, акцию банка X номинальной стоимостью 1000 руб. Вы можете продать за 2000 руб. и получить на нее дивиденд 500 руб. Значит, доходность данной облигации (норма дохода) равняется: $2500 \text{руб.} : 1000 \text{руб.} \times 100\% = 250\%$.

Ликвидность - способность ценной бумаги превращаться в деньги, т.е. вероятность ее продажи на рынке. Зависит, как и доходность, от соотношения спроса и предложения. Наиболее ликвидны, естественно, те ценные бумаги, которые наиболее надежны и наиболее доходны.

Ход работы:

Задание 1. Заполните приходный кассовый ордер № 149 с соблюдением всех требований по оформлению кассовых документов

Исходные данные

Организация ООО «Штамп» внесла в кассу организации ООО «Люкс» (ИНН 7172341234) предоплату за готовую продукцию в сумме 80 000 руб., в том числе НДС. Указанная сумма внесена 07.03.20XX. Деньги принял кассир Котов О.Ю. Главный бухгалтер организации ООО «Люкс» Семочкин Я.Я.

Задание 2. Заполнить расходный кассовый ордер № 191 с соблюдением всех, требований по оформлению кассовых документов. Паспортные данные задать самостоятельно.

Исходные данные

Кассир Котов О.Ю. организации ООО «Люкс» (ИНН 7172341234) выдал на основании приказа № 86 от 08.04.20XX г. товароведу Кошечкиной О.О. под отчет денежные средства в сумме 59 000 руб. на приобретение драпировочных тканей.

Указанная сумма выдана 09.04.20XXг. по расходному кассовому ордеру №191. Расход утвердил директор организации Смахов В.И. Главный бухгалтер организации ООО «Люкс» Семочкин Я.Я.

Задание 3. Заполнить кассовую книгу за 12.05.20XX г., вывести остаток денежных средств на конец дня. Заполнить приходный и расходный кассовые ордера с соблюдением всех требований по оформлению кассовых документов. Паспортные данные задать самостоятельно. Недостающие данные взять из предыдущих заданий.

Исходные данные

Остаток наличных денег в кассе организации ООО «Лист» на 12.05.20XXг. – 500 руб. По приходному кассовому ордеру « 151 от 12.05.20XXг. в кассу от ООО «Люкс» поступила выручка от продажи готовой продукции в сумме 650 000 руб. Из кассы организацию расходному ордеру № 294 выдана 12.05.20XXг. заработная плата по ведомости №132 на сумму 154 000 руб. По расходному кассовому ордеру 295 выдано 12.05.20XXг. под отчет на хозяйственные расходы 30 000руб. товароведу Кошечкиной Т.Д. По расходному кассовому ордеру № 296 выдано 12.05.20XXг. главному инженеру Сомову С.Е. под отчет на командировочные расходы 52 000руб. По расходному кассовому ордеру №297 перечислены 12.05.20XXг. все сверхлимитные денежные средства на расчётный счет. Лимит кассовый наличности – 1000 руб.

Задание 4. На основании исходных данных заполните денежный чек на получение наличных денег в банке.

Исходные данные

Кассир ЗАО «Юность» Воронова Т.К. 4.08.20XXг. получила по чеку в банке КБ «Удачный» г. Рязани 65 000руб. на выплату заработной платы работникам организации за июль 20XX г., 3500 на оплату больничного листа и 8000 руб. на командировочные расходы. Р/с 40802810038300100567. Предъявлен паспорт 4405 №324835 выдан ОВД «Головинский» г. Рязани 23.06.2003 г.

Задание 5. На основании исходных данных заполните расходный кассовый ордер и объявление на взнос наличными. Недостающие данные взять из предыдущего задания.

Исходные данные

Менеджер ЗАО «Юность» Майоров И.С. 18.08.20XX сдает в банк выручку за товары в сумме 25 000руб. и 10 000 руб. – взнос учредителей в уставный капитал. Общая сумма – 35 000 руб. с двумя частными суммами, которые записаны в расходном ордеру № 32 от 18.08.20XXг. Ген. директор ЗАО «Юность» Никифоров В.В., главный бухгалтер Петрова Н.В.

Задание 6. На основании исходных данных заполните платёжную ведомость по выдаче заработной платы. Недостающие данные заполнить самостоятельно

Исходные данные

В ЗАО «Юность» структурное подразделение «Управление» с 07.08.20XXг. по 09.08.20XXг. по платежной ведомости № 2 от 04.08.20XX г. была выдана заработная плата:

Никифоров В.В. 34484,00 (табельный номер 001)

Савельев Ю.Д. 18585,33 руб. (табельный номер 002)

Зайцева Н.И. 17324,74 руб. (табельный номер 003)

Евстегнеева О.Д. 3232,06 руб. по доверенности (табельный номер 004)

Выплату произвел кассир Воронова Н.К. по расходному кассовому ордеру №8 от 07.08.20XXг.

Порядок выполнения

1. Прочтите задания 1,2, выполните его, основываясь на требованиях Указанием Банка России № 3210-У от 11.03.2014 «О порядке ведения кассовых операций юридическими лицами и упрощенном порядке ведения кассовых операций индивидуальными предпринимателями и субъектами малого предпринимательства» и напишите определение понятия «касса» (ред. от 03.02.2015 N 3558-У);
2. Прочтите задания и заполните документ, учитывая требования Постановления Государственного Комитета статистики РФ от 18 августа 1998 г. N 88 «Об утверждении унифицированных форм первичной учетной документации кассовых операций, по учету результатов инвентаризации»
3. Прочтите задание заполните бланк чека, основываясь на материалах учебной литературы и требований Постановления Государственного Комитета статистики РФ от 18 августа 1998 г. N 88 «Об утверждении унифицированных форм первичной учетной документации кассовых операций, по учету результатов инвентаризации» и учебных материалах
4. Прочтите задание, заполните платежную ведомость, исходя из требований Постановления Государственного Комитета статистики от 05.01.2001 № 1 2Ою утверждении форм первичной учетной документации по учету труда и его оплаты»
5. Выполните задание пользуясь Планом счетов бухгалтерского учета финансово-хозяйственной деятельности организаций. Утвержден приказом Минфина РФ № 94н от 31 октября 2000 г. и Приказом Минфина РФ от 13.06.1995 N 49 "Об утверждении Методических указаний по инвентаризации имущества и финансовых обязательств".

Контрольные вопросы:

- Каким образом необходимо заполнять кассовые документы?
- Каким актом оформляется инвентаризация кассы?
- Какие бухгалтерские записи необходимо сделать при обнаружении недостачи кассовой наличности?

Тема: Учет операций на расчетных счетах

Цель: Отработка практических навыков по заполнению документов по учёту денежных средств на расчетных счетах

Для осуществления расчетных операций в наличной и безналичной форме предприятие открывает в банке расчетный счет. Право открытия расчетного счета предоставляется организации, являющейся юридическим лицом, имеющей самостоятельный баланс. Открытие расчетного счета регулируется законодательством.

Требуемые документы для открытия расчетного счета ЮЛ

- свидетельство о государственной регистрации юридического лица (ОГРН);
- свидетельство о постановке на учет Российской организации в налоговом органе по месту её нахождения (ИНН/КПП);
- актуальный устав с печатью налоговой инспекции;
- выписка из Единого государственного реестра юридических лиц (ЕГРЮЛ);
- решение или протокол о создании юридического лица и назначении руководителя;
- уведомление о присвоении кодов статистики из Росстата (не обязательно);
- учредительный договор (при наличии); - листы записей ЕГРЮЛ (при наличии);

- лицензии на право осуществления деятельности, подлежащей лицензированию (при наличии);
- документы на юридический адрес (свидетельство о праве собственности, договор аренды, гарантийное письмо от собственника помещения);

- круглая печать ЮЛ; - паспорт.

Требуемые документы для открытия расчетного счета ИП

- свидетельство о государственной регистрации физического лица в качестве индивидуального предпринимателя (ОГРНИП);
- уведомление о постановке на учет физического лица в налоговом органе;
- уведомление о присвоении кодов статистики из Росстата (не обязательно);
- выписка из Единого государственного реестра индивидуальных предпринимателей (ЕГРИП);
- круглая печать ИП (при наличии);
- паспорт.

Для осуществления расчетов по текущим операциям учреждения банка предприятие предоставляет первичные документы, в котором указываются все необходимые реквизиты плательщика и получателя денежных средств.

К таким реквизитам относятся:

- наименование плательщика,
- наименование получателя,
- расчетный счет плательщика и получателя,
- корреспондентские счета банков, обслуживающих предприятие-плательщика и предприятие-получателя,
- наименование продукции или услуг, по которым производятся расчеты и их сумма.

Уведомлять фонды об открытии расчетного счета не нужно. С 1 мая 2014 года отменяется обязанность юридических лиц и индивидуальных предпринимателей по уведомлению государственных внебюджетных фондов об открытии (закрытии) банковского счёта (Федеральный закон от 2 апреля 2014 г. № 59-ФЗ)

Нужно ли уведомлять налоговую об открытии расчетного счета в 2015 году? Обязанность юридических лиц и индивидуальных предпринимателей по уведомлению налоговых органов об открытии (закрытии) счетов в банке отменена со 2 мая 2014 года (Федеральный закон от 2 апреля 2014 г. № 52-ФЗ). Ранее требовалось в течение 7 рабочих дней уведомлять территориальную налоговую инспекцию по форме № С-09-1.

2. Расчетные документы, порядок их заполнения: платежное поручение, платежное требование-поручение, инкассовые поручения

Платежное поручение это указание банку о перечислении денежных средств со счета плательщика по предоставленным реквизитам

Распоряжение клиента на перевод денежных средств, в виде платёжного поручения, оформляется:

- Клиентом (плательщиком) самостоятельно.
- Банком клиента (плательщика) - по поручению (просьбе) клиента или с его согласия.

Разрешив банкам исполнять функцию составителя распоряжения, Банк России значительно упростил для клиентов - физических лиц задачу по переводу денежных средств. Однако это не снимает с клиента ответственности за полноту и точность заполнения сведений платёжного поручения, и поэтому, перед подписанием составленного банком платёжного поручения - точность заполнения реквизитов

платёжного документа надо обязательно проверять. Банк принимает платежное поручение к исполнению при условии правильного заполнения полей платежного поручения.

Правила заполнения полей формы платежного поручения

Номер платежного поручения (№). Указывается номер платежного поручения цифрами. В случае, если номер состоит более чем из трех цифр, платежные поручения при осуществлении платежей через расчетную сеть Банка России идентифицируются по трем последним разрядам номера, которые должны быть отличны от "000".

Дата составления платежного поручения (Дата). Указываются число, месяц, год – цифрами (в формате ДД.ММ.ГГГГ) или число - цифрами, месяц - прописью, год – цифрами (полностью).

Вид платежа.

укажите одно из значений:

-«срочно»;

-«телеграфом»;

-«почтой»;

-электронно;

другое значение, установленное банком. Значение можно не указывать, если это установлено банком.

В электронном виде значение нужно указать в виде кода, установленного банком

Сумма прописью. Указывается с начала строки с заглавной буквы сумма платежа прописью в рублях, при этом слово "рубли" ("рублей", "рубля") не сокращается, копейки указываются цифрами, слово "копейка" ("копейки", "копеек") также не сокращается. Если сумма платежа прописью выражена в целых рублях, то копейки можно не указывать, при этом в поле "Сумма" указываются сумма платежа и знак равенства "=".

Сумма. Указывается сумма платежа цифрами, рубли отделяются от копеек знаком тире "-". Если сумма платежа цифрами выражена в целых рублях, то копейки можно не указывать, в этом случае указываются сумма платежа и знак равенства "=", при этом в поле "Сумма прописью" указывается сумма платежа в целых рублях.

Платательщик. Указывается наименование платателя средств. Дополнительно указываются номер лицевого счета клиента, наименование и местонахождение (сокращенные) обслуживающей кредитной организации,

Номер счета платателя (Сч. №). Проставляется номер лицевого счета платателя в кредитной организации, филиале кредитной организации или в учреждении Банка России.

Банк платателя. Указываются наименование и местонахождение организации.

Банковский идентификационный код банка платателя (БИК). Указывается БИК кредитной организации, филиала кредитной организации или учреждения Банка России в соответствии со "Справочником БИК РФ".

Номер счета банка платателя (Сч. №). Проставляется номер корреспондентского счета.

Итак, по распоряжению платателя, банк платателя теперь может составлять распоряжения (поручения) за клиента и осуществлять разовый и (или) периодический перевод денежных средств, как по банковскому счёту платателя, так и без открытия банковского счета платателю.

Если же платёжное поручение составляется клиентом, то особенно частыми бывают претензии банков по неполному или неверному заполнению таких реквизитов как: – очередность платежа; назначение платежа; информация про НДС.

Реквизиты платёжного поручения - это обязательные данные, количество и значение которых устанавливается Положениями Банка России и дополняется нормативными актами Министерства Финансов РФ, а неразрешённое отсутствие части

реквизитов в платёжном документе влечёт за собой невозможность исполнения банком распоряжения клиента по переводу денежных средств.

Чтобы платёж попал по назначению, платёжное поручение должно быть заполнено без ошибок, для чего клиенту банка необходимо знать правила заполнения платёжного поручения и естественно иметь все необходимые для этого реквизиты.

Платежное требование-поручение - представляет собой требование поставщика к покупателю оплатить стоимость поставленной по договору продукции (выполненных работ, оказанных услуг) на основании направленных в обслуживающий банк плательщика расчетных и отгрузочных документов

Платежное требование-поручение выписываются поставщиком на бланке и вместе с документами направляются в трех экземплярах в банк покупателя, который передает требование-поручение плательщику, а отгрузочные документы оставляет в картотеке к счету плательщика.

Правила заполнения требования-поручения аналогичное платежному поручению, кроме дополнительной строки условие оплаты (с акцептом или без акцепта)

Плательщик обязан представить в банк П.т.-п. в течение трех дней со дня поступления его в банк плательщика. П.т.-п. принимается при наличии средств на счете плательщика. Об отказе полностью или частично оплатить П.т.-п. плательщик уведомляет обслуживающий его банк в течение этих трех дней. Требования-поручения вместе с приложенными отгрузочными документами и извещением об отказе в оплате возвращаются непосредственно поставщику. При согласии оплатить полностью или частично П.т.-п. плательщик оформляет его подписями лиц, уполномоченных распоряжаться счетом, и оттиском печати на всех экземплярах, а затем сдает их в обслуживающий банк. Первый экземпляр служит основанием для списания средств со счета плательщика и после совершения операции помещается в документы для банка; второй - направляется банку, обслуживающему поставщика; третий - вместе с отгрузочными документами возвращается плательщику как расписка в приеме к проводу и совершении оплаты товара, выполненных работ, оказанных услуг.

Инкассовое поручение – это расчетный документ для списания средств. Инкассовое поручение служит основанием для списания средств со счета клиента в беспорядном порядке.

Данный расчётный документ применяется в трёх случаях: 1) когда беспорядный порядок взыскания установлен законодательством; 2) когда взыскание происходит по исполнительным документам; 3) когда такие случаи предусмотрены сторонами по договору.

Основание для такого платежа — расчетные документы, предъявленные клиентом.

Поэтому в зависимости от расчетных документов различают:

чистое инкассо, когда прилагается вексель, чек;

документарное инкассо — акт о приемке работ, счета за товар.

Оборотные стороны бланков расчетных документов должны быть чистыми.

Расчетные документы на бумажном носителе заполняются с применением пишущих или электронно-вычислительных машин шрифтом черного цвета, (исключение составляют чеки, которые заполняются ручками с пастой или чернилами черного, синего, фиолетового цвета).

Подписи на расчетных документах проставляются ручкой с пастой или чернилами черного, синего или фиолетового цвета. На расчетных документах должны быть четкими оттиск печати и оттиск штампа банка.

При заполнении расчетных документов не допускается выход текстовых и цифровых значений реквизитов за пределы полей, которые отведены для их проставления.

Подписи, печати и штампы должны проставляться в предназначенных для них полях бланков расчетных документов.

Таблица 3 - Учет операций на расчетном счете

Первичный Документ	Содержание операции	Корреспондирующие счета	
		Дебет	Кредит
1	2	3	4
Первичные суммы, поступившие на расчетный счет	Получены деньги от покупателей в т.ч. Авансы под поставку товаров	51	62
Ордер на сдачу денег в банк	Сданы в банк денежные средства из кассы (выручка от продажи, депонентские суммы и т.п.)	50	51
Платежное поручение (к нам)	поступили денежные средства, числящиеся в пути	51	57
Платежное поручение (к нам)	Получены краткосрочные кредиты и займы	51	66
Платежное поручение (к нам)	Получены долгосрочные кредиты и займы	51	67
Платежное поручение (к нам)	Поступили суммы вкладов в уставный капитал от учредителей	51	75
Платежное поручение (к нам)	Поступили суммы по удовлетворенным претензиям (ранее предъявленным)	51	76

Продолжение таблицы 3

1	2	3	4
Платежное поручение (к нам)	Поступили суммы страховых возмещений полученных от страховых компаний	51	76
Платежное поручение (к нам)	Поступили суммы удовлетворенных претензий (ранее предъявленных)	51	76
Платежное поручение (к нам)	Поступили денежные средства в счета прибыли, полученной от исполнения договора простого товарищества (запись у участника договора простого товарищества)	51	76
Платежное поручение (к нам)	Поступили денежные средства в чет причитающейся прибыли по договору доверительного управления имуществом (запись у учредителя управления)	51	79
Платежное поручение (к нам)	Отражены доходы, поступившие в счет будущих периодов (плата за коммунальные услуги связи и т.п.)	51	98
Чек на получение денег в банке	Получены наличные деньги с расчетного счета в банке (на выплату заработной платы, пенсии, пособий, премий и т.п.)	50	51
Платежное поручение	Отражено зачисление денежных средств на аккредитивы и особые счета, задепонированы средства при выдаче чековых книжек и пр.	55	51
Платежное поручение (от нас)	Отражены предоставленные денежные займы другим организациям	58	51
Платежное поручение (от нас)	Оплата акцептованных счетов, платежных требований поставщиков	60	51

Платежное поручение (от нас)	Погашены краткосрочные кредиты и займы	66	51
Платежное поручение (от нас)	Погашены долгосрочные кредиты и займы	67	51
Платежное поручение (от нас)	Перечисление в бюджет по налогам и Сборам	68	51
Платежное поручение (от нас)	Перечислены взносы на социальное страхование	69	51
Платежное поручение (от нас)	Перечисление разным организациям и физическим лицам	76	51

В журнале - ордере и ведомости записи делаются по корреспондирующим счетам итогами по одной выписке банка. Условием для заполнения регистров является использование одной строки для каждой выписки независимо от того, за какой период она составлена. Количество занятых строк журнала - ордера №2 и ведомости №2 за каждый месяц должно быть одинаковым и равно количеству полученных за этот период выписок из банка.

Остаток средств на расчетном счете в банке приводится в ведомости только на начало и конец месяца. На протяжении месяца, для оперативных целей, используются данные об остатках средств, показанные в выписках банка.

Итоговые обороты и сальдо по журналу - ордеру и ведомости переносятся в конце месяца в Главную книгу на счет 51.

Ход работы

Задание 1.

На основании исходных данных заполните платёжное поручение с учетом требований по оформлению банковских документов

Исходные данные

В организации ООО «Салют» (ИНН 7560406000, г. Рязань) оформлено платёжное поручение № 246 от 03.03.20XXг. на списание оплаты за поставку материалов с расчетного счета № 432575890765345678990 открытого в КБ «Огни Москвы» (г. Москва, БИК 044560867, кор./счет 4678909876545667890), 188 000 руб., в адрес ООО «Темп» (ИНН7980607518, г. Москва) по договору №03/12 от 01.03.20XXг. Расчетный счет ООО «Темп» открыт в АКБ «Тори Банк» (БИК042561234 кор./счет 456789098765432246562). Вид оплаты – 01, очередность платежа – 6, вид платежа – в электронном виде. В сумме учтён НДС.

Задание 2.

На основании данных для выполнения задачи оформите выписку банка с учетом требований по оформлению банковских документов, выведите исходящие сальдо по счету, задав необходимые дополнительные данные для оформления документа.

Исходные данные

Организация ООО «Сокол» (ИНН 7560406000 г. Москва) имеет расчётный счет №432675890765345678990, открытый в КБ «Огни Москвы». По расчётному счету организации 08.04.20XXг. были осуществлены две операции по платёжным поручениям №301 на сумму 236 000 руб. и №302 на сумму 118 000 руб. Входящее сальдо на 08.08.20XXг.

Задание 3.

Оформите банковскую выписку на 08.08./20XX г. И вычислите исходящее сальдо по счету, задавшись необходимыми дополнительными данными для оформления документа

Исходные данные

Организация ООО «Миф» (ИНН 7160305000, г. Рязань) имеет расчётный счет № 413695890465345367980, открытый в АКБ «Ветер». По расчётному счету организации 08.08.20XX г. Были осуществлены следующие операции:

- по платёжным поручением ООО «Миф» №801 на сумму 500 000 руб. и №802 на сумму 128 000 руб.:

- по платёжному требованию №1253/689 «Рязаньэнергосбыт» на сумму 120 000 руб.

- по платёжному поручению ООО «ЛРЦ» № 1234 на сумму 436 000 руб.

Входящее сальдо на 08.08.20XXг. – 2 000 000 руб.

Порядок выполнения

Прочтите внимательно задание 1,2,3, заполните предлагаемые документы, основываясь на требованиях Указания ЦБ РФ от 30.07.2014 № 3352-У «О формах документов, применяемых кредитными организациями на территории Российской Федерации при осуществлении кассовых операций с банкнотами и монетой Банка России, банкнотами и монетой иностранных государств (группы иностранных государств), операций со слитками драгоценных металлов, и порядке их заполнения», учебных материалах и произведите расчеты

Контрольные вопросы:

1. Какими документами оформляются операции по расчетному счету организации?
2. Какие требования выдвигаются к оформлению взноса наличными средствами в банк?
3. Что означает кредитовое сальдо, отраженное в выписке банка?

Тема. Учет операций с иностранной валютой

Цель занятия: Отработка практических навыков по оформлению документации и отражения в учете операций с наличной иностранной валюты.

Валютное законодательство Российской Федерации состоит из Федерального закона «О валютном регулировании и валютном контроле» от 10.12.2003 № 173-ФЗ и ПБУ 3/2006 "Учет активов и обязательств, стоимость которых выражена в иностранной валюте»

Федеральный закон «О валютном регулировании и валютном контроле» от 10.12.2003 № 173-ФЗ включает в себя все принятые в последнее время меры по либерализации валютного законодательства и заменил Закон РФ от 09.10.1992 N 3615-1 «О валютном регулировании и валютном контроле».

В новом Федеральном Законе уточнены понятия иностранной валюты, валюты Российской Федерации, резидентов, нерезидентов, уполномоченных банков. Кроме того, введены понятия внешних ценных бумаг и внутренних ценных бумаг, специального счета, валютных бирж. Изменилось понятие валютных ценностей. Из состава валютных ценностей исключены драгоценные металлы и драгоценные камни, обращение которых регулируется иным федеральным законом. К валютным ценностям теперь относятся только иностранная валюта и внешние ценные бумаги.

Органами валютного регулирования в Российской Федерации являются Центральный банк Российской Федерации и Правительство Российской Федерации.

Для реализации функций, предусмотренных Федеральным законом, Центральный банк Российской Федерации и Правительство Российской Федерации издадут в пределах

своей компетенции акты органов валютного регулирования, обязательные для резидентов и нерезидентов

Положение по бухгалтерскому учету "учет активов и обязательств, стоимость которых выражена в иностранной валюте (ПБУ 3/2006)- устанавливает особенности формирования в бухгалтерском учете и бухгалтерской отчетности информации об активах и обязательствах, стоимость которых выражена в иностранной валюте .

Настоящее Положение не применяется:

при пересчете показателей бухгалтерской отчетности, составленной в рублях, в иностранные валюты в случаях требования таких пересчетов учредительными документами, при заключении кредитных договоров с иностранными юридическими лицами и т.п.;

при включении данных бухгалтерской отчетности дочерних (зависимых) обществ, находящихся за пределами Российской Федерации, в сводную бухгалтерскую отчетность, составляемую головной организацией.

Для целей настоящего Положения указанные ниже понятия означают следующее:
 деятельность за пределами Российской Федерации - деятельность, осуществляемая организацией, являющейся юридическим лицом по законодательству Российской Федерации, за пределами Российской Федерации через представительство, филиал;

дата совершения операции в иностранной валюте - день возникновения у организации права в соответствии с законодательством Российской Федерации или договором принять к бухгалтерскому учету активы и обязательства, которые являются результатом этой операции;

курсовая разница - разница между рублевой оценкой актива или обязательства, стоимость которых выражена в иностранной валюте, на дату исполнения обязательств по оплате или отчетную дату данного отчетного периода, и рублевой оценкой этого же актива или обязательства на дату принятия его к бухгалтерскому учету в отчетном периоде или отчетную дату предыдущего отчетного периода

Организации хранят временно свободные денежные средства в иностранных валютах (собственные и заемные) на валютных счетах в банковских учреждениях.

Организация может открывать эти валютные счета в любых уполномоченных банках на территории России, т.е. в банках или иных кредитных учреждениях, имеющих лицензии Центрального банка Российской Федерации на проведение валютных операций.

Если в банке у организации уже есть открытый расчетный счет в рублях, то для открытия валютного счета ей потребуется предоставить в кредитную организацию только два документа (так как остальные уже предоставлены): заявление на открытие валютного счета и договор на его ведение.

Если же валютный счет открывается в другом банке, то есть в том, где нет открытого рублевого счета, то помимо этих документов требуется весь пакет обязательных документов для заключения договора с банком:

- нотариально заверенные копии учредительных документов (устав, учредительный договор, решение и т.д.);
- нотариально заверенная копия свидетельства о государственной регистрации;
- копия свидетельства о постановке на учет в налоговом органе;
- карточка с образцами подписей лиц, имеющих право распоряжаться счетом, и образцом оттиска печати;
- копия информационного письма об учете в органах статистики.

Когда организация заключает договор на открытие валютного счета в банке, то на самом деле фактически создается не один, а три счета: во-первых, текущий валютный счет - для учета валюты, находящейся в распоряжении организации. Во-вторых, транзитный валютный счет - для учета поступившей валютной выручки. В-третьих, специальный

транзитный валютный счет - для учета валюты, купленной на внутреннем валютном рынке..

За открытие валютных счетов и осуществление по ним операций организация платит комиссионное вознаграждение в валюте. Каждый уполномоченный банк устанавливает свои тарифы ставок комиссионных вознаграждений. Кроме того, банк взимает с организации суммы в валюте в оплату почтово-телеграфных расходов, комиссионных вознаграждений иностранных банков и других расходов, фактически произведенных в связи с совершением валютных операций.

В то же время, как правило, банк начисляет и выплачивает проценты по валютным счетам. Начисление процентов осуществляется один раз в квартал по процентным ставкам, определяемым на основе ставок по краткосрочным депозитам на международном валютном рынке.

Организация может по желанию внести свои валютные средства во вклады на 1,2,3,6,9 и 12 месяцев в зависимости от валюты вклада. Минимальная сумма вклада определяется банком. Эти средства хранятся на депозитных счетах на основе договора, заключенного между банком и вкладчиком. По вкладам на депозитных счетах начисляются повышенные проценты.

Расчеты в иностранной валюте обычно проводятся в следующих формах: банковский перевод, документарное инкассо, документарный аккредитив, по открытому счету, чеками.

Банковский перевод - это расчетная операция, проводимая посредством пересылки по почте или телеграфом платежного поручения одного банка другому.

Документарное инкассо представляет собой поручение экспортера (кредитора) своему банку получить от импортера (плательщика) непосредственно или через другой банк денежную сумму или подтверждение, что она будет уплачена в определенный срок, против товарных документов.

Документарный аккредитив - денежное обязательство банка, выставяемое на основании поручения его клиента-импортера в пользу экспортера.

Бухгалтерский учет операций по валютным счетам в банках ведется на активном синтетическом счете валютного счета. По дебету его отражаются начальный остаток, зачисления сумм в иностранной валюте за отчетный период и остаток на конец отчетного периода, а по кредиту - списания (перечисления, выдача).

Аналитический учет по счету Валютного счета организуется таким образом, чтобы обеспечить формирование достоверной информации о движении денежных средств по каждому из открытых в банках счетов в иностранной валюте.

Записи по дебету счета валютного счета производятся, как правило, в корреспонденции со следующими счетами:

- Расчетов с покупателями и заказчиками - на поступающую выручку от иностранных покупателей за отгруженную продукцию и оказанные услуги на экспорт;
- Расчетов с разными дебиторами и кредиторами – поступление задолженности от различных иностранных дебиторов;
- Краткосрочных кредитов банков и Долгосрочных кредитов банков - поступление кредитов в иностранной валюте от банков;
- Расчетов с учредителями - поступление вкладов и иностранной валюте;
- Прибылей и убытков - на сумму положительной курсовой разницы от переоценки остатков по счету на дату составления бухгалтерского баланса.

Записи по кредиту счета валютного счета ведутся, как правило, в корреспонденции со следующими счетами:

- Расчетов с поставщиками и подрядчиками - погашение задолженности перед поставщиками за импортированные сырье, материалы, услуги;

- Переводов в пути - перечисление банку сумм, подлежащих обязательной продаже на внутреннем валютном рынке;
- Расчетов с подотчетными лицами - выдача наличных денег работникам, направленным в служебную командировку за границу;
- Прибылей и убытков - на сумму отрицательной курсовой разницы от переоценки остатков по счету на дату составления бухгалтерского баланса.

Учет на счете валютного счета ведется на основании выписок банков из открытых у них валютных счетов организации и приложенных к ним расчетно-денежных документов полученных от других организаций, выписанных самим владельцем счета либо созданных банком, ведущим счет.

Выписка - один из экземпляров лицевого счета организации. Она получает выписки от банка периодически по мере совершения валютных операций или в иные установленные банком сроки. Обработка (разработка) выписки из валютного счета производится в порядке, аналогичном описанному для выписок из расчетного счета в рублях.

Инвентаризация расчетов с банками по валютным счетам проводится по мере получения выписок, а по переданным в банк на инкассо расчетным документам - на 1-е число каждого месяца. При инвентаризации сверяются остатки сумм, числящихся на счетах по данным бухгалтерского учета организации, с данными по выпискам банка и реестрам расчетных документов.

Курсовая разница — разница в стоимости товара (услуги), возникающая в связи с текущим изменением курса рубля к иностранным валютам.

Существует два варианта отражения в учете курсовой разницы:

1. ежедневно по мере совершения хозяйственных операций.
2. в течение месяца отражать совершающиеся операции по текущему курсу Центрального банка РФ, а в конце периода определить курсовую разницу за весь отчетный период. Для этого необходимо сопоставить остатки по счету, на котором ведется учет имущества или обязательств, рассчитанные по текущему курсу и курсу на дату составления отчетности или коней месяца.

В бухгалтерском учете курсовые разницы отражаются отдельно от других видов доходов и расходов организации, в том числе от финансовых результатов от операций с иностранной валютой (п. 21 ПБУ 3/2006). Поэтому курсовую разницу следует отличать от разницы в виде финансового результата от покупки или продажи иностранной валюты.

Курсовые разницы учитывают в том отчетном периоде, к которому относится дата расчета или за который составлена бухгалтерская отчетность.

Курсовые разницы подлежат зачислению в прибыль или убыток по одному из двух вариантов: по мере их принятия к бухгалтерскому учету.

Дата совершения операции в иностранной валюте - день возникновения у организации права принятия к учету имущества и обязательств, которые являются результатом этой операции в соответствии с законодательством РФ или договором.

Все операции по поступлению и расходу валютных средств переводятся (переоцениваются) по курсу рубля, установленному Центральным банком РФ, в рубли и отражаются в журнале ордере №2, ведомости № 2 по счету 52 "Валютный счет".

Предприятие самостоятельно выбирает вариант отражения курсовых разниц, закрепляя свой выбор в учетной политике.

В момент возникновения курсовая разница отражается в бухгалтерском учете в составе прочих доходов или расходов на счете 91 "Прочие доходы и расходы". Курсовая разница может привести к увеличению либо к уменьшению доходов организации. В зависимости от этого на практике курсовая разница: - которая увеличивает доходы

(отражается в бухгалтерском учете по кредиту счета 91 "Прочие доходы и расходы"), называется положительной курсовой разницей;

- которая уменьшает доходы (отражается в бухгалтерском учете по дебету счета 91 "Прочие доходы и расходы"), называется отрицательной курсовой разницей.

Курсовая разница, связанная с расчетами с учредителями по вкладам, в том числе в уставный (складочный) капитал организации, подлежит зачислению в добавочный капитал этой организации. В бухгалтерском учете такая курсовая разница отражается на счете 83 "Добавочный капитал".

Ход работы:

Задание 1.

Оформите бухгалтерские записи и произведите необходимые расчеты, заполните счета 50 «Касса», 50-1 «Касса в рублях», 50-2 «Касса в валюте», 51 «Расчетные счета», 52 «Валютный счет», 71 «Расчеты с подотчетными лицами» и выведите конечное сальдо. Заполните расходный кассовый ордер по 2 и 6 хозяйственным операциям. Недостающие данные оформить самостоятельно.

Исходные данные

Официальный курс доллара по отношению к рублю составил на 01.01. – 65.90 руб.; 14.1. – 67,65 руб.; 18.01. – 66,02 руб. Остаток денежных средств на расчетном счете на начало месяца – 2 000 000 руб., на валютном счете – 10 000 дол. США. Остаток денежных средств в кассе организации на начало месяца, в том числе в кассе в рублях – 32000 руб., касса в долларах США – 200 дол.

Таблица 4 - Журнал хозяйственных операций

№ п/п	Наименование хозяйственной операции	Сумма	Корреспондирующие счета	
			Дебет	Кредит
12.01				
1.	Зачислено из кассы на расчетный счет, руб.	30000,00		
2.	Получено в кассу с расчетного счета на командировочные расходы, дол.	500,00		
14.01				
3.	В кассу поступила выручка, руб.	123000,00		
4.	Выдана заработная плата, руб.	95000,00		
5.	Выдано в подотчёт на хозяйственные нужды, руб.	2000,00		
6.	Выдано в подотчёт на командировочные расходы, дол	500,00		
7.	Внесён остаток подотчетной суммы на расчётный счет, руб.	200,00		
8.	Отражены курсовые разницы на валютном счете, руб.	17500		
19.01				
9.	Принят к учету авансовый отчёт (в состав общехозяйственных расходов), руб.	1700,00		
10.	Внесён остаток подотчётной суммы в кассу, руб.	300,00		
11.	Учтены командировочные расходы в составе общехозяйственных, руб.	450,00	2671	
12.	Внесён остаток подотчётной суммы в кассу, руб.	50,00		

13.	Остаток валютных средств зачислен на валютный счет, дол.	13204		
14.	Отражены курсовые разницы на валютном счете, руб.	?		

Задание 2.

На основании исходных данных о движении средств по формированию уставного капитала **ОАО "Гербицид"** составить бухгалтерские проводки и рассчитать курсовые разницы.

Исходные данные

14.08. Курс ЦБ РФ 64,16 руб./USD. На дату приобретения организацией статуса юридического лица отражена задолженность учредителя по вкладу в уставный капитал — 12 000 USD. 75 80

23.08. Курс ЦБ РФ 64,18 руб./USD. В кассу (USD) ОАО "Гербицид" поступили средства в счет погашения задолженности по вкладу в уставный капитал — 12 000 USD. 08 75

Отражена курсовая разница _?_ руб.

27.08. г. Курс ЦБ РФ 64,22 руб./USD. Денежные средства перечислены из кассы организации на валютный счет — 12 000 USD. 52 50

Отражена курсовая разница _?_ руб.

Порядок выполнения

1. Внимательно прочтите задание 1,2 проставьте корреспонденцию счетов в таблице, основываясь на рекомендациях Плана счетов бухгалтерского учета финансово-хозяйственной деятельности организаций. Утвержден приказом Минфина РФ № 94н от 31 октября 2000 г; заполните необходимые документы, исходя из требований Постановления Государственного Комитета статистики РФ от 18 августа 1998 г. N 88 «Об утверждении унифицированных форм первичной учетной документации кассовых операций, по учету результатов инвентаризации» и учебных материалах

Контрольные вопросы

1. Каким образом отражают курсовые разницы в бухгалтерском учете?
2. Какие формы безналичных расчетов применяются при расчетах в иностранной валюте?

Тема: Учет операций на специальных счетах в банках

Цель занятия: Отработка практических навыков по заполнению отражению операций на специальных счетах

Для открытия банковского счета юр. лица и ИП (владельцы счета) представляют следующие документы:

- 1.заявление владельца счета на открытие банковского счета;
- 2.копию документа о государственной регистрации юридического лица, ИП, верность которой свидетельствовано нотариально либо регистрирующим органом;
3. устав юридического лица и учредительный договор юридического лица, на основании которых действует юридическое лицо, либо их копии верность, которых свидетельствовано нотариально либо регистрирующим органом;
- 4.карточку с образцами подписей должностных лиц юридического лица, ИП, имеющих право распоряжаться банковским счетом, и оттиска печати;5)дубликат

извещения о присвоении учетного номера плательщика; б) справку органов ФСЗН о регистрации в качестве плательщика обязательных страховых взносов и иных платежей в органах ФСЗН; в) документ, подтверждающий регистрацию в качестве страхователя по обязательному страхованию от несчастных случаев на производстве и профессиональных заболеваний; г) копию положения об обособленном подразделении юридического лица, верность которой свидетельствована владельцем счета или нотариально; д) иные документы, предусмотренные законодательством.

ИП, физические лица, действующие от имени юридических лиц, индивидуальных предпринимателей, обращающиеся в банк по вопросам открытия банковских счетов, представляют документы, удостоверяющие личность

Счет открывается по разрешению управляющего банком.

При открытии расчетного и специального счета главный бухгалтер банка на подлинном экземпляре устава делает отметку, что расчетный счет открыт с указанием номера счета и заверяет гербовой печатью.

Между банком и организацией заключается договор на расчетно-кассовое обслуживание, в котором, как правило, оговариваются:

- стоимость открытия специального счета;
- стоимость услуг по расчетно-кассовому обслуживанию;
- стоимость наличного обращения;
- проценты, выплачиваемые банком клиенту за средства на счетах.

Организация ежедневно или в другие установленные банком сроки получает от банка выписку из специального счета с приложенными копиями документов, на основе которых зачислены или списаны средства.

По заявлению клиента выписки могут выдаваться через абонентский ящик.

В случае обнаружения ошибки в выписке клиент обязан в течение 20 дней после ее получения сообщить об этом в банк в письменном виде.

Выписки обрабатываются бухгалтером в день поступления, на ее полях проставляются коды счетов, корреспондирующих со счетом 55, проверяются документы и на них проставляются номера соответствующих записей в выписке со специального счета. Проверенные и обработанные выписки являются основанием для записей в регистры бухгалтерского учета.

Для учета этих денежных средств в Плане счетов бухгалтерского учета предусмотрен счет 55 «Специальные счета в банках», который по отношению к балансу является активным, размещаясь в промежуточных и заключительном балансах в разделе II актива по статье «Прочие денежные средства».

По дебету счета учитываются остаток денежных средств на специальных счетах в банке и их поступление, а по кредиту - списание (расходование). Ежемесячно на всех аналитических счетах выводятся обороты и сальдо, которое может быть только дебетовым.

Счет 55 «Специальные счета в банках» имеет следующие субсчета: 1 «Аккредитивы», 2 «Чековые книжки», 3 «Депозитные счета».

При всех формах учета синтетический учет ведется в Главной книге в обобщенном виде (без подразделений по субсчетам), а аналитический учет при мемориально-ордерной форме - в контокоррентной книге, а при журнально-ордерной форме - в журнале - ордере № 3 и ведомости № 25.

В журнале-ордере № 3 записи ведутся по кредитовой стороне счета 55 «Специальные счета в банках» в дебет других счетов. В ведомости записи производятся по дебету счета 55 «Специальные счета в банках» с кредита других счетов. Записи ведутся в течение месяца на основании выписок банка.

Аккредитив представляет собой условное денежное обязательство банка, выдаваемое им по поручению клиента в пользу его контрагента по договору, по которому банк, открывший аккредитив (банк-эмитент), может произвести поставщику платеж при условии предоставления им документов и выполнения других условий, предусмотренных в аккредитиве.

Для того чтобы воспользоваться аккредитивом как формой расчетов, аккредитиводатель (покупатель) подает в свое отделение банка (банк-эмитент) заявление с просьбой открыть аккредитив (ф. №0401063).

Заявление на открытие аккредитива представляется в четырех экземплярах в банк-эмитент, который последний экземпляр со своей отметкой возвращает аккредитиводателю.

Банк-исполнитель сверяет представленные поставщиком документы и при наличии полной тождественности с условиями выставленного аккредитива производит их оплату.

При использовании аккредитивной формы расчетов следует иметь в виду, что аккредитив может быть выставлен для расчетов только с одним поставщиком. Срок действия аккредитива в банке-исполнителе и порядок расчетов устанавливаются в договоре (соглашении) между аккредитиводателем (покупателем) и поставщиком.

Закрытие аккредитива производится в следующих случаях:

- 1) при полном использовании средств или по истечении срока аккредитива, о чем банк-исполнитель сообщает банку-эмитенту;
- 2) по заявлению поставщика об отказе дальнейшего использования аккредитива банк-эмитент для восстановления на счете аккредитиводателя;
- 3) по заявлению покупателя об отзыве аккредитива полностью или частично. В этом случае аккредитив закрывается или уменьшается в день получения сообщения от банка-эмитента. О закрытии аккредитива посылается уведомление банку-эмитенту.

При выставлении аккредитива банком-эмитентом с аккредитиводателя взимается плата за услугу.

По субсчету 2 счета 55 учитываются чековые книжки.

Чек - это денежный документ установленной формы, содержащий безусловный приказ владельца счета (чекодателя) кредитному учреждению о выплате определенной суммы денег, указанной в чеке, получателю средств (чекодержателю).

При пользовании чеками надо различать следующие понятия:

- плательщик - банк или иное кредитное учреждение, получившее лицензию на совершение банковских операций и производящее платеж по предъявленному чеку;
- индоссант - чекодержатель, передающий чек другому лицу (индоссату) посредством передаточной надписи (индоссамента);
- аваль - поручительство за оплату чека, оформляемое гарантийной надписью на нем.

Чек должен содержать: наименование «чек», включенное в текст документа на том языке, на котором этот документ составлен; поручение плательщику выплатить конкретную денежную сумму; наименование плательщика и указание счета, с которого должен быть произведен платеж; указание валюты платежа; указание даты и места составления чека; подпись чекодателя.

Заполнение чека допускается как от руки, так и с использованием технических средств. Использование факсимиле при подписании чеков не допускается. На чеке, выданном от имени юридического лица, должен быть оттиск его печати.

Для расчетов через учреждения банка России применяют только чеки, имеющие на лицевой стороне обозначение «Россия» и две параллельные линии, обозначающие общую кроссировку.

Кроссировка — это подключение телефонной линии к оборудованию провайдера

Чеки подразделяются на именные (выписываются на имя определенного лица), предъявительские (выписываются на предъявителя) и ордерные (выписываются по приказу определенного лица и передается посредством именной или бланковой передаточной надписи на обороте).

Кроме того, чеки подразделяются на денежные (для получения наличных денег) и расчетные (для безналичных расчетов). Чеки для безналичных расчетов, подразделяются на нелимитированные и лимитированные.

Чеки сброшюрованы в чековые книжки, которые приобретаются клиентами за определенную плату в учреждениях банка на основе заявления установленной формы. Чек состоит непосредственно из чека и корешка. одновременно с заполнением чека заполняется корешок. Испорченный чек должен быть оставлен в чековой книжке с надписью «Испорчен» и прикреплен к корешку.

Чековые книжки, являясь бланками строгой отчетности, выдаются под отчет лицу, которое производит безналичные расчеты с помощью лимитированных чеков. Всякий раз при выписке чека в его корешке должен быть записан остаток лимита. Главный бухгалтер обязан периодически проверять правильность использования чеков уполномоченными лицами.

На субсчете 55-3 «Депозитные счета» учитывается движение средств, вложенных организацией в банковские и другие вклады.

Перечисление денежных средств во вклады отражается организацией по дебету счета 55 «Специальные счета в банках» в корреспонденции со счетом 51 «Расчетные счета» или 52 «Валютные счета». При возврате кредитной организацией сумм вкладов в учете организации производятся обратные записи.

Аналитический учет по субсчету 55-3 «Депозитные счета» ведется по каждому вкладу.

На отдельных субсчетах, открываемых к счету 55 «Специальные счета в банках», учитывается движение обособленно хранящихся в кредитной организации средств целевого финансирования. В частности, поступивших бюджетных средств, средств на финансирование капитальных вложений, аккумулируемых и расходующихся организацией с отдельного счета.

Филиалы, представительства и иные структурные подразделения организации, выделенные на отдельный баланс, которым открыты текущие счета в кредитных организациях для осуществления кредитных расходов, отражают на отдельном субсчете к счету 55 «Специальные счета в банках» движение указанных средств.

Наличие и движение денежных средств в иностранных валютах учитываются на счете 55 «Специальные счета в банках» обособленно. Построение аналитического учета по этому счету должно обеспечить возможность получения данных о наличии и движении денежных средств в аккредитивах, чековых книжках, депозитах, на территории Российской Федерации и за ее пределами.

Ход работы:

Задание 1.

На основании исходных данных составить бухгалтерские проводки по движению денежных средств, находящихся в аккредитивах. Учетный период — 2020 г.

Исходные данные

Договором купли-продажи от 10.04.XX г., заключенным между ООО "Эра" и ООО "Вайс", предусмотрена поставка первому холодильников "Desertstorm" в количестве 20 шт. по цене 10 500 руб. на общую сумму 210 000 руб. Транспортные расходы по доставке товаров несет покупатель.

Условия оплаты — аккредитив, выставяемый поставщику и грузоперевозчику — железной дороге покупателем.

20.04.XX г., выполняя условия договора, покупатель выставил аккредитив:
Поставщику 210 000 руб.

Железной дороге 15 200 руб.

Для открытия аккредитива использованы:

Собственные средства на расчетном счете 200 000 руб.

Краткосрочный кредит 25 200 руб.

По факту отгрузки 26.04.XX г. произведены платежи:

Железной дороге за доставку 15 200 руб.

Поставщику за товар 200 000 руб.

30.04.XX г. Неиспользованная сумма аккредитива ? руб. направлена на погашения ранее полученного краткосрочного кредита.

Задание 2.

На основании исходных данных составить бухгалтерские проводки по движению денежных средств, находящихся на чековой книжке. Учетный период — 20XX г.

Исходные данные

В соответствии с договором от 10.03.XX г., заключенным между МСЗ "Ростмехтехмаш" ОАО "Степь", предусмотрена поставка тракторов "Б-2" в количестве 3 шт. на общую сумму 6 200 000 руб. Транспортные расходы по доставке груза несет поставщик.

Условия оплаты - чек, выписанный поставщику, срок оплаты — 1 неделя.

Банк "ДКБ" 13.03.XX г. выдал ОАО "Степь" чековую книжку с депонированной лимитированной суммы в размере 6 500 000 руб. сроком на 3 месяца.

15.03.XX г. МСЗ "Ростмехтехмаш" отгрузил трактора в соответствии с договором. Покупатель выписал чек поставщику на сумму 6 000 000 руб.

По факту отгрузки произведены платежи поставщику:

за счет собственных средств на расчетном счете 200 000 руб.

по чеку 6 000 000 руб.

13.06.XX г. неиспользованная сумма по чековой книжке ? руб. зачислена на расчетный счет покупателя.

Порядок выполнения

Прочтите задание 1,2 проставьте корреспонденцию счетов, исходя из исходных данных и требований Плана счетов бухгалтерского учета финансово-хозяйственной деятельности организаций. Утвержден приказом Минфина РФ № 94н от 31 октября 2000 г. (ред. от 08.11.2010 № 38 н).

Контрольные вопросы:

Какие счета в банке можно отнести к специальным?

Какой счет бухгалтерского учета накапливает данные по специальным счетам?

Как определяется сальдо конечное по специальным счетам?

Тема: Учет переводов в пути и инкассация

Цель занятия: Отработка практических навыков по заполнению препроводительной ведомости, накладной, копии препроводительной ведомости к сумке с денежной наличностью

Счет 57 "Переводы в пути" предназначен для обобщения информации о движении денежных средств (переводов) в валюте Российской Федерации и иностранных валютах в пути, т.е. денежных сумм (преимущественно выручка от продажи товаров организаций, осуществляющих торговую деятельность), внесенных в кассы кредитных организаций,

сберегательные кассы или кассы почтовых отделений для зачисления на расчетный или иной счет организации, но еще не зачисленные по назначению.

Основанием для принятия на учет по счету 57 "Переводы в пути" сумм (например, при сдаче выручки от продажи) являются квитанции кредитной организации, сберегательной кассы, почтового отделения, копии сопроводительных ведомостей на сдачу выручки инкассаторам и т.п.

Движение денежных средств (переводов) в иностранных валютах учитывается на счете 57 "Переводы в пути" обособленно.

Зарубежная практика, как правило, не знает этого счета, ибо если деньги сданы инкассатору или на почту, то в первом случае банк, как правило, уже принял деньги на ответственность за переданные суммы, во втором почта гарантирует неизбежность перевода. Поэтому, минуя этот счет, сданные деньги сразу же зачисляются на счета 51 "Расчетные счета" и/или 52 "Валютные счета".

Счет 57 "Переводы в пути", в сущности, счет транзитный, он означает, что деньги уже сданы, но до банка еще не дошли. И при этом всегда есть конкретное лицо - инкассатор или почтовое отделение, отвечающее за их сохранность. Ведение этого счета у нас обусловлено двумя причинами: давней отечественной традицией и тем, что записи по счетам 51 "Расчетные счета" и 52 "Валютные счета" должны выполняться на основании банковских выписок. Когда это правило будет отменено, тогда и надобность в счете 57 "Переводы в пути" отпадет.

По классификации счетов сейчас это чистый счет расчетов, ибо на нем учитывается дебиторская задолженность или инкассаторской службы, или банка (если он сам инкассирует выручку), или почтового отделения. Во всяком случае, сейчас - это долги, временно изъятые из денежной наличности. Они станут вновь деньгами, как только будут зачислены банком на счета 51 "Расчетные счета" и/или 52 "Валютные счета".

Многие организации, особенно организации торговли, не имеют возможности самостоятельно сдавать наличные денежные средства (свою выручку) в течение рабочего дня в банк, в котором им открыт расчетный счет. В таких случаях они пользуются услугами специальных банковских инкассаторов: или собственного банка, или частных, или отделений связи. В соответствии с условиями договора в назначенное время клиент готовит к сдаче денежную наличность, выписывает сопроводительную ведомость, упаковывает наличность и экземпляр ведомости в специальные мешки, передает их инкассатору под расписку на втором экземпляре ведомости. В банке деньги сдаются в кассу пересчета, после чего передаются в кассу банка с зачислением суммы на расчетный счет сдатчика. В очередной выписке из расчетного счета будет отражена сданная сумма наличных денежных средств. Период времени с момента передачи денежных средств инкассатору они будут учитываться как переводы в пути (Д57К50). На момент поступления выписки из расчетного счета делают бухгалтерскую запись: Д51К57.

На этом же счете учитывают валютные средства, снятые с валютного счета для продажи, или валютные средства, депонированные банком также с целью продажи.

В соответствии с Указанием Банка России от 11.03.2014 № 3210-У «О порядке ведения кассовых операций юридическими лицами и упрощенном порядке ведения кассовых операций индивидуальными предпринимателями и субъектами малого предпринимательства» - все организации обязаны сдавать в учреждения банков поступающие в их кассы наличные денежные средства сверх установленного лимита остатка наличных денежных средств для последующего зачисления на их счета.

Организация, в состав которой входят обособленные подразделения, не имеющие расчетного счета, самостоятельно определяет лимит остатка наличных в этих подразделениях. По каждому из них организация ведет свой раздел кассовой книги.

Сдача денежных средств на соответствующие счета в банках может производиться:
-непосредственно в кассы банков;

- с помощью услуг инкассаторской службы банков;
- с помощью специализированной инкассаторской службы, имеющей лицензию Банка России;
- через организацию федеральной почтовой связи;
- в автоматические сейфы.

Обособленное подразделение (филиал, представительство) организации, имеющее счет в банке, инкассируется в том же порядке, что и юридическое лицо. При этом в кассе необходимо обязательно документально оформлять оприходование выручки (приходными ордерами) и сдачу ее в банк (расходным ордером). Записи вносятся в разделы кассовой книги обособленного подразделения.

Правила хранения, перевозки и инкассации наличных денег в кредитных организациях на территории Российской Федерации установлены положением Банка России от 24.04.2008 (ред. от 30.07.2014) № 318-П «О порядке ведения кассовых операций и правилах хранения, перевозки и инкассации банкнот и монеты в кредитных организациях на территории Российской Федерации» (далее — Положение № 318-П). В соответствии с Федеральным законом от 10.07.2002 № 86-ФЗ «О Центральном банке Российской Федерации (Банке России)» перевозку наличных денег, инкассацию, а также кассовые операции по приему и обработке наличных денег могут осуществлять только организации, входящие в систему Банка России.

Для перевозки наличных денег кредитная организация может привлекать организации, оказывающие услуги по перевозке ценных грузов. И если для осуществления инкассации требуется наличие лицензии, то к транспортировке денежных средств такие требования не предъявляются. Однако ее могут осуществлять только специализированные организации, оказывающие услуги по перевозке ценных грузов.

Отношения с инкассаторскими работниками, осуществляющими перевозку наличных денег и инкассацию, определяются договором о полной материальной ответственности. Если операции по перевозке и инкассации наличных денег осуществляются совместно несколькими инкассаторскими работниками и нет возможности разграничить их ответственность за причинение ущерба, заключается договор о коллективной (бригадной) материальной ответственности.

В случае осуществления инкассаторских услуг заключается договор на инкассацию, пересчет и зачисление (перечисление) денежной наличности на банковские счета организации. Если инкассация осуществляется сотрудниками банка, подписывается двусторонний договор, если привлекается небанковская кредитная организация, подписывается трехсторонний договор. От каждой из трех сторон назначается ответственное лицо.

При инкассации с привлечением небанковской кредитной организации функции подразделяются следующим образом:

- организация обеспечивает подготовку сумки с наличными деньгами и ее сдачу инкассатору, оплачивает услуги инкассатора и банка;
- инкассатор в согласованные дни и часы проводит инкассацию (прием сумок с наличными деньгами) от уполномоченного лица организации, доставку в банк и сдачу в кассу банка. При необходимости осуществляет временное хранение в подразделении инкассации;
- банк принимает сумки с наличными деньгами от инкассатора, осуществляет пересчет наличных денег и зачисление на счет организации.

К договору прилагаются:

- перечень подразделений организации с указанием наименования подразделений, адресов, телефонов, ФИО руководителя и кассира. В дальнейшем, если необходимо дополнить перечень подразделений, подлежащих обслуживанию, организация оформляет заявку на обслуживание и дополнительное соглашение к договору;

- заявка на проведение инкассации;
- протокол согласования цен на инкассацию, временное хранение и прием, пересчет для перечисления наличных денег.

Как правило, по договору инкассации организации вменяется в обязанность обеспечение свободных и освещенных подъездных путей, входов, выходов и коридоров, изолированного и непросматриваемого кассового помещения, запирающегося изнутри, беспрепятственного передвижения вооруженных инкассаторов в здании по маршруту вход — касса — выход, сопровождение работником охраны или иным должностным лицом организации.

Правила проведения инкассации

Для каждой организации, осуществляющей инкассацию наличных денег, в банке ежемесячно оформляются номерные явочные карточки (0402303). Формы этого и других документов утверждены Положением Банка России № 318-П. В явочной карточке указываются номера закрепленных сумок, наименование, адрес, телефон организации, выходные дни, время окончания работы, время заезда инкассаторов и др.

С учетом объема инкассируемых наличных денег определяется количество порожних сумок, выдаваемых организации. Каждой сумке присваивается индивидуальный номер. Руководителем инкассации по согласованию с организацией устанавливаются время и периодичность заездов инкассаторов.

Перед выездом в организацию инкассаторы получают:

- порожние сумки;
- доверенности на перевозку и инкассацию наличных денег;
- штамп;
- ключи;
- явочные карточки (0402303).

По прибытии в организацию инкассатор предъявляет кассиру:

- документы, удостоверяющие личность;
- доверенность на перевозку наличных денег (инкассацию наличных денег);
- явочную карточку;
- порожнюю сумку, закрепленную за клиентом.

Кассир организации в свою очередь предъявляет инкассатору образец пломбы, передает сумку с наличными деньгами, накладную к сумке 0402300 и квитанцию к сумке 0402300. Сумка должна быть опломбирована так, чтобы ее вскрытие было невозможно без видимых следов нарушения целостности сумки и пломбы.

На сумку составляются препроводительная ведомость 0402300 и реестр проведенных операций. При этом сумма, указанная в препроводительной ведомости, должна соответствовать общей сумме наличных денег, отраженной в реестре проведенных операций. Ведомость и реестр вкладываются в сумку с наличностью.

Инкассатор в присутствии кассира проверяет целостность сумки и пломбы, соответствие пломбы имеющемуся образцу, правильность заполнения накладной и квитанции. После заполнения кассиром явочной карточки инкассатор проверяет соответствие суммы наличных денег, проставленной в явочной карточке, накладной и квитанции. А также сверяет номер сумки с наличными деньгами с номером, указанным в явочной карточке, накладной и квитанции. Неправильная запись в явочной карточке зачеркивается, на полях проставляется новая запись, заверенная кассиром. Инкассатор не имеет права производить записи в явочной карточке.

При приеме сумки с наличными деньгами инкассатор подписывает квитанцию к сумке, проставляет штамп, дату приема сумки с наличными деньгами и возвращает квитанцию кассиру. Если инкассатор выявил нарушение целостности сумки или пломбы или неправильное составление препроводительной ведомости к сумке, то прием сумки не производится.

Дефекты упаковки и ошибки в составлении препроводительной ведомости к сумке устраняются в присутствии инкассаторов, если это не нарушает график их работы. В ином случае прием сумок с наличными деньгами в организации осуществляется при повторном заезде инкассаторов в удобное для них время. Соответствующая запись заносится в раздел «Повторные заезды» явочной карточки.

Если сумка не сдана инкассатору, кассир организации обязан в явочной карточке в строке за эту дату произвести запись «Отказ», привести причины отказа и заверить своей подписью.

Прием сумки с наличностью банком

Порядок сдачи сумки инкассаторским работником отличается от порядка сдачи в банк сумки работником страховщика.

При приеме сумки с наличностью банковский работник проверяет соответствие записей в сопроводительных документах:

- накладной и явочном листе, если сумка сдается инкассатором;
- накладной и квитанции, если сумка сдается работником страховщика.

Кроме того, проверяется:

- не имеет ли поступившая сумка с наличными деньгами каких-либо повреждений (заплат, наружных швов, разрыва ткани, поврежденных замков, пломб, разрыва обвязки или узлов на обвязке и др.);

-цела ли сумка с наличными деньгами и пломба на ней;

-соответствует ли номер сумки с наличными деньгами номеру, указанному в накладной к сумке, если сумка с наличными принимается от инкассаторских работников, или в накладной к сумке и квитанции к сумке — если сумка с наличными деньгами принимается от организации.

На основании проверки составляется журнал, который при соответствии записей подписывается работником банка и представителем организации, сдающим сумку. Если сумка сдается инкассатором, ему передается второй экземпляр журнала. Если же сумка сдается сотрудником страховщика, то экземпляр журнала остается в банке, а страховщику передается подписанная квитанция.

При выявлении несоответствий в сопровождающих документах в графе «Примечание» журнала делается соответствующая запись, если сумка сдается через инкассаторов. Если же сумку с несоответствующими данными в сопроводительных документах сдает работник страховщика, она возвращается организации вместе с накладной и квитанцией.

Если сумка имеет повреждения, то в присутствии лиц, предъявивших сумку, она вскрывается, а наличность — принимается путем поштучного, полистного пересчета.

При выявлении излишка или недостачи составляется акт вскрытия и пересчета вложенных денег. В акте указываются: фирменное наименование кредитной организации (фирменное наименование кредитной организации и наименование филиала);

-дата;

-наименование организации;

-реквизиты упаковки;

-причина вскрытия упаковки;

-наименования должностей, фамилии, инициалы работников, осуществлявших пересчет наличных денег и присутствовавших при пересчете наличных денег;

-сведения о помещении, в котором осуществлялся пересчет наличных денег;

-сумма наличных денег по данным кассовых документов и фактическая сумма наличных денег.

Акт пересчета наличных денег подписывается лицами, осуществлявшими пересчет. Первый экземпляр акта передается работнику банка, второй направляется организации, третий экземпляр передается инкассаторским работникам.

Инкассаторы не несут ответственности за недостачу или излишек денежных средств, а также за фальшивые и неплатежеспособные банкноты, обнаруженные при пересчете денег, если инкассаторская сумка исправна.

Счет 57 "Переводы в пути" предназначен для обобщения информации о наличии и движении денежных средств в валюте РФ и иностранных валютах в пути. На счете отражаются суммы денежных средств, внесенные в кассы кредитных учреждений для зачисления на расчетные счета организации, до момента фактического зачисления. Как правило, основанием для внесения записи по счету 57 "переводы в пути" является квитанция о приеме денежных средств, выданная кредитным учреждением или отделением почты. В зависимости от вида денежных средств - валюта РФ или иностранная - к счету могут открываться субсчета для ведения раздельного учета.

Внесение денежных средств в кассу организации, осуществляющей их доставку и зачисление, сопровождается записью по дебету счета 57 "Переводы в пути" в корреспонденции со счетами, отражающими источник внесения. Зачисление денежных средств на счет организации сопровождается записью по кредиту счета 57 "Переводы в пути" в корреспонденции со счетом, отражающим соответствующий счет организации, как правило - счет 51 "Расчетные счета", счет 52 "Валютные счета".

Таблица 5 - Операции по учету переводов в пути

№ п/п	Содержание хозяйственной операции	Дебет	Кредит
1	2	3	4
1.	Отражена выдача наличных денежных средств инкассаторской службе банке	57	50
2.	Списаны с расчетного счета рублевые средства для покупки иностранной валюты	57	51
3.	Отражено списание иностранной валюты для их продажи на внутреннем валютном рынке	57	52
4.	Отражено поступление денежного перевода от покупателя за ранее отгруженные товары	57	62
5.	Отражено поступление денежного перевода от прочих дебиторов	57	76
6.	Отражено поступление на расчетный счет денежных средств, числившихся в пути	51	57
7.	Отражено поступление на валютный счет денежных средств, числившихся в пути	52	57

Ход работы:

Задание 1.

Отразить на счетах бухгалтерского учета операции по учету переводов в пути.

Таблица 6 – Бухгалтерские записи по учету переводов в пути

Номер п/п	Содержание операций	Корреспондирующие счета	
		Дебет	Кредит
1	В кассу поступили денежные средства, числящиеся в пути		
2	Зачислены на расчетный счет организации денежные средства, числящиеся в пути		

3	Зачислены на валютный счет денежные средства, числящиеся в пути	
4	Зачислены на специальный счет денежные средства, числящиеся в пути	
5	Возвращены излишне полученные денежные средства от покупателей, еще не зачисленные на текущий счет организации	
6	Перечислены денежные средства на лицевые счета работников, за исключением расчетов по оплате труда и расчетов с подотчетными лицами, но еще не зачислены на текущие счета организации	
7	Отражение курсовых разниц по проданной валюте при понижении курса ЦБ РФ	
8	Из кассы выданы суммы инкассаторам или сделан почтовый перевод для зачисления на расчетный или специальный счет	
9	С расчетного счета выданы денежные средства для зачисления в кассу организации	
10	Перечислены валютные средства для зачисления на расчетный счет или валютные средства перечислены с одного валютного счета на другой	
11	Перечислены денежные средства со специального счета в банке для приобретения (продажи) валюты	
12	Поступили денежные средства от покупателей, но еще не зачислены на счета организации в банке	
13	Получен краткосрочный кредит, но еще не зачислен на расчетный счет	
14	Получен долгосрочный кредит, но еще не зачислен на расчетный счет	
15	Поступили денежные средства от сторонних организаций, но еще не зачислены на расчетный счет	
16	Поступили денежные средства от филиалов, представительств, отделений и прочих обособленных подразделений, но еще не зачислены на счета в банке	
17	Сдана выручка от реализации товаров, выполнения работ, оказания услуг, передачи имущественных прав, но еще не зачислена на счет в банке	
18	Отражение курсовых разниц по проданной валюте при повышении курса ЦБ РФ	

Задание 2.

Страховщик передал наличность инкассатору для доставки в банк с целью зачисления на расчетный счет в сумме 700 тыс. руб. Комиссия банка составила 0,2% от инкассируемой суммы. Составьте бухгалтерские проводки учета сдачи наличности в банк через инкассатора.

Таблица 7 – Бухгалтерские записи по учету сдачи денег в банк через инкассатора

Содержание операции	Корреспондирующие счета		Сумма (руб.)	Документ-основание
	Дебет	Кредит		
Переданы наличные денежные средства из кассы инкассаторам			700 000	
Зачислены денежные средства на расчетный счет			700 000	
Списана комиссия банка за прием и пересчет наличных денежных средств			?	

Задание 3.

Тариф за одну инкассацию составляет 400 руб., но не менее 5 тыс. руб. в месяц плюс 0,03% от суммы инкассированной наличности. Инкассация проводится один раз в неделю по трем адресам. Инкассируемая сумма является постоянной и равна 600 тыс. руб. Рассчитайте стоимость услуг банка и составьте бухгалтерские записи.
Стоимость услуг банка=.

Таблица 8 - Бухгалтерские записи по учету услуг инкассации

Содержание операции	Корреспондирующие счета		Сумма (руб.)	Документ-основание
	Дебет	Кредит		
Оплачены услуги специализированной инкассаторской службе за месяц				
Признаны услуги специализированной инкассаторской службы за месяц				

Задание 4.

При инкассации наличности в сумме 650 тыс. руб. выявлена недостача в размере 10 тыс. руб. Составьте бухгалтерские записи учета недостачи денежных средств в инкассаторской сумке.

Таблица 9 - Бухгалтерские записи по учету выявленной недостачи при инкассации

Содержание операции	Корреспондирующие счета		Сумма (руб.)	Документ-основание
	Дебет	Кредит		
Переданы наличные денежные средства из кассы инкассаторам			650 000	
Зачислены денежные средства на расчетный счет			640 000	
Недостача денежных средств			10 000	

Задание 5.

При инкассации наличности в сумме 430 тыс. руб. выявлены излишки, которые зачислены на расчетный счет в сумме 1 тыс. руб. Составьте бухгалтерские записи учета излишка, зачисленного на расчетный счет.

Таблица 10 - Бухгалтерские записи по учету выявленного излишка при инкассации

Содержание операции	Корреспондирующие счета		Сумма (руб.)	Документ-основание
	Дебет	Кредит		
Переданы наличные денежные средства из кассы инкассаторам			430 000	
Зачислены денежные средства на расчетный счет			431 000	
Излишек денежных средств			1000	

Задание 6.

Между ООО «Столичный», занимающееся торговой деятельностью, расположенного по адресу: г. Рязань, ул. Новаторов, д.17, кор. 1., тел. (4912) 35-85-12 и КБ «Адмиралтейский», заключен договор № 20/10 на оказание инкассаторских услуг от 17.01. 2020 года. Инкассация денежных средств производится два раз в неделю вторник и четверг с 19:00 до 20:00 инкассатором-сборщиком Ивановым И.И.

Организация работает с понедельника по пятницу с 9:00 до 21:00, суббота и воскресенье выходные. Номер закрепленной сумки -1551, номер маршрута организации - 2,. Счет организации- 25831812536869812369

За январь 2020 года инкассация наличных денежных средств производилась 4 раза: 20.01, 22.01, 27.01 и 29.01. Вследствие чего была составлена явочная карточка № 31 за январь 2020 года.

20.01. сумма наличных денег вложенных в сумку составила 75 000 руб., 22.01- 660000 руб., 27.01. 90000 руб., и 29.01 -54000 руб. Номер сумки -5. Кассир ООО Иванченко С.А. Недостающие данные заполнить самостоятельно.

Порядок выполнения

1. Внимательно ознакомьтесь с содержанием таблицы, проставьте соответствующие корреспонденции, исходя требований Плана счетов бухгалтерского учета финансово-хозяйственной деятельности организаций. Утвержден приказом Минфина РФ № 94н от 31 октября 2000 г.

2. Прочтите содержания заданий 2,3,4,5, произведите необходимые расчеты, укажите операции на счетах бухгалтерского учета, используя учебный материал и требований План счетов бухгалтерского учета финансово-хозяйственной деятельности организаций. Утвержден приказом Минфина РФ № 94н от 31 октября 2000 г.

3. Заполните явочную карточку оп исходным данным, основываясь на требованиях Положения ЦБ РФ от 24.04 2008 № 318-П «О порядке ведения кассовых операций и правилах хранения, перевозки и инкассации банкнот и монеты Банка России в кредитных организациях на территории Российской Федерации»

Контрольные вопросы:

Какие бухгалтерские записи делаются при инкассации?

Каким образом происходит инкассация?

Какой документ необходимо составлять при инкассации?

Тема 3. Правила определения признаков подлинности и платежности денежных знаков российской валюты и других государств

Определение признаков подлинности и платежности денежных знаков российской валюты и других государств

Задание 1.

Дайте определение понятию «платежеспособность денежных знаков».

Задание 2.

Перечислите и раскройте основное содержание элементов защиты подлинных денежных знаков

Таблица 11 – Характеристика защитных признаков купюр Банка РФ

Элемент защиты	Основное содержание
1. Бумага	
2. Водяной знак	
.....	

Задание 3.

Укажите, используя рисунок 1 машиночитаемые признаки подлинности банкнот и признаки, доступные для простой проверки.





Рисунок 1 – Банкнот банка РФ номиналом 100 рублей

Укажите, какие дополнительные признаки подлинности (защиты) банкнот появились у купюры номиналом 100 рублей 2014 года выпуска.



Рисунок 2 – Банкнот банка РФ номиналом 100 рублей образца 2014 г.

Задание 4.

Произведите сравнительный анализ признаков подлинности долларов США и российских рублей. Сделайте выводы о степени защиты представленных валют.

Таблица 12 – Сравнительная характеристика банкнот

Признаки подлинности (защиты) долларов США	Признаки подлинности (защиты) российских рублей
...	...
...	...

Задание 5.

Перечислите основные признаки ветхости платежеспособных банкнот Банка России.

Задание 6.

Когда кассир организации сдавал в банк наличную денежную выручку в размере 50 000 руб., у кассового работника банка вызвала сомнение в подлинности денежная купюра номиналом 1 000 руб. Объявление на взнос наличными было переоформлено на сумму 49 000 руб. О приемке на экспертизу купюры в 1 000 руб. составлены справка о приемке на экспертизу и мемориальный ордер.

Какие бухгалтерские записи в этом случае необходимо сделать в учете?

Задание 7.

Продолжение задания 6

В результате экспертизы была установлена неплатежеспособность купюры достоинством 1000 рублей. Установлена вина кассира организации и принято решение взыскать с него сумму недостачи в полном объеме.

Какие бухгалтерские записи в этом случае необходимо сделать в учете?

Порядок выполнения работы

1. Внимательно прочтите задание 1; ознакомьтесь с Указанием Банка России № 3210-У от 11.03.2014 «О порядке ведения кассовых операций юридическими лицами и упрощенном порядке ведения кассовых операций индивидуальными предпринимателями и субъектами малого предпринимательства» и напишите определение понятия «касса»;

2. Ознакомьтесь с реквизитами предлагаемой должностной инструкции; перенесите образец в тетрадь, заполните ее, учитывая требования Указания Банка России № 3210-У от 11.03.2014 «О порядке ведения кассовых операций юридическими лицами и упрощенном порядке ведения кассовых операций индивидуальными предпринимателями и субъектами малого предпринимательства»

3. Рассмотрите взаимосвязи кассира и сотрудников организации с точки зрения потока информации и соподчиненности

4. Внимательно ознакомьтесь с Положением «О порядке ведения кассовых операций и правил хранения, перевозки и инкассации банкнот и монеты Банка России в кредитных организациях на территории Российской Федерации» от 24.02.2008 № 318-П и выведите определение понятию «платежеспособность денежных знаков»;

5. Перечертите макет таблице в тетрадь и заполните ее, основываясь на учебных материалах

6. Внимательно прочтите задание и рассмотрите рисунки 1,2; укажите требуемые знаки подлинности, основываясь на учебных материалах

7. Прочтите задание, начертите таблицу и заполните ее на основе учебного материала;

8. прочтите задание и раскройте каждый признак ветхости банкнот, основываясь на Положении «О порядке ведения кассовых операций и правил хранения, перевозки и

инкассации банкнот и монеты Банка России в кредитных организациях на территории Российской Федерации» от 24.02.2008 № 318-П и выведите определение понятия «платежеспособность денежных знаков»;

9. Прочтите задание 9,10,11 проставьте необходимые бухгалтерские записи, используя План счетов бухгалтерского учета финансово-хозяйственной деятельности организаций. Утвержден приказом Минфина РФ № 94н от 31 октября 2000 г. и Указания Банка России № 3210-У от 11.03.2014 «О порядке ведения кассовых операций юридическими лицами и упрощенном порядке ведения кассовых операций индивидуальными предпринимателями и субъектами малого предпринимательства»

Контрольные вопросы:

1. Раскройте понятие «Касса»
2. Каким образом можно выявить поддельную купюру?
3. Какие признаки указывают на ветхость банкнот?

4. Организация работы на контрольно -кассовых машинах (ККМ)

Тема. Работа на контрольно -кассовых машинах (ККМ)

Перед началом работы на ККМ кассир получает у администратора (директора, его заместителя, завотделом или старшего кассира) ключи от кассовой кабины, ключи от привода кассовой машины и денежного ящика, разменную монету и купюры в количестве, необходимом для расчетов с покупателями. Кассир расписывается в книге учета принятых и выданных денег.

Администратор обязан:

- в присутствии кассира снять показания секционных и контрольных счетчиков и сверить их с показаниями, записанными в журнале кассира-операциониста за предыдущий день;
- убедиться в совпадении показаний, занести их в журнал за текущий день на начало работы и заверить своей подписью и подписью кассира;
- оформить начало контрольной ленты, указав на ней тип и заводской номер машины, дату и время начала работы, показания секционных и контрольных счетчиков, заверить данные на контрольной ленте подписями (своей и кассира) и закрыть замок денежных счетчиков;
- провести инструктаж кассиров и продавцов в соответствии с Типовыми правилами эксплуатации ККМ.

При возникновении неисправностей в работе ККМ кассир обязан:

- выключить кассовую машину, вызвать представителя администрации, определить характер неисправности;
- в случае неясного печатания реквизитов на чеке, невыхода чека или обрыва контрольной ленты совместно с представителем администрации проверить отпечатки чека на контрольной ленте, подписать чек, указав на обороте правильную сумму, и после проверки отсутствия пропусков нумерации подписать места обрыва контрольной ленты. Если чек не вышел, то вместо него следует получить нулевой;
- в случае невозможности продолжения работы из-за неисправности ККМ кассир совместно с представителем администрации оформляет окончание работы на данной кассовой машине, как при окончании смены, с отметкой в журнале кассира-операциониста на данную кассовую машину о времени и причине окончания работы. Если устранение неисправности своими силами невозможно, то администратор вызывает специалиста ЦТО.

Кассиру запрещено работать без контрольной ленты или склеивать ее в местах обрыва.

По окончании рабочего дня или по прибытии инкассатора кассир должен:

- подготовить денежную выручку и другие платежные документы;
- составить кассовый отчет и сдать выручку вместе с кассовым отчетом старшему кассиру.

После этого администратор в присутствии кассира снимает показания секционных и контрольных счетчиков, получает распечатку или вынимает из ККМ использованную в течение дня контрольную ленту, подписывает конец контрольной ленты (распечатку), указывает на ней тип и номер машины, показания счетчиков, дневную выручку, дату и время окончания работы.

Показания на конец отчетного дня вписываются в журнал кассира-операциониста.

По показаниям секционных счетчиков на начало и конец дня определяется сумма дневной выручки. Она должна соответствовать показаниям денежных суммирующих счетчиков и контрольной ленты.

Контрольные вопросы:

1. Какой документ контролёр - кассир оформляет в начале и в конце смены?
2. Сколько раз за смену в кассовую машину можно внести разменную монету?
3. Как можно проверить готовность кассовой машины к работе?
4. Что обозначает цветная полоса на кассовой ленте?
5. Какие документы печатает и выдает кассовая машина?
6. Можно ли выдавать покупателю чек с цветной полосой?

5. Ревизия ценностей и проверка организации кассовой работы

Тема. Ответственность за нарушение кассовой дисциплины

Кассовая дисциплина это порядок ведения кассовых операций с банкнотами и монетой Банка России на территории РФ в целях организации на территории РФ наличного денежного обращения. Иными словами выполнение юридическими лицами правил совершения приходных и расходных операций с наличными деньгами, расходования денег из выручки, лимитов остатков касс, сроков сдачи выручки в банк, сберкассу или отделение связи.

с 1 июня 2014 года согласно указаниям 3210-у от 11 марта 2014 г. n 3210-у «О порядке ведения кассовых операций юридическими лицами и упрощенном порядке ведения кассовых операций индивидуальными предпринимателями и субъектами малого предпринимательства организации должны соблюдать кассовую дисциплину, вести кассу и формировать кассовую документацию. При этом ни один предприниматель, на котором лежит ответственность за кассовую дисциплину, не может гарантировать точного и безошибочного ведения кассы в отличие от сервиса «Моё дело», с помощью которого можно быстро заполнить, сохранить и распечатать любые документы, необходимые для проверки кассовой дисциплины [24].

До 2012 года ряд нормативных актов Банка России закреплял за кредитными организациями такую обязанность, как проверка порядка кассовой дисциплины на предприятиях и у индивидуальных предпринимателей. Но с 2012 года эта обязанность полностью передана налоговым инспекторам. Банки с 2012 года не вправе осуществлять контроль кассовой дисциплины. Обычно проверка включает в себя:

-контроль порядка организации кассы, того, как ведется кассовая книга, насколько отчёты кассира по кассовым операциям соответствуют приходно-расходным документам и ведомостями, и верно ли они оформлены;

-изучение того, насколько полно оприходуется наличность, полученная в банке, и сходятся ли записи по суммам в кассовой книге с данными банка;

-выяснение, по целевому ли назначению используются наличные средства, полученные в банке;

-контроль соблюдения установленного лимита остатка кассы;

-выяснение, как осуществляются расчёты наличностью между юр. лицами, нет ли превышения установленного лимита кассы и др.

Чтобы проверка кассовой дисциплины была успешной (без штрафов), необходимо проследить за тем, как ведётся касса, правильно ли заполняются и оформляются следующие кассовые документы:

- кассовая книга;
- отчёты по кассе с первичной документацией (приходно-расходными ордерами);
- приказ о назначении кассира (может не назначаться);
- документы, которые служат обоснованием для проведения различных кассовых операций.

Если с документацией всё в порядке и никаких других нарушений кассовой дисциплины не выявлено, то организация кассовой дисциплины у индивидуального предпринимателя считается удовлетворительной.

Ревизия кассы. Порядком ведения кассовых операций предусмотрены внезапные ревизии кассы с полным полистным пересчетом денег и проверкой других ценностей, находящихся в кассе, в сроки, установленные руководителем.

Ревизия проводится инвентаризационной комиссией в присутствии кассира. Результаты оформляются актом (ф. № инв.-15). В акте фактические остатки кассовой наличности сопоставляют с данными учета, что дает возможность определить недостачу или излишек денежных средств. Акт должен быть оформлен в день ревизии кассы и подписан всеми членами инвентаризационной комиссии. Если есть расхождения, то кассир представляет комиссии письменное объяснение. Акт составляют в 2-х экземплярах, один остается в бухгалтерии, другой – кассиру. В день проведения ревизии кассовые операции не осуществляются.

Выявленные излишки денег приходяют на доходы предприятия – Д 50 К 91/1

Выявленная недостача отражается в учете следующими записями:

- установлена недостача денег в кассе – Д 94 К 50;
- недостачу относят на виновное лицо (кассира) – Д 73/2 К 94;
- возмещение недостачи – Д 50, 70 К 73/2.

Соблюдение кассовой дисциплины является неотъемлемым элементом бухгалтерского учета. К кассовой дисциплине относится: корректное ведение кассовой документации, кассовых операций и работы с денежной наличностью в соответствии с нормативными документами.

Проверки соблюдения кассовой дисциплины условно можно разделить на внутренние и внешние. Внутри организации это делают путем проведения инвентаризации денежных средств и внезапных ревизий кассы. Для проведения инвентаризаций и ревизий кассы приказом руководителя предприятия назначается комиссия.

Внешние проверки проводят банки, с которыми заключен договор обслуживания и налоговая инспекция в случае поступления от банка информации о нарушениях кассовой дисциплины. Банки должны проверять соблюдение кассовой дисциплины не реже одного раза в два года. Длительность проверки и проверяемый период нормативными документами ЦБ РФ не установлены.

Чтобы минимизировать риски, связанные с нарушением кассовой дисциплины необходимо во-первых, соблюдать кассовую дисциплину на протяжении всего периода деятельности организации, во-вторых, тщательно готовятся к проверке банком до ее начала

Перед началом проверки необходимо убедиться в наличии всех кассовых документов и надлежащем их оформлении, так как сначала банк отправляет письмо с предупреждением о проверке и просьбой собрать необходимые документы.

Как в процессе ведения кассовых операций (с момента последней проверки или с начала деятельности организации) так и перед новой проверкой, компании необходимо проверить полноту оприходования денежной наличности, полученной в учреждении банка. Для этого сравнивают записи в кассовой книге и данные выписок банка по суммам и срокам.

Компания обязана соблюдать лимит остатка денежных средств в кассе, а также порядок и сроки сдачи наличных денег в учреждение банка. Лимит остатка наличных денег в кассе может пересматриваться в течение года в установленном порядке по обоснованной просьбе предприятия (в случае изменения объемов кассовых оборотов, условий сдачи выручки и другие), а также в соответствии с договором банковского счета (п. 2.5, глава 2 Положения 14-П). Предприятия могут хранить в своих кассах наличные деньги сверх установленных лимитов, но только для выдачи заработной платы, выплат социального характера, стипендии, и срок хранения не должен превышать пяти рабочих дней, включая день получения денег в учреждении банка.

При внутренних проверках, во время внезапных ревизий составляется акт ревизии наличных денежных средств, при проведении инвентаризации предусмотрен типовой бланк по форме № ИНВ-15 "Акт инвентаризации наличных денежных средств".

Инвентаризация наличных денежных средств, разных ценностей и документов проводится комиссией, назначаемой приказом (решением, постановлением, распоряжением) руководителя организации. Комиссия проверяет достоверность данных бухгалтерского учета и фактического наличия денежных средств, разных ценностей и документов, находящихся в кассе, путем полного пересчета. Результаты инвентаризации оформляются актом в двух экземплярах и подписываются всеми членами комиссии и лицами, ответственными за сохранность ценностей, и доводится для сведения руководителя организации. Один экземпляр акта передается в бухгалтерию организации, второй - остается у материально ответственного лица.

При смене материально ответственных лиц акт составляется в трех экземплярах. Один экземпляр передается материально ответственному лицу, сдавшему ценности, второй - материально ответственному лицу, принявшему ценности, и третий - в бухгалтерию.

При внешних проверках, банком составляется Справка о результатах проверки соблюдения предприятием порядка работы с денежной наличностью (по форме № 0408026), которую подписывают руководитель и главный бухгалтер со стороны организации и уполномоченный представитель банка. Этот документ оформляется в нескольких экземплярах: в двух экземплярах, если нарушений не выявлено; в трех экземплярах, с направлением одного в налоговый орган для привлечения организации к ответственности, если нарушения имели место.

К ответственности могут быть привлечены как сама организация, так и соответствующие должностные лица (руководитель, главный бухгалтер и кассир). Санкциями для организации является штраф в размере от 40 000 до 50 000 руб., а для должностных лиц - от 4000 до 5000 руб.

Ход работы

Задание 1. На основании исходных данных и Указания ЦБ 3210-У рассчитайте лимит кассы

Исходные данные

ООО «Грид» занимается розничной торговлей. Директор посчитал, что в I квартале 20XX г. магазин должен сохранить показатели, полученные за аналогичный период прошлого года. Тогда выручка составила 2 547 000 руб.

Магазин работает всю неделю, кроме воскресенья. А выручку сдаёт в банк по пятницам. В I квартале 20XXг. Магазин проработал 77 дней. Промежуток между сдачами выручки в банк составляет шесть рабочих дней.

Задание 2. На основании исходных данных и Указания ЦБ № 3210-У рассчитайте лимит кассы

Исходные данные

ООО «Дилижанс» регулярно закупает сырье у населения. Руководитель решил, что в 20XXг. компания ежемесячно будет вести закупки не менее интенсивно, чем в сентябре прошлого года, на который пришелся пик. Компания работает по пятидневному графику, в сентябре у нее было 22 рабочих дня. Наличные затраты за этот месяц составили 123 486 руб. Кассир компании получает наличные по чеку каждые три рабочих дня.

Задание 3 . Отрадите все возможные варианты урегулирования недостачи в кассе на счетах бухгалтерского учета.

Исходные данные

Обнаружена недостача в сумме 500,00 руб.

Задание 4. На основании исходных данных оформите Акт инвентаризации кассы ИНВ-15

Исходные данные

В ООО «Юность» 01.04.20XXг. на основании приказа руководителя № 3 от 31.03.20XXг. была проведена инвентаризация кассы организации, материально-ответственное лицо бухгалтер-кассир Ионова Р.В.

Заполнила расписку о том что «К началу проведения инвентаризации все расходные и приходные документы на наличные деньги сданы в бухгалтерию и все наличные деньги и другие ценности, поступившие под мою ответственность, оприходованы, а выбывшие списаны в расход».

Таблица 11 - Результаты инвентаризации

Наименование ценностей	По учетным данным		Фактическое наличие	
	Кол-во	Сумма, руб.	Кол-во	Сумма, руб.
Денежные средства	-	225 000	-	205 000
Ж/д билеты	6	36 822,80	6	36 822,80

Председатель комиссии:
глав.бухгалтер Михеева А.П.

Члены комиссии:
бухгалтер Жарикова Е.В.
бухгалтер Кирюхина Н.У.

Порядок выполнения

1. Прочтите задания 1,2, выполните его, основываясь на требованиях Указанием Банка России № 3210-У от 11.03.2014 «О порядке ведения кассовых операций юридическими лицами и упрощенном порядке ведения кассовых операций индивидуальными предпринимателями и субъектами малого предпринимательства» и напишите определение понятия «касса» (ред. от 03.02.2015 N 3558-У);
2. Выполните задание пользуясь Планом счетов бухгалтерского учета финансово-хозяйственной деятельности организаций. Утвержден приказом Минфина РФ № 94н от 31 октября 2000 г. и Приказом Минфина РФ от 13.06.1995 N 49 "Об утверждении Методических указаний по инвентаризации имущества и финансовых обязательств".

Контрольные вопросы:

1. Понятие кассовой дисциплины.
2. Внутренние и внешние проверки соблюдения кассовой дисциплины.
3. Риски, связанные с нарушением кассовой дисциплины.

4. Расчет лимита остатка денежных средств в кассе и соблюдение сроков сдачи наличных денег в учреждение банка.

СПИСОК РЕКОМЕНДУЕМЫХ ИСТОЧНИКОВ

Основные источники:

Нормативно-правовые акты (в действующей редакции):

1. Гражданский кодекс Российской Федерации (часть первая) от 30.11.1994 № 51-ФЗ
2. Гражданский кодекс Российской Федерации (часть вторая) от 26.01.1996 № 14-ФЗ
3. Гражданский кодекс Российской Федерации (часть третья) от 26.11.2001 № 146-ФЗ
4. Гражданский кодекс Российской Федерации (часть четвертая) от 18.12.2006 N 230-ФЗ
5. Инструкция по применению Плана счетов бухгалтерского учета финансово-хозяйственной деятельности организаций. Утверждена приказом Минфина РФ № 94н от 31 октября 2000 г.
6. Налоговый кодекс Российской Федерации (часть первая) от 31.07.1998 N 146-ФЗ. Налоговый кодекс Российской Федерации (часть вторая) от 05.08.2000 117-ФЗ
8. План счетов бухгалтерского учета финансово-хозяйственной деятельности организаций. Утвержден приказом Минфина РФ № 94н от 31 октября 2000 г.
9. Приказ Минфина РФ от 02.02.2011 N 11н "Об утверждении Положения по бухгалтерскому учету "Отчет о движении денежных средств" (ПБУ 23/2011)" (Зарегистрировано в Минюсте РФ 29.03.2011 N 20336)
10. Положение по ведению бухгалтерского учета и бухгалтерской отчетности в Российской Федерации. Утверждено приказом Минфина РФ № 34н от 29 июля 1998 г. <http://base.consultant.ru/cons/cgi/online.cgi?req=doc;base=LAW;n=111058>
11. Указание о порядке ведения кассовых операций с банкнотами и монетой Банка России на территории Российской Федерации (утв. ЦБ РФ 11.03.2014 г. №3210-У)
12. Положение о порядке ведения кассовых операций и правилах хранения, перевозки и инкассации банкнот и монеты Банка России в кредитных организациях на территории Российской Федерации" (утв. Банком России 24.04.2008 N 318-П)
13. Федеральный закон "О бухгалтерском учете" от 06 декабря 2011 г. № 402-ФЗ

Основная литература:

1. Бабаева Е. Ю. Выполнение работ по должности служащих 23369 кассир / Рязань : ПМ. 05 Выполнение работ по одной или нескольким профессиям рабочих, должностям служащих МДК.05.01 Выполнение работ по должности служащих 23369 Кассир учебное пособие для студентов, обучающихся по программе СПО специальность 38.02.01 ЭКОНОМИКА И БУХГАЛТЕРСКИЙ УЧЕТ (ПО ОТРАСЛЯМ) 2020 47 с.. -Учебники и учебные пособия РГАТУ

Дополнительная литература:

1. Агеева, О. А. Бухгалтерский учет : учебник и практикум для среднего профессионального образования / О. А. Агеева. — Москва : Издательство Юрайт, 2021. — 273 с. — (Профессиональное образование). — ISBN 978-5-534-08720-8. — Текст : электронный // Образовательная платформа Юрайт [сайт]. — URL: <https://ezpro.fa.ru:3217/bcode/471338>

Учебно-методические издания:

1. Расходчикова О. В. Освоение одной или нескольких профессий рабочих, должностей служащих / ФГБОУ ВО РГАТУ : МЕТОДИЧЕСКИЕ УКАЗАНИЯ К ПРАКТИЧЕСКИМ ЗАНЯТИЯМ ПМ.05 ОСВОЕНИЕ ОДНОЙ ИЛИ НЕСКОЛЬКИХ ПРОФЕССИЙ РАБОЧИХ, ДОЛЖНОСТЕЙ СЛУЖАЩИХ МДК.05.01 ВЫПОЛНЕНИЕ РАБОТ ПО ПРОФЕССИИ КАССИР 23369 для студентов 3 курса ФДП и СПО, обучающихся по специальности 38.02.01 ЭКОНОМИКА И БУХГАЛТЕРСКИЙ УЧЕТ (ПО ОТРАСЛЯМ) (очная форма обучения) 2021 49 с. <http://bibl.rgatu.ru/MarcWeb2>
2. Расходчикова О. В. ПМ.05 Освоение одной или нескольких профессий рабочих, должностей служащих МДК.05.01 Выполнение работ по профессии Кассир 23369 / ФГБОУ ВО РГАТУ : МЕТОДИЧЕСКИЕ УКАЗАНИЯ ПО ВЫПОЛНЕНИЮ ЗАДАНИЙ НА УЧЕБНОЙ

ПРАКТИКЕ ПМ.05 ОСВОЕНИЕ ОДНОЙ ИЛИ НЕСКОЛЬКИХ ПРОФЕССИЙ РАБОЧИХ, ДОЛЖНОСТЕЙ СЛУЖАЩИХ МДК.05.01 ВЫПОЛНЕНИЕ РАБОТ ПО ПРОФЕССИИ КАССИР 23369 по специальности 38.02.01 ЭКОНОМИКА И БУХГАЛТЕРСКИЙ УЧЕТ (ПО ОТРАСЛЯМ) для студентов 3 курса факультета дополнительного профессионального и среднего профессионального образования 2020 18 с. <http://bibl.rgatu.ru/MarcWeb2>

3. Освоение одной или нескольких профессий рабочих, должностей служащих ФГБОУ ВО РГАТУ : РАБОЧАЯ ПРОГРАММА УЧЕБНОЙ ПРАКТИКИ ПМ.05 ОСВОЕНИЕ ОДНОЙ ИЛИ НЕСКОЛЬКИХ ПРОФЕССИЙ РАБОЧИХ, ДОЛЖНОСТЕЙ СЛУЖАЩИХ Программы подготовки специалистов среднего звена Специальность 38.02.01 Экономика и бухгалтерский учет (по отраслям) Форма обучения очная Факультет дополнительного профессионального и среднего профессионального образования Курс 3 Семестр 6 Форма контроля зачет (дифференцированный) 2021 19 с. <http://bibl.rgatu.ru/MarcWeb2>

Периодические издания:

Главбух : практич. журнал для бухгалтера / учредитель и изд. : ООО «Акцион-Медиа». – изд. с 1994 г. – М., 2018-2022. – 24 выпуска в год.

Интернет-ресурсы:

1. <http://www.consultant.ru> - Справочно-правовая система «КонсультантПлюс»
2. <http://www.garant.ru> - Справочно-правовая система «Гарант».
3. <http://www.minfin.ru> – Официальный сайт Министерства финансов Российской Федерации
4. <http://www.nalog.ru> - Официальный сайт Федеральной налоговой службы
www.cbr.ru (официальный сайт Центрального Банка РФ)

Лист о внесении изменений в УМК учебных дисциплин и профессиональных модулей

В соответствии с приказом № 796 «О внесении изменений в федеральные государственные образовательные стандарты среднего профессионального образования» **внести изменения** в УМК учебных дисциплин и профессиональных модулей по специальности среднего специального профессионального образования 38.02.01 Экономика и бухгалтерский учет (по отраслям).

Изложить в следующей редакции:

ОК 01. Выбирать способы решения задач профессиональной деятельности применительно к различным контекстам;

ОК 02. Использовать современные средства поиска, анализа и интерпретации информации и информационные технологии для выполнения задач профессиональной деятельности;

ОК 03. Планировать и реализовывать собственное профессиональное и личностное развитие, предпринимательскую деятельность в профессиональной сфере, использовать знания по финансовой грамотности в различных жизненных ситуациях;

ОК 04. Эффективно взаимодействовать и работать в коллективе и команде;

ОК 05. Осуществлять устную и письменную коммуникацию на государственном языке Российской Федерации с учетом особенностей социального и культурного контекста;

ОК 06. Проявлять гражданско-патриотическую позицию, демонстрировать осознанное поведение на основе традиционных общечеловеческих ценностей, в том числе с учетом гармонизации межнациональных и межрелигиозных отношений, применять стандарты антикоррупционного поведения;

ОК 07. Содействовать сохранению окружающей среды, ресурсосбережению, применять знания об изменении климата, принципы бережливого производства, эффективно действовать в чрезвычайных ситуациях;

ОК 08. Использовать средства физической культуры для сохранения и укрепления здоровья в процессе профессиональной деятельности и поддержания необходимого уровня физической подготовленности;

ОК 09. Пользоваться профессиональной документацией на государственном и иностранном языках.

Изменения в УМК учебных дисциплин и профессиональных модулей утверждены на заседании методического совета ФДП и СПО «19» октября 2022 г. (протокол № 02).

МИНИСТЕРСТВО СЕЛЬСКОГО ХОЗЯЙСТВА РОССИЙСКОЙ ФЕДЕРАЦИИ
ФЕДЕРАЛЬНОЕ ГОСУДАРСТВЕННОЕ БЮДЖЕТНОЕ ОБРАЗОВАТЕЛЬНОЕ
УЧРЕЖДЕНИЕ ВЫСШЕГО ОБРАЗОВАНИЯ
«РЯЗАНСКИЙ ГОСУДАРСТВЕННЫЙ АГРОТЕХНОЛОГИЧЕСКИЙ
УНИВЕРСИТЕТ ИМЕНИ П.А. КОСТЫЧЕВА»

УТВЕРЖДАЮ:
Декан ФДП и СПО



А.С. Емельянова

«16» марта 2023 г.

МЕТОДИЧЕСКИЕ УКАЗАНИЯ К ПРАКТИЧЕСКИМ ЗАДАНИЯМ

ПМ.02 ВЕДЕНИЕ БУХГАЛТЕРСКОГО УЧЕТА ИСТОЧНИКОВ ФОРМИРОВАНИЯ
АКТИВОВ, ВЫПОЛНЕНИЕ РАБОТ ПО ИНВЕНТАРИЗАЦИИ
АКТИВОВ И ФИНАНСОВЫХ ОБЯЗАТЕЛЬСТВ ОРГАНИЗАЦИИ
МДК.02.02 БУХГАЛТЕРСКАЯ ТЕХНОЛОГИЯ ПРОВЕДЕНИЯ
И ОФОРМЛЕНИЯ ИНВЕНТАРИЗАЦИИ

для студентов 3 курса ФДП и СПО, обучающихся по специальности
38.02.01 Экономика и бухгалтерский учет (по отраслям)
(очная форма обучения)

Рязань, 2023

Методические указания к практическим занятиям для студентов составлены с учетом требований Федерального государственного образовательного стандарта (далее – ФГОС), утвержденного 05.02.2018 г. приказом Министерства образования и науки РФ за № 69 по специальности среднего профессионального образования (далее - СПО) 38.02.01 Экономика и бухгалтерский учет (по отраслям)

Методические указания к практическим занятиям подготовлены:

Стишковой Е.В., преподавателем кафедры бухгалтерского учета, анализа и аудита для преподавания на ФДП и СПО

Расходчиковой О.В., преподавателем кафедры бухгалтерского учета, анализа и аудита

Методические указания к практическим занятиям одобрены предметно-цикловой комиссией экономических дисциплин ФДП и СПО «16» марта 2023 г., протокол № 8.

Председатель предметно-цикловой комиссии



Е.В. Стишкова

СОДЕРЖАНИЕ

ВВЕДЕНИЕ	4
ТЕМА 1. ОБЩИЙ ПОРЯДОК ПРОВЕДЕНИЯ ИНВЕНТАРИЗАЦИИ	5
1.1. Обязательные и плановые инвентаризации	5
1.2. Порядок проведения инвентаризации	8
ТЕМА 2. ОТРАЖЕНИЕ РЕЗУЛЬТАТОВ ИНВЕНТАРИЗАЦИИ	11
2.1. Порядок оформления и содержания сличительных ведомостей	11
2.2. Отражение в бухгалтерском учете излишков и недостач	16
ТЕМА 3. ОСОБЕННОСТИ ПРОВЕДЕНИЯ ИНВЕНТАРИЗАЦИИ ОБЪЕКТОВ БУХГАЛТЕРСКОГО УЧЁТА	20
3.1. Инвентаризация денежных средств	20
3.2. Инвентаризация основных средств и нематериальных активов	27
3.3. Инвентаризация материально-производственных запасов	35
3.4. Инвентаризация финансовых обязательств и расчетов	44
СПИСОК ИСПОЛЬЗУЕМЫХ ИСТОЧНИКОВ	54

ВВЕДЕНИЕ

Становление и развитие рыночной экономики значительно расширили границы применения бухгалтерского учета. Появляются новые объекты и как результат этого – новые пользователи учетной информации.

В современных условиях возрастает значение бухгалтерского учета, устанавливаются его конкретные функции, повышается действенность и оперативность учета при расширении объема информации.

В этих условиях повышаются требования к знанию теоретических и практических основ построения бухгалтерского учета, порядка отражения хозяйственных операций по различным объектам учета в зависимости от особенностей и специфики деятельности организации.

В работе использованы действующие нормативные документы по бухгалтерскому учету, а также основные методические указания, рекомендованные Министерством финансов Российской Федерации.

Учебно-методическое пособие предназначено для студентов среднего профессионального образования, обучающихся по специальности 38.02.01. Экономика и бухгалтерский учет (по отраслям).

Структура и трудоемкость практических занятий

Номер и название раздела дисциплины	Тема практического занятия	Трудоемкость (час.)	Компетенции ОК, ПК
Тема 2.1. Организация проведения инвентаризации	1.1 Обязательные и плановые инвентаризации	1	ПК 2.2, ОК 01-09
	1.2 Порядок проведения инвентаризации	1	
	2.1. Порядок оформления и содержания сличительных ведомостей	1	ПК 2.2.,2.3, ОК 01-09
	2.2. Отражение в бухгалтерском учете излишков и недостач	1	
Тема 2.2. Инвентаризация внеоборотных активов	3.1. Инвентаризация денежных средств	2	ПК 2.2-2.4., ОК 01-09
Тема 2.3. Инвентаризация оборотных активов	3.2. Инвентаризация основных средств и нематериальных активов	2	
Тема 2.4. Инвентаризация расчетов	3.3. Инвентаризация материально-производственных запасов	2	
Тема 2.5. Инвентаризация целевого финансирования и доходов будущих периодов	3.4. Инвентаризация финансовых обязательств и расчетов	6	
Тема 2.6. Инвентаризация недостач и потерь от порчи ценностей			
ИТОГО:		16	

ТЕМА 1. ОБЩИЙ ПОРЯДОК ПРОВЕДЕНИЯ ИНВЕНТАРИЗАЦИИ

Практическое занятие

Тема 1.1 Обязательные и плановые инвентаризации

Цель работы: закрепление теоретических знаний, приобретение практических умений и навыков по организации и проведению обязательных и плановых инвентаризаций

В соответствии с ФЗ«О бухгалтерском учете», организации для обеспечения достоверности данных бухгалтерского учета и бухгалтерской отчетности обязаны проводить инвентаризацию активов и обязательств, в ходе которой проверяются и документально подтверждаются их наличие состояние и оценка.

Под инвентаризацией следует понимать процедуру периодически проводимой проверки наличия, состояния и оценки обязательств и активов организации, путем подсчета, описи, обмера, взвешивания в целях сопоставления данных бухгалтерского учета и результатов проверки.

Основной нормативной базой для проведения инвентаризации активов и обязательств на сегодняшний момент являются, следующие законодательные акты:

1) ФЗ«О бухгалтерском учете», который включает в себя помимо общих положений о бухгалтерском учете, различного рода определений, основные требования к ведению учета, оценке активов и обязательств организации, но и рассматривает понятие «инвентаризация», определяет случаи, когда процедура проведения инвентаризации является обязательной, а также порядок отображения выявленных в ходе проведения инвентаризации расхождений между фактическим наличием активов и данными бухгалтерского учета;

2) Положение по ведению бухгалтерского учета и бухгалтерской отчетности в РФ, утвержденное приказом Минфина РФ от 29 июля 1998 г. № 34н, которое определяет порядок организации и ведения бухгалтерского учета, составления и предоставления бухгалтерской отчетности, взаимоотношение организации с внешними потребителями бухгалтерской информации, рассматривает порядок оценки и проведения инвентаризации активов и обязательств организации;

3) Постановление Госкомстата РФ от 18 августа 1998 г. № 88 «Об утверждении унифицированных форм первичной учетной документации по учету кассовых операций, по учету результатов инвентаризации» - содержит формы первичной учетной документации оформляемых в ходе проведения инвентаризации;

4) Методические указания по инвентаризации активов и финансовых обязательств, утвержденные приказом Минфина РФ от 13 июня 1995 г. № 49 - устанавливают порядок проведения инвентаризации активов и финансовых обязательств организации и оформления ее результатов, правила проведения инвентаризации отдельных видов активов и финансовых обязательств, порядок оформления результатов инвентаризации;

5) Приказ Минфина РФ и МНС РФ от 10 марта 1999 г. № 20н «Об утверждении положения о порядке проведения инвентаризации активов налогоплательщиков при налоговой проверке» - устанавливает порядок проведения инвентаризации активов налогоплательщиков при выездной проверке, правила проведения налоговой инвентаризации отдельных видов активов и финансовых обязательств, порядок оформления результатов инвентаризации.

По обязательности проведения можно выделить обязательную и плановую инвентаризацию активов и обязательств организации.

Обязательная инвентаризация проводится в случаях и сроки, установленных действующим законодательством Российской Федерации.

Проведение инвентаризации для организаций является обязательной процедурой, в таких случаях как:

- передача государственного или муниципального активов в аренду, его выкуп, продажа, а также преобразование;
- составление годовой отчетности организации;
- выявление фактов хищения, злоупотребления или порчи активов предприятия;
- смена материально ответственных лиц (независимо от причин смены);
- реорганизация или ликвидация организации;
- стихийные бедствия, пожары, и иные чрезвычайные ситуации;
- иные случаи, предусмотренные действующим законодательством Российской Федерации.

В соответствии с действующим законодательством, для некоторых видов активов организации установлены сроки инвентаризации:

- для основных средств допускается проведение инвентаризации один раз в три года,
- библиотечных фондов - один раз в пять лет,
- в районах Крайнего Севера, и в приравненных к ним местностях допускается проведение инвентаризации товаров, сырья и материалов в период их наименьших остатков.

В учетной политике организации необходимо закрепить сроки и периодичность проведения инвентаризации активов, если необходимо разработать различные инструкции.

Инициативная инвентаризация осуществляется в соответствии с решением руководства организации на основании действующего законодательства, разработанной учетной политики, а также различных внутренних инструкциях.

Инвентаризация активов и обязательств предприятия может происходить, как по инициативе внутренних пользователей бухгалтерской информации - руководителя предприятия, так и по инициативе внешних (сторонних) пользователей бухгалтерской информации с косвенным интересом - налоговой инспекции. Поэтому, в зависимости от того, кто является инициатором проведения инвентаризации принято выделять бухгалтерскую и налоговую инвентаризацию активов и обязательств организации.

Бухгалтерская инвентаризация активов и обязательств организации производится в соответствии с принятой предприятием учетной политикой, а также на основании приказа руководителя. Данный приказ регламентирует порядок и сроки проведения инвентаризации.

Налоговая инвентаризация активов осуществляется на основе приказа утвержденного руководителем государственной налоговой инспекции или его заместителем. Перечень активов и сроки проведения проверки определяются также в соответствии с этим приказом.

Основной целью проведения налоговой инвентаризации является выявление фактического наличия активов и неучтенных объектов, подлежащих налогообложению, сопоставление фактического наличия активов с данными бухгалтерского учета, проверка полноты отражения в учете обязательств. Порядок и сроки проведения такой инвентаризации, состав инвентаризационной комиссии регламентируются распоряжением руководителя государственной налоговой инспекции (его заместителя) по месту нахождения налогоплательщика, а также по месту нахождения принадлежащего ему недвижимого активов и транспортных средств.

Бухгалтерская инвентаризация активов и обязательств организации может быть плановой и неплановой.

Плановая бухгалтерская инвентаризация, осуществляется на основании заранее составленного графика проведения инвентаризации, утвержденного приказом руководителя предприятия и учетной политики предприятия. Такая инвентаризация

может проводиться ежегодно, ежеквартально, ежемесячно, в зависимости от размеров предприятия и сферы деятельности. Следует отметить, что перед составлением годовой бухгалтерской отчетности, организации в обязательном порядке обязаны проводить плановую инвентаризацию активов и обязательств в полном объеме. Такая ежегодная инвентаризация должна проводиться организацией не ранее 1 октября отчетного года.

Любая плановая бухгалтерская инвентаризация проводится на первое число месяца, так как именно на эту дату должно выводиться сальдо всех счетов бухгалтерского учета. Но законодательными актами данный вопрос не регламентируется, поэтому в случае необходимости, инвентаризация может проводиться на любую необходимую дату.

Основная задача плановой инвентаризации - выявление фактического наличия активов организации, сопоставление данных о фактическом наличии активов с данными бухгалтерского учета, проверка полноты отражения в учете всех обязательств предприятия.

Неплановая инвентаризация, производится, как правило, для проверки добросовестности выполнения своих обязанностей материально-ответственными лицами. Главная задача неплановой инвентаризации - выявление фактов хищения, обвесов, обмеров со стороны ответственных лиц, а также разработка мероприятий по недопущению в будущем таких нарушений. Для ее проведения, также необходим приказ руководителя.

Выделяют сплошную и выборочную инвентаризацию активов организации.

Сплошная инвентаризация предусматривает проверку всех, без исключения, основных средств, нематериальных активов, финансовых вложений, производственных запасов, готовой продукции, товаров, денежных средств, прочих финансовых активов, кредиторской задолженности, банковских кредитов, займов, резервов и т.д.

Выборочная инвентаризация предусматривает проверку только какой-либо части активов или обязательства организации.

Инвентаризации подлежат все принадлежащее организации имущество, независимо от его местонахождения, а также все виды финансовых обязательств. Инвентаризации подлежат производственные запасы и другие виды активов, не принадлежащие организации, но числящиеся в бухгалтерском учете (например, находящиеся на ответственном хранении, арендованные или полученные для переработки), а также имущество, не учтенное по каким-либо причинам. Инвентаризация активов производится по его местонахождению и материально ответственному лицу.

Выделяют документальную и натуральную инвентаризации.

Документальная инвентаризация заключается в проверке наличия и правильности оформления документов, подтверждающих наличие активов или обязательства (как правило, используется при проведении инвентаризации нематериальных активов, дебиторской и кредиторской задолженности организации).

Натуральная инвентаризация заключается в проведении проверки непосредственного наличия объектов, путем проведения процедур подсчета, взвешивания или обмера (как правило, используется в ходе проведения инвентаризации объектов основных средств, товарно-материальных ценностей и т.д.).

Ход занятия:

Задание 1.

Составьте график проведения инвентаризации (график можно составить в разрезе ценностей, мест хранения, мол). В графике рассматриваемый период должен составлять календарный год. Оформите как приложение к учетной политике в виде таблицы.

Выполнение задания

1. Внимательно прочтите задание
2. Запишите задание в тетрадь
3. Расчертите таблицу в разрезе мест хранения, мол или ценностей, предусмотрите сроки проведения проверки и частоту

4. Оформите как приложение учетной политике- впишите приложение к учетной политике №, УТВЕРЖДАЮ руководитель, ФИО директора, « » _____ 20__ г.
5. Впишите внизу таблицы реквизит Гл.бухгалтер _____/_____/

Контрольные вопросы:

1. Какая основная цель инвентаризации?
2. Какой документ определяет периодичность проведения инвентаризации?

Практическое занятие

Тема 1.2. Порядок проведения инвентаризации

Цель работы: закрепление теоретических знаний, приобретение практических умений и навыков по порядку проведения инвентаризации

В соответствии с Методическими указаниями № 49, главными целями проведения бухгалтерской инвентаризации активов и обязательств организации являются:

- выявление фактического наличия активов;
- сопоставление фактического наличия активов с данными бухгалтерского учета;
- проверка полноты отражения в учете обязательств.

Поэтому всю процедуру проведения бухгалтерской инвентаризации активов и обязательств организации можно условно разделить на три этапа:

- подготовительный;
- этап проведения натуральной и документальной проверки, путем пересчета, взвешивания, обмеров, составления описи активов организации;
- заключительный этап - этап сопоставления данных бухгалтерского учета и результатов проверки, а также оформления полученных результатов в виде сличительных ведомостей.

Подготовительный этап включает в себя составления приказа о порядке и сроках проведения инвентаризации, подготовке перечня активов и обязательств, проверяемых в ходе проведения инвентаризации, разработку внутренних инструкций, получение расписок о материально ответственных лиц и определение остатков активов и обязательств по данным бухгалтерского учета.

Приказ о проведении инвентаризации заполняется по форме ИНВ-22 и утверждается руководителем организации. В приказе утверждаются виды активов и обязательств, подлежащих проверки, состав инвентаризационной комиссии, ее председатель, устанавливаются сроки проведения инвентаризации.

Составленный приказ должен быть зарегистрирован в журнале учета контроля за выполнением приказов (постановлений, распоряжений) о проведении инвентаризации по утвержденной постановлением Госкомстата России от 18 августа 1998 г. № 88 унифицированной форме № ИНВ-23«Журнал учета контроля за выполнением приказов (постановлений, распоряжений) о проведении инвентаризации».

Для проведения инвентаризации в организации необходимо создать постоянно действующую инвентаризационную комиссию, и назначить ее председателя. При большом объеме работ для одновременного проведения инвентаризации активов и финансовых обязательств могут создаваться рабочие инвентаризационные комиссии. Но, как правило, в случае если объем работ невелик, допускается наличие только ревизионной комиссии, тогда проведение инвентаризаций возлагается только на нее. Состав данной комиссии, также как и рабочей инвентаризационной комиссии, утверждается приказом руководителя.

В состав инвентаризационной комиссии могут быть включены представители администрации организации, работники бухгалтерской службы, такие специалисты как, инженеры, экономисты, техники и т.д. Также в состав инвентаризационной комиссии могут входить представителей службы внутреннего аудита организации, независимых аудиторских организаций.

Главная задача инвентаризационной комиссии - обеспечение полноты и точности внесения в описи данных о фактических остатках основных средств, запасов, товаров, денежных средств, другого активов и финансовых обязательств, правильность и своевременность оформления материалов инвентаризации.

При проведении инвентаризации необходимо присутствие всех заявленных в приказе членов комиссии, в противном случае, отсутствие хотя бы одного из них может являться основанием для признания результатов инвентаризации недействительными.

Прежде чем приступить к началу второго этапа проведения инвентаризации членам назначенной комиссии, необходимо получить последние, к началу проведения инвентаризации, приходные и расходные документы, отчеты о движении материальных ценностей и денежных средств, опломбировать места хранения товарно-материальных ценностей, имеющие отдельные входы и выходы. Необходимо осуществить проверку исправности всех весоизмерительных приборов, которые будут использованы в ходе проведения проверки.

Председатель инвентаризационной комиссии визирует все приходные и расходные документы, приложенные к реестрам (отчетам).

Материально ответственные лица предоставляют расписки о том, что к началу инвентаризации все расходные и приходные документы на имущество сданы в бухгалтерию, отражены в бухгалтерских регистрах или переданы комиссии и все ценности, поступившие на их ответственность, оприходованы, а выбывшие списаны в расход. Аналогичные расписки дают и лица, имеющие подотчетные суммы на приобретение или доверенности на получение активов.

Материально ответственные лица в состав постоянно действующей инвентаризационной комиссии входить не могут, однако второй этап проведения инвентаризации (этап проведения пересчета, взвешивания, обмеров, составления описи активов организации) должен проводиться под их непосредственным наблюдением.

Второй этап заключается в проведении проверки фактического наличия активов и реальности учтенных финансовых обязательств. Определение фактического наличия активов при инвентаризации осуществляется путем проведения обязательного подсчета, взвешивания, обмера. Все полученные в ходе проведения проверки результаты, записываются в инвентаризационные описи или акты инвентаризации, которые составляются не менее чем в двух экземплярах. Данные описи подписываются всеми членами комиссии.

К порядку оформления инвентаризационных описей предъявляются следующие обязательные для исполнения требования:

- описи могут быть заполнены как с использованием средств вычислительной и другой организационной техники, так и ручным способом;
- в случае заполнения описи ручным способом возможно использование как чернил, так и шариковой ручки. Заполнять опись необходимо четко и ясно, без помарок и подчисток;
- на каждой странице описи указывают прописью число порядковых номеров материальных ценностей и общий итог количества в натуральных показателях, записанных на данной странице, вне зависимости от того, в каких единицах измерения (штуках, килограммах, метрах и т.д.) эти ценности показаны;
- исправление ошибок производится во всех экземплярах описей путем зачеркивания неправильных записей и проставления над зачеркнутыми правильных записей;

- в описях не допускается оставлять незаполненные строки, на последних страницах незаполненные строки прочеркиваются.

Если объем номенклатуры товарно-материальных ценностей, подлежащих инвентаризации на предприятии значителен, допускается видоизменение унифицированной формы описи.

Если инвентаризация активов проводится в течение нескольких дней, то помещения, где хранятся материальные ценности, при уходе инвентаризационной комиссии должны быть опечатаны. Во время перерывов в работе инвентаризационных комиссий (в обеденный перерыв, в ночное время, по другим причинам) описи должны храниться в ящике (шкафу, сейфе) в закрытом помещении, где проводится инвентаризация.

Операции по приему и отпуску товарно-материальных ценностей на момент проведения инвентаризации необходимо приостановить, однако, если из-за различного рода технологических и производственных причин это сделать невозможно, отпуск будет произведен материально-ответственным лицом в присутствии членов комиссии с занесением отпускаемых ценностей в отдельную инвентаризационную опись.

В таком же порядке будет произведено и оприходование поступивших товарно-материальных ценностей.

3) На заключительном этапе проводится анализ полученных в ходе проведения инвентаризации данных. Такой анализ включает в себя следующие направления:

- сопоставление данных полученных в ходе инвентаризации, зафиксированных в инвентаризационных описях и актах с данными бухгалтерского учета;

- выявление в результате проводимого сопоставления расхождений, составление сличительных ведомостей;

- определение причин возникновения, а также оценка, выявленных по итогам проводимой проверки расхождений;

- подготовка предложений по отражению в бухгалтерском учете результатов проведенной инвентаризации активов и обязательств организации.

Инвентаризационные описи, заполняемые в ходе проведения проверки, передаются в бухгалтерию предприятия, которая сравнивает фактические остатки активов с данными бухгалтерского учета, составляется сличительная ведомость. Все выявленные суммы излишков и недостач товарно-материальных ценностей в сличительных ведомостях указываются в соответствии с их оценкой в бухгалтерском учете.

В соответствии с инструкцией для оформления результатов полученных в ходе проведения инвентаризации могут использоваться единые регистры, объединяющие в себе показатели инвентаризационных описей и сличительных ведомостей. На ценности, находящиеся на ответственном хранении, арендованные, т.е. не принадлежащие организации, но числящиеся по данным бухгалтерского учета составляются отдельные сличительные ведомости.

Сличительные ведомости могут быть составлены либо вручную, либо с использованием средств вычислительной и другой организационной техники.

Все результаты, полученные по итогам проведенной инвентаризации следует отражать в бухгалтерском учете и отчетности организации непосредственно того месяца, в котором она была проведена.

Если, будет выяснено, что членами инвентаризационной комиссий вносились в описи заведомо ложные сведения о фактических остатках материальных ценностей, с целью скрытия недостач и хищения активов организации - результаты инвентаризации будут считаться недействительными, а члены инвентаризационной комиссии могут быть привлечены к ответственности в установленном действующим законодательством порядке.

Ход занятия

Задание 1.

Составьте

1. приказ о проведении инвентаризации
 - плановой
 - внеплановой (при смене мол, связи с пожаром, при выявлении хищений)
2. расписку от мол

Исходные данные: ООО «Арго» проводит инвентаризацию материально-производственных запасов с 12. 02.20 XX по 14.02. 20XX на складе № 2 на основании приказа № 2 от 10.02.20XX. Проверка проводится в составе генерального директора И.И. Петрова (председатель), финансового директора С.С. Иванова и зав.складом П.А. Савина. Материалы необходимо сдать в бухгалтерию не позднее 17.02.20XX.

Выполнение работы

1. Внимательно прочитайте задание
2. Подготовьте чистые бланки Приказа о проведении инвентаризации ф.ИНВ-22
3. Впишите в бланк приказа данные исходя из исходных данных с учетом вида инвентаризации на основании конспекта лекции и Приказа Минфина РФ от 13.06.1995 N 49 "Об утверждении Методических указаний по инвентаризации активов и финансовых обязательств"

Контрольные вопросы:

1. Какой документ определяет проведение инвентаризации?
2. Какая информация отражает в приказе о проведении инвентаризации?

2. ОТРАЖЕНИЕ РЕЗУЛЬТАТОВ ИНВЕНТАРИЗАЦИИ

Практическое занятие

Тема 2.1. Порядок оформления и содержания сличительных ведомостей

Цель работы: закрепление теоретических знаний, приобретение практических умений и навыков по оформлению и содержанию сличительных ведомостей

В ходе проведения инвентаризации активов и обязательств организации могут использоваться следующие формы документов:

1. ИНВ-1 «Инвентаризационная опись основных средств»- заполняется при формировании данных об основных средствах, полученных в ходе проведения процедуры инвентаризации. Составляется, как правило, в двух экземплярах, один для бухгалтерии, второй - передается материально ответственному лицу. Если необходимо экземпляров описи может быть больше (например, если основные средства приняты по договору аренды третий экземпляр описи передается арендодателю).

2. ИНВ-1а «Инвентаризационная опись нематериальных активов»- используется при формировании данных о нематериальных активах организации, полученных в ходе проведения инвентаризации. Составляется в двух экземплярах, один передается бухгалтерской службе предприятия, второй - передается материально ответственному лицу.

3. ИНВ-2 «Инвентаризационный ярлык»- заполняется в случае проведения проверки наличия материальных ценностей на складе организации, когда возможность проведения инвентаризации в течение одного дня отсутствует. Составляется в одном экземпляре.

4. ИНВ-3 «Инвентаризационная опись товарно-материальных ценностей». Для формирования этой инвентаризационной описи используются данные формы ИНВ-

2«Инвентаризационный ярлык». Опись используется для отображения сведений о фактическом наличии товарно-материальных ценностей на предприятии. Составляется в двух экземплярах.

5. ИНВ-4«Акт инвентаризации товарно-материальных ценностей отгруженных»- используется для оформления инвентаризации стоимости отгруженных товарно-материальных ценностей. Данный акт составляется в двух экземплярах.

6. ИНВ-5«Инвентаризационная опись товарно-материальных ценностей, принятых на ответственное хранение». Опись используется, если у организации имеются товарно-материальные ценности, принятые на ответственное хранение, в ходе проведения их инвентаризации. Опись составляется в двух экземплярах.

7. ИНВ-6«Акт инвентаризации товарно-материальных ценностей, находящихся в пути». Используется, если необходимо выявить стоимость и количество товарно-материальных ценностей, находящихся в пути в период проведения инвентаризации. Акт составляется в двух экземплярах.

8. ИНВ-8«Акт инвентаризации драгоценных металлов и изделий из них».

9. ИНВ-8а«Инвентаризационная опись драгоценных металлов, содержащихся в деталях, полуфабрикатах, сборочных единицах (узлах), оборудовании, приборах и других изделиях».

10. ИНВ-9«Акт инвентаризации драгоценных камней, природных алмазов и изделий из них».

Акты по форме ИНВ-8, ИНВ-8а, ИНВ-9 применяются при инвентаризации драгоценных металлов и изделий из них, драгоценных металлов, природных металлов и изделий из них. Составляются в двух экземплярах.

11. ИНВ-10«Акт инвентаризации незаконченных ремонтов основных средств» - применяется при проведении инвентаризации незаконченных ремонтов оборудования, зданий, машин и т.д. Составляется в двух экземплярах.

12. ИНВ-11«Акт инвентаризации расходов будущих периодов»- используется в ходе проведения инвентаризации расходов будущих периодов. Составляется в двух экземплярах.

13. ИНВ-15«Акт инвентаризации наличных денежных средств» - используется в ходе проведения проверки наличных денежных средств. Акт составляется в двух экземплярах.

14. ИНВ-16«Инвентаризационная опись ценных бумаг и бланков документов строгой отчетности»- используется для отражения результатов инвентаризации фактического наличия, ценных бумаг и бланков документов строгой отчетности и выявления количественных расхождений их с учетными данными. Составляется в двух экземплярах.

15. ИНВ-17«Акт инвентаризации расчетов с покупателями, поставщиками и прочими дебиторами и кредиторами» - применяется для оформления результатов инвентаризации расчетов с покупателями, поставщиками и прочими дебиторами и кредиторами. Акт составляется в двух экземплярах и подписывается ответственными лицами инвентаризационной комиссии на основании выявления по документам остатков сумм, числящихся на соответствующих счетах. Один экземпляр акта передается в бухгалтерию, второй - остается в комиссии.

16. Приложение к форме № ИНВ-17 «Справка к акту инвентаризации расчетов с покупателями, поставщиками и прочими дебиторами и кредиторами».

17. ИНВ-18«Сличительная ведомость результатов инвентаризации основных средств».

18. ИНВ-19«Сличительная ведомость результатов инвентаризации товарно-материальных ценностей».

Сличительные ведомости по форме ИНВ-18 и ИНВ-19 применяются для отражения результатов инвентаризации основных средств, нематериальных активов, товарно-

материальных ценностей, готовой продукции и прочих материальных ценностей, по которым выявлены отклонения от данных учета. Сличительная ведомость составляется в двух экземплярах бухгалтером, один из которых хранится в бухгалтерии, второй - передается материально ответственному(ым) лицу (лицам).

19. ИНВ-22«Приказ (постановление, распоряжение) о проведении инвентаризации» (Приложение А).

20. ИНВ-23«Журнал учета контроля за выполнением приказов (постановлений, распоряжений) о проведении инвентаризации».

21. ИНВ-24«Акт о контрольной проверке правильности проведения инвентаризации ценностей».

22. ИНВ-25«Журнал учета контрольных проверок правильности проведения инвентаризаций».

23. ИНВ-26«Ведомость учета результатов, выявленных инвентаризацией». Используется для оформления проведения инвентаризаций и контрольных проверок правильности проведения инвентаризации.

Первичные документы, используемые в ходе проведения инвентаризации активов и обязательств представлены на сайте справочно-поисковой системы «Гарант» (СПС Гарант) в электронном виде. Режим доступа: garant.ru – строка поиска: Формы первичной учетной документации в форматах Microsoft Word и Microsoft Excel (подготовлено экспертами компании «Гарант»).

В соответствии с Положением о бухгалтерском учете и отчетности в Российской Федерации излишек активов, выявленный при проведении инвентаризации, приходится на дату проведения инвентаризации, и соответствующая сумма зачисляется на финансовый результат у коммерческой организации или на увеличение дохода у некоммерческой.

По каждому виду активов или обязательств заполняют свою инвентаризационную опись или акт.

По результатам проведенной инвентаризации активов и обязательств организации, на заключительном этапе проводится анализ полученных данных, Такой анализ в первую очередь направлен на сопоставление данных полученных по итогам проведенной проверки с данными, числящимися на соответствующих счетах бухгалтерского учета. Все выявленные расхождения заносятся в соответствующие сличительные ведомости.

Руководство предприятия организует заседание комиссии, в ходе которого будут рассмотрены все результаты проведенной инвентаризации с выявлением потенциальных причин обнаруженных излишков и недостат ценностей. На этом заседании членами комиссии вырабатываются мероприятия по предупреждению в дальнейшем образования излишков или же недостат товарно-материальных ценностей, объектов основных средств и других ценностей. Все выводы и решения по итогам проведенной инвентаризации активов и обязательств организации оформляются соответствующим протоколом.

По итогам проведенного заседания оформляется «Ведомость учета результатов, выявленных инвентаризацией» по форме ИНВ-26. Также членам комиссии при проведении заседания необходимо подготовить соответствующие предложения по отражению в бухгалтерском учете результатов проведенной инвентаризации активов и обязательств организации. Однако окончательное решение по данным вопросам принимается руководителем предприятия и оформляется в форме приказа или распоряжения об утверждении результатов проведенной проверки.

Все полученные в результате проведения инвентаризации материалы работы передаются членами инвентаризационной комиссии в бухгалтерию организации, где осуществляется их дальнейшее хранение в течение срока не менее пяти лет. При этом до момента составления бухгалтерской службой организации сличительных ведомостей, уполномоченными сотрудниками бухгалтерии производится проверка правильности, всех проведенных в инвентаризационных ведомостях подсчетах.

И, только после проведения перечисленных мероприятий, сотрудниками бухгалтерской службы составляются сличительные ведомости, где отражаются все результаты, проведенной инвентаризации. При этом суммы выявленных излишков или недостач в сличительных ведомостях указываются исходя из их оценки по данным бухгалтерского учета. Сличительные ведомости составляют в двух экземплярах: один из которых остается в бухгалтерии, а другой экземпляр передается материально ответственному работнику.

В соответствии с инструкцией для оформления результатов полученных в ходе проведения инвентаризации могут использоваться единые регистры, объединяющие в себе показатели инвентаризационных описей и сличительных ведомостей. На ценности, находящиеся на ответственном хранении, арендованные, т.е. не принадлежащие организации, но числящиеся по данным бухгалтерского учета составляют отдельные сличительные ведомости.

В соответствии с Положением о бухгалтерском учете и отчетности в Российской Федерации излишек активов, выявленный при проведении инвентаризации, приходится на дату проведения инвентаризации, и соответствующая сумма зачисляется на финансовый результат у коммерческой организации или на увеличение дохода у некоммерческой. Недостача активов и его порча в пределах норм естественной убыли относится на издержки производства или обращения (расходы), если же выявлена порча или недостача активов сверх установленных норм - за счет виновного лица. В том случае если выявленная, в результате проведенной инвентаризации, недостача не может быть отнесена на виновных лиц, т.к. они не были обнаружены, убытки относятся на финансовый результат у коммерческой организации или на увеличение расходов у некоммерческой.

В процессе проведения инвентаризации членами комиссии могут быть допущены различного вида ошибки, вследствие которых результаты проведенной проверки могут быть поставлены под сомнение или вовсе, в исключительных случаях могут быть признаны недействительными.

Среди причин, из-за которых результаты инвентаризации могут быть поставлены под сомнение, можно выделить следующие нарушения:

- отсутствие основания для проведения инвентаризации вследствие того, что приказом руководителя о проведении инвентаризации не был утвержден состав проверяющей комиссии;

- отсутствие при проведении проверки одного из членов инвентаризационной комиссии может быть документально подтверждено, вследствие чего результаты проведенной инвентаризации могут, признаны недействительными;

- неверное заполнение приказа о проведении инвентаризации, например не указаны виды активов, подлежащие проверке;

- при проведении проверки фактического наличия активов, проведения пересчета, взвешивания материальных ценностей материально ответственное лицо, вследствие различного вида причин не присутствовало;

- с материально-ответственного лица не взята расписка о предоставлении всех приходных и расходных документов в бухгалтерию, при выявлении фактов недостачи или излишков ценностей им могут быть предоставлены ложные приходные или расходные документы;

- в помещения, где хранятся инвентаризационные описи не был ограничен доступ посторонних лиц, не было произведено опечатывание, как следствие возможность посторонними лицами внести изменения в инвентаризационные описи;

- нарушение правил оформления инвентаризационных описей, составление их в одном экземпляре;

- внесение членами инвентаризационной комиссии в описи заведомо ложных сведений о фактическом наличии материальных ценностей на складах предприятия с

целью сокрытия фактов недостатков и хищения активов, приводит к тому, что все результаты, полученные в ходе проверки членами комиссии, будут считаться недействительными.

Наиболее распространенными ошибками являются:

- порядок и сроки проведения инвентаризации на предприятии не регламентированы учетной политикой, не утверждены члены инвентаризационной и рабочей комиссий - как следствие, нет основания для проведения инвентаризации, нет внутреннего документа регулирующего порядок проведения проверки, нет людей ответственных за проведение проверки;

- неверное заполнение приказа на проведение инвентаризации - также является основанием для того, что бы результаты инвентаризации были оспорены;

- отсутствие хотя бы одного из заявленных членов инвентаризационной комиссии при проведении инвентаризации - также является основанием для признания результатов инвентаризации недействительными;

- нарушение требований, предъявляемых к заполнению инвентаризационных описей, таких как отсутствие указания прописью числа порядковых номеров материальных ценностей, их общего итога в натуральных показателях, неверное исправление ошибок, либо исправление ошибок только в одном экземпляре, наличие незаполненных строк; составление описи в единственном экземпляре;

- у материально-ответственных лиц не были взяты расписки перед началом проведения инвентаризации о том что все приходные и расходные документы на имущество сданы в бухгалтерию или переданы комиссии, а все ценности, поступившие на их ответственность, оприходованы, а выбывшие списаны в расход;

- грубые нарушения при проведении подсчета, взвешивания, измерения, искажившие результаты инвентаризации;

- не проведение операций по подсчету, взвешиванию, измерению материальных ценностей, занесений данных о наличии ценностей со слов материально ответственных лиц;

- нарушение порядка доступа в помещение склада, торгового зала и т.д. при проведении инвентаризации различных ценностей.

Все эти, и многие другие, нарушения могут привести к тому, что результаты, полученные при проведении инвентаризации будут не признаны или могут быть оспорены.

В результате, проведенной инвентаризации могут быть выявлены потери или уменьшение массы товара, причиной которых является естественное изменение биологических или физико-химических свойств, в пределах норм установленных различными нормативными правовыми актами, действующими на территории Российской Федерации. Причинами естественной убыли могут являться такие процессы, как утечка, таяние, просачивание, испарение, усушка, раскрошка, раструска, выветривание и т.д.

Для определения величины потерь, образовавшихся в результате транспортировке товарно-материальных ценностей, а также в результате их хранения также используют показатели норм естественной убыли.

Ход работы:

Задание 1.

Составьте сличительную ведомость ф. ИНВ-18 на основании исходных данных
Исходные данные:

ООО «Арго» проводит инвентаризацию основных средств в центральном офисе на основании приказа № 1 от 10.12.20XX г.. Инвентаризация проводится 15.12.20XX г. в течение одного дня. Ведомости проверил бухгалтер Кривцова П.П., мол – Карашев У.Д. Согласно данным проверки были выявлены:

- излишек - Принтер Canon (2020 года, инвентарный номер -12345, заводской и номер паспорта K1XX456P)
- недостача МФУ XP Laser J (2020 года, инвентарный номер-54321, заводской и номер паспорта- E1XX456K)

Задание 2.

Составьте сличительную ведомость ф. ИНВ-19 на основании исходных данных
Исходные данные:

ООО «Арго» проводит инвентаризацию в центральном офисе на основании приказа № 1 от 10.12.20XX. Инвентаризация проводится 15.12.20XX г. в течение одного дня. Ведомости проверил бухгалтер Кривцова П.П., мол – кладовщик Карашев У.Д. Согласно данным проверки были выявлены

- излишки – краска масляная красная, 6 банок, цена одной банки 150 руб.
- недостача – гвозди, 15 см., 2 кг, стоимость 1 кг 370 руб.

Выполнение работы:

1. Внимательно прочтите задания 1,2
2. Подготовьте чистые бланки ф. ИНВ-18,19
3. Заполните сличительные ведомости, внося в них исходные данные, указанные в задании 1,2, основываясь на учебных материалах и Приказа Минфина РФ от 13.06.1995 N 49 "Об утверждении Методических указаний по инвентаризации активов и финансовых обязательств"

Контрольные вопросы:

1. С какой целью составляют сличительные ведомости?
2. Какую сличительную ведомость составляют для внеоборотных активов?
3. Какую сличительную ведомость составляют для материально-производственных запасов?

Практическое занятие

Тема 2.2 Отражение в бухгалтерском учете излишков и недостач

Цель работы: закрепление теоретических знаний, приобретение практических умений и навыков по отражению в бухгалтерском учете излишков и недостач

После того, как инвентаризация проведена, описи заполнены, составлены все необходимые акты, проведена аналитическая работа по сопоставлению данных бухгалтерского учета и результатов проверки, а также оформлены, в виде сличительных ведомостей полученные результаты, в случае выявления недостачи перед руководством предприятия встает вопрос об определении величины нанесенного ущерба и его возмещении лицами, признанными виновными.

В соответствии с ТК РФ, работник обязан возместить работодателю причиненный ему действительный ущерб.

Под прямым действительным ущербом, в этом случае следует понимать реальное уменьшение наличного активов работодателя, или ухудшение состояния указанного активов, включая имущество, третьих лиц находящееся на хранении у работодателя, за сохранность которого он несет ответственность, также необходимость для работодателя произвести затраты либо излишние выплаты на приобретение, восстановление активов либо на возмещение ущерба, причиненного работником третьим лицам.

До того, как решение о возмещении ущерба конкретным работником, будет принято руководством организации, необходимо провести мероприятия по установлению, как размеров причиненного ущерба, так и по установлению причин его возникновения. Для этих целей приказом руководителя создается специальная комиссия с участием соответствующих специалистов.

От предположительно виновного лица членами комиссии берется письменное объяснение для установления причины возникновения ущерба, при этом в случае отказа или уклонении работника предоставления указанного объяснения составляется соответствующий акт.

Предположительно виновный в причинении ущерба организации работник и его законный представитель имеют право ознакомиться со всеми материалами, полученными в результате проведенной комиссией проверки и обжаловать его в порядке, установленном ТК РФ, посредством обращения в комиссию по трудовым спорам или в суд. Причем, органом по рассмотрению трудовых споров размер ущерба, подлежащий взысканию с работника, с учетом степени и форм вины может быть существенно снижен.

ТК РФ не ограничивает срок для обращения с жалобой в Государственную инспекцию труда. Однако, в комиссию по трудовым спорам работнику, необходимо обратиться с заявлением в течение трех месяцев, со дня, когда он узнал, или должен был узнать о нарушении своего права. Данное заявление в обязательном порядке регистрируется комиссией и рассматривается в десятидневный срок. Если же по истечении десятидневного срока комиссией по трудовым спорам заявление от работника рассмотрено не было, он вправе обратиться с заявлением в суд.

Если же индивидуальный трудовой спор был рассмотрен комиссией без нарушения сроков, но работник или работодатель не согласны с вынесенным решением, оно может быть обжаловано в судебном порядке также в десятидневный срок.

Существуют обстоятельства, исключающие материальную ответственность работника перед организацией, например возникновение ущерба, вследствие обстоятельств непреодолимой силы (пожар, наводнение и т.д.), нормального хозяйственного риска, крайней необходимости.

Размер реального ущерба, причиненного работником организации, выявленный по итогам инвентаризации, в результате утраты и порче активов предприятия, следует определять по фактическим потерям, исчисляемым исходя из рыночных цен, действующих в данной местности на день причинения ущерба, но не ниже стоимости активов по данным бухгалтерского учета с учетом степени износа этого активов.

В соответствии с ТК РФ за причиненный организации ущерб работник несет материальную ответственность в пределах своего среднего месячного заработка, если иное не предусмотрено действующим законодательством. Материальная ответственность в полном размере причиненного ущерба возлагается на работника в таких случаях как:

- при исполнении работником своих трудовых обязанностей, действующим законодательством, на него возложена материальная ответственность в полном объеме за нанесенный ущерб;
- при установлении факта недостачи активов, вверенных работнику в соответствии со специальным письменным договором, или при получении ценностей по разовому документу;
- в случае умышленного причинения работником организации умышленного ущерба;
- в случае причинении прямого действительного ущерба работником предприятия в состоянии алкогольного или наркотического опьянения;
- в случае причинения прямого действительного ущерба в результате различного вида преступных действий работника, в соответствии с решением суда;

- в случае причинения прямого действительного ущерба в результате административного проступка, если таковой установлен соответствующим государственным органом.

Однако, с учетом конкретных обязательств, в результате которых работником был причинен прямой действительный ущерб, руководство организации может принять решение о том, что бы полностью или частично отказаться от возмещения ущерба.

Порядок возмещения ущерба, также регулируется ТК РФ. В том случае, если сумма причиненного ущерба, подлежащая взысканию с работника, не превышает его средней заработной платы для взыскания необходимо решение руководство предприятия, причем данное решение должно быть сделано в срок не позднее одного месяца со дня окончательного установления работодателем размера причиненного работником ущерба.

В том случае, если месячный срок с момента установления вины истек, или же работник не согласен в добровольном порядке возместить причиненный организации ущерб, и сумма причиненного ущерба, подлежащая взысканию с работника, превышает его средний месячный заработок, то взыскание может осуществляться только в судебном порядке. В том случае, если же руководством предприятия установленный ТК РФ порядок взыскания суммы причиненного работником предприятия ущерба будет нарушен, работник имеет право обжаловать действия работодателя в суд.

Для всех случаев определения размера средней заработной платы (среднего заработка) согласно ТК РФ установлен единый порядок ее исчисления. Для того, чтобы рассчитать средний заработок сотрудника предприятия, необходимо учесть все виды выплат, применяемые в организации, не противоречащие действующему законодательству, в независимости от источников этих выплат.

Независимо от режима работника предприятия расчет его средней заработной платы осуществляется исходя из фактически начисленной заработной платы и фактически отработанного им времени за 12 календарных месяцев, предшествующих моменту выплаты. Календарным месяцем следует считать период с 1-го по 30-е (31-е) число соответствующего месяца включительно (в феврале - по 28-е (29-е) число включительно). Однако, коллективным договором или иным локальным нормативным актом могут быть предусмотрены и иные периоды для расчета заработной платы, в том случае, если это не ухудшает положение работников.

Согласно действующему законодательству размер нанесенного работником предприятия ущерба при порче или утрате активов, выявленный в результате инвентаризации определяется по фактическим потерям, исходя из рыночных цен, определяемых на момент причинения ущерба, однако не ниже стоимости активов, определяемой по данным бухгалтерского учета с учетом степени его износа. В том случае если имеет место повреждение или порча активов к ущербу следует отнести все фактические расходы организации в результате полного восстановления активов до первоначального вида. Если же восстановление активов невозможно, размер ущерба, причиненного организации следует определять исходя из стоимости оставшегося в распоряжении организации поврежденного или испорченного активов, в частности лома и отходов.

Работник организации, виновный в причинении прямого действительного ущерба, может возместить его в добровольном порядке полностью или же частично, причем допускается, по согласованию с руководством организации возмещение ущерба работником с рассрочкой. При этом работник организации, в свою очередь, представляет работодателю письменное обязательство о возмещении ущерба с указанием конкретных сроков предстоящих платежей, при этом в случае увольнения работника оставшаяся часть непогашенной задолженности будет взыскана в судебном порядке. По соглашению сторон, работник, в качестве возмещения причиненного предприятию ущерба может передать равноценное имущество, или же исправить поврежденное им имущество.

Возмещение ущерба осуществляется в независимости от привлечения работника к дисциплинарной, административной или уголовной ответственности за действия или бездействие, которыми причинен ущерб работодателю.

Если же выявленный ущерб причинен несколькими работниками, сумма ущерба подлежащего возмещению определяется исходя из степени вины каждого из них, а также вида и предела материальной ответственности. При этом решение о привлечении к материальной ответственности всего коллектива или его части может приниматься руководством предприятия, только по результатам проверки. Сумма выявленного ущерба, подлежащая возмещению, подлежит распределению между членами коллектива пропорционально их месячному должностному окладу или тарифной ставке и фактически отработанному времени за период от последней проведенной на предприятии инвентаризации до момента обнаружения ущерба.

При проведении инвентаризации могут быть выявлены потери в результате произошедших чрезвычайных ситуаций. К чрезвычайным ситуациям следует относить пожары, катастрофы, наводнения и другие различного рода стихийные бедствия.

Необходимо, что бы чрезвычайные обстоятельства, повлекшие за собой порчу или же полное исчезновение ценностей были документально подтверждены органами, непосредственно принимавших участие в ликвидации такого рода последствий.

Выявлены суммы потерь в результате таких событий относят, в соответствии с НК РФ к внереализационным расходам и уменьшают налогооблагаемую базу в целях исчисления налога на прибыль организации. Такие расходы в обязательном порядке должны быть документально подтверждены таким документами как: акт, подписанный руководителем организации и членами комиссии по ликвидации последствий чрезвычайных ситуаций о произошедшем событии, справка специализированных служб (например, таких как МЧС России) о произошедшем событии и др.

В соответствии с ТК РФ общий размер всех удержаний при каждой выплате заработной платы сотруднику организации не может превышать 20%.

Выявленные при инвентаризации расхождения (излишки или недостачи) оформляются составлением сличительных ведомостей по форме ИНВ-19, которая применяется для отражения результатов инвентаризации товарно-материальных ценностей, готовой продукции и прочих материальных ценностей, по которым выявлены отклонения от данных учета.

В сличительных ведомостях отражаются результаты инвентаризации, то есть расхождения между показателями по данным бухгалтерского учета и данными инвентаризационных описей.

На товары, не принадлежащие, но числящиеся в бухгалтерском учете (находящиеся на ответственном хранении или арендованные, полученные для переработки), составляются отдельные сличительные ведомости.

Сличительная ведомость составляется в двух экземплярах бухгалтером, один из которых хранится в бухгалтерии, второй - передается материально ответственному(ым) лицу (лицам).

По результатам инвентаризации составляются следующие бухгалтерские проводки:
Дебет 41«Товары» - Кредит 91-1«Прочие расходы» - приняты на учет товары, признанные по итогам инвентаризации излишками.

Оприходование таких излишков осуществляется по рыночной стоимости, несмотря на учетную оценку материалов в бухгалтерской документации.

Ход занятия:

Задание 1.

Сформулируйте хозяйственные операции по корреспонденции, предложенной в таблице 1

Задание 2.

Отразите решение заданий из темы 2.1. на счетах бухгалтерского учета.

Задание 3.

Произведите необходимые расчеты и проставьте корреспонденцию счетов После проведения инвентаризации на складе материалов была выявлена недостача в размере 500 усл. ед. (стоимость 1 усл. ед. материала составляет 10 руб.). По решению руководства 10 % от выявленной недостачи было решено списать на естественную убыль, остальную сумму – списать с мол.

Задание 4.

После проведения инвентаризации на складе материалов была выявлена недостача в размере 50 усл.ед (стоимость 1 усл.ед. материала составляет 23 руб.). По решению руководства 5 % от выявленной недостачи было решено списать на естественную убыль, остальную сумму – списать с мол. Однако мол не согласилось с решением руководства и обратилось в суд. По решению суда 95 % ущерба отнести на внереализационные расходы.

Выполнение работы

1. Начертите таблицу 1 в тетради
2. Проставьте бухгалтерские записи, основываясь на учебных материалах, Плана счетов бухгалтерского учета финансово-хозяйственной деятельности организаций. Утвержден приказом Минфина РФ № 94н от 31 октября 2000 г. и Инструкция по применению Плана счетов бухгалтерского учета финансово-хозяйственной деятельности организаций. Утверждена приказом Минфина РФ № 94н от 31 октября 2000 г.
3. Внимательно прочтите задания 1 и 2, запишите их в тетрадь
4. Составьте бухгалтерские записи, основываясь учебных материалах, Плана счетов бухгалтерского учета финансово-хозяйственной деятельности организаций. Утвержден приказом Минфина РФ № 94н от 31 октября 2000 г. и Инструкция по применению Плана счетов бухгалтерского учета финансово-хозяйственной деятельности организаций. Утверждена приказом Минфина РФ № 94н от 31 октября 2000 г.
5. Произведите расчеты исходя из указанных процентных соотношений

Контрольные вопросы:

1. На какой счет относят выявленные в ходе инвентаризации недостачи?
2. На какой счет относят выявленные в ходе инвентаризации излишки?

3. ОСОБЕННОСТИ ПРОВЕДЕНИЯ ИНВЕНТАРИЗАЦИИ ОБЪЕКТОВ БУХГАЛТЕРСКОГО УЧЕТА

Практическое занятие

Тема 3.1. Инвентаризация денежных средств

Цель работы: закрепление теоретических знаний, приобретение практических умений и навыков по инвентаризации денежных средств

Денежные средства организации могут быть представлены наличными деньгами в кассе организации, денежными средствами на расчетных счетах предприятия, аккредитивами, чековыми книжками и т.д.

В ходе проведения инвентаризации денежных средств, денежных документов и бланков строгой отчетности инвентаризационной комиссии необходимо:

- проверить и подтвердить путем пересчета фактическое наличие денежных знаков в организации;
- проверить фактическое наличие денежных документов;

- проверить фактическое наличие бланков документов строгой отчетности.

В ходе проведения налоговой инвентаризации денежных средств, денежных документов и бланков строгой отчетности сотрудниками инспекции производится подсчет фактического наличия денежных знаков и других ценностей, находящихся в кассе. Проверка фактического наличия бланков ценных бумаг, а также прочих бланков документов строгой отчетности производится по видам бланков, а также по каждому месту хранения и ответственным лицам. Если имеет место наличие денежных средств в пути, их инвентаризация должна осуществляться путем сверки числящихся сумм на счетах бухгалтерского учета с данными квитанциями учреждений банка, копий сопроводительных ведомостей на сдачу выручки инкассаторам банка и т.д. При проведении проверки денежных средств предприятия, находящихся на расчетных счетах в банках, в независимости от того является ли они текущими, специальными или же валютными проводится сверка остатков сумм, числящихся на соответствующих счетах бухгалтерского учета и данных выписок банков на конкретную дату.

При проведении инвентаризации, в первую очередь рекомендуется проводить инвентаризацию кассы, в целях обеспечения фактора внезапности.

Инвентаризация кассы обязательна в случаях смене материально ответственного лица - кассира, в случаях выявления недостач, обнаружения фактов хищения и перед составлением годового отчета. Во всех остальных случаях инвентаризация проводится в соответствии с учетной политикой на основании приказа руководителя предприятия.

Главной задачей проведения инвентаризации кассы является проверка соблюдения правил хранения наличных денежных средств в кассе организации, а также соблюдение требований, предъявляемых к первичной документации, соответствие остатка по кассовой книги на текущую дату фактическому.

Для обобщения информации о наличии денежных средств в организации в бухгалтерском учете используют счет 50«Касса».

При проведении пересчета денежных знаков в кассе организации следует помнить, что законным платежным средством, обязательным к приему по нарицательной стоимости на территории Российской Федерации в соответствии с Гражданским кодексом РФ является рубль. Если в кассе организации присутствует иностранная валюта, необходимо провести ее пересчет в рубли по курсу на момент проведения инвентаризации по каждому из видов валюты. Полученные в ходе пересчета данные заносятся в опись по отдельным видам валюты, например евро или доллары США.

Порядок ведения кассовых операций, а также порядок хранения и расходования денежных средств регламентируется в настоящее время Положением о порядке ведения кассовых операций с банкнотами и монетой Банка России на территории Российской Федерации в Российской Федерации от 12 октября 2011 г. № 373-П.

Согласно данному Порядку, независимо от форм собственности предприятия, объединения, организации и учреждения обязаны хранить свободные денежные средства в специализированных учреждениях банков (банках).

Как правило, расчеты по своим обязательствам с другими организациями производится предприятием в безналичном порядке через банки, или применяя иные другие формы расчетов, не противоречащие действующему законодательству Российской Федерации.

Для осуществления расчетов наличными денежными средствами каждое предприятие должно иметь кассу и вести кассовую книгу по установленной форме.

Наличные деньги, полученные предприятиями в банках, могут расходоваться только на цели, указанные в чеке, например, на выплату заработной платы сотрудникам, или на выдачу денежных средств под авансовый отчет сотруднику организации.

По согласованию с обслуживающим банком предприятия могут иметь в своих кассах наличные деньги в пределах установленных лимитов. В случае возникновения необходимости установленные банком лимиты могут пересматриваться.

Всю денежную наличность сверх установленных лимитов организации обязаны сдавать в банк в соответствии с согласованными с обслуживающими банками сроками. Следует помнить, что все наличные деньги могут быть сданы в дневные и вечерние кассы банков, инкассаторам и в объединенные кассы при предприятиях для последующей сдачи в банк, а также предприятиям связи для перечисления на счета в банках на основе заключенных договоров.

В том, случае если организация имеет постоянную денежную выручку, по согласованию с обслуживающими их банками данная выручка может расходоваться на следующие цели:

- на оплату труда и выплату социально-трудовых льгот;
- на закупку сельскохозяйственной продукции;
- на закупку тары и вещей у населения.

Организации не имеют права накапливать в своих кассах наличные денежные средства, сверх установленных лимитов для осуществления предстоящих расходов, в том числе и на оплату труда. Данное превышение допускается на срок не более 3-х дней - для денежных средств, предназначенных для выплаты заработной платы персоналу организации.

Выдача наличных денег под отчет производится из касс предприятий. Предприятия могут осуществлять выдачу наличных денег под отчет на такие цели как: хозяйственно-операционные расходы, расходы экспедиций, геологоразведочных партий, уполномоченных предприятий и организаций, отдельных подразделений хозяйственных организаций, в том числе филиалов, не состоящих на самостоятельном балансе и находящихся вне района деятельности организаций в размерах и на сроки, определяемые руководителями предприятий.

Выдача наличных денег под отчет на расходы, связанные со служебными командировками, производится в пределах сумм, причитающихся лицам на эти цели.

Все лица получившие наличные деньги под отчет, обязаны в срок, не позднее 3 рабочих дней по истечении срока, на который были выданы подотчетные суммы, или же со дня их возвращения из командировки предъявить в бухгалтерию предприятия отчет об израсходованных суммах и произвести окончательный расчет по ним. Следует помнить, что в дальнейшем, выдача наличных денег под отчет может производиться только при условии полного отчета конкретного подотчетного лица по ранее выданному ему авансу.

Передача выданных под отчет наличных денег одним лицом другому запрещается.

Перед проведением инвентаризации материально-ответственное лицо предоставляет расписку о сдаче всех расходных и приходных документов и о списании и оприходовании всех денежных средств поступивших под его ответственность.

При проведении инвентаризации денежных средств в кассе организации следует обратить внимание на оформление первичных документов по поступлению и расходованию денежных средств (приходные и расходные кассовые ордера), каждый из которых должен быть зарегистрирован в журнале регистрации, на ведение кассовой книги.

Следует помнить при проведении инвентаризации, что к заполнению всех приходных и расходных ордеров, квитанции применяются очень жесткие требования - исправления, помарки, подчистки - не допускаются.

Осуществление приема наличных денежных средств в кассу организации, производится в соответствии с приходным кассовым ордером, подписанным главным бухгалтером или лицом, на это уполномоченным письменным распоряжением руководителя. На все поступившие в кассу организации денежные средства оформляются приходные кассовые ордера по ф. КО-1, отрывная часть которого заверяется печатью

организации и выдается внесшему денежные средства лицу. Денежные средства могут поступать в кассу организации в результате снятия с расчетного счета в банке, от покупателей, от учредителей, в качестве вклада в уставный капитал, в результате возврата из неиспользованных подотчетных средств, в качестве возврата займов, возмещения ущерба сотрудниками организации, и т.д. Кассиром организации при осуществлении операции по приему денежных средств в кассу организации к приходному кассовому ордеру о приеме денег выдается квитанция за подписями главного бухгалтера или иного лица, на это уполномоченного.

В случае осуществления операций по приему денежных билетов и монет в счет платежей кассирам организации необходимо руководствоваться установленными Центральным банком Российской Федерации признаками и правилами определения платежности банковских билетов (банкнот) и монет Банка России.

Операции по выдаче наличных денег из кассы предприятий оформляются расходным кассовым ордерам по ф. КО-2 в соответствии с надлежаще оформленным документами такими, как платежные ведомости, заявлениям на выдачу денег, счетами и др., с наложением на этих документах штампа с реквизитами расходного кассового ордера.

Выдача наличных денежных средств из кассы, как правило производится в следующих случаях: выдача заработной платы (и иных платежей отпускные, премии и т.д.) работникам организации, выдача денежных средств под отчет, сдача наличных в банк, оплата поставщикам, выплаты учредителям. Документы на выдачу денег подписываются руководителем организации и главным бухгалтером предприятия, а также иными другими лицами, на это уполномоченными. В случаях, когда на документах прилагаемых к расходным кассовым ордерам, таких как, заявления или счета имеется разрешительная надпись руководителя предприятий, его подпись на расходных кассовых ордерах в этом случае не является обязательной.

При наличии централизованной бухгалтерской службы на общую сумму выданной заработной платы работникам предприятия оставляется один расходный кассовый ордер, дата и номер которого проставляются на каждой платежной ведомости.

При проведении операции по выдаче наличных денежных средств отдельному лицу кассир требует предъявления документа, удостоверяющего личность, такого, например, как паспорт сотрудника. При этом в расходном кассовом ордере кассиру следует указать наименование и номер документа предъявленного сотрудником, также, кем и когда данный документ был выдан.

В том случае, когда документ, заменяющий расходный кассовый ордер составлен на выдачу денег нескольким лицам, то получателями денежных средств также предъявляют указанные документы, удостоверяющие их личность, и расписываются в соответствующей графе платежных документов. Однако в таком случае, запись о данных документах удостоверяющего личность, на денежном документе, заменяющем кассовый расходный ордер, может не производиться.

Расписка в получении денежных средств может быть сделана получателем только собственноручно чернилами или шариковой ручкой с указанием полученной суммы: рублей - прописью, копеек - цифрами. При получении денег по платежной (расчетно-платежной) ведомости сумма прописью не указывается.

Следует помнить, что в том случае, когда осуществляется операция по выдаче денежных средств лицу, не состоящему в списочном составе предприятия, расходные кассовые ордера выписываются кассиром организации, или же лицом, на которого в соответствии с приказом руководителя организации возложена данная обязанность, на каждое лицо или по отдельной ведомости.

Выдача денежных средств кассиром предприятия может производиться только лицу, указанному в расходном ордере или замещающем его документе. В том случае, если выдача денежных средств производится по доверенности, оформленной в установленном

действующем законодательстве порядке, в тексте ордера после фамилии, имени и отчества получателя денег бухгалтерией указывается фамилия, имя и отчество лица, которому доверено получение денег. В том случае, когда выдача денег производится по ведомости, перед распиской в получении денег кассир делает надпись: «По доверенности».

Доверенность остается в документах дня в качестве приложения к расходному кассовому ордеру или ведомости.

После истечения установленных, действующем законодательством сроков оплаты труда, выплаты пособий по социальному страхованию и стипендий кассиру организации необходимо выполнить следующие действия:

- во-первых, в платежной или расчетно-платежной ведомости напротив фамилии лиц, которым не были произведены выплаты начисленных сумм заработной платы или пособий по социальному страхованию и стипендий, необходимо поставить штамп или сделать отметку от руки: «Депонировано»;

- во-вторых, необходимо составить реестр депонированных сумм; в конце платежной ведомости кассиру организации, производившему выплаты, необходимо сделать надпись о фактически выплаченной им сумме денежных средств, данную сумму необходимо сверить с общим итогом по платежной ведомости и скрепить надпись подписью кассира;

- в третьих, в кассовой книге делается запись о фактически выплаченной сумме денежных средств и на платежной ведомости ставится штамп: «Расходный кассовый ордер №_».

После чего, бухгалтерской службой предприятия производится проверка отметок, сделанных кассирами в платежных ведомостях, и производится подсчет выданных и депонированных по ним сумм.

Депонированные суммы подлежат сдаче в банк, на сданные суммы денежных средств составляется один общий расходный кассовый ордер.

При проведении инвентаризации кассы необходимо проверить правильность ведения и заполнения кассовой книгой.

В условиях автоматизированного ведения кассовой книги при проведении инвентаризации кассы необходимо произвести проверку правильности работы программных средств обработки кассовых документов.

Как правило, кассовая книга предприятия ведется кассиром. Каждый лист кассовой книги состоит из 2-х одинаковых частей (кассир заполняет только первую часть, вторая заполняется через копировальную бумагу). Второй экземпляр является отчетом кассира, именно к нему в конце рабочего дня подшиваются все приходные и расходные кассовые ордера, а также подтверждающие документы. На сегодняшний момент в большинстве организаций кассовая книга, также как и бухгалтерский учет ведется автоматизировано.

При проведении инвентаризации кассы организации рекомендуется применять метод взаимного контроля. Метод взаимного контроля заключается в том, например, что при проведении проверки денежных средств в кассу организации с расчетного счета проверяются не только данные по с.50, 51.

Следует помнить, что за исключением индивидуальных предпринимателей, занимающихся розничной торговлей и уплачивающих единый налог на вмененный доход, во всех остальных случаях прием денежных средств, в качестве выручки может осуществляться с применением кассового аппарата. При приеме денежных средств от покупателей кассиров пробивается кассовый чек, а по итогам рабочего дня с кассового аппарата снимается Z отчет, показывающий общую сумму выручки за день.

По результатам проведенной инвентаризации составляется Акт инвентаризации денежных средств ф. ИНВ-15.

Ответственность за соблюдение Порядка ведения кассовых операций возлагается на руководителей предприятий, главных бухгалтеров и кассиров. Лица, виновные в

неоднократном нарушении кассовой дисциплины, привлекаются к ответственности в соответствии с законодательством Российской Федерации. Так согласно КоАП РФ за нарушение порядка работы с денежной наличностью и ведения кассовых операций предусмотрена административная ответственность - наложение административного штрафа на должностных лиц в размере от четырех тысяч до пяти тысяч рублей; на юридических лиц - от сорока тысяч до пятидесяти тысяч рублей.

Помимо проведения инвентаризации кассы, в целях обеспечения контроля за сохранностью денежных средств по решению руководителя предприятия, или же по требованию налогового органа в организации могут проводиться внезапные ревизии кассы. Ревизия кассы проводится членами специальной комиссии, утверждаемой приказом руководителя предприятия. В том случае, если инициатором проведения такой ревизии является налоговый орган, в состав комиссии включают ее сотрудника - проверяющего.

Систематические проверки соблюдения предприятиями порядка требований Порядка ведения кассовых операций может осуществляться обслуживающими организацию банками. При этом все предложения и рекомендации по устранению выявленных в ходе проверок кассовой дисциплины недостатков, а также причин и условий, способствующих совершению хищений и злоупотреблений, обязательны к выполнению предприятиями.

При проведении ревизии кассы, также как и проведении инвентаризации могут быть выявлены как излишки денежных средств, так и их недостача. В бухгалтерском учете делаются соответствующие проводки.

В соответствии с ГК РФ все безналичные расчеты между юридическими лицами, а также расчеты с участием граждан, связанные с осуществлением ими предпринимательской деятельности, производятся в безналичном порядке. Все безналичные расчеты производятся через банки, иные кредитные организации (далее - банки), в которых открыты соответствующие счета, если иное не вытекает из закона и не обусловлено используемой формой расчетов.

Инвентаризация денежных средств, находящихся на расчетных счетах в банках и денежных средств находящихся в пути производится в обязательном порядке при составлении годовой отчетности.

Перед началом проведения инвентаризации денежных средств на расчетных счетах в банках, в первую очередь необходимо проверить на основании заключенных договоров, в каких кредитных учреждениях на момент проведения инвентаризации открыты расчетные счета. Следует помнить, что при открытии и закрытии расчетного счета в соответствии со **ст. 118** НК РФ Нарушение налогоплательщиком установленного настоящим Кодексом срока представления в налоговый орган информации об открытии или закрытии им счета в каком-либо банке влечет взыскание штрафа в размере пяти тысяч рублей. Сроки предоставления информации об открытии или о закрытии счетов (лицевых счетов) составляют семь дней со дня открытия (закрытия) таких счетов.

Для обобщения информации о наличии и движении денежных средств в валюте Российской Федерации на расчетных счетах организации, открытых в кредитных организациях в бухгалтерском учете используется **счет 51** «Расчетные счета».

Операции по расчетному счету отражаются в бухгалтерском учете на основании выписок кредитной организации по расчетному счету и приложенных к ним денежно-расчетных документов.

Аналитический учет по с.51 «Расчетные счета» ведется по каждому расчетному счету.

Для обобщения информации о наличии и движении денежных средств в иностранных валютах на валютных счетах организации, открытых в кредитных организациях на территории Российской Федерации и за ее пределами используют с.52 «Валютные счета».

Операции по валютным счетам отражаются в бухгалтерском учете на основании выписок кредитной организации и приложенных к ним денежно-расчетных документов.

Для обобщения информации о наличии и движении денежных средств в валюте Российской Федерации и иностранных валютах, находящихся на территории Российской Федерации и за ее пределами в аккредитивах, чековых книжках, иных платежных документах (кроме векселей), на текущих, особых и иных специальных счетах, а также о движении средств целевого финансирования в той их части, которая подлежит обособленному хранению, используют с.55 Специальные счета в банках».

В соответствии с ГК РФ при расчетах по аккредитиву банк, действующий по поручению плательщика об открытии аккредитива и в соответствии с его указанием (банк-эмитент), обязуется произвести платежи получателю средств или оплатить, акцептовать или учесть переводной вексель либо дать полномочие другому банку (исполняющему банку) произвести платежи получателю средств или оплатить, акцептовать или учесть переводной вексель.

Для обобщения информации о движении денежных средств (переводов) в валюте Российской Федерации и иностранных валютах в пути, т.е. денежных сумм (преимущественно выручка от продажи товаров организаций, осуществляющих торговую деятельность), внесенных в кассы кредитных организаций, сберегательные кассы или кассы почтовых отделений для зачисления на расчетный или иной счет организации, но еще не зачисленные по назначению принято использовать с. 57 «Переводы в пути». Основанием для принятия на учет по с.57 «Переводы в пути» сумм (например, при сдаче выручки от продажи) являются квитанции кредитной организации, сберегательной кассы, почтового отделения, копии сопроводительных ведомостей на сдачу выручки инкассаторам.

Движение денежных средств (переводов) в иностранных валютах учитывается на с.57 «Переводы в пути» обособленно.

Инвентаризация денежных средств, находящихся в банках на расчетном (текущем), валютном и специальных счетах, производится путем сверки остатков сумм, числящихся на соответствующих счетах по данным бухгалтерии организации, с данными выписок банков по каждому расчетному счету.

Инвентаризация денежных средств в пути производится путем сверки сумм, числящихся на с.57 «Переводы в пути», с данными квитанций учреждения банка, почтового отделения, копий сопроводительных ведомостей на сдачу выручки инкассаторам банка и т.п.

Ход занятия:

Задание 1. Решите задачу

В ходе проведения инвентаризации была выявлена недостача наличных денежных средств в размере 5 тыс. руб. Кассир полностью согласен, в том, что отклонение образовалось в связи с его ошибкой и внес недостающую сумму средств.

Задание 2.

Заполните акт инвентаризации № 5 наличных денежных средств на основании исходных данных: ООО «Агро» провела инвентаризацию 03.02.XX на основании приказа № 2 02.02.XX. При проверке 03.02.XX присутствовал кассир Иванникова О.Л., которая перед проведением инвентаризации дала расписку, в которой указала, что все деньги оприходованы, а на все расходные есть подтверждающие документы, при этом в кассе должны были быть согласно учетным данным 3000 рублей. В результате проверки было обнаружено денежные средства в размере 4000 рублей. Инвентаризационная комиссия в составе председателя Чижовой И.О. (главный экономист) и членов комиссии Карповой Р.Л. (бухгалтер) и Самохиной В.Д.(менеджер по продажам). По решению комиссии было решено, что причиной недостачи является ошибка кассира при выдачи заработной платы.

Задание 3. Заполните таблицу с бухгалтерскими записями

Таблица 1 – Журнал учета хозяйственных операций

Хозяйственная операция	Дебет	Кредит
Отражена недостача денежных средств в кассе		
Выявлен излишек денежных средств в кассе		
Недостачу денежных средств было принято решение отнести на виновное лицо – кассиру		
Сумма недостачи денежных средств была внесена кассиром наличными		
Сумма недостачи денежных средств была удержана из заработной платы кассира		
Сумма недостачи была отнесена на внереализационные расходы в связи с тем, что решением суда было отказано в отнесении на мол		

Выполнение работы:

1. Внимательно прочтите задания 1,3 и проставьте бухгалтерские записи, основываясь на учебных материалах, Плана счетов бухгалтерского учета финансово-хозяйственной деятельности организаций. Утвержден приказом Минфина РФ № 94н от 31 октября 2000 г. и Инструкции по применению Плана счетов бухгалтерского учета финансово-хозяйственной деятельности организаций. Утверждена приказом Минфина РФ № 94н от 31 октября 2000 г.
2. Прочтите задание 2
3. Подготовьте чистый бланк ф.ИНВ-15
4. Заполните акт инвентаризации денежных средств, внося в них исходные данные, основываясь на конспекте лекции и Приказа Минфина РФ от 13.06.1995 N 49 "Об утверждении Методических указаний по инвентаризации активов и финансовых обязательств"

Контрольные вопросы:

1. Каким актом оформляется проведение инвентаризации наличных денежных средств?
2. Каким образом списывается недостача денежных средств в кассе?
3. Каким образом списываются выявленные излишки денежных средств?

Практическое занятие

Тема 3.2. Инвентаризация основных средств и нематериальных активов

Цель работы: закрепление теоретических знаний, приобретение практических умений и навыков по инвентаризации основных средств и нематериальных активов

Единицей бухгалтерского учета основных средств является инвентарный объект. Инвентарным объектом основных средств признается объект со всеми приспособлениями и принадлежностями или отдельный конструктивно обособленный предмет, предназначенный для выполнения определенных самостоятельных функций, или же обособленный комплекс конструктивно сочлененных предметов, представляющих собой единое целое и предназначенный для выполнения определенной работы. Каждому из объектов основных средств при принятии к бухгалтерскому учету присваивается свой инвентарный номер.

Основные средства могут поступать в организацию в результате их приобретения за плату, по договору мены, на безвозмездной основе, в качестве вклада учредителей в уставный капитал, в результате строительства и другими путями не противоречащими действующему законодательству. К бухгалтерскому учету основные средства принимаются по первоначальной стоимости.

С момента поступления основного средства и до момента его ввода в эксплуатацию учет основного средства будет осуществляться на **счете 08** «Вложения во внеоборотные активы», в бухгалтерском учете делается запись:

Дебет **08** «Вложения во внеоборотные активы» Кредит **60** «Расчеты с поставщиками и подрядчиками» - отражено поступление основных средств в организацию.

При вводе в эксплуатацию объекта основных средств делается следующая проводка:

Дебет **01** «Основные средства» Кредит **08** «Вложения во внеоборотные активы» - введены в эксплуатацию объекты основных средств.

После того, как объект основного средства введен в эксплуатацию с 1-го числа следующего месяца необходимо будет начислить амортизацию, в соответствии с выбранным способом.

Объект основных средств может быть введен в эксплуатацию только на основании приказа руководителя. Бухгалтерская служба предприятия подготавливает Акт приема-передачи основных средств по **формам № ОС-1** «Акт о приеме передачи основных средств (кроме зданий, сооружений)», **№ ОС-1а** «Акт о приеме-передачи здания (сооружения)», **№ ОС-2** «Накладная на внутреннее перемещение объектов основных средств», если же одновременно вводятся в эксплуатацию несколько объектов, то используют **форму № ОС-1б** «Акт о приеме-передаче групп объектов основных средств (кроме зданий, сооружений)».

Введенные в эксплуатацию объекты основных средств учитываются в инвентарных карточках по **формам № ОС-6**, **№ ОС-6а**. На небольших предприятиях может использоваться инвентарная книга по **форме № ОС-6б**.

Списание объектов основных средств оформляется следующими первичными документами: «Акт о списании объекта основных средств» (**форма ОС-4**), «Акт о списании автотранспортных средств» (**форма ОС-4а**), «Акт о списании групп объектов основных средств (кроме автотранспортных средств)» (**форма ОС-4б**).

После того, как приказом руководителя предприятия утверждается приказ о проведении инвентаризации объектов основных средств:

- проверяется наличие и правильность заполнения первичных документов по учету, вводу в эксплуатацию и выбытию объектов основных средств;
- осуществляется проверка состояния инвентарных карточек, инвентарных книг, описей и других регистров аналитического учета,
- проверка наличия и состояние технических паспортов или другой технической документации на каждое основное средство, наличие документов на основные средства, сданные или принятые организацией в аренду и на хранение.

Если в ходе осуществления контроля за наличием первичной документацией по проверяемым объектам основных средств, будет выявлено, что по каким-либо из проверяемых объектов основных средств отсутствуют документы - необходимо выяснить причины их отсутствия, а также обеспечить их получение или оформление.

Если на этапе подготовки к проведению инвентаризации выяснились какие-либо неточности и расхождения в регистрах бухгалтерского учета или технической документации необходимо внести соответствующие исправления и уточнения.

В ходе осуществления проверки фактического наличия объектов основных средств, членам комиссии, во главе с председателем, необходимо произвести осмотр всех объектов, в инвентаризационную опись заносится их полное наименование, назначение, инвентарный номер и основные технические или эксплуатационные показатели.

Если проверке подвергаются такие объекты основных средств, как земельные участки, водоемы и иные объекты природных ресурсов, в этом случае также необходимо произвести проверку документов, подтверждающих наличие указанных объектов в собственности организации, установить их качественное состояние, выявить неиспользуемые или используемые не по целевому назначению объекты природных ресурсов, установить причины.

Если в ходе проведения инвентаризации комиссией будут выявлены объекты основных средств, не принятые к бухгалтерскому учету, а также объекты, по которым в регистрах бухгалтерского учета будут отсутствовать данные, либо указанные сведения, характеризующие основные средства будут неверными комиссии необходимо включить в опись верные сведения и технические показатели по этим объектам. Оценка таких неучтенных объектов должна быть произведена с учетом рыночных цен, а износ определен по действительному техническому состоянию объектов с оформлением сведений об оценке и износе соответствующими актами.

Основные средства вносятся в описи по наименованиям в соответствии с прямым назначением объекта. Если объект подвергся восстановлению, реконструкции, расширению или переоборудованию и вследствие этого изменилось основное его назначение, то он вносится в опись под наименованием, соответствующим новому назначению.

Если комиссией установлено, что проведенные работы капитального характера (надстройка этажей, пристройка новых помещений и др.) или частичная ликвидация строений и сооружений (слом отдельных конструктивных элементов) не были отражены в бухгалтерском учете и привели к изменению балансовой стоимости объекта, необходимо по соответствующим документам определить сумму увеличения или снижения балансовой стоимости объекта и привести в описи данные о произведенных изменениях.

Если на балансе предприятия числятся какие-либо машины, оборудование и транспортные средства, каждое из них заносится в опись индивидуально с указанием заводского инвентарного номера по техническому паспорту организации - изготовителя, года выпуска, назначения, мощности и т.д.

При наличии однотипных предметов хозяйственного инвентаря, инструменты, станков и т.д. одинаковой стоимости, поступивших одновременно в одно из структурных подразделений организации и учитываемые на типовой инвентарной карточке группового учета, в описях проводятся по наименованиям с указанием количества этих предметов. Основные средства, которые в момент инвентаризации находятся вне места нахождения организации (в дальних рейсах морские и речные суда, железнодорожный подвижной состав, автомашины; отправленные в капитальный ремонт машины и оборудование и т.п.), инвентаризуются до момента временного их выбытия.

На основные средства, не пригодные к эксплуатации и не подлежащие восстановлению, инвентаризационная комиссия составляет отдельную опись с указанием времени ввода в эксплуатацию и причин, приведших эти объекты к непригодности (порча, полный износ и т.п.).

Одновременно с инвентаризацией собственных основных средств проверяются основные средства, находящиеся на ответственном хранении и арендованные. По указанным объектам составляется отдельная опись, в которой дается ссылка на документы, подтверждающие принятие этих объектов на ответственное хранение или в аренду.

По арендованным основным средствам необходимо проверить:

- наличие заключенного в соответствии с действующим законодательством договора аренды;

- в случае если срок действия договора более одного года необходимо проверить наличие свидетельства о государственной регистрации аренды;

- целевое использование арендованных объектов основных средств, если это предусмотрено договором;
- порядок начисления амортизации.

В ходе подведения итогов проведения инвентаризации основных средств при сопоставлении данных бухгалтерского учета и фактических, полученных в ходе проверки, может быть выявлен как излишек основных средств, так и их недостача, причем, если по результатам проведенной проверки выявлена недостача, необходимо установить виновные лица.

Если в результате проведения инвентаризации был выявлен излишек основных средств, тогда для установления стоимости объекта необходимо обратиться к **п. 36** Методических указаний по бухгалтерскому учету основных средств, утвержденных **приказом** Минфина России от 13 октября 2003 г. № 91н. Согласно данному пункту неучтенные объекты основных средств, выявленные при проведении инвентаризации, принимаются к бухгалтерскому учету по текущей рыночной стоимости и отражаются в качестве внереализационных доходов.

В бухгалтерском учете делается следующая проводка:

Дебет **01** «Основные средства» Кредит **91** «Прочие доходы и расходы» субсчет «Прочие доходы» - приняты на учет основные средства, признанные по итогам инвентаризации излишками.

Выявленные в ходе инвентаризации основные средства относятся к внереализационным доходам, полученным в натуральной форме.

Если инвентаризационной комиссией в ходе проверки выявлена недостача объектов основных средств ее необходимо отнести на виновных лиц. В тех случаях, когда виновные не установлены или во взыскании с виновных лиц отказано судом, убытки от недостач и порчи списываются на издержки производства и обращения у организации или уменьшение финансирования (фондов) у бюджетной организации.

Необходимо помнить, что для того что бы привлечь к ответственности материально-ответственное лицо, его вина должна быть доказана в судебном порядке. По этому, по окончании проведения инвентаризации, основных средств членам комиссии необходимо составить акт, в котором будет зафиксирован причиненный выявленными недостачами организации ущерб, предполагаемые причины возникновения, оценка ущерба по рыночной стоимости, указываются виновные лица, а также даются рекомендации администрации организации о привлечении виновных лиц к ограниченной или полной материальной ответственности, об обращении с иском в судебные органы, а в случае необходимости и о передаче материалов работы комиссии в следственные или иные уполномоченные органы.

Если виновные лица установлены не были, в бухгалтерском учете необходимо сделать следующие записи:

Дебет **01** субсчет «Выбытие основных средств» Кредит **01** субсчет «Основные средства в эксплуатации» - отражение по первоначальной стоимости объекта основного средства недостача которого выявлена по результатам инвентаризации;

Дебет **02** Кредит **01** субсчет «Выбытие основных средств» - списана начисленная амортизация;

Дебет **94** «Недостачи и потери от порчи ценностей» Кредит **01** субсчет «Выбытие основных средств» - отражена остаточная стоимость объекта;

Дебет **94** «Недостачи и потери от порчи ценностей» Кредит **68** субсчет «НДС» - отображена сумма НДС приходящаяся на остаточную стоимость основного средства;

Дебет **91** субсчет «Прочие расходы» Кредит **94** «Недостачи и потери от порчи ценностей» - сумма недостачи отражена в составе прочих расходов.

Расходы на ликвидацию основных средств, в соответствии с НК РФ, следует отнести к внереализационным расходам, доходы от полученных в ходе ликвидации запасных частей, материалов - к внереализационным доходам.

Если, все же виновные лица были установлены, и обязанность по возмещению ущерба будет на них возложена, то суммы возмещаемого ущерба, согласно ст. 250 НК РФ будут отнесены к внереализационным доходам., причем датой признания такого дохода будет являться дата признания должником, либо дата вступления в законную силу решения суда - по доходам в виде штрафов, пеней и (или) иных санкций за нарушение договорных или долговых обязательств, а также в виде сумм возмещения убытков (ущерба).

В бухгалтерском учете выявленная недостача активов будет списываться за счет виновных лиц и должны быть сделаны следующие проводки:

Дебет **94**«Недостачи и потери от порчи ценностей» Кредит **01**«Основные средства»
- списание стоимости недостающего основного средства;

Дебет **73** субсчет «Расчеты по возмещению материального ущерба» Кредит **94**«Недостачи и потери от порчи ценностей» - возмещение выявленной недостачи за счет виновного лица.

В соответствии со ст. 138 Трудового Кодекса Российской Федерации, размер всех удержаний при каждой выплате заработной платы не может превышать 20 процентов, а в случаях, предусмотренных федеральными законами, - 50 процентов заработной платы. Если удержание заработной платы происходит по нескольким исполнительным документам, за работником, во всяком случае, должно сохраняться 50 процентов заработной платы. При несоблюдении требований ТК РФ по порядку взыскания ущерба работник организации имеет право обжаловать действия работодателя в судебном порядке.

При проведении инвентаризации объектов основных средств до начала проведения инвентаризации, согласно Приказу, рекомендуется проверить:

- наличие и состояние инвентарных карточек, инвентарных книг, описей и других регистров аналитического учета по объектам основных средств;
- наличие и состояние технических паспортов и иной технической документации;
- наличие на основные средства, сданные или принятые налогоплательщиком в аренду или на ответственное хранение необходимой и правильно оформленной документации.

Членами комиссии производится осмотр проверяемых объектов, в описи заносится полное наименование объекта, назначение, присвоенный при принятии к бухгалтерскому учету инвентарный номер, а также основные технические или эксплуатационные показатели. Осуществляется проверка документов, подтверждающих нахождение проверяемых объектов основных средств в собственности организации. Проводится проверка наличия соответствующих документов на земельные участки, водоемы и другие природные ресурсы, находящихся в собственности организации.

Если будут выявлены объекты основных средств, не принятые к бухгалтерскому учету, или принятому с указанием неверных данных, в описи им необходимо указать правильные сведения и технические показатели по этим объектам. При этом оценка стоимости выявленных в ходе инвентаризации неучтенных объектов основных средств будет производиться экспертами.

В соответствии с п. 3 ст. 257 НК РФ нематериальными активами признаются приобретенные и (или) созданные налогоплательщиком результаты интеллектуальной деятельности и иные объекты интеллектуальной собственности (исключительные права на них), используемые в производстве продукции (выполнении работ, оказании услуг) или для управленческих нужд организации в течение длительного времени (продолжительностью свыше 12 месяцев).

Для того, чтобы признать объект нематериальным активом, необходимо наличие способности приносить налогоплательщику экономические выгоды (доход), а также наличие надлежаще оформленных документов, подтверждающих существование самого нематериального актива и (или) исключительного права у налогоплательщика на

результаты интеллектуальной деятельности (в том числе патенты, свидетельства, другие охраняемые документы, договор уступки (приобретения) патента, товарного знака).

Формирование информации в бухгалтерском учете о нематериальных активах предприятия происходит на основании Положения по бухгалтерскому учету «Учет нематериальных активов» ПБУ 14/2007, утвержденного приказом Минфина РФ от 27 декабря 2007 г. № 153н.

В соответствии с данным положением, для принятия к бухгалтерскому учету объекта в качестве нематериального актива необходимо единовременное выполнение следующих условий:

- организация способна осуществлять контроль над объектом;
- имеются в наличии документы подтверждающие как существование самого актива, так и права организации на него (например патент, свидетельство и т.д.);
- актив способен приносить в будущем экономические выгоды организации;
- данный актив возможно выделить или отделить от других объектов;
- не предполагается последующая перепродажа актива;
- предполагается использование актива свыше 12 месяцев;
- первоначальная стоимость объекта может быть достоверно определена;
- у актива отсутствует материально-вещественная форма.

К нематериальным активам можно отнести права на произведения науки, искусства и литературы, различные программы для электронных вычислительных машин, изобретения, товарные знаки.

К нематериальным активам, в соответствии с НК РФ в частности, можно отнести:

- 1) исключительное право патентообладателя на изобретение, промышленный образец, полезную модель;
- 2) исключительное право автора и иного правообладателя на использование программы для ЭВМ, базы данных;
- 3) исключительное право автора или иного правообладателя на использование топологии интегральных микросхем;
- 4) исключительное право на товарный знак, знак обслуживания, наименование места происхождения товаров и фирменное наименование;
- 5) исключительное право патентообладателя на селекционные достижения;
- 6) владение «ноу-хау», секретной формулой или процессом, информацией в отношении промышленного, коммерческого или научного опыта.

В составе нематериальных активов учитывается также деловая репутация организации, возникшая в связи с приобретением другой организации как имущественного комплекса в целом.

К нематериальным активам не относятся не давшие положительного результата научно-исследовательские, опытно-конструкторские и технологические работы, а также интеллектуальные и деловые качества работников организации, их квалификация и способность к труду.

Единицей бухгалтерского учета нематериальных активов является инвентарный объект. Инвентарным объектом нематериальных активов признается совокупность прав, возникающих из одного патента, свидетельства, договора об отчуждении исключительного права на результат интеллектуальной деятельности или на средство индивидуализации и т.п., предназначенная для выполнения определенных самостоятельных функций. В качестве инвентарного объекта нематериальных активов также может признаваться сложный объект, включающий несколько охраняемых результатов интеллектуальной деятельности (кинофильм, иное аудиовизуальное произведение, театральное зрелищное представление, мультимедийный продукт, единая технология).

Для обобщения информации о наличии и движении нематериальных активов, находящихся в собственности организации, а также о расходах на научно-

исследовательские, опытно-конструкторские и технологические работы для целей бухгалтерского учета используется счет 04 «Нематериальные активы».

Аналитический учет по счету 04 «Нематериальные активы» ведется по отдельным объектам нематериальных активов, а также по видам расходов на научно-исследовательские, опытно-конструкторские и технологические работы. Главной задачей постановки аналитического учета нематериальных активов должно являться обеспечение возможности получения данных о наличии и движении нематериальных активов, а также суммах расходов по научно-исследовательским, опытно-конструкторским и технологическим работам.

Если организации используют нематериальные активы по лицензионным договорам, данные объекты учитываются на забалансовых счетах.

К бухгалтерскому учету нематериальные активы принимаются по первоначальной стоимости.

Первоначальная стоимость амортизируемых нематериальных активов определяется как сумма расходов на их приобретение (создание) и доведение их до состояния, в котором они пригодны для использования, за исключением налога на добавленную стоимость и акцизов. Стоимость нематериальных активов, созданных самой организацией, определяется как сумма фактических расходов на их создание, изготовление (в том числе материальных расходов, расходов на оплату труда, расходов на услуги сторонних организаций, патентные пошлины, связанные с получением патентов, свидетельств), за исключением сумм налогов, учитываемых в составе расходов в соответствии с действующим налоговым законодательством.

Основным первичным документом для учета всех видов нематериальных активов поступивших в использование в организацию является Карточка учета нематериальных активов по форме НМА-1. Данная карточка составляется в бухгалтерии на каждый объект в одном экземпляре на основании документов на оприходование, приемки-передачи (перемещения) нематериальных активов и другой документации.

Стоимость объектов нематериальных активов, принятых к бухгалтерскому учету в организациях погашается за счет начисления амортизации в течение установленного срока использования объекта. Если нематериальный актив используется некоммерческой организацией, в этом случае амортизация не начисляется. Амортизация также не начисляется на нематериальные активы, по которым, в соответствии с установленным порядком, не проводится погашение стоимости (товарные знаки, знаки обслуживания и т.д.).

Для обобщения информации о накопленной во время использования объектов нематериальных активов амортизации используется счет 05 «Амортизация нематериальных активов», однако в некоторых случаях амортизация может списываться на прямую - в кредит счета 04 «Нематериальные активы». Аналитический учет по счету 05 «Амортизация нематериальных активов» ведется по отдельным объектам нематериальных активов. При этом построение аналитического учета должно обеспечивать возможность получения данных об амортизации нематериальных активов, необходимых для управления организацией и составления бухгалтерской отчетности.

Проведение инвентаризации нематериальных активов может осуществляться либо на основании приказа руководителя организации, либо на основании приказа руководителя государственной налоговой службы или его заместителя.

В ходе проведения инвентаризации нематериальных активов в первую очередь необходимо осуществить проверку наличия документов, которые подтверждали бы право организации на его использование, т.к. если такие документы у организации отсутствуют, само принятие объекта к нематериальному активу было не правомерным. Также необходимо проверить правильность и своевременность отражения в бухгалтерском учете.

При сопоставлении данных бухгалтерского учета и данных, полученных в ходе проведения инвентаризации нематериальных активов, может быть выявлен как их излишек, так и их недостача, причем, также как и в случае с основными средствами необходимо выявить виновные лица.

В бухгалтерском учете предприятия в случае выявления излишка нематериальных активов необходимо сделать следующую запись:

Дебет **04**«Нематериальные активы» Кредит **91**«Прочие доходы и расходы» субсчет «Прочие доходы» - оприходованы ранее не учтенные нематериальные активы, по результатам инвентаризации.

Если в результате инвентаризации будет выявлено отсутствие документов на нематериальный актив (т.е. отсутствуют основания для принятия объекта к учету в качестве нематериального актива) в бухгалтерском учете необходимо сделать следующие проводки:

Дебет **05**«Амортизация нематериальных активов» Кредит **04**«Нематериальные активы» - списана, начисленная с момента принятия к учету нематериального актива сумма начисленной амортизации.

Дебет **94**«Недостачи и потери от порчи ценностей» Кредит **04**«Нематериальные активы» - списана остаточная стоимость нематериального актива.

Как правило, при проведении инвентаризации членами инвентаризационной комиссии могут быть выявлены следующие виды нарушений:

- неверное заполнение первичной документации по приему объектов нематериальных активов к учету;
- неправомерное принятие объекта к учету в качестве нематериального актива;
- ошибки в результате формирования первоначальной стоимости объектов нематериальных активов;
- неверное отражение информации о движении нематериальных активов на счетах бухгалтерского учета.

Ход занятия:

Задание 1.

В ООО «Агро» провела инвентаризацию 03.02.XX г. на основании приказа № 3 02.02.XX г. Проверка проводилась с 03.02.XX г. по 04.02.XX г. в цеху № 4. При проверке было обнаружены собственные основные средства в составе:

1. установка «Koder», инвентарный номер 12345PO76, заводской 12345PO76, паспорта 8707, установка была единственным экземпляре, стоимостью 150 тыс. руб. Объект бы принят 10.09.19 г. на основании акта на приема-передачи № 45. Данные бухгалтерского учета соответствуют действительности

2. компьютер Асег инвентарный номер 98432ИН976, заводской 98432ИН976, паспорта 9043, компьютеров было 4 шт., стоимостью 35 тыс. руб. каждый. Объекты бы куплены 22.10.19 г. на основании акта приема-передачи № 54. При сопоставлении с данными было выявлено, что по учетным данным числятся 5 идентичных компьютеров

3. агрегат «Старт», инвентарный номер 5670AGH456, заводской 5670AGH456, паспорта 2346, агрегатов было 7 шт., стоимостью 105 тыс. руб. каждый. Объекты бы куплены 09.08.19 г. на основании акта приема-передачи № 13. При сопоставлении с данными было выявлено, что по учетным данным числятся 6 идентичных агрегатов.

Материально ответственное лицо начальник цеха Картышов А.Д. перед началом проведения инвентаризации дал расписку.

Задание 2. Заполните таблицу с бухгалтерскими записями.

Таблица 2 – Журнал учета хозяйственных операций

Хозяйственная операция	Дебет	Кредит
Отражена недостача основных средств и нематериальных активов		
Выявлен излишек основных средств и нематериальных		
Недостачу внеоборотных активов было принято решение отнести на виновное лицо – кассиру		
Сумма недостачи внеоборотных активов была внесена мол наличными		
Сумма недостачи внеоборотных активов была удержана из заработной платы кассира		
Сумма недостачи была отнесена на внерелизационные расходы в связи с тем, что решением суда было отказано в отнесении на мол		

Выполнение работы:

Внимательно прочтите задания 2 и проставьте бухгалтерские записи, основываясь на учебных материалах, Плана счетов бухгалтерского учета финансово-хозяйственной деятельности организаций. Утвержден приказом Минфина РФ № 94н от 31 октября 2000 г. и Инструкции по применению Плана счетов бухгалтерского учета финансово-хозяйственной деятельности организаций. Утверждена приказом Минфина РФ № 94н от 31 октября 2000 г.

2. Прочтите задание 1

3. Подготовьте чистый бланк ф. ИНВ-1

4. Заполните акт инвентаризации основных средств, внося в них исходные данные, основываясь на учебных материалах и Приказа Минфина РФ от 13.06.1995 N 49 "Об утверждении Методических указаний по инвентаризации активов и финансовых обязательств"

Практическое занятие

Тема 3.3. Инвентаризация материально-производственных запасов

Цель работы: закрепление теоретических знаний, приобретение практических умений и навыков по инвентаризации материально-производственных запасов

Учет материально-производственных запасов осуществляется в соответствии с Положением по бухгалтерскому учету № 5/01 «Учет материально-производственных запасов», утвержденным приказом Минфина РФ от 9 июня 2001 г. № 44н. ПБУ № 5/01 устанавливает правила формирования в бухгалтерском учете информации о материально - производственных запасах организации.

К бухгалтерскому учету в качестве материально-производственных запасов принимаются активы, используемые в качестве сырья, материалов и т.п. при производстве продукции, предназначенной для продажи (выполнения работ, оказания услуг), предназначенные для продажи или же используемые для управленческих нужд организации.

Неотъемлемой частью материально-производственных запасов является готовая продукция и товары.

Единица бухгалтерского учета материально-производственных запасов может выбираться организацией самостоятельно таким образом, чтобы обеспечить формирование полной и достоверной информации об этих запасах, а также надлежащий

контроль за их наличием и движением. В зависимости от характера материально-производственных запасов, порядка их приобретения и использования единицей материально-производственных запасов может быть номенклатурный номер, партия, однородная группа и т.п.

Материально-производственные запасы принимаются к бухгалтерскому учету по фактической себестоимости.

Материально-производственные запасы отражаются в бухгалтерской отчетности в соответствии с их классификацией (распределением по группам (видам)), исходя из способа использования в производстве продукции, выполнения работ, оказания услуг либо для управленческих нужд организации. На конец отчетного года материально-производственные запасы отражаются в бухгалтерском балансе по стоимости, определяемой исходя из используемых способов оценки запасов.

Материально-производственные запасы, принадлежащие организации, но находящиеся в пути, либо переданные покупателю под залог, учитываются в бухгалтерском учете в оценке, предусмотренной в договоре, с последующим уточнением фактической себестоимости.

В целях обеспечения достоверности данных бухгалтерского учета и отчетности, а также проведения проверки наличия, состояния и оценки товарно-материальных ценностей организации обязаны проводить их инвентаризацию. Количество и порядок проведения инвентаризации товарно-материальных ценностей утверждается руководителем организации, за исключением тех случаев, когда проведение инвентаризации обязательно, в соответствии с действующим законодательством.

При инвентаризации товарно-материальных ценностей, все ценности, такие как производственные запасы, готовая продукция, товары, прочие запасы заносятся в описи по каждому отдельному наименованию, с указанием их вида, группы, количества и других необходимых данных, например, таких как сорт, артикул и т.д.

В том случае, если проведение инвентаризации занимает достаточно большой период времени, допускается, в исключительных случаях, и только с письменного разрешения председателя инвентаризационной комиссии осуществлять материально ответственным лицам операции по отпуску товарно-материальных ценностей. Данные по таким ценностям заносятся в отдельную опись, под названием «Товарно-материальные ценности, отпущенные во время инвентаризации», а в каждом расходном документе делается отметка за подписью председателя инвентаризационной комиссии, или по его поручению одним из членов комиссии.

В том случае, если на момент проведения инвентаризации будут выявлены товарно-материальные ценности не находящиеся в подотчете у материально ответственных лиц, например, товары в пути на соответствующих счетах бухгалтерского учета могут оставаться только те суммы по которым имеется надлежащие документально подтверждение, например расчетные документы поставщиков, платежные поручения, сохраненные расписки.

При проведении инвентаризации составляются отдельные описи по товарно-материальным ценностям, находящимся в пути, отгруженным, но не оплаченным покупателями в срок, а также находящимся на складах других организаций.

Инвентаризация малоценных и быстроизнашивающихся предметов находящихся в эксплуатации осуществляется по местам их нахождения, а также материально-ответственным лицам, на хранении у которых они находятся. При этом процедура проведения инвентаризации будет заключаться в проведении осмотра каждого из предметов, а инвентаризационных описях все малоценные и быстроизнашивающиеся предметы будут заноситься по наименования, в соответствии с номенклатурой, принятой в бухгалтерском учете, допускается составление групповых инвентаризационных описей с указанием материально ответственных за эти предметы лиц.

Для обобщения информации о наличии и движении сырья, материалов, топлива, запасных частей, инвентаря и хозяйственных принадлежностей, тары и т.п. ценностей организации (в том числе находящихся в пути и переработке) в бухгалтерском учете используется счет 10 «Материалы».

На все материалы, которые поступают на склад предприятия от сторонних организаций составляется приходный ордер по форме М-4. При внутреннем перемещении материалов (с одного склада или цеха на другой, в пределах одной организации) оформляются накладные на внутреннее перемещение по форме М-11.

Отпуск материалов в производство оформляется на основании лимитно-заборной карты по форме М-8, которая составляется в двух экземплярах на один или несколько наименований материалов. Отпуск материалов сторонней организации оформляется накладной по форме ТОРГ-12. Для каждого номенклатурного номера материала должна быть открыта карточка складского учета по форме М-12. А по окончании месяца остатки согласно карточке переносят в ведомость остатков материалов на складе по форме М-14.

Только на основании перечисленных форм первичной документации по учету материалов могут происходить какие-либо операции по поступлению, перемещению или выбытию материалов.

Цель инвентаризации материалов заключается в первую очередь, в проверке соответствия данных бухгалтерского учета по соответствующим субсчетам реальным остаткам материалов в организации.

При проведении инвентаризации материалов членами комиссии заносятся в опись сведения, по каждому отдельному наименованию материала с указанием вида, группы, количества и других необходимых данных на каждый из объектов проверяемых ценностей. Как правило, инвентаризация материалов должна проводиться в порядке расположения ценностей в помещении.

Если хранение материалов осуществляется в разных изолированных помещениях, но у одного материально ответственного лица, инвентаризацию следует проводить последовательно по местам хранения. После окончания проверки вход в помещение не допускается путем опломбирования помещения, и комиссия переходит для работы в следующее помещение.

Проведение инвентаризации материалов может происходить только в присутствии материально-ответственного лица, например заведующего складом или кладовщика. Только в его присутствии члены комиссии проверяют фактическое наличие ценностей путем взвешивания или путем пересчета. Не допускается вносить в описи данные об остатках ценностей со слов материально-ответственных лиц или по данным учета без проверки их фактического наличия.

Если из-за особенностей вида деятельности предприятия в ходе проведения проверки, материалы продолжают поступать, материально ответственные лица могут осуществлять их прием в обычном порядке, однако только в присутствии членов инвентаризационной комиссии. Такие ценности приходят по реестру или товарному отчету после инвентаризации, сведения о них заносятся в отдельную опись под наименованием «Товарно-материальные ценности, поступившие во время инвентаризации» в которой указывается дата поступления, наименование поставщика, дата и номер приходного документа, наименование товара, количество, цена и сумма. Одновременно на приходном документе за подписью председателя инвентаризационной комиссии (или по его поручению члена комиссии) делается отметка «после инвентаризации» со ссылкой на дату описи, в которую записаны эти ценности.

Если планируется, что процесс проведения инвентаризации займет длительный срок, а прекращение процесса отпуска материалов на сторону или внутреннего перемещения невозможно, то допустимо с письменного разрешения руководителя организации и главного бухгалтера, в ходе проведения проверки осуществление материально-ответственными лицами в присутствии членов инвентаризационной

комиссии отпуска ценностей. Эти ценности заносятся в отдельную опись под наименованием «Товарно-материальные ценности, отпущенные во время инвентаризации». Оформляется данная опись по аналогии с документами на поступившие товарно-материальные ценности во время инвентаризации. В расходных документах делается отметка за подписью председателя инвентаризационной комиссии или по его поручению члена комиссии.

Возможно, что в ходе проведения инвентаризации будет выявлено наличие материалов ценностей отгруженных, но не оплаченных в срок покупателями, причем данные ценности на момент проверки находятся на складах других организаций, тогда их инвентаризация будет заключаться в проверке обоснованности числящихся сумм на соответствующих счетах бухгалтерского учета.

На счетах учета товарно-материальных ценностей, не находящихся в момент проведения инвентаризации в подотчете у материально-ответственных лиц могут оставаться только суммы, подтвержденные надлежаще оформленными документами:

- по находящимся в пути - расчетными документами поставщиков или другими их заменяющими документами;

- по отгруженным - копиями предъявленных покупателям документов (платежных поручений, векселей и т.д.);

- по просроченным оплатой документам - с обязательным подтверждением учреждением банка;

- по находящимся на складах сторонних организаций - сохранными расписками, переоформленными на дату, близкую к дате проведения инвентаризации.

Предварительно должна быть произведена сверка этих счетов с другими корреспондирующими счетами. Описи составляются отдельно по каждому из видов товарно-материальных ценностей, находящиеся в пути, отгруженные, не оплаченные в срок покупателями и находящиеся на складах других организаций.

Все малоценные и быстроизнашивающиеся предметы, находящиеся в эксплуатации, инвентаризируются по местам их нахождения и материально-ответственным лицам, на хранении у которых они находятся. Инвентаризация проводится путем осмотра каждого предмета. В описи малоценные и быстроизнашивающиеся предметы заносятся по наименованиям в соответствии с номенклатурой, принятой в бухгалтерском учете. Предметы спецодежды, столового белья, отправленные в стирку и ремонт, должны записываться в инвентаризационную опись на основании ведомостей-накладных или квитанций организаций, осуществляющих эти услуги.

Малоценные и быстроизнашивающиеся предметы, пришедшие в негодность и не списанные, в инвентаризационную опись не включаются, а составляется акт с указанием времени эксплуатации, причин негодности, возможности использования этих предметов в хозяйственных целях.

По окончании этапа подсчета, взвешивания, измерения и т.д. и сверки полученных данных с остатками на счетах бухгалтерского учета может быть выявлен как излишек, так и недостаток материалов.

Если в ходе проверки выявлен излишек товаров, необходимо установить причины возникновения такого излишка, а также выявить виновных лиц. В бухгалтерском учете делается следующая запись:

Дебет **10** «Материалы» Кредит **91** «Прочие доходы и расходы» субсчет «Прочие доходы» - приняты на учет материалы, признанные по итогам инвентаризации излишками.

Оприходование таких излишков осуществляется по рыночной стоимости, несмотря на учетную оценку материалов в бухгалтерской документации.

Как правило, основной причиной выявления такого излишка являются ошибки, совершенные при приемке, отпуске или же в процессе ранее проводимых контрольных и мероприятий, т.е. в следствии человеческого фактора.

Если рассматривать случаи выявления недостачи материалов, то она может быть допустимой, в пределах естественной убыли, и недопустимой виной которой является, как правило, недобросовестность работников. Ответственные за недостачу материалов лица, также как и в случае с основными средствами могут не найдены.

Под естественной убылью, как правило, понимают потерю, образовавшуюся в ходе изменения различных физико-химических свойств материала. Для целей налогового учета потери в пределах норм естественной убыли, законодательно установленных, включаются в состав материальных расходов. В том случае если нормы естественной убыли по конкретному материалу законодательно не утверждены, то потери от их недостачи и порчи не могут быть учтены в составе расходов, уменьшающих налогооблагаемую базу по налогу на прибыль. Образовавшаяся в этом случае недостача, считается сверхнормативной.

Суммы недостач и потерь от порчи материалов, выявленных в ходе проведения инвентаризации, списывается со счета 10«Материалы» по фактической себестоимости.

Если обнаруженная недостача материалов, выявленная в ходе проведения инвентаризации находится в пределах норм естественной убыли в бухгалтерском учете делаются следующие записи:

Дебет **94**«Недостачи и потери от порчи ценностей» Кредит **10**«Материалы» - отражена стоимость недостающих материалов;

Дебет **20**«Основное производство», **23**«Вспомогательные производства», **25**«Общепроизводственные расходы», **26**«Общехозяйственные расходы», **44**«Расходы на продажу» - Кредит **94**«Недостачи и потери от порчи ценностей»;

Дебет **94**«Недостачи и потери от порчи ценностей» - Кредит **91**«Прочие доходы и расходы», субсчет «Прочие расходы».

Если выявлено превышение норм естественной убыли, а виновные лица не установлены, в бухгалтерском учете делаются следующие записи:

Дебет **94**«Недостачи и потери от порчи ценностей» Кредит **10**«Материалы» - отражена стоимость недостающих материалов;

Дебет **94**«Недостачи и потери от порчи ценностей» - Кредит **68** субсчет «НДС» - отображена сумма НДС;

Дебет **91**«Прочие доходы и расходы» субсчет «Прочие расходы» Кредит **94**«Недостачи и потери от порчи ценностей» - сумма недостачи отражена в составе прочих расходов.

Если виновное лицо найдено, и списание недостач будет производиться за его счет, в бухгалтерском учете делают следующие проводки:

Дебет **94**«Недостачи и потери от порчи ценностей» - Кредит **10**«Материалы» - списание стоимости недостающих материалов;

Дебет **73** субсчет «Расчеты по возмещению материального ущерба»- Кредит **94**«Недостачи и потери от порчи ценностей» - возмещение выявленной недостачи за счет виновного лица.

Если по итогам проведенной инвентаризации материалов, будут выявлены материально-производственные запасы, полученные в результате демонтажа или разборке основных средств, выводимых из эксплуатации их стоимость, согласно НК РФ будет включена во внереализационные доходы. Если в дальнейшем предполагается использование данных материально-производственных запасов в производстве, их стоимость будет определяться как сумма налога, исчисленная с дохода, и относиться в целях исчисления налога на прибыль к материальным расходам.

В том случае, если будет принято решение о продаже таких материально-производственных запасов, использовать такие правила будет нельзя. В этом случае необходимо руководствоваться ст. 268 НК РФ.

Неотъемлемой частью материально-производственных запасов является готовая продукция и товары.

Для обобщения информации о наличии и движении товарно-материальных ценностей, приобретенных в качестве товаров для продажи, в бухгалтерском учете используется **счет 41** «Товары». Данный счет используется в основном организациями, осуществляющими торговую деятельность, а также организациями, оказывающими услуги общественного питания.

Товары, принятые на ответственное хранение, учитываются на забалансовом **счете 002** «Товарно-материальные ценности, принятые на ответственное хранение». Товары, принятые на комиссию, учитываются на забалансовом **счете 004** «Товары, принятые на комиссию».

Перед началом проведения инвентаризации товара, членами инвентаризационной комиссии производится опечатывание всех помещений, где хранится товар.

Если на момент проведения инвентаризации существует возможность приостановить операции по приему и выбытию товара, без нанесения ущерба торговому предприятию, то необходимо это сделать. Если же такая возможность отсутствует - допускается осуществление приема и реализации товара в обычном для предприятия режиме, при условии присутствия материально ответственного лица и членов комиссии, а также при условии наличия приказа руководителя.

В ходе инвентаризации товаров, необходимо, во-первых, сличить их количество в натуре с данными аналитического и синтетического учета по **счету 41** «Товары» и забалансовых счетов, а во-вторых, - подтвердить правильность оценки товаров. Также как и при проведении инвентаризации основных средств и материалов фактическое наличие товаров определяют путем пересчета, взвешивания, обмера и т.д. Руководство торговой организации, в целях получения верных сведений по количественной и стоимостной оценке товаров обеспечивает членов инвентаризационной комиссии технически исправными весовыми приборами и инструментами, мерной тарой, и т.д.

К некоторым группам инвентаризируемых товаров допустимо применение упрощенных способов проведения проверки, например для товаров в неповрежденной упаковке.

Инвентаризация товаров, по своей сути ничем не отличается от инвентаризации материалов. Она также может проводиться и по местам хранения и по материально-ответственным лицам.

В ходе проведения инвентаризации товаров, необходимо использовать нормативные акты, отражающие особенности сферы торговли.

В процессе проведения инвентаризации составляется инвентаризационная опись фактического наличия ценностей по форме ИНВ-3, которая применяется для отражения данных фактического наличия товарно-материальных ценностей (производственные запасы, готовая продукция, товары, прочие запасы и др.) в местах хранения и на всех этапах их движения в организации. Инвентаризационная опись составляется в двух экземплярах и подписывается ответственными лицами комиссии на основании пересчета, взвешивания, перемеривания товарно-материальных ценностей отдельно по каждому месту нахождения и материально ответственному лицу или группе лиц, на ответственном хранении которых находятся ценности.

Один экземпляр передается в бухгалтерию для составления сличительной ведомости, второй - остается у материально ответственного лица.

Если в ходе инвентаризации выявлена недостача и виновное лицо не найдено, делаются следующие записи:

Дебет **94** «Недостачи и потери от порчи ценностей» - Кредит **41** «Товары» - отражена стоимость недостающего товара;

Дебет **94** «Недостачи и потери от порчи ценностей» Кредит **68** субсчет «НДС» - восстановлена сумма НДС ;

Дебет **91** субсчет «Прочие расходы»- Кредит **94**«Недостачи и потери от порчи ценностей» - сумма недостачи отражена в составе прочих расходов.

Если виновное лицо найдено, и списание недостач будет производиться за его счет в учете делают следующие проводки:

Дебет **94**«Недостачи и потери от порчи ценностей» - Кредит **41**«Товары» - списание стоимости недостающих товаров;

Дебет **73** субсчет «Расчеты по возмещению материального ущерба» Кредит **94**«Недостачи и потери от порчи ценностей» - возмещение выявленной недостачи за счет виновного лица.

В том случае, если организация, на основании заключаемых договоров, отгружает товары только после оплаты, тогда отгруженные товары отображаются на **счете 45**«Товары отгруженные». Целью проведения инвентаризации таких товаров будет являться подтверждение обоснованности сумм отраженных по дебету **счета 45** по каждому покупателю.

На практике, при проведении инвентаризации товаров, работникам предприятия, осуществляющим инвентаризацию нередко приходится сталкиваться с таким понятием, как «пересортица».

Под пересортицей следует понимать выявление излишков одного сорта товаров и недостачу другого, с одним и тем же наименованием.

Как правило, причинами возникновения пересортицы является человеческий фактор вследствие пренебрежения материально-ответственными лицами своими должностными обязанностями, или же недостаточная степень контроля за движением товаров, нарушение ответственными лицами правил приема и хранения товаров, и т.д.

Действующим на сегодняшний момент законодательством, ни налоговым, ни бухгалтерским определения такого понятия, как «наименование», не предоставлено. Вследствие чего при проведении зачета выявленного излишка одного сорта товара в счет погашения другого, с одним и тем же наименованием возникает ряд затруднений. Минфином Российской Федерации рекомендовано для обеспечения достоверности, сопоставимости и автоматизированной обработки информации и продукции в таких сферах деятельности, как стандартизация, статистика, экономика и другие, использовать Общероссийский классификатор продукции (ОКП). При этом, использовать Классификатор рекомендуется для решения задач каталогизации продукции, включая разработку каталогов и систематизацию в них продукции по важнейшим технико-экономическим признакам; при сертификации продукции в соответствии с группами однородной продукции, построенными на основе группировок ОКП; для статистического анализа производства, реализации и использования продукции на макроэкономическом, региональном и отраслевом уровнях; для структуризации промышленно-экономической информации по видам выпускаемой предприятиями продукции с целью проведения маркетинговых исследований и осуществления снабженческо-сбытовых операций.

В соответствии с **Методическими указаниями** по инвентаризации активов и финансовых обязательств допускается проведение зачета излишков и недостач, образовавшихся в результате пересортицы, при соблюдении следующих условий:

- излишек и недостача товаров в результате пересортицы относятся к одному и тому же проверяемому периоду;
- образовались у одного проверяемого лица;
- у товаров одно и то же наименование и тождественное количество.

Если стоимость недостающих товаров превышает стоимость товаров, выявленных в качестве излишка, при проведении зачета - разница в стоимости относится на виновных лиц. Если же виновные лица установить невозможно, возникшую суммовую разницу следует рассматривать как недостачу сверх норм убыли и списать за счет прибыли или резервных фондов. При этом в протоколах инвентаризационной комиссии должны быть даны исчерпывающие объяснения причин отсутствия виновных лиц.

Взаимный зачет излишков и недостач в результате пересортицы может быть допущен только в виде исключения. Результатом проведения такого зачета может быть, как превышение стоимости недостающих ценностей над стоимостью ценностей, выявленных в качестве излишка (в этом случае к тому наименованию ценностей, по которому установлена недостача необходимо применит законодательно установленные нормы естественной убыли), так и превышение стоимости, выявленных в качестве излишка ценностей над стоимостью ценностей выявленных в качестве недостачи.

В том случае, если по итогам проведенного зачета недостач излишками по выявленной по итогам инвентаризации пересортице, при использовании норм естественной убыли, законодательно утвержденных, все же будет выявлена недостача, согласно **Методическим указаниям** по инвентаризации активов и обязательств, регулирование выявленных при инвентаризации расхождений фактического наличия ценностей и данных бухгалтерского учета представляются на рассмотрение руководителю организации, принимается решение об источниках покрытия таких убытков. Покрытие убытков может осуществляться за счет возмещения сумм выявленной недостачи, установленных в соответствии действующим законодательстве, виновными лицами.

В случае отсутствия виновных лиц сумма выявленной недостачи следует рассматривать как недостачу сверх норм естественной убыли и относить в дебет **счета 91** «Прочие доходы и расходы», субсчет «Прочие расходы».

Если же стоимость ценностей, выявленных по результатам в качестве излишка, превышает стоимость аналогичных ценностей, выявленных в качестве недостачи, образовавшуюся в ходе проведения зачета разницу отображают по кредиту **счета 91** «Прочие доходы и расходы», субсчет «Прочие доходы».

Нельзя проводить зачет совершенно разных товаров при выявлении по итогам проведенной инвентаризации излишка одного вида и недостачи другого.

Материально ответственное лицо обязано предоставить подробный отчет о допущенной им пересортицы, выявленной по итогам проведенной инвентаризации.

Под готовой продукцией следует понимать изделия, прошедшие все стадии производственного процесса, выдержавшие все необходимые испытания и соответствующие действующим стандартам и требованиям.

Для обобщения информации о наличии и движении готовой продукции используется **счет 43** «Готовая продукция». Этот счет используется организациями, осуществляющими промышленную, сельскохозяйственную и иную производственную деятельность. Аналитический учет по **счету 43** «Готовая продукция» ведется по местам хранения и отдельным видам готовой продукции.

Инвентаризация готовой продукции осуществляется по тем же правилам, что и инвентаризация материалов и товаров, т.е. на настоящий момент инвентаризация готовой продукции предприятия является частью инвентаризации материально-производственных запасов, каких-либо отдельных инструкции или положений по данному вопросу не существует.

Инвентаризацию готовой продукции следует проводить по местам хранения, это могут быть помещения складов, торговые помещения (если объем производства невелик и продукция хранится на местах ее реализации), и т.д.

Фактическое наличие готовой продукции на складе организации определяется инвентаризационной комиссией путем ее пересчета, взвешивания и т.д. Упрощенные правила проведения проверки могут применяться к партии готовой продукции, хранящейся в неповрежденной упаковке. Не допускается указание сведений о готовой продукции членами инвентаризационной комиссии со слов материально ответственных лиц, без проведения мероприятий по проверке фактического наличия готовой продукции по местам хранения.

Допускается осуществление операций по приему или выбытию готовой продукции в момент проведения инвентаризации, в присутствии материально ответственного лица и членов инвентаризационной комиссии, при условии наличия приказа руководителя предприятия.

По результатам проведенной инвентаризации может быть выявлен как излишек готовой продукции, так и ее недостача.

По результатам инвентаризации готовой продукции составляются следующие бухгалтерские проводки:

Дебет **43**«Готовая продукция» - Кредит **91**«Прочие доходы и расходы» субсчет «Прочие доходы» - принята на учет готовая продукция, признанная по итогам инвентаризации излишком.

Если в ходе инвентаризации выявлена недостача готовой продукции и виновное лицо не найдено, делаются следующие записи:

Дебет **94**«Недостачи и потери от порчи ценностей» - **43**«Готовая продукция» - отражена стоимость недостающей готовой продукции;

Дебет **91** субсчет «Прочие расходы» - Кредит **94**«Недостачи и потери от порчи ценностей» - сумма недостачи отражена в составе прочих расходов.

Если виновное лицо найдено, и списание выявленной недостачи будет производиться за его счет, в учете делают следующие проводки:

Дебет **94**«Недостачи и потери от порчи ценностей» - Кредит **43**«Готовая продукция» - списание стоимости недостающей готовой продукции;

Дебет **73** субсчет «Расчеты по возмещению материального ущерба» - Кредит **94**«Недостачи и потери от порчи ценностей» - возмещение выявленной недостачи за счет виновного лица.

Ход занятия:

Задача 1. Проставьте бухгалтерские записи, указанные в таблице.

Таблица 3 – Журнал учета хозяйственных операций

Хозяйственная операция	Дебет	Кредит
Отражена недостача		
- сырья для производства		
-запасных частей		
-гсм		
-строительных материалов		
Сумма недостачи отнесена на затраты производства в пределах норм естественной убыли		
- сырья для производства		
-запасных частей		
-гсм		
-строительных материалов		
Сумма недостачи отнесена на виновное лицо		
Запасные части были оприходованы от мол в возмещении материального ущерба		
Недостача ГСМ отнесены на прочие расходы		

Задача 2.

Заполните акт инвентаризации № 5 от 12.03.ХХ г. Инвентаризация проводилась на основании приказа № 6 от 11.03. ХХ г. Проверка с 12.03. ХХ г. по 15.03. ХХ г. на складе запасных частей ООО «Агро». Проверка проводилась в присутствии мол кладовщика

Щукиной А.С. Проверка проводилась председателем Головлевой К.Ю. (зав. складом), членами комиссии Федоровым С.Д. (бухгалтером) и Петровым У.О. (менеджером). Все проверяемые ценности находились в собственности ООО. Перед началом проверки мол дало расписку. По результатам проверки было выявлено

1. Замки крепления, 19 шт., стоимостью 1300 руб. за штуку, номенклатурный номер 980, инвентарный номер 1890X, паспорта 1890X, по данным учета числится 19 шт.

2. Баллоны конденсационные пневматической системы тормозов, 21 шт., стоимостью 2800 руб., за штуку, номенклатурный номер 890, инвентарный номер 1680X, паспорта 1680X, по данным учета числится 10 шт.

3. Влаagoотделители пневматической системы тормозов, 26 шт., стоимостью 900 руб. за штуку, номенклатурный номер 320, инвентарный номер 7965X, паспорта 7965X, по данным учета числится 30 шт.

4. Головки соединительные пневматической системы тормозов, 12 шт., стоимостью 320 руб. за штуку, номенклатурный номер 410, инвентарный номер 8751X, паспорта 8751X, по данным учета числится 18 шт.

5. Датчики пневматической системы тормозов. 10 шт. стоимостью 410 руб. за штуку, номенклатурный номер 419, инвентарный номер 8759X, паспорта 8759X, по данным учета числится 19 шт.

6. Краны управления тормозами прицепа пневматической системы тормозов, 16 шт. стоимостью 610 руб. за штуку, номенклатурный номер 520, инвентарный номер 1001X, паспорта 1001X, по данным учета числится 9 шт.

Выполнение работы:

1. Внимательно прочтите задания 1 и проставьте бухгалтерские записи, основываясь на учебных материалах, Плате счетов бухгалтерского учета финансово-хозяйственной деятельности организаций. Утвержден приказом Минфина РФ № 94н от 31 октября 2000 г. и Инструкции по применению Плате счетов бухгалтерского учета финансово-хозяйственной деятельности организаций. Утверждена приказом Минфина РФ № 94н от 31 октября 2000 г. 2. Прочтите задание 2

3. Подготовьте чистый бланк ф.ИНВ-3

4. Заполните акт инвентаризации основных средств, внося в них исходные данные, основываясь на учебных материалах и Приказа Минфина РФ от 13.06.1995 N 49 "Об утверждении Методических указаний по инвентаризации активов и финансовых обязательств"

Практическое занятие

Тема 3.4. Инвентаризация финансовых обязательств и расчетов

Цель работы: закрепление теоретических знаний, приобретение практических умений и навыков по инвентаризации финансовых обязательств и расчетов

Инвентаризация расчетов с дебиторами и кредиторами в первую очередь заключается в проверке обоснованности сумм, числящихся на счетах бухгалтерского учета.

Как правило, инвентаризация расчетов проводится по окончании календарного года, перед составлением годовой отчетности.

В ходе проведения инвентаризации необходимо установить общий размер дебиторской и кредиторской задолженности. При этом необходимо выявить задолженность подтвержденную дебиторами, не подтвержденную (выявить причины расхождений), а также с истекшим сроком исковой давности. По отношению к

кредиторской задолженности необходимо также выявить основание задолженности, дату возникновения обязательства, а также сроки погашения задолженности, установленные договорами или иными соглашениями.

При проведении инвентаризации расчетов с различными дебиторами и кредиторами можно выделить следующие направления проверки:

- инвентаризация расчетов с поставщиками;
- инвентаризация расчетов с покупателями и заказчиками;
- инвентаризация расчетов с бюджетом и внебюджетными фондами;
- инвентаризация расчетов с персоналом организации и подотчетных сумм.

При проведении налоговой инвентаризации расчетов с банками, различного рода кредитными учреждениями, с бюджетом, покупателями, поставщиками, подотчетными лицами в первую очередь заключается в проверки обоснованности сумм, числящихся на счетах бухгалтерского учета.

При проведении инвентаризации необходимо, во-первых, установить правильность осуществления расчетов с банками, налоговыми органами, во-вторых, проверить правильность и обоснованность числящейся по данным бухгалтерского учета суммы задолженности по выявленным недостаткам и хищениям, и в-третьих необходимо произвести проверку правильности и обоснованности сумм дебиторской и кредиторской задолженностей.

Для осуществления своей хозяйственной деятельности организации приходится приобретать различные товары, материалы, услуги у других организаций - поставщиков. Для обобщения информации о расчетах с поставщиками и подрядчиками в бухгалтерском учете используется **счет 60** «Расчеты с поставщиками и подрядчиками». На этом счете отображаются данные о расчете с поставщиками за:

- полученные товарно-материальные ценности, выполненные работы, потребленные услуги;
- излишки товарно-материальных ценностей, выявленные при приемке;
- транспортные услуги;
- товарно-материальные ценности, работы или услуги на которые не поступили расчетные документы от поставщиков.

Все операции, связанные с расчетами за приобретенные материальные ценности, принятые работы или потребленные услуги, отражаются на **счете 60** «Расчеты с поставщиками и подрядчиками» независимо от времени оплаты.

Аналитический учет по **счету 60** «Расчеты с поставщиками и подрядчиками» ведется по каждому предъявленному счету, а расчетов в порядке плановых платежей - по каждому поставщику и подрядчику. При этом построение аналитического учета должно обеспечить возможность получения необходимых данных по: поставщикам по акцептованным и другим расчетным документам, срок оплаты которых не наступил; поставщикам по не оплаченным в срок расчетным документам; поставщикам по неотфактурованным поставкам; авансам выданным; поставщикам по выданным векселям, срок оплаты которых не наступил; поставщикам по просроченным оплатой векселям; поставщикам по полученному коммерческому кредиту и др.

Учет расчетов с поставщиками и подрядчиками в рамках группы взаимосвязанных организаций, о деятельности которой составляется сводная бухгалтерская отчетность, ведется на **счете 60** «Расчеты с поставщиками и подрядчиками» обособленно.

Расчеты с поставщиками могут осуществляться как в безналичной форме - через расчетный счет, так и наличными, как правило, через кассу организации. При осуществлении таких расчетов может возникать как дебиторская, так и кредиторская задолженность.

При учете расчетов с поставщиками в первую очередь необходимо обеспечить:

- правильность оформления договоров с поставщиками, соответствие условий договора по срокам поставки, количеству, стоимости и иных условий фактической ситуации;
- соответствие расчетов, в независимости от формы (которая может быть как денежной, так и неденежной) с поставщиками действующему законодательству Российской Федерации;
- правильность отражения операции в бухгалтерском учете, соответствие этих данных полученной первичной документации;
- обеспечение своевременного погашения образовавшейся дебиторской или кредиторской задолженности;
- своевременное списание просроченных задолженностей.

Главной задачей проведения инвентаризации является установление инвентаризационной комиссией путем документальной проверки правильности и обоснованности числящихся в бухгалтерском учете сумм дебиторской и кредиторской задолженности, включая дебиторскую и кредиторскую задолженность по которым истекли сроки исковой давности.

При проведении инвентаризации расчетов с поставщиками составляются акты сверки, которые предназначаются для анализа состояния расчетов, выявления задолженностей, переплат и источников их формирования. Данные акты составляются по каждому контрагенту, причем они могут быть сформированы, как по всем заключенным с поставщиком договорам, так и по каждому договору отдельно, за проверяемый период. В акте также содержатся данные о состоянии расчетов на начало периода, обороты за период - отдельно возникновение задолженности и отдельно погашение, а также задолженность на конец периода формирования акта сверки. Данный акт подписывается представителями обеих организации, заверяется печатями и включает в себя сведения о состоянии проверяемых расчетов у поставщика. В случае выявления расхождений с данными поставщика, необходимо выявить причины расхождений и внести необходимые исправления. Сальдо на конец периода должно совпадать с данными поставщика.

Необходимо также провести проверку по следующим видам расчетов:

- в ситуациях когда товары были оплачены, расчетные документы по ним поступили, но сами они еще не доставлены поставщиком, т.е. находятся в пути;
- в ситуациях, когда на полученные товары услуги не поступили платежно-расчетные документы - неотфактурованные поставки.

В ходе проведения проверки расчетов с поставщиками по товарам в пути, необходимо выявить их количество и стоимость, полученные результаты необходимо занести в «Акт инвентаризации товарно-материальных ценностей, находящихся в пути» (**форма ИНВ-6**).

При инвентаризации расчетов с поставщиками по неотфактурованным товарам следует помнить, что такие поставки принимаются к бухгалтерскому учету по цене, указанной в договоре, при этом предполагается последующее уточнение себестоимости.

В независимости от момента получения платежно-расчетных документов поступившие товарно-материальные ценности должны быть оприходованы при проведении инвентаризации расчетов количество и стоимость данных ценностей определяется на основании «Акта о приемке материалов» по **форме № М-7**, «Акта о приемке товара, поступившего без счета поставщика» по **форме ТОРГ-4**.

В соответствии с **Инструкцией** по применению Плана счетов бухгалтерский учет таких операции может происходить в обычном порядке, т.е.:

- Дебет **10** «Материалы», **41** «Товары» - Кредит **60** «Расчеты с поставщиками и подрядчиками» - отражена задолженность перед поставщиком за поступившие материалы, товары.

- Либо с использованием **счета 15** «Заготовление и приобретение материальных ценностей» и **16** «Отклонение в стоимости материальных ценностей». Однако использование предприятиями этого метода учета на практике встречается не часто.

Если необходимо откорректировать стоимость поступивших неотфактурованных товарно-материальных ценностей при получении платежно-расчетных документов, необходимо в бухгалтерском учете необходимо сделать следующие записи:

Дебет **10** «Материалы» субсчет в зависимости от вида материала Кредит **10** «Материалы» субсчет «Неотфактурованные материалы» - отражена стоимость неотфактурованных материалов после получения платежно-расчетных документов от поставщика;

Сумма задолженности перед поставщиком корректируется одной из следующих проводок:

Дебет **10** «Материалы», субсчет «Неотфактурованные материалы» - Кредит **60** «Расчеты с поставщиками и подрядчиками»;

Дебет **60** «Расчеты с поставщиками и подрядчиками» - Кредит **10** «Материалы», субсчет «Неотфактурованные материалы».

Если при проведении инвентаризации была выявлена кредиторская задолженность с истекшим сроком исковой давности в бухгалтерском учете необходимо сделать следующую проводку:

Дебет **60** «Расчеты с поставщиками и подрядчиками» - Кредит **99** «Прибыли и убытки».

Все полученные результаты при проведении инвентаризации расчетов с поставщиками и подрядчиками заносятся в «Акт инвентаризации расчетов с покупателями, поставщиками и прочими дебиторами и кредиторами» по **форме ИНВ-17**.

Для обобщения информации о расчетах с покупателями и заказчиками используют **счет 62** «Расчеты с покупателями и заказчиками» или **счет 76** «Расчеты с различными дебиторами и кредиторами». Аналитический учет ведется по каждому предъявленному покупателем (заказчиком) счету.

Аналитический учет должен быть построен таким образом, что бы обеспечивать возможность получения следующих данных по: покупателям и заказчикам по расчетным документам, срок оплаты которых не наступил; покупателям и заказчикам по не оплаченным в срок расчетным документам; авансам полученным; векселям, срок поступления денежных средств по которым не наступил; векселям, дисконтированным (учтенным) в банках; векселям, по которым денежные средства не поступили в срок.

Учет расчетов с покупателями и заказчиками в рамках группы взаимосвязанных организаций, о деятельности которой составляется сводная бухгалтерская отчетность, ведется на **счете 62** «Расчеты с покупателями и заказчиками» обособленно.

Инвентаризация расчетов с покупателями и заказчиками заключается в первую очередь в проверки правильности и обоснованности сумм задолженности по оплате или переплате (предоплате) за отгруженные товары, оказанные услуги, отраженных на **счетах 62** «Расчеты с покупателями» или **76** «Расчеты с различными дебиторами и кредиторами».

В первую очередь, при проведении инвентаризации расчетов с покупателями и заказчиками необходимо обратить внимание на наличие сумм дебиторской задолженности, особенно на те суммы, по которым истек срок исковой давности.

Дебиторская задолженность, по которой срок исковой давности истек, другие долги, нереальные для взыскания, списываются по каждому обязательству на основании данных проведенной инвентаризации, письменного обоснования и приказа (распоряжения) руководителя организации и относятся соответственно на счет средств резерва сомнительных долгов либо на финансовые результаты деятельности предприятия.

Если в соответствии с учетной политикой предприятия резерв для списания сомнительных долгов предусмотрен, то, в случае списания дебиторской задолженности с

истекшим сроком исковой давности в бухгалтерском учете необходимо сделать следующую запись:

Дебет **63** «Резервы по сомнительным долгам» - Кредит **62** «Расчеты с покупателями и заказчиками» или **счет 76** «Расчеты с различными дебиторами и кредиторами» - списаны долги покупателей и заказчиков за счет резервов по сомнительным долгам.

В случае отсутствия такого резерва, или его нехватки для покрытия задолженности - дебиторская задолженность относится непосредственно на финансовый результат.

Для целей налогообложения убытки полученные предприятием от списания дебиторской задолженности включаются во внереализационные доходы.

Все полученные результаты при проведении инвентаризации расчетов с покупателями и заказчиками также заносятся в «Акт инвентаризации расчетов с покупателями, поставщиками и прочими дебиторами и кредиторами» по **форме ИНВ-17**.

Для обобщения информации о расчетах с бюджетами по налогам и сборам уплачиваемым организацией, и налогам с работниками этой организации используют **счет 68** «Расчет по налогам и сборам». Аналитический учет по **счету 68** «Расчеты по налогам и сборам» ведется по видам налогов.

Для обобщения информации о расчетах по социальному страхованию, пенсионному обеспечению и обязательному медицинскому страхованию работников организации используют **счет 69** «Расчеты по социальному страхованию и обеспечению».

При наличии у организации расчетов по другим видам социального страхования и обеспечения к **счету 69** «Расчеты по социальному страхованию и обеспечению» могут открываться дополнительные субсчета.

Главной задачей инвентаризации расчетов с бюджетом и внебюджетными фондами является сверка данных о состоянии расчетов с бюджетом в на счетах бухгалтерского учета организации с данными налоговой инспекции. Для чего необходимо заказать справку о состоянии расчетов.

После того, как из налоговой инспекции получена справка о состоянии расчетов с бюджетом по форме 39-1, необходимо сверить полученные данные с данными на счетах бухгалтерского учета, если существуют расхождения - выявить причины расхождений, оплатить имеющуюся задолженность, если имеется переплата - осуществить возврат данной суммы или зачет, оплатить пени и штрафы.

Все полученные результаты при проведении инвентаризации расчетов с покупателями и заказчиками также заносятся в «Акт инвентаризации расчетов с покупателями, поставщиками и прочими дебиторами и кредиторами» по **форме ИНВ-17**.

Главная задача инвентаризации расчетов с персоналом организации является проверка, обоснованность и документальное подтверждение данных о состоянии расчетов с персоналом организации.

Данные о состоянии расчетов с персоналом организации и подотчетных сумм отражаются на следующих счетах бухгалтерского учета:

70 «Расчеты с персоналом по оплате труда»;

71 «Расчеты с подотчетными лицами»;

73 «Расчеты с персоналом по прочим операциям».

Для обобщения информации о расчетах с работниками организации по оплате труда (по всем видам оплаты труда, премиям, пособиям, пенсиям работающим пенсионерам и другим выплатам), а также по выплате доходов по акциям и другим ценным бумагам данной организации используется **счет 70** «Расчеты с персоналом по оплате труда».

Начисленные, но не выплаченные в установленный срок (из-за неявки получателей) суммы отражаются по дебету **счета 70** «Расчеты с персоналом по оплате

труда» и кредиту **счета 76** «Расчеты с разными дебиторами и кредиторами» (субсчет «Расчеты по депонированным суммам»).

Аналитический учет по **счету 70** «Расчеты с персоналом по оплате труда» ведется по каждому работнику организации.

Для обобщения информации о расчетах с работниками по суммам, выданным им под отчет на административно-хозяйственные и прочие расходы, используется **счет 71** «Расчеты с подотчетными лицами».

Подотчетные суммы, не возвращенные работниками в установленные сроки, отражаются по кредиту **счета 71** «Расчеты с подотчетными лицами» и дебету **счета 94** «Недостачи и потери от порчи ценностей». В дальнейшем эти суммы списываются со **счета 94** «Недостачи и потери от порчи ценностей» в дебет **счета 70** «Расчеты с персоналом по оплате труда» (если они могут быть удержаны из оплаты труда работника) или **73** «Расчеты с персоналом по прочим операциям» (когда они не могут быть удержаны из оплаты труда работника).

Аналитический учет по **счету 71** «Расчеты с подотчетными лицами» ведется по каждой сумме, выданной под отчет.

Для обобщения информации о всех видах расчетов с работниками организации, кроме расчетов по оплате труда и расчетов с подотчетными лицами используют **счет 73** «Расчеты с персоналом по прочим операциям».

К **счету 73** «Расчеты с персоналом по прочим операциям» могут быть открыты субсчета:

«Расчеты по предоставленным займам»;

«Расчеты по возмещению материального ущерба» и др.

На **субсчете 73-1** «Расчеты по предоставленным займам» отражаются расчеты с работниками организации по предоставленным им займам (например, на индивидуальное и кооперативное жилищное строительство, приобретение или строительство садовых домиков и благоустройство садовых участков, обзаведение домашним хозяйством и др.). По дебету **счета 73** «Расчеты с персоналом по прочим операциям» отражается сумма предоставленного работнику организации займа в корреспонденции со **счетом 50** «Касса» или **51** «Расчетные счета».

Аналитический учет по **счету 73** «Расчеты с персоналом по прочим операциям» ведется по каждому работнику организации.

Все полученные результаты при проведении инвентаризации расчетов с покупателями и заказчиками также заносятся в «Акт инвентаризации расчетов с покупателями, поставщиками и прочими дебиторами и кредиторами» по **форме ИНВ-17**.

Определения понятия «незавершенное производство» представлены в НК РФ и в положении по ведению бухгалтерского учета и отчетности в РФ.

В соответствии со **ст. 319** НК РФ под незавершенным производством понимается продукция (работы, услуги) частичной готовности, то есть не прошедшая всех операций обработки (изготовления), предусмотренных технологическим процессом.

Согласно **п. 63** положения по ведению бухгалтерского учета и бухгалтерской отчетности в Российской Федерации, утвержденного **приказом** № 34 Минфина РФ от 29 июля 1998 г. под незавершенной продукцией понимается продукция (работы), не прошедшая всех стадий (фаз, переделов), предусмотренных технологическим процессом, а также изделия неукomплектованные, не прошедшие испытания и технической приемки.

В соответствии с **НК РФ**, в незавершенное производство включаются законченные, но не принятые заказчиком работы и услуги, остатки невыполненных заказов производств и остатки полуфабрикатов собственного производства. Материалы и полуфабрикаты, находящиеся в производстве, относятся к незавершенному производству при условии, что они уже подверглись обработке.

Оценка остатков незавершенного производства на конец текущего месяца производится налогоплательщиком на основании данных первичных учетных документов о движении и об остатках (в количественном выражении) сырья и материалов, готовой продукции по цехам (производствам и прочим производственным подразделениям налогоплательщика) и данных налогового учета о сумме осуществленных в текущем месяце прямых расходов. Сумма остатков незавершенного производства на конец текущего месяца включается в состав прямых расходов следующего месяца. При окончании налогового периода сумма остатков незавершенного производства на конец налогового периода включается в состав прямых расходов следующего налогового периода в порядке и на условиях, предусмотренных **НК РФ**.

Определения для налогового учета расходов будущих периодов не существует. В бухгалтерском же учете к расходам будущих периодов относят расходы, произведенные в данном отчетном периоде, но относящихся к будущим отчетным периодам.

Расходы будущих периодов, в соответствии с **Планом счетов** бухгалтерского учета финансово-хозяйственной деятельности организаций отражаются на **счете 97** «Расходы будущих периодов». На этом счете могут быть отражены расходы, связанные с горно-подготовительными работами; подготовительными к производству работами в связи с их сезонным характером; освоением новых производств, установок и агрегатов; рекультивацией земель и осуществлением иных природоохранных мероприятий; неравномерно производимым в течение года ремонтом основных средств (когда организацией не создается соответствующий резерв или фонд) и др. Метод списания расходов будущих периодов бухгалтер выбирает самостоятельно и устанавливает в учетной политике по бухучету.

Инвентаризация незавершенного производства и расходов будущих периодов осуществляется в первую очередь в соответствии с **методическими указаниями** по инвентаризации активов и финансовых обязательств, утвержденных **приказом № 49** Минфина РФ от 13 июня 1995 г.

Главной задачей инвентаризации незавершенного производства является определение остатков, определения состояния незаконченной продукции, получение данных о количестве и реальной стоимости израсходованных материалов. Как правило, инвентаризация проводится либо ежемесячно, либо ежеквартально.

При инвентаризации незавершенного производства в организациях, занятых промышленным производством, необходимо:

- определить фактическое наличие заделов (деталей, узлов, агрегатов) и незаконченных изготовлением и сборкой изделий, находящихся в производстве;
- определить фактическую комплектность незавершенного производства (заделов);
- выявить остаток незавершенного производства по аннулированным заказам, а также по заказам, выполнение которых приостановлено.

В зависимости от специфики и особенностей производства перед началом инвентаризации необходимо сдать на склады все ненужные цехам материалы, покупные детали и полуфабрикаты, а также все детали, узлы и агрегаты, обработка которых на данном этапе закончена.

Проверка заделов незавершенного производства (деталей, узлов, агрегатов) производится путем фактического подсчета, взвешивания, перемеривания.

Описи составляются отдельно по каждому обособленному структурному подразделению (цех, участок, отделение) с указанием наименования заделов, стадии или степени их готовности, количества или объема, а по строительно-монтажным работам - с указанием объема работ: по незаконченным объектам, их очередям, пусковым комплексам, конструктивным элементам и видам работ, расчеты по которым осуществляются после полного их окончания.

Сырье, материалы и покупные полуфабрикаты, находящиеся у рабочих мест, не подвергавшиеся обработке, в опись незавершенного производства не включаются, а инвентаризируются и фиксируются в отдельных описях.

Забракованные детали в описи незавершенного производства не включаются, а по ним составляются отдельные описи.

По незавершенному производству, представляющему собой неоднородную массу или смесь сырья (в соответствующих отраслях промышленности), в описях, а также в сличительных ведомостях приводятся два количественных показателя: количество этой массы или смеси и количество сырья или материалов (по отдельным наименованиям), входящих в ее состав. Количество сырья или материалов определяется техническими расчетами в порядке, установленном отраслевыми инструкциями по вопросам планирования, учета и калькулирования себестоимости продукции (работ, услуг) организацией в данном отчетном периоде, но относящиеся к следующим отчетным периодам. Для учета таких «длящихся» расходов **Планом счетов** бухгалтерского учета финансово-хозяйственной деятельности, утв. **Приказом** Минфина РФ от 31 октября 2000 г. № 94н, предусмотрен **счет 97** «Расходы будущих периодов».

По незавершенному капитальному строительству в описях указывается наименование объекта и объем выполненных работ по этому объекту, по каждому отдельному виду работ, конструктивным элементам, оборудованию и т.п.

При этом проверяется:

а) не числится ли в составе незавершенного капитального строительства оборудование, переданное в монтаж, но фактически не начатое монтажом;

б) состояние законсервированных и временно прекращенных строительством объектов.

По этим объектам, в частности, необходимо выявить причины и основание для их консервации.

На законченные строительством объекты, фактически введенные в эксплуатацию полностью или частично, приемка и ввод в действие которых не оформлены надлежащими документами, составляются особые описи. Отдельные описи составляются также на законченные, но по каким-либо причинам не введенным в эксплуатацию объектам. В описях необходимо указать причины задержки оформления сдачи в эксплуатацию указанных объектов.

На прекращенные строительством объекты, а также на проектно-изыскательские работы по неосуществленному строительству составляются описи, в которых приводятся данные о характере выполненных работ и их стоимости с указанием причин прекращения строительства. Для этого должны использоваться соответствующая техническая документация (чертежи, сметы, сметно-финансовые расчеты), акты сдачи работ, этапов, журналы учета выполненных работ на объектах строительства и другая документация.

Инвентаризационная комиссия по документам устанавливает сумму, подлежащую отражению на счете расходов будущих периодов и отнесению на издержки производства и обращения (либо на соответствующие источники средств организации) в течение документально обоснованного срока в соответствии с разработанными в организации расчетами и учетной политикой.

Оценить в количественном и стоимостном выражении остатки незавершенного производства достаточно сложно, иногда это приводит к тому, что в бухгалтерском и налоговом учете эти остатки либо неверно отражаются, либо не отражаются вовсе. Все это может привести к завышению расходов, включаемых в себестоимость готовой продукции, уменьшению суммы активов в балансе и, как следствие, уменьшению финансового результата. Поэтому инвентаризацию незавершенного производства и расходов будущих периодов, рекомендуется проводить ежемесячно, что бы избежать претензий со стороны налоговиков в ходе выездной проверки и проведения налоговой инвентаризации.

На сегодняшний момент ни для целей бухгалтерского, ни для целей налогового учета, как такового определения понятия «финансовые вложения» не существует.

Как правило, для того, что бы отнести тот или иной актив к финансовым вложениям для целей бухгалтерского учета, рекомендуется использование **ПБУ 19/02** «Учет финансовых вложений». В данном ПБУ перечислены три основных условия, одновременное выполнение которых является основанием для принятия к учету того или иного актива в качестве финансового вложения.

Для принятия в бухгалтерском учете активов в качестве финансовых вложений, в соответствии с **ПБУ 19/02** «Учет финансовых вложений», необходимо одновременное выполнение следующих условий:

- наличие надлежаще оформленных документов, подтверждающих существование у организации права на финансовые вложения и на получение денежных средств или других активов, вытекающее из этого права;

- переход к организации финансовых рисков, связанных с финансовыми вложениям;

- способность приносить экономические выгоды в будущем.

К финансовым вложениям организации относятся: государственные и муниципальные ценные бумаги, ценные бумаги других организаций, в том числе долговые ценные бумаги, в которых дата и стоимость погашения определена (облигации, векселя), вклады в уставные (складочные) капиталы других организаций (в том числе дочерних и зависимых хозяйственных обществ), предоставленные другим организациям займы, депозитные вклады в кредитных организациях, дебиторская задолженность, приобретенная на основании уступки права требования, и пр.

В случае наличия у актива материально-вещественной формы, например как у основных средств, материалов, т.д. их отнесение к финансовым вложениям неправомерно.

В целях обеспечения полной и достоверной информации о финансовых вложениях, а также в целях обеспечения контроля за наличием и движением таких активов, в соответствии с **ПБУ 19/02**, организации вправе самостоятельно выбирать единицу бухгалтерского учета.

Порядок принятия, дальнейшего учета и выбытия активов в виде финансовых вложений должен быть подробно рассмотрен в учетной политике предприятия. При необходимости бухгалтерской службой организации разрабатываются различные внутренние инструкции, которые утверждаются приказом руководителя предприятия и являются обязательными для применения.

Аналитический учет финансовых вложений необходимо построить таким образом, что бы обеспечивал всех пользователей бухгалтерской информации в полной мере необходимыми сведениями по каждой единице бухгалтерского учета финансовых вложений.

Инвентаризацию финансовых вложений рекомендуется проводить перед проведением инвентаризацией денежных средств и расчетов на предприятии.

При проведении инвентаризации финансовых вложений, необходимо в первую очередь проверить правомерность отнесения актива к финансовым вложениям, т.е. необходимо проверить наличие всех документов, подтверждающих права организации на данный актив, правильность их оформлений, а также проверить соблюдение всех условий, перечисленных в **ПБУ 19/02**, являющихся обязательными для принятия к учету активов в качестве финансовых вложений.

В ходе проведения инвентаризации финансовых вложений необходимо провести анализ по каждому виду инвентаризируемого финансового вложения (займам, вкладам, ценным бумагам) правильность его отображения в бухгалтерском учете.

В первую очередь необходимо проверить само фактическое наличие ценных бумаг на предприятии.

При хранении ценных бумаг, непосредственно, в организации, их инвентаризация проводится одновременно с инвентаризацией денежных средств в кассе предприятия. Необходимо установить правильность их оформления, реальность стоимости, полноту и своевременность отражения данных в бухгалтерском учете.

Инвентаризацию ценных бумаг следует проводить по каждому эмитенту, при этом в инвентаризационном акте необходимо указать следующие данные: название ценной бумаги, ее серию, номер, номинальную и фактическую стоимость, а также сроки гашения. Необходимо сопоставить полученные данные с данными бухгалтерского учета.

В том случае, если ценные бумаги переданы или приняты на ответственное хранение, необходимо произвести сверку остатков сумм, числящихся на соответствующих счетах бухгалтерского учета с данными выписок специальных организаций, например банков-депозитариев, представляющих собой специализированное хранилище ценных бумаг.

В том случае, если же ценные бумаги не принадлежат предприятию на праве хозяйственного ведения или оперативного управления, но находятся в его распоряжении, стоимость, по которой они приняты к учету должна соответствовать той стоимости, которая указана в соответствующем договоре, в соответствии с которым предприятием используется ценная бумага.

На дату проведения инвентаризации рекомендуется сопоставить учетную стоимость финансовых вложений и рыночную, в целях выявления возможного обесценивания существующих финансовых вложений, а также принятия, в случае необходимости, решения о создании резерва под обесценение вложений.

Все произведенные предприятием вложения в уставные капиталы других организаций должны быть подтверждены соответствующими договорами, также необходимо проверить их учредительные договоры, акты приема-передачи.

Следует провести проверку займов выданных другим организациям, при этом рекомендуется сопоставить фактически выданную сумму займа (данная сумма должна быть подтверждена платежными поручениями, либо расходными кассовыми ордерами, актами приема-передачи векселей и т.д.) и сумма займа по условиям договора.

В случае если договор займа предусматривает начисление процентов, необходимо проверить правильность и своевременность начисления процентов в бухгалтерском учете предприятия.

Все полученные данные по инвентаризируемым объектам, относящимся к финансовым вложениям, заносятся в опись.

Ход занятия:

Задача 1. Проставьте бухгалтерские записи, указанные в таблице.

Таблица 4 – Журнал учета хозяйственных операций

Хозяйственная операция	Дебет	Кредит
В ходе инвентаризации была выявлена просроченная дебиторская задолженность		
кредиторская задолженность		
В ходе инвентаризации была выявлена неучтенная ранее дебиторская задолженность		
кредиторская задолженность		

Задача 2.

Составьте акт инвентаризации на основании исходных данных

ООО «Агро» перед составлением годовой отчетности проводила инвентаризацию расчетов согласно приказу № 12 от 12.11. XX г. по состоянию 12.11. XX г. По данным проверки было выявлено, что

1. Кредиторская задолженность перед ООО «Беретта» в размере 130 тыс. руб., которая в полном объеме подтверждена
2. Дебиторская задолженность ООО «Люкс» в размере 210 тыс. руб., которая подтверждена в размере 190 тыс. руб.
3. Кредиторская задолженность перед ООО «Вулкан» в размере 200 тыс. руб., которая подтверждена в полном размере
4. Дебиторская задолженность ООО «Шарм» в размере 197 тыс. руб., подтвержденная в полном объеме

Выполнение работы

1. Внимательно прочтите задания 1 и проставьте бухгалтерские записи, основываясь на конспекте лекции, Плана счетов бухгалтерского учета финансово-хозяйственной деятельности организаций. Утвержден приказом Минфина РФ № 94н от 31 октября 2000 г. и Инструкции по применению Плана счетов бухгалтерского учета финансово-хозяйственной деятельности организаций. Утверждена приказом Минфина РФ № 94н от 31 октября 2000 г.
2. Прочтите задание 2
3. Подготовьте чистый бланк ф. ИНВ-17
4. Заполните акт инвентаризации материально-производственных запасов, внося в них исходные данные, основываясь на конспекте лекции и Приказа Минфина РФ от 13.06.1995 N 49 "Об утверждении Методических указаний по инвентаризации активов и финансовых обязательств"

СПИСОК ИСПОЛЬЗУЕМЫХ ИСТОЧНИКОВ

Основные источники: Нормативно-

правовые акты (в действующей редакции):

1. Гражданский кодекс Российской Федерации (часть первая) от 30.11.1994 № 51-ФЗ
2. Гражданский кодекс Российской Федерации (часть вторая) от 26.01.1996 № 14-ФЗ
3. Гражданский кодекс Российской Федерации (часть третья) от 26.11.2001 № 146-ФЗ
4. Гражданский кодекс Российской Федерации (часть четвертая) от 18.12.2006 N 230-ФЗ
5. Налоговый кодекс Российской Федерации (часть первая) от 31.07.1998 N 146-ФЗ
6. Налоговый кодекс Российской Федерации (часть вторая) от 05.08.2000 117-ФЗ
7. Трудовой кодекс Российской Федерации" от 30.12.2001 N 197-ФЗ
8. Федеральный закон от 06.12.2011 N 402-ФЗ «О бухгалтерском учете»
9. Приказ Минфина РФ от 16.10.2000 N 92н "Об утверждении Положения по бухгалтерскому учету "Учет государственной помощи" ПБУ 13/2000
10. Приказ Минфина России от 06.10.2008 N 107н (ред. от 06.04.2015 г. №57н) "Об утверждении Положения по бухгалтерскому учету "Учет расходов по займам и кредитам" (ПБУ 15/2008)" (Зарегистрировано в Минюсте России 27.10.2008).
11. Приказ Минфина России от 06.05.1999 N 32н (ред. от 06.04.2015 г. №57н) "Об утверждении Положения по бухгалтерскому учету "Доходы организации" ПБУ 9/99" (Зарегистрировано в Минюсте России 31.05.1999 N 1791).
12. Приказ Минфина России от 06.05.1999 N 33н (ред. от 06.04.2015 г. №57н) "Об утверждении Положения по бухгалтерскому учету "Расходы организации" ПБУ 10/99"
13. Приказ Минфина РФ от 13.06.1995 N 49 (ред. от 08.11.2010 г. №142н) "Об утверждении Методических указаний по инвентаризации активов и финансовых обязательств".

14. План счетов бухгалтерского учета финансово-хозяйственной деятельности организаций. Утвержден приказом Минфина РФ № 94н от 31 октября 2000 г.
15. Инструкция по применению Плана счетов бухгалтерского учета финансово-хозяйственной деятельности организаций. Утверждена приказом Минфина РФ № 94н от 31 октября 2000 г.

Основная литература:

1. Бухгалтерский финансовый учет : учебник для среднего профессионального образования / Л. В. Бухарева [и др.] ; под редакцией И. М. Дмитриевой, В. Б. Малицкой, Ю. К. Харакоз. — 5-е изд., перераб. и доп. — Москва : Издательство Юрайт, 2023. — 528 с. — (Профессиональное образование). — ISBN 978-5-534-15066-7. — Текст : электронный // Образовательная платформа Юрайт [сайт]. — URL: <https://urait.ru/bcode/518257>
2. Дмитриева, И. М. Бухгалтерский учет : учебник и практикум для среднего профессионального образования / И. М. Дмитриева. — 6-е изд., перераб. и доп. — Москва : Издательство Юрайт, 2023. — 319 с. — (Профессиональное образование). — ISBN 978-5-534-13850-4. — Текст : электронный // Образовательная платформа Юрайт [сайт]. — URL: <https://urait.ru/bcode/511548>

Дополнительные источники:

1. Алисенов, А. С. Бухгалтерский финансовый учет : учебник и практикум для среднего профессионального образования / А. С. Алисенов. — 3-е изд., перераб. и доп. — Москва : Издательство Юрайт, 2023. — 471 с. — (Профессиональное образование). — ISBN 978-5-534-13756-9. — Текст : электронный // Образовательная платформа Юрайт [сайт]. — URL: <https://urait.ru/bcode/512205>
2. Захаров, И. В. Бухгалтерский учет и анализ : учебник для среднего профессионального образования / И. В. Захаров, И. М. Дмитриева, О. Н. Тарасова ; под редакцией И. М. Дмитриевой. — 2-е изд., испр. и доп. — Москва : Издательство Юрайт, 2023. — 416 с. — (Профессиональное образование). — ISBN 978-5-534-15822-9. — Текст : электронный // Образовательная платформа Юрайт [сайт]. — URL: <https://urait.ru/bcode/509826>
3. Дорман, В. Н. Коммерческая организация: доходы и расходы, финансовый результат : учебное пособие для среднего профессионального образования / В. Н. Дорман ; под научной редакцией Н. Р. Кельчевской. — Москва : Издательство Юрайт, 2023. — 107 с. — (Профессиональное образование). — ISBN 978-5-534-08387-3. — Текст : электронный // Образовательная платформа Юрайт [сайт]. — URL: <https://urait.ru/bcode/514262>
4. Бабаева Е. Ю. Практические основы бухгалтерского учета активов организации / Рязань : учебное пособие для студентов 3 курса, обучающихся по специальности 38.02.01 ЭКОНОМИКА И БУХГАЛТЕРСКИЙ УЧЕТ (ПО ОТРАСЛЯМ) 2022 88 с.. -Учебники и учебные пособия РГАТУ <http://bibl.rgatu.ru/MarcWeb2>
5. Расходчикова О. В. Бухгалтерская технология проведения и оформления инвентаризации Рязань: УЧЕБНОЕ ПОСОБИЕ МДК.02.01 «ПРАКТИЧЕСКИЕ ОСНОВЫ БУХГАЛТЕРСКОГО УЧЕТА ИСТОЧНИКОВ ФОРМИРОВАНИЯ АКТИВОВ ОРГАНИЗАЦИИ» ПРОФЕССИОНАЛЬНЫЙ МОДУЛЬ ПМ 02 «ВЕДЕНИЕ БУХГАЛТЕРСКОГО УЧЕТА ИСТОЧНИКОВ ФОРМИРОВАНИЯ АКТИВОВ, ВЫПОЛНЕНИЕ РАБОТ ПО ИНВЕНТАРИЗАЦИИ АКТИВОВ И ФИНАНСОВЫХ ОБЯЗАТЕЛЬСТВ ОРГАНИЗАЦИИ» 2022 130 с.. -Учебники и учебные пособия РГАТУ <http://bibl.rgatu.ru/MarcWeb2>
6. Расходчикова О. В. Бухгалтерская технология проведения и оформления инвентаризации Рязань : учебное пособие МДК.02.02«Бухгалтерская технология проведения и

оформления инвентаризации» ПРОФЕССИОНАЛЬНЫЙ МОДУЛЬ ПМ 02 «Ведение бухгалтерского учета источников формирования имущества, выполнение работ по инвентаризации имущества и финансовых обязательств организации» учебное пособие для студентов 3 курса, обучающихся по специальности 38.02.01 ЭКОНОМИКА И БУХГАЛТЕРСКИЙ УЧЕТ (ПО ОТРАСЛЯМ) 2022 75 с.. -Учебники и учебные пособия РГАТУ <http://bibl.rgatu.ru/MarcWeb2>

Учебно-методические издания:

1. Стишкова Е. В. Организации самостоятельной работы пм.02 ведение бухгалтерского учета источников формирования активов, выполнение работ по инвентаризации активов и финансовых обязательств организации ФГБОУ ВО РГАТУ : МЕТОДИЧЕСКИЕ РЕКОМЕНДАЦИИ ПО ОРГАНИЗАЦИИ САМОСТОЯТЕЛЬНОЙ РАБОТЫ ПМ.02 ВЕДЕНИЕ БУХГАЛТЕРСКОГО УЧЕТА ИСТОЧНИКОВ ФОРМИРОВАНИЯ АКТИВОВ, ВЫПОЛНЕНИЕ РАБОТ ПО ИНВЕНТАРИЗАЦИИ АКТИВОВ И ФИНАНСОВЫХ ОБЯЗАТЕЛЬСТВ ОРГАНИЗАЦИИ специальность 38.02.01 Экономика и бухгалтерский учет (по отраслям) для студентов 3 курса (очная форма обучения) 2022 20 с. <http://bibl.rgatu.ru/MarcWeb2>
2. Стишкова Е. В. Ведение бухгалтерского учета источников формирования активов, выполнение работ по инвентаризации активов и финансовых обязательств организации ФГБОУ ВО РГАТУ : МЕТОДИЧЕСКИЕ УКАЗАНИЯ К ПРАКТИЧЕСКИМ ЗАНЯТИЯМ ПМ.02 ВЕДЕНИЕ БУХГАЛТЕРСКОГО УЧЕТА ИСТОЧНИКОВ ФОРМИРОВАНИЯ АКТИВОВ, ВЫПОЛНЕНИЕ РАБОТ ПО ИНВЕНТАРИЗАЦИИ АКТИВОВ И ФИНАНСОВЫХ ОБЯЗАТЕЛЬСТВ ОРГАНИЗАЦИИ МДК.02.01 ПРАКТИЧЕСКИЕ ОСНОВЫ БУХГАЛТЕРСКОГО УЧЕТА ИСТОЧНИКОВ ФОРМИРОВАНИЯ ИМУЩЕСТВА ОРГАНИЗАЦИИ для студентов 3 курса факультета ФДП и СПО, обучающихся по специальности 38.02.01 Экономика и бухгалтерский учет (по отраслям) (очная форма обучения) 2022 56 с. <http://bibl.rgatu.ru/MarcWeb2>
3. Стишкова Е. В. МДК.02.01 Практические основы бухгалтерского учёта источников формирования имущества организации ФГБОУ ВО РГАТУ : МЕТОДИЧЕСКИЕ УКАЗАНИЯ ПО ВЫПОЛНЕНИЮ ЗАДАНИЙ НА УЧЕБНОЙ ПРАКТИКЕ по МДК.02.01 ПРАКТИЧЕСКИЕ ОСНОВЫ БУХГАЛТЕРСКОГО УЧЁТА ИСТОЧНИКОВ ФОРМИРОВАНИЯ ИМУЩЕСТВА ОРГАНИЗАЦИИ для студентов 3 курса ФДП и СПО по специальности 38.02.01 ЭКОНОМИКА И БУХГАЛТЕРСКИЙ УЧЕТ (ПО ОТРАСЛЯМ) (очная форма обучения) 2022 12 с. <http://bibl.rgatu.ru/MarcWeb2>

Интернет- Периодические издания:

1. Финансы : ежемесячный теоретический и научно-практический журнал / учредители: Министерство финансов Российской Федерации и ООО "Книжная редакция "Финансы". - Москва : Книжная ред."Финансы", 1992-. - 28 см.; ISSN 0869-446X
2. АПК: экономика, управление : ежемесячный теоретический и научно-практический журнал / учредители Министерство сельского хозяйства РФ, Российская академия сельскохозяйственных наук, Всероссийский научно-исследовательский институт экономики сельского хозяйства. - М. - Изд. с 1921 г. -выход. 12 раз в год. - ISSN 0235-2443.

ресурсы:

1. Электронно-библиотечная система «Znaniium». Режим доступа <http://znaniium.com>

2. Электронно-библиотечная система издательства «ЮРАЙТ» <https://urait.ru/>
3. Портал «Всеобуч»- справочно-информационный образовательный сайт, единое окно доступа к образовательным ресурсам <http://www.edu-all.ru/>
4. <http://www.nalog.ru>- Официальный сайт Федеральной налоговой службы
5. <http://www.minfin.ru>– Официальный сайт Министерства финансов Российской Федерации
6. <http://www.consultant.ru>- Справочно-правовая система «Консультант Плюс»
7. <http://www.garant.ru>- Справочно-правовая система «Гарант».
9. <http://www.banki.ru>– Финансовый информационный портал banki.ru

Лист о внесении изменений в УМК учебных дисциплин и профессиональных модулей

В соответствии с приказом № 796 «О внесении изменений в федеральные государственные образовательные стандарты среднего профессионального образования» **внести изменения** в УМК учебных дисциплин и профессиональных модулей по специальности среднего специального профессионального образования 38.02.01 Экономика и бухгалтерский учет (по отраслям).

Изложить в следующей редакции:

ОК 01. Выбирать способы решения задач профессиональной деятельности применительно к различным контекстам;

ОК 02. Использовать современные средства поиска, анализа и интерпретации информации и информационные технологии для выполнения задач профессиональной деятельности;

ОК 03. Планировать и реализовывать собственное профессиональное и личностное развитие, предпринимательскую деятельность в профессиональной сфере, использовать знания по финансовой грамотности в различных жизненных ситуациях;

ОК 04. Эффективно взаимодействовать и работать в коллективе и команде;

ОК 05. Осуществлять устную и письменную коммуникацию на государственном языке Российской Федерации с учетом особенностей социального и культурного контекста;

ОК 06. Проявлять гражданско-патриотическую позицию, демонстрировать осознанное поведение на основе традиционных общечеловеческих ценностей, в том числе с учетом гармонизации межнациональных и межрелигиозных отношений, применять стандарты антикоррупционного поведения;

ОК 07. Содействовать сохранению окружающей среды, ресурсосбережению, применять знания об изменении климата, принципы бережливого производства, эффективно действовать в чрезвычайных ситуациях;

ОК 08. Использовать средства физической культуры для сохранения и укрепления здоровья в процессе профессиональной деятельности и поддержания необходимого уровня физической подготовленности;

ОК 09. Пользоваться профессиональной документацией на государственном и иностранном языках.

Изменения в УМК учебных дисциплин и профессиональных модулей утверждены на заседании методического совета ФДП и СПО «19» октября 2022 г. (протокол № 02).

МИНИСТЕРСТВО СЕЛЬСКОГО ХОЗЯЙСТВА РОССИЙСКОЙ ФЕДЕРАЦИИ
ФЕДЕРАЛЬНОЕ ГОСУДАРСТВЕННОЕ БЮДЖЕТНОЕ ОБРАЗОВАТЕЛЬНОЕ УЧРЕЖДЕНИЕ
ВЫСШЕГО ОБРАЗОВАНИЯ
«РЯЗАНСКИЙ ГОСУДАРСТВЕННЫЙ АГРОТЕХНОЛОГИЧЕСКИЙ УНИВЕРСИТЕТ
ИМЕНИ П.А. КОСТЫЧЕВА»



УТВЕРЖДАЮ:
Декан ФДП и СПО
А. С. Емельянова
« 16 » марта 2023 г.

МЕТОДИЧЕСКИЕ УКАЗАНИЯ

обучающимся по выполнению практических занятий
учебной дисциплины
БД. 05 «История»

Организация-разработчик: Федеральное государственное бюджетное образовательное учреждение высшего образования «Рязанский государственный агротехнологический университет имени П.А.Костычева»

Разработчик Серова И.И., преподаватель ФГБОУ ВО РГАТУ факультет дополнительного профессионального и среднего профессионального образования

Методические указания по выполнению практических занятий по учебной дисциплине «История» рассмотрена и одобрена на заседании предметно-цикловой комиссии общеобразовательного цикла социально-гуманитарных дисциплин ФДП и СПО

Протокол №8 от «16» марта 2023г.

Председатель предметно-цикловой комиссии



/И. С. Анисаров/

Содержание

ПОЯСНИТЕЛЬНАЯ ЗАПИСКА.....	4
КРИТЕРИИ ОЦЕНИВАНИЯ ПРАКТИЧЕСКИХ РАБОТ.....	5
ПРАКТИЧЕСКИЕ ЗАНЯТИЯ.....	6
Практическое занятие № 1 «Итоги Первой мировой войны». Работа с картой.....	
Практическое занятие № 2 «Первые революционные преобразования большевиков». Работа с источниками.....	9
Практическое занятие № 3 «Революция и Гражданская война в России. Общественно-политическая и социокультурная жизнь в РСФСР в годы Гражданской войны». Работа с историческими источниками.....	11
Практическое занятие № 4 «Противоречия политики НЭПа». Однопартийная политическая система и «срастание» партийных и советских органов власти».....	13
Практическое занятие № 5 «Итоги и цена советской модернизации». Организация дискуссии по методу «метаплана».....	14
Практическое занятие № 6 «Культурная революция и «угар НЭПа». Работа с историческими источниками.....	15
Практическое занятие № 7 «Причины и начало Второй мировой войны». Работа с исторической картой и историческими источниками.....	17
Практическое занятие № 8 «Коренной перелом в Великой Отечественной войне». Работа с историческими источниками.....	19
Практическое занятие № 9 «Человек и культура в годы Великой Отечественной войны». Работа с историческими источниками.....	21
Практическое занятие № 10 «Завершающий период Великой Отечественной войны. Разгром милитаристской Японии. Работа с исторической картой. Уроки войны». Дискуссия по методу дебатов.....	25
Практическое занятие № 11 «Общественно-политическое развитие СССР в условиях «оттепели». Научно-техническая революция в СССР Дискуссия по методу «метаплана».....	29
Практическое занятие № 12 «Общественно-политическая жизнь в СССР в середине 60-х – начале 80-х гг. Внешняя политика СССР в середине 60-х – начале 80-х гг.» Работа с историческими источниками.....	32
Практическое занятие № 13 «Общественно-политическая жизнь в СССР в годы «перестройки». Внешняя политика СССР в 1985–1991 гг. Дебаты «за» и «против».....	36
Практическое занятие № 14 Мир и процессы глобализации в новых условиях. Россия в современном мире. Работа с историческими источниками.....	41

ПОЯСНИТЕЛЬНАЯ ЗАПИСКА

Методические указания предназначены для студентов и служат пособием при выполнении практических работ, предусмотренных рабочим учебным планом, запланированных в рабочих программах.

Содержание и объем практических работ по дисциплине БД.05 История соответствует требованиям ФГОС СПО.

Практические работы по курсу «История» направлены на формирование умения ориентироваться в экономической, политической и культурной ситуации в России и мире, выявлять взаимосвязь отечественных, региональных, мировых социально-экономических, политических и культурных проблем; систематизировать теоретические знания.

Практические работы призваны выработать умение ориентироваться в историческом пространстве российского общества, развить интеллектуальные, аналитические способности студента.

В методических указаниях представлена последовательность выполнения практических работ по дисциплине БД.05 История в виде логически выстроенных заданий, которые выполняются с помощью учебника, анализа исторических документов, тематических карт атласа, работы с контурной картой.

Объем практической работы по дисциплине БД.05 История составляет 46 часов.

КРИТЕРИИ ОЦЕНКИ ПРАКТИЧЕСКИХ РАБОТ

1. Оценка «5» ставится: практическая работа выполнена в полном объеме, в

соответствии с заданием, с соблюдением последовательности выполнения, выполнена без ошибок, самостоятельно; оформлена аккуратно.

2. Оценка «4» ставится: практическая работа выполнена в полном объеме, в соответствии с заданием, с соблюдением последовательности выполнения, частично с помощью преподавателя, присутствуют незначительные ошибки; работа оформлена аккуратно.
3. Оценка «3» ставится: практическая работа выполнена в полном объеме, в соответствии с заданием, частично с помощью преподавателя, присутствуют ошибки; по оформлению работы имеются замечания.
4. Оценка «2» ставится: обучающийся не подготовился к практической работе, допустил грубые ошибки, по оформлению работы имеются множественные замечания.

ПРАКТИЧЕСКИЕ ЗАНЯТИЯ

Практическое занятие № 1

Тема: «Итоги Первой мировой войны». Работа с картой

Цель: изучение и анализ итогов и последствий Первой мировой войны.

Продолжительность: 2 акад. часа.

Задание 1. Пользуясь текстом, определите итоги Первой мировой войны.

«Послевоенное мирное «урегулирование» в интересах держав-победительниц завершила Вашингтонская конференция 1921-1922 гг. Договоры с Германией и ее бывшими союзниками и соглашения, подписанные на Вашингтонской конференции, составили так называемую Версальско-Вашингтонскую систему устройства мира. Составной ее частью было создание Лиги наций - международной организации для развития сотрудничества между народами и поддержания мира. Страны, одержавшие победу в войне, «перекроили» европейскую карту за счет государств германского блока, получили новые рынки сбыта, источники сырья, колониальные владения.

Распад Российской, Германской, Австро-Венгерской и Османской империй; в 1917 г. в России произошла революция, а в 1918 г. - в Германии; образование в ходе революций новых государств, социальные потрясения во многих странах мира - все это непосредственные последствия войны.

В военных действиях участвовали многомиллионные армии, оснащенные новейшими техническими средствами борьбы. В странах Антанты было мобилизовано около 45 млн. чел., в коалиции Центральных держав - 25 млн, а всего 70 млн. чел. Из 16 млн. мобилизованных русских солдат 1 млн. 800 тыс. были убиты; более 3 млн. - ранены; 3 млн. 344 тыс. попали в плен. Война сопровождалась ростом гибели мирного населения. Относительно общего числа людских потерь этот показатель составил 5 %. В бою погибло свыше 10 млн. чел., ранено 20 млн. чел., из них 3,5 млн. чел. остались калеками. Наибольшие потери понесли Германия, Россия, Франция и Австро-Венгрия (66,6 % всех потерь).

Затраты на войну составили громадные суммы: Германия -91,4 млрд. марок Россия -50,6 млрд. золотых рублей, Италия -6,2 млрд. лир, Франция - 160 млрд. франков.

Первая мировая война характеризовалась массовым применением многообразной боевой техники. Промышленность воюющих держав дала фронту миллионы винтовок, свыше 1 млн. ручных и станковых пулеметов, свыше 150 тыс. артиллерийских орудий, 47.7 млрд. патронов, свыше 1 млрд. снарядов, 9 200 танков, около 18 тыс. самолетов. За годы войны число тяжелых артиллерийских орудий увеличилось в 8 раз, пулеметов - в 20, самолетов - в 24 раза.

Многомиллионные армии требовали непрерывного обеспечения их продовольствием, обмундированием, фуражом.

Война разрушала производительные силы общества, дестабилизировала экономическую жизнь народов. Особенно сильно было подорвано сельское хозяйство. Посевные площади сократились, упала урожайность, уменьшились поголовье скота и продуктивность. В городах Германии, Австро-Венгрии, России остро ощущался недостаток продовольствия, а затем разразился настоящий голод. Первая мировая война вызвала изменения во всех сферах жизни общества, эти изменения затронули все ведущие страны мира. Она ускорила вызревание объективных предпосылок победы Великой Октябрьской социалистической революции. Первая мировая война и Октябрьская революция положили начало общему кризису западных стран. В результате Первой мировой войны США превратились в великую державу. Вторая мировая война помогла США выйти из экономического кризиса 1930-х гг. и стать сверхдержавой.

В 1916 г. появились танки - мощная ударная и маневренная сила. Танковые войска быстро развивались, и к концу войны в странах Антанты насчитывалось 8 тыс. танков. Бурное развитие переживала авиация. К концу войны воевавшие страны имели свыше 10 тыс. боевых самолетов. В борьбе с авиацией развивалась противовоздушная оборона. Возникли химические войска.

Итак, Первая мировая война превратилась в мощный фактор, революционизирующий массы и обостривший внутривнутриполитическую ситуацию в воюющих странах. Прокатившаяся волна революционных и национально-освободительных движений в ряде стран привела к крушению существовавших режимов, приходу к власти новых партий».

Задание 2. Сравните потери по странам и блокам в годы Первой мировой войны, сделайте вывод о демографических изменениях. Пользуясь дополнительными источниками охарактеризуйте понятие «демографическая катастрофа»

Людские (военные) потери участников Первой мировой войны

Государства	Виды потерь (в тыс.)			Всего потерь (в тыс.)	Численность армии (в тыс.)	% потерь от численности армии
	Демограф. потери	Сыктарные потери	Попадание в плен			
Страны Антанты						
Россия	2254,4	3749,0	3343,9	9347,3	15500,0	60,3
Англия	908,4	2035,9	358,8	3303,1	9500,0	34,8
Франция	1397,8	2800,0	504,0	4701,8	8407,0	55,9
Италия	381,0	800,0	500,0	1681,0	5600,0	30,0
Бельгия	38,2	150,0	70,0	258,2	500,0	51,6
Сербия и Черногория	40,0	152,0	200,0	392,0	800,0	49,0
Страны Тройственного союза						
Германия	2350,0	4510,0	1000,0	7860,0	13251,0	59,3
Австро-Венгрия	1100,0	1980,0	1800,0	4880,0	9000,0	54,2
Турция	250,0	763,7	479,6	1493,3	2800,0	53,3
Болгария	33,0	92,4	78,0	203,4	450,0	45,2

Задание 3. Рассмотрите карту, выпишите территориальные изменения в Европе после Первой мировой войны.

Германия. По условиям Версальского мира лишалась ... и ..., фактически лишалась ... (она переходила в общее управление стран Антанты),, ... и

Германия не имела права иметь боеспособную армию и флот – ее войска ограничивались 100-тысячной сухопутной армией, не имела права создавать новые виды боевой техники и готовить военных специалистов. На Германию, вдобавок ко всему, накладывалась репарация – денежное возмещение убытков странам-победительницам.

Австро-Венгрия. По итогам Первой мировой войны Австро-Венгрия как единое государство перестала существовать. Ее территория, которая всегда представляла собой пеструю карту народов и народностей, была поделена между уже существовавшими странами и вновь образованными. Так были созданы ... и ... как независимые государства.

Россия. Российская империя пала. Западные губернии откололись от империи и провозгласили независимые государства – ..., ..., ..., ... и

На территориях Германии, Австро-Венгрии и России было создано государство, вновь образованное ... государство возникло как некий блок-пост, отделяющий Советскую Россию от Германии.



Практическое занятие № 2

Тема: «Первые революционные преобразования большевиков»

Работа с источниками.

Цель работы: формирование представления о послереволюционной политике большевиков; определение внутри- и внешнеполитических, а также экономических факторов большевистской политики.

Продолжительность: 2 акад. часа.

Задания 1. Пользуясь текстом учебника, ответьте на вопросы:

1. Проанализируйте, как менялась позиция большевиков по отношению к Учредительному собранию?
2. Почему изменилось отношение большевиков к Учредительному собранию?
3. Какие шаги, предпринятые большевиками в политической сфере, демонстрируют их стремление к установлению однопартийной диктатуры?

Задание 2. Прочитайте фрагменты источников и ответьте на вопросы после документа.

Из Декрета о земле (фрагменты)

1. «Помещичья собственность на землю отменяется немедленно без всякого выкупа».
2. «Помещичьи имения, равно как все земли удельные, монастырские, церковные со всем их живым и мертвым инвентарем, усадебными постройками и всеми принадлежностями, переходят в распоряжение волостных земельных Комитетов и уездных Советов Крестьянских Депутатов впредь до Учредительного собрания».
- 3.»Какая бы то ни была порча конфискуемого имущества, принадлежащего отныне всему народу, объявляется тяжким преступлением, караемым революционным судом... <...>»
5. «Земля рядовых казаков и крестьян не конфискуется».

Из Декрета о земле (фрагмент)

«...Справедливым или демократическим миром, которого жаждет подавляющее большинство истощенных, измученных и истерзанных войной рабочих и трудящихся классов всех воюющих стран <...> — таким миром правительство считает немедленный мир без аннексий (то есть без захвата чужих земель, без насильственного присоединения чужих народностей) и контрибуций. Такой мир предлагает правительство России заключить всем воюющим народам немедленно...

Тайную дипломатию правительство отменяет, со своей стороны выражая твердое намерение вести все переговоры совершенно открыто, перед всем

народом, приступая к полному опубликованию тайных договоров, подтвержденных или заключенных правительством помещиков и капиталистов с февраля по 25 октября 1917 г. <...>

Правительство предлагает всем правительствам и народам всех воюющих стран немедленно заключить перемирие...»

Вопросы:

1. Можно ли считать, что Декрет о земле выполнил требования крестьян, сформировавшиеся после отмены крепостного права?
2. В чем, на ваш взгляд, состояла политическая привлекательность представленных декретов?

Задание 3. На основе представленного документа охарактеризуйте реакцию других социалистических партий на проводимую большевиками политику.

Из резолюции ЦК РСДРП (объединенной) о власти (13 ноября 1917 г.)

«Признавая, что:

1. Захват власти большевистской партией, произведенный путем военного заговора, и установление ею политического террора создали господство анархии, положив начало распаду страны, вызвали неизбежный голод на фронте и в тылу, дезорганизацию промышленности и транспорта и ставят страну в совершенно беззащитное положение перед внешним врагом.

2. Не имея ничего общего с классовой диктатурой пролетариата, большевистский режим, опирающийся на штыки, ведет лишь к изоляции и последующему кровавому подавлению пролетариата, своими же анархическими попытками осуществления социализма может только дезорганизовать народное хозяйство и скомпрометировать в глазах трудящихся масс самую идею социализма...

3. Что страна не признает и не может признать этой власти, навязываемой ей силой штыков, — Центральный Комитет, призывая пролетариат отказаться в поддержке партии, захватившей власть, и вместе со всей демократией мобилизовать свои силы для политической борьбы с ней за создание общедемократической власти, считает, что только немедленный созыв Учредительного собрания усилиями местных органов самоуправления восстановит нормальные условия развития революции.

Рекомендуя партийным организациям стремиться сосредоточить до Учредительного собрания всю власть на местах в руках объединенных органов местного самоуправления и всех демократических организаций, Центральный Комитет признает задачей демократии на местах и в центре:

1) Охранять завоеванные революцией свободы и организовать отпор политическому террору и попыткам захватов и насилий.

2) Подготавливать создание общедемократической власти для восстановления гражданских свобод, приступить к переговорам о всеобщем, демократическом мире, а не о том мире, который изолирует Россию и отдает ее народы на поток и разграбление германскому империализму, передачи земли в ведение земельных комитетов и организации государственного контроля и регулирования промышленности и торговли».

Вопросы:

1. Какова была реакция меньшевиков на захват власти большевиками?
2. В чем обвиняли меньшевики большевиков? Какие у них для этого были основания?
3. С какими выводами меньшевиков вы согласны, а с какими можете поспорить?
4. Какой выход видели меньшевики из создавшейся осенью 1917 г. политической ситуации?

Практическое занятие № 3

Тема: «Революция и Гражданская война в России. Общественно-политическая и социокультурная жизнь в РСФСР в годы Гражданской войны». Работа с историческими источниками.

Цель работы: изучить особенности социокультурной жизни населения РСФСР в годы Гражданской войны.

Продолжительность: 2 акад. часа.

Задание 1. Прочитайте фрагмент из стихотворения поэта М. Волошина «Гражданская война» и ответьте на вопрос: «Какие особенности Гражданской войны отражены в этих строчках?»

«И там, и здесь между рядами
Звучит один и тот же глас:
— «Кто не за нас — тот против нас!
Нет безразличных: правда с нами!»
Гражданская война»

Задание 2. Прочитайте фрагмент из романа «Сивцев вражек» М. Осоргина и ответьте на вопрос: «В чем выражается трагедия Гражданской войны? Как ее понимает писатель? Согласны ли вы с ним?» Свой ответ обоснуйте.

«Стена против стены стояли две братские армии, и у каждой была своя правда и своя честь... были герои тут и там, и чистые сердца тоже. И жертвы, и подвиги, и ожесточение, и высокая внекнижная человечность, и животное зверство, и страх, и разочарование, и сила, и слабость, тупое отчаяние... бились между собой две правды и две чести – и поле боя усеяли трупами лучших и честнейших».

Задания 3. Пользуясь текстом учебника, предположите, какие отечественные культурные традиции должны были быть отвергнуты большевиками, исходя из их идеологических установок. Почему творческая деятельность А. А. Ахматовой, М. А. Волошина, М. М. Пришвина, М. А. Булгакова была, по сути, оппозиционна новой власти?

Задание 4. Какие суждения о приведенном изображении являются верными? Выберите два суждения из пяти предложенных. Запишите цифры, под которыми они указаны.

- 1) Плакат появился накануне Великой Октябрьской социалистической революции.
- 2) Плакат появился во время Гражданской войны.
- 3) Плакат был создан для привлечения граждан в армию в годы советско-польской войны 1919-1921 гг.
- 4) Плакат был создан для привлечения граждан в армию в годы Первой мировой войны.
- 5) Автором плаката является художник Д. Моор.



Практическое занятие № 4

Тема: «Противоречия политики НЭПа. Однопартийная политическая система и «срастание» партийных и советских органов власти».

Цель: определение целей, особенностей и последствий новой экономической политики.

Продолжительность: 2 акад. часа.

Задание 1. Используя интернет – ресурсы или материал из учебника выпишите причины перехода к Новой экономической политике.

Задание 2. Сравните политику нэпа с политикой «военного коммунизма» (ответ оформите в виде таблицы).

Вопросы для сравнения	НЭП	Военный коммунизм
Цели		
Основные черты и мероприятия		
Социально-экономические итоги		
Причины ликвидации		

Задание 3. Прочтите текст исторического источника и кратко ответьте на вопросы. Ответы предполагают использование информации из источника, а также применение исторических знаний по курсу истории соответствующего периода.

Вопросы:

1. Явления какого периода описывает автор? Укажите годы, которые этот период охватывал. Назовите политическую партию, которая осуществляла в то время управление страной.

2. Как относились современники к политике, о которой идёт речь? От чего зависело отношение к этой политике? Укажите не менее трёх положений.

Из произведения М.А.Булгакова «Торговый ренессанс»

«Для того, кто видел Москву всего каких-нибудь полгода назад, теперь она неузнаваема, настолько резко успела изменить её новая... политика.

Началось это постепенно... понемногу... То тут, то там стали отваливаться деревянные щиты, и из-под них глянули на свет после долгого перерыва запылённые и тусклые магазинные витрины. В глубине запущенных помещений загорелись лампочки, и при свете их зашевелилась жизнь: стали приколачивать, прибивать, чинить, распаковывать ящики и коробки с товарами. Вымытые витрины засияли. Вспыхнули сильные круглые лампы над выставками или узкие ослепительные трубки по бокам окон.

Трудно понять, из каких таинственных недр обнищавшая Москва ухитрилась извлечь товар, но она достала его и щедрой рукой вытряхнула за зеркальные витрины и разложила на полках.

Не узнать Москвы. Москва торгует... Кондитерские на каждом шагу. И целые дни и до закрытия они полны народом. Полки завалены белым хлебом, калачами, французскими булками. Пирожные бесчисленными рядами устилают прилавки. Всё это чудовищных цен. Но цены в Москве давно уже никого не пугают, и сказочные, астрономические цифры миллионов (этого слова уже давно нет в Москве, оно окончательно вытеснено словом "лимон") пропускают за день блестящие... кассы...

Движение на улицах возрастает с каждым днём. А на Ильинке с серого здания с колоннами исчезла надпись "Горный совет" и повисла другая, с огромными буквами: "Биржа"...».

Практическое занятие № 5

Тема: «Итоги и цена советской модернизации» Организация дискуссии по методу «метаплана»

Цель: определить результаты индустриализации и последствия коллективизации.

Продолжительность: 2 акад. часа.

Задание 1. Ниже приведена одна из противоречивых точек зрения. Используя исторические знания, приведите два аргумента, которыми можно подтвердить данную точку зрения, и два аргумента, которыми можно опровергнуть её. При изложении аргументов обязательно используйте исторические факты. Ответ запишите в следующем виде.

Аргументы в подтверждение:

1) ...

2) ...

Аргументы в опровержение:

1) ...

2) ...

ТОЧКА ЗРЕНИЯ: «Коллективизация сельского хозяйства способствовала социально-экономическому и культурному развитию СССР».

Задание 2. Укажите событие (процесс), которому посвящена данная марка. Используя изображение, приведите одно любое обоснование Вашего ответа.



Задание 3. Заполните таблицу, используя Интернет-ресурсы или материал из учебника: «Коллективизация и индустриализация в СССР: основные черты и результаты».

	Положительные черты	Негативные черты
Коллективизация		
Индустриализация		

Задание 4. На основе данных сделайте вывод о результатах коллективизации.

«В 30 –х гг. из сельскохозяйственного производства высвободилось 15-20 млн. человек, что позволило увеличить число рабочих. Накануне коллективизации ежегодно производилось 72-73 млн. тонн зерна, свыше 5 млн. тонн мяса, 30 млн. тонн молока; в конце 30-х гг. – 75-80 млн. тонн зерна, 4, 5 мяса, 30 млн. тонн молока. Но до коллективизации эти продукты создавали 50-55млн. крестьян-единоличников, а в конце 30-х гг. – лишь 30-35 млн. колхозников, т. е. примерно на треть меньше. Большая часть продуктов теперь не оставалась на селе, а поступала в города».

Практическое занятие № 6

Тема: «Культурная революция и «угар НЭПа»

Работа с историческими источниками: агитационные плакаты, анализ произведений художественной литературы (Зощенко М.М., Островский Н.А., Булгаков М.А. и др.), исторических песен об «успехах народного хозяйства»

Цель: изучить особенности социокультурной жизни населения РСФСР в 1920-1930-е годы.

Продолжительность занятия: 2 акад. часа.

Задание 1. Используя исторические знания, приведите два аргумента, которыми можно подтвердить данную точку зрения, и два аргумента, которыми можно опровергнуть её. Ответ запишите в следующем виде.

Аргументы в подтверждение:

1) ...2) ...

Аргументы в опровержение:

1) ...2) ...

ТОЧКА ЗРЕНИЯ: «Политика большевиков в сфере культуры, проводимая в 1920–1930-е гг., привела к культурному регрессу страны».

Задание 2. Прочитайте отрывок из документа и кратко ответьте на вопросы:

1. Как называется описываемый в тексте художественный метод литературы и искусства?
2. Какую должность в Советском государстве занимал автор письма?
3. В чем состоит суть этого метода? Назовите не менее трех особенностей данного метода.

*Из письма А.В. Луначарского в Оргкомитет
Союза советских писателей. Февраль 1933 г.*

«Представьте себе, что строится дом и, когда он будет выстроен, это будет великолепный дворец. Но он еще не достроен, и вы нарисуете его в этом виде и скажете: «Вот ваш социализм – а крыши-то нет». Вы будете, конечно, реалистом – вы скажете правду: но сразу бросается в глаза, что эта правда в самом деле неправда. Социалистическую правду может сказать только тот, кто понимает, какой строится дом, как строится... Человек, который не понимает развития, никогда правды не увидит, потому что правда – она не похожа на себя самое ... правда – это завтрашний день, и нужно ее видеть именно так, а тот кто не видит ее так, тот реалист буржуазный и поэтому пессимист, нытик и зачастую мошенник, фальсификатор ...».

Задание 3. Рассмотрите плакат и ответьте на вопросы:

1. Назовите термин, о котором идет речь на плакате и раскройте его смысл.
2. Перечислите мероприятия по осуществлению этой политики.
3. Перечислите итоги политики, о которой идет речь на плакате.



Практическое занятие №7

Тема: «Причины и начало Второй мировой войны»

Работа с исторической картой и историческими источниками.

Цель: изучении причин и основных событий начала Второй мировой войны, формирование у обучающихся умения работать с исторической картой и историческими документами.

Продолжительность занятия: 2 акад. часа.

Пояснение: Контурная карта к зад.2 распечатывается в формате А-4.

Задание 1. Прочитайте документы и ответьте на вопросы после документов.

Из Договора о ненападении между Германией и Советским Союзом, 23 августа 1939г.:

«Статья 1. Обе Договаривающиеся Стороны обязуются воздерживаться от всякого насилия, от всякого агрессивного действия и всякого нападения в отношении друг друга как отдельно, так и совместно с другими державами.

Статья 2. В случае, если одна из Договаривающихся Сторон окажется объектом военных действий со стороны третьей державы, другая Договаривающаяся Сторона не будет поддерживать ни в какой форме эту державу.

Статья 3. Правительства обеих Договаривающихся Сторон останутся в будущем в контакте друг с другом для консультации, чтобы информировать друг друга о вопросах, затрагивающих их общие интересы.

Статья 4. Ни одна из Договаривающихся Сторон не будет участвовать в какой-либо группировке держав, которая прямо или косвенно направлена против другой стороны <... >

Статья 6. Настоящий договор заключается сроком на десять лет».

Из Секретного дополнительного протокола к Договору о ненападении между Германией и Советским Союзом, 23 августа 1939 г.:

«При подписании договора о ненападении между Германией и Союзом Советских Социалистических Республик нижеподписавшиеся уполномоченные обеих сторон обсудили в строго конфиденциальном порядке вопрос о разграничении сфер обоюдных интересов в Восточной Европе. Это обсуждение привело к нижеследующему результату:

1. В случае территориально-политического переустройства областей, входящих в состав прибалтийских государств (Финляндия, Эстония, Латвия, Литва), северная граница Литвы одновременно является границей сфер интересов Германии и СССР <...>

2. В случае территориально-политического переустройства областей, входящих в состав Польского государства, граница сфер интересов Германии и СССР будет приблизительно проходить по линии рек Нарве, Висла и Сана.

Вопрос, является ли в обоюдных интересах желательным сохранение независимого Польского государства и каковы будут границы этого государства, может быть выяснен только в течение дальнейшего политического развития.

Во всяком случае, оба правительства будут решать этот вопрос в порядке дружественного обоюдного согласия.

3. Касательно юго-востока Европы с советской стороны подчеркивается интерес СССР к Бессарабии. С германской стороны заявляется о ее полной политической незаинтересованности в этих областях.

4. Этот протокол будет сохраняться обеими сторонами в строгом секрете».

Вопросы к документам:

1) Как вы считаете, почему был заключен советско-германский пакт о ненападении?

2) Какую роль сыграл этот документ в предвоенной международной обстановке?

3) Можно ли сказать, что заключение пакта о ненападении, явилось одной из причин первых неудач советских войск в первом этапе Великой Отечественной войны? Ответ аргументируйте.

2) Выпишите территории, которые являлись сферами влияния СССР и Германии по секретному протоколу к Договору о ненападении.

Задание 2. Изучите карты учебника и заполните контурную карту «Европа в 30-е гг. XX в. Начало Второй мировой войны»

Вопросы:

1. Синим цветом подпишите государства, проводившие в Европе, накануне Второй мировой войны, политику агрессии. Обведите границы этих государств

2. Красным цветом подпишите государства, подвергавшиеся агрессии. Обведите границы этих государств.
3. Поставьте синим цветом крестик на территории государств, захваченных Германией к 1939 году. Обведите границы этих государств.
4. Поставьте красным цветом крестик на территории государства, с нападения на которое немецких войск 1 сентября 1939 года началась Вторая мировая война. Обведите его границы.



Задание 3. Эти понятия связаны с началом Второй мировой войны. Дайте им определение: Антикоминтерновский пакт, Аншлюс Австрии, Антисемитизм Блицкриг, Линия Мажино, Мюнхенское соглашение, Пакт Молотова-Риббентропа, «Странная война».

Задание 4. Обобщите полученные во время работы знания, сделайте вывод по практической работе.

Практическое занятие №8.

Тема: « Коренной перелом в Великой Отечественной войне».

Работа с историческими источниками.

Цель: Развитие практических навыков работы с источниками информации, умения выделять временные рамки изучаемых исторических событий, формирование навыков работы с историческими картами, схемами.

Продолжительность занятия: 2 акад. часа

Задание 1. После этих сражений наступил коренной перелом в ходе Великой Отечественной войны, немецкие войска начали отступление по всему фронту. Соотнесите названия сражений и время, когда они произошли.

Время сражения	Название сражения
19.11.1942-02.02.1943г.	Курская битва
Январь 1943 г.	Танковое сражение под Прохоровкой
Июль-август 1943 г	Прорыв блокады Ленинграда.
12 июля 1943 г.	Сталинградская битва

Вопрос: Какие из этих сражений относились к советским военным операциям под названием «Уран» и «Искра».

Задание 2. Внимательно прочтите предлагаемый документ и ответьте на вопросы после текста.

Из речи Гитлера в Мюнхене 8 ноября 1942 г.

«То, что я поступаю не так, как хотелось бы другим, объясняется вот чем: я сначала обдумываю, чего, по всей вероятности, хотят другие, а потом делаю принципиально иначе. Если герр Сталин, как видно, ожидал, что мы ударим на центральном участке (Восточного фронта), то я вовсе не пожелал наступать там. И не столько потому, что герр. Сталин, вероятно, думал так, а потому, что мне это было не столь уж и важно. Я хотел выйти к Волге, причем именно в определенном месте, у определенного города. Случайно он носит имя самого Сталина. Так, что не думайте, что я двигался туда по этим причинам. Я делал это потому, что там находится весьма важный пункт. Ведь там мы отрезаем транспортные пути, по которым перевозятся 30 мл. т. грузов, в том числе 9 млн.т. нефти. Туда стекалась вся пшеница из гигантских областей Украины, Кубани, чтобы затем быть транспортированными на север. Там добывалась марганцевая руда, там находится гигантский перевалочный пункт. Вот это все я и хотел захватить».

Вопросы:

1. Почему Гитлер считал Сталинградское направление стратегически важным для немецкой армии? Какие стратегические выгоды предполагал он извлечь из захвата Сталинграда?

2. Зависел ли выбор направления удара, со слов Гитлера, от названия города? Как вы думаете, почему в своей речи Гитлер заостряет на этом внимание.

Задание 3. Внимательно изучите схемы сражений. Используя легенду карты, опишите ход сражений.

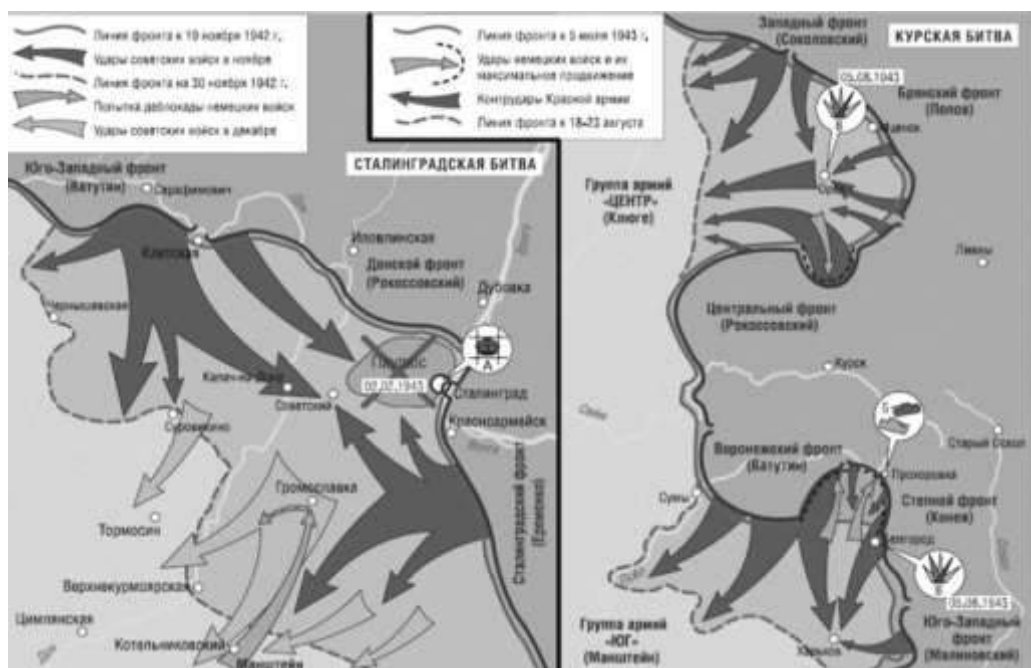

Задание 4.
Перед

вами карикатура художников-карикатуристов Кукрыниксов. Рассмотрите ее внимательно и ответьте на вопросы:

1. Кто изображен на карикатуре?
2. Какому сражению Великой Отечественной войны она посвящена?
3. О каком колечке говорит автор карикатуры?



Задание 5. Сделайте вывод по теме практической работы. Укажите, с какими вопросами вам было труднее работать.

Практическое занятие №9

Тема: «Человек и культура в годы Великой Отечественной войны». Работа с историческими источниками: анализ исторических плакатов, военных

песен, творчества Твардовского А.Т., Эринбурга И.Г., Бека А.А., Симонова К.М.

Цель: углубить знания деятелях культуры периода Великой Отечественной войны; развивать умения анализа исторической информации, работы с историческими документами.

Продолжительность занятия: 2 акад. Часа.

Задание 1. Заполните таблицу «Искусство периода Великой Отечественной войны», сделайте вывод о том, какую роль сыграла война в выборе тематики художественных произведений в период с 1941 по 1945 гг..

Искусство периода Великой Отечественной войны.

Ф.И.О деятеля искусства, годы жизни, являлся ли он фронтовиком.	Наиболее известные произведения деятеля искусства.
1. Литература (поэзия, проза), журналистика	
2. Живопись	
3. Музыка	
4. Кинематограф, театр	

Задание 2. Константин Михайлович Симонов (1915-1979 гг.) о войне писал всю свою жизнь, он видел ее собственными глазами. Прочитайте отрывки стихотворений К. Симонова.

Вопросы:

1. О каком периоде Великой Отечественной войны говорится в стихах.
2. Назовите события периода войны, которым посвящены данные отрывки.
3. Охарактеризуйте личное отношение автора к событиям данного периода.

1. «Безымянное поле» (отрывок) «Опять мы отходим, товарищ, Опять проиграли мы бой, Кровавое солнце позора	2. Тот самый длинный день в году (отрывок) Тот самый длинный день в году, С его безоблачной погодой. Нам выдал общую беду
--	--

<p>Заходит у нас за спиной. мертвым глаза не закрыли, Придется нам вдовам сказать, Что мы не успели, забыли Последнюю почесть отдать...»</p>	<p>На всех, на все четыре года. Она такой вдавила след И столько наземь положила Что двадцать лет и тридцать лет Живым не верится, Что живы...”</p>
<p>3. Если дорог тебе твой дом (отрывок) Если ты фашисту с ружьем желаешь навек отдать Дом, где жил ты, жену и мать, Все, что Родиной мы зовем, - Знай: никто ее не спасет, Если ты ее не спасешь, Знай: никто его не убьет, Если ты его не убьешь...»</p>	<p>4. Ты помнишь, Алеша, дороги Смоленщины (отрывок) Ты помнишь, Алеша, дороги Смоленщины, Как шли бесконечные злые дожди, Как кринки несли нам усталые женщины, Прижав, как детей, от дождя их к груди. Как слёзы они вытирали украдкой, Как вслед нам шептали: “Господь вас спаси!” И снова себя называли солдатками, Как встарь повелось на великой Руси... Ну, что им сказать, чем утешить могли мы их? Но, горе поняв своим бабьим чутьем, Ты помнишь, старуха сказала: “Родимые, Покуда идите, мы вас подождем”</p>

Задание 3. Прочитайте отрывок из поэмы и ответьте на вопросы.

Вопросы:

1. Как называется поэма и кто ее автор?
2. Сколько лет писалась поэма, укажите годы ее написания?
3. Есть ли конкретный солдат, прообразом которого является главный герой произведения?
4. Как вы считаете, способствовало ли это произведение поднятию боевого духа советских солдат?

«—Нет, ребята, я не гордый.
Не загадывая вдаль,
Так скажу: зачем мне орден?
Я согласен на медаль.

На медаль. И то не к спеху.
Вот закончили б войну,
Вот бы в отпуск я приехал
На родную сторону.

Буду ль жив еще? — Едва ли.
Тут воюй, а не гадай.
Но скажу насчет медали:
Мне ее тогда подай.

Обеспечь, раз я достоин.
И понять вы все должны:
Дело самое простое —
Человек пришел с войны»

Задание 4. Рассмотрите плакаты, авторами которых являются Кукрыниксы и ответьте на вопросы.

Вопросы:

1. Кого называли Кукрыниксами?
2. Какой этап Великой Отечественной войны изображен на плакатах, почему вы так считаете? Какой итог войны видят авторы карикатур?

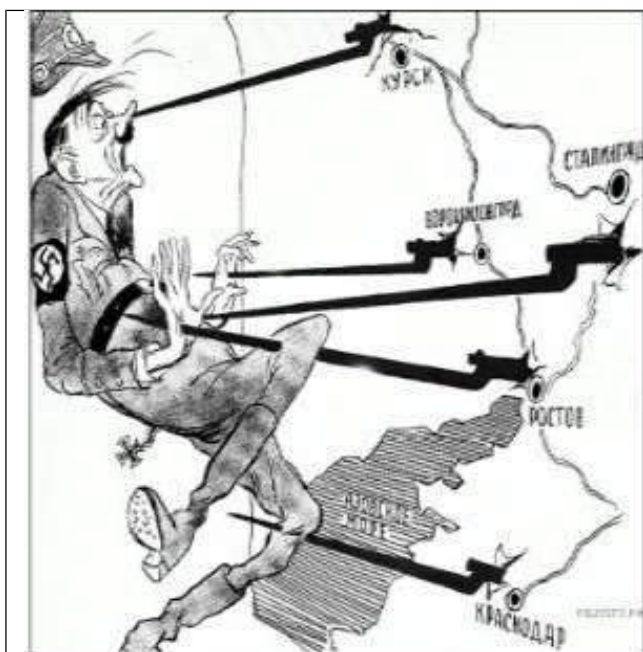

Задание 5. Сделайте вывод по практической работе. Ответьте на вопрос: какие задачи стояли перед деятелями культуры периода Великой Отечественной войны? Какую роль сыграли их произведения в победе над фашистской Германией?

Тема: «Завершающий период Великой Отечественной войны. Разгром милитаристской Японии. Работа с исторической картой. Уроки войны.

Дискуссия по методу дебатов»

Цель: сформировать представления о завершающем этапе Великой Отечественной войны, Советско-японской войны.

Продолжительность занятия: 2 акад. часа

Задание 1. Пользуясь текстом, охарактеризуйте завершающий период Великой Отечественной войны.

В 1945 г. перед Советским Союзом встала задача окончательного разгрома нацистской Германии. При планировании и проведении боевых операций советскому руководству приходилось учитывать политический фактор: англо-американские войска стремились продвинуться как можно дальше на восток и занять как можно большую территорию, чтобы не допустить излишнего, по их мнению, усиления СССР. При этом они не переставали требовать от советской армии поддержки. Так, в декабре 1944 г. немецко-фашистское командование организовало ограниченными силами мощный контрудар по англо-американским войскам в Арденнских горах и нанесло им поражение. Руководители США и Англии обратились к И.В. Сталину с просьбой о скорейшем большом наступлении, которое оттянуло бы германские резервы с Западного фронта.

12 января 1945 г. советские войска начали Висло-Одерскую наступательную операцию, а на следующий день — Восточно-Прусскую. В результате этих операций были наголову разгромлены германские войска в Западной Польше, Восточной Пруссии и Померании. В ходе ожесточенного штурма пал Кенигсберг. Советские войска совместно с силами Балтийского флота разгромили противника в районе Данцига (Гданьска).

На других участках фронта советские войска сломили сопротивление крупной немецко-венгерской группировки в районе Будапешта и успешно отразили последний в этой войне немецкий контрудар в районе озера Балатон. Была освобождена и Вена.

Перед Красной Армией встала задача «добить зверя в его логове». Берлинская операция началась 16 апреля 1945 г. Ее проводили войска 1-го и 2-го Белорусских фронтов, 1-го Украинского фронта. В боях участвовали 1-я и 2-я армии Войска Польского. Разгромив войска противника на подступах к Берлину, советские войска начали штурм сильно укрепленного города. В ходе кровавых уличных боев они прорвались в центр Берлина, к зданию Рейхстага. 30 апреля, убедившись в неизбежности поражения, покончили с собой А. Гитлер и руководитель обороны Берлина Й. Геббельс. 1 мая район Рейхстага был очищен от немецких войск, на здании поднято красное знамя. 2 мая 1945 г. остатки берлинского гарнизона сложили оружие. Всего в ходе Берлинской операции Красная Армия разгромила 93 дивизии противника, пленила около 480 тыс. солдат вермахта. Практически одновременно войска 1-го Украинского фронта провели Пражскую наступательную операцию, в ходе которой была окончательно

разгромлена группа армий «Центр» генерал-фельдмаршала Ф. Шернера. Советские части освободили Прагу.

Поздним вечером 8 мая 1945 г. в предместье Берлина Карлсхорст в присутствии представителей Верховного командования вооруженных сил СССР, США, Великобритании, Франции и представителей германского командования был подписан Акт о безоговорочной капитуляции нацистской Германии. В Советском Союзе эту радостную весть из-за разницы во времени получили 9 мая 1945 г. Поэтому в Западной Европе днем окончания войны считается 8 мая, а в СССР — 9 мая.

Великая Отечественная война советского народа победоносно завершилась. Победа означала, что Советский Союз достиг в этой войне своих политических целей. СССР не только сохранил свою свободу и независимость, но и обеспечил себе право участвовать в определении послевоенного миропорядка, в создании ООН, получил справедливые границы, право на репарации, стал одной из двух сверхдержав.

В ходе этой войны Советский Союз потерял треть своего национального достояния, погибли свыше 27 млн. наших сограждан. Большая часть потерь приходится на гражданское население. Потери вооруженных сил составили примерно 8 млн. 668,5 тыс. человек. Раны войны затягивались очень медленно. Довоенная численность населения была достигнута в СССР только в конце 50-х гг., а в Белоруссии — лишь в 1970 г. В ходе боевых действий Красная Армия сражалась против 2/3 вооруженных сил Германии и ее союзников и разгромила их. Безвозвратные потери войск гитлеровского блока составили примерно 8 млн. 649,5 тыс. человек. Советские солдаты освободили от нацизма 11 стран Европы с населением в 113 млн. человек».

Задание 2. Используя статистические данные, сделайте вывод о причинах успехов Красной Армии. Назовите источники и причины Победы.

Соотношение сил СССР и Германии на московском направлении осенью 1941 г.

Боевые силы и средства	Красная Армия	Германские войска
Личный состав	1 250 000	1 800 000
Танки	990	1 700
Орудия и минометы	7 600	14 000
Самолеты	667	1 390

Соотношение сил на Сталинградском направлении в ноябре 1942 г.

Боевые силы и средства	Красная Армия	Германские войска
Личный состав	1 134 800	1 011 500
Танки	1 560	675
Орудия и минометы	14 934	10 290
Самолеты	1 916	1 219

Соотношение сил на Орловско-Курском направлении в начале июля 1943 г.

Боевые силы и средства	Красная Армия	Германские войска
Личный состав	1 336 000	900 000
Танки и САУ	3 444	2 733
Орудия и минометы	19 100	10 000
Самолеты	2 172	2 050

Задание 3. Подтвердите фактами утверждение: «Советский Союз внес решающий вклад в разгром главных сил Германии и её союзников.

Задание 4. Прочитайте текст и ответьте на вопросы после текста.

«Интересы восстановления мира требовали скорейшей ликвидации последнего очага войны на Дальнем Востоке. Япония, потерпев к лету 1945 г. тяжелые поражения в борьбе с англо-американскими войсками, все еще сохраняла способность к сопротивлению. Окончание боевых действий планировалось союзниками на 1946 г. или даже на 1948 г. СССР, исполняя взятые на себя обязательства, 5 апреля 1945 г. денонсировал Пакт о нейтралитете с Японией и 8 августа 1945 г. объявил ей войну.

С 9 августа по 2 сентября 1945 г. войска Забайкальского, 1-го и 2-го Дальневосточных фронтов, Монгольской народно-революционной армии, силы Тихоокеанского флота и Амурской военной флотилии провели Маньчжурскую стратегическую наступательную операцию против японской Квантунской армии (более 1 млн солдат и офицеров, 6,6 тыс. орудий и минометов, около 1200 танков, до 1,9 тыс. боевых самолетов). Боевые действия развернулись на огромных пространствах. Расстояние между ударными силами Забайкальского и 1-го Дальневосточного фронтов превышало расстояние от мыса Нордкап (северная оконечность Норвегии) до Гибралтара.

Одновременно были проведены Южно -сахалинская и Курильская десантные операции. Советский союз вернул себе южную часть Сахалина и занял Курильские острова. К началу сентября 1945 г. Красная Армия заняла Северо-Восточный Китай и Северную Корею.

15 августа 1945 г. японское правительство заявило о готовности капитулировать перед союзниками. В США принято считать, что японцев напугали атомные бомбы, сброшенные 6 и 9 августа 1945 г. на Хиросиму и Нагасаки. Варварское убийство 114 тыс. в основном мирных жителей, возможно, могло бы напугать самих американцев, но никак не японскую военную верхушку. Как и гитлеровская Германия, императорская Япония вела собственную военную атомную программу. Буквально на следующий день после бомбардировки Нагасаки японский Генеральный штаб дал задание физикам форсировать работы

и в кратчайшие сроки изготовить столько ядерных бомб, чтобы можно было взорвать... японский остров Кусю, когда на нем высадится десант союзников. В случае десанта в Японию императорское правительство и военное руководство планировало эвакуироваться в Корею и Маньчжурию, где и продолжать борьбу. Советское наступление спутало японцам все планы. И им ничего более не оставалось, как принять условия союзников.

2 сентября 1945 г. на борту американского линейного корабля «Миссури» в Токийском заливе был подписан Акт о безоговорочной капитуляции Японии. Вторая мировая война завершилась.

Вопросы:

1. С чем связано вступление СССР в войну с Японией в августе 1945 г.?
2. Каковы были последствия вступления СССР в эту войну?

Задание 5. Рассмотрите схему и выполните задание:

1. Заполните пропуск в предложении: «События, обозначенный на карте, произошли в тысяча девятьсот _____ году».
2. Запишите название государства, обозначенного на схеме цифрой «1».
3. Напишите название города, обозначенного на схеме цифрой «2».
4. Напишите название острова, обозначенного на схеме цифрой «3».



Практическое занятие №11

Тема: «Общественно-политическое развитие СССР в условиях «оттепели».

Научно-техническая революция в СССР. Дискуссия по методу «метаплана».

Цель: формирование у обучающихся представления об общественно-политической жизни СССР в 1953-1964 гг.

Продолжительность занятия: 2 акад. часа

Задание 1. Прочитайте отрывок из воспоминаний политического деятеля А.И. Микояна, ответьте на вопросы после текста.

«Политику Хрущева в области сельского хозяйства невозможно оценить однозначно. Да, много хорошего предпринял и провел, особенно в первые годы после смерти Сталина. Мне однажды сказал с какой-то ревностью: «Ну уж в сельском хозяйстве-то я разбираюсь лучше тебя!» Может, в чем-то и лучше разбирался, не спорю, но сколько же органов новых Хрущев придумал, сколько старых распустил, перестроил!...

Потом и новые распускал и создавал другие. Людям на местах, наверное, невозможно было уследить за этой чехардой. И невозможно было работать нормально. Ведь достаточно в одном учреждении и постоянно менять руководителя, как оно дезорганизуется. А тут еще хуже – новые учреждения с другими правами и функциями. И конечно, другие руководители. И так почти каждый год! Укрупняли колхозы, забрасывали деревни, делая их пустующими, вместо деревенского хлеба и молока, свежего и всегда под рукой, решили завозить из города. И конечно, начались перебои с подвозом.

Появились очереди за хлебом и молоком в деревне – раньше представить было невозможно. Потом начал кампанию за передачу скота в колхозные фермы – и опять ничего хорошего из этого не получилось. Чуть не отобрал приусадебные участки у колхозников, чем немедленно поставил бы страну на грань голода. Вовремя его остановили, я в том числе. Даже затеял превращение колхозов в совхозы без серьезного обоснования, просто с целью «заставить мужика работать». Исчерпал, видимо, все организационные меры, а мужик все не работал. Экономические меры и стимулы он серьезно не понимал, а ведь умный был человек. Но не хватало образования, политического опыта, глубины подхода. Как правило, у него преобладали поверхностный подход, желание немедленно свои идеи применить в жизнь. Такая энергичность и напористость – бесценные качества, только направлялись они слишком часто по неправильному пути».

Вопросы:

1. Укажите годы (период), когда происходили события, описанные в отрывке.
2. В чем, по мнению автора, состояли главные стратегические просчеты Н.С. Хрущева при осуществлении преобразований? Назовите два просчета.

3. О каких личных качествах Н.С. Хрущева пишет автор? Перечислите три качества.
4. Какие преобразования в сельском хозяйстве называет автор? Укажите три преобразования.
5. Какие еще мероприятия в сфере сельского хозяйства были проведены Н.С. Хрущевым? Назовите не менее двух мероприятий.
6. Каковы были последствия преобразований Н.С. Хрущева в сельском хозяйстве?

Задание 2. Прочитайте текст и ответьте на вопросы после текста.

«В феврале 1956 г. состоялся XX съезд КПСС. Он принял директивы VI пятилетнего плана на 1956-1960 гг., наметил социальные мероприятия: сокращение рабочего дня с 8 до 7 часов, повышение пенсий и зарплат низкооплачиваемых работников, жилищное строительство. Съезд провозгласил новый внешнеполитический курс. Было объявлено, что уже не существует неизбежности мировой войны. Прежде утверждалось, что войны неизбежны, пока существует империализм. Возможность избежать войны обосновывалась ростом могущества СССР и социалистических стран, усилением антивоенного движения в странах «третьего мира» и капиталистических странах. СССР провозгласил принцип мирного сосуществования государств с различным общественным строем.

В реальности смена внешнеполитических ориентиров объяснялась осознанием невозможности победы в ядерной войне. Съезд признал, что в демократических странах возможен переход к социализму мирным, в том числе парламентским, путем. Это означало отказ от бесперспективного курса на вооруженную социалистическую революцию. В парламентах ряда стран (Франции, Италии) коммунисты располагали серьезными позициями. Решения XX съезда свидетельствовали о готовности СССР к диалогу с Западом. Но ослабить международную напряженность в те годы не удалось.

В последний день работы съезда на закрытом заседании Н. С. Хрущев выступил с докладом «О культе личности И. В. Сталина». В докладе не было полной картины репрессий. Основные обвинения в адрес И. В. Сталина были связаны с его преступлениями против партии. Вина возлагалась лично на И. В. Сталина и Л. П. Берию. Вопрос об ответственности партии не ставился. Но для своего времени доклад имел колоссальное значение. После съезда доклад был прочитан в учреждениях и на предприятиях и широко обсуждался.

Нередко высказывалась критика не только И. В. Сталина, но и советского строя. Но были и возражения против критики вождя. В Тбилиси произошли про сталинские волнения, подавленные танками. 30 июня 1956 г. ЦК КПСС принял постановление «О преодолении культа личности и его последствий». Культ личности здесь рассматривался с более консервативных позиций, нежели в

докладе Н. С. Хрущева. Нарушения законности объяснялись личными качествами И. В. Сталина, а также борьбой с классовым врагом. И. В. Сталин оценивался как крупный государственный и партийный деятель. Идеологические метания объяснялись боязнью партийного руководства утратить контроль над обществом. Но остановить процесс духовного освобождения было невозможно».

Вопросы:

1. Назовите мероприятия VI пятилетки.
2. Как складывались отношения СССР с западными странами?
3. В чем значение доклада «О культуре личности И. В. Сталина» Н.С. Хрущева?

Задание 3. Рассмотрите изображения и ответьте на вопросы.



Вопросы:

Какие суждения о приведенном на изображении правителе советского государства являются верными? Выберите два суждения из пяти предложенных. Запишите цифры, под которыми они указаны:

1. Изображенный на фотографии государственный деятель руководил СССР во второй половине 1950-х - начале 1960-х гг.
2. Изображенный на фотографии государственный деятель заявил о возможности построения коммунизма в СССР к 1980 году.
3. Изображенный на фотографии государственный деятель инициировал начало переговоров об объединении ГДР и ФРГ.
4. Изображенный на фотографии государственный деятель инициировал начало переговоров о всеобщем ядерном разоружении.
5. После смерти изображенного на фотографии государственного деятеля в его честь был переименован один из крупнейших городов в СССР.

Тема: «Общественно-политическая жизнь в СССР в середине 60-х – начале 80-х гг. Внешняя политика СССР в середине 60-х – начале 80-х гг.» Работа с историческими источниками.

Цель: формирование представления об истории советского государства за период 1964-1984 годов.

Продолжительность занятия: 2 акад. часа

Задание 1. Проанализируйте диаграмму. Какие особенности экономического развития страны в 1965-1985 гг. она позволяет установить?

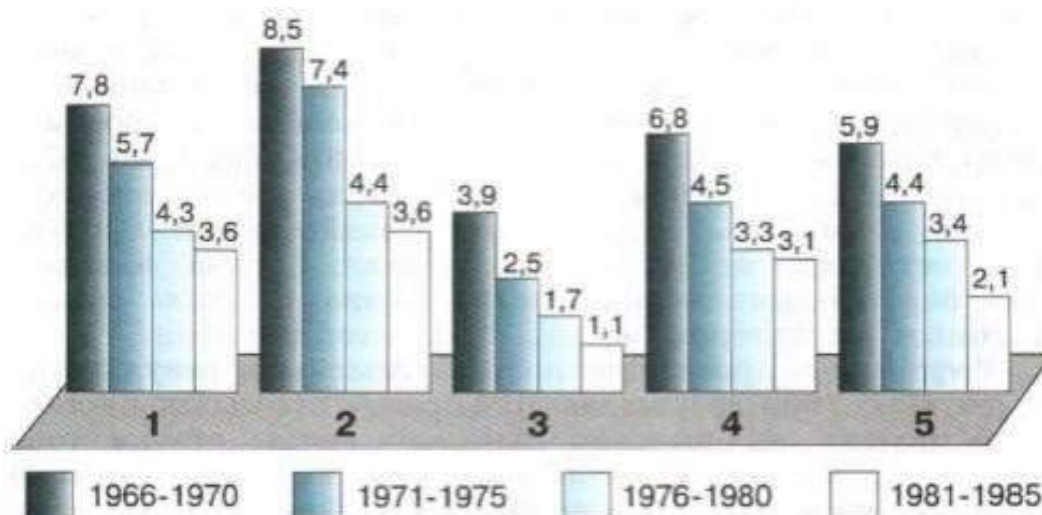

Здание 2. Прочитайте текст и ответьте на вопросы после текста.

«Первоначально брежневское руководство заявило о продолжении в области художественной культуры линии «золотой середины», выработанной ещё при Хрущёве. Это означало отказ от двух крайностей — очернительства, с одной стороны, и лакировки действительности — с другой. Данная позиция прозвучала и в отчётном докладе XXIII съезду КПСС (1966). Однако в выступлениях руководителей региональных партийных организаций выдвигались требования «давать решительный отпор вылазкам фальсификаторов истории» (под ними понимались критики сталинизма). Обвинив руководство партии в «недостаточной партийной требовательности к отбору и публикации произведений литературы, искусства и кино», они призвали не печатать тех произведений, которые «искажают нашу действительность, проповедуют пессимизм, скептицизм и упадничество». В качестве примера была названа повесть А. И. Солженицына «Один день Ивана Денисовича».

По указанию отдела пропаганды ЦК КПСС в литературе утверждалась «производственная» тематика. В работах, посвящённых этим проблемам, все конфликты благополучно разрешались после вмешательства партийных работников, а недостатки списывались на издержки воспитания.

С середины 70-х гг. стала активно внедряться практика госзаказов на постановку фильмов, написание сценариев, романов и пьес. В партийных

инстанциях заранее определялись не только их количество и тематика (первенство отдавалось историко-революционным, военно-патриотическим и производственным проблемам), но и исполнители тех или иных ролей. Такой подход очень скоро привёл к застою и в художественной культуре.

Со второй половины 60-х гг. усилился идеологический контроль за средствами массовой информации, учреждениями культуры. Всё чаще запрещались публикации художественных и публицистических произведений, выход на экраны уже готовых кинофильмов, исполнение тех или иных музыкальных произведений, организация художественных выставок. Театральные постановки (даже классического репертуара) выпускались лишь с одобрения специальных комиссий.

На проводившихся совещаниях идеологических работников вновь зазвучали обвинения в «мелкотемье», «натуралистическом бытописании мелких страстишек», «сенсационности», «псевдо новаторстве», «подражательстве буржуазному искусству» и т. п.

«Железный занавес» вновь опустился, лишив советских людей возможности читать книги и смотреть фильмы ряда зарубежных авторов. Это порой объяснялось даже не содержанием самих работ, а политической позицией их создателей, которые негативно высказывались о тех или иных действиях советского руководства.

Деятели культуры, которые не принимали правила игры и выступали с собственными оценками, суждениями, сомнениями, чаще всего выезжали из СССР или лишались возможности работать с полной отдачей. В 70-х — начале 80-х гг. на чужбине оказались писатели В. Аксёнов, А. Солженицын, В. Максимов, В. Некрасов, В. Войнович, поэт И. Бродский, кинорежиссёр А. Тарковский, театральный режиссёр Ю. Любимов, виолончелист М. Ростропович, оперная певица Г. Вишневецкая, поэт и исполнитель А. Галич и др.

Объективно противостояли официальной идеологии представители деревенской прозы (Ф. Абрамов, В. Астафьев, В. Белов, В. Распутин, Б. Можаяев, В. Шукшин), показывавшие последствия сплошной коллективизации для российской деревни. О проблемах нравственности писали Б. Васильев, Ю. Трифонов, Ю. Бондарев.

Свой взгляд на смысл жизни и роль интеллигенции предлагали режиссёры Г. Товстоногов, А. Эфрос, М. Захаров, О. Ефремов, Г. Волчек, Т. Абуладзе, А. Герман, А. Аскольдов и др.

Специфической чертой культуры 60—70-х гг. была так называемая «магнитофонная революция». Записи не поддававшихся контролю песен и сатирических выступлений получили широкое распространение. Признанными лидерами здесь были В. Высоцкий, А. Галич, Ю. Визбор, Ю. Ким, Б. Окуджава,

М. Жванецкий и др. Всегда с аншлагом проходили концерты А. Райкина, сатирически бичевавшего пороки общества.

Всё это свидетельствовало о противоборстве двух направлений в отечественной культуре — официально-охранительного, выполнявшего социальный заказ властей, и демократического, готовившего предпосылки для духовного обновления общества».

Вопросы:

1. Какие новые формы воздействия властей на творческую интеллигенцию появились в те годы?

2. Расскажите о диссидентском движении. В чём вы видите его значение?

Задание 3. Прочитайте текст и ответьте на вопросы после текста.

«В апреле 1978 г. в Афганистане был свергнут режим М. Дауда. К власти пришла Народно-демократическая партия (НДПА) во главе с Н. М. Тараки. Фактически НДПА являлась коммунистической партией. Новая афганская власть, сразу получила советскую военную, экономическую и политическую поддержку. Но позиции коммунистов в отсталой аграрной стране были крайне непрочными. Внутренняя политика НДПА была построена на терроре и вызывала сопротивление населения. В НДПА вскоре начались распри. Осенью 1979 г. лидер соперничающей группировки в НДПА Х. Амин совершил переворот. Н. М. Тараки был убит. Режим Х. Амина был крайне непопулярен. В Москве Х. Амина подозревали в намерении восстановить отношения с США.

В результате по предложению главы КГБ Ю. В. Андропова, министра иностранных дел А. А. Громыко и министра обороны Д. Ф. Устинова СССР в декабре 1979 г. ввел свои войска в Афганистан. Х. Амин был убит, а во главе Афганистана поставлен Б. Кармаль, оппозиционер, живший во время правления Х. Амина в Советском Союзе. Фактически произошла оккупация Афганистана. СССР вторгся в мусульманскую страну с острыми межплеменными противоречиями.

В Афганистане началось партизанское движение. Афганские солдаты массами дезертировали и переходили на сторону партизан. Вся тяжесть ведения войны легла на советских солдат. Горные условия, поддержка моджахедов населением приводили к большим потерям среди советских солдат. В Советском Союзе информация о событиях в Афганистане скрывалась, что вело к распространению слухов. Западные державы отнеслись к вторжению в Афганистан более болезненно, чем к вводу советских войск в Чехословакию в 1968 г., поскольку увидели в этом стремление СССР выйти за пределы традиционной сферы влияния и прорваться к нефтеносному Персидскому заливу. Война в Афганистане похоронила разрядку и усилила международную напряженность. Советские войска покинули Афганистан лишь в 1989 г., в эпоху

перестройки. По официальным данным, в Афганистане погибли 14,5 тыс. советских солдат, получили ранения 35 тыс.

Афганская война стала одной из важнейших причин крушения советской политической и экономической системы, а в конечном счете - и распада СССР. На рубеже 70 - 80-х гг. разразился острый политический кризис в Польше. Экономическая политика, ориентированная на внешние займы при сохранении административного руководства экономикой, привела Польшу к огромному внешнему долгу и необходимости увеличения цен.

Рост цен, в свою очередь, вызвал забастовки, которые приобрели политический характер. Руководство рабочим движением, выступившим против господства Польской объединенной рабочей партии (ПОРП), взял на себя профсоюз «Солидарность» во главе с Л. Валенсой.

Советское руководство опасалось вводить в Польшу войска в разгар войны в Афганистане. В этой ситуации генерал В. Ярузельский, избранный руководителем ПОРП, в конце 1981 г. ввел в стране военное положение. Лидеры «Солидарности» были арестованы или высланы. Однако крушение коммунистического господства в Польше удалось лишь ненадолго отсрочить. Кризис в Польше показал, насколько непрочен социалистический строй в странах Восточной Европы».

Вопросы:

1. Изменились ли идеологические основы внешней политики СССР в указанные годы?
2. Каковы успехи и издержки советской внешней политики 60—70-х гг.?

Задание 4. Рассмотрите изображение и ответьте на вопросы.



Вопросы:

Какие суждения о приведенном изображении являются верными? Выберите два суждения из пяти предложенных. Запишите цифры, под которыми они указаны.

1. Изображенный на фотографии государственный деятель руководил СССР во второй половине 1960-х – начале 1980-х гг.
2. Изображенный на фотографии государственный деятель заявил о возможности построения коммунизма в СССР к 1990 году.
3. Изображенный на фотографии государственный деятель инициировал начало переговоров об объединении ГДР и ФРГ.
4. Изображенный на фотографии государственный деятель подписал с США договор об ограничении противоракетной обороны.
5. После смерти изображенного на фотографии государственного деятеля в его честь был переименован один из крупнейших городов в СССР.

Практическое занятие № 13

Тема: «Общественно-политическая жизнь в СССР в годы «перестройки».

Внешняя политика СССР в 1985–1991 гг. Дебаты «за» и «против».

Цель работы: изучение особенности общественно-политической жизни россиян и основных направлений внешней политики СССР в годы «перестройки».

Продолжительность занятия: 2 акад. часа

Задание 1: Пользуясь дидактическими материалами, приложенными к заданию, составьте кроссворд по теме «Внутренняя и внешняя политика СССР в годы перестройки»

Требования к кроссворду:

1. Объем работы 2 листа: 1 лист – сетка кроссворда (без ответов) и вопросы к нему (по вертикали(сверху вниз) и горизонтали (слева направо)); 2 лист – сетка кроссворда (с ответами). Формат листа-А-4
2. При составлении кроссворда каждому слову даётся текстовое определение, в описательной или вопросительной форме.
3. Кроссворд должен содержать не менее 10 слов.

Текст (дидактические материалы)

После смерти Л. И. Брежнева (ноябрь 1982 г. в СССР наступает период острой борьбы за власть. В марте 1985, генеральным секретарем ЦК КПСС становится М. С. Горбачев. На апрельском 1985 г. Пленуме ЦК КПСС был провозглашен курс на ускорение социально-экономического развития страны. Преобразования, начатые М. С. Горбачевым, проводились под лозунгами: «перестройка», «ускорение», «гласность».

Под перестройкой понималась попытка «сверху» реформировать экономическую и политическую системы советского общества. Хронологические рамки перестройки охватывают 1985-1991 гг.: первый этап — с апреля 1985 до

конца 1986 г.; второй этап — с января 1987 по апрель 1988 г.; третий этап — с апреля 1988 по март 1990 г.; четвертый этап — с марта 1990 по август 1991 г.

Причины перестройки - это наметившееся к началу 80-х годов отставание СССР от ведущих стран мира по темпам экономического развития и его качественным характеристикам (энерговооруженность и производительность труда), а также застойные тенденции в социально-политической и духовной сферах советского общества.

Экономика. Начало перестройке положил апрельский (1985) Пленум ЦК КПСС, провозгласивший курс, на ускорение. Стратегия ускорения – это курс руководства СССР, принятый в апреле 1985 г., на ускорение социально-экономического развития страны. Этот курс предполагал внедрение в промышленность и сельское хозяйство научно-технического прогресса, технологическое перевооружение машиностроения и активизацию «человеческого фактора», путем повышения трудовой и технологической дисциплины, ответственности кадров.

Главным звеном стратегии ускорения было названо машиностроение. Предполагалось, что машиностроение выведет отечественную экономику на передовые мировые рубежи, поэтому большая часть инвестиций была направлена именно в эту отрасль. В сентябре 1985 года Горбачёв призвал шире использовать «скрытые резервы», к которым отнёс укрепление трудовой дисциплины, рационализаторскую деятельность, максимальную загрузку производственных мощностей, развитие соцсоревнования. В конце 1985 года было создано бюро Совета министров СССР по машиностроению. Усиление эксплуатации оборудования, без подготовки новых специалистов и должного уровня технических нововведений, обернулось увеличением числа аварий. К катастрофическим последствиям привела авария на Чернобыльской АЭС в апреле 1986 года. Миллионы жителей Украины, Белоруссии и РСФСР оказались в зоне радиоактивного заражения.

Всё управление сельским хозяйством было сосредоточено в руках Госагропрома. Госагропром – Государственный агропромышленный комитет, союзно-республиканское министерство, осуществлявшее руководство пищевой промышленностью Советского Союза. Благодаря административно-приказным мерам с апреля 1985 года по июнь 1987, прирост промышленного производства составил 4,4%. Но в целом эффективность производства и качество продукции остались на низком уровне. Уже в 1987 году началось снижение темпов роста экономики и углубление экономического кризиса. Привлечение огромных средств на устранение последствий аварии на Чернобыльской АЭС и землетрясения в Армении в 1988 году усугубило ситуацию. Стало ясно – необходима разработка новой программы экономической реформы. В итоге - программа ускорения осталась на бумаге.

Новый этап экономических реформ начался в 1987 г. Летом 1987 года новый глава правительства Н.И. Рыжков представил программу перехода к «социалистическому рынку». Основными компонентами программы стали: развитие индивидуальной и кооперативной форм собственности; перевод предприятий на полный хозрасчёт (самостоятельная управляемость и

финансирование в рамках централизованно (то есть правительством) установленных цен.); привлечение частного капитала. При этом сохранялась социалистическая собственность.

1 января 1988 года вступил в силу закон о государственном предприятии, существенно расширивший права предприятий. В том же году был принят Закон «О кооперации в стране», окончательно легализовавший рыночные отношения в СССР. В стране появилось множество различных кооперативов. Кооперация - коллективное производственное, торговое и т. п. объединение, создаваемое на средства его членов. Тогда же появились первые коммерческие банки. Первым из них стал банк «Патент», открывшийся в 1988 году в г. Ленинград. В результате повысилась самостоятельность предприятий, возрождался частный сектор, росло кооперативное движение, но самостоятельность предприятий была практически сведена на нет спускаемым сверху госзаказом. Государство продолжало устанавливать план, определять номенклатуру продукции, цены и т. д. Таким образом, экономика оставалась плановой, командной. Тем не менее были созданы в общем благоприятные условия для развития кооперативного сектора. Однако вместе с кооперативами существенно выросла теневая экономика. Теневая экономика – это экономическая деятельность, скрываемая от общества и государства, находящаяся вне государственного контроля и учёта).

Обналичивание значительных масс денег кооперативами привело к росту инфляции товары и услуги, не обусловленного повышением. Инфляция – обесценение денег, проявляющееся в форме роста цен на их качества. Падал уровень жизни населения.

Главные пункты новой политики были сформулированы в «Основных направлениях социально-экономического развития на 12 пятилетку и до 2000 года». Предполагалось увеличить в 2 раза национальный доход и объём промышленного производства, за 15 лет удвоить потенциал страны, в 2,5 раза повысить производительность труда. Особые надежды возлагались на программы научно-технического прогресса, геномной инженерии, робототехники. Для контроля за качеством продукции была введена госприёмка. Госприёмка – государственная приёмка, в функции которой выступала комиссия по контролю за качеством (в СССР с 1987 по 1990 гг.). Это привело к материальным затратам и росту управленческого аппарата, но качество продукции при этом не улучшилось.

Следующий этап экономических преобразований (1988 - 1990 гг.). В 1988 году Горбачёв объявил об арендном подряде на селе: крестьяне и фермеры могли на 50 лет арендовать землю и распоряжаться полученной продукцией.

В 1990 году были приняты законы о переводе промышленных предприятий в аренду, создании акционерных обществ, развития частного предпринимательства, децентрализации (Децентрализация-процесс перераспределения, рассеивания функций, сил, власти, людей или вещей от центрального местоположения или управляющего органа) и разгосударствления собственности. Ни одна из начатых реформ положительных результатов не принесла. Более того, они привели к углублению экономического кризиса.

В 1988 году началось общее сокращение сельскохозяйственного производства, в 1990 году - промышленного. Впервые с 1947 года было введено

нормированное распределение важнейших продуктов питания, резко усилилась инфляция и дефицит госбюджета. Золотой запас страны сократился в 10 раз (до 240 тонн).

Летом 1990 года Г.А. Явлинским и С.С. Шаталиным была разработана программа «500 дней», предполагавшая приватизацию государственных предприятий. Приватизация - форма преобразования собственности, представляющая собой процесс передачи-продажи государственной собственности в частные руки. Согласительная комиссия программу отвергла. Уже в июле того же года Верховный Совет РСФСР принял закон о приватизации государственных и муниципальных предприятий. Вывод: так называемые экономические реформы перестроечного периода не дали положительного результата, массы были разочарованы в перестройке.

Попытки реформирования политической системы.

В марте 1990 г. III съезд народных депутатов СССР учредил пост Президента СССР. Первым (и последним) президентом СССР стал М. С. Горбачев. На том же съезде была отменена пресловутая 6-я статья Конституции СССР 1977 года о руководящей и направляющей роли КПСС в советском обществе. Это открыло путь для многопартийности. С 1991 г. начинается процесс формирования в стране многопартийной системы. Первыми были зарегистрированы: Демократическая партия России, Республиканская партия, движение «Демократическая Россия».

Самое большое достижение перестройки - гласность. Гласность — политика максимальной открытости в деятельности государственных учреждений и свободы информации. В современном словоупотреблении термин чаще всего используется применительно к политике гласности, проводившейся Михаилом Горбачёвым во второй половине 1980-х годов в СССР и означавшей недопустимость замалчивания хозяйственных проблем на местах, существенное ослабление цензуры и снятие существовавших в советском обществе многочисленных информационных барьеров.

Гласность затронула все сферы духовной жизни общества – театр, кинематограф, музыкальное и изобразительное искусство. Но особенно сильно она повлияла на литературу. После январского Пленума ЦК КПСС (1987 г.) начали публиковаться произведения, которые ранее не допускались в печать («Мы» Е. Замятина, «Дети Арбата» А. Рыбакова, «Жизнь и судьба» В. Гросмана). Жители СССР получили возможности прочитать труды западных авторов, которые раскрывали природу тоталитарного режима, например, «1984» Дж. Оруэлла, «Сталин: путь к власти» Р. Такера и др.

Был продолжен процесс, начатый еще в годы хрущевской «оттепели», - десталинизация. Был снят запрет на обсуждение темы Ленина и учения марксизма-ленинизма. Для подтверждения правильности нового курса реформаторы использовали критику сталинского режима. Созданная в 1987 г., Комиссия Политбюро по реабилитации жертв политических репрессий приняла решение о восстановлении в партии Л. Каменева, Г. Зиновьева, Н. Бухарина и др. Вторая волна десталинизации выразилась в принятой в 1989 г. декларации,

которая признала незаконными и преступными репрессии против народов, насильственно переселенных в годы сталинского режима. Таким образом, история страны теперь превратилась в один из важнейших факторов политической жизни.

Внешняя политика СССР в 1985-1991 гг. Концепция нового политического мышления, сформулированная М. С. Горбачевым, способствовала переходу от конфронтации с Западом к сближению и сотрудничеству, а не только к мирному сосуществованию.

В 1985 году на должность Министра иностранных дел СССР был назначен Эдуард Амвросиевич Шеварднадзе. С началом нового курса внешней политики были обозначены основные задачи: установление новых экономических связей, наладить диалог между Востоком и Западом, решение локальных конфликтов.

Горбачёв начал искать пути по договоренностям с Западом. Осенью 1985 г. в Женеве состоялась встреча Горбачёва и Рейгана.

Через год в Рейкьявике с Бушем-старшим. В 1987 году СССР и США договорились уничтожить ракеты средней и ближней дальности. Историческая встреча состоялась в Вашингтоне. Политика разоружения носила, по сути, односторонний порядок: 80 % уступок советского руководства и 20% Соединенных Штатов.

Переломным моментом в переговорах с США являлся отказ Горбачёва от «Доктрины Брежнева» во время встречи с Дж. Бушем в 1989 г. на Мальте. Отныне СССР не имел право вмешиваться во внутренние конфликты стран Восточной Европы и союзных республик. В итоге, Советский Союз терял свой вес в мировой политике. В феврале 1989 г. был осуществлен вывод советских войск из Афганистана.

В ходе демократических преобразований в странах Восточной Европы прекратила свое существование мировая система социализма.

Распад СССР. Чрезвычайная сессия Верховного Совета РСФСР в марте - апреле 1991 г. приняла решение о введении поста президента РСФСР и проведении президентских выборов в июне 1991 г.

В результате выборов Б.Н. Ельцин стал всенародно избранным первым Президентом России. 19 августа 1991 был организован путч. Путч (нем. Putsch — переворот) – попытка совершить государственный переворот небольшой группой заговорщиков.

Противниками подписания нового союзного договора, ослаблявшего власть центра, был создан Государственный комитет по чрезвычайному положению (ГКЧП), который, по сути дела, сместил Горбачева и установил в стране чрезвычайное положение. В Москву были введены войска. Попытка государственного переворота резко ускорила процесс распада СССР. Сразу после путча восемь республик заявили о своей полной независимости. Деятельность КПСС была запрещена. Горбачев оставил пост Генерального секретаря ЦК КПСС и распустил ЦК.

8 декабря 1991 г. в Беловежской Пуще руководители Белоруссии (С. С. Шушкевич), Украины (Л. М. Кравчук) и Российской Федерации (Б. Н. Ельцин) подписали договор о создании СНГ (Содружество Независимых Государств) и

объявили о прекращении существования СССР как субъекта международного права. 25 декабря М. С. Горбачев подал в отставку с поста Президента СССР.

Практическое занятие №14.

Тема: «Мир и процессы глобализации в новых условиях. Россия в современном мире. Работа с историческими источниками».

Продолжительность занятия: 2 акад. часа

Цель работы: систематизировать исторический материал о процессе глобализации, выявить противоречивость и последствия глобализации; объяснять причины возникновения глобальных проблем.

Задание 1. Поработайте с текстом источника и ответьте на вопросы после текста.

Билл Гейтс о глобализации и развитии информационных технологий. 1996 г.

«Мы стоим на пороге новой революции. Она связана с беспрецедентным удешевлением связи; все компьютеры постепенно будут соединены друг с другом, чтобы общаться с нами и для нас. Глобально взаимосвязанные, они образуют грандиозную сеть — так называемую информационную магистраль (informationhighway). Прямой её предок — нынешний Internet, объединяющий большую группу компьютеров, которые обмениваются информацией на базе современной технологии...

Мы в Microsoft говорим об «информации на кончиках пальцев», делая акцент не на самой сети, а на выгодах, которые она принесёт. Другая метафора, на мой взгляд, удачнее передаёт суть будущей кипучей деятельности — «универсальный рынок»<...>

Считаю, что этот новый рынок в конце концов станет центральным универмагом всего мира. Именно там мы, существа общественные, будем торговать, торговаться, вкладывать деньги, подбирать персонал, спорить, знакомиться и просто «толкаться». На этом рынке будут представлены все виды человеческой деятельности — от миллиардных сделок до флирта. Покупки станут оплачиваться деньгами в цифровой форме, а не наличными. Но главное, в роли всеобщего эквивалента будут выступать не только деньги, но и разнообразная цифровая информация. Глобальный информационный рынок объединит все способы обмена товарами, услугами и идеями. На практике это ещё больше расширит возможности выбора многих вещей, включая то, как Вы зарабатываете себе на жизнь и куда вкладываете деньги, что покупаете и сколько за это платите, кто Ваши друзья и как Вы проводите свободное время, где и насколько безопасно живёте Вы и 184 Ваша семья.

Рабочее место, да и само представление о том, что значит быть образованным, трансформируется — скорее всего за пределы узнаваемости. Ваше самосознание, то есть ощущение себя как личности, того, кто Вы и где Ваши корни, может измениться кардинальным образом. Короче говоря, почти всё будет

иначе. Едва ли это произойдёт завтра, но я делаю всё, что в моих силах, чтобы приблизить этот день».

Вопросы:

1. Какие черты процесса глобализации выделяет Билл Гейтс, а какие черты вы могли бы добавить, опираясь на собственный опыт работы с компьютером?
2. Какие из прогнозов Б. Гейтса, высказывавшего своё мнение 20 лет назад, уже оправдались, а какие, на ваш взгляд, ещё не стали реальностью?
3. Насколько неопределённым, позитивным или даже негативным может быть дальнейшее развитие процесса глобализации?

Задание 2. Поработайте с текстом источника и ответьте на вопросы.

«Американский экономист- неокейнсианец, лауреат Нобелевской премии по экономике 2001 г. Джозеф Стиглиц написал несколько книг, в которых содержится острая критика глобализации. Он доказывает, что она разрушает промышленность, способствует росту безработицы, нищеты, тормозит научно-технический прогресс и усугубляет экологическую катастрофу на планете.

Он критикует политику глобальных институтов ВТО и МВФ, которые, по его мнению, используют глобализацию и её идеи свободной торговли, свободного доступа к сырьевым ресурсам, использования в качестве мировых валют «бумажных» доллара и евро, вмешательства международных институтов во внутреннюю политику и т. д. в интересах нескольких наиболее развитых государств, в ущерб большинству стран на планете».

Вопросы:

1. Какие проблемы глобализации называет Д. Стиглиц?
2. Какие ещё проблемы и противоречия глобализации можно назвать?
3. Назовите положительные стороны глобализации, которые выделяют её сторонники.

Задание 3. Изучите приведённые ниже формулировки понятия «глобальные проблемы», выберите в них общие черты и сформулируйте своё определение этого понятия.

1. Совокупность социо-природных проблем, от решения которых зависит социальный прогресс человечества и сохранение цивилизации. Эти проблемы характеризуются динамизмом, возникают как объективный фактор развития общества и для своего решения требуют объединённых усилий всего человечества (Википедия).
2. Проблемы, затрагивающие всё человечество, влияющие на ход развития экономики и социальной сферы, экологию, политическую стабильность. Эти проблемы требуют международного сотрудничества, так как ни одно, даже самое высокоразвитое государство не может решить их самостоятельно (СМИ).
3. Проблемы и ситуации, которые охватывают многие страны, атмосферу Земли, Мировой океан и околоземное космическое пространство и затрагивают всё население Земли. Глобальные проблемы человечества не могут быть решены силами одной страны, необходимы совместно

выработанные положения об охране окружающей среды, согласованная экономическая политика, помощь отсталым странам и т. п. (Глоссарий.ру).

Задание 4. Какие внешнеполитические ориентиры отражены в документе?

Из Послания Президента В.В. Путина Федеральному Собранию Российской Федерации «России надо быть сильной и конкурентоспособной». 2002 г.

«Мы строим со всеми государствами мира — хочу это подчеркнуть — со всеми государствами мира — конструктивные нормальные отношения. Однако хочу обратить внимание и на другое: нормой в международном сообществе, современном мире является и жесткая конкуренция — за рынки, за инвестиции, за политическое и экономическое влияние. И в борьбе, этой борьбе, России надо быть сильной и конкурентоспособной».

«Подчеркну, что российская внешняя политика и в дальнейшем будет строиться сугубо прагматично, исходя из наших возможностей национальных интересов — военно-стратегических, экономических, политических. А также с учетом интересов наших партнеров, прежде всего по СНГ».

МИНИСТЕРСТВО СЕЛЬСКОГО ХОЗЯЙСТВА РОССИЙСКОЙ ФЕДЕРАЦИИ
ФЕДЕРАЛЬНОЕ ГОСУДАРСТВЕННОЕ БЮДЖЕТНОЕ ОБРАЗОВАТЕЛЬНОЕ
УЧРЕЖДЕНИЕ ВЫСШЕГО ОБРАЗОВАНИЯ «РЯЗАНСКИЙ ГОСУДАРСТВЕННЫЙ
АГРОТЕХНОЛОГИЧЕСКИЙ УНИВЕРСИТЕТ ИМЕНИ П.А. КОСТЫЧЕВА»

УТВЕРЖДАЮ
Декан ФДП и СПО

Емельянова А.С.
16 марта 2023г.

МЕТОДИЧЕСКИЕ УКАЗАНИЯ К ПРАКТИЧЕСКИМ ЗАНЯТИЯМ

по дисциплине
«Психология общения»

для студентов 3 курса ФДП и СПО

по специальности

38.02.01 «Экономика и бухгалтерский учёт (по отраслям)»

(очная форма обучения)

Рязань, 2023г.

Методические указания к практическим занятиям составлены с учетом требований - Федерального государственного образовательного стандарта среднего профессионального образования (ФГОС СПО) по специальности 38.02.01 Экономика и бухгалтерский учет (по отраслям), утвержденного Приказом Минобрнауки России от 05.02.2018 № 69;

- Примерной основной образовательной программы по специальности среднего профессионального образования 38.02.01 Экономика и бухгалтерский учет (по отраслям), представленной Организацией разработчиком Федеральным учебно-методическим объединением в системе среднего профессионального образования по укрупненным группам профессий, специальностей 38.00.00 Экономика и управление

Разработчик:

Кабалова Е.Э., преподаватель ФДП и СПО

Методические указания одобрены на заседании предметно-цикловой комиссии дисциплин общего гуманитарного и социально-экономического цикла ФДП и СПО
Протокол №8 от «16» марта 2023 г.

Председатель предметно-цикловой комиссии дисциплин общего гуманитарного и социально-

экономического цикла ФДП и СПО



/Е.В.Цыбульская/

ОБЩИЕ ПОЛОЖЕНИЯ

Методические указания к практическим (лабораторным) занятиям предназначены для студентов очной формы обучения факультета дополнительного профессионального и среднего профессионального образования по специальности 38.02.01 «Экономика и бухгалтерский учёт (по отраслям)».

Целью изучения курса является овладение практическими навыками

В результате освоения курса студент должен:

уметь:

У1–применять техники и приемы эффективного общения в профессиональной деятельности;

У2 – использовать саморегуляции поведения в процессе межличностного общения.

знать:

З1 – взаимосвязь общения и деятельности;

З2 – цели, функции, уровни и виды общения;

З3 – роли и ролевые ожидания в общении;

З4 – виды социальных взаимодействий;

З5 – механизмы взаимопонимания в общении;

З6 – техники и приемы общения, правила слушания, ведения беседы, убеждения;

З7 – этические принципы общения;

З8 – источники, причины, виды и способы разрешения конфликтов.

Структура и содержание практических работ:

Номер и название раздела дисциплины	Наименование практических работ	Трудоемкость (час.)	Компетенции ОК, ПК
Раздел 2. Психология общения.			
Тема 2.2. Коммуникативная сторона общения.	Коммуникативная сторона общения.	2	ОК 01- ОК 06
Тема 2.4. Интерактивная сторона общения.	Интерактивная сторона общения.	4	ОК 01 – ОК09
Тема 2.5. Перцептивная сторона общения.	Перцептивная сторона общения.	4	ОК 01- ОК 06
Раздел 3. Деловое общение и культура общения.			
Тема 3.3. Формы делового взаимодействия.	Формы делового взаимодействия.	4	ОК 01- ОК 06, ОК 09
ИТОГО:		14 (в т.ч.4*)	

Введение

Изучение учебной дисциплины «Психология общения» предусматривает получение студентами теоретических знаний и овладение коммуникативными навыками.

Изучение курса «Психология общения» строится на сочетании лекционных и практических занятий студентов.

В результате освоения курса студент должен:

уметь:

У1–применять техники и приемы эффективного общения в профессиональной деятельности;

У2 – использовать саморегуляции поведения в процессе межличностного общения.

знать:

31 – взаимосвязь общения и деятельности;

32 – цели, функции, уровни и виды общения;

33 – роли и ролевые ожидания в общении;

34 – виды социальных взаимодействий;

35 – механизмы взаимопонимания в общении;

36 – техники и приемы общения, правила слушания, ведения беседы, убеждения;

37 – этические принципы общения;

38 – источники, причины, виды и способы разрешения конфликтов.

Практическая работа №1
Тема: Коммуникативная сторона общения.
(2 часа)

Цель работы: формирование навыков коммуникативного общения, развитие способностей познания себя и других в процессе общения.

Материальное обеспечение:

1. Методические рекомендации по выполнению практических работ.

Основные теоретические положения.

Коммуникативная сторона общения предполагает обмен информацией между общающимися людьми. Под информацией в данном случае понимаются различные идеи, представления, настроения и чувства.

Для осуществления процесса коммуникации необходимы четыре основных элемента:

- 1) отправитель информации (коммуникатор);
- 2) сообщение — собственно информация;
- 3) канал — средство передачи информации;
- 4) получатель информации (реципиент).

При коммуникации используются вербальные и невербальные средства общения.

Выделяют следующие виды коммуникативных барьеров: фонетический, семантический, логический и тд. Коммуникативный барьер представляет собой психологическое препятствие при передаче информации.

Ход работы:

1. Повторить теоретический материал по теме практической работы.
2. Выполнить поочередно предложенные задания.

Задание 1. Определите, какой тип общения описан в данном рассказе (по контакту с собеседником; по времени контакта; по уровню передачи информации).

«Ирландский писатель и публицист Джонатан Свифт, любивший путешествовать пешком, поздно вечером добрался до какого-то маленького городка и решил устроиться на ночлег. Но в связи с ярмаркой все места в гостиницах были заняты. Наконец Свифту предложили в одном доме единственный вариант: спать в кровати вместе с прибывшим ранее фермером. Едва уставший за день путешественник прилег, как явился его сосед по ложу, который, будучи в изрядном подпитии, стал долго и нудно похвастаться своими торговыми успехами.

– А как ваши дела? — спросил затем фермер.

– Не могу похвастать, — отвечал Свифт, смертельно хотевший спать, — за эту неделю вздернул только шестерых.

– Как вздернул?! — оторопел тот. — Что же это за дела у вас такие?

– Да так, не слишком для некоторых приятные: я палач. Здесь, правда, обещают набрать десяток.

Фермер в ужасе покинул своего собеседника, и счастливый Джонатан Свифт с удовольствием растянулся на кровати».

Задание 2. Прочитайте описание представленных ситуаций (обозначены буквами) и соотнесите данные примеры с названиями коммуникативных барьеров, которые они иллюстрируют.

А) филолог слышит узкопрофильный разговор двух математиков, с трудом понимая его содержание;

Б) ребенок возрастом полутора лет просит взрослого дать ему «иоку». Взрослый не понимает, чего хочет ребенок;

В) старший брат – студент пересказывает содержание сказки А. С. Пушкина о рыбаке и рыбке своему младшему брату: «Показ Пушкиным поимки золотой рыбки, обещавшей, при условии ее освобождения, значительный выкуп, не использованный вначале стариком, имеет очень важное значение. Не менее важны и реакция старухи на объяснение ее старика о неиспользовании им откупа рыбки, употребление старухой ряда вульгаризмов, направленных в адрес старика и оскорблявших его достоинство, принудили его к повторной встрече с рыбкой, посвященной вопросу о старом корыте»;

Г) турист, недавно прибывший в город для осмотра достопримечательностей, спрашивает прохожего, как ему пройти к станции метро. При описании маршрута прохожий говорит: "Идите прямо триста метров, повернете налево, еще через 500 метров увидите светофор, рядом со светофором магазин «Цветы». Справа от магазина в 200 метрах подземный переход, в нем переход на станцию метро". Турист не разобрался в такой схеме и обратился к следующему прохожему, который пояснил ему: «Идите вот так (жестом указывая направление), затем повернете, там увидите, как все идут в переход – вам туда на метро».

1. логический барьер;
2. стилистический барьер;
3. семантический барьер
4. фонетический барьер.

Задание 3. Проанализируйте по приведенным примерам влияние на слушателя одновременно слов и жестов. Какие выводы можно сделать в описанных ситуациях? Как вы считаете, на какую информацию надо полагаться в случае явного расхождения вербальной и невербальной информации?

1)3. Фрейд, беседуя с пациенткой о том, как она счастлива в браке, заметил, что она бессознательно снимала с пальца и надевала обручальное кольцо.

2) Служащий рассказал начальнику о своем проекте реорганизаций работы отдела. Начальник сидел очень прямо, плотно упираясь ногами в пол, не останавливая взгляда на служащем, но время от времени повторяя: «Тактак... да-да...» В середине беседы, отклонившись назад, оперев подбородок на ладонь так, что указательный палец вытянулся вдоль щеки, он задумчиво полистал проект со словами: «Да, все, о чем вы говорили, несомненно, очень интересно, я подумаю над вашими предложениями».

3) Вы просите у знакомого книгу. Он с готовностью соглашается дать вам ее и начинает искать на полках. Ищет, ищет... Кажется бы, все обыскал — книги нет как не было!

Задание 4. Дайте определение следующим терминам:

- проксемика;
- такесика;
- реципиент;
- мимика;

Задание 5. Не сходя со стула, изобразите так, как сидит:

- Депутат Государственной Думы;
- Кассир на рабочем месте;
- Преступник на скамье подсудимых;
- Невеста на свадьбе.

Задание 6. Пройдите тестирование.

Этот тест поможет взглянуть на себя «со стороны», узнать, достаточно ли вы коммуникабельны, корректны в отношениях со своими коллегами, сотрудниками, членами семьи.

На каждый из 16 вопросов отвечайте быстро и однозначно: «да», «нет», «иногда».

1. Вам предстоит личная или деловая встреча. Выбивает ли вас ее ожидание из колеи?

2. Вызывает ли смятение и неудовольствие поручение выступить с докладом, сообщением, информацией на каком-либо совещании, собрании?
3. Не откладываете ли вы визит к врачу до последнего момента?
4. Вам предлагают поехать в командировку в город, где вы никогда не были. Приложите ли вы максимум усилий, чтобы избежать этой командировки?
5. Любите ли вы делиться своими переживаниями с кем бы то ни было?
6. Раздражаетесь ли, если незнакомый человек на улице обратится к вам с просьбой (показать дорогу, назвать время, ответить на вопрос)?
7. Верите ли, что существует проблема «отцов и детей» и что людям разных поколений трудно понимать друг друга?
8. Постесняетесь напомнить знакомому, что он забыл вернуть деньги, которые занял несколько месяцев назад?
9. В кафе или столовой вам подали явно недоброкачественное блюдо. Промолчите ли вы, лишь рассерженно отодвинув тарелку?
10. Оказавшись один на один с незнакомым человеком, вы не вступите с ним в беседу и будете тяготиться, если первым заговорит он?
11. Вас приводит в ужас любая длинная очередь, где бы она не была. Предпочитаете ли вы отказаться от своего намерения или встанете в хвост, и будете томиться в ожидании?
12. Бойтесь ли вы участвовать в какой-либо комиссии по рассмотрению конфликтных ситуаций?
13. У вас есть собственное мнение, и вы других не приемлете. Это так?
14. Услышав где-либо явно ошибочную точку зрения по хорошо известному вопросу, предпочитаете ли вы промолчать и не ступать в спор?
15. Вызывает ли у вас досаду чья-либо просьба помочь разобраться в том или ином служебном вопросе или учебной теме?
16. Охотнее ли вы излагаете свою точку зрения (мнение, опрос) в письменной форме, чем в устной?

Оценка результатов: «да» - 2 балла, «иногда» - 1 балл, «нет» - 0 баллов.

Ваш уровень общительности.

30 - 32 очка – вы явно некоммуникабельны, и это ваша беда, так как от этого страдаете не только вы сами, но и близкие вам люди. Старайтесь быть общительней, контролируйте сами себя.

25 – 29 очков – вы замкнуты, неразговорчивы, предпочитаете одиночество, новая работа и необходимость новых контактов выводят вас из равновесия. Вы знаете эту особенность вашего характера и бываете, недовольны собой, поэтому в вашей власти переломить особенности характера.

19 – 24 очка – вы, в известной степени, общительны и в незнакомой обстановке чувствуете себя вполне уверенно. Однако с новыми людьми сходитесь с оглядкой, в спорах и диспутах участвуете неохотно.

14 – 18 очков – у вас нормальная коммуникабельность. Вы любознательны, охотно слушаете собеседника, достаточно терпеливы в общении с другими, отстаиваете спокойно свою точку зрения, в то же время не любите шумных компаний, а многословие взывает у вас раздражение.

9 – 13 – вы весьма общительны, любопытны, охотно знакомитесь с новыми людьми, бываете в центре внимания, никому не отказываете в просьбах, хотя не всегда можете их выполнить. Чего вам не хватает, так это усидчивости, терпения и отваги при столкновении с серьезными проблемами. При желании это легко исправить.

4 – 8 очков – вы, должно быть «рубаха - парень». Общительность бьет из вас ключом, вы всегда в курсе всех дел, охотно принимаете участие во всех дискуссиях, охотно берете

слово, по любому поводу, беретесь за любое дело, хотя не всегда можете успешно довести его до конца. По этой причине коллеги относятся к вам с некоторой опаской и сомнениями.

3 очка и менее – ваша коммуникабельность носит болезненный характер. Вы говорливы, вмешиваетесь в дела, которые не имеют к вам никакого отношения, вольно или невольно часто бываете причиной разного рода конфликтов. Вспыльчивы, обидчивы, необъективны. Людям на работе и дома трудно с вами. Подумайте над этим.

Практическая работа №2
Тема: Интерактивная сторона общения.
(2 часа)

Цель работы: закрепить полученные знания о интерактивной стороне общения.

Материальное обеспечение:

1. Методические рекомендации по выполнению практических работ.

Основные теоретические положения.

Общение — это не только передача информации, но и взаимодействие между людьми, то есть обмен действиями.

Все разнообразие действий может быть сведено к двум типам:

— враждебное (конкурентное, конфликтное) действие — направлено против партнера;

— дружелюбное (кооперативное) действие — направлено на кооперацию с партнером, совместное решение возникающих проблем или задач.

Для понимания взаимодействия важное значение имеет определение позиции в общении. Выделяют три позиции в общении: Родитель, Взрослый и Ребенок. Эти позиции могут неоднократно сменять одна другую даже на протяжении дня, или одна из них может преобладать в поведении человека.

Ход работы:

1. Повторить теоретический материал по теме практической работы.
2. Выполнить поочередно предложенные задания.

Задание 1. Найдите в литературных произведениях примеры ситуаций взаимодействия: ритуального, манипулятивного, гуманистического.

Задание 2. Определите, за счёт чего удалось осуществить манипуляцию участникам общения в приведённых ниже примерах:

а) Студент во время экзамена начинает отвечать по билету и вдруг, прервав самого себя, обращается к преподавателю: «Иван Иванович, знаете, это место всегда было для меня волнующей загадкой. Почему получается так, что...» — и тут он ставит перед преподавателем вопрос, на который должен был ответить сам...

б) Руководитель – женщина средних лет – ласково обращается к молодому специалисту – девушке, побуждает ту искренне поделиться своими трудностями и сомнениями. Она благосклонно слушает её исповедь и вдруг обрывает: «Какие глупости вы несёте – уши вянут!».

Задание 3. Проанализируйте ситуации с точки зрения транзактного анализа. Определите, какие позиции занимают действующие лица.

В семье:

Муж: Дорогая, не подскажешь ли, где мои запонки?

Жена: Ты уже не маленький, тебе пора знать, где твои запонки! Там, где ты их оставил

В магазине:

Покупатель: Вы мне не скажете, сколько стоит килограмм колбасы?

Продавец: У вас что, глаз нет?!

На производстве:

А.: Не подскажете ли вы мне, какую программу здесь лучше использовать?

Б.: Вам пора уже знать такие элементарные вещи!

Задание 4. Игра Змейка.

Данная игра помогает тренировать включение позиции «Взрослый». Группа делится на две команды. Член первой команды высказывает замечание в позиции «Родитель» ближайшему члену второй команды. Тот должен ответить, сохраняя позицию «Взрослый», и используя техники ассертивного общения. Отразив таким образом нападение, этот член второй команды делает замечание следующему члену первой команды и т.д., пока «змейка» не закончится. Ведущему следует следить за корректностью высказываний участников, выполнением техник ассертивного общения и анализировать переходы из одной позиции в другую.

Задание 5. Пройдите тестирование.

Следующий тест поможет понять преобладающее состояние и, соответственно, типичную позицию в общении.

Инструкция. Оцените в баллах от 0 до 10, насколько эти высказывания характеризуют вас.

1. Мне порой не хватает выдержки.
2. Если мои желания мешают мне, то я умею их подавлять.
3. Родители как более зрелые люди должны устраивать семейную жизнь своих детей.
4. Я иногда преувеличиваю свою роль в каких-либо событиях.
5. Меня провести нелегко.
6. Мне бы понравилось быть воспитателем.
7. Бывает, мне хочется подурочиться как маленькому.
8. Думаю, что я правильно понимаю все происходящие события.
9. Каждый должен выполнять свой долг.
10. Нередко я поступаю не так, как надо, а так, как хочется.
11. Принимая решение, я стараюсь продумать его последствия.
12. Младшее поколение должно учиться у старших, как ему следует жить.
13. Я, как и многие люди, бываю обидчив.
14. Мне удастся видеть в людях больше, чем они говорят о себе.
15. Дети должны безусловно следовать указаниям родителей.
16. Я — увлекающийся человек.
17. Мой основной критерий оценки человека — объективность.
18. Мои взгляды непоколебимы.
19. Бывает, что я не уступаю в споре, потому что не хочу уступать.
20. Правила оправданны до тех пор, пока они полезны.
21. Люди должны соблюдать все правила независимо от обстоятельств.

Обработка результатов. Подсчитайте сумму баллов отдельно по трем блокам вопросов.

Вопросы 1, 4, 7, 10, 13, 16, 19 относятся к позиции Ребенка (Д).

Вопросы 2, 5, 8, 11, 14, 17, 20 — позиция Взрослого (В).

Вопросы 3, 6, 9, 12, 15, 18, 21 — позиция Родителя (Р).

Расположите результаты в порядке убывания и запишите формулу своих потенциальных ролей. О чем она может рассказать?

Если вы получили формулу ВДР — это значит, что вы обладаете развитым чувством ответственности, в меру импульсивны и не склонны к назиданиям и поучениям.

Вам можно пожелать лишь сохранять эти качества и впредь. Они помогут в любом деле, связанном с общением, коллективным трудом, творчеством.

Хуже, если на первом месте стоит Р. Категоричность и самоуверенность противопоказаны, например, педагогу, организатору — словом, всем тем, кто в основном имеет дело с людьми, а не с машинами.

Например, если ваша формула имеет вид РДВ, то у вас могут возникнуть некоторые сложности, которые способны осложнить жизнь обладателю такой формулы. Родитель с детской непосредственностью режет правду-матку, ни в чем не сомневаясь и не заботясь о последствиях. Но и тут нет поводов для уныния. Если вас не привлекает организаторская работа, шумные компании и вы предпочитаете побыть наедине с книгой, кульманом или этюдником, то все в порядке. Если же нет, и вы захотите передвинуть свое на второе и даже на третье место, то это вполне осуществимо.

Д на первом месте — это вполне приемлемый вариант, скажем, для научной работы. А. Эйнштейн шутливо объяснил причины своих научных успехов тем, что он развивался медленно и над многими вопросами задумался лишь в том возрасте, когда люди обычно перестают о них думать. Но детская непосредственность хороша лишь до определенной степени. Если она начинает мешать делу, пора взять свои эмоции под контроль.

Практическая работа № 3.
Тема: Перцептивная сторона общения.
(2 часа)

Цель работы: развитие умений перцептивного общения.

Материальное обеспечение:

1. Методические рекомендации по выполнению практических работ.

Основные теоретические положения.

Социальную перцепцию определяют как восприятие внешних признаков человека, соотнесение их с его личностными характеристиками, интерпретацию и прогнозирование на этой основе его поступков. В ней обязательно присутствует оценка другого и формирование отношения к нему в эмоциональном и поведенческом плане.

Описаны три наиболее типичные схемы формирования первого впечатления о человеке. Каждая схема «запускается» определенным фактором, присутствующим в ситуации знакомства. Выделяют факторы превосходства, привлекательности партнера и отношения к наблюдателю.

Ход работы:

1. Повторить теоретический материал по теме практической работы.
2. Выполнить поочередно предложенные задания.

Задание 1. Какова роль первого впечатления в общении? Какие приемы существуют для формирования положительного первого впечатления?

Задание 2. Перечислите виды вербального и невербального поведения, вызывающие чувство отказа в поддержке.

Задание 3. Разделитесь на группы по три человека. Один рассказывает о чем-нибудь в течение 2—3 минут. Второй и третий наблюдают за всеми невербальными действиями рассказчика. После окончания рассказа один из слушателей перечисляет все, что заметил. Другой добавляет то, что не было названо. Каждый должен побывать в роли рассказчика. Упражнение продолжается 15 минут.

Задание 4. Методика диагностики эмоционального интеллекта (по Н. Холлу).

Методика предложена для выявления способности понимать отношение личности, репрезентируемое в эмоциях, и управлять эмоциональной сферой на основе принятия решений. Она состоит из 30 утверждений и содержит 5 шкал:

- 1) эмоциональная осведомленность;
- 2) управление своими эмоциями (скорее эмоциональная отходчивость);
- 3) самомотивация (скорее как раз произвольное управление своими эмоциями);
- 4) эмпатия;
- 5) распознавание эмоций других людей (скорее умение воздействовать на эмоциональное состояние других людей).

Инструкция. Ниже вам будут предложены высказывания, которые так или иначе отражают различные стороны вашей жизни. Пожалуйста, напишите цифру справа от каждого утверждения исходя из оценки ваших ответов:

- 1) полностью не согласен (–3 балла);
- 2) в основном не согласен (–2 балла);
- 3) отчасти не согласен (–1 балл);
- 4) отчасти согласен (+1 балл);
- 5) в основном согласен (+2 балла);

б) полностью согласен (+3 балла).

Текст методики

«Для меня как отрицательные, так и положительные эмоции служат источником знания о том, как поступать в жизни»

«Отрицательные эмоции помогают мне понять, что я должен изменить в своей жизни»

«Я спокоен, когда испытываю давление со стороны»

«Я способен наблюдать изменение своих чувств»

«Когда необходимо, я могу быть спокойным и сосредоточенным, чтобы действовать в соответствии с запросами жизни»

«Когда необходимо, я могу вызвать у себя широкий спектр положительных эмоций, таких как веселье, радость, внутренний подъем и юмор»

«Я слежу за тем, как я себя чувствую»

«После того как что-то расстроило меня, я могу легко совладать со своими чувствами» «Я способен выслушать проблемы других людей»

«Я не заикливаюсь на отрицательных эмоциях»

«Я чувствителен к эмоциональным потребностям других»

«Я могу действовать на других людей успокаивающе»

«Я могу заставить себя снова и снова встать перед лицом препятствия»

«Я стараюсь подходить к жизненным проблемам творчески»

«Я адекватно реагирую на настроения, побуждения и желания других людей»

«Я могу легко входить в состояние спокойствия, готовности и сосредоточенности»

«Когда позволяет время, я обращаюсь к своим негативным чувствам и разбираюсь, в чем проблема»

«Я способен быстро успокоиться после неожиданного огорчения»

«Знание моих истинных чувств важно для поддержания хорошей формы»

«Я хорошо понимаю эмоции других людей, даже если они не выражены открыто»

«Я могу хорошо распознавать эмоции по выражению лица»

«Я могу легко отбросить негативные чувства, когда необходимо действовать»

«Я хорошо улавливаю знаки в общении, которые указывают на то, в чем другие нуждаются»

«Люди считают меня хорошим знатоком переживаний других людей»

«Люди, осознающие свои истинные чувства, лучше управляют своей жизнью»

«Я способен улучшить настроение других людей»

«Со мной можно посоветоваться по вопросам отношений между людьми»

«Я хорошо настраиваюсь на эмоции других людей»

«Я помогаю другим использовать их убеждения для достижения личных целей»

«Я могу легко отключиться от переживания неприятностей»

Обработка и интерпретация результатов:

Эмоциональная осведомленность 1, 2, 4, 17, 19, 25

Управление своими эмоциями 3, 7, 8, 10, 18, 30

Самомотивация 5, 6, 13, 14, 16, 22

Эмпатия 9, 11, 20, 21, 23, 28

Распознавание эмоций других людей 12, 15, 24, 26, 27, 29

Уровни парциального эмоционального интеллекта в соответствии со знаком результатов:

1) 14 и более — высокий;

2) 8—13 — средний;

3) 7 и менее — низкий.

Интегративный уровень эмоционального интеллекта с учетом доминирующего знака определяется по следующим ключевым показателям:

1) 70 и более — высокий;

2) 40—69 — средний;

3) 39 и менее — низкий

Практическая работа № 4.
Тема: Формы делового взаимодействия.
(4 часа)

Цель работы: закрепить изученный материал по пройденной теме, овладеть навыками делового общения.

Материальное обеспечение:

1. Методические рекомендации по выполнению практических работ.

Основные теоретические положения.

Под деловым общением понимается предметно-целевая деятельность, которая направлена на организацию и оптимизацию определенного вида предметной деятельности.

Деловая беседа — одна из наиболее распространенных форм в деловом общении. Ее можно также рассматривать как базовую форму, так как, по сути, другие формы общения используют те же техники и социально-психологические механизмы.

Деловая беседа — устный контакт между собеседниками, целью которого является разрешение конкретных деловых проблем или побуждение одной из сторон к действиям по реализации целей совместной деятельности.

Деловые совещания — это форма группового принятия решений, которая предусматривает обсуждение деловых ситуаций и проблем с целью поиска наиболее эффективного решения. В деловом совещании могут участвовать 7—9, максимум 12 человек. Большое количество снижает эффективность работы. Тема совещания должна быть заранее определена. Рекомендованное пространственное расположение участников совещания — вокруг круглого стола (как и для переговоров).

Ход работы:

1. Повторить теоретический материал по теме практической работы.
2. Выполнить поочередно предложенные задания.

Задание 1. Кто в большей степени должен учитывать национальные особенности деловых партнеров: хозяева или гости? Как вы оцениваете с этой точки зрения поговорку: «В чужой монастырь со своим уставом не ходят?»

Задание 2. Тест «Умеете ли вы вести деловые беседы?»

Чтобы жить в обществе, совсем не обязательно обладать качествами, необходимыми для дипломатов. Но некоторая способность вести переговоры облегчает нам взаимоотношения с другими людьми, а если уж вы занимаетесь инициативной экономикой, то умение расположить к себе клиента, выбрать тон беседы, найти правильную и убедительную аргументацию в подтверждение ваших доводов может стать решающим при заключении важных сделок. Предлагаемый тест позволяет понять, хотя и приблизительно, обладаем ли мы этими способностями. Следует дать спонтанный, но все-таки наиболее верный ответ, выбирая между «да» и «нет» в зависимости от вашего обычного поведения или образа мыслей.

1. Удивляют ли вас реакции людей, с которыми вы видите впервые?
2. Есть ли у вас привычка заканчивать фразу за других, так как вы считаете, будто знаете, что они скажут?
3. Часто ли вы жалуетесь, что вам не предоставляют подходящих средств, чтобы довести

до конца свою работу?

4. Возражаете ли вы или хотя бы имеете такое намерение, когда критикуют мнение, которое разделяете вы, или коллектив, к которому вы принадлежите?

5. Способны ли вы представить себе, что будете делать в следующие шесть месяцев?

6. Высказываете ли вы свою точку зрения на совещании, на котором вы не знаете всех участников?

7. Считаете ли вы, что во всех переговорах всегда бывает победитель и побежденный?

8. Поговаривают ли о вас, что вы упрямы и твердолобы?

9. Считаете ли вы, что на переговорах, где надо добиться пяти, следует начинать с запроса 10?

10. Трудно ли удастся вам скрывать плохое настроение, когда играете с друзьями (например, в шахматы) и проигрываете?

11. Считаете ли необходимым отвечать пункт за пунктом кому-то, кто высказывает на совещании мнение, противоположное вашему?

12. Неприятно ли вам часто сменять один вид занятий другим?

13. Занимаете ли вы такой пост и получаете ли такую зарплату, какие рассчитывали добиться еще год назад?

14. Считаете ли вы дозволенным использовать слабости других, чтобы достичь своих целей?

15. Уверены ли вы, что легко найдете аргументы, чтобы убедить других в вашем праве настаивать на своем?

16. Готовитесь ли тщательно к встречам и совещаниям, которые вам предстоят?

Ответы

Запишите по одному очку за каждый ответ, который совпадает со следующими. 1. Нет 5. Да 9. Нет 13. Да 2. Нет 6. Нет 10. Да 14. Нет 3. Нет 7. Нет 11. Да 15. Нет 4. Нет 8. Да 12. Да 16. Нет

0—5 очков. Вы не рождены для переговоров. Лучше всего для вас было бы выполнять работу, при которой другая личность принимает решения и справляется с проблемами.

6—11 очков. Вы умеете хорошо вести переговоры, но для вас существует опасность проявить властные черты характера в неподходящий момент. Вам не мешает известное совершенствование в искусстве ведения переговоров.

12—16 очков. Вы ловки в переговорах, но будьте осторожны: люди, которые вас окружают, могут подумать, что за этой ловкостью скрывается нечто нечестное, что вы пользуетесь недозволенными средствами.

Задание 3. Упражнение «Деловые совещания».

Совещание — одна из форм коллективного принятия решений. Проверьте правильность ваших действий при его организации и проведении с учетом следующих ситуаций.

1. Вам предстоит провести совещание, предусмотренное календарным планом или в связи с возникновением непредвиденной ситуации. Какую подготовительную работу вы должны выполнить, чтобы обеспечить эффективность совещания?

2. Какие приемы следует применять для контроля дискуссии в ходе совещания: сохранение единства участников совещания, их мобилизация, фокусирование внимания на обсуждаемой задаче?

3. Вы заметили, что участники совещаний часто стремятся к обсуждению возможности проведения в жизнь первого же предложения по проблеме, даже если оно не очень

рационально. Вам же кажется, что не мешало бы поискать и другие варианты. Подумайте:

а) что может заставить сотрудников искать решения типа как делать, а не что делать?

б) как следует поступить, чтобы подтолкнуть собравшихся на расширение круга предложений?

4. Часто на совещаниях люди не слушают друг друга. Один говорит: «А — это В». Другой вступает в диалог так, как если бы первый сказал: «А — это С». Словом, обсуждение проблемы превращается в обсуждение личных позиций участников совещания, и конкретные доводы того или иного из них игнорируются присутствующими. Как вам следует вести себя в данной ситуации?

5. Один из работников на совещаниях персонала обычно занимает позицию противостояния. При этом все вынуждены выслушивать длинные и туманные объяснения причин его несогласия, в силу чего впустую тратится масса времени. Стоит ли прервать выступающего и предложить ему связать сказанное с предметом обсуждения? Стоит ли повторять этот прием в том случае, если он не подействовал сразу?

Задание 4. Тест «Культура телефонного общения».

В тесте даются формулировки наиболее распространенных правил телефонного общения. Если вы всегда соблюдаете данное правило, то запишите себе 2 балла, иногда – 1 балл, никогда – 0.

1. Я набираю номер телефона только тогда, когда твердо уверен в его правильности.

2. Я тщательно готовлюсь к деловому телефонному разговору, добиваясь максимальной краткости.

3. Перед особо ответственными телефонными переговорами делаю нужные записи на листке бумаги.

4. Если предстоит долгий разговор, спрашиваю собеседника, располагает ли он достаточным временем и, если нет, переношу разговор на другой, согласованный, день и час.

5. Добившись соединения по телефону с нужным учреждением, называю себя и свое предприятие.

6. Если я «не туда попал», прошу извинить меня, а не вешаю молча трубку.

7. На ошибочный звонок вежливо отвечаю: «Вы ошиблись номером» и кладу трубку.

8. Работая над важным документом, выключаю телефон.

9. В деловых телефонных переговорах «держу себя в руках», даже если до этого был чем-то раздосадован.

10. В качестве отзыва на телефонный звонок называю свою фамилию или организацию.

11. Во время продолжительного монолога собеседника по телефону время от времени подтверждаю свое внимание краткими репликами.

12. Завершая деловой разговор по телефону, благодарю собеседника и желаю ему успеха.

13. Если коллега, которого спрашивают по телефону, отсутствует, спрашиваю, что ему передать, и оставляю записку на его столе.

14. Если во время разговора с посетителем звонит телефон, я, как правило, прошу перезвонить позже.

15. В присутствии сотрудников стараюсь говорить по телефону вполголоса.

16. Если собеседника плохо слышно, прошу говорить громче или перезвонить.

Ответы

25 баллов и более – вы вполне владеете культурой телефонной беседы.

20-24 баллов – в целом, вы владеете искусством телефонного разговора, но есть еще резервы для совершенствования.

менее 20 баллов – целесообразно еще раз изучить правила

Перечень рекомендуемых учебных изданий, дополнительной литературы,

Интернет-ресурсов

Основная литература:

1. Гарькуша О.Н. Профессиональное общение: [Электронный ресурс] Учебное пособие / Гарькуша О.Н. - М.:ИЦ РИОР, НИЦ ИНФРА-М, 2021. - 111 с.: 60x90 1/16. - (Профессиональное образование) ISBN 978-5-369-01311-3 - Режим доступа: <http://znanium.com/catalog/product/433902> - ЭБС Znanium.

Дополнительная литература:

1. Корягина, Н. А. Психология общения: учебник и практикум для среднего профессионального образования / Н. А. Корягина, Н. В. Антонова, С. В. Овсянникова. — Москва: Издательство Юрайт, 2021. — 437 с. — (Профессиональное образование). — ISBN 978-5-534-00962-0. — Текст: электронный // ЭБС Юрайт.
2. Немов, Р. С. Психология в 2 ч. Часть 1: учебник для среднего профессионального образования / Р. С. Немов. — 2-е изд., перераб. и доп. — Москва: Издательство Юрайт, 2021. — 243 с. — (Профессиональное образование). — ISBN 978-5-534-02366-4. — Текст: электронный // ЭБС Юрайт.
3. Немов, Р. С. Психология в 2 ч. Часть 2: учебник для среднего профессионального образования / Р. С. Немов. — 2-е изд., перераб. и доп. — Москва: Издательство Юрайт, 2021. — 292 с. — (Профессиональное образование). — ISBN 978-5-534-02368-8. — Текст: электронный // ЭБС Юрайт.

Интернет-ресурсы:

1. <https://psyera.ru/4322/obshchenie>.- Портал гуманитарно-правовых дисциплин
2. <http://www.voppsy.ru/>- сайт журнала «Вопросы психологии»
3. <https://klex.ru/kuх>- эл. версия Учебного пособия Михалкин Н.В. Социальная психология:. М.РАП,2020
4. Единое окно доступа к образовательным ресурсам <http://window.edu.ru>.

Лист о внесении изменений в УМК учебных дисциплин и профессиональных модулей

В соответствии с приказом № 796 «О внесении изменений в федеральные государственные образовательные стандарты среднего профессионального образования» **внести изменения** в УМК учебных дисциплин и профессиональных модулей по специальности среднего специального профессионального образования 38.02.01 Экономика и бухгалтерский учет (по отраслям).

Изложить в следующей редакции:

ОК 01. Выбирать способы решения задач профессиональной деятельности применительно к различным контекстам;

ОК 02. Использовать современные средства поиска, анализа и интерпретации информации и информационные технологии для выполнения задач профессиональной деятельности;

ОК 03. Планировать и реализовывать собственное профессиональное и личностное развитие, предпринимательскую деятельность в профессиональной сфере, использовать знания по финансовой грамотности в различных жизненных ситуациях;

ОК 04. Эффективно взаимодействовать и работать в коллективе и команде;

ОК 05. Осуществлять устную и письменную коммуникацию на государственном языке Российской Федерации с учетом особенностей социального и культурного контекста;

ОК 06. Проявлять гражданско-патриотическую позицию, демонстрировать осознанное поведение на основе традиционных общечеловеческих ценностей, в том числе с учетом гармонизации межнациональных и межрелигиозных отношений, применять стандарты антикоррупционного поведения;

ОК 07. Содействовать сохранению окружающей среды, ресурсосбережению, применять знания об изменении климата, принципы бережливого производства, эффективно действовать в чрезвычайных ситуациях;

ОК 08. Использовать средства физической культуры для сохранения и укрепления здоровья в процессе профессиональной деятельности и поддержания необходимого уровня физической подготовленности;

ОК 09. Пользоваться профессиональной документацией на государственном и иностранном языках.

Изменения в УМК учебных дисциплин и профессиональных модулей утверждены на заседании методического совета ФДП и СПО « 19» октября 2022 г. (протокол № 02).

МИНИСТЕРСТВО СЕЛЬСКОГО ХОЗЯЙСТВА РОССИЙСКОЙ ФЕДЕРАЦИИ
ФЕДЕРАЛЬНОЕ ГОСУДАРСТВЕННОЕ БЮДЖЕТНОЕ ОБРАЗОВАТЕЛЬНОЕ
УЧРЕЖДЕНИЕ ВЫСШЕГО ОБРАЗОВАНИЯ
«РЯЗАНСКИЙ ГОСУДАРСТВЕННЫЙ АГРОТЕХНОЛОГИЧЕСКИЙ УНИВЕРСИТЕТ
ИМЕНИ П.А. КОСТЫЧЕВА»

УТВЕРЖДАЮ:
Декан ФДП и СПО



А.С. Емельянова
«16» марта 2023 г

МЕТОДИЧЕСКИЕ УКАЗАНИЯ К ПРАКТИЧЕСКИМ ЗАНЯТИЯМ

по дисциплине **АУДИТ**
для студентов 3 курса
по специальности
38.02.01 ЭКОНОМИКА И БУХГАЛТЕРСКИЙ УЧЕТ (ПО ОТРАСЛЯМ)
(очная форма обучения)

Рязань, 2023

Методические указания к практическим занятиям составлены с учетом требований Федерального государственного образовательного стандарта (далее – ФГОС), утвержденного 05.02.2018 г. приказ № 69 по специальности среднего профессионального образования 38.02.01 Экономика и бухгалтерский учет (по отраслям)

Разработчики:

Правоторова И.В., преподаватель кафедры бухгалтерского учета, анализа и аудита;

Методические указания к практическим занятиям одобрены предметно-цикловой комиссией экономических дисциплин ФДП и СПО «16» марта 2023г., протокол №8.

Председатель предметно-цикловой комиссии



Е.В. Стишкова

СОДЕРЖАНИЕ

	Стр.
Раздел 1. ОСНОВЫ АУДИТА	
1 Понятие, сущность и содержание аудита. Организация аудиторской службы. Виды аудита.	4
2 Законодательная и нормативная база аудита. Права, обязанности и ответственность аудитора	4
Раздел 2. МЕТОДОЛОГИЯ АУДИТА	
1 Общие понятия форм и методов аудиторской деятельности. Технологические основы аудита	5
Раздел 3. АУДИТОРГАНИЗАЦИИ	
1 Аудит учета денежных средств и операций в валюте	10
2 Аудиторская проверка расчетов бюджетом и внебюджетными фондами	11
3 Аудиторская проверка учета расчетных и кредитных операций	12
4 Аудиторская проверка операций с основными средствами и материальными активами. Аудиторская проверка операций с производственными запасами	16
5 Аудиторская проверка соблюдения трудового законодательства и расчетов по оплате труда	19
6 Аудит готовой продукции и ее продажи	20
7 Аудиторская проверка собственных средств организации. Аудиторская проверка финансовых результатов	20
8 Аудиторская проверка отчетности экономического субъекта	21
СПИСОК ИСПОЛЬЗУЕМЫХ ИСТОЧНИКОВ	24

Раздел 1. ОСНОВЫ АУДИТА

Тема 1: Понятие, сущность и содержание аудита. Организация аудиторской службы. Виды аудита.

Тема 2: Законодательная и нормативная база аудита. Права, обязанности и ответственность аудитора

Практическое задание 1. Оцените необходимость повторного составления и подписания письма-обязательства о проведении аудита в следующих ситуациях:

Аудиторская фирма заключила договор на проведение аудита в ООО «Вектор» сроком на 7 лет, начиная с 20X1 года:

В период с 20X3 по 20X5 ООО «Вектор» увеличило объемы производства в 3,5 раза, прибыль выросла в 6,7 раз, численность работников на 200 %.

Ответ:

В 20X3 году в ФЗ «Об аудиторской деятельности»

были внесены изменения, затрагивающие порядок вступления аудиторской фирмы в саморегулируемые организации.

Ответ:

В 20X3 в ФПС АД были внесены изменения, затрагивающие методологию проведения аудита в организациях.

Ответ:

В 20X6 ООО «Вектор» переименовалось в ООО «Вектор Плюс». Ответ:

В период 20X1-

20X3 года ООО «Вектор» профилировалась на производстве и реализации канцелярских принадлежностей, начиная с 20X4 организация занимается только дизайн-проектами канцелярских принадлежностей для других фирм.

Ответ:

В 20X6 ООО «Вектор» переименовалось в ЗАО «Вектор». Ответ:

В 20X2 согласно отчету о прибыли и убытках
75% прибыли получено от

основной деятельности.

Ответ:

ООО «Вектор

прочей деятельностью, а 35% прибыли – от

Практическое задание 2. Определите оценку системы внутреннего контроля организации на основании предварительной работы аудиторов.

В организации отсутствует программа внутреннего контроля, график проведения инвентаризации; проведенная инвентаризация перед составлением годовой бухгалтерской отчетности отклонений в данных бухгалтерского учета не выявила.

Оценка:

В организации имеется программа внутреннего контроля, инвентаризация проводится согласно установленному графику; результаты инвентаризации перед составлением годовой бухгалтерской отчетности отклонений не выявили.

Оценка:

В организации имеется программа внутреннего контроля, инвентаризация проводится согласно установленному графику; результаты инвентаризации перед составлением годовой бухгалтерской отчетности отклонений не выявили; по заявлению кассира из-за загруженности работы кассовая книга заполняется раз в три дня и предоставляется бухгалтерии для проверки

Оценка:

В организации имеется программа внутреннего контроля, инвентаризация проводится согласно установленному графику; результаты инвентаризации перед составлением годовой бухгалтерской отчетности отклонений не выявили; работники склада готовой продукции заполняют внутренние документы по отгрузке продукции в конце рабочего дня из-за массового характера операций.

Оценка:

Раздел 2. МЕТОЛОГИЯ АУДИТА

Тема 1: Общие понятия о формах и методах аудиторской деятельности. Технологические основы аудита.

Практическое задание 3. Разработайте общий план аудиторской проверки ООО «Возрождение» по заданным условиям, исходя из 40 часовой трудовой недели одного аудитора (5 рабочих дней в неделю, трудовой день – 8 часов) и из равномерного распределения объемов работ по отчетным периодам. (Макет плана аудита необходимо сделать на отдельном листе и заполнить)

Таблица 1. - Ситуационные условия

Показатель	Ситуация 1	Ситуация 2
Стоимость 1 часа работы, руб.		
-аудитора	200	150
-руководителя проверки	150	100
Объем работы по участку, час.	290	330
-блок налога обложения	30	35
-оборотные активы	40	45
-внеоборотные активы	90	95
-капиталы и резервы	40	45
-долгосрочные обязательства	50	55
-краткосрочные обязательства	40	55

Практическое задание 4. Ответьте на вопросы исходя из заданной ситуации:

При проведении аудиторской проверки ООО «Доверие» аудиторская фирма обнаружил а необходимость для получения достаточной уверенности в достоверности бухгалтерской документации проверить ведение учета с поставщиками и подрядчиками. Руководитель аудиторской проверки обратился к ООО «Доверие» с просьбой внести в программу аудита пункт проверки расчетов с поставщиками и подрядчиками. Возможно ли изменение программы проверки во время ее проведения? Ответ:

Каким образом вносятся изменения в программу проверки? Ответ:

Возможно ли проведение инвентаризации в ходе проверки? Ответ:

Практическое задание 5. Аудиторская организация приняла решение о проведении выборочного аудита по участкам Готовая продукция, Кредиторская задолженность и Запасные части. Произведите расчет размера выборки по каждому из участков.

Таблица 2.- Определение размера выборки по участкам

	Участок готовая продукция	Участок кредиторская задолженность	Участок Запасные части
Размер генеральной совокупности, руб.	10400200	8400500	6700600
Уровень существенности (допустимая ошибка), руб.	900000	900000	900000
Риск выборки, %	5	5	5
Обнаружение ошибок	Неожидается	Неожидается	Неожидается
Размер выборки			

Практическое задание 6. На основании заданных условий рассчитайте интервал выборки

Таблица 3.- Определение интервала выборки

	Ситуация 1	Ситуация 2	Ситуация 3
Размер, документов			
-генеральной совокупности	200	200	200
-случайной выборки	100	50	25
Интервал выборки			

Практическое задание 7. Произведите расчет уровня существенности по исходным данным, основываясь на методике, изложенной в Правиле (стандарте) аудиторской деятельности «Существенность в аудите».

Таблица 4.- Базовые показатели для расчета показателя уровня существенности

Наименование базового показателя	Значение базового показателя бухгалтерской отчетности проверяемого экономического субъекта, тыс.руб.	Доля, %	Значение, применяемое для назначения уровня существенности, тыс.руб.
Балансовая прибыль предприятия	14 500	5	
Валовой объем реализации без НДС	214 210	2	
Валюта баланса	314 157	2	
Собственный капитал	21 200	10	
Общие затраты организации	84 675	2	

Расчет уровня существенности:

Практическое задание 8. Произведите расчет уровня существенности по данным бухгалтерской отчетности, основываясь на методике, изложенной в Правиле (стандарте) аудиторской деятельности «Существенность аудита», и распределите его между статьями баланса организации пропорционально структуре.

Таблица 5. Отчет о прибыли и убытках, тыс. руб.

Показатели	20XXг.
Выручка	24126
Себестоимость реализованных товаров	18371
Прибыль от реализации	5755
Прочие операционные расходы	426
Прибыль от финансово-хозяйственной деятельности	53290
Прочие расходы	210
Прибыль от отчетного периода	5119
Налог на прибыль	1300
Отвлеченные средства	292
Нераспределенная прибыль от отчетного года	3527

Таблица 6. Баланс на 31 декабря 20XXг

Показатели	Сумма, тыс. руб.
Внеоборотные активы	
Основные средства и нематериальные активы	8325
Долгосрочные финансовые вложения	426
Всего внеоборотных активов	8751
Оборотные активы	
Запасы	1005
Дебиторы и краткосрочные финансовые вложения	4756
Денежные средства в кассе и банке	470
Всего оборотных активов	6231
БАЛАНС	14982
Собственный капитал	
Уставный капитал	6700
Резервный капитал	3100
Нераспределенная прибыль	1205
Всего капитал и резервы	11005
Кредиторы	
Долгосрочные заемные средства	626
Краткосрочная кредиторская задолженность	3351
Всего кредиторская задолженность	3977
БАЛАНС	14982

Расчет уровня существенности:

Таблица 7. Распределение значения уровня существенности пропорционально структуре баланса.

Статья баланса	Сумма, тыс. руб.	Удельный вес, %	Уровень (граница) существенности, тыс. руб.
Основные средства и нематериальные активы	8325		
Долгосрочные финансовые вложения	426		
Запасы	1005		

Дебиторы и краткосрочные финансовые вложения	4756		
Денежные средства в кассе и в банке	470		
Уставный капитал	6700		
Резервный капитал	3100		
Нераспределенная прибыль	1205		
Долгосрочные заемные средства	626		
Краткосрочная кредиторская задолженность	3351		

Практическое задание 9. Рассчитайте требуемый риск на основе исходных данных, %

Таблица 8. Определение рисков

	Организация 1	Организация 2	Организация 3
ВХР	70	80	80
РСК	45	25	20
РН	15		
АР		5	5

Практическое задание 10. Составить тест - вопросник по оценке системы бухгалтерского учета и внутреннего контроля (по типу да-нет)

Таблица 9. - Тест -

вопросник оценки системы бухгалтерского учета и внутреннего контроля

Вопрос	Ответ		Примечание
	да	нет	
Система бухгалтерского учета			
1.			
2.			
3.			
4.			
5.			
6.			
7.			
8.			
9.			
10.			
Система внутреннего контроля			
1.			
2.			

3.			
4.			
5.			
6.			
7.			
8.			
9.			
10.			

Практическое задание 11. Составить тест-вопросник по оценке системы бухгалтерского учёта и внутрихозяйственного контроля (по типу ур-овневой системы в баллах)

Таблица 10.- Тест – вопросник оценки системы бухгалтерского учёта и внутрихозяйственного контроля

Вопрос	Уровень	Баллы	Ответ	Примечание
Система бухгалтерского учёта				
Система внутрихозяйственного контроля				

Раздел 3. АУДИТОРГАНИЗАЦИИ

Тема 1: Аудит учета денежных средств и операций в валюте

Практическое задание 1. Определите сущность нарушений, характер, дайте рекомендации и по их устранению, оцените степень влияния на достоверность информации. Для каждой ситуации дайте письменные рекомендации и сформируйте аудиторское заключение по учету денежных средств.

При инвентаризации кассы было выявлено следующее: по фактическим данным - 2200 рублей наличности, договор о полной индивидуальной ответственности кассиром не заключен, с ПВКО кассира при приеме на работу не ознакомили, по данным учета - согласно кассовому отчету остаток наличных денежных средства в кассе составил 2670 рублей, за день произошли следующие операции: выдано в подотчет (РКО № 44) - 600 руб., получено от Сурковой Г.Н. за продукцию (ПКО № 37) - 230 рублей, выдано Романовой П.Р. депонированная заработная плата (РКО № 45) - 1200 рублей, по чеку № 374560 из банка получена сумма хозяйственных нужд - 1800 рублей. Согласно учетной политике организации лимит кассы составляет 2800 рублей.

Ответ:

Аудиторы проверяли кассовые операции в период с 15.01.XX по 16.01.XX, одним из источников информации послужил отчет кассира, на основании которого был сформирован рабочий документ аудитора по расчету наличных средств у контрагентами.

Рабочий документ аудитора № 1

Дата	№РКО	Наименование поставщика	Сумма, руб.	Откл.	Прим.
15.01	51	АОЗТ «Молот»	62160		
15.01	57	ИП Самохина А.Д.	42040		
15.01	59	АОЗТ «Молот»	49980		
16.01	65	Базаснабжения «Россия+»	265400		
16.01	66	ИП Самохина А.Д.	163120		

Ответ:

Лимит остатка денежных средств в кассе в организации согласно учетной политике установлен на уровне 10000 рублей, дни выдачи заработной платы 2-го и 18-го числа каждого календарного месяца. Аудиторы при проверке соблюдения ПВКО сформировали рабочий документ, в котором за период с 01.02.XX по 12.12.XX были получены данные:

Рабочий документ № 1

Дата	Остаток, руб.	Откл.	Примечание
01.02.	1500		
18.02.	760000		
01.03	22000		

02.04	28650		
15.04	14870		
02.05	13700		
15.05	13700		
01.06	472700		
05.06	12700		
10.07	16800		
01.08	11300		
10.09	15700		
10.10.	15800		
12.12.	17701		

Ответ:

Тема2:Аудиторскаяпроверкарасчетоввбюджетомивнебюджетнымифондами

Практическоезадание1

Обществоограниченнойответственностью«Старт»длярасчетовпоначислениюналогови их перечислению в бюджет использует счет 68 «Расчеты по налогам и сборам».Какиесубсчетаданномусчетуможетоткрывать ООО«Старт»?

Ответ

Аудиторскаяфирмаприступилакпроведениюаудиторскойпроверкирасчетоввбюджетоми внебюджетными фондами

Перечислитеисточникиинформациидляпроведениятакогоаудита.Отве

т

При проведении аудиторской проверки в бухгалтерских документах ООО «Принт»была обнаружена ошибка в начислении НДС во 2 квартале отчетного года. Был принят кзачетукачествоналоговоговычетаНДСпобезвозмезднополученномуимуществу- компьютерномуоборудованию.

Декларация по НДС уже была подана в налоговую инспекцию. Какие действия должны бытьосуществленыаудитормибухгалтероморганизации?Какиеисправительныепроводкидолжны быть внесены в отчетную документацию?

Ответ

Практическоезадание2

2.1ВрезультатеаудиторскойпроверкиООО«Витязь»,выявили,чтовбухгалтерскойдокументацииО ООО«Витязь»вдекабре20... былиисделаны проводки:

-начислен налог на имущество по ставке 2

%Дт91 Кт 68 -500 руб

-начислен налог на

прибыльДт99 Кт68 -15000

руб

Также выявили дополнительные достоверные данные. Среднегодовая стоимость имуществаООО«Витязь» составляетпосостояниюна 1.01.20...-90000руб,1.04.20...-100000руб,1.07.20...-115000 руб.1.10.20... -125000руб.31.12.20... -134000 руб.

Налогнаимуществоуплаченза9месяцев20...годавсумме1275руб

СальдоКт99безналоганаприбыльпосостояниюна31.12.20...составляет120000руб.

Определите правильность начисления и уплаты налогов. В случае выявления ошибки исправьте проводку. Заполните ведомость выявленных ошибок и нарушений.

Рабочий документ

Номер	Данные организации			Данные проверки		
	Дт	Кт	Сумма, руб	Дт	Кт	Сумма, руб

Тема 3: Аудиторская проверка учета расчетных кредитных операций

Практическое задание 1. Оцените правомерность ситуации, предложите вариант письменной информации и аудиторского заключения

1.1. В ходе проведения аудиторской проверки на промышленном предприятии было выявлено, что в ноябре 20X1 г. заработная плата была выплачена сотрудникам готовыми изделиями, о чем свидетельствует бухгалтерская запись Дт 70 Кт 43

Ответ:

в организации проводился аудит расчетов по оплате труда работников. Расчетный отдел бухгалтерии произвел начисление отпускных экономисту Маловой Н.И. в ноябре 20X2 г. За отработанный период 20X1-20X2 гг. в соответствии с утвержденным графиком отпусков. В учетной политике организации создание резерва на оплату отпусков рабочим не предусмотрено. В соответствии с Положением о премировании, премии по итогам работы за месяц выплачиваются в организации ежемесячно позднее и начисляются за фактически отработанное время, включая период нахождения в командировке. Ежемесячно Маловой Н.И. начислялась надбавка за разъездной характер работы – 300 руб. Сотрудница имеет право на стандартный налоговый вычет на одного ребенка в возрасте от 18 лет.

Таблица 1. Расчет отпускных (Малова Н.И.)

№ п/п	Расчетный период	Число отработанных дней, дней		Заработная плата, руб.	Премии, руб.
		по календарю	фактически		
20X1					
1	Ноябрь	21	20	4900	700
2	Декабрь	22	21	5300	900
20X2					
3	Январь	16	14	4800	100
4	Февраль	19	19	5100	600
5	Март	22	22	5500	700
6	Апрель	20	20	5400	900
7	Май	21	21	5300	1000
8	Июнь	21	21	5600	900
9	Июль	21	21	5600	1100
10	Август	23	21	5100	1100
11	Сентябрь	21	21	5600	700
12	Октябрь	22	20	5500	1000
13	Ноябрь	21	4	1500	1200
	Итого	270	245	65 200	11 800
		Расчетный период: декабрь 2008-ноябрь 2009 – 60300 руб. Среднегодовой заработок – 209,18 руб ((60300+9900+3600)/12/29,4)			

Отпускные–5857

В бухгалтерском учёте за ноябрь были сделаны следующие записи:

Таблица 2. Бухгалтерские записи за ноябрь 20XX (Маслова Н.И.)

№	Содержание операции	Сумма	Дт	Кт
1	Начислена заработная плата	2 700	20	70
2	Начислены отпускные	5 857	20	70
3	Удержан НДФЛ	930,41	70	68

Ответ:

02.03.20X3 г. бухгалтерия ЗАО «Прогресс» получила акт сверки расчётов от ООО «Авель», в котором результатом сверки значилась задолженность в пользу ООО «Авель» в размере 3776 руб. По данным бухгалтерского учёта ЗАО «Прогресс» задолженность отсутствует. Согласно сумма статка по расчётам на начало года также выявлено аналогичное расхождение в том же размере 3776 руб. Бухгалтер ЗАО «Прогресс» сделал запрос у поставщика на акты сверки за предыдущие годы. В результате в акте сверки за 2006 год бухгалтер обнаружил наличие операции по продаже от 12.12.20XX на сумму 3776 руб. Бухгалтер сделал запрос документов – оснований данной операции. Из ООО «Авель» прислали не подписанную покупателем накладную, счёт-фактуру и счёт на отпущенные запчасти (для целей ремонта трактора) на сумму 3776 руб. (в т. ч. НДС – 576 руб.). Бухгалтер принял к учёту данные документы, отразив в учётной бухгалтерской операции от 05.03. 20XX г.: Дт 10-6 Кт 60 на сумму 3776 руб. Данный порядок учёта НДС по приобретаемым товарам бухгалтерия организации обосновывает применением системы налогообложения для сельскохозяйственных товаропроизводителей (ЕСХН). После чего подписала акты сверки и отослала договорные экземпляры поставщику.

Ответ:

В ходе обязательной аудиторской проверки расчётов с поставщиками и покупателями ЗАО «Агроплем» были выявлены крупнейшие дебиторы и кредиторы Общества, а также хозяйственные операции, имевшие место за выбранный период – декабрь 20X9 года. Ниже представлены сводка данных по аналитическим счётам учёта расчётов дебиторами и кредиторами на 31.12.200X9 года. Учёт на предприятии ведётся в автоматизированной форме: выборки подготовлены сотрудниками бухгалтерии по просьбе аудиторов. Аудиторы убедились в соответствии информации синтетического и аналитического учёта данным первичных документов, составленных на бумажных носителях, в отношении выбранного периода.

Рабочий документ аудитора 1

№ п/п	Наименование контрагента	Сумма задолженности тыс.руб.	Дата возникновения	Примечание
Дебиторы				
1	ООО "Племснаб"	490 500	15.08.20X9	
		320 000	23.10.20X9	
		128 500	21.03.20X9	Срок платежа 31.07.20X9
2	ООО "Юность"	750 000	25.10.20X8	Срок платежа 01.03.20X9
		50 500	21.08.20X9	
3	ООО "Ликос"	75 000	17.12.20X5	Срок платежа 01.04.20X6
4	ЗАО "Альтависта"	52 000	25.12.200X6	Ликвидировано*

5	ИПКоробейниковаА.С.	47 500	11.11.20X9	
6	МУП "Жилищно-эксплуатационные системы"	20 500	07.08.20X9	
7	МУП"Водоканалтрест"	19 500	17.07.20X9	
8	ООО"Росплеконтракт"	8,85	22.12.20X9	
	Итого	1 954009		
Кредиторы				
1	ООО"Пойма"	1 280000	15.10.20X9	
		59 500	15.08.20X9	
		48 000	17.09.20X9	
		24 000	11.11.20X9	
2	ЗАО"ПроАгро"	27 500	25.12.2X9	
3	ОАО «Московский НПЗ» топливодизельное	200 000	26.12.20x9	
4	ООО"МихнёвскийСиликатный завод"	10 500	20.10.20X9	
		9000	18.12.20X9	
5	ОАО"Центрснабсбыт"	7500	11.11.20X9	
6	ЗАО"Регион-контакт"	4000	17.12.20X9	
	Итого	1 670000		

Бухгалтерские записи по счетам 60,62

№ п/п	Дата	Содержание операции	Бухгалтерские записи		Сумма операции тыс.руб.
			Дт	Кт	
1	17.12.20X9	Получена от ЗАО"Регион-контакт" партия Концентратов Кормовых белковых (ККБ)	10-7	60	3636,364
		Отражен НДС	19	60	363,636
2	18.12.20X9	Получен кирпич строительный от ООО "Михнёвский Силикатный завод"	10-10	60	8750
		Отражен НДС	19	60	1750
3	22.12.20X9	Продано молоко ООО"Росплеконтракт"	62	90-1	7,5
		Начислен НДС по проданной продукции	90-3	62	1,35
		Списана себестоимость реализованного молока	90-2	43	3200
4	25.12.20X9	Получена от ЗАО "ПроАгро" партия препарата повышающего жизнеспособность поросят "Биоплюс 2Б"	10-1	60	22 550
		Отражен НДС	19	60	4950
5	26.12.20X9	Получено от ОАО «Московский НПЗ» топливодизельное зимнее ДЭКп-3	10-4	60	164 000
		Отражен НДС	19	60	36 000

* ЗАО"Альтависта" ликвидировано 31.12.20X7 в соответствии с решением учредителей

Приведённые записи охватывают всю корреспонденцию счетов 60 и 62 за декабрь 20X9 года. В отчётности за 20X9 год дебиторская и кредиторская задолженность отражены в суммах, соответствующих расшифровке (1 954 009 тыс.руб. по разделу «Дебиторская задолженность», 1670 000 тыс.руб. по разделу «Кредиторская задолженность»). Обороты и остатки по счёту 63 за 20X8-20X9 гг. отсутствуют. Данные налогового учёта по данному разделу полностью соответствуют доходам и расходам, отражённым в бухгалтерском учёте.

Ответ:

Руководство организации ЗАО «Вымпел» выплатил работнику Каптилину В.А. премию, не предусмотренную трудовым договором, коллективным договором, системным положением. Бухгалтер включил эту премию в налоговые расходы.

Ответ:

Аудиторской организацией проводится аудит отчетности ОАО «Атлант» за 20X8 год. Рабочей группой, проверявшей учет поступления и расходования материальных ценностей, установлено, что в учетной политике организации зафиксированы метод учета материалов по фактической себестоимости на счете 10 «Материалы» и метод списания материальных ценностей в производство по стоимости первых по времени закупок (метод ФИФО). В отчетном периоде ОАО привлекало для приобретения отдельных видов материальных ценностей заемные средства (краткосрочный кредит банка под 12% годовых с ежемесячным начислением процентов). Приобретение материальных ценностей оформлялось договорами купли-продажи и договорами мены. Сумма активов ОАО на отчетную дату составляет 2 500 000 р., остатки по счетам материально-производственных запасов - 500 000 р., величина выручки за проверяемый период - 4 000 000 р., прибыль до налогообложения 263 000 р.

В бухгалтерском учете аудируемого лица сделаны следующие записи:

Рабочий документ аудитора

Дата	Корреспонденция счетов	Сумма, тыс.руб.	Содержание операции	Примечание
01.02.20X8	Д51 К66	8000	получен кредит на приобретение материалов	
10.02.20X8	Д60 К51	400	предоплата ООО «Интертраст» за материалы	
28.02.20X8	Д91 К66	8	начислены проценты по кредиту	
05.03.20X8	Д10 К60	400	поступили материалы от ООО «Интертраст»	
	Д19 К60	72	НДС по поступившим материалам	
	Д68 К19	72	принят к вычету НДС	
10.03.20X8	Д60 К51	400	предоплата ООО «Интертраст» за материалы	
31.03.20X8	Д91 К66	8	начислены проценты по кредиту	
05.04.20X8	Д10 К60	400	поступили материалы от ООО «Интертраст»	
	Д19 К60	72	НДС по поступившим материалам	
	Д68 К19	72	принят к вычету НДС	
10.04.20X8	Д10 К60	200	поступили материалы от ЗАО «Контракт» по договору мены, оценены по рыночной стоимости	
12.04.20X8	Д91 К10	180	отгружены ТМЦ по договору мены с ЗАО «Контракт»	
	Д60 К91	200	задолженность перед ЗАО «Контракт» по дог. мены	
30.04.20X8	Д91 К99	20000	отражен финансовый результат от выбытия ТМЦ по договору мены	
30.04.20X8	Д91 К66	8	начислены проценты по кредиту	

Ответ:

При аудиторском отчете по отчетным данным АО «Восток» установлено: маркетолог Карпенко Д.И. командирован в Москву для повышения квалификации с 01.09.20Х9 (отчетный год) сроком на 30 дней. Задание по командировке не выполнено, отсутствует документ о повышении квалификации. Отчет проверен, принят бухгалтером Глебовой А.Б., не утверждён директором; вся сумма командировочных расходов включена в расходы в целях бухгалтерского учёта и налогообложения. Согласно данным авансового отчёта был составлен рабочий документ аудитора

Рабочий документ аудитора

№ п/п	Содержание операций	Сумма (руб.)	Бухгалтерские записи	
Списаны командировочные расходы		30850	20	71
1	Суточные (30 дней по 165 руб. за каждый день)	4950		
2	Жильё без документов по письменному подтверждению владельца квартиры (800 руб./сутки)	22 400		
3	Стоимость железнодорожного билета Рязань-Москва	600		
4	Стоимость автобусного билета Москва-Рязань	300		
5	Страховой сбор	100		
6	Литература (кассовый и товарный чек на приобретение 5-ти книг)	2 000		

Ответ:

Тема 4: Аудиторская проверка операций с основным и средствами нематериальными активами. Аудиторская проверка операций с производственными запасами

Задание 4.1. Сотрудниками аудиторской группы было выявлено, что полная инвентаризация материальных ценностей проводилась 15.11.ХХ, что подтверждается актами инвентаризации, сличительными ведомостями, результаты инвентаризации нашли отражение на счетах бухгалтерского учёта. Кроме того, аудиторы в соответствии с договором с аудируемым лицом принимали участие в инвентаризации наиболее ответственных участков хранения ТМЦ. Согласно составленному предварительному отчету аудиторов от 16.11.ХХ в ходе инвентаризации допущены отдельные нарушения действующего законодательства: отсутствие при проведении проверки некоторых членов инвентаризационной комиссии, прием и отпуск ценностей во время проверки без письменного разрешения руководителя и главного бухгалтера, не повлиявшие на общие результаты. Ниже представлены выборка из учетных регистров и перечень имеющихся документов аудируемого лица по данному вопросу.

Рабочий документ аудитора

Дата	Содержание операции	Бухгалтерская запись	Сумма, руб.	Кол-во	Примечание
15.11.ХХ	Списана недостача ТМЦ (ТЭНы 2,5 кВт)	Дт91Кт10	600	20	
15.11.ХХ	Списана недостача ТМЦ (катализатор в порошке, кг)	Дт20Кт10	1800	40	норма естественной убыли по 0,5% (общее количество 5000 кг)
15.11.ХХ	Списана недостача ТМЦ (эмульсия - возвратный отход, л)	Дт91Кт10	700	200	норма естественной убыли не установлена
15.11.ХХ	Недостача хоз. инвентаря (щетки, веники) в эксплуатации	Дт91Кт10	400	-	
15.11.ХХ	Списана недостача	Дт91Кт01	1800	3	

	основных средств (электрочайники)				
	Износ по списанию (электрочайники)	Дт02Кт91	1800	3	
15.11.XX	Доначисление износа объекта основных средств в связи с выявленным ухудшением физического состояния и истечением срока полезного использования (теплообменный агрегат)	Дт20Кт02	17600	–	
15.11.XX	Списание материального актива (программный продукт), не выявленный при инвентаризации	Дт91Кт04	6000	–	имеются счета организации-продавца или лицензионный договор от 17.07.20XX г.
	Износ по списанию (программный продукт)	Дт05Кт91	3000	–	
15.11.XX	Недостача ценных бумаг (вексель банка)	Дт91Кт58	25000	1	

Источниками информации для аудиторов послужили: инвентаризационная опись материальных ценностей № 4 от 15.11.XX, ценных бумаг и бланков строгой отчетности №2 от 15.11.XX

основных средств №1 от 15.11.XX, сличительная ведомость результатов инвентаризации товарно-материальных ценностей № 4 от 15.11.XX и основных средств №1 от 15.11.XX, акт инвентаризации нематериальных активов № 1 от 15.11.XX, наличных денежных средств № 2 от 15.11.XX, расчетов № 1 от 15.11.XX, ведомость результатов, выявленных инвентаризацией, №4 от 16.11.XX,

приказ руководителя о списании недостач, выявленных инвентаризацией, от 22.11.XX.

Нумерация документов в организации ведется нарастающим итогом с начала года. В бухгалтерском балансе (с учетом инвентаризации) товарно-материальные ценности отражены в сумме 250 420 р., основные средства - 420 667 р., нематериальные активы – 0 р., ценные бумаги - 225 000 р.

Ответ:

Задание 4.2 Согласно данным аудитора на ферме №13 АО «Заборье» 09.02.XX г. была проведена инвентаризация животных, что подтверждается актом инвентаризации. На основании акта и учетных данных по животным аудитор составил рабочий документ

Рабочий документ аудитора

	Молодняк 20X3 года рождения	Молодняк 20X2 года рождения	Молодняк 20X1 года рождения
По данным организации:			
-себестоимость 1 ц живой массы, руб.	5000	4800	5300
-наличие голов, гол.	26	456	201
-живая масса, кг	962	41040	30150
По фактическим данным:			
-себестоимость 1 ц живой массы, руб.	5000	4800	5300
-наличие голов, гол.	29	455	98
-живая масса, кг	1073	432000	14700
Отклонение			

Примечание	По объяснению завода ующей фермой Трениной Г. Л., во второй декаде января было получено 3 головы приплода. Акта о приходе и приплода не составили. Приплод не отражен и в статистическом отчете	Факт недостачи бычка средней упитанности скотники Лобов И. Р. и Лисовский П. Н. признали. Рыночная цена скота средней упитанности 8000 руб./ц.	

Ответ:

Задание 4.3 В ЗАО «Мир» аудиторы получили следующие данные при проверке участка учета годовой продукции растениеводства

Рабочий документ аудитора

Объект проверки	Цена, руб. за 1 ц	По данным, кг		Отклонение		Норма ест. убыли	Отнесено на ест. убыль	Отнесено на МОЛ
		учета	инвентаризации	кг	руб.			
Озимая рожь	320	2430	2417			0,07		
Пшеница	350	-	-			0,07		
Ячмень	280	876	872			0,07		
Овёс	280	674	654			0,06		
Гречиха	500	410	409			0,11		
Горох	380	670	646			0,09		
Семена клевера	16800	22	22			0,08		
Мука пшеничная	1050	4,3	4,1			0,05		

Ответ:

Задание 4.5 Организация имеет 6 тракторов, 4 из которых заняты в отрасли растениеводства, а остальные – в животноводстве. Затраты по транспортным работам данных тракторов относят по мере их возникновения сразу на соответствующие счета учета затрат на основное производство (20-1, 20-2). В соответствии с занятостью техники затраты по рассматриваемым видам работ за май месяц нашли следующее отражение в бухгалтерском учете организации:

Дт 20-1 Кт 70,69,10,02 (соответственно статьям затрат) 315000 руб. – отражены затраты по статьям на работу 12 тракторов, прикрепленных к отрасли растениеводства;

Дт 20-2 Кт 70,69,10,02,23-2 (соответственно статьям затрат) 209000 руб. – отражены затраты по статьям на работу тракторов, прикрепленных к отрасли животноводства.

Однако в итоге рассмотрения путевых листов тракторов выяснилось, что в данном месяце с 03 по 15 чисел 2 трактора, прикрепленных к отрасли животноводства, использовались для

выполнения транспортных работ в растениеводстве. Расчетным путем аудитор установил, что объем данных работ составил 11% от общего объема транспортных работ, произведенных тракторами животноводства в мае. Обратившись к данным прошлых лет, аудитор выяснил, что такое использование тракторов, прикрепленных к отрасли животноводства, для транспортных работ в растениеводстве на предприятии носит систематический и вместе с тем длительный характер.

Ответ:

Тема 5: Аудиторская проверка соблюдения трудового законодательства и расчетов по оплате труда

Задание 5.1 При проведении аудита расчетов по оплате труда установлено, что ведение первичного учета в ООО «Радуга» осуществлялось с использованием документов унифицированных форм.

Перечислите рекомендуемые к использованию документы по учету личного состава. Ответ

Задание 5.2 Аудиторская фирма при проведении аудита финансово-хозяйственной деятельности ЗАО «Аквилон» установила, что суммы, которые предназначены для предстоящей оплаты отпусков, учитываются на счете 96 «Резервы предстоящих расходов». Какими проводками в бухгалтерском учете должна отражаться оплата отпусков сотрудникам ЗАО «Аквилон»?

Ответ

Задание 5.3 Какими должны быть действия аудитора при аудите учета и контроля выработки и начисления заработной платы рабочим-сдельщикам промышленного предприятия?

Ответ

Задание 5.4 Общество ограниченной ответственностью «Комета» осуществляет контроль за соблюдением трудового законодательства и расчетов по оплате труда. С каждым работником заключается трудовой договор. Производится расчет списочной численности. Один раз в год выборочно проверяются начисленная оплата труда, правильность удержаний из заработной платы. Утверждено штатное расписание, в соответствии с которым осуществляется оплата труда. Начисление премий, вознаграждений, отпусков производится на основании необходимых документов и приказов руководства. Осуществляются проверки начисления оплаты труда, правильности удержаний из заработной платы. Премии, вознаграждения, отпуска начисляются обоснованно.

Первичные документы составлены правильно, однако не всегда используются типовые документы. Арифметические ошибки в первичных документах и расчетных ведомостях обнаружены.

Записи аналитического учета по счетам 70, 73 соответствуют записям в регистрах синтетического учета, Главной книге и балансе.

Проведите оценку контроля соблюдения трудового законодательства и расчетов по оплате труда, ответив на следующие вопросы.

Рабочий документ

Номер п/п	Вопрос	Ответ		Примечание
		Да	Нет	
1	Заключается ли с работником трудовой договор?			
2	Проводится ли расчет списочной численности работников?			
3	Проверяется ли в организации правильность заполнения первичных документов: договоров, приказов, контрактов?			
4	Проверяется ли начисленная оплата труда, правильность удержаний из заработной платы?			
5	Имеется ли утвержденное штатное расписание?			
6	Соответствует ли оплата труда штатному расписанию?			
7	Обосновано ли проводится начисление премий, вознаграждений, опускных?			
8	Проверяются ли удержания из заработной платы работников организации?			
9	Допускаются ли арифметические ошибки в первичных документах и расчетных ведомостях?			
10	Проводится ли периодическая сверка данных аналитического учета по счетам 7,073,68 и других с данными синтетического учета, Главной книги, балансом?			

Тема 6: Аудит готовой продукции и ее продажи

Задание 6.1: Аудиторская фирма «Аудит- консалт» приступила к проведению аудита продажи готовой продукции ЗАО «Кейс»

Перечислите документы, которые потребуются аудиторам для качественного осуществления своих обязанностей.

Ответ

Задание 6.2: В процессе проведения аудита учета продажи готовой продукции ЗАО «Кейс» аудитору следует

установить основные направления внутреннего контроля, осуществляемого на предприятии.

Назовите эти основные направления Ответ

Задание 6.3 Перечислите типичные ошибки, которые могут быть обнаружены аудитором в ходе аудита продажи готовой продукции на предприятии.

Ответ

Тема 7: Аудиторская проверка собственных средств организации. Аудиторская проверка финансовых результатов

Задание 7.1 Отразить на счетах бухгалтерского учета операции по учету нераспределенной прибыли организации.

Результатом финансово-хозяйственной деятельности промышленного предприятия является:
от обычных видов деятельности – прибыль в размере 245000 руб.;

от прочих видов деятельности – прибыль в размере 12000 руб.

Чрезвычайные расходы, связанные с потерей материалов, на конец отчетного периода составил и 3 400 руб.

5% нераспределенной прибыли, согласно учетной политике, направляется на формирование резервного капитала.

Сумма численных дивидендов составила 78000 руб.

Согласно решению акционеров, часть прибыли направлена на увеличение уставного капитала (20 000 руб.).

Ответ

Задание 7.2 Аудиторская фирма проводит аудит финансовых результатов ООО «Статус» за отчетный год. Наряду с другими направлениями проверки аудитор определяет существующий порядок записей на счетах учета расчетов по уплате в бюджет налога на прибыль.

Какими должны быть данные записи? Ответ

Задание 7.3 Метод определения выручки от реализации продукции устанавливается организацией на длительный срок, исходя из условий хозяйствования заключаемых договоров.

В каком документе он фиксируется? Ответ

Задание 7.4 Общество ограниченной ответственностью «Аудитор» проводит аудиторскую проверку производственно-финансовой деятельности ЗАО «Меган» за отчетный год. Аудиторами выявлено, что на себестоимость продукции отнесены сверхнормативные расходы по обслуживанию банковских кредитов и командировочным расходам.

Какой порядок учета расходов по нормируемым статьям затрат определен нормативно-правовыми документами? Назовите перечень данных статей.

Ответ

Тема 8: Аудиторская проверка отчетности экономического субъекта

Задание 8.1 Аудиторская компания ООО «Аудит и Консалтинг» при аудите финансовой отчетности ОАО «Кедр» за 20... г. установила следующее. ОАО «Кедр» осуществляет оптовую торговлю, находится на общем режиме налогообложения. В 20... г. в

составе коммерческих расходов общества 10 млн. руб. составляют затраты на маркетинговые услуги. По учетной политике они относятся как косвенным расходам. Коммерческие расходы в полной сумме включены в затраты общества в бухгалтерском учету и для целей налогообложения на основании счетов-

фактур. При проверке договоров на оказание маркетинговых услуг было установлено, что с даты начала осуществления по акту предоставления соответствующего отчета. Фактически акты и отчеты о проведенных маркетинговых услугах исполнителями не составлялись и на проверку предоставлены не были.

Руководство ОАО «Кедр» пояснило, что исполнитель не разработал формы акта и отчета по маркетинговым услугам, в связи с чем они отсутствуют в 20... г.

Задание:

1. Перечислите предпосылки подготовки бухгалтерской (финансовой) отчетности, в отношении которых осуществляется сбор аудиторских доказательств по коммерческим расходам, охарактеризуйте их.
2. Рассчитайте уровень существенности, используя бухгалтерскую (финансовую) отчетность ОАО «Кедр», положения внутрифирменного правила (стандарта) ООО «Аудит консалтинг».
3. Рассмотрите полученную аудитором информацию на предмет соблюдения норм бухгалтерского, налогового законодательства. При выявлении нарушений сформулируйте их содержание, укажите, какие нормативные правовые акты были нарушены, суммируйте искажения, на какие формы бухгалтерской (финансовой) отчетности оказывают влияние искажения. Оформите в виде раздела письма менного сообщения по результатам аудиторского руководства аудируемого лица и представителям собственника.
4. Оцените искажения на предмет существенности, используя бухгалтерскую (финансовую) отчетность ОАО «Кедр», уровень существенности, а также положения внутрифирменного правила (стандарта) ООО «Аудит и консалтинг». Для определения существенности на уровне отдельных показателей бухгалтерской (финансовой) отчетности считать искажение любого показателя 3% и более существенным. Для оценки существенности на уровне бухгалтерской отчетности все искажения суммируются по модулю.
5. Сформулируйте и обоснуйте выводы о достоверности бухгалтерской (финансовой) отчетности ОАО «Кедр», укажите, какое аудиторское заключение вы подготовите, если по другим сегментам аудита искажения не выявлены, вся необходимая информация была предоставлена, а также если:
 - не будут устранены замечания аудиторов;
 - будут устранены замечания

аудиторов. Данные из формы №1

ОАО «Кедр» на 31.12.20...

Показатель, тыс. руб.	31.12.20...	31.12.20...
АКТИВ		
1. Внеоборотные активы		
Основные средства	164	254
ИТОГО по разделу 1	164	254
2. Оборотные активы		
Запасы	11527	24406
в том числе:		
сырье, материалы и другие аналогичные ценности	412	23
затраты в незавершенном производстве	186	1793
готовая продукция и товары для перепродажи	10709	22471
расходы будущих периодов	220	119
Дебиторская задолженность	23873	41062
Денежные средства	3683	4664
ИТОГО по разделу 2	39083	70132

БАЛАНС	39247	70386
ПАССИВ		
3.Капитали резервы		
Уставный капитал	10020	10020
Нераспределенная прибыль (непокрытые убытки)	518	554
ИТОГО по разделу 3	10538	10579
4. Долгосрочные обязательства		
Займы кредиты	3987	8000
ИТОГО по разделу 4	3987	8000
5. Краткосрочные обязательства		
Кредиторская задолженность	24722	51808
ИТОГО по разделу 5	24722	51808
БАЛАНС	39247	70386

Данные из формы №2 ОАО «Кедр»

Показатель, тыс. руб.	За отчетный период	За предыдущий период
Выручка	133313	73157
Себестоимость продаж	(97631)	(58002)
Валовая прибыль	35682	15155
Коммерческие расходы	(33517)	(14114)
Прибыль (убыток) от продаж	2165	1041
Прочие доходы	810	3
Прочие расходы	(2810)	(999)
Прибыль (убыток) до налогообложения	165	45
Текущий налог на прибыль	(129)	(20)
Чистая прибыль (убыток) отчетного периода	36	25

Базовые показатели, используемые ООО «Аудитиконсалтинг» для нахождения уровня существенности

Показатель	Значение базового показателя финансовой отчетности проверяемого субъекта, тыс. руб.	Доля, %	Значение, применяемое для нахождения уровня существенности (гр. 2 * гр. 3 /100), тыс. руб.
1. Выручка от продаж товаров, продукции, работы, услуг без НДС		1	
2. Валюта баланса		2	
3. Собственный капитал (итого раздел 3 баланса)		4	

СПИСОК ИСПОЛЬЗУЕМЫХ ИСТОЧНИКОВ

Основная литература:

1. Казакова, Н.А. Аудит: Учебник для среднего профессионального образования / под общ. ред. Казаковой Н.А. – 3-е изд., перераб. и доп. - Москва: Юрайт, 2021 - 409с. – ISBN 978-5-534-09320 – 9 - [URL:https://urait.ru/viewer/audit-469442](https://urait.ru/viewer/audit-469442)
2. Штефан, М. А. Аудит : учебник и практикум для среднего профессионального образования / М. А. Штефан, О. А. Замотаева, Н. В. Максимова ; под общей редакцией М. А. Штефан. — 2-е изд., перераб. и доп. — Москва : Издательство Юрайт, 2023. — 294 с. — (Профессиональное образование). — ISBN 978-5-534-12379-1. — Текст : электронный // Образовательная платформа Юрайт [сайт]. — URL: <https://urait.ru/bcode/513578>

Дополнительная литература:

1. Захаров, И. В. Бухгалтерский учет и анализ : учебник для среднего профессионального образования / И. В. Захаров, И. М. Дмитриева, О. Н. Тарасова ; под редакцией И. М. Дмитриевой. — 2-е изд., испр. и доп. — Москва : Издательство Юрайт, 2023. — 416 с. — (Профессиональное образование). — ISBN 978-5-534-15822-9. — Текст : электронный // Образовательная платформа Юрайт [сайт]. — URL: <https://urait.ru/bcode/509826>

Интернет-ресурсы:

1. 1 Справочно-правовая система «КонсультантПлюс». - [URL:http://consultant.ru](http://consultant.ru). Режим доступа: свободный. – Текст электронный.
2. Справочно-правовая система «Гарант». - [URL:http://www.garant.ru](http://www.garant.ru) - Режим доступа: свободный. – Текст электронный.
3. Министерства финансов Российской Федерации: гос. учреждение. – 2021. -URL: <http://minfin.ru> . Режим доступа: свободный. – Текст электронный.
4. Федеральной налоговой службы: гос. учреждение. – 2021. - [URL:http://nalog.ru](http://nalog.ru) - Режим доступа: свободный. – Текст электронный.

Учебно-методические издания:

1. Методические рекомендации по самостоятельной работе [Электронный ресурс] Кривова А. В., Расходчикова О.В., Крючкова Н.Н. - Рязань: РГАТУ, 2021- ЭБ «РГАТУ»<http://bibl.rgatu.ru/MarcWeb2>

Методические указания к практическим работам [Электронный ресурс] Кривова А. В., Расходчикова О.В., Крючкова Н.Н.- Рязань: РГАТУ, 2021- ЭБ «РГАТУ»<http://bibl.rgatu.ru/MarcWeb2>

Лист о внесении изменений в УМК учебных дисциплин и профессиональных модулей

В соответствии с приказом № 796 «О внесении изменений в федеральные государственные образовательные стандарты среднего профессионального образования» **внести изменения** в УМК учебных дисциплин и профессиональных модулей по специальности среднего специального профессионального образования 38.02.01 Экономика и бухгалтерский учет (по отраслям).

Изложить в следующей редакции:

- ОК 01. Выбирать способы решения задач профессиональной деятельности применительно к различным контекстам;
- ОК 02. Использовать современные средства поиска, анализа и интерпретации информации и информационные технологии для выполнения задач профессиональной деятельности;
- ОК 03. Планировать и реализовывать собственное профессиональное и личностное развитие, предпринимательскую деятельность в профессиональной сфере, использовать знания по финансовой грамотности в различных жизненных ситуациях;
- ОК 04. Эффективно взаимодействовать и работать в коллективе и команде;
- ОК 05. Осуществлять устную и письменную коммуникацию на государственном языке Российской Федерации с учетом особенностей социального и культурного контекста;
- ОК 06. Проявлять гражданско-патриотическую позицию, демонстрировать осознанное поведение на основе традиционных общечеловеческих ценностей, в том числе с учетом гармонизации межнациональных и межрелигиозных отношений, применять стандарты антикоррупционного поведения;
- ОК 07. Содействовать сохранению окружающей среды, ресурсосбережению, применять знания об изменении климата, принципы бережливого производства, эффективно действовать в чрезвычайных ситуациях;
- ОК 08. Использовать средства физической культуры для сохранения и укрепления здоровья в процессе профессиональной деятельности и поддержания необходимого уровня физической подготовленности;
- ОК 09. Пользоваться профессиональной документацией на государственном и иностранном языках.

Изменения в УМК учебных дисциплин и профессиональных модулей утверждены на заседании методического совета ФДП и СПО «19» октября 2022 г. (протокол № 02).

МИНИСТЕРСТВО СЕЛЬСКОГО ХОЗЯЙСТВА РОССИЙСКОЙ
ФЕДЕРАЦИИ

ФЕДЕРАЛЬНОЕ ГОСУДАРСТВЕННОЕ БЮДЖЕТНОЕ ОБРАЗОВАТЕЛЬНОЕ
УЧРЕЖДЕНИЕ ВЫСШЕГО ОБРАЗОВАНИЯ «РЯЗАНСКИЙ
ГОСУДАРСТВЕННЫЙ АГРОТЕХНОЛОГИЧЕСКИЙ УНИВЕРСИТЕТ ИМЕНИ
П.А.КОСТЫЧЕВА»

УТВЕРЖДАЮ:
Декан ФДП и СПО

 А.С. Емельянова

«16» марта 2023 г.

Факультет дополнительного профессионального и среднего
профессионального образования

Методические указания

К практическим работам при изучении

ПМ. 03 Проведение расчетов с бюджетом и внебюджетными фондами МДК 03.01 Организация расчётов с бюджетом и внебюджетными фондами

для студентов 3 курса ФДП и СПО, обучающихся
по специальности 38.02.01 Экономика и бухгалтерский учет (по отраслям)
(очная форма обучения)

Методические указания к практическим работам составлены с учетом требований Федерального государственного образовательного стандарта (далее – ФГОС), утвержденного 05.02.2018 г. приказом Министерства образования и науки РФ за № 69 по специальности среднего профессионального образования (далее – СПО) 38.02.01 Экономика и бухгалтерский учет (по отраслям)

Разработчики:

Правоторова И.В., преподаватель кафедры бухгалтерского учета, анализа и аудита

Методические указания к практическим работам одобрены предметно-цикловой комиссией экономических дисциплин ФДП и СПО «16» марта 2023 г., протокол №8.

Председатель предметно-цикловой комиссии



Е.В. Стишкова

СОДЕРЖАНИЕ:

	стр
Общие положения	4
Структура и содержание практических работ	7
Содержание практических занятий	9
Раздел 1. Организация расчетов с бюджетом	
Тема 1.1. Организация расчетов с бюджетом по федеральным, региональным и местным налогам и сборам	
Практическая работа № 1,2,3	9
Практическая работа № 4	10
Практическая работа № 5	13
Практическая работа № 6	14
Практическая работа № 7	16
Практическая работа № 8	17
Практическая работа № 9	19
Практическая работа № 10	20
Практическая работа № 11,12	22
Тема 1.2. Организация расчетов с бюджетом экономических субъектов, применяющих специальные налоговые режимы	
Практическая работа № 13	24
Раздел 2. Организация расчетов с внебюджетными фондами	
Тема 2.1. Организация расчетов с внебюджетными фондами	
Практическая работа № 14,15,16,17	26
Список используемых источников	30

Общие положения

Целью методических указаний к практическим работам является закрепление теоретических знаний и приобретение практических умений и навыков выполнения работ по порядку исчисления и уплаты налогов и сборов, применяемый в случаях и в порядке, установленных НК и иными актами законодательства о налогах и сборах.

Методические указания к практическим работам разработаны в помощь студентам при выполнении ими заданий на практических занятиях при изучении ПМ. 03 Проведение расчетов бюджетом и внебюджетными фондами 38.02.01 Экономика и бухгалтерский учет (по отраслям).

С целью овладения указанным видом профессиональной деятельности и соответствующими профессиональными компетенциями обучающийся в ходе освоения профессионального модуля должен:

Иметь практический опыт	В проведении расчетов бюджетом и внебюджетными фондами.
уметь	<p>определять виды и порядок налогообложения; ориентироваться в системе налогов Российской Федерации; выделять элементы налогообложения;</p> <p>определять источники уплаты налогов, сборов, пошлин; оформлять бухгалтерскими проводками начисления и перечисления сумм налогов и сборов;</p> <p>организовывать аналитический учет по счету 68 "Расчеты по налогам и сборам";</p> <p>заполнять платежные поручения по перечислению налогов и сборов;</p> <p>выбирать для платежных поручений по видам налогов соответствующие реквизиты;</p> <p>выбирать коды бюджетной классификации для определенных налогов, штрафов и пени;</p> <p>пользоваться образцом заполнения платежных поручений по перечислению налогов, сборов и пошлин;</p> <p>проводить учет расчетов по социальному страхованию и обеспечению;</p> <p>определять объекты налогообложения для исчисления, отчета по страховым взносам в ФНС России и государственные внебюджетные фонды;</p> <p>применять порядок и соблюдать сроки исчисления по страховым взносам в государственные внебюджетные фонды;</p> <p>применять особенности зачисления сумм по страховым взносам в ФНС России и государственные внебюджетные фонды: в Пенсионный фонд Российской Федерации, Фонд социального страхования Российской Федерации, Фонды обязательного медицинского страхования;</p> <p>оформлять бухгалтерскими проводками начисления и перечисления сумм по страховым взносам в ФНС России и государственные внебюджетные фонды: в Пенсионный фонд Российской Федерации, Фонд социального страхования Российской Федерации, Фонды обязательного медицинского страхования</p>

	ния;
--	------

	<p>осуществлять аналитический учет по счету 69 "Расчеты по социальному страхованию";</p> <p>проводить начисление и перечисление взносов на страхование от несчастных случаев на производстве и профессиональных заболеваний;</p> <p>использовать средства внебюджетных фондов по направлениям, определенным законодательством;</p> <p>осуществлять контроль прохождения платежных поручений по расчетно-кассовым банковским операциям с использованием выписок банка;</p> <p>заполнять платежные поручения по перечислению страховых взносов в Пенсионный фонд Российской Федерации, Фонд социального страхования Российской Федерации, Фонд обязательного медицинского страхования;</p> <p>выбирать для платежных поручений по видам страховых взносов соответствующие реквизиты;</p> <p>оформлять платежные поручения по штрафам и пеням внебюджетных фондов;</p> <p>пользоваться образцом заполнения платежных поручений по перечислению страховых взносов во внебюджетные фонды;</p> <p>заполнять данные статуса плательщика, ИНН получателя, КПП получателя, наименование налоговой инспекции, КБК, ОКАТО, основания платежа, страхового периода, номера документа, даты документа;</p> <p>пользоваться образцом заполнения платежных поручений по перечислению страховых взносов во внебюджетные фонды;</p> <p>осуществлять контроль прохождения платежных поручений по расчетно-кассовым банковским операциям с использованием выписок банка.</p>
<p>знать</p>	<p>виды и порядок налогообложения; систему налогов Российской Федерации; элементы налогообложения;</p> <p>источники уплаты налогов, сборов, пошлин;</p> <p>оформление бухгалтерскими проводками начисления и перечисления сумм налогов и сборов;</p> <p>аналитический учет по счету 68 "Расчеты по налогам и сборам";</p> <p>порядок заполнения платежных поручений по перечислению налогов и сборов;</p> <p>правила заполнения данных статуса плательщика, идентификационный номер налогоплательщика (далее - ИНН) получателя, код причины постановки на учет (далее - КПП) получателя, наименования налоговой инспекции, код бюджетной классификации (далее - КБК), общероссийский классификатор объектов административно-территориального деления (далее - ОКАТО), основания платежа, налогового периода, номера документа, даты документа, типа платежа;</p> <p>коды бюджетной классификации, порядок их присвоения для налога, штрафа и пени;</p> <p>образец заполнения платежных поручений по перечислению налогов</p>

	ов, сборов и пошлин;
--	----------------------

	<p>учет расчетов по социальному страхованию и обеспечению; аналитический учет по счету 69 "Расчеты по социальному страхованию";</p> <p>сущность и структуру страховых взносов в Федеральную налоговую службу (далее - ФНС России) и государственные внебюджетные фонды;</p> <p>объекты налогообложения для исчисления страховых взносов в государственные внебюджетные фонды;</p> <p>порядок и сроки исчисления страховых взносов в ФНС России и государственные внебюджетные фонды;</p> <p>порядок и сроки представления отчетности в системе ФНС России и внебюджетного фонда;</p> <p>особенности зачисления сумм страховых взносов в государственные внебюджетные фонды;</p> <p>оформление бухгалтерскими проводками начисления и перечисления сумм страховых взносов в ФНС России и государственные внебюджетные фонды: в Пенсионный фонд Российской Федерации, Фонд социального страхования Российской Федерации, Фонд обязательного медицинского страхования;</p> <p>начисление и перечисление взносов на страхование от несчастных случаев на производстве и профессиональных заболеваний;</p> <p>использование средств внебюджетных фондов;</p> <p>процедуру контроля прохождения платежных поручений по расчетно-кассовым банковским операциям с использованием выписок банка;</p> <p>порядок заполнения платежных поручений по перечислению страховых взносов во внебюджетные фонды;</p> <p>образец заполнения платежных поручений по перечислению страховых взносов во внебюджетные фонды;</p> <p>процедуру контроля прохождения платежных поручений по расчетно-кассовым банковским операциям с использованием выписок банка.</p>
--	---

Структура и содержание практических работ

Номер и название раздела а/темы дисциплины	Наименование практических работ	Трудоемкость (час.)	Компетенции ОК, ПК
Раздел 1. Организация расчетов в бюджетом			
Тема 1.1. Организация расчетов бюджетом по федеральным, региональным и местным налогам и сборам	Практическое занятие №1 «Определение источников уплаты налогов, сборов, пошлин».	2	ОК 01-09, ЛР 01-04, 06, 07, 13-15 ПК 3.1; ПК 3.2
	Практическое занятие №2 «Оформление бухгалтерскими проводками начислений и перечислений сумм налогов и сборов. Определение сумм пеней и штрафов, подлежащих уплате в бюджет».	2	
	Практическое занятие №3 «Заполнение платежных поручений по перечислению налогов и сборов».	2	
	Практическое занятие №4 «Определение налогооблагаемой базы и расчет суммы НДС, подлежащей уплате в бюджет. Заполнение платежного поручения по уплате налога»	2	
	Практическое занятие №5 «Определение налогооблагаемой базы и расчет суммы акциза, подлежащей уплате в бюджет. Заполнение платежного поручения по уплате налога»	2	
	Практическое занятие №6 «Определение налогооблагаемой базы и расчет суммы налога на прибыль организации, подлежащей уплате в бюджет. Заполнение платежного поручения по уплате налога»	2	
	Практическое занятие №7 «Определение налогооблагаемой базы и расчет суммы НДФЛ, подлежащей уплате в бюджет. Заполнение платежного поручения по уплате налога»	2	
	Практическое занятие №8 «Определение налогооблагаемой базы и расчет суммы транспортного налога, подлежащей уплате в бюджет. Заполнение платежного поручения по уплате налога»	2	
	Практическое занятие №9 «Определение налогооблагаемой базы и расчет суммы земельного налога, подлежащей уплате в бюджет. Заполнение платежного поручения по уплате налога»	2	
	Практическое занятие №10 «Определение налогооблагаемой базы и		

	расчет суммы налога на имущество		
--	----------------------------------	--	--

	<p>организаций, подлежащей уплате в бюджет. Заполнение платежного поручения по уплате налога»</p> <p>Практическое занятие №11 «Определение налога облагаемой базы и расчет суммы прочих налогов и сборов, подлежащей уплате в бюджет. Заполнение платежного поручения по уплате налогов и сборов»</p> <p>Практическое занятие №12 «Определение размера пеней и штрафов, подлежащих уплате в бюджет. Заполнение платежного поручения по уплате пеней и штрафов»</p>	2	
Тема 1.2. Организация расчетов с бюджетом экономических субъектов, применяющих специальные налоговые режимы	Практическое занятие №13 «Определение налогооблагаемой базы и расчет суммы налогов, подлежащих уплате в бюджет. Заполнение платежных поручений по уплате налогов»	2	ОК 01-09, ЛР 01-04, 06, 07, 13-15 ПК3.1; ПК3.2
Раздел 2. Организация расчетов с внебюджетными фондами			
Тема 2.1. Организация расчетов с внебюджетными фондами	Практическое занятие №14 «Решение ситуационных задач по определению сумм страховых взносов на обязательное пенсионное страхование».	2	ОК 01-09, ЛР 01-04, 06, 07, 13-15 ПК3.3; ПК3.4
	Практическое занятие №15 «Решение ситуационных задач по определению сумм страховых взносов на обязательное социальное страхование на случай временной нетрудоспособности и в связи с материнством».	2	
	Практическое занятие №16 «Решение ситуационных задач по определению сумм страховых взносов на обязательное медицинское страхование».	2	
	Практическое занятие №17 «Решение ситуационных задач по определению сумм взносов на страхование от несчастных случаев на производстве и профессиональных заболеваний».	2	
ИТОГО		34	

Содержание практических занятий

Раздел 1. Организация расчетов в бюджетом

Тема 1.1. Организация расчетов с бюджетом по федеральным, региональным и местным налогам и сборам

Практическая работа №

1,2,3 Теоретические аспекты

В Российской Федерации установлена трехуровневая система нормативно-правового регулирования налогов, сборов и других платежей в бюджет и внебюджетные фонды. Такая градация была определена в соответствии с уровнем формирования бюджетов, т.е. различают федеральные налоги и сборы; региональные налоги и сборы; местные налоги и сборы.

Федеральные налоги и сборы – это налоги и сборы, устанавливаемые НК и обязательные к уплате на всей территории РФ.

В настоящее время на территории РФ действуют следующие виды федеральных налогов:

- НДС (гл. 21 Налогового кодекса);
- акцизы (гл. 22 Налогового кодекса);
- НДФЛ (гл. 23 Налогового кодекса);
- ЕСН (гл. 24 НК);
- налог на прибыль организаций (гл. 25 Налогового кодекса);
- водный налог (гл. 25.2 Налогового кодекса);
- НДС ПИ (гл. 26 Налогового

кодекса). В состав федеральных сборов входят:

- государственная пошлина (гл. 25.3 Налогового кодекса);
- сборы за пользование объектами животного мира и за пользование объектами водных биологических ресурсов (гл. 25.1 Налогового кодекса).

Региональные налоги – это налоги субъектов РФ. Региональными признаются налоги, которые установлены НК и законами субъектов РФ о налогах и обязательны к уплате на территориях соответствующих субъектов РФ.

Принятие федерального закона о региональном налоге порождает право субъекта РФ своим законом установить и ввести в действие такой налог независимо от того, вводятся ли на своей территории другие субъекты РФ. При этом законодатель субъекта РФ может осуществлять правовое регулирование регионального налога при условии, что оно не увеличивает налоговое бремя и не ухудшает положение налогоплательщиков по сравнению с тем, как это определяется федеральным законом.

К региональным налогам в настоящее время относятся:

- налог на имущество предприятий (гл. 30 Налогового кодекса);
- транспортный налог (гл. 28 Налогового кодекса);
- налог на игорный бизнес (гл. 29 Налогового кодекса).

Местные налоги – это налоги, устанавливаемые НК и нормативными правовыми актами представительных органов муниципальных образований о налогах, вводимыми в действие в соответствии с НК и нормативными правовыми актами представительных органов муниципальных образований и обязательные к уплате на территориях соответствующих муниципальных образований.

В настоящее время предусмотрена возможность взимания следующих видов местных налогов:

- налог на имущество физических лиц (гл. 32 Налогового кодекса – находится в стадии разработки; действует Закон о налогах на имущество физических лиц)
- земельный налог (гл. 31 Налогового кодекса).

Объект налогообложения необходимо отличать от источников налога.

Источник налога - это резерв, за счет которого уплачивается налог. Существуют два источника налога: доход и капитал налогоплательщика.

По некоторым налогам, например, по налогу на прибыль объект налогообложения и источник налога могут совпадать. По налогу на имущество объектом налогообложения является право собственности на имущество, а источником - доходы предприятия.

Методические рекомендации по выполнению заданий

Для решения предложенных заданий следует изучить теоретические аспекты и нормативные документы по теме, затем решить ситуационные задачи на основе теоретических знаний о налогах.

Оформить бухгалтерские проводки и написать хозяйственные операции. На основе теоретических знаний заполнить платежное.

Задание 1. Определите источники уплаты следующих налогов: НДС, НДФЛ, налог на прибыль, налог на имущество.

Задание 2. Оформить решение практического занятия бухгалтерскими записями.

№ п/ п	Хозяйственная операция	Корреспонденция	
		Дебет	Кредит
НДФЛ			
1.			
2.		20	70
3.		70	68 «НДФЛ»
4.		68 «НДФЛ»	51
5.		84	76
АКЦИЗЫ			
6.	Начислены акцизы при получении нефтепродуктов организацией, имеющей свидетельство.		
7.	Начислен акциз по передаче нефтепродуктов, лицам, не имеющим свидетельства.		
8.	Предъявлены к вычету акцизы при передаче нефтепродуктам лицам, не имеющим свидетельство.		
9.	Перечислены акцизы в бюджет.		
НДС			
10.	Отражены суммы НДС по приобретенным основным средствам, используемым для производства продукции (работ, услуг), облагаемой НДС.		

11.	Отражены суммы НДС по приобретенным материальным активам, используемым для производства продукции (работ, услуг), облагаемой НДС.		
12.		68 «НДС»	19-1, 19-2,

			19-3
13.		68«НДС»	51
НАЛОГ НА ПРИБЫЛЬ ОРГАНИЗАЦИЙ			
14.		68	99
15.		99	68
16.		09	68
17.		68	77
НАЛОГ НА ИМУЩЕСТВО ОРГАНИЗАЦИЙ			
18.	Начислен налог на имущество организации		
19.	Начислены штрафы за несвоевременную уплату налога на имущество организации		
20.	Перечислен налог на имущество организации в бюджет		
21.	Перечислены в бюджет штрафы по налогу на имущество		
ТРАНСПОРТНЫЙ НАЛОГ			
22.	Начислен транспортный налог по автомобилю, закрепленному за руководителем предприятия		
23.	Начислен транспортный налог по молоковозу		
24.	Произведено перечисление средств в погашение задолженности по транспортному налогу		
ЗЕМЕЛЬНЫЙ НАЛОГ			
25.	Начислен земельный налог		
26.	Уплачен земельный налог		
27.	Начислен штраф за несвоевременное перечисление средств по земельному налогу		
28.	Уплачен штраф за несвоевременное перечисление средств по земельному налогу		

Задание 3. Налогоплательщик грубо нарушил правила ведения бухгалтерского учета и в течение 9-ти месяцев занижал налоговую базу по налогу на прибыль. В результате налог на прибыль был занижен за указанный период на 40 тыс. руб. Кроме того, за этот же период не был перечислен налог на доходы физических лиц в размере 20 тыс. руб. Какова будет величина штрафных санкций?

Контрольные вопросы:

1. В чем различие налога и сбора?
2. Как распределяются налог и по способу установления?
3. Как распределяются налог и по изъятию?
4. Как и налог и называются прямыми, а какие косвенными?
5. Как и налог и признаются федеральными?
6. Как и налог и признаются региональными?
7. Как и налог и признаются местными?

Практическая работа №

4 Теоретические аспекты

Налог на добавленную (НДС) — косвенный налог, форма изъятия в бюджет государства части стоимости товара, работы или услуги, ко

тораясоздаётсяна

всех стадиях процесса производства товаров, работ и услуг и вносится в бюджет по мере реализации.

В результате применения НДС конечный потребитель товара, работы или услуги уплачивает продавцу налог со всей стоимости приобретаемого им блага, однако в бюджет эта сумма начинает поступать ранее конечной реализации, так как налог со своей частью стоимости, «добавленной» к стоимости приобретённого сырья, работы (или) услуг, необходимых для производства, уплачивает в бюджет каждый, кто участвует в производстве товара, работы или услуги на различных стадиях.

Налоговая ставка НДС в России составляет 20 % и применяется по умолчанию, если операция не входит в перечень облагаемых по ставке 10 % или в перечень со ставкой 0 %.

Заполнение платёжного поручения осуществляется в соответствии с требованиями Положения Банка России № 383-

П "О правилах осуществления перевода денежных средств" и Приложения 1, 2 и 3 к этому положению. При заполнении платёжного поручения по перечислению платежей в бюджет и внебюджетные фонды должно учитываться, кроме прочего, Приказы Минфина (Приказ Минфина России от 12 ноября 2013 г. № 107н "Об утверждении Правил указания информации в реквизитах распоряжений о переводе денежных средств в уплату платежей в бюджетную систему Российской Федерации" с изм. и доп. тек. года).

Чтобы платёж попал по назначению, платёжное поручение должно быть заполнено без ошибок, для чего клиенту банка необходимо знать правила заполнения платёжного поручения и естественно иметь все необходимые для этого реквизиты.

Реквизиты платёжного поручения - это обязательные данные, количество и значение которых устанавливается Положениями Банка России и дополняется нормативными актами Министерства Финансов РФ, а неразрешённое отсутствие части реквизитов в платёжном документе влечёт за собой невозможность исполнения банком распоряжения клиента по переводу денежных средств.

Методические рекомендации по выполнению заданий

Для решения предложенных заданий следует изучить теоретические аспекты и нормативные документы по теме, затем решить ситуационную задачу на основе теоретических знаний о налоге на добавленную стоимость. Оформить бухгалтерскими проводками начисление и уплату НДС.

В следующем задании заполнить документы по начислению НДС и его перечислению в бюджет. В другом задании следует отразить на счетах бухгалтерского учёта операции по начислению и уплате НДС.

Задание 1. Организация оптовой торговли закупила новогодние подарки индивидуального предпринимателя на сумму 8000 руб. (НДС не предусмотрен) и у фирмы (юридического лица) – на сумму 90000 руб. (в том числе НДС 20%). Торговая наценка составила 15 %. Новогодние подарки были реализованы полностью через собственный механизм розничной торговли площадью 200 м².

Необходимо определить сумму НДС, подлежащую уплате в отчетном периоде организацией, организовать аналитический учёт с бюджетом.

Задание 2. Оформить платёжное поручение на уплату НДС за 2 квартал т. г. в сумме 29300,00 руб. Проверить правильность оформления документа и возможность его оплаты, используя процедуры приёма к исполнению (Положение № 383-П п. 2).

Исходные данные:

КБК 18210301000011000110 - НДС на товары (работы, услуги), реализуемые на территории России; ОКАТО - 75401376

Платательщик: АО «Легенда» ИНН 7454123456 КПП 745401001
р/счёт40702810585971234567

Банкплательщика: ПАО Сбербанк России Челябинское отделение №8597
БИК047501602

Кор/счёт30101810700000000602

Банк получателя: ГРКЦ ГУ ЦБ РФ по Челябинской обл. БИК
047501001 Кор/счёт30101810100000000001

Получатель: ОФК(отделение Федерального казначейства)(ИФНС по Советскому му-
ну)

г. Челябинск ИНН7454000123 КПП745401001 р/счёт40101810300000000123

Контрольные вопросы:

1. От каких факторов зависит формирование цены на товары (работы, услуги)?
2. Как и на какие ставки НДС определены в Налоговом кодексе?
3. В каких случаях
предусмотрены особый порядок формирования налоговой базы для начисления НДС?
4. Приведите основные бухгалтерские записи по НДС.
5. Какая налоговая форма является декларацией по НДС?

Практическое занятие №

5 Теоретические аспекты

Акциз—косвенный

общегосударственный налог, устанавливаемый преимущественно на предметы массового потребления (табак, вино и др.) внутри страны, в отличие от таможенных платежей, несущих ту же функцию, но на товары, доставляемые из-за границы. Включается в цену товаров или тарифа за услуги и тем самым фактически уплачивается потребителем. При реализации подакцизных товаров в розницу сумма акциза не выделяется. Акциз служит важным источником доходов государственного бюджета современных стран. Размер акциза по многим товарам достигает половины, а иногда 2/3 их цены.

Методические рекомендации по выполнению заданий

Для решения предложенных заданий следует изучить теоретические аспекты и нормативные документы по теме, затем решить задание. Отразить операции по начислению и уплате акцизов на счета бухгалтерского учета.

Задание 1. Пивоваренный завод реализовал 25000 ящиков пива крепостью 4,5%. В каждом ящике находилось 20 бутылок вместимостью 0,5 л. Ставка акциза – 15 руб. за 1 л пива. Необходимо определить сумму акциза, подлежащую уплате в бюджет за отчетный период, организовать аналитический учет с бюджетом.

Задание 2. Организация в августе закупила 20000 л 96%-ного спирта. Из закупленного спирта произведено 30000 бутылок водки крепостью 40% (вместимость 1 бутылки 0,5 л) и 30000 банок слабоалкогольного напитка крепостью 9% (вместимость 1 банки 0,33 л). Реализация водки и напитка составила 10% от объема производства. Необходимо определить сумму акциза, подлежащую уплате в бюджет за отчетный период, организовать аналитический учет с бюджетом.

Задание 3. Оформить платёжное поручение на акциз за 2 квартал т. г. в сумме 29 300,00 руб. Проверить правильность оформления документа и возможность его оплаты, использовать процедуры приёма к исполнению (Положение №383-Пгл.2).

Исходные данные взяты с задания 3, Практической работы 4.

Контрольные вопросы:

1. Приведите 5-6 примеров по дактильным товарам?
2. Приведите основные бухгалтерские записи по учету акцизов.
3. Приведите примеры операций, которые являются объектом налогообложения акцизом?

Практическая работа №

6 Теоретические аспекты

В РФ плательщиками налога на прибыль являются (п. 1 ст. 246 НК РФ):
— российские организации;

— иностранные организации, осуществляющие свою деятельность в РФ через постоянные представительства и (или) получающие доходы от источников в РФ.

Ставка по налогу на прибыль равна – 20%, из них 2% зачисляется в федеральный бюджет, 18% – в бюджет субъекта РФ (п. 1 ст. 284 НК РФ).

Прибыль определяется как сумма доходов, уменьшенная на величину расходов (ст. 247 НК РФ). Все доходы организации делятся на облагаемые и необлагаемые налогом на прибыль. Перечень последних содержится в статье 251 НК РФ и является закрытым. Все доходы, которые там не упомянуты, автоматически облагаются налогом на прибыль.

Затраты также подразделяются на расходы, которые уменьшают и не уменьшают налогооблагаемую прибыль. Формально перечень расходов, которые не учитываются при расчете налога на прибыль, перечислен в статье 270 НК РФ. Однако это не означает, что все иные затраты автоматически уменьшают налогооблагаемую прибыль.

Чтобы расход учитывался при расчете налога на прибыль, необходимо одновременное выполнение следующих условий:

– сумма расхода должна быть документально подтверждена (п. 1 ст. 252 НК РФ). Недочеты в первичных документах нередко становятся основанием для отказа в признании расхода в налоговом учете;

– расход должен быть экономически обоснован (п. 1 ст. 252 НК РФ). К примеру, если обычный продуктовый магазин купит спортивный тренажер, то инспекторы могут заявить, что такая покупка не связана с деятельностью, направленной на получение дохода. И в итоге отказать в признании расхода;

– расход должен быть реально понесен (п. 1 ст. 252 НК РФ). Например, если организация-продавец отражает транспортные расходы на перевозку товара из Кирова в Москву, а на самом деле покупатель забрал товар в Кирове, то расходы на фиктивный перевоз товара не уменьшат налогооблагаемую прибыль;

– расход не должен быть упомянут в статье 270 НК РФ. В частности, если организация оплатит своим сотрудникам вечер развлечения в боулинге, то она не сможет признать расходы на него в налоговом учете, так как пункт 29 статьи 270 НК РФ прямо запрещает учитывать расходы на отдых и развлечения работников;

– сумма расхода, который нормируется в соответствии с НК РФ, не превышает установленный лимит. Так, рекламные расходы признаются в налоговом учете только

в пределах 1% от суммы выручки за отчетный период (п. 4 ст. 264 НК РФ). Представительские расходы – в пределах 4% от расходов на оплату труда за отчетный период (п. 2 ст. 264 НК РФ). Проценты по займам и кредитам – в пределах среднего процента по долговым обязательствам, выданным на сопоставимых условиях, либо в пределах ставки рефинансирования ЦБ РФ, увеличенной в 1,1 раз (п. 1.1 ст. 269 НК

РФ). Суммы расхода, которые превышают установленный лимит, не уменьшают налогооблагаемую прибыль в принципе;

– для расхода не прописаны отдельные правила учета. В НК РФ есть ряд затрат, которые учитываются обособленно. К примеру, доходы и расходы от операций с ценными бумагами учитываются отдельно от общей базы (п. 8 ст. 280 НК РФ). И если сумма расходов по операциям с ценными бумагами окажется больше суммы доходов, то полученный убыток не сможет уменьшить налогооблагаемую базу по обычным операциям (п. 10 ст. 280 НК РФ).

В итоге налогом на прибыль облагается разница между облагаемыми доходами и расходами, которые уменьшают налоговую базу за отчетный период.

Методические рекомендации по выполнению заданий

Для решения предложенных заданий следует изучить теоретические аспекты и нормативные документы по теме, затем решить ситуационные задачи на основе теоретических знаний о налоге на прибыль.

В следующем задании на основании предложенных данных определить сумму налога на прибыль.

Используя исходные данные следующего задания заполнить декларацию по налогу на прибыль и платежное поручение, на бланках.

Задание 1. Организацией был получен совокупный доход по всем операциям и видам деятельности 40 млн. руб., в том числе доход от деятельности, переведенной на уплату ЕНВД, -

10 млн. руб. Общий размер расходов организации составил 9 млн. руб. Необходимо определить сумму налога на прибыль.

Задание 2. На основе журнала хозяйственных операций (табл.2) определите сумму налога на прибыль.

Таблица 2- Журнал хозяйственных операций за ноябрь 20XX года ЗАО «Луч»

№ п/п	Хозяйственная операция	Сумма, руб.	Дебет	Кредит
1.	Списано морально устаревшее оборудование:			
1.1	первоначальная стоимость	1700000	01-В	01
1.2	Амортизация	1500000	02	01-В
1.3	остаточная стоимость	?	91	01-В
2.	Оприходованы запасные части, полученные при ликвидации основного средства	75000	10	91
3.	Отражен финансовый результат от списания основного средства	?		
4.	Отгружена готовая продукция покупателям			
4.1	По себестоимости	100000	90	43
4.2	По ценам, указанным в расчетных документах	175000	62	90
5.	Списаны коммерческие расходы на продажу готовой продукции	4500	90	44
6.	Начислен НДС за проданную продукцию по ставке 18%	?	90	68
7.	Отражена аренда складского помещения в аренду			
7.1	Арендная плата		76	91
7.2	НДС от сдачи в аренду		91	68
7.3	Расходы, связанные с офертой в аренду		91	10
8.	Финансовый результат от сдачи в аренду	?		
9.	Начислен налог на прибыль за ноябрь 20XX года	?	99	68

Задание 3. На основе данных приведённых в табл. 6 заполните декларацию по налогу на прибыль платежно поручение по перечислению средств в бюджет.

Исходные данные:

ЗАО «Луч» зарегистрировано в г. Владимире, ул. Ленина д.17
 специализируется на производстве канцелярских принадлежностей, телефон 89104325010. Директором ЗАО «Луч» является Потапова Анастасия Игоревна. ИНН организации 67590100, КПП – 0067934123. Организация имеет расчетный счет № 122445566 в ОАО «Россельхозбанке» (кор. счет 345678997654 адрес г. Владимир, ул. Есенина д.15).

Контрольные вопросы:

1. Приведите основные бухгалтерские записи по учету налога на прибыль.
2. Какая налоговая форма является декларацией по налогу на прибыль?

Практическая работа №

7 Теоретические аспекты

Налог на доходы физических лиц (*сокращ.* НДФЛ) — является прямым налогом. Плательщиками налога на доходы физических лиц признаются физические лица, являющиеся налоговыми резидентами Российской Федерации, а также физические лица, получающие доходы от источников в Российской Федерации, но не являющиеся резидентами РФ. По общему правилу в состав налогооблагаемой базы включаются все доходы налогоплательщика, полученные им как в денежной, так и в натуральной формах, или право распоряжения которыми у него возникло, а также доходы в виде материальной выгоды.

Налоговая база должна определяться отдельно по каждому виду доходов, для которых установлены различные ставки. Налоговая база может уменьшаться на стандартные налоговые вычеты, социальные налоговые вычеты и имущественные налоговые вычеты. У некоторых категорий налогоплательщиков она также уменьшается на профессиональные налоговые вычеты.

Методические рекомендации по выполнению заданий

Для решения предложенных заданий следует изучить теоретические аспекты и нормативные документы по теме, затем решить ситуационную задачу.

При выполнении второго задания следует заполнить документы по начислению НДФЛ и его перечислению в бюджет.

Выполняя третье задание, следует отразить операции по начислению и уплате НДФЛ на счетах бухгалтерского учёта.

Задание 1. Определите сумму НДФЛ работников ООО "Рязанские сады" на основании исходных данных (табл.3).

Таблица 3 – Расчет суммы НДФЛ за ноябрь 20XX года

Сумма, тыс. руб.	И.Т. Коноваленко	В.П. Гудков	А.С. Бондаренко
1. Заработная плата	15	30	25
Ставка налога			
Размер налога			
2. Премия за качество работы	-	8	7,5
Ставка налога			
Размер налога			

3. Материальная помощь	35	-	10
Ставка налога			

Размерналога			
4.Дивиденды	-	18	18
Ставканалога			
5.Алименты(получаемые)	5 (на одного ребенка)	7(на двоих детей)	-
Ставканалога			
Размерналога			
СуммарныйНДФЛ			

Вспомогательныйрасчет:

Задание2. Наоснованииданныхтабл.3заполнитепороботникуИ.Т.Коноваленкоссправкупофо
рме2-НДФЛ иплатежноепоручение поперечислениюсредстввбюджет.

Инна Тимуровна Коноваленко проживает по адресу г. Рязань, ул. Крупской, д.17, кв. 5 Паспортныеданные 6234 510098 выдан отд.УФМС Московского района г.Рязань, датавыдачи 06.08.12. ОГРН организации 1036232001816 ИНН организации 6221002529, КПП 0062125678. Организация имеет расчетный счет№1234567788899вОАО«Приобанк»(г.Рязань, ул.Свободы, кор.счет 34566789009988).

Задание3. ОразитенасчетахбухгалтерскогоучётаначислениеиуплатыНДФЛвбюджетп
о работникуА.С. Бондаренко

Таблица4-БухгалтерскиезаписипоНДФЛ

№ п/п	Содержаниебухгалтерскихзаписей	Сумма, руб.	Корреспонденция	
			Дебет	Кредит
1.	Произведеноначисление			
1.1	-заработнойплаты			
1.2	-премиизакачество			
1.3	-материальнойпомощи			
1.4	-дивидендов			
2.	УдержанНДФЛссуммы			
2.1	-заработнойплаты			
2.2	-премиизакачество			
2.3	-материальнойпомощи			
2.4	-дивидендов			

Контрольныевопросы:

- 1.Историястановленияиразвитияналоганадоходыфизических лицвРоссии.
- 2.Какаяналоговая форма являетсядекларацией по НДФЛ?
- 3.Приведитеосновныебухгалтерскиезаписипо учетуНДФЛ.

Практическая работа №

8Теоретическиеаспекты

Транспортный налог —налог, взимаемый с владельцевзарегистрированныхтранспортныхсредств. Трансп
ортныйналоготноситсякрегиональнымналогам. Величинаналого, порядокисрокиегоуплаты, формыотчётности, атакженалоговыельготыустанавливаюторганы законодательнойвластисубъектов РФ. Федеральное законодательствоопределяетобъект налогообложения, порядокопределенияналоговойбазы, налоговыйпериод, порядокисчислен
ияналогаипредельналоговых ставок. Объектом налогообложения

признаются автомобили, мотоциклы, мотороллеры, автобусы и другие самоходные машины и механизмы на пневматическом и гусеничном ходу, самолёты, вертолёты, теплоходы, яхты, парусные суда, катера,

снегоходы, мотосани, моторные лодки, гидроциклы, несамоходные (буксируемые суда) и другие водные и воздушные транспортные средства, зарегистрированные в установленном порядке в соответствии с законодательством Российской Федерации.

Налоговые ставки устанавливаются законами субъектов Российской Федерации в зависимости от мощности двигателя, тяги реактивного двигателя или валовой вместимости транспортных средств, категории транспортных средств в расчёте на одну лошадиную силу мощности двигателя транспортного средства, один килограмм силы тяги реактивного двигателя, одну регистровую тонну транспортного средства или единицу транспортного средства в следующих размерах:

Ставки могут быть увеличены (уменьшены) законами субъектов РФ, но не более чем в 10 раз. Кроме того, законы субъектов РФ могут быть установлены дифференцированные налоговые ставки в отношении каждой категории транспортных средств, а также с учётом срока полезного использования транспортных средств.

Методические рекомендации по выполнению заданий

Для решения предложенных заданий следует изучить теоретические аспекты и нормативные документы по теме, затем на основе теоретических знаний о транспортном налоге рассчитать сумму транспортного налога, организовать аналитический учёт.

На основании предложенных исходных данных задания оформите налоговую декларацию, используя специальный бланк, оформите платёжное поручение.

Вследующем задании, используя предложенную таблицу отразить на счетах бухгалтерского учёта начисление и уплату транспортного налога.

Задание 1. На организацию зарегистрирован автомобиль ГАЗ-3110 с мощностью двигателя 130 л.с. Это автомобиль числится за организацией до продажи 25 февраля текущего года. Других автомобилей у организации нет. Необходимо рассчитать сумму транспортного налога, организовать аналитический учёт.

Задание 2. Организация зарегистрировала автомобиль ВАЗ-21093 с мощностью двигателя 85 л. с. с 4 марта текущего года, 23 августа он был снят с учёта в связи с продажей. Других автомобилей у организации нет. Необходимо рассчитать сумму транспортного налога, организовать аналитический учёт.

Задание 3. Организация зарегистрировала автобус с мощностью двигателя 220 л.с. Других автомобилей у организации нет. Необходимо рассчитать сумму транспортного налога, организовать аналитический учёт.

Задание 4. Заполните декларацию и платёжное поручение по транспортному налогу на основании исходных данных.

Исходные данные:

ООО «Караван» (ИНН 6219100132134, КПП 006219435) занимается торговлей промышленным товаром в г. Скопине Рязанской области и подаёт декларацию за первый квартал 20X2 г. од впервые. По состоянию на 1 апреля 20X2 г. на балансе организации находятся следующие транспортные средства:

1) легковой автомобиль ВАЗ-2115 с мощностью двигателя 72 л. с. Машина приобретена

в феврале 20Х2 г. и поставлена на учет в органах ГИБДД в феврале 20Х2. Машина используется для командировочных целей.

2) грузовой автомобиль ГАЗ-3302 с мощностью двигателя 102 л.с., который находится в эксплуатации с 20Х1 г. Машина используется для перевозки товаров к месту реализации.

ВАЗ-2115 и ГАЗ-3302 зарегистрированы в органах ГИБДД Рязанской области. На территории Рязанской области на 20X2 установлены следующие налоговые ставки:

- для легковых автомобилей мощностью двигателя до 100 л.с. - 7 руб./л.с.;
- для грузовых автомобилей мощностью двигателя свыше 100 до 150 л.с. включительно - 20 руб./л.с.

ООО «Караван» не имеет льгот по данному виду налога. Налоговую декларацию представляет налогоплательщик налога, директором которого является Шустов Игорь Валентинович.

Задание 5. Отражены в счетах бухгалтерского учета начисление и уплата транспортного налога.

Таблица 5 - Бухгалтерские записи по транспортному налогу

№ п/п	Содержание бухгалтерских записей	Сумма, руб.	Корреспонденция	
			Дебет	Кредит
1	Отражена задолженность по транспортному налогу ООО «Караван» за первый квартал 20X2 года:			
1.1	-ВАЗ-2115			
1.2	-ГАЗ-3302			
2	Погашена задолженность по транспортному налогу ООО «Караван» за первый квартал 20X2 года:			
2.1	-ВАЗ-2115			
2.2	-ГАЗ-3302			

Контрольные вопросы:

1. Приведите основные бухгалтерские записи по начислению и уплате транспортного налога.
2. Из каких разделов состоят декларации по транспортному налогу.
3. Схематично опишите механизм определения налоговой базы по транспортному налогу (с учетом классификационной группы ТС).

Практическая работа №

9 Теоретические аспекты

Местными налогами признаются налоги, которые установлены НК РФ нормативными правовыми актами представительных органов муниципальных образований и обязательны к уплате на территориях соответствующих муниципальных образований. Местные налоги вводятся в действие и прекращают действовать на территориях муниципальных образований в соответствии с НК РФ нормативными правовыми актами представительных органов муниципальных образований и налогов.

Земельный налог и налог на имущество физических лиц устанавливаются настоящим Кодексом нормативными правовыми актами представительных органов поселений (муниципальных районов), городских округов и обязательны к уплате на территориях соответствующих поселений (межселенных территориях), городских округов. Земельный налог и налог на имущество физических лиц вводятся в действие и прекращают действовать на территориях поселений (межселенных территориях), городских округов в соответствии с НК РФ нормативными правовыми актами представительных органов поселений (муниципальных районов), городских округов и налогов.

Методические рекомендации по выполнению заданий

Для решения предложенных заданий следует изучить теоретические аспекты и нормативные документы по теме, затем на основе теоретических знаний о земельном налоге и предложенных исходных данных задания оформить налоговую декларацию, используя специальный бланк.

Вследующем задании, используя предложенную таблицу отразить на счетах бухгалтерского учета начисление и уплату земельного налога.

Задание 1. Гаражный кооператив «Клаксон» расположен на 10 га в пределах Рязани. Из них 2 га принадлежат ветеранам ВОВ. Необходимо рассчитать сумму земельного налога за год и указать сроки уплаты налога.

Задание 2. ООО «Лесное» использует земельный участок, прилегающий к озеру, для разведения и переработки рыбы. Площадь земельного участка, используемого в предпринимательской деятельности, — 15 м². Необходимо рассчитать сумму земельного налога, подлежащую уплате за год, организовать аналитический учет бюджетом по начислению и уплате земельного налога. Кадастровая стоимость земли 1300 руб. за 1 м².

Задание 3. Заполните декларацию по земельному налогу на основании исходных данных. Отражите на счетах бухгалтерского учета начисление и уплату транспортного налога.

Исходные данные:

ООО «Денвер» (ИНН 7723038772, КПП 772301001) обладает половиной участка сельскохозяйственного назначения, при этом кадастровая стоимость участка составляет 2900 тыс. руб. За 20X2 год Самыкин Иван Петрович, который является директором ООО

«Денвер», 19.01.20X3 подает декларацию в налоговую инспекцию. Код деятельности ООО «Денвер» 17.71. Кадастровый номер участка 60:08:05:09:42:0012. Принятый коэффициент 1. Контактный телефон 89106351815. Организация зарегистрирована в городе Рязань, участок находится в Рязанском районе. Льготами ООО «Денвер» не располагает.

Таблица 6 - Бухгалтерские записи по земельному налогу

№ п/п	Содержание бухгалтерских записей	Сумма, руб.	Корреспонденция	
			Дебет	Кредит
1	Отражена задолженность по земельному налогу ООО «Денвер» за первый квартал 20X2 года:			
2	Погашена задолженность по земельному налогу ООО «Денвер» за первый квартал 20X2 года:			

Контрольные вопросы:

1. Что является объектом налогообложения по земельному налогу?
2. Приведите основные бухгалтерские записи по начислению и уплате в бюджет по земельному налогу.
3. Из каких разделов состоит декларация по земельному налогу, дайте краткую характеристику каждого.

Практическая работа №

10 Теоретические аспекты

ы

Налог на имущество организаций — это налог на движимое и недвижимое имущество (включая имущество, переданное во временное владение, пользование, распоряжение или доверительное управление,

внесённое совместную деятельность).

Относится к региональным налогам. Плательщиками указанного налога являются российские и иностранные организации, которые осуществляют деятельность на

территории Российской Федерации через постоянные представительства и (или) имеющие в собственности недвижимое имущество на территории Российской Федерации.

Налоговая ставка не может превышать 2,2 процента. Допускаются дифференцированные налоговые ставки в зависимости от категорий налогоплательщиков и (или) имущества, являющегося объектом налогообложения

Налоговая база налога на имущество организаций определяется как среднегодовая стоимость имущества, признаваемого объектом налогообложения. Начисляется налоговая база в соответствии с данными бухгалтерского учета организации.

Налоговым периодом является один календарный год. По итогам налогового периода, не позднее 30 марта предоставляется налоговая декларация.

Методические рекомендации по выполнению заданий

Для решения предложенных заданий следует изучить теоретические аспекты и нормативные документы по теме, затем решить ситуационные задачи по расчету налога на имущество.

Выполняя следующее задание, следует заполнить налоговую декларацию, используя данные предыдущего задания и отразить на счетах бухгалтерского учета операции по начислению налога и уплате его в бюджет.

Задание 1. ЗАО «Заборье» (ИНН 6215000033, КПП 621501001) является плательщиком налога на имущество организаций и зарегистрировано в Рязанском районе, Рязанской области, с. Заборье, ул. Павлова. Организация специализируется на отрасли животноводства. Согласно анализу счетов имеются следующие данные по объектам основных средств, подлежащих налогообложению по ставке 2,2 %. Определить налог на имущество.

Таблица 7 - Расчет суммы налога

Дата	Остаточная стоимость коровника, рублей
На 01 января 20X1	260000
На 01 февраля 20X1	200 000
На 01 марта 20X1	190000
На 01 апреля 20X1	1700000

Задание 2. ООО «Промбыт» является плательщиком налога на имущество по ставке налога в 2,2 %. В январе 20X1 году организация приобрела следующие объекты основных средств.

Таблица 8 - Расчет суммы налога

	Офисное здание	Производственное оборудование	Вычислительная техника
Первоначальная стоимость, руб.	10800500	7600100	3010000
Способ начисления амортизации	Линейный	уменьшаемого остатка	по сумме чисел лет срока полезного использования
Срок полезного использования, лет	20	15	25
Норма амортизации (годовая)			
- в %			
- в рублях			

Остаточная стоимость,руб.			
-на01.02. 20X1			
-на01.03. 20X1			
-на01.04. 20X1			
-на01.05. 20X1			
-на01.06. 20X1			
-на01.07. 20X1			
-на01.08. 20X1			
-на01.09. 20X1			
-на01.10. 20X1			
-на01.11. 20X1			
-на01.12. 20X1			
-на01.01. 20X2			
Сумманалога,руб.			
-за1-йквартал			
-за2-йквартал			
-за3-йквартал			
-за4-йквартал			
-закалендарныйгод			

Задание3.Используяданныезадания1:

- 1) заполнитедекларациюнаимуществоорганизации.
- 2) отразитена счетахбухгалтерскогоучётаоперациюпоначислению налога иуплатееговбюджет.

Таблица9-Бухгалтерскиезаписипоналогунаимуществоорганизации

№ п/п	Содержаниебухгалтерскихзаписей	Сумма, руб.	Корреспонденция	
			Дебет	Кредит
1	Отражена задолженностьпоналогунаимущество ЗАО«Заборье»запервыйквартал20X1года:			
2	Погашеназадолженностьзапервыйквартал20X1 года.			

Контрольныевопросы:

1. Какоеимуществоорганизацииотносяткосновнымсредствам?
- 2.Приведите основные бухгалтерские записи по начислению и уплате налога наимуществеорганизаций.
3. Изкаких разделовсостоятдекларациипоналогунаимуществоорганизаций.

Практическое занятие№

11,12Теоретическиеаспект

ы

Водный налог установлен гл. 25.2 НК РФ и введен в действие с 1 января 2005 г.вместо действовавшей до этого платы за пользование воднымиобъектами. Плательщиками водного налога признаются организации и физические лица,осуществляющиеспециальнойеи(или)особоеводопользованиевсоответствииисроссийск имзаконодательством.

Использование водных объектов без применения сооружений, технических средствиустройств(общееводопользование)можетосуществлятьсягражданамииюридическ имилицамибезполучениялицензиинаводопользование.Использование

водных объектов при применении сооружений, технических средств и устройств (при наличии или цензии) признается специальным водопользованием.

Объектами обложения водным налогом являются следующие виды водопользования:

- забор воды из водных объектов;
- использование акватории водных объектов, за исключением лесосплава в плотках и кошелях;
- использование водных объектов без забора воды для целей гидроэнергетики;
- использование водных объектов для целей сплава древесины в плотках и кошелях.

Налог на добычу полезных ископаемых (НДПИ) — прямой федеральный налог, взимаемый с недропользователей. С 1 января 2002 года НДПИ определяется главой 26 НК РФ. Одновременно были отменены действовавшие ранее отчисления на воспроизводство минерально-сырьевой базы и некоторые платежи за пользование недрами, а также акцизы на нефть. Плательщиками НДПИ признаются пользователи недр — организации (российские и иностранные) и индивидуальные предприниматели.

В РФ практически все полезные ископаемые (за исключением общераспространённых: мел, песок, отдельные виды глины) являются государственной собственностью, и для добычи этих полезных ископаемых необходимо получить специальное разрешение и встать на учёт в качестве плательщика НДПИ (ст. 335 НК РФ).

Налогоплательщики уплачивают НДПИ по месту нахождения участков недр, предоставленных им в пользование. Если добыча полезных ископаемых проводится в зоне континентального шельфа РФ или за пределами РФ (если территория находится под юрисдикцией России или арендуется ею) то пользователь становится на учёт по месту нахождения организации или по месту жительства физ. лица.

Объектом налогообложения выступает добыча полезных ископаемых. Статья 337 Налогового кодекса РФ перечисляет конкретные виды полезных ископаемых. Полезные ископаемые, добыча которых признаётся объектом налогообложения, именуются термином «добытые полезные ископаемые» (ДПИ).

Налоговой базой является стоимость добытых полезных ископаемых (для всех полезных ископаемых, кроме нефти, природного газа и угля). Для нефти, природного газа и угля налоговой базой является количество добытого полезного ископаемого. конденсата.

Методические рекомендации по выполнению заданий

Изучить порядок начисления и уплаты водного налога (или налога на добычу полезных ископаемых) в бюджет. Проанализировать условия практических ситуаций. Составить бухгалтерские проводки. Произвести необходимые расчёты.

Задание 1. ООО «Мир леса» использует р. Лена для лесосплава в плотках. За 3 квартал "Мир леса" произвела сплав леса в плотках в количестве 200 тыс. м³, сплав производился на расстоянии в 300 км.

Необходимо рассчитать сумму водного налога за 3 квартал, организовать аналитический учёт.

Задание 2. ООО «Ласковое» использует акваторию оз. Ласковое. Организация разводит карпов. Площадь озера составляет 8 м².

Необходимо рассчитать сумму водного налога за квартал. Организовать аналитический учёт.

Задание 3. ООО «Лесопилка» (расположено на р. Ока) использует воду для охлаждения оборудования. Для ООО установлен лимит забора воды в размере 5000 м³ в месяц.

Необходимо рассчитать сумму водного налога за квартал, если предприятие произвело

забор воды в следующих объемах:

октябрь - 4500

м3; ноябрь - 4800

м3; декабрь - 5300

м3.

Организовать аналитический учет.

Задание 4. Предприятием было добыто и реализовано 800 т минеральной воды, по цене 2500 руб. за 1 т. В предшествующий период предприятие полностью возместило расходы государства на поиск и разведку месторождения. Необходимо рассчитать сумму налога

на добычу полезных ископаемых, подлежащую уплате в соответствующий период, организовать аналитический учет с бюджетом.

Задание 5. Предприятием в ноябре было добыто 880 т минеральной воды. В том же периоде было реализовано 200 т этой воды по цене 4500 руб. за 1 т.

Необходимо определить общую стоимость добытой минеральной воды, рассчитать сумму налога, организовать аналитический учет, указать срок предоставления налоговой декларации и срок уплаты налога.

Задание 6. В текущем налоговом периоде организация добыла минерального сырья 900 т, содержащего в своем составе 135 т цветных металлов. Было реализовано 480 т добытого сырья по цене 2900 руб. за 1 т (с учетом налогов).

Организация имеет субвенцию бюджета в объеме 200 руб. на 1 т. цветного металла, которая учтена в выручке от реализации. Цены сделок соответствуют уровню рыночных цен. Необходимо определить сумму налога на добычу полезных ископаемых, подлежащую уплате в соответствующий период, организовать аналитический учет с бюджетом.

Задание 7. Налогоплательщик задержал представление налоговой декларации на 20 дней. Сумма причитающегося к уплате налога составляет 100 тыс. руб. Какую сумму налога налогоплательщик уплатит в виде штрафной санкции? В какой очередности должна быть уплачена сумма штрафной санкции?

Практическое занятие №

13 Теоретические аспекты

Действующая система налогообложения допускает установление специальных налоговых режимов (система налогообложения).

Установление и введение в действие специальных налоговых режимов (СНР) не относится к установлению и введению в действие новых налогов и сборов. Случаи и порядок применения СНР определяются актами законодательства о налогах и сборах.

Специальным налоговым режимом

признается особый порядок исчисления и уплаты налогов и сборов, применяемый в случаях и по порядке, установленных НК иными актами законодательства о налогах и сборах. СНР могут предусматривать

порядок определения элементов налогообложения, а также освобождение от обязанности по уплате отдельных налогов и сборов.

Установление и введение в действие СНР

не идентично установлению и введению в действие новых налогов и сборов.

К специальным налоговым режимам относятся:

- система налогообложения для сельскохозяйственных товаропроизводителей (единый с

- сельскохозяйственный налог)(гл.26.1Налоговогокодекса);
- упрощеннаясистеманалогообложения(гл.26.2Налоговогокодекса);

- система налогообложения в виде ЕНВД для отдельных видов деятельности (гл. Налогового кодекса);
- система налогообложения при выполнении соглашений о разделе продукции (гл. Налогового кодекса).

Упрощенная система налогообложения (УСН) — специальный налоговый режим, направленный на снижение налоговой нагрузки на субъекты малого и среднего бизнеса и облегчение и упрощение ведения налогового учета и бухгалтерского учета.

Налоговым кодексом РФ устанавливаются следующие налоговые ставки по налогу, взимаемому в связи с применением Упрощенной системы налогообложения (УСН):

-6%, если объектом налогообложения является доход организации,

-

15%, если объектом налогообложения являются доходы, уменьшенные на величину расходов.

Законами субъектов РФ могут быть установлены дифференцированные налоговые ставки в пределах от 5 до 15% в зависимости от категорий налогоплательщиков.

Единый сельскохозяйственный налог (ЕСХН) — это система налогообложения для сельскохозяйственных производителей, заменяющая собой основную совокупность налогов и сборов. Новая редакция главы 26.1 Налогового кодекса РФ полностью перевернула прежние принципы налогообложения максимально приблизившись к упрощенной системе.

Для индивидуальных предпринимателей ЕСХН заменяет уплату налога на доходы физических лиц, налога с продаж, налога на имущество физических лиц (в отношении имущества, используемого для осуществления предпринимательской деятельности), транспортного налога (в отношении транспортных средств, используемых для осуществления предпринимательской деятельности) и единого социального налога.

Для юридических лиц система налогообложения в виде единого сельскохозяйственного налога заменяет уплату налога на прибыль организаций, НДС (за исключением

НДС, подлежащего уплате при ввозе товаров на таможенную территорию РФ), налога на имущество организаций и единого социального налога.

Объектом налогообложения на ЕСХН признаются доходы, уменьшенные на величину расходов, а налоговая ставка по ЕСХН составляет 6 процентов. Налоговым периодом в связи с сезонным характером сельскохозяйственного производства признается год.

Применять систему налогообложения в виде ЕСХН вправе фирмы и частные предприниматели, соответствующие следующим требованиям:

- Производящие сельскохозяйственную продукцию или выращивающие рыбу, а также осуществляющие ее первичную и промышленную переработку и реализовывающие эту продукцию или рыбу.

-

В общем доходе от реализации товаров (работ, услуг) таких организаций или предпринимателей доля дохода от реализации произведенной ими сельскохозяйственной продукции (или) выращенной ими рыбы, включая продукцию ее первичной переработки, произведенную ими из сельскохозяйственного сырья собственного производства (или) выращенной ими рыбы, должна составлять не менее 70%

Единый налог на вмененный доход (ЕНВД) — налог, вводится в действие законами муниципальных районов, городских округов, городов Федерального значения, применяется наряду с общей системой налогообложения и распространяется только на определенные виды деятельности. ЕНВД заменяет уплату ряда налогов и сборов, до 2010 года существенно сокращал и упрощал контакты с фискальными службами,

подобные контакты наиболее затратны особенно для малого бизнеса.

Список облагаемых налогом объектов ограничен Налоговым кодексом:

- бытовые и ветеринарные услуги;
- услуги ремонта, техобслуживания, мойки и хранения автотранспортных средств;

- автотранспортные услуги;
- розничная торговля;
- услуги общественного питания;
- размещение наружной рекламы и рекламы на транспортных средствах;
- услуги временного размещения и проживания;
- передача в аренду торговых мест и земельных участков для торговли.

Методические рекомендации по выполнению заданий

Для решения предложенных заданий следует изучить порядок применения упрощенной системы налогообложения, начисление и уплату единого налога; изучить порядок применения единого сельскохозяйственного налога, начисление и уплату единого налога сельскохозяйственного налога; изучить порядок применения единого налога на вмененный доход, начисление и уплату единого налога на вмененный доход.

Проанализировать условия практических ситуаций. Составить бухгалтерские проводки и произвести необходимые расчеты.

Задание 1. Организация, применяет упрощенную систему налогообложения, уплачивает налог с доходов, уменьшенных на величину расходов. Результаты деятельности организации за отчетный год следующие: выручка от реализации произведенной продукции составила 10 млн. руб.; себестоимость реализованной продукции — 6 млн. руб.; накладные расходы — 1,5 млн. руб.; вне реализационные расходы — 1,5 млн. руб. Необходимо рассчитать сумму налога, подлежащую уплате в бюджет.

Задание 2. ООО «Заливные луга» занимается заготовкой сена для скота. Выручка за 9 мес. составила 4 млн. руб., при этом выручка от продажи сена оказалась равной 3 млн. руб., а 1 млн. руб. выручили от продажи имущества. Необходимо рассчитать, может ли ООО «Заливные луга» перейти на уплату единого сельскохозяйственного налога и что для этого нужно сделать?

Задание 3. Индивидуальный предприниматель владеет павильоном площадью 30 м², занимается розничной торговлей, переведенной на уплату ЕНВД. 22 июня текущего года он приобрел собственность еще один павильон площадью 25 м² и открыл в нем розничную торговлю. Площадь торгового зала нового павильона (обозначим его № 2) составляет 25 м², другого павильона (обозначим его № 1) — 30 м².

Необходимо рассчитать ЕНВД.

Раздел 2. Организация расчетов с внебюджетными фондами

Тема 2.1. Организация расчетов с внебюджетными фондами

Практическая работа №

14, 15, 16, 17 Теоретические аспекты

Страховые взносы неразрывно связаны с обязательным социальным страхованием. Их уплата обеспечивает право граждан на получение финансовой поддержки при выходе на пенсию, при беременности, в случае рождения ребенка, болезни, а также предоставляет право получения бесплатной медицинской помощи.

Страховые взносы разделены по видам обязательного социального страхования и по государственным внебюджетным фондам, в которые они зачисляются. К ним относятся:

1. Страховые взносы на обязательное пенсионное страхование (далее - страховые взносы на ОПС, пенсионные взносы). Пенсионные взносы перечисляются

в Пенсионный фонд РФ.

2. Страховые взносы на обязательное социальное страхование временной нетрудоспособности в связи с материнством (далее - взносы по нетрудоспособности и материнству, страховые взносы по ВНиМ). Их нужно уплачивать в Фонд социального страхования РФ.

3. Страховые взносы на обязательное медицинское страхование (далее - страховые взносы на ОМС). Эти взносы зачисляются в Федеральный фонд обязательного медицинского страхования.

Также работодатели уплачивают страховые взносы на обязательное социальное страхование от несчастных случаев на производстве и профессиональных заболеваний.

Методические рекомендации по выполнению заданий

Для решения предложенных заданий следует изучить теоретические аспекты и нормативные документы по теме, затем на основе теоретических знаний решить ситуационные задачи по расчету взносов в ФСС, ФОМС, ПФРФ.

Для выполнения следующего задания используя данные предыдущей задачи заполнить соответствующие формы отчетности отчислений в Пенсионный фонд, Фонд обязательного медицинского страхования и Фонд социального страхования.

В следующем задании, используя предложенную таблицу отразить на счетах бухгалтерского учета налоговые отчисления в Пенсионный фонд, Фонд обязательного медицинского страхования и в Фонд социального страхования.

Задание 1. На основе исходных данных установите сумму отчислений в Пенсионный фонд, Фонд обязательного медицинского страхования и в Фонд социального страхования.

Исходные данные:

ООО «Салют» зарегистрировано по адресу г. Рязань, ул. Юбилейная д. 7, занимается проведением праздников. В организации работают 33 человек. Исходные данные предоставлены за период 01.01.ХХ по 31.12.ХХ.

Таблица 10-Численность сотрудников (стаж, заработная плата)

№ п/п	Сотрудники	Стаж, лет	Зарботная плата, тыс. руб.
1.	Директор	9	45
2.	Зам. Директора	8	35
3.	Главный бухгалтер	7	40
4.	Зам. главного бухгалтера	6	29
5.	Бухгалтер 1	11	20
6.	Бухгалтер 2	10	20
7.	Бухгалтер 3	9	20
8.	Оформитель 1.	8	24
9.	Оформитель 2	7	24
10.	Организатор 1	6	29
11.	Организатор 2	5	29
12.	Организатор 3	9	29
13.	Водитель 1	8	19
14.	Водитель 2	7	19
15.	Водитель 3	6	19
16.	Ведущий 1	12	30
17.	Ведущий 2	15	30

18.	Ведущий3	13	30
19.	Хореограф	14	34
20.	Танцор1	2	27
21.	Танцор2	3	27
22.	Танцор3	7	27
23.	Танцор4	7	27
24.	Танцор5	10	27
25.	Музыкальныйисполнитель1	8	27
26.	Музыкальныйисполнитель2	5	27
27.	Музыкальныйисполнитель3	9	27
28.	Музыкальныйисполнитель4	2	27
29.	Музыкальныйисполнитель5	10	27
30.	Певец1	13	25
31.	Певец2	14	25
32.	Певец3	10	25
33.	Певец4	11	25

Таблица 11-Период нетрудоспособности, дни.

№п/п	Сотрудники	Период нетрудоспособности
4.	Зам.главногобухгалтера	01.-14.03.
7.	Бухгалтер3	09.-25.09
10.	Организатор1	23.-27.12
15.	Водитель3	12.4-02.05
23.	Танцор4	Вотпускепоуходуза ребенком
32.	Певец3	Вотпускепоуходуза ребенком
33.	Певец4	11.11-02.12.

Задание 2. За 1 квартал текущего года организация начислила и выплатила в пользу работников:

а) А.А.Петрову: заработанная плата за отработанный период в размере – 45000 руб., премия по итогам работы за предыдущий год – 12000 руб., материальная помощь – 7000 руб., компенсация за неиспользованный отпуск при увольнении – 16000 руб.

б) О.В.Ивановой: заработанная плата за отработанный период в размере – 29000 руб., надбавка за работу в выходные дни – 3800 руб., премия по итогам работы за предыдущий год – 8000 руб., отпуск – 12000 руб.

Необходимо рассчитать сумму страховых взносов, организовать аналитический учет свнебюджетным взносами.

Задание 3. Инженер И.И. Петров в январе текущего года получил заработанную плату в размере 12500 руб., премию в сумме 1200 руб., материальную помощь в сумме 1650 руб., командировочные расходы 4000 руб., истраченных им полностью по установленным нормам. Необходимо определить сумму страховых взносов за январь, организовать аналитический учет свнебюджетным взносами.

Задание 4. Гражданин Белов Н.О. зарегистрирован как индивидуальный предприниматель. Он занимается производством и продажей одежды. В январе Белов Н.О. заключил трудовой договор с работниками. В соответствии с договором с работника было начислено и выплачено (в расчете на одного работника):

а) заработанная плата в денежной форме – 16000

руб.; б) премия – 4000 руб.;

Работникам безвозмездно выдана одежда стоимостью 1900 руб. за каждый. Ставка страховых взносов от несчастных случаев составляет 0,2% фонда оплаты труда.

Общие материальные затраты предпринимателя составили в январе 150000 руб., амортизация оборудования – 7200 руб. Доход от деятельности определен в размере 300000 руб.

Необходимо определить сумму страховых взносов за январь, сформировать бухгалтерские проводки по начислению платежей страховых взносов во внебюджетные фонды, указать сроки уплаты страховых взносов.

Задание 5. Организация уплачивает страховые взносы от несчастного случая в размере 0,2%. В пользу

работника в отчетном периоде были осуществлены следующие выплаты:

заработная плата по трудовому договору —

15000 руб.; выплата по листку временной нетрудоспособности —

630 руб.;

выплата по договору гражданско-правового характера, связанная с выполнением обязательств, неотнесенных к должностным, — 3000 руб.;

единовременная материальная помощь в связи со смертью члена его семьи — 6000 руб.;

подарок, стоимость которого не отнесена к расходам, уменьшающим налоговую базу по налогу на прибыль организаций в текущем отчетном (налоговом) периоде, — 1500 руб.

Необходимо рассчитать сумму платежей страховых взносов, организовать аналитический учет свнебюджетным взносам.

Задание 6. Оформите платежное поручение на перечисление страховых взносов на обязательное страхование от несчастного случая в ФСС РФ за февраль месяц. ИНН/КПП 5904100537/590401001, ОТДЕЛЕНИЕ Г. ПЕРМЬ, БИК 045773001 расч. счет 4010181070000001003 Дата – середина месяца. Сумма 3005 руб. КБК 39310202050071000160, ОКТМО 57634101. Укажите правильно очередность платежа.

Контрольные вопросы:

1. Какой закон регулирует вопросы, связанные с исчислением и уплатой (перечислением) страховых взносов в Пенсионный фонд Российской Федерации на обязательно пенсионное страхование?
2. Кто является плательщиками страховых взносов?
3. Что является объектом обложения страховыми взносами для плательщиков страховых взносов, производящих выплаты и иные вознаграждения физическим лицам?
4. Каков общий порядок исчисления базы обложения страховыми взносами?
5. Каки суммы, подлежащие обложению страховыми взносами? 6. Как ведется аналитический учет по счету 69?

Список используемых источников

Основные источники:

Нормативно-правовые акты:

1. Налоговый кодекс Российской Федерации (часть первая) от 31.07.1998 N 146-ФЗ
2. Налоговый кодекс Российской Федерации (часть вторая) от 05.08.2000 117-ФЗ
3. Федеральный закон от 24.07.1998 N 125-ФЗ «Об обязательном социальном страховании от несчастных случаев на производстве и профессиональных заболеваний»
4. Федеральный закон от 15.12.2001 N 167-ФЗ «Об обязательном пенсионном страховании в Российской Федерации»
5. Федеральный закон от 29.12.2006 N 255-ФЗ «Об обязательном социальном страховании на случай временной нетрудоспособности и в связи с материнством»
6. Федеральный закон от 29.11.2010 N 326-ФЗ «Об обязательном медицинском страховании в Российской Федерации»
7. Федеральный закон от 06.12.2011 N 402-ФЗ «О бухгалтерском учете»
8. Постановление Правительства РФ от 15.06.2007 N 375 «Об утверждении Положения об особенностях порядка исчисления пособий по временной нетрудоспособности, по беременности и родам, ежемесячного пособия по уходу за ребенком гражданам, подлежащим обязательному социальному страхованию на случай временной нетрудоспособности и в связи с материнством»
9. Положение по бухгалтерскому учету «Учетная политика организации» (ПБУ 1/2008), утв. приказом Минфина России от 06.10.2008 N 106н
10. Положение по бухгалтерскому учету «Бухгалтерская отчетность организации» (ПБУ 4/99), утв. приказом Минфина РФ от 06.07.1999 N 43н
11. Положение по бухгалтерскому учету «Учет расчетов по налогу на прибыль организаций» (ПБУ 18/02), утв. приказом Минфина России от 19.11.2002 N 114н
12. Приказ Минфина РФ от 31.10.2000 N 94н «Об утверждении плана счетов бухгалтерского учета финансово-хозяйственной деятельности организаций и инструкции по его применению»

Учебная литература

Основная литература:

1. Пансков, В. Г. Налоги и налогообложение : учебник для среднего профессионального образования / В. Г. Пансков. — 8-е изд., перераб. и доп. — Москва : Издательство Юрайт, 2023. — 474 с. — (Профессиональное образование). — ISBN 978-5-534-15590-7. — Текст : электронный // Образовательная платформа Юрайт [сайт]. — URL: <https://urait.ru/bcode/511559>

Дополнительная литература:

1. Налоги и налогообложение : учебник и практикум для среднего профессионального образования / Г. Б. Поляк [и др.] ; ответственные редакторы Г. Б. Поляк, Е. Е. Смирнова. — 4-е изд., перераб. и доп. — Москва : Издательство Юрайт, 2023. — 380 с. — (Профессиональное образование). — ISBN 978-5-534-14544-1. — Текст : электронный // Образовательная платформа Юрайт [сайт]. — URL: <https://urait.ru/bcode/511682>
2. ПМ. 03 Проведение расчетов с бюджетом и внебюджетными фондами МДК 03.01 Организация расчетов с бюджетом и внебюджетными фондами / Бабаева Е. Ю. Рязань : учебное пособие ПМ. 03 Проведение расчетов с бюджетом и внебюджетными фондами МДК 03.01 Организация расчетов с бюджетом и внебюджетными фондами для студентов 3 курса ФДП и СПО, обучающихся по специальности 38.02.01 Экономика и бухгалтерский учет (по отраслям) (очная и заочная форма обучения) 2020 69 с.. -Учебники и учебные пособия РГАТУ <http://bibl.rgatu.ru/MarcWeb2>

Учебно-методические издания:

1. Проведение расчетов с бюджетом и внебюджетными фондами ФГБОУ ВО РГАТУ : Методические указания к практическим работам при изучении ПМ. 03 Проведение расчетов с бюджетом и внебюджетными фондами МДК 03.01 Организация расчетов с бюджетом и внебюджетными фондами для студентов 3 курса ФДП и СПО, обучающихся по специальности 38.02.01 Экономика и бухгалтерский учет (по отраслям) (очная форма обучения) 2021 31 с. <http://bibl.rgatu.ru/MarcWeb2>
2. Расходчикова О. В. ПМ 03 Проведение расчетов с бюджетом и внебюджетными фондами МДК 03.01 Организация расчетов с бюджетом и внебюджетными фондами / ФГБОУ ВО РГАТУ : Методические указания по выполнению заданий на учебной практике ПМ 03 Проведение расчетов с бюджетом и внебюджетными фондами МДК 03.01 Организация расчетов с бюджетом и внебюджетными фондами для студентов 3 курса факультет дополнительного профессионального и среднего профессионального образования специальности 38.02.01 Экономика и бухгалтерский учет (по отраслям) (очная форма обучения) 2020 20 с. <http://bibl.rgatu.ru/MarcWeb2>
3. ПМ. 03 Проведение расчетов с бюджетом и внебюджетными фондами МДК 03.01 Организация расчетов с бюджетом и внебюджетными фондами ФГБОУ ВО РГАТУ : Методические указания к практическим работам при изучении ПМ. 03 Проведение расчетов с бюджетом и внебюджетными фондами МДК 03.01 Организация расчетов с бюджетом и внебюджетными фондами для студентов 3 курса ФДП и СПО, обучающихся по специальности 38.02.01 Экономика и бухгалтерский учет (по отраслям) (очная форма обучения) 2020 34 с. <http://bibl.rgatu.ru/MarcWeb2>
4. ПМ 03 Проведение расчетов с бюджетом и внебюджетными фондами ФГБОУ ВО РГАТУ : МЕТОДИЧЕСКИЕ РЕКОМЕНДАЦИИ ПО ОРГАНИЗАЦИИ САМОСТОЯТЕЛЬНОЙ РАБОТЫ при изучении ПМ 03 Проведение расчетов с бюджетом и внебюджетными фондами для студентов 3 курса ФДП и СПО по специальности 38.02.01 Экономика и бухгалтерский учет (по отраслям) (очная форма обучения) 2020 19 с. <http://bibl.rgatu.ru/MarcWeb2>

Периодические издания:

Главбух : практич. журнал для бухгалтера / учредитель и изд. : ООО «Акцион-Медиа». – изд. с 1994 г. – М., 2018-2022. – 24 выпуска в год.

Интернет-ресурсы:

1. Федеральной налоговой службы/ учредитель – Федеральная налоговая служба. —URL: <http://nalogkodeks.ru/>
2. Бухгалтерский учет: теоретическое и научно-практическое издание/ учредитель журнала – Министерство Финансов Российской федерации URL: <http://www.buhgalt.ru/>
3. Главная книга: периодическое печатное и электронное издание/URL: <https://glavkniga.ru/>
Главбух : периодическое печатное и электронное издание/URL: <https://www.glavbukh.ru/>

Лист о внесении изменений в УМК учебных дисциплин и профессиональных модулей

В соответствии с приказом № 796 «О внесении изменений в федеральные государственные образовательные стандарты среднего профессионального образования» **внести изменения** в УМК учебных дисциплин и профессиональных модулей по специальности среднего специального профессионального образования 38.02.01 Экономика и бухгалтерский учет (по отраслям).

Изложить в следующей редакции:

ОК 01. Выбирать способы решения задач профессиональной деятельности применительно к различным контекстам;

ОК 02. Использовать современные средства поиска, анализа и интерпретации информации и информационные технологии для выполнения задач профессиональной деятельности;

ОК 03. Планировать и реализовывать собственное профессиональное и личностное развитие, предпринимательскую деятельность в профессиональной сфере, использовать знания по финансовой грамотности в различных жизненных ситуациях;

ОК 04. Эффективно взаимодействовать и работать в коллективе и команде;

ОК 05. Осуществлять устную и письменную коммуникацию на государственном языке Российской Федерации с учетом особенностей социального и культурного контекста;

ОК 06. Проявлять гражданско-патриотическую позицию, демонстрировать осознанное поведение на основе традиционных общечеловеческих ценностей, в том числе с учетом гармонизации межнациональных и межрелигиозных отношений, применять стандарты антикоррупционного поведения;

ОК 07. Содействовать сохранению окружающей среды, ресурсосбережению, применять знания об изменении климата, принципы бережливого производства, эффективно действовать в чрезвычайных ситуациях;

ОК 08. Использовать средства физической культуры для сохранения и укрепления здоровья в процессе профессиональной деятельности и поддержания необходимого уровня физической подготовленности;

ОК 09. Пользоваться профессиональной документацией на государственном и иностранном языках.

Изменения в УМК учебных дисциплин и профессиональных модулей утверждены на заседании методического совета ФДП и СПО «19» октября 2022 г. (протокол № 02).

МИНИСТЕРСТВО СЕЛЬСКОГО ХОЗЯЙСТВА РОССИЙСКОЙ ФЕДЕРАЦИИ
ФЕДЕРАЛЬНОЕ ГОСУДАРСТВЕННОЕ БЮДЖЕТНОЕ ОБРАЗОВАТЕЛЬНОЕ УЧРЕЖДЕНИЕ
ВЫСШЕГО ОБРАЗОВАНИЯ
«РЯЗАНСКИЙ ГОСУДАРСТВЕННЫЙ АГРОТЕХНОЛОГИЧЕСКИЙ УНИВЕРСИТЕТ
ИМЕНИ П.А. КОСТЫЧЕВА»

УТВЕРЖДАЮ:
Декан ФДП и СПО
А. С. Емельянова
« 16 » марта 2023 г.



МЕТОДИЧЕСКИЕ УКАЗАНИЯ

обучающимся по выполнению практических занятий
учебной дисциплины
БД. 06 «Обществознание»

Организация-разработчик: Федеральное государственное бюджетное образовательное учреждение высшего образования «Рязанский государственный агротехнологический университет имени П.А.Костычева»

Разработчик: Серова И.И. ., преподаватель ФГБОУ ВО РГАТУ факультет дополнительного профессионального и среднего профессионального образования

Методические указания по выполнению практических занятий по учебной дисциплине «Обществознание» рассмотрена и одобрена на заседании предметно-цикловой комиссии общеобразовательного цикла социально-гуманитарных дисциплин ФДП и СПО

Протокол №8 от «16» марта 2023г.

Председатель предметно-цикловой комиссии



/И. С. Анисаров/

СОДЕРЖАНИЕ

ПОЯСНИТЕЛЬНАЯ ЗАПИСКА.....	5
КРИТЕРИИ ОЦЕНИВАНИЯ ПРАКТИЧЕСКИХ РАБОТ.....	6
ПРАКТИЧЕСКИЕ ЗАНЯТИЯ.....	7
Практическая работа № 1 « Многообразие путей и форм общественного развития. Общественный прогресс, его критерии».....	7
Практическая работа № 2 «Мировоззрение, его структура и типы мировоззрения».....	8
Практическая работа № 3 « Познавательная деятельность человека. Научное познание».....	11
Практическая работа № 4 « Наука и образование в современном мире».....	12
Практическая работа № 5 « Роль религии в жизни общества».....	15
Практическая работа № 6 « Искусство и его роль в жизни общества».....	17
Практическая работа № 7 « Спрос и предложение».....	21
Практическая работа № 8 « Спрос на труд и его факторы в сфере строительства».....	23
Практическая работа № 9 « Предприятие в экономике».....	24
Практическая работа № 10 « Экономика и государство».....	25
Практическая работа № 11 « Семья как важнейший социальный институт».....	26
Практическая работа № 12 « Социальные нормы и социальный контроль».....	26
Практическая работа № 13 « Политическая власть и субъекты политики в современном обществе».....	27
Практическая работа № 14 « Федеративное устройство Российской Федерации».....	28
Практическая работа № 15 « Роль средств массовой информации в политической жизни общества».....	28
Практическая работа № 16 « Право в системе социальных норм».....	33
Практическая работа № 17 « Основы конституционного строя Российской Федерации».....	35

Практическая работа № 18 « Трудовое право».....	37
Практическая работа № 19 « Трудовые споры и порядок их разрешения».....	43
Практическая работа № 20 « Административное право. Уголовное право. Экологическое законодательство».....	48
Практическая работа № 21 « Законодательство Российской Федерации о налогах и сборах».....	51
Практическая работа № 22 « Гражданский процесс».....	54

ПОЯСНИТЕЛЬНАЯ ЗАПИСКА

Методические указания предназначены для студентов и служат пособием при выполнении практических работ, предусмотренных рабочим учебным планом .

Содержание и объем практических работ по дисциплине Обществознание соответствует требованиям ФГОС СПО.

В методических указаниях представлена последовательность выполнения практических работ по дисциплине «Обществознание» в виде логически выстроенных заданий, которые выполняются с помощью учебника, анализа данных проведенных алгоритмов, исследований и инструкционных карт.

Практические работы по курсу «Обществознание» направлены на формирование умения самостоятельно находить нужную информацию, систематизировать, обобщать, что является важной составляющей профессиональной подготовки будущего специалиста. Навыки исследовательской работы помогут студентам на старших курсах при выполнении и оформлении курсовых и дипломных проектов. В ходе выполнения практических работ студенты приобретают знания, помогающие им успешно ориентироваться в экономической, политической и культурной ситуации в России и мире.

Объем практической работы по дисциплине Обществознание составляет 54 часа.

КРИТЕРИИ ОЦЕНКИ ПРАКТИЧЕСКИХ РАБОТ

1. Оценка «5» ставится: практическая работа выполнена в полном объеме, в соответствии с заданием, с соблюдением последовательности выполнения, выполнена без ошибок, самостоятельно; оформлена аккуратно.
2. Оценка «4» ставится: практическая работа выполнена в полном объеме, в соответствии с заданием, с соблюдением последовательности выполнения, частично с помощью преподавателя, присутствуют незначительные ошибки; работа оформлена аккуратно.
3. Оценка «3» ставится: практическая работа выполнена в полном объеме, в соответствии с заданием, частично с помощью преподавателя, присутствуют ошибки; по оформлению работы имеются замечания.
4. Оценка «2» ставится: обучающийся не подготовился к практической работе, допустил грубые ошибки, по оформлению работы имеются множественные замечания

ПРАКТИЧЕСКИЕ ЗАНЯТИЯ

Практическая работа № 1

Тема: « Многообразие путей и форм общественного развития. Общественный прогресс, его критерии»

Цель: изучение и анализ многообразия путей и форм общественного развития.

Продолжительность: 2 акад. часа.

Задание 1. Прочитайте текст и выполните задания.

Информационное общество. Становление информационного общества далеко не завершено, однако представляется возможным выделить некоторые его характеристики. Доминирующим в экономике становится сектор, связанный с производством знаний, обработкой и распространением информации. В итоге, удельный вес затрат на исследовательские работы и маркетинг новой продукции превышает материальные затраты на её выпуск.

Так, в фармацевтических и компьютерных фирмах США последние снизились на 10-15% её стоимости (в автомобильной промышленности США они всё ещё выше 50%, что видимо, определяет её отставание от японской). Доля продаж «ноу-хау», т.е. технической информации в общем объёме внешней и внутренней торговли начинает превышать доли продукции аграрного, добывающего и обрабатывающего секторов экономики.

По существующим оценкам, в США этот «порог» был превзойдён ещё в 1980-х гг. Доля самодельного населения страны, занятого в создании, обработке и распространении информации начинает превышать численность рабочей силы, занятой в сельском хозяйстве и промышленности. Здесь следует отметить, что сфера обслуживания дифференцируется: часть её работников, даже в наиболее развитых странах, всё чаще занята достаточно тяжёлым физическим трудом, в то время как большинство из них начинают обслуживать информационный сектор экономики. Информационные потоки получают новый материальный носитель, т.е. глобальную сеть телекоммуникаций, а также Интернет...

Существенным и ранее не учитываемым фактором общественного развития становится феномен «кризиса человека». Человек, живущий в развитых странах, подвергается воздействию огромных потоков информации, возможности осмысления которой не безграничны. Это ведёт к тому. Что часть информации осознанно вообще не воспринимается, отсекается или поглощается некритично...

Можно говорить о начале процесса возникновения глобального информационного общества как новой стадийной фазы мирового цивилизационного развития.

Вопросы:

1. Какие четыре признака информационного общества названы автором?

2. Не все учёные согласны с характеристикой современного общества как информационного. какие иные термины употребляются для обозначения современного общества? Укажите два таких термина.

3. Автор полагает, что информационное общество является глобальным. Опираясь на знание обществоведческого курса, дайте определение понятия «глобализация» и укажите любые два фактор, ведущие к глобализации.

4. Какую проблему, связанную с кризисом человека» в условиях становления информационного общества, называет автор?

Задание 2. Английский философ Г. Бокль писал: «вставь богатейшими странами были те, природа которых была наиболее обильна; ныне богатейшие страны - те, в которых человек наиболее деятелен». Как это высказывание отражает эволюцию человеческого общества? Оно было произнесено полтора столетия назад – с тех пор общество изменилось. Каковы, на ваш взгляд, ценности современного общества?

Задание 3. Найдите в приведённом ниже списке характерные черты традиционного общества и обведите цифры, под которыми они указаны:

1. преобладание промышленности;
2. активное участие церкви в жизни общества;
3. партнёрская семья;
4. аграрно-сырьевой характер хозяйства;
5. широкое распространение наукоёмких технологий.

Задание 4. Сформулируйте и запишите понятия:

Глобализация - _____

Транснациональные корпорации - _____

Либерализация торговли - _____

Профессионально-ориентированное содержание

Задание 5. Подготовьте сообщение на тему: Роль моей профессии для развития общества.

Практическая работа № 2

Тема: «Мировоззрение, его структура и типы мировоззрения»

Цель: изучить и проанализировать мировоззрения, его виды и факторы влияния.

Продолжительность: 2 акад. часа.

Задание 1. Пользуясь теоретическим материалом, заполните таблицу.

№ п/п	Типы мировоззрения	Характеристика типов мировоззрения	Сильные, слабые стороны типов мировоззрения
1.	Обыденное мировоззрение		
2.	Религиозное мировоззрение		
3.	Научное мировоззрение		

Мировоззрение-это совокупность взглядов человека на мир, который его окружает.

Распространено выделение следующих типов (греч.: typos – разновидность) мировоззрения:

Обыденное мировоззрение возникает в жизни человека, в процессе его личной практической деятельности, формируются стихийно под влиянием религии и общедоступных средств массовой информации, но преобладает житейская, обыденная основа. Обыденное мировоззрение опирается на непосредственный, жизненный опыт человека - и в этом его сильная сторона, но оно мало использует опыт других людей, опыт науки и культуры, опыт религиозного сознания как элемента мировой культуры - в этом его слабая сторона.

Религиозное мировоззрение - мировоззрение, основой которого являются религиозные учения, содержащиеся в Библии, Коране, священных книгах буддистов, Талмуде и ряде других. В религии содержатся: определенная картина мира, учение о предназначении человека, заповеди, направленные на воспитание у него определенного образа жизни, на спасение души. К сильным сторонам религиозного мировоззрения можно отнести тесную связь с мировым культурным наследием. Слабыми сторонами религиозного мировоззрения являются непримиримость к другим жизненным позициям, недостаточное внимание к достижениям науки, а подчас их игнорирование.

Научное мировоззрение опирается на достижения науки. Включает в себя научную картину мира, обогащенную итогами достижений человеческого познания, принципы взаимоотношения человека с естественной и искусственной средой обитания. К сильным сторонам его можно отнести прочную обоснованность достижениями науки, реальность содержащихся в них целей и идеалов, органическую связь с производственной и социально-практической деятельностью людей. Но, нельзя закрывать глаза на то, что человек еще не занял в нем преобладающего места, и это слабая сторона современного научного мировоззрения. Проблемой остается гуманизация научного мировоззрения, оценка окружающего мира с точки зрения укрепления общечеловеческих ценностей: добра, свободы и справедливости. Человек, человечество, человечность - это поистине глобальная проблема настоящего и будущего. Разработка этой триады - задача неисчерпаемая. Это и является доминантой (франц.: dominer – господство) современной науки, призванной обогащать мировоззрение.

Задание 2. Пользуясь теоретическим материалом, заполните таблицу.

№ п/п	Процессы, происходящие в социуме	Тип мировоззрения	Личностные качества (поступки)
1.	Бытовые процессы		
2.	Экономические процессы		
3.	Политические процессы		
4.	Правовые процессы		
5.	Духовно-идеологические процессы		
6.	Информационные процессы		
7.	Нравственные, эстетические, религиозные процессы		

Процесс - лат. Processus - ход, развитие какого-нибудь явления, последовательная смена состояния в развитии чего-нибудь. Процессы, происходящие в социуме делятся на:

- **бытовые процессы**- процессы, связанные с деятельностью людей в быту, направленные на удовлетворение физиологических и экзистенциальных (экзистенция- существование) потребностей человека;
- **экономические процессы** – процессы взаимодействия людей, предполагающие совершение каждым из них конкретных действий, в результате чего производится то в чем нуждаются люди и общество;
- **политические процессы** – форма функционирования политической системы общества, изменяющейся в пространстве и времени; совокупная деятельность субъектов политики;
- **правовые процессы** – это деятельность людей направленная на разработку и применение специальных юридических знаний, осуществляемая во всех сферах жизни общества;
- **духовно-идеологические процессы** – взаимодействие людей, определяющее направленность конкретных политических событий и их соответствие коренным интересам различных социальных групп;
- **информационные процессы** – процессы, связанные с поиском, хранением, передачей, обработкой и использованием информации;
- **нравственные процессы** - процессы взаимодействия людей направленные на выработку моральных норм поведения в обществе
- **эстетические процессы** – процессы восприятия человеком действительности по законам красоты
- **религиозные процессы** – процессы, связанные с верой людей в сверхъестественное, включающие в себя свод моральных норм и типов поведения, обрядов, культовых действий и объединение людей в организации.

Все эти процессы способствуют формированию личностных качеств человека, таких как трудолюбие, терпение, доброта, жизнелюбие, оптимизм, любовь к людям и тд. Все это влияет на поведение и поступки человека.

Поступки – это сознательные действия, направленные на достижение какой-либо социально значимой цели человека.

Таким образом, всевозможные процессы, происходящие в социуме, способствуют становлению разных типов мировоззрения и оказывают влияние на формирование личностных качеств и поступки людей.

Профессионально-ориентированное содержание

Задание 3. Подготовьте сообщение на тему: как мировоззрение влияет на выбор профессии?

Практическая работа № 3

Тема: «Познавательная деятельность человека. Научное познание»

Цель: сформировать общее представление о познании, как сфере человеческой деятельности, оценить роль знания в жизни общества и человека.

Продолжительность: 2 акад. часа.

Задание 1. Прочитайте текст и ответьте на вопросы.

Человек не может существовать в мире, не научившись в нем ориентироваться. Ориентация зависит от способности людей адекватно постигать мир, соотнося знания о мире и знания о себе. Поэтому вопрос познания является одним из самых философских.

Познание в первом приближении можно определить как совокупность процессов, обеспечивающих человеку возможность получать, перерабатывать и использовать информацию о мире и о себе.

Те явления или процессы, на которые направлена познавательная активность людей, принято называть объектом познания. Тот, кто осуществляет познавательную деятельность, обретает статус субъекта познания. Субъектом познания может быть индивид, группа, общество в целом.

Таким образом, познание — это специфическая форма взаимодействия субъекта и объекта познания, конечной целью которого является получение истины, обеспечивающей освоение объекта с учетом потребностей субъекта...

Отсюда необходимость исследовать механизм взаимосвязи, который возникает между получающим знание субъектом и объектом как источником знания, между субъектом и знанием, между знанием и объектом...

При рассмотрении проблемы взаимосвязи между субъектом и знанием возникает комплекс вопросов. Отчасти они возникают в связи с освоением субъектом уже наработанного знания (монографии, схемы, формулы, таблицы и т.п.). Освоение готового знания имеет свою специфику, и последняя задает субъекту познания свои «правила игры».

Кроме того, в отношении между субъектом и знанием возникает проблема оценки знаний со стороны субъекта, определения их адекватности, полноты, достаточности для решения конкретной проблемной ситуации.

И наконец, есть свои проблемы и в отношении между знанием и объектом как источником этого знания. Это вопросы истины знания, ее критерия. Всякое знание всегда есть знание о конкретном объекте. В связи с этим возникает вопрос о достаточности оснований для осуществления перехода от

«смутного» восприятия объекта к рациональным выводам относительно объекта, переход от субъективного к объективному.

Вопросы:

1. Какие два определения познания дают авторы?
2. Как авторы определяют субъект познания? Какие три субъекта познания они называют?
3. Какие два аспекта связи субъекта и знания выделяют авторы? Проиллюстрируйте примером каждый из них.
4. В тексте говорится о вопросах истины знания, ее критерия как проблемы в отношении между знанием и объектом. С опорой на знания курса, назовите любые известные вам три критерия истины.

Задание 2. Какой смысл обществоведы вкладывают в понятие «познание»? Привлекая знания обществоведческого курса, составьте два предложения: одно предложение, содержащее информацию о методах эмпирического познания, и одно предложение, раскрывающее сущность рационального познания.

Задание 3. Долгое время люди считали, что Земля плоская. Чем это представление является с точки зрения современных научных взглядов: относительной истиной или заблуждением? Поясните свой ответ и приведите по одному примеру заблуждения и относительной истины в познании мира.

Задание 4. Составьте рассказ-рассуждение на тему: какие естественные, технические, точные и социально-гуманитарные знания необходимы для моей профессии?

Практическая работа № 4

Тема: «Наука и образование в современном мире»

Цель: сформировать общее представление о познании, как сфере человеческой деятельности, оценить роль знания в жизни общества и человека.

Продолжительность: 2 акад. часа.

Задание 1. Прочитайте текст и ответьте на вопросы.

Образование получило широкое распространение в течение последних двух или трех веков. Почему это происходило так долго?..

Первой из коренных перемен стала демократическая революция. Как видно на примере Французской революции конца XVIII века, она была вызвана растущим стремлением неаристократических классов ... участвовать в политических делах. В ответ на это требование были прежде всего расширены возможности получения образования: ведь новые актеры на политической сцене не должны представлять «невежественные народные массы». Поэтому в 30-е гг. XIX в. Реформаторов образования в США волновала проблема повышения грамотности будущих избирателей, их

осведомленность в социальных вопросах и способность принимать разумное решение при голосовании ... Идеал общества равных возможностей представляет собой другой аспект демократической революции ... Равные социальные возможности стали почти синонимом равных возможностей получения образования ...

Важнейшим событием ... стала промышленная революция ... Развитие промышленности в широких масштабах потребовало расширения системы образования для подготовки квалифицированных работников, которые могли бы выполнять новые, более сложные виды деятельности ... В странах конкурирующих между собой в борьбе за мировой рынок, быстро осознали, что превосходство в промышленном развитии тесно связано с более высоким уровнем образования ...

Важная переменная ... была связана с развитием самого института образования. Когда социальный институт укрепляет своё положение, его члены обычно образуют группу, объединенную общими законными интересами, и предъявляют требования к обществу – например, относительно поддержания своего престижа или материальной поддержки со стороны государства ... [К тому же] американцы всегда были склонны верить: чем выше уровень их образования, тем больше вероятность добиться успеха в жизни.

Вопросы:

1. С какими тремя изменениями в общественной жизни связывает автор становление современной системы образования?

2. В тексте упомянуты или охарактеризованы три задачи, которые было призвано решать образование в XIX – XX вв. Назовите их.

3. Автор характеризует систему образования как социальный институт. Опираясь на знание обществоведческого курса, назовите любые четыре социальных института (помимо института образования). Какие две особенности социальных групп, складывающихся вокруг социальных институтов, он упоминает?

4. В тексте утверждается: американцам свойственно верить в то, что образование повышает шансы человека на «успех в жизни». Какое понятие следует употребить для характеристики движения человека к «успеху в жизни»? С какой функцией образования связаны эти надежды? Приведите термин, известный вам из курса обществознания, и назовите любые два других социальных института, выполняющих данную функцию.

Задание 2. Вам предложен фрагмент из Федерального закона от 29.12.2012 N 273-ФЗ (ред. от 29.07.2017) "Об образовании в Российской Федерации"

Статья 17. Формы получения образования и формы обучения

1. В Российской Федерации образование может быть получено:

- 1) в организациях, осуществляющих образовательную деятельность;
- 2) вне организаций, осуществляющих образовательную деятельность (в форме семейного образования и самообразования).

2. Обучение в организациях, осуществляющих образовательную деятельность, с учетом потребностей, возможностей личности и в зависимости от объема обязательных занятий педагогического работника с обучающимися осуществляется в очной, очно-заочной или заочной форме.

3. Обучение в форме семейного образования и самообразования осуществляется с правом последующего прохождения в соответствии с частью 3 статьи 34 настоящего Федерального закона промежуточной и государственной итоговой аттестации в организациях, осуществляющих образовательную деятельность.

4. Допускается сочетание различных форм получения образования и форм обучения.

5. Формы получения образования и формы обучения по основной образовательной программе по каждому уровню образования, профессии, специальности и направлению подготовки определяются соответствующими федеральными государственными образовательными стандартами, образовательными стандартами, если иное не установлено настоящим Федеральным законом. Формы обучения по дополнительным образовательным программам и основным программам профессионального обучения определяются организацией, осуществляющей образовательную деятельность, самостоятельно, если иное не установлено законодательством Российской Федерации.

Вопросы:

1. Какие формы обучения и формы получения образования названы в документе?

2. В чем особенности формы семейного образования?

3. Чем определены формы получения образования и формы обучения?

Задание 3. Прочитайте цитату. Попробуйте подтвердить примерами эту мысль.

Врач и педагог Н. И. Пирогов писал: «Школа есть одно из проявлений жизни с ее борьбою и с ее влечениями к достижению вечной правды».

Профессионально-ориентированное содержание

Задание 4. Составьте рассказ-рассуждение на выбранную тему:

1. Роль самообразования в моей профессии.

2. Роль и значение непрерывности образования в моей профессии.

Практическая работа № 5

Тема: «Роль религии в жизни общества»

Цель: определить место религии в современном мире как одной из древнейших и основных форм духовной жизни.

Продолжительность: 2 акад. часа.

Задание 1. Объясните выражение: «Российская Федерация-светское государство».

Подтвердите данное утверждение статьей Конституции.

Задание 2. Прочитайте отрывок из работы испанского философа Х. Ортеги-и- Гассета «Человек и люди» и ответьте на вопросы.

Абсолютно надежных человеческих достижений нет и никогда не было. Даже то, что кажется устоявшимся и несомненным, может исчезнуть спустя несколько поколений. Так называемая «цивилизация», материальные и духовные блага, знания, ценности, короче, то, на что мы рассчитываем и что составляет систему «надежных» средств, созданных человеком как проблематично и исчезает в мгновение ока при малейшей небрежности. Так называемые «безусловные достижения» выскальзывают у нас из рук, обращаясь в бестелесные, летучие призраки. История человечества — это череда кризисов, отступлений, упадков. Хуже того:

опасность регресса куда более радикального, чем известные до сих пор, существует и поныне...

Вопросы:

1. Как вы понимаете основную идею приведенного фрагмента?
2. Разделяете ли вы точку зрения автора отрывка о том, что «абсолютно надежных человеческих достижений нет и никогда не было»?
3. Могут ли, по вашему, моральные и религиозные ценности, общечеловеческие нормы морали предотвратить «тотальное вырождение человечества как такового, возврат к животному состоянию, к окончательному и полному отчуждению»?
4. Что вы скажете о ценности Веры, Надежды и Любви? Можно ли их рассматривать в качестве надежного «плота спасения»? Аргументируйте свою позицию по данному вопросу.

Задание 3. Прочтите нравственные заповеди различных религий мира. Выделите общую мысль всех высказываний.

БРАХМАНИЗМ: «Не делайте другим того, что было бы больно вам, если бы сделано было вам».

БУДДИЗМ: «Не причиняйте другим того, что самим кажется больно».

ДАОСИЗМ: «Пусть удача вашего соседа станет для вас удачей, а потеря вашего соседа – для вас потерей»

ЗОРОАСТРИЗМ: «Только тот по природе хорош, кто не делает другим ничего, что плохо для самого себя»

ИСЛАМ: «Никто не является истинно верующим, пока не желает брату своему того же, чего желает себе»

ИУДАИЗМ: «Что ненавистно вам, не делайте ближнему своему»

КОНФУЦИАНСТВО: «Не делайте другим того, чего не хотите, чтобы они делали вам»

ХРИСТИАНСТВО: «Как хотите, чтобы с вами поступали люди, так поступайте и вы с ними»

Задание 4. Прочтите статьи 14, 28 Конституции РФ. Определите роль и место религии в нашей стране.

Статья 14. 1. Российская Федерация — светское государство. Никакая религия не может устанавливаться в качестве государственной или обязательной. 2. Религиозные объединения отделены от государства и равны перед законом.

Статья 28. Каждому гарантируется свобода совести, свобода вероисповедания, включая право исповедовать индивидуально или совместно с другими любую религию или не исповедовать никакой, свободно выбирать, иметь и распространять религиозные и иные убеждения и действовать в соответствии с ними.

Практическая работа № 6

Тема: «Искусство и его роль в жизни общества»

Цель: определить место искусства в современном мире как одной из древнейших и основных форм духовной жизни.

Продолжительность: 2 акад. часа.

Задание 1. Прочитайте текст и ответьте на вопросы.

Из рассказа А. П. Платонова «Среди народа».

Они стояли один возле другого, радуясь друг другу, как родня. Крестьянину было лет под семьдесят; он был человек небольшого роста, уже высыхающий от возраста, с клочком бурой бороды под подбородком и с теми небольшими, утонувшими во лбу светлыми глазами, которые ваш народ называет мнительными: в его глазах различалась одновременно и слабость неуверенной человеческой души, и сосредоточенное глубокое внимание, доверчиво ожидающее, когда истина осенит его,— и тогда он будет способен на любую страсть, на подвиг и на смерть.

Офицер перед ним был высок ростом, угрюм и худ, с тем выражением спокойствия на лице или привычки к печали, которое бывает у людей, давно

живущих на войне. На вид майору можно было дать и пятьдесят, и тридцать пять: его могли утомить долгие годы труда, тревоги и ответственности, принимаемой близко к сердцу, и оставить застывшие следы напряжения на его лице,— или то были черты постоянно сдерживаемой крайней впечатлительности, доставляющей усталость человеку. Но в голосе Махонина все еще была слышна молодая добрая сила, располагающая к нему, кто слышал его, и звучало добродушие хорошего характера.

Вопросы:

1. Используя текст отрывка, покажите отличительные черты, присущие искусству.

2. Какие художественные образы создал автор в этом фрагменте? Охарактеризуйте на их примере признаки художественного образа.

Задание 2. Найдите понятие, которое является обобщающим для всех остальных понятий представленного ниже ряда. Запишите это слово (словосочетание).

Кино, скульптура, архитектура, живопись, искусство, театр.

Задание 3. Прочитайте текст и ответьте на вопросы.

Искусство проявляет себя в огромном разнообразии отдельных видов художественного творчества. Причем их количество со временем лишь увеличивается. Так человек прошел путь от наскальных рисунков и несложных музыкальных инструментов до кинематографа со всеми его спецэффектами и электронных музыкальных агрегатов.

В качестве отдельных видов искусства мы имеем дело с литературой, живописью, скульптурой, архитектурой, музыкой, театром, кино и т. д. Их различают в зависимости от того, какими средствами и способами создается художественный образ. Так, например, в литературе эстетическое осознание действительности осуществляется посредством слова, в живописи

— через зрительные образы, в скульптуре — через объемно-пространственные формы, в музыке — через звукоинтонации и т. д.

Множество разнообразных видов искусства объединяют в отдельные группы на основе различных критериев. Многие ученые выделяют пространственные и временные виды. Произведения пространственных искусств (живопись, скульптура, архитектура и др.) занимают определенную часть пространства, не меняются во времени и не находятся в движении. Произведения же временных искусств (литература, музыка, театр и др.), напротив, меняются на протяжении того времени, пока ими наслаждается зритель или слушатель. В театре развивается сюжет пьесы, меняются декорации и мизансцены, в музыке одна тема сменяет другую, в литературном произведении перед мысленным взором читателя проходят события и персонажи, придуманные автором.

Однако это далеко не единственный способ классифицировать виды искусства. Их делят и с точки зрения участия языка или речи как средства художественного само-выражения на: речевые и изобразительные. Кроме того, виды искусства можно подразделять в зависимости от того, какой способ восприятия преобладает в процессе их создания и потребления. В соответствии с этим их делят на: зрительные и слуховые.

Конечно же, подобные классификации достаточно условны, поскольку в их рамки укладываются далеко не все виды искусства. Так, театр впитал в себя литературу, актерское мастерство, живопись и музыку, его действие развивается в пространстве и времени, он пользуется речевыми и изобразительными средствами, в его восприятии задействованы и зрение и слух. А каким образом можно классифицировать, скажем, балет, цирк, дизайн или моду?

Искусства, которые стремятся объединить в себе достижения других видов, часто называют синтетическими. Их количество стремительно растет вместе с развитием техники. Достаточно назвать такие сравнительно молодые виды искусства, как фотография, кино и мультипликация, как

станет понятным плодотворное влияние техники на развитие искусств. Это содружество становится причиной рождения совершенно новых видов художественного творчества, стремящихся совместить в себе, казалось бы, мало подходящие друг другу вещи. Например, в начале XX в. русским композитором А. Н. Скрябиным была предпринята попытка создать органический синтез мелодии и цветоцветовых эффектов, когда музыкальной гамме соответствует определенная гамма цветов. Было создано специальное оптофоническое пианино, которое вместе со звуком выдавало на экран определенную цветовую форму. Эта идея получила признание уже после Второй мировой войны и теперь известна под названием светомузыки.

Кроме многочисленных видов, искусство существует в огромном разнообразии направлений, течений и стилей, которые формируют исторически сложившиеся общие художественные признаки в том или ином виде искусства или в нескольких видах одновременно. Многие исторические направления искусства вы уже знаете из курсов истории и литературы — это романский и готический стили, барокко, классицизм, романтизм, реализм и т. д. В современном мире, в отличие от того, как это было раньше, нет одного главенствующего стиля или направления в искусстве. Существует конгломерат самых различных течений, переплетающихся и спорящих друг с другом,— модернизм, экспрессионизм, авангардизм, абстракционизм, сюрреализм, постмодернизм и т. п. Различие их в том, насколько приближенные к реальности образы они используют для передачи собственного видения мира. Например, в живописи эти отношения с действительностью простираются от фотографически точных изображений до совершенно условных комбинаций геометрических фигур. Подобная ситуация в искусстве дает возможность художнику наиболее полно и разнообразно выразить себя и является показателем свободы художественного творчества.

Вопросы:

1. Какие вы знаете виды искусств?
2. На основании чего их различают?
3. Каким образом классифицируют виды искусств?
4. Что такое синтетические искусства?

Профессионально-ориентированное содержание

Задание 4. Вам необходимо нарисовать картину, которая отражает Вашу профессию. Какие элементы вашей профессии Вы отразите на картине?

Практическая работа № 7

Тема: «Спрос и предложение»

Цель: формирование умения пользоваться учебной литературой, обобщать имеющиеся знания по данной теме.

Продолжительность: 2 акад. часа.

Задание 1. Прочитайте текст и ответьте на вопросы.

Спрос — это экономическая категория, характеризующая потребность покупателей в определенном товаре, обеспеченную достаточными платежными средствами, позволяющими приобрести этот товар по определенной цене в данный период времени на определенном рынке или в определенной стране. Различают индивидуальный и совокупный спрос.

Индивидуальный спрос — это спрос конкретного покупателя на конкретный товар, причем на данном рынке.

Совокупный спрос — это общий объем спроса на товары и услуги в какой-либо стране. Также различают первичный и вторичный спрос. Первичный спрос — это спрос на продукт или услуг и определенной категории товаров в целом. Например, это может быть спрос на кофе или спрос на страховые услуги.

Вторичный (или избирательный) спрос — это спрос на товары определенной марки или фирмы и на услуги определенного вида. Поведение спроса подчиняется закону спроса. Как правило, самое существенное влияние на спрос оказывает цена товара или услуги.

Между ценой товара и количеством товара, на который предъявлен спрос, существует определенная связь, которая отражается в законе спроса. Закон спроса гласит: при прочих равных условиях (остальные факторы, влияющие на величину спроса, неизменны) количество товара, на который предъявлен спрос, возрастает при снижении цены данного товара, и наоборот. Таким образом, спрос на товары находится в обратной зависимости от цены. В основе закона спроса лежат принципы убывающей предельной полезности, эффекта дохода и эффекта замещения.

Предложение — это количество товаров, представленных на рынке в определенный момент времени по определенной цене, т.е. совокупность товаров, которую желают и способны продать производители.

Предложение, так же как и спрос, бывает индивидуальным и совокупным.

Индивидуальное предложение — это предложение конкретного производителя или предложение конкретного товара на данном рынке.

Совокупное предложение — это общий объем предложения на все товары и услуги в какой-либо стране. Объем предложения у каждого конкретного производителя обычно меняется в зависимости от цены товара, складывающейся на рынке. Зависимость предложения от цены товара нашла отражение в законе предложения. Закон предложения заключается в том, что при прочих равных условиях с ростом цены товара увеличивается объем его предложения на рынке, а со снижением цены предложение сокращается.

Вопросы:

1. Что такое спрос, какие виды спроса Вы знаете?
2. В чем заключается закон спроса?
3. Что такое предложение, какие виды предложения Вы знаете?
4. В чем заключается закон предложения?

Задание 2. На рисунке отражено изменение спроса на платные образовательные услуги высших учебных заведений на соответствующем рынке: линия спроса D переместилась в новое положение – D_1 . (P – цена; Q – количество.) Какие из перечисленных факторов могут вызвать такое изменение? Запишите цифры, под которыми они указаны.

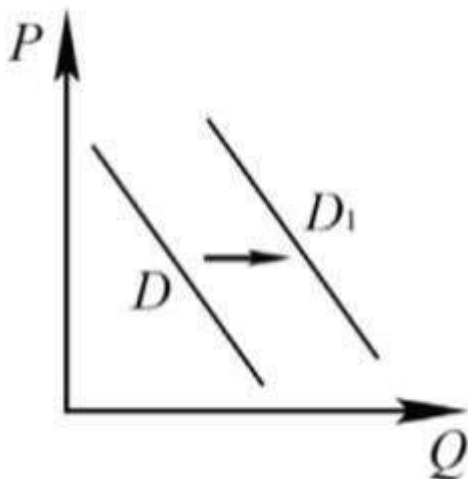

- 1) рост доходов населения
- 2) повышение престижа высшего образования
- 3) сокращение числа выпускников школ
- 4) увеличение государственных субсидий малоимущим гражданам на получение образовательных услуг
- 5) уменьшение размера стипендии студентов

Задание 3. На автомобильном рынке резко возросла величина спроса на автомобиль «Форд». Это событие связано с тем, что:

- А) эта марка автомобиля вошла в моду;
- Б) резко повысились цены на «Мерседес» и «Вольво»;
- В) понизилась цена на «Форд»;
- Г) доходы населения возросли.

Практическая работа № 8

Тема: «Спрос на труд и его факторы в сфере строительства»

Цель: изучение спроса и его факторов формирования в строительной сфере.

Продолжительность: 2 акад. часа.

Задание 1. Дайте определение следующим терминам.

Спрос – это
Факторы спроса – это
Рынок труда – это
Заработная плата – это
Занятость – это
Безработица – это

Задание 2. Опишите стратегию поиска работы по своей специальности?

План ответа:

1. Как и где искать.
2. В какие сроки искать.
3. Формирование резюме
4. Написание сопроводительного письма к резюме.
5. Подготовка к собеседованию

Профессионально-ориентированное содержание

Задание 3. Дайте развернутый ответ.

Проанализируйте современную ситуацию на рынке труда по вашей специальности в Вологодской области и по России (количество требуемых работников, уровень з/п, условия труда и т.п.)

Практическая работа № 9

Тема: «Предприятие в экономике»

Цель: изучение работы предприятия и основ предпринимательской деятельности.

Продолжительность: 2 акад. часа.

Задание 1. Дайте характеристику видам предприятий.

Индивидуальное предприятие – это

Хозяйственные товарищества и общества – это

Полное товарищество – это

Товарищество на вере – это

Общества с ограниченной ответственностью (ООО) – это

Акционерное общество (АО) – это

Задание 2. Дайте определение следующим терминам. Составьте схему видов издержек и дайте им характеристику.

Издержки фирмы – это

Выручка – это

Прибыль – это

Профессионально-ориентированное содержание

Задание 3. Вам необходимо представить развернутый план работы вашего будущего предприятия по вашей специальности.

План ответа:

Назовите свою организацию

Дайте характеристику товаров и услуг, которые предоставляем ваша фирма

На каких рынках будет действовать ваша фирма (местный, региональный, национальный, мировой)

Ценовая политика (соотношение цена-качество)

Продумайте методы стимулирования продаж (скидки, акции и т.п)

Рекламная компания

Рассчитайте возможную выручку с продажи товаров, сравните ее с издержками производства, рассчитайте прибыль фирмы.

$$V = P * C$$

где:

V - выручка;

P - количество реализованных предметов торговли;

C - цена реализации каждого изделия.

Прибыль (Pf) = TR – TC,
где TR – валовой доход фирмы (выручка)

TC – издержки производства (затраты ресурсов).

$$TR = P * Q$$

Практическая работа № 10

Тема: «Экономика и государство»

Цель: изучение влияния государства на экономику страны.

Продолжительность: 2 акад. часа.

Задание 1. Запишите слова, пропущенные в таблице.

Политика государства	Характеристика
.....	совокупность экономических мер по регулированию кредитно-денежного обращения, направленных на обеспечение устойчивого экономического роста.
.....	государственное регулирование экономики, осуществляемое правительством с помощью налогов и государственных расходов.

Задание 2. Дайте развернутый ответ на вопрос: в чем различие воздействия государства на экономику в условиях рынка и в условиях командной экономической системы?

Задание 3. Напишите определение понятий.

Налог – это

Дефицит бюджета – это

Профицит бюджета – это

Задание 4. Составьте схему «Виды налогов» и дайте им характеристику. Опишите виды налоговых систем? Какая налоговая система сформировалась в РФ?

Практическая работа № 11

Тема: «Семья как важнейший социальный институт»

Цель: изучение семьи как важнейшего социального института в современном мире.

Продолжительность: 2 акад. часа.

Задание 1. Напишите определение понятий. В чем разница между этими понятиями?

Семья как малая группа – это

Семья как социальный институт – это

Брак – это

Задание 2. Составьте схему «Виды семей» и выпишите их характерные черты (по числу детей, по распределению домашних обязанностей, по родственной структуре, по типу воспитания)

Задание 3. Дайте развернутые ответы на вопросы: меры социальной поддержки семьи в Российской Федерации? Помощь государства многодетным семьям?

Практическая работа № 12

Тема: «Социальные нормы и социальный контроль».

Цель: формирование представления о социальных нормах и санкциях, о социальном конфликте и способах его решения.

Продолжительность: 2 акад. часа.

Задание 1. Дайте развернутые ответы на вопросы: что такое социальный контроль? Что такое социальные нормы? Перечислите виды социальных норм и приведите примеры?

Задание 2. Дайте развернутые ответы на вопросы:

Отклоняющееся поведение – это

Девиантное поведение – это

Конформное поведение – это

Делинквентное поведение – это

Приведите примеры негативного и позитивного отклоняющегося поведения?

Задание 3. Дайте развернутые ответы на вопросы:

Социальный конфликт – это

Виды социальных конфликтов (составить схему)

Причины социальных конфликтов:

Профессионально-ориентированное содержание

Задание 4. Придумайте конфликтную ситуацию на вашем будущем месте работы по вашей специальности, используя схему «виды социальных конфликтов». Напишите ваши действия в конфликтной ситуации, способы ее решения.

Практическая работа № 13

Тема: «Политическая власть и субъекты политики в современном обществе».

Цель: формирование представления о политической деятельности, политической системе Российской Федерации на современном этапе.

Продолжительность: 2 акад. часа.

Задание 1. Какой смысл обществоведы вкладывают в понятие «политическая система»? Привлекая знания обществоведческого курса, составьте два предложения: одно предложение, содержащее информацию об структуре политической системы, и одно предложение, характеризующее функцию политической системы.

Задание 2. Составьте схему и дайте характеристику.

1. Форма правления (виды и характеристика)
2. Форма государственного устройства (виды и характеристика)
3. Политический режим (виды и характеристика)

Задание 3. Используя приведенные схемы выше дайте характеристику политической системе Российской Федерации на современном этапе? Выпишите основные органы власти (законодательные, исполнительные, судебные)?

Практическая работа № 14

Тема: 5.1. «Федеративное устройство Российской Федерации».

Цель: формирование представления о федеративном устройстве Российской Федерации.

Продолжительность: 2 акад. часа.

Задание 1. Используя интернет –ресурсы составьте схему «Субъекты Российской Федерации», напишите количество субъектов и приведите примеры.

Задание 2. Дайте развернутые ответы на вопросы:

1. Принципы федерализма в РФ
2. Статьи Конституции РФ о принципе федерализма

Задание 3. Дайте развернутый ответ на утверждение.

«Принцип федерализма способствует демократизации управления государством». Опираясь на знание обществоведческого курса, других учебных дисциплин и социальный опыт, приведите три аргумента, подтверждающих точку зрения автора.

Практическая работа № 15

Тема: «Роль средств массовой информации в политической жизни общества»

Цель: познакомится с ролью СМИ в политической деятельности, выяснить особенности различных видов массовой политической информации, механизм политического манипулирования и его последствия.

Продолжительность: 2 акад. часа.

Задание 1. Прочитайте, проанализируйте предложенные выдержки из документов и ответьте на вопросы.

ЗАКОНО СРЕДСТВАХ МАССОВОЙ ИНФОРМАЦИИ

Глава I. Общие положения

Статья 1. Свобода массовой информации

«В Российской Федерации поиск, получение, производство и распространение массовой информации, учреждение средств массовой информации, владение, пользование и распоряжение ими, изготовление, приобретение, хранение и эксплуатация технических устройств и оборудования, сырья и материалов, предназначенных для производства и распространения продукции средств массовой информации, не подлежат ограничениям, за исключением предусмотренных законодательством Российской Федерации о средствах массовой информации»

Статья 2. Средства массовой информации. Основные понятия.

в ред. Федерального закона от 14.06.2011 N 142-ФЗ

«под массовой информацией понимаются предназначенные для неограниченного круга лиц печатные, аудио-, аудиовизуальные и иные сообщения и материалы»;

«под средством массовой информации понимается периодическое печатное издание, сетевое издание, телеканал, радиоканал, телепрограмма, радиопрограмма, видеопрограмма, кинохроникальная программа, иная форма периодического распространения массовой информации под постоянным наименованием (названием)»;

«под периодическим печатным изданием понимается газета, журнал, альманах, бюллетень, иное издание, имеющее постоянное наименование (название), текущий номер и выходящее в свет не реже одного раза в год»;

«под радио-, теле-, видео-, кинохроникальной программой понимается совокупность периодических аудио-, аудиовизуальных сообщений и материалов (передач), имеющая постоянное наименование (название) и выходящая в свет (в эфир) не реже одного раза в год»;

«под продукцией средства массовой информации понимается тираж или часть тиража отдельного номера периодического печатного издания, отдельный выпуск телеканала, радиоканала, радиопрограммы, телепрограммы, кинохроникальной программы, тираж или часть тиража аудио- или видеозаписи программы, отдельный выпуск либо обновление сетевого издания, отдельный выпуск иного средства массовой информации»;

«под сетевым изданием понимается сайт в информационно-телекоммуникационной сети "Интернет", зарегистрированный в качестве средства массовой информации в соответствии с настоящим Законом».

Статья 3. Недопустимость цензуры

пункт "б" статьи 12 Федерального конституционного закона от 30.05.2001 N 3-ФКЗ, подпункт 14 пункта 2 статьи 7 Федерального конституционного закона от 30.01.2002 N 1-ФКЗ).

Ограничение свободы печати и других средств массовой информации допускается в условиях чрезвычайного и военного положения

Цензура массовой информации, то есть требование от редакции средства массовой информации со стороны должностных лиц, государственных органов, организаций, учреждений или общественных объединений предварительно согласовывать сообщения и материалы (кроме случаев, когда должностное лицо является автором или интервьюируемым), а равно наложение запрета на распространение сообщений и материалов, их отдельных частей, - не допускается.

Создание и финансирование организаций, учреждений, органов или должностей, в задачи либо функции которых входит осуществление цензуры массовой информации, - не допускается.

Вопросы:

1. Выпишите в тетрадь определение «средства массовой информации», перечислите все, что к ним относится.
2. Выпишите в тетрадь определение понятий: периодическое печатное издание, цензура массовой информации.
3. Выскажите свое мнение о том: нужна ли цензура в средствах массовой информации (СМИ)

Задание 2. Прочитайте и проанализируйте выдержки из документов.

Всеобщая декларация прав человека, ст. 19

«Каждый человек имеет право на свободу убеждений и на свободное выражение их; это право включает свободу беспрепятственно придерживаться своих убеждений и свободу искать, получать и распространять информацию и идеи любыми средствами и независимо от государственных границ».

Конституция РФ, ст. 29

«Каждому гарантируется свобода мысли и слова. Не допускаются пропаганда или агитация, возбуждающие социальную, расовую, национальную или религиозную ненависть и вражду. Запрещается пропаганда социального, расового, национального, религиозного или языкового превосходства. Никто не может быть принужден к выражению своих мнений и убеждений или отказу от них. Каждый имеет право свободно искать, получать, передавать, производить и распространять информацию любым законным способом. Перечень сведений, составляющих государственную тайну, определяется федеральным законом. Гарантируется свобода массовой информации. Цензура запрещается»

Уголовный кодекс РФ, ст. 137, 354

«Незаконное собирание или распространение сведений о частной жизни лица, составляющих его личную или семейную тайну, без его согласия либо распространение этих сведений в публичном выступлении, публично демонстрирующемся произведении или средствах массовой информации, если эти деяния совершены из корыстной или иной личной

заинтересованности и причинили вред правам и законным интересам граждан, наказываются штрафом в размере от двухсот до пятисот минимальных размеров оплаты труда или в размере заработной платы или иного дохода осужденного за период от двух до пяти месяцев, либо обязательными работами на срок от ста двадцати до ста восьмидесяти часов, либо исправительными работами на срок до одного года, либо арестом на срок до четырех месяцев...»

«1. Публичные призывы к развязыванию агрессивной войны, - наказываются штрафом в размере от пятисот до семисот минимальных размеров оплаты труда... либо лишением свободы на срок до трех лет.

2. Те же деяния, совершенные с использованием средств массовой информации либо лицом, занимающим государственную должность Российской Федерации... наказываются штрафом в размере от семисот до одной тысячи минимальных размеров оплаты труда... либо лишением свободы на срок от двух до пяти лет с лишением права занимать определенные должности или заниматься определенной деятельностью на срок до трех лет».

Вопросы:

1. Сделайте выводы по каждому документу.
2. Выпишите главные его положения в тетрадь.

Задание 3. Используя материалы учебника и интернет-ресурсы, дайте определение понятию «политическая реклама» и ответьте на вопросы.

Вопросы:

1. В чем состоят основные цели и задачи политической рекламы?
2. Какую роль выполняет политическая реклама в обществе?

Профессионально-ориентированное задание.

Задание 4. Рассмотрите ситуацию и ответьте на вопросы.

Ситуация: «В первичную профсоюзную организацию строительной организации ВолСтройДом обратились работники – не члены профсоюза с

просьбой представлять их интересы при заключении нового коллективного договора. Руководитель профсоюза согласился, но поставил условие о заключении договора, в котором будет оговорена сумма за предоставленные услуги по представлению интересов».

Вопросы:

1. Что такое профсоюз?
2. Какие интересы трудового коллектива защищает профсоюз (запишите в тетрадь).
2. Какой профсоюз защищает работников строительной отрасли.
2. Дайте правовую оценку сложившейся ситуации, ответы аргументируйте:
 - имеет ли право руководитель профсоюза помочь данным работникам;
 - имеет ли он право требовать с них деньги за оказание помощи.

Практическая работа № 16

Тема: «Право в системе социальных норм»

Цель: углубление и закрепление знаний о праве, как социальной норме правоотношений

Продолжительность: 2 акад. часа

Задание 1. Найдите в учебнике и выпишите в тетрадь ответы на вопросы:

- 1) Что такое право, норма права
- 2) Что такое отрасль права. Какая существует классификация отраслей российского права?
- 3) Сформулируйте понятие правонарушения. Перечислите основные признаки правонарушения?
- 4) Что такое юридическая ответственность? Перечислите основные виды юридической ответственности.

Задание 2. Перед вами «Право» с пропущенными словами. Перепишите его в тетрадь, вставив пропущенные слова.

_____ норма - это правило поведения, которое устанавливается _____ для регулирования _____ отношений. Совокупность всех норм права составляет систему национального права, которая состоит из _____ права, которые в свою очередь разделены на _____, а последние подразделяются на _____.

Право неотъемлемо связано с такими социальными нормами как _____, обычаи и религия. Все эти элементы единой системы взаимосвязаны и охраняются силой общественного мнения или внутреннего убеждений человека.

Роль права в жизни каждого человека и общества выражена как в _____, так и в специально-юридических функциях.

Слова: Правовая, государством, общественных, отраслей, подотрасли, институты, мораль, общесоциальных.

Задание 3. Установите соответствие между характеристиками и видами социальных норм: к каждой позиции, данной в первом столбце, подберите соответствующую позицию из второго столбца. Выпишите в тетрадь.

Характеристики	Виды социальных норм.
А) общеобязательность для всего населения, проживающего на территории определённого государства	1) только правовые нормы 2) только моральные нормы 3) и правовые, и моральные нормы
Б) регулирование общественных отношений исключительно в соответствии с нравственными представлениями людей о добре и зле, справедливости и несправедливости	
В) возникновение в процессе исторического развития общества	
Г) установление образцов поведения	
Д) подкрепление мерами государственного принуждения	

Задание 4. Здесь приведены суждения о правоохранительных органах в Российской Федерации. Выпишите в тетрадь те суждения, которые вы считаете правильными:

- 1) Одна из функций правоохранительных органов – укрепление законности и правопорядка.
- 2) Правоохранительные органы могут принимать соответствующие законы.
- 3) На полицию возложены задачи выявления и расследования преступлений.
- 4) Адвокаты оказывают юридическую помощь и осуществляют защиту по уголовным делам.
- 5) Единая централизованная система федеральных органов, осуществляющих надзор за точным и единообразным исполнением законов, называется

прокуратура.

Задание 5. Разберите по составу (конкретным элементам) следующее правонарушение.

«11 августа 2022г. на ул. Комсомольской Автозаводского района г. Н.Новгорода у дома 21, на первом этаже которого находится магазин «К°», около 23.00 часов гражданин Н., находясь в состоянии алкогольного опьянения, совершил хулиганство, а именно разбил стекло витрины магазина «К°». С места происшествия попытался скрыться, но был задержан сотрудниками охраны данного магазина».

Задание 6. Фонд изучения общественного мнения провёл среди совершеннолетних граждан стран X и N опрос: «Доверяете ли Вы правоохранительным органам?» Полученные результаты (в % от числа опрошенных) представлены в виде диаграммы.

Проанализируйте полученные результаты.

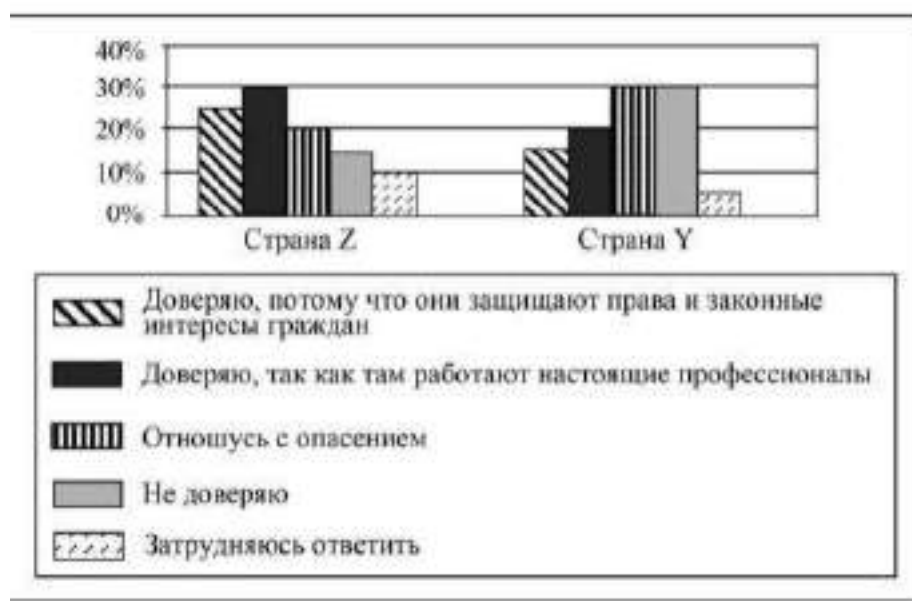

Практическая работа № 17

Тема: «Основы конституционного строя Российской Федерации»

Цель работы: развитие и закрепление навыков работы с Конституцией РФ, развитие навыков индивидуальной работы

Продолжительность: 2 акад. часа.

Задание 1. Работая с Конституцией РФ, ответьте на вопрос и выполните задание:

1) Что такое Конституция РФ, и когда была принята в РФ действующая Конституция?

2) Используя текст Конституции РФ, изобразите её структуру в виде схемы, отразив на ней преамбулу, разделы и главы.

Задание 2: Работая с Конституцией РФ, заполните таблицу: «Права и свободы гражданина РФ».

Категория прав и свобод	Права и свободы	Статья Конституции РФ, в которой они закреплены
Социально-экономические	1. 2.	
Политические	1. 2.	

Задание 3: Изучите схему «Высшие органы власти и управления Российской Федерации» и ответьте на вопросы:

1. Какими высшими органами представлены в Российской Федерации законодательная, исполнительная и судебная власть?
2. Каковы роль и место президентской власти в системе разделения властей?
3. Может ли глава государства входить в состав высшего законодательного органа государственной власти?



Задание 4. Проанализируйте схему «Правосудие в Российской Федерации» и ответьте на вопросы:

1. Дайте характеристику важнейших, с вашей точки зрения, конституционных принципов правосудия в РФ.
2. Какое влияние на независимость судебной власти оказывает, по вашему мнению, нестабильность политической, экономической и социальной жизни общества?
3. Утверждают, что исполнительная власть не может быть заинтересована в независимости органов правосудия. Так ли это? Аргументируйте свое мнение



Задание 5. В районной газете, в репортаже о конкурсе красоты, была размещена фотография конкурсантки, курившей сидя на лестнице в коридоре Дворца культуры, где проходил конкурс. Героиня снимка посчитала это вмешательством в свою частную жизнь и обратилась с иском к газете, ссылаясь, помимо положений Конституции РФ (ст. 23), на положения Гражданского кодекса РФ о защите права лица на собственное изображение. Отвечая на иск, юристы газеты заявили, что нахождение человека в общественном месте, свободном для доступа других лиц, не может быть отнесено к сфере его частной жизни и, следовательно, никаких разрешений на съемку не требуется.

Вопросы:

1. Какое решение должен вынести суд?
2. Имеет ли правовое значение отсутствие согласия изображенного лица?

Профессионально-ориентированное содержание.

Задание 6. Используя интернет - источники, найдите ответ на вопрос:

Какие профессиональные обязанности есть у гражданина Российской Федерации в организации мероприятий ГО и защиты от ЧС в условиях мирного и военного времени. Какие обязанности есть у представителей вашей специальности.

Практическая работа № 18 **Тема: «Трудовое право»**

Цель: Изучение особенностей трудового права и трудовых отношений.

Продолжительность: 2 акад. часа.

Задание 1. Внимательно изучите таблицу.

Вопросы к таблице:

1). Установите соответствие между понятием и определением (соедините буквы с соответствующими цифрами и запишите ответ в тетрадь).

2) Запишите в тетрадь определения: «трудовой договор», «трудовое право», «ежегодный отпуск», «рабочее время»

Понятие	Определение.
1. Трудовой договор	А. Это отрасль права, регулирующая отношения в процессе трудовой деятельности
2. Работник	Б. Это физическое или юридическое лицо, осуществляющее найм работника и вступающее с ним в трудовые отношения
3. Работодатель	В. Это физическое лицо, вступившее в трудовые отношения с работодателем
4. Трудовое право	Г. Это соглашение между работодателем и работником, в соответствии с которым работодатель обязуется предоставить работнику работу по определенной специальности, квалификации или должности, обеспечить условия труда, предусмотренные законами, иными нормативно-правовыми актами, коллективным договором, своевременно и в полном размере выплачивать работнику заработную плату, а работник обязуется лично и добросовестно выполнять определяемые этим соглашением трудовые функции и соблюдать действующие в данной организации правила внутреннего трудового распорядка.
5. Время отдыха	Д. Это время, в течение которого работник в соответствии с законом, коллективным и трудовым договором, правилами внутреннего трудового распорядка организации должен выполнять порученную ему работу в установленном месте.
6. Ежегодный отпуск	Е. Это установленная законом общая продолжительность рабочего времени для работ с обычными (нормальными) условиями труда
7. Неполное рабочее время	Ж. Это рабочее время, которое короче нормального и устанавливается для определенных

	категорий работников
8. Сокращенное рабочее время	З. Это рабочее время, которое устанавливается по соглашению между работником и работодателем, оно меньше нормальной продолжительности, но в отличие от сокращенного рабочего времени оплата труда производится пропорционально отработанному времени.
9. Рабочее время	И. Это период, в течение которого работники освобождаются от выполнения своих трудовых обязанностей.
10. Нормальное рабочее время	К. Это непрерывный отдых в течение нескольких дней подряд с сохранением места работы (должности) и среднего заработка.
11. Забастовка	Л. Это разногласия по поводу применения трудового законодательства.
12. Коллективные трудовые споры	М. Это разногласие между работником и администрацией предприятия
13. Индивидуальный трудовой спор	Н. Это разногласия между коллективом работников и администрацией предприятия.
14. Трудовые споры	О. Это ультимативное действие трудового коллектива или профсоюза, форма давления на администрацию путем прекращения работы с целью добиться удовлетворения требований, не получивших разрешения в примирительной комиссии и трудовом арбитраже.

Задание 2. Прочитайте выдержки из Трудового кодекса РФ и ответе на поставленные вопросы, ответ запишите в тетрадь.

Вопросы:

1. С какого возраста гражданин может заключать трудовой договор?
2. Какие документы необходимы для заключения трудового договора?

Статья 63. Возраст, с которого допускается заключение трудового договора.

«Заключение трудового договора допускается с лицами, достигшими возраста шестнадцати лет. В случаях получения основного общего образования либо оставления в соответствии с федеральным законом общеобразовательного учреждения трудовой договор могут заключать лица, достигшие возраста пятнадцати лет. С согласия одного из родителей

(опекуна, попечителя) и органа опеки и попечительства трудовой договор может быть заключен с учащимся, достигшим возраста четырнадцати лет, для выполнения в свободное от учебы время легкого труда, не причиняющего вреда его здоровью и не нарушающего процесса обучения».

Статья 64. Гарантии при заключении трудового договора.

«Запрещается необоснованный отказ в заключении трудового договора. Какое бы то ни было прямое или косвенное ограничение прав или установление прямых или косвенных преимуществ при заключении трудового договора в зависимости от пола, расы, цвета кожи, национальности, языка, происхождения, имущественного, социального и должностного положения, места жительства (в том числе наличия или отсутствия регистрации по месту жительства или пребывания), а также других обстоятельств, не связанных с деловыми качествами работников, не допускается, за исключением случаев, предусмотренных федеральным законом.

Запрещается отказывать в заключении трудового договора женщинам по мотивам, связанным с беременностью или наличием детей.

Запрещается отказывать в заключении трудового договора работникам, приглашенным в письменной форме на работу в порядке перевода от другого работодателя, в течение одного месяца со дня увольнения с прежнего места работы. По требованию лица, которому отказано в заключении трудового договора, работодатель обязан указать причину отказа в письменной форме. Отказ в заключении трудового договора может быть обжалован в судебном порядке».

Статья 65. Документы, предъявляемые при заключении трудового договора.

«При заключении трудового договора лицо, поступающее на работу, предъявляет работодателю:

- паспорт или иной документ, удостоверяющий личность;
- трудовую книжку, за исключением случаев, когда трудовой договор заключается впервые или работник поступает на работу на условиях совместительства;
- страховое свидетельство государственного пенсионного страхования;
- документы воинского учета - для военнообязанных и лиц, подлежащих призыву на военную службу;
- документ об образовании, о квалификации: или наличии специальных знаний - при поступлении на работу, требующую специальных знаний или специальной подготовки.

В отдельных случаях с учетом специфики работы настоящим кодексом, иными федеральными законами, указами Президента Российской Федерации и постановлениями Правительства Российской Федерации может предусматриваться необходимость предъявления при заключении трудового договора дополнительных документов.

Запрещается требовать от лица, поступающего на работу, документы, помимо предусмотренных настоящим кодексом, иными федеральными законами, указами Президента Российской Федерации и постановлениями Правительства Российской Федерации.

При заключении трудового договора впервые трудовая книжка и страховое свидетельство государственного пенсионного страхования оформляются работодателем».

Задание 3. Пользуясь учебником и дополнительными источниками составьте пошаговый алгоритм приема на работу.

Задание 3. Изучите выдержки из предложенного документа и ответьте на вопрос.

Вопрос:

1. Какие права и какие обязанности, согласно законодательству, имеет работник. Выпишите в тетрадь не менее пяти, на ваш взгляд, наиболее важных для работника прав и обязанностей?

Ст. 21 Трудового Кодекса РФ

«Работник имеет право на:

заключение, изменение и расторжение трудового договора в порядке и на условиях, которые установлены настоящим Кодексом, иными федеральными законами;

предоставление ему работы, обусловленной трудовым договором;

Какие общие требования надо учесть при организации безопасного рабочего места

рабочее место, соответствующее государственным нормативным требованиям охраны труда и условиям, предусмотренным коллективным договором;

своевременную и в полном объеме выплату заработной платы в соответствии со своей квалификацией, сложностью труда, количеством и качеством выполненной работы;

отдых, обеспечиваемый установлением нормальной продолжительности рабочего времени, сокращенного рабочего времени для отдельных профессий и категорий работников, предоставлением

еженедельных выходных дней, нерабочих праздничных дней, оплачиваемых ежегодных отпусков;

полную достоверную информацию об условиях труда и требованиях охраны труда на рабочем месте, включая реализацию прав, предоставленных законодательством о специальной оценке условий труда; подготовку и дополнительное профессиональное образование в порядке, установленном настоящим Кодексом, иными федеральными законами;

объединение, включая право на создание профессиональных союзов и вступление в них для защиты своих трудовых прав, свобод и законных интересов;

участие в управлении организацией в предусмотренных настоящим Кодексом, иными федеральными законами и коллективным договором формах;

ведение коллективных переговоров и заключение коллективных договоров и соглашений через своих представителей, а также на информацию о выполнении коллективного договора, соглашений;

защиту своих трудовых прав, свобод и законных интересов всеми не запрещенными законом способами;

разрешение индивидуальных и коллективных трудовых споров, включая право на забастовку, в порядке, установленном настоящим Кодексом, иными федеральными законами;

возмещение вреда, причиненного ему в связи с исполнением трудовых обязанностей, и компенсацию морального вреда в порядке, установленном настоящим Кодексом, иными федеральными законами;

обязательное социальное страхование в случаях, предусмотренных федеральными законами.

Работник обязан:

добросовестно исполнять свои трудовые обязанности, возложенные на него трудовым договором;

соблюдать правила внутреннего трудового распорядка;

соблюдать трудовую дисциплину;

выполнять установленные нормы труда;

соблюдать требования по охране труда и обеспечению безопасности труда;

бережно относиться к имуществу работодателя (в том числе к имуществу третьих лиц, находящемуся у работодателя, если работодатель несет ответственность за сохранность этого имущества) и других работников;

незамедлительно сообщить работодателю либо непосредственному руководителю о возникновении ситуации, представляющей угрозу жизни и здоровью людей, сохранности имущества работодателя (в том числе имущества третьих лиц, находящегося у работодателя, если работодатель несет ответственность за сохранность этого имущества).

Задание 4. Прочитайте ситуации и ответьте на вопросы.

Ситуация № 1 «16-летний и 20-ти летний юноши были приняты на работу с испытательным сроком. По истечении 1 месяца обоих уволили как не выдержавших испытательного срока».

Вопрос: Правомерны ли действия администрации?

Ситуация № 2. «Несколько работников филиала строительной фирмы были уволены по сокращению штатов. Считая увольнение незаконным, они предъявили иск к филиалу о восстановлении на работе. В суде выяснилось, что директор филиала не обладает правом приема и увольнения работников. Приказ об увольнении работников был подписан руководителем строительной фирмы, издан с учетом мнения представительного органа профсоюзов».

Вопросы:

- 1). Кто подразумевается под термином «работодатель». Является ли филиал компании работодателем?
- 2) Какими признаками трудовой правосубъектности должен обладать работодатель?
- 3) Как должны поступить с работниками?

Практическая работа № 19

Тема: «Трудовые споры и порядок их разрешения»

Цель: Изучение видов трудовых споров и определение порядка их разрешения.

Продолжительность: 2 акад. часа.

Задание 1. Выполните тест по теме «Индивидуальные трудовые споры», ответы найдите в Статье 383 ТК РФ, в учебнике или в интернет - источниках.

- Вариант ответа запишите в тетрадь.

- Так же в тетрадь запишите не менее пяти, наиболее важных вопросов-ответов, раскрывающих тему теста (ответ вместе с вопросом запишите в тетрадь одним предложением).

Вопросы:

Вопрос 1. Обязан ли работник предварительно урегулировать разногласия с работодателем перед обращением в комиссию по трудовым спорам и суд?

- а) да; б) да, но только в случаях, указанных в законе;
- в) нет, никакой обязанности работника принять меры к урегулированию разногласия Трудовой кодекс не содержит, так же как и обязанности представить доказательства предварительного урегулирования разногласий.

Вопрос 2. Какими, из ниже перечисленных органов, рассматриваются индивидуальные трудовые споры:

- а) комиссией по трудовым спорам; б) судом; в) прокуратурой;
- г) вышестоящим органом в порядке подчиненности.

Вопрос 3. Является ли комиссия по трудовым спорам обязательной первичной инстанцией рассмотрения индивидуальных трудовых споров:

- а) нет; б) да; в) да, но только в случаях, указанных в законе.

Вопрос 4. Комиссия по трудовым спорам – это орган, который образуется...:

- а) судом; б) органами исполнительной власти;
- в) работниками и работодателем.

Вопрос 5. Общий срок для обращения работника в комиссию по трудовым спорам и суд составляет:

- а) три месяца; б) один год; в) три года.

Вопрос 6. Срок рассмотрения комиссией по трудовым спорам индивидуального трудового спора составляет:

- а) десять дней; б) один месяц; в) три месяца.

Вопрос 7. Для принятия решения комиссией по трудовым спорам необходимо, чтобы за него проголосовали:

- а) одна треть присутствующих на заседании членов комиссии;

б) две трети присутствующих на заседании членов комиссии;

в) большинство присутствующих на заседании членов комиссии.

8. Может ли решение комиссии по трудовым спорам быть исполнено в принудительном порядке:

а) да; б) нет.

Вопрос 9. Непосредственно в судах рассматриваются индивидуальные трудовые споры:

а) о восстановлении на работе; б) о незаконном переводе; в) об оплате труда;

г) об отказе в приеме на работу; д) о законности применения дисциплинарных взысканий.

Вопрос 10. При вынесении решений по трудовым спорам об увольнении и о переводе на другую работу суд вправе:

а) принять решение о выплате работнику среднего заработка за все время вынужденного прогула или разницы в заработке за все время выполнения нижеоплачиваемой работы;

б) привлечь работодателя к административной ответственности;

в) вынести решение о взыскании в пользу работника денежной компенсации морального вреда.

Задание 2. Выполните тест по теме «Коллективные трудовые споры», ответы найдите в учебнике или в интернет - источниках. Верный ответ вместе с вопросом запишите в тетрадь.

Вопрос 1. Сторонами коллективного трудового спора являются:

а) работник и работодатель; б) работники и работодатель (-ли);

в) представители работников и работодателя (-лей).

Вопрос 2. Коллективный трудовой спор о праве – это спор по поводу...:

а) установления и изменения условий труда;

б) заключения и изменения коллективных договоров и соглашений;

в) выполнения коллективных договоров, соглашений. 22

Вопрос 3. В каком порядке разрешаются коллективные трудовые споры:

- а) при помощи примирительных процедур; б) в судебном порядке;
- в) комиссией по трудовым спорам.

Вопрос 4. Какой из ниже перечисленных этапов разрешения коллективного трудового спора является обязательным:

- а) рассмотрение коллективного трудового спора примирительной комиссией;
- б) рассмотрение коллективного трудового спора с участием посредника;
- в) рассмотрение коллективного трудового спора в трудовом арбитраже;
- г) забастовка.

Вопрос 5. Контроль за выполнением соглашения, достигнутого в ходе разрешения коллективного трудового спора, осуществляется...:

- а) федеральной инспекцией труда; б) профсоюзом;
- в) сторонами коллективного трудового спора.

Вопрос 6. При возникновении коллективного трудового спора на локальном уровне примирительная комиссия создается в срок до...:

- а) двух рабочих дней; б) трех рабочих дней; в) пяти рабочих дней.

Вопрос 7. При возникновении коллективного трудового спора на уровне выше локального примирительная комиссия должна рассмотреть спор в срок до...:

- а) двух рабочих дней; б) трех рабочих дней; в) пяти рабочих дней.

Вопрос 8. При недостижении согласия в примирительной комиссии стороны коллективного трудового спора:

- а) переходят к созданию трудового арбитража;
- б) по выбору переходят к приглашению посредника или к созданию трудового арбитража;
- в) переходят к приглашению посредника.

Вопрос 9. При возникновении коллективного трудового спора на локальном уровне спор с участием посредника должен быть рассмотрен в срок до...:

- а) двух рабочих дней; б) трех рабочих дней; в) пяти рабочих дней.

10. При возникновении коллективного трудового спора на уровне выше локального трудовой арбитраж должен рассмотреть спор в срок до...:

а) двух рабочих дней; б) трех рабочих дней; в) пяти рабочих дней.

Задание 3. Решите задачи.

Задача 1. На работника завода, изготавливающего стройматериалы, Иванова было наложено дисциплинарное взыскание в виде выговора за опоздание на работу. Иванов обратился в комиссию по трудовым спорам с требованием о снятии дисциплинарного взыскания. Комиссия, рассмотрев дело, отказала Иванову в указанном требовании. Тогда последний обратился в суд. В исковом заявлении помимо требования о снятии дисциплинарного взыскания Иванов также просил возратить незаконно удержанную из его заработной платы денежную сумму. В суде представитель работодателя отметил, что суд не может удовлетворить последнее требование, так как оно не было предварительно рассмотрено в комиссии по трудовым спорам. Кроме того, Иванов не предпринимал никаких попыток урегулировать возникшее разногласие при непосредственных переговорах с работодателем.

Вопросы:

- 1). Прав ли представитель работодателя?
- 2). Какое решение примет суд?

Задача 2. Инженеру Громову два месяца не выплачивали заработную плату. Громов приостановил работу до выплаты задержанной суммы. На следующий день, после того, как Громов не вышел на работу, директор издал приказ об увольнении Громова за прогул.

Вопросы:

- 1). Правомерны ли действия директора?
- 2). В какой орган может обратиться Громов с требованием о защите своих прав?

Профессионально-ориентированное задание.

Задание 4. В целом трудовые отношения в строительстве регулируются общими нормами трудового законодательства. Вместе с тем, необходимо учитывать и ряд особенностей, которые предусмотрены для строительных организаций специальными нормами законодательства, действующими в отрасли нормативными актами, а также отраслевыми соглашениями.

Вопросы:

1). Какие льготы имеет работник строительной отрасли.

Практическая работа № 20

Тема: «Административное право. Уголовное право. Экологическое законодательство».

Цель: Углубление знаний об отраслях права.

Продолжительность: 2 акад. часа.

Задание 1. Пользуясь учебником заполните таблицу «Отрасли российского права».

Отрасль права	Какие отношения субъектов права регулирует отрасль	Главный нормативный источник норм отрасли
Административное право		
Уголовное право		
Экологическое право		

Задание 2: Внимательно рассмотрите таблицу и подберите к каждой ситуации, соответствующие ей отрасль права и что она регулирует, полный ответ запишите в тетрадь.

Ситуация	Отрасль права	Что регулирует
Гражданин В. проник в квартиру соседей и совершил кражу личного имущества	Экологическое право	Общественные отношения в области управления и связанные с регулированием административных правонарушений
Пешеход перешёл дорогу в неполюженном месте	Уголовное право	общественные отношения в сфере взаимодействия общества и природы в целях сохранения, оздоровления и улучшения окружающей природной среды
Строительная фирма «СтройДом» произвела отсыпку грунта на	Административное право	Преступления против различных видов общественных

территории природного парка «Тушинский», в результате чего был уничтожен плодородный слой почвы на площади около 0,5 га.		отношений
--	--	-----------

Задание 3. Внимательно изучите выдержки из Кодекса РФ об административных правонарушениях. Ответьте на вопросы:

1. Дайте определение административному правонарушению.
2. Какие формы вины выделяются в административном правонарушении?
3. С какого возраста может налагаться административная ответственность?
4. Назовите виды административных наказаний.

*Из Кодекса Российской Федерации
Об административных правонарушениях*

«Статья 2.1. Административное правонарушение.

Административным правонарушением признается противоправное, виновное действие (бездействие) физического или юридического лица, за которое настоящим Кодексом или законами субъектов Российской Федерации об административных правонарушениях установлена административная ответственность.

Статья 2.2. Формы вины.

1. Административное правонарушение признается совершенным умышленно, если лицо, его совершившее, сознавало противоправный характер своего действия (бездействия), предвидело его вредные последствия и желало наступления таких последствий, или сознательно их допускало, либо относилось к ним безразлично.

2. Административное правонарушение признается совершенным по неосторожности, если лицо, его совершившее, предвидело возможность наступления вредных последствий своего действия (бездействия), но без достаточных к тому оснований самонадеянно рассчитывало на предотвращение таких последствий либо не предвидело возможности наступления таких последствий, хотя должно было и могло их предвидеть.

Статья 2.3. Возраст, по достижении которого наступает административная ответственность.

1. Административной ответственности подлежит лицо, достигшее к моменту совершения административного правонарушения возраста шестнадцати лет, с учетом конкретных обстоятельств дела и данных о лице, совершившем

административное правонарушение в возрасте от шестнадцати до восемнадцати лет, комиссией по делам несовершеннолетних и защите их прав указанное лицо может быть освобождено от административной ответственности с применением к нему меры воздействия, предусмотренной федеральным законодательством о защите прав несовершеннолетних.

Статья 3.1. Цели административного наказания.

1. Административное наказание является установленной государством мерой ответственности за совершение административного правонарушения и применяется в целях предупреждения совершения новых правонарушений как самим правонарушителем, так и другими лицами.

2. Административное наказание не может иметь своей целью унижение человеческого достоинства физического лица, совершившего административное правонарушение, или причинение ему физических страданий, а также нанесение вреда деловой репутации юридического лица.

Статья 3.2. Виды административных наказаний.

1. За совершение административных правонарушений могут устанавливаться и применяться следующие административные наказания:

- 1) предупреждение;
- 2) административный штраф;
- 3) возмездное изъятие орудия совершения или предмета административного правонарушения;
- 4) конфискация орудия совершения или предмета административного правонарушения;
- 5) лишение специального права, предоставленного физическому лицу;
- 6) административный арест;
- 7) административное выдворение за пределы Российской Федерации иностранного гражданина или лица без гражданства;
- 8) дисквалификация».

Задание 4. Выберите верные суждения, дайте неправильным суждениям верные (их запишите в тетрадь).

А). Суждения о правоохранительных органах РФ:

- 1) Одна из функций правоохранительных органов – укрепление законности и правопорядка.
- 2) Единая централизованная система федеральных органов, ведущих надзор за точным и единообразным исполнением законов, называется адвокатура.
- 3) Правоохранительные органы могут принимать соответствующие законы.
- 4) На полицию возложены задачи выявления и расследования преступлений.
- 5) В ходе судебного производства по уголовному делу прокурор поддерживает государство.

Б). Суждения об уголовном судопроизводстве в РФ:

- 1) Порядок рассмотрения судами уголовных дел регулируется нормами Уголовного кодекса РФ.
- 2) Правосудие по уголовному делу в РФ осуществляется только судом.
- 3) Обвинительный приговор не может быть основан на предположениях.
- 4) Участниками уголовного судопроизводства со стороны защиты являются следователь, эксперт, свидетель.
- 5) При осуществлении правосудия по уголовным делам судьи независимы и подчиняются только Конституции РФ и федеральному закону.

Задание

Задание 5. В ходе социологического опроса девушек и юношей страны N им был задан вопрос: «С чем, по Вашему мнению, связано отклоняющееся поведение людей?» Результаты опроса (в % от числа опрошенных) представлены в виде диаграммы.

Вопрос: Изучите диаграмму и сделайте выводы, запишите их в тетрадь.

Практическая работа № 21

Тема: «Законодательство Российской Федерации о налогах и сборах».

Цель: Изучение основных положений налоговой политики в РФ

Продолжительность: 2 акад. часа.

Задание 1: Прочитайте текст и ответьте на вопросы после текста.

Налоги - это обязательные платежи, взимаемые государством на основе закона с юридических и физических лиц - предприятий, организаций, граждан - для удовлетворения общественных потребностей. С правовых, юридических позиций налоги как установленные законодательными актами нормы, регулирующие размеры, формы, методы, сроки изъятия государством части доходов предприятий, организаций, населения. Взимание налогов производится в соответствии с Налоговым кодексом РФ

Общественное назначение налогов проявляется в их функциях. Их две - фискальная и экономическая. Фискальная состоит в формировании денежных доходов государства. Деньги ему нужны на содержание государственного аппарата, армии, развитие науки и техники, для поддержки нуждающихся слоев населения, защиты окружающей среды. Часть денег идет на образование, здравоохранение. Экономическая функция налогов состоит в воздействии через налоги на общественное воспроизводство, т.е. любые процессы в экономике страны, а также социально-экономические процессы в обществе. Налоги в этой функции могут играть поощрительную

(предоставление налоговых льгот), ограничительную (повышение налоговых ставок) и контролирующую роль. Функции налогов взаимосвязаны реализация фискальной функции создает материальную основу для осуществления экономической роли государства, т.е. экономической функции.

Элементы налога и способы его взимания Каждый закон должен конкретизировать следующие элементы налога:

- 1) объект налога - это имущество, доход, товар, наследство, подлежащие обложению;
- 2) субъект налога - это налогоплательщик, то есть физическое или юридическое лицо;
- 3) источник налога - т.е. доход из которого выплачивается налог (зарплата, прибыль, доход, дивиденды);
- 4) ставка налога - величина налога с единицы объекта налога;
- 5) налоговая льгота - полное или частичное освобождение плательщика от налога.

В РФ налоги делятся на несколько видов. В зависимости от источника их взимания налоги делятся на прямые и косвенные Прямые налоги взимаются непосредственно с дохода налогоплательщика, так что он ощущает их в виде недополучения дохода. Косвенные налоги взимаются иным, менее заметным методом, посредством введения государственных надбавок к ценам на товары и услуги, уплачиваемых покупателем и поступающих в госбюджет. Это в основном акцизные налоги, фискальные монопольные налоги и таможенные пошлины (налог на экспорт и импорт). К косвенным могут быть отнесены также налог на добавленную стоимость и применявшиеся в советские времена налог с оборота и налог с продаж. Косвенные налоги именуют еще безусловными в связи с тем, что они взимаются вне зависимости от конечных результатов деятельности, получения прибыли.

Виды налогов различаются также в зависимости от характера налоговых ставок. Налоговой ставкой называется процент или доля подлежащих к уплате средств, а еще точнее - размер налога в расчете на единицу объекта налогообложения (на рубль дохода, на автомобиль, на рубль имущества и т.д.). В зависимости от налоговых ставок налоги делятся на пропорциональные, прогрессивные и регрессивные.

Налог называется пропорциональным, если налоговая ставка неизменна, не зависит от величины дохода, от масштаба объекта налогообложения. В этом случае говорят о твердых налоговых ставках на единицу объекта.

При прогрессивном налоге налоговая ставка налоговая ставка повышается по мере возрастания величины объекта налогообложения.

Ставка регрессивного налога, наоборот, понижается по мере увеличения объекта налогообложения. Регрессивный налог вводится с целью стимулирования роста дохода, прибыли, имущества. В зависимости от того, кто взимает налог и в какой бюджет он поступает, налоги делятся на государственные и местные. В свою очередь, при федеральном устройстве государства государственные налоги разделяются на федеральные налоги и налоги субъектов федерации.

Вопросы:

- 1). Что такое налоги? Дайте определение.
- 2). Какой нормативный документ является основным в налоговой политике РФ?
- 3) Перечислите функции налогов и дайте им краткую характеристику.
- 4) Найдите в тексте объяснение понятий: субъект налога, объект налога, источник налога, ставка налога, налоговая льгота.
- 5) Перечислите виды налогов, дайте им краткую характеристику.

Задание 2.

Установите соответствие между примерами и видами налогов и сборов согласно Налоговому кодексу РФ: к каждой позиции, данной в первом столбце, подберите соответствующую позицию из второго столбца. К каждому виду добавьте по два своих примера. Ответы запишите в тетрадь.

Примеры	Виды налогов и сборов в РФ
А) налог на доходы физических лиц	1) федеральные
Б) налог на имущество организаций	2) региональные
В) сборы за пользование объектами животного мира	3) местные
Г) торговый сбор	
Д) транспортный налог	

Задание 3. Установите соответствие между действиями и элементами статуса налогоплательщика в соответствии с Налоговым кодексом Российской Федерации: к каждой позиции, данной в первом столбце, подберите соответствующую позицию из второго столбца. Ответы в развернутом виде запишите в тетрадь.

Действия налогоплательщика	Элементы статуса налогоплательщика

А) требовать соблюдения и сохранения налоговой тайны	1) права
Б) выполнять законные требования налогового органа об устранении выявленных нарушений законодательства о налогах и сборах	2) обязанности
В) получать по месту своего учёта от налоговых органов бесплатную информацию о действующих налогах и сборах	
Г) присутствовать при проведении выездной налоговой проверки	
Д) уплачивать законно установленные налоги и сборы	

Задание 4. Ответьте на вопрос, ответы в развернутом виде запишите в тетрадь, начиная со слов «Совершеннолетний гражданин РФ, как налогоплательщик имеет право:.....»

Пётр Васильевич – совершеннолетний гражданин Российской Федерации. Что из перечисленного ниже относится к его правам как налогоплательщика:

- 1) получать по месту своего учёта от налоговых органов бесплатную информацию (в том числе в письменной форме) о действующих налогах и сборах;
- 2) уплачивать законно установленные налоги
- 3) использовать налоговые льготы при наличии оснований и в порядке, установленном законодательством о налогах и сборах
- 4) требовать от должностных лиц налоговых органов и иных уполномоченных органов соблюдения законодательства о налогах и сборах при совершении ими действий в отношении налогоплательщика
- 5) встать на учёт в налоговых органах, если это предусмотрено Налоговым кодексом РФ
- б) вести в установленном порядке учёт своих доходов (расходов) и объектов налогообложения, если это предусмотрено законодательством о налогах и сборах.

Практическая работа № 21

Тема: «Гражданский процесс».

Цель: Изучение основных положений гражданского процесса в РФ

Продолжительность: 2 акад. часа.

Задание 1. Составление глоссария.

Выпишите и раскройте следующие основные понятия: гражданское право; вещь; коммерческая тайна; физическое лицо; гражданская правоспособность; гражданская дееспособность; полная дееспособность; юридическое лицо; общая правоспособность; специальная правоспособность; двусторонняя реституция; сделка; представительство; доверенность; обязательственное право; имущественные права; право собственности; вещное право; общая долевая собственность; общая совместная собственность; виндикационный иск; добросовестный приобретатель; негаторный иск; иск о признании права собственности; договорное право; договор; личные неимущественные права; интеллектуальная собственность; авторское право; смежные права; патентное право; деловая репутация; честь; достоинство; клевета; оскорбление; исковая давность; моральный вред; гражданско-правовая ответственность; убытки; реальный ущерб; упущенная выгода; деликт; предпринимательское право; предпринимательская деятельность; коммерческая организация; акция; облигация; претензия; гарантийный срок хранения; гарантийный срок эксплуатации; сертификат качества.

Задание 2. Какие отношения не регулирует гражданское право. Выберите цифры, под которыми указаны эти положения и запишите их в порядке возрастания.

1. Частные имущественные;
2. Личные неимущественные;
3. Имущественные отношения между юридическими лицами;
4. Административно-правовые;
5. Отношения по поводу наследования.

Задание 3. В приведенном ниже перечне понятий выберите одно, которое является общим для всех остальных. В качестве ответа запишите цифру, под которой указано общее понятие.

1) Должник; 2) Кредитор; 3) Обязательственные отношения; 4)

Вещные отношения; 5) Обязательство; 6) Передача вещи

МИНИСТЕРСТВО СЕЛЬСКОГО ХОЗЯЙСТВА РОССИЙСКОЙ ФЕДЕРАЦИИ
ФЕДЕРАЛЬНОЕ ГОСУДАРСТВЕННОЕ БЮДЖЕТНОЕ ОБРАЗОВАТЕЛЬНОЕ
УЧРЕЖДЕНИЕ ВЫСШЕГО ОБРАЗОВАНИЯ
«РЯЗАНСКИЙ ГОСУДАРСТВЕННЫЙ АГРОТЕХНОЛОГИЧЕСКИЙ
УНИВЕРСИТЕТ ИМЕНИ П.А. КОСТЫЧЕВА»

УТВЕРЖДАЮ
Декан ФДП и СПО

Емельянова А.С.
16 марта 2023г.

**МЕТОДИЧЕСКИЕ УКАЗАНИЯ
К ПРАКТИЧЕСКИМ ЗАНЯТИЯМ**
по учебной дисциплине

«РУССКИЙ ЯЗЫК И КУЛЬТУРА РЕЧИ»

для студентов ФДП и СПО
по специальности
38.02.01 Экономика и бухгалтерский учет (по отраслям)
(очная форма обучения)

Рязань, 2023

Методические указания к практическим занятиям разработаны в соответствии с требованиями

- Федерального государственного образовательного стандарта среднего профессионального образования (ФГОС СПО) по специальности 38.02.01 Экономика и бухгалтерский учет (по отраслям), утвержденного Приказом Минобрнауки России от 05.02.2018 № 69;

- Примерной основной образовательной программы по специальности среднего профессионального образования 38.02.01 Экономика и бухгалтерский учет (по отраслям), представленной Организацией разработчиком Федеральным учебно-методическим объединением в системе среднего профессионального образования по укрупненным группам профессий, специальностей 38.00.00 Экономика и управление

Разработчик:

Шехова Н.Е., преподаватель факультета дополнительного профессионального и среднего профессионального образования

Методические указания одобрены на заседании предметно-цикловой комиссии дисциплин общего гуманитарного и социально-экономического цикла ФДП и СПО

Протокол №8 от «16» марта 2023 г.

Председатель предметно-цикловой комиссии дисциплин общего гуманитарного и

социально-экономического цикла ФДП и СПО



/Е.В.Цыбульская/

Методические указания к практическим занятиям предназначены для студентов очной формы обучения факультета ФДП и СПО по специальности 38.02.01 Экономика и бухгалтерский учет (по отраслям).

Структура и содержание практических работ:

Номер и название раздела дисциплины	Наименование практических занятий	Трудоем-кость (час.)	Компетенции ОК, ПК
Раздел 2. Язык и речь.			
Тема 2.4. Особенности художественного стиля. Лингвистический анализ текста.	«Особенности художественного стиля. Лингвистический анализ текста»	1	У8; 37; ОК 1-9
Раздел 3. Фонетика.			
Тема 3.1. Фонетика как наука. Фонетические единицы.	«Фонетика как наука. Фонетические единицы»	1	У2,У6,У7,У9; 35,36; ОК 1-9
Раздел 4. Лексика и фразеология.			
Тема 4.1. Лексика и лексикология. Слово и его значение.	«Лексика и лексикология. Слово и его значение»	2	У1,У2,У9; 37, 320; ОК 1-9
Тема 4.3. Фразеологизмы и их особенности.	«Фразеологизмы и их особенности»	2	У1,У2,У9; 37,320; ОК 1-9
Раздел 5. Словообразование			
Тема 5.1. Способы словообразования. Стилистические возможности словообразования.	«Способы словообразования. Стилистические возможности словообразования»	4	У1,У2,У3,У9; 38, 321; ОК 1-9
Раздел 6. Морфология и законы правописания			
Тема 6.1. Морфология как наука. Морфологические нормы.	«Морфология как наука. Морфологические нормы»	4	У1,У2,У3; 39,321; ОК 1-9
Тема 6.2. Принципы русской орфографии.	«Принципы русской орфографии»	4	У4,У7; 36,321; ОК 1-9
Раздел 7. Синтаксис и пунктуация.			
Тема 7.2. Учение о предложении.	«Учение о предложении»	4	У1,У2,У3,У4; 310,321; ОК 1-9
Тема 7.3. Синтаксические нормы современного русского литературного языка. Принципы русской пунктуации.	«Синтаксические нормы современного русского литературного языка. Принципы русской пунктуации»	4	У1, У2,У4,У7;310,321; ОК 1-9
Итого		24	

Содержание практических занятий

Задания для практических занятий

РАЗДЕЛ 2. Язык и речь.

Тема 2.4. Особенности художественного стиля. Лингвистический анализ текста.

Цель занятия - научить грамотно проводить лингвистический анализ текстов различных функциональных стилей и разновидностей языка.

Проработав §§ 1,3 (Введение), 1.1;1.3 [Основная,1], выполните следующие задания:

Задание: В приведённом ниже художественном тексте присутствуют элементы другого стиля. Определите, какого именно.

И вот вижу. Приближается к спорящим «краса и гордость русской революции». На нём белая шёлковая рубаха, расшитая цветами,- где только взял? Небось спёр. Подошёл, послушал и с презрением цедит сквозь зубы:»За такие разговоры у нас в пять минут арестовали бы и расстреляли – как контру и провокатора!». Один мужик ему спокойно, с лёгкой усмешкой возражает: «А ты хоть и матрос, а дурак. Я тебе в отцы гожусь, а ты мне грубости смеешь говорить. Ну какой ты комиссар, когда от тебя девкам проходу нету! погоди, погоди, брат, вот протрёшь казённые портки, пропьёшь наворованные деньжонки, в пастухи запросишься! Будешь мою свинью арестовывать. Это тебе не над господами измываться. Я на тебя укорот быстро найду!».

Матрос, посрамлённый, поспешил прочь.

- Выпишите слова, характерные для разговорной речи.

Задание: Определите, какое средство выразительности речи использовано в каждом примере.

1. Местный казначей, заглянув в казённый ящик, разинул рот, да так на всю жизнь с разинутым ртом и остался.	А. Инверсия
2. Я не хочу среди юношей тепличных разменивать последний грош души.	Б. Литота
3. Сорок лет – это старость молодости, пятьдесят – молодость старости.	В. Оксюморон
	Г. Олицетворение
<i>Ответ: ДГВ</i>	Д. Гипербола

Задание: Прочитайте текст.

- В каком предложении наиболее точно отражается точка зрения автора? (1,6,14).

(1) Многие русские слова сами по себе излучают поэзию, подобно тому, как драгоценные камни излучают таинственный блеск. (2) Я понимаю, конечно, что ничего таинственного в их блеске нет и что любой физик легко объяснит это явление законами оптики. (3) Но всё же блеск камней вызывает ощущение таинственности. (4) трудно примириться и мыслью, что внутри камня, откуда льются сияющие лучи, нет собственного источника света.

(5) Сравнительно легко объяснить происхождение «поэтического излучения» многих наших слов. (6) Очевидно, слово кажется нам поэтическим в том случае, когда оно передаёт понятие, наполненное поэтическим содержанием.

(7) Но действие самого слова (а не понятие, которое оно выражает) на наше воображение, хотя бы, к примеру, такого простого слова, как *зарница*, объяснить гораздо труднее. (8) Само звучание этого слова как бы передаёт медленный ночной блеск далёкой молнии. (9) Конечно, это ощущение слов очень субъективно. (10) На нём нельзя настаивать и делать его общим правилом. (11) Так я воспринимаю и слышу это слово. (12) Но я далёк от мысли навязывать это восприятие другим. (13) Бесспорно лишь то, что большинство таких поэтических слов связано с нашей природой.

(14) Русский язык открывается до конца в своих поистине волшебных свойствах и богатстве лишь тому, кто кровно любит и знает «до косточки» свой народ и чувствует сокровенную прелесть нашей земли.

(15) Для всего, что существует в природе,- воды, воздуха, неба, облаков, солнца, дождей, лесов, болот, рек и озёр, лугов и полей, цветов и трав,- в русском языке есть великое множество хороших слов и названий.

- Озаглавьте текст.
- Определите стиль и тип речи текста. (Художественный; рассуждение)
- Укажите предложение, в котором используется фразеологизм. (5,9,14)
- Среди предложений 3-9 найдите такое, которое соединяется с предыдущим при помощи лексического повтора и указательного местоимения. (8)
- Прочитайте фрагмент рецензии, составленный на основе прочитанного вами текста. В этом фрагменте анализируются языковые особенности текста. Вставьте на места пропусков цифры, соответствующие номеру термина из списка.

«Чтобы убедить читателя в поэтичности и красоте русского языка, автор прибегает к _____ (предложение 1).

В предложениях 1,4,5,14 автор использует _____ и _____ для создания яркого художественного образа.

_____, использованные автором в предложении 15, расширяют наше представление о поэтичности русского языка».

Список терминов:

- 1) метафора;
- 2) сравнение;
- 3) эпитет;
- 4) парцелляция;
- 5) анафора;
- 6) антитеза;
- 7) ряды однородных членов;
- 8) риторическое обращение;
- 9) риторический вопрос.

(Ответ: 2137 или 2317)

Задание: Прочитайте тексты, выполните их лингвистические анализы по следующей схеме (задание 1 [основная, 1; с.56]:

- определите микротему;
- выделите ключевые слова и словосочетания;
- укажите строение текста (зачин, срединная часть, концовка);
- определите виды связи предложений в тексте;
- назовите языковые средства выразительности;
- укажите стиль языка, тип речи;
- сформулируйте основную мысль высказывания, коммуникативную задачу.

I. *Шиповник стоял, повернувшись большими цветами к солнцу, нарядный, совершенно праздничный, покрытый множеством острых бутонов. Цветение его совпадало с самыми короткими ночами – нашими русскими, немного северными ночами, когда соловьи гремят в росе всю ночь напролёт, зеленоватая заря не уходит с горизонта и в самую глухую пору ночи так светло, что на небе хорошо видны вершины облаков. Кое- где на их снеговой крутизне можно заметить розоватый отблеск солнечного света.*

(К. Паустовский)

II. *Ветер осенний в лесах поднимается,
Шумно по чащам идёт,
Мертвые листья срывает и весело
В бешеной пляске несет.
Только замрет, припадет и послушает,-
Снова взмахнет, а за ним
Лес загудит, затрепещет, - и сыплются
Листья дождём золотым.*

(И. Бунин)

III. *Всё пережитое человеком останется в нём как воспоминание. Мы всегда живём воспоминаниями. Я часто сильнее чувствую не пережитое мною действительно, а то, что я писал и переживал с людьми, которых описывал. Они сделались так же моими воспоминаниями, как действительно пережитое.*

(Л. Толстой)

Тематика письменного опроса по разделу 2 «Язык и речь»:

1. Отличительные особенности языка и речи.

1 вариант: 2 вариант:

- | | |
|--|-------------------------------|
| - коммуникативные качества речи; | - функции языка и речи; |
| - тема текста; | - основная мысль текста; |
| - функционально- смысловые типы речи; | - функциональные стили языка; |
| - особенности публицистического стиля; | - особенности научного стиля. |

РАЗДЕЛ 3. Фонетика.

Тема 3.1. Фонетика как наука. Фонетические единицы.

Цель занятия - научить грамотно проводить фонетический анализ слов; соблюдать орфоэпические нормы языка; обнаруживать и устранять ошибки и недочеты.

Проработав §§ 4.1-4.3 [Основная,1], выполните следующие задания:

Письменный опрос (акцентологические нормы; работа по карточкам)

Задание: *Поставьте ударение в словах.*

Диспансер, иконопись, ходатайство, мусоропровод, баловать, средства, красивее, феномен, обеспечение, квартал, звонит, хвоя, каталог, жалюзи, гренки, оптовый, принудить, тефтели, мизер, коклюш, избалованный, щавель, свекла, флюорография.

Задание : Сделайте фонетический разбор следующих слов:

Кормушка, научиться, красивый, молодёжь.

- В каком слове звуков столько же, сколько букв?
- В каком слове звуков меньше, чем букв?
- В каком слове букв больше, чем звуков?
- В каких словах присутствуют сонорные звуки?
- Придумайте свои примеры.

Задание: Найдите слова, в которых ударение поставлено неправильно. Поставьте правильно ударение.

Ко'клюш, диспансе'р, газопро'вод, звони'шь, торты', ща'вель, укра'инский, ба'нты, красиве'е, мусоропрово'д, сре'дства, обеспече'ние, хода'тайство, заку'порить.

Задание: Выпишите слова, в которых букв больше, чем звуков. Напишите их транскрипцию. Придумайте и запишите ещё 5 таких слов.

Прекрасный, тесьма, ярость, дробь, фляга, резьба, съел, окрестный.

Задание: Найдите слова с непарными мягкими согласными. Сделайте их фонетический разбор.

Ящик, пропaja, чайник, крошка, круча, плавать.

Тестирование.

1. Назначение

Спецификацией устанавливаются требования к содержанию и оформлению вариантов теста.

Тест входит в состав фонда оценочных средств и предназначается для *рубежного контроля и оценки знаний, и умений* аттестуемых, по программе учебной дисциплины Русский язык и культура речи

программы подготовки специалистов среднего звена базовой подготовки по специальности 38.02.01 Экономика и бухгалтерский учет (по отраслям).

2. Контингент аттестуемых: студенты 2 курса ФГБОУ ВО РГГУ.
3. Форма и условия аттестации: в письменном виде после изучения раздела 3, (темы 3.1) учебной дисциплины.
4. Время тестирования:
 - подготовка 3 мин.;
 - выполнение 20; оформление и сдача 2 мин.;
 - всего 25 мин.

5. Перечень объектов контроля и оценки

Наименование объектов контроля и оценки	Уровень усвоения	Литера категории действия	Количество учебных задач
3.5 -основные фонетические единицы и средства языковой выразительности;	2	В	1
3.6- орфоэпические нормы, основные принципы русской орфографии;	2	В	1
3.21 - основные направления совершенствования навыков грамотного письма и говорения.	2	В	1
У.5- соблюдать нормы речевого поведения в различных сферах и ситуациях общения;	2	П	1
У.6 - анализировать свою речь с точки зрения ее нормативности, уместности и целесообразности;	2	П	1
У.7- обнаруживать и устранять ошибки и недочеты на всех уровнях структуры языка;	2	П	1
У.9 - пользоваться словарями русского языка, продуцировать тексты основных деловых и учебно-научных жанров.	2	П	1
Итого:			7

В – воспроизведение

П – применение

6. План теста (соотношение задач/вопросов с содержанием учебного материала в контексте характера действий аттестуемых)

Содержание учебного материала по программе УД	Коды ОПОР, элементов знаний и умений/литера категории действия/количество задач/вопросов/ тип задачи/ в тестовой форме							Общее количество задач / вопросов по категориям действий и типу тестовой формы				
	ОПОР 4.1											
	3.5	3.6	3.21	У.5	У.6	У.7	У.9	В			П	
								ВО	УС		К	
Раздел 3. Тема 4.1 Фонетика как наука. Фонетические единицы.	В1/УС	В10/ВО	В5/ВО	П1/К	П1/К	П1/К	П1/К	14	1		4	
Всего	1	10	5	1	1	2	1	15	1		4	
	20							20				

Тип задачи/вопроса в тестовой форме:

ВО - с выбором ответа

К - с кратким ответом (число/слово)

Р - с развернутым ответом

УС - установление соответствия

УП - установление последовательности

6. Структура теста.

1. Раздел языкознания, изучающий совокупность норм произношения и ударения, называется _____.
2. Установите соответствие:
 1. Слово а) гласный / согласный;
 2. Звук б) лексическое значение;
 3. Предложение в) основная мысль;
 4. Текст г) восклицательное.
3. Правильное произношение слова можно найти в словаре:
 - а) толковый;
 - б) словарь омонимов;
 - в) орфоэпический;
 - г) орфографический.
4. Нормы литературного произношения и ударения называются _____.
5. Сочетания звуков, удобные для произношения и приятные для слуха, называются _____.
6. В слове *спрятаться* _____ звуков.
7. Отметьте слова, в которых ударение поставлено правильно:
 - а) жа'люзи;
 - б) мизе'рный;
 - в) обеспече'ние;
 - г) алкого'ль;
 - д) бало'ванный.
8. Отметьте слова, в которых ударение поставлено правильно:
 - а) ката'лог;
 - б) креме'нь;
 - в) позво'нит;
 - г) экспе'рт;
 - д) красиве'е.
9. Отметьте слова, в которых ударение поставлено правильно:
 - а) принялся';
 - б) назвала';
 - в) о'птовый;
 - г) созданы';
 - д) а'лкоголь.
10. Найдите слова, для которых характерно вариантное ударение:
 - а) звонит;
 - б) творог;
 - в) принудить;
 - г) щавель;
 - д) флюорография.
11. Найдите слова, в которых ударным является первый слог:
 - а) кедровый;
 - б) задолго;
 - в) воры;
 - г) досуха;
 - д) иконопись.

12. Найдите слова, в которых ударным является первый слог:

- а) ряженный;
- б) иконопись;
- в) розлив;
- г) щавель;
- д) звонят.

13. Найдите слова, в которых ударным является третий слог:

- а) ходатайство;
- б) диспансер;
- в) гофрировать;
- г) полчаса;
- д) непочатый.

14. Найдите существительные, в которых ударение во всех падежах и числах сохраняется на одном и том же месте:

- а) торт;
- б) договор;
- в) блюдо;
- г) бант;
- д) стол.

15. Отметьте слова, в которых ударение поставлено неправильно:

- а) ба'нты;
- б) диспансе'р;
- в) жа'люзи;
- г) зави'дно;
- д) ката'лог.

16. Отметьте слова, в которых ударение поставлено неправильно:

- а) краси'вее;
- б) торты';
- в) ходата'йство;
- г) отку'порить;
- д) мусоропро'вод.

17. Найдите слова, в которых перед Е произносится мягкий согласный:

- а) пюре;
- б) кофе;
- в) темп;
- г) патент;
- д) фанера.

18. Найдите слова, в которых буквосочетание ЧН произносится как [ШН]:

- а) скучно;
- б) ночной;
- в) справочник;
- г) скворечник;
- д) гречневый.

19. Найдите слова, в которых буквосочетание ЧН произносится как [ШН]:

- а) конечно;
- б) ночной;
- в) матричный;
- г) коричневый;
- д) мучной.

20. Найдите слова, в которых буквосочетание ЧТ произносится как [ШТ]:

- а) что;
- б) почтальон;
- в) нечто;
- г) кое-что;
- д) чтобы.

		Вопросы																			
		1	2	3	4	5	6	7	8	9	10	11	12	13	14	15	16	17	18	19	20
Ответы	Орфоэпия	1б	в				8	бгд	бг	аб	б	в	а	б	а	в	б	б	а	а	а
		2а			Орфоэпические	Благозвучие						г	б	г	б	д	в	д	г		г
		3г									д		д	в		д					д
		4в												г							

8. Оценка решения тестовых задач, выполнения теста.

За правильный ответ на вопросы или верное решение задачи выставляется положительная оценка - 1 балл.

За неправильный ответ на вопросы или неверное решение задачи выставляется отрицательная оценка - 0 баллов.

При 70% и более правильных ответов контрольное задание считается выполненным, при этом в ведомость (оценочный/аттестационный лист) выставляется положительная оценка (1).

В случае менее 70% правильных ответов контрольное задание считается не выполненным, при этом в ведомость (оценочный/аттестационный лист) выставляется отрицательная оценка (0).

Результаты тестирования:

18–20 правильных ответов – отличный результат;

16–17 правильных ответов – хороший результат;

14-15 правильных ответов - удовлетворительный результат.

менее 14 правильных ответов – неудовлетворительный результат.

9. Трудоемкость выполнения теста

Трудоемкость выполнения/решения, мин (час)	Количество задач/вопросов по типу тестовой формы		
	ВО	УС	К
	15	1	4
Одной (го) задачи/вопроса	1	1	1
Всего задания	15	1	4
20 мин			

10. Перечень используемых нормативных документов:

1. ФГОС СПО по специальности 38.02.01 Экономика и бухгалтерский

учет (по отраслям).

2. Устав ФГБОУ ВО РГАТУ.
3. Положение о ФДП и СПО ФГБОУ ВО РГАТУ.
4. Программа подготовки специалистов среднего звена базовой подготовки по специальности 38.02.01 Экономика и бухгалтерский учет (по отраслям).
5. Положение о текущем контроле знаний, промежуточной и государственной (итоговой) аттестации студентов (обучающихся) СПО на ФДП и СПО ФГБОУ ВО РГАТУ.

11. Рекомендуемая литература для разработки теста и подготовки студентов к тестированию:

1. Русский язык и культура речи [Электронный ресурс]: учебник и практикум для СПО / отв.ред. А.В. Голубева - М.: Юрайт, 2018.- ЭБС «Юрайт»

РАЗДЕЛ 4. Лексика и фразеология.

Тема 4.1. Лексика и лексикология. Слово и его значение.

Цель занятия - закрепить знания об особенностях лексики русского языка; закрепить умение применять в практике речевого общения основные лексические нормы; использовать языковые единицы в соответствии с современными нормами литературного языка; работать со словарями и другой справочной литературой.

Проработав §§ 2.1-2.3 [Основная,1], выполните следующие задания:

Задание: Употребите в прямом и переносном значениях данные слова, составляя с ними словосочетания. Например: *добыча металла - металл в голосе.*

Вода, грязь, ветер, зерно, тепло, артист; чёрный, деревянный, золотой, горький; рубить, вспыхнуть, хлебнуть, звенеть; горячо, грамотно, тепло; первый, десятый.

Придумайте с одним из словосочетаний предложение, запишите его.

Задание: Составьте и запишите словосочетания с указанными словами, подтверждающие, что эти слова являются омонимами.

Брак, глава, свет, образование, среда, горы; тушить, настоять, бродить; ключевой, правый, худой; уход, залив.

Задание: Подберите антонимы к словам с разными значениями.

Свежий (хлеб, журнал, ветер, взгляд).

Бледный (луч, краски, лицо).

Лёгкий (вопрос, аромат, ноша, походка, характер).

Глубокий (сон, озеро, знания, след).

Задание: Спишите, подбирая к каждому выделенному слову синонимы.

*Слушать **интересный** рассказ. Беседовать с **вежливым** человеком. Узнать **подлинную** правду. Услышать **неистовый** крик. Обладать **незаурядным** умом. Показать **недюжинные** способности. Писать **витиеватым** слогом. Иметь **своенравный** характер.*

*Великая **держава**. Дворец, построенный известным **зодчим**. Любоваться **всадниками**. Выполнять свой **долг**. Получить неприятное **известие**. Требовать **возмездия**. Задрожать от **негодования**. Найти **пристанище**.*

*С увлечением **рассказывать** о чём-либо. **Восторгаться** новой пьесой. **Путешествовать** в течение длительного времени. **Предвидеть** ход событий. **Отворить** наружную дверь. **Воодушевить** людей. **Смотреть** на бушующее море. **Просить** о помощи.*

Возвращаться впопыхах. Вмиг всё сделать. Лестно отзываться о ком-либо. Льстиво говорить.

Задание: Составьте и запишите словосочетания с данными словами.

Огородный - огороженный; контекст- конспект; эстетический - этичный; обретённый – обречённый; горячий – горючий; старый – старинный; белить – белеть; невежа – невежда; абонент – абонемент.

* Запишите свои примеры паронимов.

Задание: Подберите к словам, данным в первом столбце, синонимы и антонимы.

	<i>СИНОНИМЫ</i>	<i>АНТОНИМЫ</i>
<i>буря</i>		
<i>горе</i>		
<i>мастер</i>		
<i>мгновение</i>		
<i>обыкновенный</i>		
<i>дорогой</i>		
<i>умный</i>		
<i>захватить</i>		
<i>огорчить</i>		

Тема 4.3. Фразеологизмы и их особенности.

Цель занятия - закрепить знания об особенностях фразеологизмов; совершенствовать умение анализировать фразеологизмы; находить ошибки и недочеты в использовании фразеологизмов; работать со словарями.

Проработав §§ 2.1 [Основная, 1; с.137-139], выполните следующие задания:

Задание : К данным фразеологизмам подберите синонимичные слова или обороты.

1. Рукой подать. 2. С первого взгляда. 3. С горем пополам. 4. С первых слов. 5. Засучив рукава. 6. Затаив дыхание. 7. на каждом шагу. 8. Остаться с носом. 9. Так себе. 10. Чёрным по белому. 11. не на шутку. 12. Козёл отпущения. 13. Два сапога пара. 14. Мороз по коже.

- Составьте и запишите предложения с несколькими фразеологизмами.

Задание: Допишите вторую часть фразеологизма. Объясните происхождение фразеологизмов 5,6,10.

1. Два сапога..... 2. Топтаться на.... 3. Не мудрствуя4. Зарубить себе...5.Как две капли...6. Черепашьими... 7. Крокодиловы.... 8. Ждать у... 9. Принять за чистую...10.Овчинка....

Задание: Спишите, вставляя вместо точек нужные по смыслу слова из скобок.

Играть..., иметь (значение, роль). Уделять ..., придавать ... (значение, внимание). Потерпеть ..., одержать (победа, поражение). Произвести ..., оказать ... (влияние, впечатление). Навести ..., привести (доказательства, справки). Завоевать, занять (первое место, первенство). Утвердить ..., сохранить ... (приоритет, преимущество).

Тестирование по разделу 4 «Лексика и фразеология».

1. Назначение

Спецификацией устанавливаются требования к содержанию и оформлению вариантов теста.

Тест входит в состав фонда оценочных средств и предназначается для *рубежного контроля и оценки знаний, и умений* аттестуемых, по программе учебной дисциплины *Русский язык и культура речи* программы подготовки специалистов среднего звена базовой подготовки по специальности 38.02.01 Экономика и бухгалтерский учет (по отраслям).

2. Контингент аттестуемых: студенты 2 курса ФГБОУ ВО РГТУ.

3. Форма и условия аттестации: в письменном виде после изучения раздела 4 (тема 4.1; тема 4.2; тема 4.3) учебной дисциплины.

4. Время тестирования:

подготовка 3 мин.;

выполнение 20; оформление и сдача 2 мин.;

всего 25 мин.

5. Перечень объектов контроля и оценки

Наименование объектов контроля и оценки	Уровень усвоения	Литера категории действия	Количество учебных задач
З.7- особенности лексики русского языка; лексические нормы; использование изобразительно-выразительных средств;	2	В	1
З.20- лексикографию как науку; виды словарей и их особенности;	2	В	1
У.1-использовать языковые единицы в соответствии с современными нормами литературного языка;	2	П	1
У.2- применять в практике речевого общения основные орфоэпические, лексические, грамматические нормы современного русского литературного языка;	2	П	1
У.3 - строить свою речь в соответствии с языковыми, коммуникативными и этическими нормами;	2	П	1
У.9- пользоваться словарями русского языка, продуцировать тексты основных деловых и учебно-научных жанров.	2	П	1
Итого:			6

В – воспроизведение

П – применение

6. План теста (соотношение задач/вопросов с содержанием учебного материала в контексте характера действий аттестуемых)

Содержание учебного материала по программе УД	Коды ОПОР, элементов знаний и умений/литера категории действия/количество задач/вопросов/ тип задачи/ в тестовой форме												Общее количество задач / вопросов по категориям действий и типу тестовой формы								
	ОПОР 4.1					ОПОР 4.2			ОПОР 4.3				В			П					
	3.7	3.20		У.1	У.2	У.9	3.7	3.20	У.2	У.3	У.9	3.7	3.20	У.1	У.2	У.9	ВО	УС	УП	К	РО
	Раздел 4 Тема 4.1 Лексика и лексикология. Слово и его значение	В2/ВО; В1/УП; В1/УС	В1/УС	П1/К		П1/К											2	2	1	2	
Раздел 4 Тема 4.2 Лексика русского языка с точки зрения её происхождения						В1/ВО										2			1	2	
Раздел 4 Тема 4.3 Фразеологизмы и их особенности						В1/ВО										3	3		1	1	
Всего	4	1	1	1	1	1	1	1	1	1	4	2	1	1		7	5	1	4	3	
20																20					

Тип задачи/вопроса в тестовой форме:

ВО - с выбором ответа

К - с кратким ответом (число/слово)

Р - с развернутым ответом

УС - установление соответствия

УП - установление последовательности

7. Структура теста.

1. Слова одной части речи, имеющие противоположное значение, называются _____.

2. Найдите пары слов, которые совпадают по значению:

- А) сапфировый - сапфирный;
- Б) гарантийный - гарантированный;
- В) эффективный - эффектный;
- Г) типичный - типовой;
- Д) вражеский - вражий.

3. Найдите паронимы:

- А) идеалистический - идеалистичный;
- Б) умственный - интеллектуальный;
- В) романтический - романтичный;
- Г) большой - огромный;
- Д) криминальный - криминогенный.

4. Расположите данные слова по убыванию степени положительной оценки:

- А) добродушный;
- Б) простодушный;
- В) малодушный;
- Г) великодушный;
- Д) бездушный.

5. Установите соответствие между парами слов и видами отношений:

- | | |
|----------------------|-------------------|
| 1. Глаз /зрачок | А) родо-видовые |
| 2. Чувства / эмоции | Б) часть - целое |
| 3. Чувство / зависть | В) синонимические |
| | Г) антонимические |

6. Значение слова можно узнать в _____ словаре.

7. Установите соответствие между словарями и их назначением:

- | | |
|--------------------|--------------------------------|
| 1. Орфографический | А) Значение слова. |
| 2. Орфоэпический | Б) Правильное написание слова. |
| 3. Толковый | В) Произношение слова. |

8. Приведите примеры 2-3 слов, заимствованных из немецкого языка:

_____.

9. Найдите словосочетания, которые построены правильно:

- А) форс- мажорные обстоятельства;
- Б) цивилиная одежда;
- В) вести себя цивиливно;
- Г) страна приняла тысячи иммигрантов;

- Д) третье поколение эмигрантов.
10. Происхождение слов можно узнать из _____ словаря.
11. Из орфоэпического словаря можно узнать:
- А) Происхождение слова;
 - Б) Правильное написание слова;
 - В) Правильное произношение слова.
12. Перечислите, какие типы норм вы знаете:
- _____.
13. Фразеологизмы – это _____.
14. Установите соответствие между фразеологизмами и их источниками:
- | | |
|------------------------------|-----------------------|
| 1. Художественная литература | А) Красна девица |
| 2. Библия | Б) Соломоново решение |
| 3. Фольклор | В) На деревню дедушке |
15. Установите соответствие между фразеологизмами и их синонимами:
- | | |
|----------------------|---|
| 1. На один зуб | А) Невнятно |
| 2. Заговаривать зубы | Б) Обманывать |
| 3. Сквозь зубы | В) Испытывать злобу против кого-либо или чего-либо. |
| 4. Навязнуть в зубах | Г) Надоесть |
| | Д) Мало |
16. Найдите фразеологизмы, которые употреблены правильно:
- А) Поднять занавес над этой историей;
 - Б) Красной нитью проходит мысль;
 - В) Пускать туман в глазах;
 - Г) Пока суд да дело;
 - Д) Результаты не замедлят себя ждать.
17. Найдите устойчивые сочетания, которые употреблены в правильной форме:
- А) Играть роль.
 - Б) Заслужить известность.
 - В) Придавать внимание.
 - Г) Иметь значение.
 - Д) Одержать победу.
18. Существует ли словари фразеологизмов:
- А) Да.
 - Б) Нет.
19. Фразеологизм «*козел отпущения*» означает _____.
20. Установите соответствие между названиями наук и областью их применения:
- | | |
|------------------|---|
| 1. Фразеология | А) наука, изучающая теорию и практику составления словарей. |
| 2. Лексикография | Б) наука, изучающая словарный состав языка. |
| 3. Лексикология | В) наука, изучающая устойчивые |

сочетания слов.

Тест	Вопросы																			
	1	2	3	4	5	6	7	8	9	10	11	12	13	14	15	16	17	18	19	20
Ответы		а д	а в д	г г б в д	1б 2в 3а		1б 2в 3а		а б г д		в			1в 2б 3а	1д 2б 3а 4г	б г	а г д	Да		1в 2а 3б
	АНТОНИМЫ					ТОЛКОВОМ		Солдат, лагерь, плащ		ЭТИМОЛОГИЧЕСКОМ		Лексические, орфоэпические	Устойчивые сочетания слов						Быть виновным в чем-либо	

8. Оценка решения тестовых задач, выполнения теста

За правильный ответ на вопросы или верное решение задачи выставляется положительная оценка - 1 балл.

За неправильный ответ на вопросы или неверное решение задачи выставляется отрицательная оценка - 0 баллов.

При 70% и более правильных ответов контрольное задание считается выполненным, при этом в ведомость (оценочный/аттестационный лист) выставляется положительная оценка (1).

В случае менее 70% правильных ответов контрольное задание считается не выполненным, при этом в ведомость (оценочный/аттестационный лист) выставляется отрицательная оценка (0).

Результаты тестирования:

18–20 правильных ответов – отличный результат;

16–17 правильных ответов – хороший результат;

14-15 правильных ответов - удовлетворительный результат;

менее 14 правильных ответов – неудовлетворительный результат.

9. Трудоемкость выполнения теста

Трудоемкость выполнения/решения, мин (час)	Количество задач/вопросов по типу тестовой формы				
	ВО	УС	УП	К	РО
	7	5	1	4	3
Одной (го) задачи/вопроса	1	1	1	1	1
Всего задания	7	5	1	4	3
20 мин					

10. Перечень используемых нормативных документов:

1. ФГОССПО по специальности 38.02.01 Экономика и бухгалтерский учет (по отраслям).
2. Устав ФГБОУ ВО РГАТУ.
3. Положение о ФДП и СПО ФГБОУ ВО РГАТУ.
4. Программа подготовки специалистов среднего звена базовой подготовки по специальности 38.02.01 Экономика и бухгалтерский учет (по отраслям).
5. Положение о текущем контроле знаний, промежуточной и государственной (итоговой) аттестации студентов (обучающихся) СПО на ФДП и СПО ФГБОУ ВО РГАТУ.
11. Рекомендуемая литература для разработки теста и подготовки студентов к тестированию:

1. Русский язык и культура речи [Электронный ресурс]: учебник и практикум для СПО / отв.ред. А.В. Голубева - М.: Юрайт, 2018.- ЭБС «Юрайт»

Раздел 5. Словообразование.

Тема 5.1. Способы словообразования. Стилистические возможности словообразования.

Цель занятия - закрепить умение проводить морфемный и словообразовательный анализ слов; обнаруживать и устранять ошибки и недочеты в речи.

Проработав пункты §6.2[Основная,1], выполните следующие задания:

Задание: Объясните графически написание пропущенных орфограмм. Обозначьте корень и суффикс.

Раст...реть, ск...кать, раст...рать, заж...гать, зап...рать, проск...чить, зам...реть, выб...реть, ск...чок, раст..рание.

Задание: Подберите и запишите слова, морфемный состав которых соответствует данным моделям:

1. Корень-суффикс-окончание. 2. Приставка-корень-окончание.

3. Корень-суффикс-суффикс-окончание. 4. Приставка-корень-суффикс-суффикс-постфикс. 5. Приставка-корень - суффикс.

Задание: Найдите предложения, в которых словообразовательная норма нарушена:

А) Он семьянин, она семьянинка.

Б) Больше всего меня потрясло погибание героя в конце романа.

В) Меня всегда раздражала его упрямость.

Д) Все знали Сергея Сергеевича как гостеприимчивого хозяина.

Е) Злопамятность не украшает человека.

- Исправьте ошибки. Запишите правильно предложения.

Задание: Установите правильную последовательность слов от непроизводного к производному:

А) Окаменелый

Б) камень

В) каменеть

Г) Окаменеть

Д) Окаменелость

- Сделайте морфемный разбор слова **ОКАМЕНЕЛОСТЬ**.

- Каков его словообразовательный анализ?

Задание: Выполните словообразовательный анализ следующих слов.

Тепличный, соавтор, пригорок, переход, монетка, беспорядок, силач, пуск, пароходство, сверхъестественный, размечтаться, прицеп, мукомольный, беличий, подоконник, ширь, водянистый, даль, мирно, добела.

Тематика письменного опроса:

1 вариант : 2 вариант:

- | | |
|--|--|
| - Морфемика | - Словообразование |
| - Морфологические способы словообразования | - Неморфологические способы словообразования |
| -Словообразовательный анализ | - Морфемный разбор |
| -Словообразовательный анализ: | |
| - <i>Тепличный, переход</i> | - <i>Беспорядок, прицеп.</i> |

Раздел 6. Морфология и законы правописания.

Тема 6.1. Морфология как наука. Морфологические нормы.

Цель занятия - закрепить знания о частях речи русского языка; умение строить речь в соответствии с морфологическими нормами; обнаруживать и устранять ошибки и недочеты.

Проработав §§ 7.2-7.3 [Основная,1], выполните следующие задания:

Задание: Из данных слов выпишите существительные, которые имеют форму: а) только множественного числа; б) только единственного числа:

Деньги, сумерки, мёд, молодость, сутки, счета, ворота, холод, вражда, молодёжь, дрожжи, игры, каникулы, очки, коньки, чулки, ножницы, козлы, щи, родня, влажность, смех, мечта, счастье.

Задание: Запишите по 2-3 существительных с суффиксами: а) уменьшительно-ласкательными; б) указывающими на лицо и принадлежность к той или иной профессии; в) имеющими значение предмета; г) образующими существительные с отвлечённым значением.

*В подобранных словах выделите основу и все морфемы. Определите склонение записанных существительных. Составьте с несколькими из них предложения.

Задание: Образуйте от данных существительных прилагательные. Составьте с ними словосочетания.

Птица, дерево, лиса, жемчуг, серебро, яблоня, старик, дождь, туман, золото.

Задание: От данных существительных образуйте форму Р. п. мн.ч.

Чулки, носки, кочерги, простыни, полотенца, армяне, туркмены, грузины, таджики, узбеки, якуты, башкиры, осетины, монголы, апельсины, вафли, килограммы, яблони, кухни, вишни, барышни.

Задание: Спишите данные словосочетания, заменяя цифры словами в нужной форме.

132 разделить на 4; от 526 отнять 248; около 3793 (километр); по сравнению с 1990 (год); из 1600 вычесть 318; к 700 прибавить 189; более 100 (люди); в 90 (метр) от парка.

Задание: От данных слов образуйте при помощи суффиксов –ЧИК- и –ЩИК- имена существительные со значением лица.

Груз, разнос, рассказ, барабан, заказ, подписать, погоня, подряд, пай, обои, помощь, кладовая, скупать, настроить, пила, перебежать, шарманка, стекло, забастовка, баня, набор, резать, приказать, летать, уголь.

Задание: Образуйте имена прилагательные от следующих имен существительных и запишите их в сочетании с именами существительными в мужском роде в предложном падеже.

Слово, земля, песок, глина, дерево, лен, кожа, нефть, стекло, жесть, серебро.

Задание: Добавьте к именам числительным подходящие по смыслу имени существительные. Просклоняйте полученные словосочетания.
85; 973; 11537.

Задание: Запишите следующие глаголы в будущем времени.

Спрашивать, ходить, спросить, превратиться, превращаться, бежать, петь, уложить, спеть, укладывать, взбежать, набирать, напоминать, выступать, выступить, дожждаться, увидаться. увезти, сделать, получать, приносить. носить, возить, увозить, видаться, кричать, крикнуть получить.

Задание: Заполните таблицу.

Неопределённая форма	Изъявительное наклонение	Условное наклонение	Повелительное наклонение
Взять			
Отправиться			
Позаботиться			
Плакать			
Отрезать			
Представить			
Обеспечить			

Тема 6.2. Принципы русской орфографии.

Цель занятия - закрепить умение соблюдать в практике письма орфографические нормы; основные направления совершенствования навыков грамотного письма и говорения; обнаруживать и устранять ошибки и недочеты в речи.

Проработав §5.2[Основная,1], выполните следующие задания:

Задание: Спишите, вставляя пропущенные буквы. Перечислите, какие принципы лежат в основе написания этих слов?

Ра...бег, чре...мерный, бе...жалостный, бе...шумный, во...делать, по...мённый, с...грать, от...скать, сверх...нтересный, до...юльский, врач...м, ключ...м, товарищ...м, прик...снуться, г...рлянда, б...рдюр, к...чан, пр...умный, пр...одолевать, пр...бывать (к станции), заг...рать, пр...открыть (дверь), ож...г (руку), м...кать хлеб в молоко, пром...кашка.

Задание: Спишите, вставляя пропущенные буквы. С одним из слов придумайте и запишите предложение с обращением.

Взр...щенный, ср...слись, привск...чить, р...сти, предл...гать, р...стение, изл...гать, ср...щение, Р...стов, ск...чок, отр...сль, пол...гать, выл...жить, Р...стислав, пол...жение, ск...кать, л...житься.

*Какое правило лежит в основе написания этих слов? Сформулируйте это правило.

Задание: Спишите, вставляя пропущенные буквы и знаки.

Вы выход...на крыльцо. На темно- син... небе кое-где м...гают звезды. Влажный ветерок изредка набега... легкой волной. Слыш...ся тихий ш...рох в ночи. Деревья слабо раскачивают...ся. Пруд езда начина...дымит...ся. Светле... воздух, яснее... небо, белеют туч...ки, зеленеют поля. Поднима...ся солнце. Зелене..., цветет и весели...ся все в природ... Солнце л...скает березы, о чем-то шепч...ся с ним ветер.

*Докажите, что перед вами текст.

*Определите тип текста.

* Озаглавьте текст.

* На какие орфограммы встречаются слова в тексте?

Задание: Спишите, вставляя пропущенные буквы и знаки.

Мы прибр...жа...ся к чудес...ному лесу и чу...ствуем себя прекрас..но Ненас...ная погода закончил...сь, ярос...ный ветер утих. Пригр...ва... весен... со...нце и приятно ве... легк... ветерок. Мы взобрал...сь на пригорок и мой приятель радос...но свис...нул. Перед нами ра(с,сс)т...ла...ся незнакомая мес...ность бе(з,с)крайн...просторы полей прелес...ная роища просторное пас..бище озеро, зароси...трос...ником.

*На какую орфограмму в этом тексте чаще всего встречаются слова?

Запишите ещё 5 слов с этой орфограммой.

* Объясните расстановку знаков препинания в последнем предложении.

Создание и решение проблемной ситуации.

Задание: Спишите словосочетания, вставляя пропущенные буквы.

Пятиба...ная система- светский ба...; подр...внять грядки- подр...вняться в стро;

сильный ож...г - ож...г палец; пр...бывать в неведении- пр..бывать на станцию;

пр..дать друга- пр..дать вкус блюду; пр..ступит через закон – пр..ступит к работе;

предвыборная к...мпания- к...мпания друзей; пр..творить в жизнь- пр...творить дверь.

*Какой принцип орфографии лежит в основе написания слов?

* Приведите свои примеры.

Задание: Вспомните все правила и правописания мягкого знака и запишите в таблицу по несколько примеров на каждое из правил.

Часть речи	Пишется Ь	Не пишется Ь
<i>Имя существительное</i>		
<i>Имя прилагательное</i>		
<i>Глагол</i>		
<i>Наречие</i>		

Тестирование по разделу 6 «Морфология и законы правописания»

1. Назначение

Спецификацией устанавливаются требования к содержанию и оформлению вариантов теста.

Тест входит в состав фонда оценочных средств и предназначается для *рубежного контроля и оценки знаний, и умений* аттестуемых, по программе учебной дисциплины Русский язык и культура речи программы подготовки специалистов среднего звена базовой подготовки по специальности 38.02.01 Экономика и бухгалтерский учет (по отраслям).

2. Контингент аттестуемых: студенты 2 курса ФГБОУ ВО РГАТУ.

3. Форма и условия аттестации: в письменном виде после изучения раздела 6 (тема 6.1; тема 6.2) учебной дисциплины.

4. Время тестирования:

подготовка 3 мин.;

выполнение 20; оформление и сдача 2 мин.;

всего 25 мин.

5. Перечень объектов контроля и оценки

Наименование объектов контроля и оценки	Уровень усвоения	Литера категории действия	Количество учебных задач
3.6- орфоэпические нормы, основные принципы русской орфографии.	2	В	1
3.9-морфологические нормы, грамматические категории и способы их выражения в современном русском языке;	2	В	1
3.21- основные направления совершенствования навыков грамотного письма и говорения;	2	В	1
У.1-использовать языковые единицы в соответствии с современными нормами литературного языка;	2	П	1
У.2- применять в практике речевого общения основные орфоэпические, лексические, грамматические нормы современного русского литературного языка;	2	П	1
У.3 - строить свою речь в соответствии с языковыми, коммуникативными и этическими нормами;	2	П	1
У.4- соблюдать в практике письма орфографические, синтаксические, грамматические нормы современного русского литературного языка;	2	П	1
У.7 – обнаруживать и устранять ошибки и недочеты на всех уровнях структуры языка	2	П	1
Итого:			8

В – воспроизведение

П – применение

6. План теста (соотношение задач/вопросов с содержанием учебного материала в контексте характера действий аттестуемых)

Содержание учебного материала по программе УД	Коды ОПОР, элементов знаний и умений/литера категории действия/количество задач/вопросов/ тип задачи/ в тестовой форме									Общее количество задач / вопросов по категориям действий и типу тестовой формы			
	ОПОР 6.1					ОПОР 6.2				В		П	
	3.9	3.21	У.1	У.2	У.3	3.6	3.21	У.4	У.7	ВО	УС	К	РО
										7	1	4	
Раздел 6 Тема 6.1 Морфология как наука. Морфологические нормы	В5/ВО	В1/УС; В2/ВО	П2/К	П1/К	П1/К					3	1	1	3
Раздел 6 Тема6.2 Принципы русской орфографии						В2/ВО; В1/УС	В1/ВО	П2/РО	П1/РО	10	2	5	3
Всего	5	3	2	1	2	3	1	2	1	20	20		
									20	20			

Тип задачи/вопроса в тестовой форме:

ВО - с выбором ответа

К - с кратким ответом (число/слово)

Р - с развернутым ответом

УС - установление соответствия

УП - установление последовательности

- Б) Фонетический.
 В) Морфологический.
11. Какой принцип орфографии лежит в основе написания слова *НАЛИТЬ*?
 А) Морфологический.
 Б) Фонетический.
 В) Традиционный.
 Г) Дифференцированный.
12. Установите соответствие между словом и принципом, лежащим в основе его написания:
- | | |
|----------------|------------------------|
| 1. Ожог (руки) | А) Морфологический; |
| 2. Бесшовный | Б) Фонетический; |
| 3. Калитка | В) Дифференцированный; |
| 4. Нагнать | Г) Традиционный. |
13. Найдите местоимения 3 лица, которые употреблены правильно:
 А) Наподобие него
 Б) Сзади него
 В) После неё
 Г) У ней
 Д) По поводу её
14. Найдите правильный вариант употребления числительного 800 в сочетании со словом *БОЛЕЕ*:
 А) Восьмисот
 Б) Восьмиста
 Г) Восемисот
 Д) Восемьсот
15. Найдите прилагательные, которые не образуют краткую форму:
 А) Поздний
 Б) Рванный
 В) Короткий
 Г) Хромой
 Д) Старший
16. Найдите глаголы, которые употреблены правильно:
 А) Им двигает чувство сострадания.
 Б) Ветер колышет листву.
 В) Листья колышутся на ветру.
 Г) Институт организывает подготовительные курсы.
 Д) Человеку свойственно заблуждаться.
17. Образуйте форму повелительного наклонения глагола *ЕХАТЬ* :
 _____.
18. В чём ошибка в написании слова «*РАСТИЛАТЬ*»? Обоснуйте свой ответ.
 _____.
19. Напишите правильный вариант употребления числительного в предложении.
У меня нет 546 рублей.
 _____.
20. Числительное *СЕМЕРО* в творительном падеже имеет форму
 _____.

Тест	Вопросы																			
	1	2	3	4	5	6	7	8	9	10	11	12	13	14	15	16	17	18	19	20
Ответы			в г д	а б е	б д е	1б 2а 3г 4в	б д е	б д	Морфологический, фонетический...	б	а	1в 2б 3г 4а	б в	а	а в д	в д	Поезжай(те)!	Пишется «Распилять»: РАС- приставка; СТИЛ-	Пятисот сорока шести	Семерьми

8. Оценка решения тестовых задач, выполнения теста

За правильный ответ на вопросы или верное решение задачи выставляется положительная оценка - 1 балл.

За неправильный ответ на вопросы или неверное решение задачи выставляется отрицательная оценка - 0 баллов.

При 70% и более правильных ответов контрольное задание считается выполненным, при этом в ведомость (оценочный/аттестационный лист) выставляется положительная оценка (1).

В случае менее 70% правильных ответов контрольное задание считается не выполненным, при этом в ведомость (оценочный/аттестационный лист) выставляется отрицательная оценка (0).

Результаты тестирования:

18–20 правильных ответов – отличный результат;

16–17 правильных ответов – хороший результат;

14-15 правильных ответов - удовлетворительный результат.

менее 14 правильных ответов – неудовлетворительный результат.

9. Трудоемкость выполнения теста

Трудоемкость выполнения/решения, мин (час)	Количество задач/вопросов по типу тестовой формы			
	ВО	УС	К	РО
	10	2	5	3
Одной (го) задачи/вопроса	1	1	1	1
Всего задания	10	2	5	3
	20 мин			

10. Перечень используемых нормативных документов:

1. ФГОССПО по специальности 38.02.01 Экономика и бухгалтерский учет (по отраслям).
2. Устав ФГБОУ ВО РГАТУ.
3. Положение о ФДП и СПО ФГБОУ ВО РГАТУ.
4. Программа подготовки специалистов среднего звена базовой подготовки по специальности 38.02.01 Экономика и бухгалтерский учет (по отраслям).
5. Положение о текущем контроле знаний, промежуточной и государственной (итоговой) аттестации студентов (обучающихся) СПО на ФДП и СПО ФГБОУ ВО РГАТУ.

11. Рекомендуемая литература для разработки теста и подготовки студентов к тестированию:

1. Русский язык и культура речи [Электронный ресурс]: учебник и практикум для СПО / отв.ред. А.В. Голубева - М.: Юрайт, 2015.- ЭБС «Юрайт»

Раздел 7. Синтаксис и пунктуация.

Тема 7.2. Учение о предложении.

Цель занятия -закрепить знания об особенностях словосочетаний и предложений; умения производить их синтаксический анализ.

Проработав §§ 8.1-8.2 [Основная,1], выполните следующие задания:

Задание: Составьте словосочетания, в которых главные слова были бы выражены глаголами, а зависимые - наречиями и деепричастиями. К какому виду связи они относятся?

Задание:

Придумайте по два словосочетания:

а) *главное слово выражено именем существительным, а зависимое – именем прилагательным;*

б) *главное слово выражено именем существительным, а зависимое – причастием;*

в) *главное слово выражено именем существительным, а зависимое- порядковым числительным;*

г) *главное слово выражено именем существительным, а зависимое – местоимением.*

Задание: Спишите, вставьте пропущенные буквы и знаки. Подчеркните грамматическую основу. Укажите, чем выражено сказуемое.

Природа щедро од...рила землю цветами. К в...ринам гор она заброс...ла гордые эдельвейсы. Гладь рек и озер украс...ла кувшинками. Ковром ромаш...к и ландышей усып...ла луга и леса. Красивыми р...скошными орхидеями она од...рила тропики.

Скромными полярными маками обласкала суровые арктические острова. Любимые цветы бывают не только у отдельных людей но и у целых народов. Ещё древние греки и римляне

устра...вали празднества в честь гиацинтов и лилий. Во Франци... в средние века проводились праздники роз и ландышей.

* Назовите словарные слова, встречающиеся в тексте.

* Какие предложения встречаются в тексте?

Задание: Придумайте и запишите предложения, сделав в них именную часть сказуемого следующие слова.

Беспомощный, студент, невнимательный, рассеянный, грустный, друг.

Задание: Составьте с данными словосочетаниями предложения. Подчеркните в них грамматическую основу. Укажите, чем выражено сказуемое.

Стало ясным, Была добра, казались прекрасными, выглядел угрожающе, был построен, считался выполненным.

Задание: Замените простые сказуемые составными, пользуясь глаголами – связками **БЫТЬ, СТАТЬ, СТАНОВИТЬСЯ**, где это требуется. Подчеркните в полученных предложениях грамматическую основу.

Дни удлинлись. Я намеревался поехать в деревню. Родные очень обрадовались моему приезду. В деревне я увлекся купанием, прогулками в лес.

Облака на западе порозовели. Озеро совсем успокоилось. Небо постепенно темнеет.

Задание: Вставьте пропущенные буквы и знаки. Выпишите словосочетания с видом связи согласование. Определите тип словосочетаний по главному слову. Разберите одно из словосочетаний.

Красную кислую ягоду клюквы знают все. А вот цветок клюквы знаком не каждому.

Маленький нежный с отогнутыми, словно летящ..., розовыми лепестками, он похож на забавного человечка в большой широкополой шляпе с отогнутыми и рассече...ыми полями.

Задание: Сделайте разбор по образцу.

Образец: Осенний ветер безжалостно срывает остатки листьев.

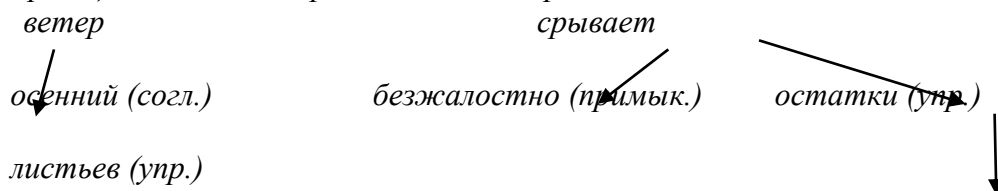

Осень подкралась незаметно. Подул холодный северо-западный ветер. Низко поползли серые разорванные облака. Назойливый дождик настойчиво забарабанил по крышам домов. Садовые дорожки сплошь покрылись пестрыми вялыми листьями. На клумбе среди жалких остатков зелени сиротливо доцветают астры. День больше похож на сумрачный вечер.

Задание: Дополните сложносочинённые предложения, используя союз И.

Шумел ветер _____.

В доме было шумно _____.

Солнце блестело, отражаясь в воде _____.

Над озером светила полная луна _____.

Море разбушевалось, расшумелось _____.

Прошло несколько лет _____.

День был жаркий _____.

Задание: Вставьте в предложения придаточные определительные.

На широких кустах, _____ сверкала роса. Берег _____ был крутой и высокий. Из садов _____ доносился запах цветущей сирени. Я с интересом начал читать новую книгу _____.

С балкона, _____ был отличный вид.
Город _____ скоро скрылся.
Лес _____ находился на том берегу. Вдали Андрей _____ увидел, наконец, широкую красавицу- реку.
Когда лодка вышла на простор реки _____ подул свежий ветер.
На опушке небольшого, но довольно мрачного и темного леса _____ виднелась избушка.

Задание: Добавьте к придаточному времени главную часть.

Как только самолёт приземлился,

Как только прозвенел звонок,

Как только мы вошли в дом,

Задание: Замените выделенные слова придаточными времени. Сделайте синтаксический разбор полученных предложений.

С наступлением каникул мы с родителями отправились отдыхать. С восходом солнца городок ожил. После дождя сильно запахло цветы в саду. Вечером мы собрались домой.

Задание: Вставьте пропущенные буквы и знаки. Определите вид придаточных предложений. Выпишите из упражнения разносклоняемые имена существительные. Допишите к ним остальные. Просклоняйте одно из них.

Я поступил так как вы мне посовет...вали. Храбр тот кто умеет пр...одол...вать страх. Ты так пиши чтобы можно было разобрать написа...ое. Огонь с невероятной силой рвался в трубу как будто целая река плам...н... струилась кверху. Погода была такой какая обычно бывает в Ленинградской области осенью. Журавли летели быстро-быстро и кричали грустно будто звали с собой. Много сделает тот кто умеет беречь время.

Задание: Придумайте и запишите сложные предложения с указательными словами в главном: *тот, такой, туда, так, столько*; определите вид придаточных предложений и каким членом предложения будут являться указательные слова.

Задание: Объясните, нужна ли запятая пред союзом И в предложении.

По голубым снегам двигались тени и перед взором вдруг открывались невидимые раньше скалы.

Тема 7.3. Синтаксические нормы современного русского литературного языка.

Принципы русской пунктуации.

Цель занятия - закрепить знания о синтаксических нормах; совершенствовать умение обнаруживать и устранять ошибки и недочеты.

Проработав §8.2 [Основная,1], выполните следующие задания:

Задание: Спишите, расставляя пропущенные буквы и знаки.

1) *Распахнув окно я долго любовался ра...ст...лавшейся перед моими глазами картиной бойкой пр...стан... залитой тысячеголосой волной собравшегося сюда народа любовался Чусовой которая сильно надулась и подняла свой синевато-грязный рыхлый лёд покрытый жёлтыми наледями и чёрными полынями любовался густым ельником который сейчас за рекой поднимался могучей зеленой щ...ткой и выст...лал загораживавшие к реке дорогу горы.*

2) *Безумно наслаждаясь вернувшейся к ней жизнью Аксинья испытывала огромное желание ко всему прик...нуться всё погладить ей хотелось потрепать почерневший от сырости см...родиновый куст прижаться щекой к ветке яблони перешагнуть через разрушенное **прясло** и пойти туда где за широким логом сказочно зеленело сливаясь с туманной далью озимое поле.*

*Объясните постановку знаков препинания.

*Устно дайте характеристику предложениям.

* Что означает выделенное слово?

* К какой группе слов относятся такие слова?

Задание: В каком предложении придаточную часть сложноподчинённого предложения можно заменить деепричастным оборотом?

- 1) Когда мы вернулись домой, уже стемнело.
- 2) Гуси шумно садятся на воду, когда прилетают на место.
- 3) Когда лось раздвинул мелкие льдинки, он быстро подплыл к берегу.
- 4) Грачи бестолково шумят, когда укладываются на ночлег.

Тестирование («Синтаксические нормы современного русского литературного языка. Принципы русской пунктуации»)

1. Назначение

Спецификацией устанавливаются требования к содержанию и оформлению вариантов теста.

Тест входит в состав фонда оценочных средств и предназначается для *текущего контроля и оценки знаний, и умений* аттестуемых, по программе учебной дисциплины Русский язык и культура речи программы подготовки специалистов среднего звена базовой подготовки по специальности 38.02.01 Экономика и бухгалтерский учет (по отраслям).

2. Контингент аттестуемых: студенты 2 курса ФГБОУ ВО РГТУ.

3. Форма и условия аттестации: в письменном виде после изучения темы 7.3 (раздела 7) учебной дисциплины.

4. Время тестирования:

подготовка 3 мин.;

выполнение 20; оформление и сдача 2 мин.;

всего 25 мин.

5. Перечень объектов контроля и оценки

Наименование объектов контроля и оценки	Уровень усвоения	Литера категории действия	Количество учебных задач
3.10 - основные единицы синтаксиса; принципы русской пунктуации; синтаксические нормы;	2	В	1
3.21 - основные направления совершенствования навыков грамотного письма и говорения.	2	В	1
У.1- использовать языковые единицы в соответствии с современными нормами литературного языка;	2	П	1
У.2- применять в практике речевого общения основные орфоэпические, лексические, грамматические нормы современного русского литературного языка;	2	П	1
У.4- соблюдать в практике письма орфографические, синтаксические, грамматические нормы современного русского литературного языка;	2	П	1
У.7- обнаруживать и устранять ошибки и недочеты на всех уровнях структуры языка;	2	П	1
Итого:			6

В – воспроизведение

П – применение

6. План теста (соотношение задач/вопросов с содержанием учебного материала в контексте характера действий аттестуемых)

Содержание учебного материала по программе УД	Коды ОПОР, элементов знаний и умений/литера категории действия/количество задач/вопросов/ тип задачи/ в тестовой форме						Общее количество задач / вопросов по категориям действий и типу тестовой формы				
	ОПОР 7.3						В			П	
	3.10	3.21	У.1	У.2	У.4	У.7	ВО	УС	УП	К	РО
Раздел 7. Тема 7.3 Синтаксические нормы современного русского литературного языка. Принципы русской пунктуации.	В3/УС В4/ВО В1/ УП	В5/ВО В1/УС	П3/К	П1/РО	П1/К	П1/РО	9	4	1	4	2
Всего	8	6	3	1	1	1	9	4	1	4	2
	20						20				

Тип задачи/вопроса в тестовой форме:

ВО - с выбором ответа

К - с кратким ответом (число/слово)

Р - с развернутым ответом

УС - установление соответствия

УП - установление последовательности

7. Структура теста

1. Найдите сочетания, которые соответствуют литературной норме:
 - А) Согласно уставу.
 - Б) Согласно руководства.
 - В) Согласно указаниям.
 - Г) Согласно приказу.
 - Д) Согласно постановления.
2. Перестановка членов предложения, нарушающая их обычное расположение, называется _____.
3. Установите соответствие между главными и зависимыми словами:

1. Оплатить	А) О проезде
2. Заплатить	Б) За проезд
3. Билет	В) Проезд
	Г) На проезд
4. Найдите сочетания, которые соответствуют литературной норме:
 - А) У дома
 - Б) При доме
 - В) Подле дома
 - Г) Около дома
 - Д) Вблизи дома
5. Найдите предложения, которые соответствуют литературной норме:
 - А) Ответ по его заявлению уже отправлен.
 - Б) Подготовка к выборам идёт полным ходом.
 - В) Характеристика на Петрова передана в суд.
 - Г) Статья написана на ту же тему.
 - Д) Больной надеется на выздоровление.
6. Вставьте пропущенное окончание:
Онтарио расположен... на северной границе США.
7. Вставьте пропущенное окончание:
Он- неисправим...недотепа.
8. Вставьте пропущенное окончание:
Она- известн...забияка.
9. Установите соответствие между типами синтаксических связей и примерами:

1. Управление	А) Красивая жизнь
2. Примыкание	Б) Жить красиво
3. Согласование	В) Жить с красавицей
10. Установите соответствие между типами синтаксических связей и моделями:

1. Управление	А) Наречие + наречие
2. Примыкание	Б) Существительное + прилагательное
3. Согласование	В) Глагол + существительное
11. Установите соответствие между типами синтаксических связей и примерами:

1. Управление	А) Ответить со скромностью
2. Примыкание	Б) Очень скромно
3. Согласование	В) Скромное мнение
12. Найдите предложения, в которых причастные обороты использованы правильно:
 - А) Заданный вопрос экзаменационной комиссией улучшил ситуацию.
 - Б) Смущенный криками людей, он начал петь
 - В) Очередная книга уже переведена на русский, написанная Коэльо.
 - Г) Эту книгу, посвященную войне, я прочитал ещё зимой.

- Д) Оглушённый тяжким гулом, Тёркин никнет головой.
13. Найдите предложения, в которых причастные обороты использованы правильно:
- А) Титов, рискуя жизнью, спасший шахту от взрыва, тоже писатель.
 Б) Хозяин заметил мальчишек в своем саду, кравших яблоки.
 В) Мы осторожно шли в темноте, окутавшей лес и дорогу.
 Г) Приехавший Онегин в деревню, вначале ни с кем не знакомился.
 Д) В магазин, расположенный неподалеку, привезли новое оборудование.
14. Найдите предложения, в которых деепричастные обороты использованы правильно:
- А) Собираясь в дорогу, день тогда выдался солнечным.
 Б) Соединяя разные части страны, дорога обрывается у моря.
 В) Возвратившись в родное село, он начал работать механиком.
 Г) Прислушав доклад, наши сомнения рассеялись.
 Д) Весело напевая себе под нос, Пётр вошёл в подъезд.
15. Найдите предложение, в котором деепричастный оборот использован правильно:
- А) Будучи студенткой, она продолжала работать на фабрике.
 Б) Занимаясь в секции, у Ольги не оставалось времени на учебу.
 В) Потеряв деньги, ей пришлось отказаться от покупки подарка.
 Г) Путешествуя налегке, поездка казалась особенно приятной.
16. Найдите предложение, в котором деепричастный оборот использован неправильно. Составьте и запишите правильно это предложение.
- А) Ничуть не смутившись, она быстро прошла мимо.
 Б) Глядя на неё, он хотел плакать от счастья.
 В) Подъезжая к реке, мы остановили лошадей.
 Г) Выйдя на улицу ранним утром, тебя кружит водоворот запахов.
17. Какой может быть порядок слов в предложении?
-
18. Установите последовательность словосочетаний (в соответствии с типом синтаксической связи): 1) согласование; 2) управление; 3) примыкание.
- А) Хорошо учиться.
 Б) Выйти на улицу.
 В) Интересная книга.
19. Найдите предложения, которые построены неправильно:
- А) Книга читается с удовольствием.
 Б) Погода, кажется, начинает портиться.
 В) Горбачев, он был инициатором перестройки.
 Г) Где проходила наша экспедиция, то были глухие леса.
 Д) Хотелось бы провести мне выходной с друзьями.
20. Найдите предложения, которые построены неправильно:
- А) Заведующий кафедры.
 Б) Выйти с автобуса.
 В) Памятник Пушкина.
 Г) Хранитель музея.

Тест	Вопросы																			
	1	2	3	4	5	6	7	8	9	10	11	12	13	14	15	16	17	18	19	20

Ответы	а в г	инверсия	1в 2б 3г	а б г д	б г д	-о	-ый	-ая	1в 2б 3а	1в 2а 3б	1а 2б 3в	б г д	в д	б в д	а	Выйди на улицу ранним утром, я чувствую Прямой и обратный порядок слов.	1в 2б 3а	в г д	а б в
--------	-------------	----------	----------------	------------------	-------------	----	-----	-----	----------------	----------------	----------------	-------------	--------	-------------	---	---	----------------	-------------	-------------

8. Оценка решения тестовых задач, выполнения теста

За правильный ответ на вопросы или верное решение задачи выставляется положительная оценка - 1 балл.

За неправильный ответ на вопросы или неверное решение задачи выставляется отрицательная оценка - 0 баллов.

При 70% и более правильных ответов контрольное задание считается выполненным, при этом в ведомость (оценочный/аттестационный лист) выставляется положительная оценка (1).

В случае менее 70% правильных ответов контрольное задание считается не выполненным, при этом в ведомость (оценочный/аттестационный лист) выставляется отрицательная оценка (0).

Результаты тестирования:

18–20 правильных ответов – отличный результат;

16–17 правильных ответов – хороший результат;

14-15 правильных ответов - удовлетворительный результат.

менее 14 правильных ответов – неудовлетворительный результат.

9. Трудоемкость выполнения теста

Трудоемкость выполнения/решения, мин (час)	Количество задач/вопросов по типу тестовой формы				
	ВО	УС	УП	К	РО
	9	4	1	4	2
Одной (го) задачи/вопроса	1	1	1	1	1
Всего задания	9	4	1	4	2
20 мин					

10. Перечень используемых нормативных документов:

1. ФГОС СПО по специальности 38.02.01 Экономика и бухгалтерский учет (по отраслям).
2. Устав ФГБОУ ВО РГАТУ.
3. Положение о ФДП и СПО ФГБОУ ВО РГАТУ.
4. Программа подготовки специалистов среднего звена базовой подготовки по специальности 38.02.01 Экономика и бухгалтерский учет (по отраслям).
5. Положение о текущем контроле знаний, промежуточной и государственной (итоговой) аттестации студентов (обучающихся) СПО на ФДП и СПО ФГБОУ ВО РГАТУ.

11. Рекомендуемая литература для разработки теста и подготовки студентов к тестированию:

1. Русский язык и культура речи [Электронный ресурс]: учебник и практикум для СПО / отв. ред. А.В. Голубева - М.: Юрайт, 2018.- ЭБС «Юрайт»

Тематика письменного опроса по разделу 7 «Синтаксис и пунктуация»:

- Основные единицы синтаксиса.

I вариант II вариант

- | | |
|-----------------------------------|-----------------------------------|
| - Структура простого предложения. | - Структура сложного предложения. |
| - Сочинительные союзы. | - Подчинительные союзы. |
| - Нормы согласования. | - Нормы управления. |

Привести примеры.

- Принципы русской пунктуации.

- Запишите предложение, расставляя пропущенные знаки препинания; сделайте его синтаксический разбор.

I вариант

На склоне лета калиновый куст зарделся раскалился докрасна сразу преобразив скучный подлесок.

II вариант

Солнце перед самым закатом вышло из-за туч покрывающих небо и багряным светом осветило лиловые тучи.

Итоговое тестирование по учебной дисциплине
«Русский язык и культура речи»

1. Назначение

Спецификацией устанавливаются требования к содержанию и оформлению вариантов теста.

Тест входит в состав фонда оценочных средств и предназначается для *промежуточного контроля и оценки знаний, и умений* аттестуемых, по программе учебной дисциплины *Русский язык и культура речи* программы подготовки специалистов среднего звена базовой подготовки по специальности 38.02.01 Экономика и бухгалтерский учет (по отраслям).

2. Контингент аттестуемых: студенты 2 курса ФГБОУ ВО РГАТУ.

3. Форма и условия аттестации: в письменном виде на бланках, после изучения всех разделов учебной дисциплины «Русский язык и культура речи».

4. Время тестирования:
подготовка 5 мин.;

выполнение 30; оформление и сдача 5 мин.;
всего 40 мин.

5. Перечень объектов контроля и оценки

Наименование объектов контроля и оценки	Уров ен ь ус во ен ия	Литера като ри и дей ствия	Количес тво учебных задач
3.1- особенности языка и речи; русского литературного языка;	2	В	2
3.2- основные единицы и уровни языка, их признаки и взаимосвязь;	2	В	2
3.3 - основные составляющие языка, устной и письменной речи, нормативные, коммуникативные, этические аспекты устной и письменной речи, культуру речи;	2	В	2
3.4 - понятие о нормах современного русского литературного языка;	2	В	2
3.5 - основные фонетические единицы и средства языковой выразительности;	2	В	2
3.6 - орфоэпические нормы, основные принципы русской орфографии;	2	В	2
3.7 - особенности лексики русского языка; лексические нормы; использование изобразительно-выразительных средств;	2	В	2
3.8 - словообразовательные нормы; стилистические возможности словообразования;	2	В	2
3.9 - морфологические нормы, грамматические категории и способы их выражения в современном русском языке;	2	В	2
3.10 - основные единицы синтаксиса; принципы русской пунктуации; синтаксические нормы;	2	В	2
3.11 - особенности функциональных стилей современного русского языка, взаимодействие функциональных стилей;	2	В	2
3.12 - структуру текста, смысловую и композиционную целостность текста;	2	В	2
3.13 - функционально-смысловые типы текстов;	2	В	2
3.14 - специфику использования элементов различных языковых уровней в научной речи;	2	В	2
3.15 - жанровую дифференциацию и отбор языковых средств в публицистическом стиле, особенности устной публичной речи;	2	В	2
3.16 - сферу функционирования публицистического стиля, жанровое своеобразие;	2	В	2
3.17 - языковые формулы официальных документов;	2	В	2

3.18 - приемы унификации языка служебных документов;	2	В	2
3.19 - правила оформления документов;	2	В	2
3.20 - лексикографию как науку; виды словарей и их особенности;	2	В	2
3.21 - основные направления совершенствования навыков грамотного письма и говорения.	2	В	2
У.1 - использовать языковые единицы в соответствии с современными нормами литературного языка;	2	П	2
У.2 - применять в практике речевого общения основные орфоэпические, лексические, грамматические нормы современного русского литературного языка;	2	П	2
У.3 - строить свою речь в соответствии с языковыми, коммуникативными и этическими нормами;	2	П	2
У.4 - соблюдать в практике письма орфографические, синтаксические, грамматические нормы современного русского литературного языка;	2	П	2
У.5 - соблюдать нормы речевого поведения в различных сферах и ситуациях общения;	2	П	2
У.6 - анализировать свою речь с точки зрения ее нормативности, уместности и целесообразности;	2	П	2
У.7 - обнаруживать и устранять ошибки и недочеты на всех уровнях структуры языка;	2	П	2
У.8 - проводить лингвистический анализ текстов различных функциональных стилей и разновидностей языка;	2	П	2
У.9 - пользоваться словарями русского языка, продуцировать тексты основных деловых и учебно-научных жанров.	2	П	2
ИТОГО:			60

В – воспроизведение П – применение

6. План теста (соотношение задач/вопросов с содержанием учебного материала в контексте характера действий аттестуемых)

Содержание учебного материала по программе УД	Коды ОПОР, элементов знаний и умений/литературной категории действия/количество задач/вопросов/тип задачи/ в тестовой форме								Общее количество задач / вопросов по категориям действий и типу тестовой формы				
	ОПОР								В			П	
	3.1-4	35-6	37	38	39-19	320-21	У1-7	У8-9	ВО	УП	УС	К	РО
Раздел 1. Введение. Наука о русском языке.	В2/ВО						П1/К	П1/К	2			2	
Раздел 2. Язык и речь.	В2/ВО; В1/УС						П3/РО		4		1		3
Раздел 3. Фонетика.	В1/УС	В2/ВО							2		1		
Раздел 4. Лексика и фразеология	В1/ВО		В3/ВО			В1/ВО	П2/РО	П1/К	5			1	2
Раздел 5. Словообразование.	В1/ВО			В1/ВО; В1/УП					2	1			
Раздел 6. Морфология и законы правописания					В3/ВО				3				
Раздел 7. Синтаксис и пунктуация.					В1/ВО				1				
Всего	8	2	5	2	4	1	6	2	19	1	2	3	5
	30								30				

26. Изменение обычного порядка слов – это
- метонимия
 - синекдоха
 - инверсия
27. Фразеологизмы – это _____.
28. Найдите словосочетание, связанное с нарушением грамматических норм.
- вопреки обещаниям;
 - согласно расписания
 - благодаря помощи
29. Найдите неверно употребленное незаконченное предложение:
- ООН объявил
 - ГИБДД издала
 - ТЭЦ закрыта на ремонт
30. Происхождение слова можно узнать в:
- орфографическом словаре;
 - этимологическом словаре;
 - орфоэпическом словаре.

ВАРИАНТ №2

1. Языковая норма – это:
- требование выразительности, целесообразности и уместности речи
 - речевой этикет
 - единообразное образцовое общепризнанное употребление элементов литературного языка в определенный период его развития
2. Язык имеет:
- линейную организацию;
 - уровневую организацию.
3. Укажите значение слова ЭКСПОРТ _____.
4. Слова жалюзи, пальто, гарнизон, кокетка относятся к:
- французскому языку
 - немецкому языку
 - испанскому языку
5. Соотнесите виды норм и их «назначение»:
- | | |
|--------------------------|--------------------------------|
| 1. Орфоэпические нормы | а) употребление падежных форм; |
| 2. Морфологические нормы | б) словоупотребление; |
| 3. Лексические нормы | в) произношение. |
6. Перечислите функционально-смысловые типы речи:
-
7. Слова тьма, туча, много, прорва являются:
- антонимами
 - паронимами
 - синонимами
8. Употребление слова «ехай» фиксирует нарушение:
- орфоэпических норм
 - грамматических норм
 - лексических норм
9. Создателем современного русского литературного языка является:
- М.В.Ломоносов
 - Г.Р.Державин
 - А.С.Пушкин

10. Происхождение слова можно узнать в:
- орфографическом словаре;
 - этимологическом словаре;
 - орфоэпическом словаре.
11. Основные единицы языка – это _____.
12. Близкие по звучанию однокоренные слова с разным лексическим _____ значением – это
- антонимы
 - синонимы
 - паронимы
13. Высшей формой национального языка являются:
- просторечия
 - диалекты
 - литературный язык
14. Найдите словосочетание, связанное с нарушением грамматических норм.
- вопреки обещаниям;
 - согласно расписания
 - благодаря помощи
15. Отметьте существительное мужского рода.
- мозоль
 - бандероль
 - тюль
16. Текст – это _____.
17. Найдите неверно употребленное незаконченное предложение:
- ООН объявил
 - ГИБДД издала
 - ТЭЦ закрыта на ремонт
18. Примером территориального диалекта является слово:
- ложь;
 - серники;
 - бабки (деньги).
19. Укажите слово с неверным ударением:
- назвАный
 - мИзер
 - грeнкИ
20. Фразеологизмы – это _____.
21. Найдите неправильно образованные слова:
- холоднeет;
 - псина;
 - холодаeт;
 - холодeет;
 - упрямoсть.
22. Изменение обычного порядка слов – это
- метонимия
 - синекдоха
 - инверсия
23. В орфоэпическом словаре можно узнать _____.
24. Активный словарный запас современного человека обычно не превышает:
- 11-13 тыс. слов
 - 17 тыс. слов
 - 21 тыс. слов

25. Отметьте предложение, в котором есть тавтология.
- а) Приходилось работать в жару, в дождь, в ненастье.
 - б) Он всего лишь описал случай, который случился с ним.
 - в) Все эти песни почерпнуты из копилки народного фольклора Севера
26. Установите последовательность разбора слова по составу:
- а) выделить приставку (если есть);
 - б) выделить корень;
 - в) выделить основу слова;
 - г) выделить окончание (если есть);
 - д) выделить суффикс, постфикс (если есть)
27. Укажите слово, в котором необходимо произносить [чн]:
- а) скворечник
 - б) закусовая
 - в) яичница
28. Письменная речь характеризуется:
- а) подчинением орфоэпическим нормам
 - б) непосредственным присутствием адресата
 - в) графической закреплённостью.
29. Отметьте слово, в котором согласный перед е произносится твердо.
- а) шинель
 - б) тембр
 - в) декорация
30. Соотнесите уровень языка и его единицу:
- | | |
|----------------|----------------------------|
| 1. Фонема | а) лексический уровень; |
| 2. Морфема | б) синтаксический уровень; |
| 3. Слово | в) фонетический уровень |
| 4. Предложение | г) морфемный уровень. |

№ вопроса		Тест
Ответы на вариант №2	Ответы на вариант №1	1
в	в	2
б	в	3
вывоз товара	в	4
а	значение слова	5
1в 2а 3б	фонема, морфема, слово,	6
повествование, описание,	б	7
в	офиц.-деловой, научный,	8
б	1в 2г 3а 4б	9
в	ряд предложений, связанных	10
б	а г д	11
фонема, морфема, слово,	б	12
в	а	13
в	в	14
б	1в 2а 3б	15
в	б	16
ряд предложений, связанных	б	17
а	б	18
б	а	19
б	в	20
устойчивые сочетания слов	г в б д	21
а г д	в	22
в	вывоз товара	23
правильное произношение	б	24
а	б	25
б	в	26
г в б а д	в	27
б	устойчивые сочетания слов	28
в	б	29
б	а	30
1в 2г 3а 4б	б	

8. Оценка решения тестовых задач, выполнения теста

За правильный ответ на вопросы или верное решение задачи выставляется положительная оценка - 1 балл.

За неправильный ответ на вопросы или неверное решение задачи выставляется отрицательная оценка - 0 баллов.

При 70% и более правильных ответов контрольное задание считается выполненным, при этом в ведомость (оценочный/аттестационный лист) выставляется положительная оценка (1).

В случае менее 70% правильных ответов контрольное задание считается не выполненным, при этом в ведомость (оценочный/аттестационный лист) выставляется отрицательная оценка (0).

Результаты тестирования:

28–30 правильных ответов – отличный результат;

25–27 правильных ответов – хороший результат;

21-24 правильных ответов - удовлетворительный результат.

менее 21 правильных ответов – неудовлетворительный результат.

9. Трудоемкость выполнения теста

Трудоемкость выполнения/решения, мин (час)	Количество задач/вопросов по типу тестовой формы				
	ВО	УС	УП	К	РО
	19	2	1	3	5
Одной (го) задачи/вопроса	1	1	1	1	1
Всего задания	19	2	1	3	5
	30 мин				

10. Перечень используемых нормативных документов:

1. ФГОС СПО по специальности 38.02.01 Экономика и бухгалтерский учет (по отраслям).
2. Устав ФГБОУ ВО РГАТУ.
3. Положение о ФДП и СПО ФГБОУ ВО РГАТУ.
4. Программа по специальности 38.02.01 Экономика и бухгалтерский учет (по отраслям).
5. Положение о текущем контроле знаний, промежуточной и государственной (итоговой) аттестации студентов (обучающихся) СПО на ФДП и СПО ФГБОУ ВО РГАТУ.

11. Рекомендуемая литература для разработки теста и подготовки студентов к тестированию:

1. Русский язык и культура речи [Электронный ресурс]: учебник и практикум для СПО / отв.ред. А.В. Голубева - М.: Юрайт, 2020.- ЭБС «Юрайт»

Рекомендуемая литература:

Основная литература:

1. Русский язык и культура речи [Электронный ресурс]: учебник и практикум для СПО/ отв. ред. Голубева А.В. – М.: Юрайт, 2021. – ЭБС «Юрайт»

Дополнительная литература:

1. Черняк В.Д. Русский язык и культура речи. Практикум. Словарь [Электронный ресурс]: учеб.-практ. пособие для СПО / В. Д. Черняк [и др.] ; под общ. ред. В. Д. Черняк. — 2-е изд., перераб. и доп. — М. : Издательство Юрайт, 2021. - ЭБС «Юрайт»

2. Голубева, А. В. Русский язык и культура речи. Практикум[Электронный ресурс]: : учеб. пособие для СПО / А. В. Голубева, З. Н. Пономарева, Л. П. Стычишина ; под ред. А. В. Голубевой. — М. : Издательство Юрайт, 2021. - ЭБС «Юрайт»

Интернет-ресурсы:

1. Справочно-информационный портал «Русский язык» <http://www.gramota.ru>
2. Бесплатная электронная библиотека онлайн «Единое окно к образовательным ресурсам» <http://www.edu.ru/>
3. Справочно- информационный портал ГРАМОТА. РУ - Русский язык для всех [Электронный ресурс].- Режим доступа: [http // www.gramota.ru](http://www.gramota.ru)
4. Фразеологизмы- толкование, иллюстрации [Электронный ресурс]. - Режим доступа: [http // www.frazbook.ru/frazeologizm](http://www.frazbook.ru/frazeologizm)
5. Textologia.ru: сайт (журнал) русского языка и литературы [Электронный ресурс].- Режим доступа: [http // www.textologia.ru/rusски](http://www.textologia.ru/rusски)
6. Крысин, Л.П. О некоторых изменениях в русском языке конца XX века [Электронный ресурс]/ Л.П. Крысин.- Режим доступа: [http// www.philology.ru/linguistics2/krysin-00.htm](http://www.philology.ru/linguistics2/krysin-00.htm)
7. Прохорова, Н.Г. Происхождение знаков препинания и памятники им [Электронный ресурс] / Н.Г. Прохорова.- Режим доступа: [http// www.nsportal.ru/ap/library/drugoe/2014/02/01](http://www.nsportal.ru/ap/library/drugoe/2014/02/01)
8. Евсеева, И.В. Общее понятие пунктуации. История русской пунктуации[Электронный ресурс] / И.В. Евсеева, Т.А. Лузгина.- Режим доступа: [http // www.sci-house/rusскиy-yazyk](http://www.sci-house/rusскиy-yazyk)
9. Речевой этикет в межнациональном общении[Электронныйресурс].-Режим доступа: [http //www.transiation/web-3.ru/intro/cuitures](http://www.transiation/web-3.ru/intro/cuitures)

Учебно-методические издания:

1. Методические рекомендации по самостоятельной работе[Электронный ресурс]/ - Рязань: Шехова Н.Е. РГАТУ, 2021- ЭБ «РГАТУ»
2. Методические указания к практическим работам[Электронный ресурс] - Рязань: Шехова Н.Е. РГАТУ, 2021- ЭБ «РГАТУ»

Лист о внесении изменений в УМК учебных дисциплин и профессиональных модулей

В соответствии с приказом № 796 «О внесении изменений в федеральные государственные образовательные стандарты среднего профессионального образования» **внести изменения** в УМК учебных дисциплин и профессиональных модулей по специальности среднего специального профессионального образования 38.02.01 Экономика и бухгалтерский учет (по отраслям).

Изложить в следующей редакции:

ОК 01. Выбирать способы решения задач профессиональной деятельности применительно к различным контекстам;

ОК 02. Использовать современные средства поиска, анализа и интерпретации информации и информационные технологии для выполнения задач профессиональной деятельности;

ОК 03. Планировать и реализовывать собственное профессиональное и личностное развитие, предпринимательскую деятельность в профессиональной сфере, использовать знания по финансовой грамотности в различных жизненных ситуациях;

ОК 04. Эффективно взаимодействовать и работать в коллективе и команде;

ОК 05. Осуществлять устную и письменную коммуникацию на государственном языке Российской Федерации с учетом особенностей социального и культурного контекста;

ОК 06. Проявлять гражданско-патриотическую позицию, демонстрировать осознанное поведение на основе традиционных общечеловеческих ценностей, в том числе с учетом гармонизации межнациональных и межрелигиозных отношений, применять стандарты антикоррупционного поведения;

ОК 07. Содействовать сохранению окружающей среды, ресурсосбережению, применять знания об изменении климата, принципы бережливого производства, эффективно действовать в чрезвычайных ситуациях;

ОК 08. Использовать средства физической культуры для сохранения и укрепления здоровья в процессе профессиональной деятельности и поддержания необходимого уровня физической подготовленности;

ОК 09. Пользоваться профессиональной документацией на государственном и иностранном языках.

Изменения в УМК учебных дисциплин и профессиональных модулей утверждены на заседании методического совета ФДП и СПО «19» октября 2022 г. (протокол № 02).

МИНИСТЕРСТВО СЕЛЬСКОГО ХОЗЯЙСТВА РОССИЙСКОЙ ФЕДЕРАЦИИ
ФЕДЕРАЛЬНОЕ ГОСУДАРСТВЕННОЕ БЮДЖЕТНОЕ ОБРАЗОВАТЕЛЬНОЕ
УЧРЕЖДЕНИЕ ВЫСШЕГО ОБРАЗОВАНИЯ «РЯЗАНСКИЙ ГОСУДАРСТВЕННЫЙ
АГРОТЕХНОЛОГИЧЕСКИЙ УНИВЕРСИТЕТ ИМЕНИ П.А. КОСТЫЧЕВА»

УТВЕРЖДАЮ:

Декан ФДП и СПО

 _____ А. С. Емельянова
«16» марта 2023 г.

Факультет дополнительного профессионального
и среднего профессионального образования

**МЕТОДИЧЕСКИЕ РЕКОМЕНДАЦИИ
К ПРАКТИЧЕСКИМ ЗАНЯТИЯМ**

по дисциплине

«Документационное обеспечение управления»

для студентов 2 курса ФДП и СПО

по специальности

38.02.01 Экономика и бухгалтерский учет (по отраслям)

(очная форма обучения)

Рязань, 2023

Методические указания к практическим занятиям составлены с учетом требований Федерального государственного образовательного стандарта (далее – ФГОС), утвержденного 05.02.2018 г. приказ №69 по специальности среднего профессионального образования 38.02.01 Экономика и бухгалтерский учет (по отраслям).

Разработчик:

Стишкова Е.В..., преподаватель ФДП и СПО.

Методические указания к практическим занятиям одобрены предметно-цикловой комиссией экономических дисциплин факультета дополнительного профессионального и среднего профессионального образования «16 »марта 2023г., протокол №7.

Председатель предметно-цикловой комиссии



Е.В. Стишков

Содержание

Практическое занятие №1 Составление и оформление распоряжения.....	4
Практическое занятие № 2. Оформление приказов по личному составу.....	7
Практическое занятие № 3.Оформление справок, докладной и служебной записки, акта...	9
Практическое занятие № 4.Оформление протоколов собрания (совещания, заседания)....	15
Практическое занятие № 5.Оформление трудового договора, приказа о приеме на работу, оформление трудовой книжки.	19
Практическое занятие № 6. Оформление договора купли-продажи	22
Практическое занятие № 7. Составление и оформление номенклатуры дел предприятия. 28	
Информационное обеспечение реализации программы	31

Практическое занятие №1 Составление и оформление распоряжения

Цель занятия изучить: особенности составления и оформления распорядительных документов

научиться: оформлять распорядительные документы

Норма времени: 2 часа

Задачи:

1. Приобретаемые умения: у1, 9

2. Приобретаемые общие и профессиональные компетенции: ОК 1, ОК 9

Контрольные вопросы:

1. Распорядительные документы: приказ, распоряжение, постановление, указание, решение.
2. Какие документы относятся к унифицированным формам первичной учетной документации по учету торговых операций в соответствии с Постановлением Госкомстата N 132 от 25 декабря 1998 г. "Об утверждении унифицированных форм первичной учетной документации по учету торговых операций"?

Задания, вынесенные на занятия:

1. Изучить особенности составления и оформления распорядительных документов:

- распоряжение
- постановление
- указание

2. Оформить распоряжение № 137 от 10.03.20__ главного инженера Московского станкостроительного завода «Техмаш» Д.М. Солнцева «О внедрении стандарта ОРД СТП 02-601» на основе предложенных образцов в приложении 5 и 6.

В распорядительной части указать 4 пункта:

1. О внедрении стандарта ОРД СТП 02-601 во всех службах, на участках и в структурных подразделениях завода с 01.04.20__.
2. Об организации занятий по изучению СТП 02-601 со специалистами и инженерно-технологическим персоналом (с указанием «Кому» и с какого числа)
3. Об организации тиражирования бланков ОРД, типовых текстов и унифицированных форм (с указанием «Кому?»)
4. Контроль за исполнением распоряжения возложить на заместителя директора по общим вопросам И.К. Бирова.

Проставить визу юриста П.К. Лунова

Поставить отметку об исполнителе. Исполнителем является Журавлева телефон 308-34-16

Приложение 1

НАИМЕНОВАНИЕ ОРГАНИЗАЦИИ

Распоряжение

Дата

№

Место издания

Заглавие начинается с вопроса - О чем...

Текст документа может начинаться с констатирующей части излагается цель или причина создания. Констатирующая часть может отсутствовать.

Распорядительная часть начинается словом

ОБЯЗЫВАЮ:

1. Распорядительные пункты строят по схеме: исполнитель - действие - срок.

Последний пункт распоряжения формулируют следующим образом:

Контроль за выполнением распоряжения возложить на наименование должности, инициалы, фамилия.

Текст печатают через 1,5 интервала.

Наименование должности лица,
подписавшего документ

И.О.Фамилия

Гриф согласования
или визы

Исполнитель, телефон

Открытое акционерное общество
«АБСОЛЮТ»

РАСПОРЯЖЕНИЕ

15.04.2009

№ 125

О проведении ремонтных работ

В связи с аварийным состоянием отопительной системы в комнате № 40

ОБЯЗЫВАЮ:

1. Провести ремонтные работы в комнате № 40 до 01.05.2009. Ответственный – начальник технического отдела В.С. Антонов
2. Контроль за исполнением распоряжения возложить на главного инженера А.В. Терехова

Генеральный директор

В.С.Семенов

Главный инженер

Б.К.Савельев

15.04.2009

Терентьева И.Е.

233 67 88

Практическое занятие № 2. Оформление приказов по личному составу

Цель занятия изучить: особенности составления и оформления приказов по личному составу
научиться: оформлять приказы по личному составу

Норма времени: 2 часа

Задачи:

1. Приобретаемые умения: у5, 9

2. Приобретаемые общие и профессиональные компетенции: ОК 5, ОК 9

ОК 10, ПК 1.7

Содержание отчета:

В тетради для практических работ необходимо:

- указать тему и номер практической работы
- цель занятия
- отразить ход выполнения работы
- ответить письменно на контрольные вопросы
- сделать вывод по работе

Контрольные вопросы:

3. Распорядительные документы: приказ, распоряжение, постановление, указание, решение.
4. Какие документы относятся к унифицированным формам первичной учетной документации по учету торговых операций в соответствии с Постановлением Госкомстата N 132 от 25 декабря 1998 г. "Об утверждении унифицированных форм первичной учетной документации по учету торговых операций"?

Задания, вынесенные на занятия:

3. Изучить особенности составления и оформления распорядительных документов:

- приказ
- решение

4. Изучить унифицированные формы первичной учетной документации по учету труда и его оплаты:

- T1. Приказ (распоряжение) о приеме работников на работу
- T1a. Приказ (распоряжение) о приеме работников на работу
- T2. Личная карточка
- T3. Штатное расписание
- T5. Приказ (распоряжение) о переводе работника на другую работу
- T5a. Приказ (распоряжение) о переводе работника на другую работу
- T6. Приказ (распоряжение) о предоставлении отпуска работнику
- T6a. Приказ (распоряжение) о предоставлении отпуска работнику
- T8. Приказ (распоряжение) о прекращении (расторжении) трудового договора с работником (увольнении)

- Т9. Приказ (распоряжение) о направлении работника в командировку
- Т9а. Приказ (распоряжение) о направлении работника в командировку
- Т10. Командировочное удостоверение
- Т10а. Служебное задание для направления в командировку и отчет о его выполнении
- Т11. Приказ (распоряжение) о поощрении работника

5. Оформить приказ по личному составу на основе данных задания и образца приложения 1 к практической работе.

Приказ № 65к от 05.03.20__ «О предоставлении ученического отпуска» кассиру завода И.П. Ивановой с 06.03.20__ по 18.03.20__ продолжительностью 13 календарных дней на основании справки-вызова № 5655 от 01.03.20__ и заявления кассира И.П. Ивановой.

Проставить визу согласования начальника отдела кадров О.А. Сергеевой и отметку об ознакомлении с приказом Ивановой.

Приложение 1

ОБРАЗЕЦ ЗАЯВЛЕНИЯ

Генеральному директору
АО «Уфанефтегазстрой»
Р.Б. Тухватуллину
бухгалтера А.В. Захарова

ЗАЯВЛЕНИЕ

Прошу предоставить очередной отпуск на основании графика отпусков с 01.03.2009 по 28.03.2009 продолжительностью 28 календарных дней.

(подпись) А.В. Захаров
20.02.2009

Приложение 2

ОБРАЗЕЦ ПРИКАЗА ПО ЛИЧНОМУ СОСТАВУ

ТОО «Светлана»

ПРИКАЗ

10.03.2009

№ 68

О приеме на работу

ПРИКАЗЫВАЮ:

Принять С.М. Ракитину на должность главного бухгалтера цеха № 1 с 05.03.2009 с окладом 10000 (десять тысяч) рублей в месяц согласно заключенному трудовому контракту.

Основание: Трудовой контракт № 20 от 05.03.2009

Генеральный директор _____ О.В. Сидоров

Заместитель директора по кадрам _____ С.М. Павлова

Юрисконсульт _____ С.К. Игнатьев

С приказом ознакомлена 10.03.2009 _____ С.М. Ракитина

Практическое занятие № 3. Оформление справок, докладной и служебной записки, акта

Цель занятия изучить: особенности составления и оформления информационно-справочных документов

Норма времени: 2 часа

Задачи:

1. Приобретаемые умения: у5, 9

2. Приобретаемые общие и профессиональные компетенции: ОК 5, ОК 9

Содержание отчета:

В тетради для практических работ необходимо:

- указать тему и номер практической работы
- цель занятия
- отразить ход выполнения работы
- ответить письменно на контрольные вопросы
- сделать вывод по работе

Контрольные вопросы:

- Информационно-справочные документы: акт, протокол, докладная записка, объяснительная записка, справка, телеграмма.

Задания, вынесенные на занятия:

1. Изучить особенности составления и оформления информационно-справочных документов:

- акт

2. При помощи приложения 1 и 2 составить акт ревизии кассы предприятия ТОО "Спартак" № 15 от 14.03.20___. Основанием является приказ директора № 165 от 13.03.20__.

В состав комиссии, проводящей ревизию входят:

Председатель - зам. директора С.Н. Козлов

Члены комиссии: 1. Гл. бухгалтер Н.М. Рогова

2. Ст. бухгалтер З.А. Орлова

3. Бухгалтер О.И. Учаева

Присутствовали: зам. гл. бухгалтера Г.Н. Королев

кассир В.И. Максимова

Ревизия была проведена в период с 14.03.20__ по 16.03.20__

В результате проведенной ревизии установлено:

1. Остаток наличных денег в кассе по состоянию на 14.03.20__ согласно кассовой книги и данным бухгалтерского учета должен составлять 5000 руб.

2. Фактический остаток наличных денег в кассе составляет 4800 руб. Недостача денег в кассе - 200 руб.

3. Недостача наличных денег в кассе образовалась по вине кассира В.И. Максимовой

Акт составлен в 3-х экземплярах: 1-й экз. - в дело № 05-11

2-й экз. - директору предприятия

3-й экз. - гл. бухгалтеру

В приложении объяснительная записка кассира В.И. Максимовой на 1 л. в 1 экз. (саму объяснительную записку писать не нужно, необходимо в тексте акта сделать пометку о наличии приложений)

Оформить гриф утверждения: директор А.А. Беркут, дата утверждения 18.03.20__.

Оформить реквизит "отметка о направлении документа в дело"

Исполнитель В.А. Алукин дата 25.03.20__.

Задание 2.

Составить объяснительную записку на имя заведующего отделением о причине опоздания на 1-ю пару 17.12.20__. В тексте указать причину опоздания.

Задание 3.

Составить докладную записку от 18.03.20__. написанную начальником управления В.О. Ильиным, адресованную Генеральному директору ОАО «Перевозки» Т.П. Данилину о переводе на должность.

Причиной, послужившей составлению докладной является реорганизация структуры Управления и укрупнение отделов в результате чего происходит перераспределение функций сотрудников.

Начальник управления Ильин просит перевести старшего экономиста С.Т. Николаева из отдела автомобильных перевозок в таможенный отдел с последующим внесением изменений в штатное расписание.

Используйте приложения 3 и 4.

Макет акта

Наименование министерства
или ведомства

УТВЕРЖДЕНИЕ
(при необходимости)

НАИМЕНОВАНИЕ ОРГАНИЗАЦИИ

Наименование структурного
подразделения

АКТ

00.00.0000

№

Город

Краткое содержание события
или факта, сформулированное
отглагольным существительным
в именительном падеже

Основание Распорядительный или нормативный документ, устное
распоряжение, послужившее основанием для написания акта
(через 1 интервал)

Составлен комиссией

Председатель Наименование должности И.О. Фамилия

Члены комиссии Наименование должности И.О. Фамилия (располагаются в
алфавитном порядке через запятую, через 1 интервал)

Присутствовали Наименование должности И.О.Фамилии лиц,
присутствовавших при составлении акта, располагаются также
через запятую.

Текст констатирующей части акта: описание проведенной работы, фиксация установленных фактов, выводы и заключения комиссии, конкретные предложения. Констатирующая часть может быть разделена на пункты или оформлена цифровой таблицей. Текст пишется через 1,5 интервала. При необходимости указать количество экземпляров:

Составлен в двух экземплярах:

1-й-кому (куда);

2-й - кому (куда).

Председатель

Подпись

И. О. Фамилия

Члены комиссии

Подпись

И. О. Фамилия

Подпись

И. О. Фамилия

Подпись

И. О. Фамилия

Образец акта
ГЛАВНОЕ УПРАВЛЕНИЕ
ПРОМЫШЛЕННОСТИ
СТРОИТЕЛЬНЫХ МАТЕРИАЛОВ

АКТ

10.10.2009

№ 7

г. Тула

Установление фактической
производительности
технологической линии

Основание Приказ министра промышленности строительных материалов
от 10.09.2009 № 108

Составлен комиссией

Председатель	Главный технолог управления Д.М. Петров
Члены комиссии	Руководитель лаборатории С.И. Макаров, старший инженер лаборатории Ю.В. Симаков
Присутствовал	Главный инженер завода № 1 М.П. Радин

В период с 10.10.2009 по 12.10.2009 комиссия провела работу по установлению фактической производительности технологической линии по изготовлению асбестоцементных листов на заводе № 1.

Линия принята в эксплуатацию в декабре 2008 года со средней производительностью 88 листов/час. За прошедшее время производительность линии значительно возросла. Для уточнения производительности линии и качества продукции комиссия рассмотрела материалы: сведения о работе линии за весь период; физико-механические показатели.

В результате работы комиссия определила часовую производительность линии 400 листов, что соответствует годовой мощности 300 млн. листов в год.

Составлен в трех экземплярах:

1-й - Главасбесту;
2-й - НИИпроектасбесту;
3-й - заводу № 1.

Председатель	Д.М.Петров
Члены комиссии	С.И.Макаров Ю.В.Симаков
Присутствовал	М.П. Радин

В дело 00-00
Подпись дата

Макет служебной записки

<p>Наименование министерства или ведомства НАИМЕНОВАНИЕ ОРГАНИЗАЦИИ Структурное подразделение СЛУЖЕБНАЯ ЗАПИСКА (ДОКЛАДНАЯ ЗАПИСКА)</p>	<p>Наименование должности адресата с включением наименования организации в дательном падеже И.О. Фамилия</p>
<p>00.00.0000 №</p> <p>Заголовок к тексту, выраженный отглагольным существительным в предложном падеже, начинается предлога О</p>	

Машинописный текст докладной записки печатают через 1,5 интервала.

Не следует текст начинать словами: "Довожу до Вашего сведения..."

Текст состоит из двух частей. В первой части излагаются причины, факты или события, послужившие поводом для ее написания, во второй части – анализ сложившейся ситуации, возможные варианты решения, в третьей – выводы и предложения о конкретных действиях, которые, по мнению автора документа, необходимо предпринять. Вторая часть в докладной записке может отсутствовать, в этом случае ее текст содержит обоснование и выводы или предложения составителя.

Если сведения, приводимые в докладной записке, относятся к определенной дате или отрезку времени, то это время включается в заголовок.

Оформляют приложение, если оно есть, после текста.

Приложение: 1. План-график на 2 л. в 2 экз.

2. Таблица расчетов на 1 л. в 2 экз.

<p>Наименование должности лица, подписавшего документ</p>	<p><i>Личная подпись</i></p>	<p>И.О.Фамилия</p>
---	------------------------------	--------------------

В дело 00-00

Подпись

Дата

Образец докладная записка

Контрольно-ревизионный
отдел

Генеральному директору
объединения
И.И. Иванову

ДОКЛАДНАЯ ЗАПИСКА

10.04.2009

Москва

О назначении документальной
ревизии в магазине № 000

При инвентаризации товарных фондов магазина № 15 09.04.2009 обнаружена недостача различных товаров на сумму 1321 руб.

Прошу Вас назначить документальную ревизию товарных операций магазина № 000 с 01.01.2009 по 09.04.2009.

Заместитель
начальника отдела

Подпись

П.А. Козин

Практическое занятие № 4. Оформление протоколов собрания (совещания, заседания)

Цель работы: Научиться составлять и оформлять информационно- справочные документы. Уметь определять состав комиссии, оформлять основной текст, оформлять реквизит «Подпись».

Норма времени: 2 часа

Задачи:

1. Приобретаемые умения: у5, 9

2. Приобретаемые общие и профессиональные компетенции: ОК 5, ОК 9

Задание к практической работе

1) создать бланк конкретного вида документа (ПРОТОКОЛ) с угловым расположением реквизитов.

2) сформулировать текст акта (протокола) и оформить его в соответствии с "ГОСТ Р 7.0.97-2016. Национальный стандарт Российской Федерации. Система стандартов по информации, библиотечному и издательскому делу. Организационно-распорядительная документация. Требования к оформлению документов" (утв. Приказом Росстандарта от 08.12.2016 N 2004-ст) (ред. от 14.05.2018);

3) оформить реквизит «гриф утверждения» (оформляется только в исходящем акте);

4) оформить реквизит «подпись»;

5) Макет протокола приведен в приложении.

Индивидуальные задания для практической работы № 4

Вариант № 1

Составьте протокол заседания инвентаризационной комиссии завода газовой аппаратуры, на котором рассматривался вопрос о результатах инвентаризации по складу № 2 вспомогательных материалов. На заседании было принято постановление об утверждении результатов инвентаризации и отнесения за счет заведующего складом недостачи вспомогательных материалов в сумме 365 тыс.руб, а также зачитаны сличительная ведомость

по складу № 2 и объяснительная записка заведующего складом. Остальные данные определите по своему усмотрению.

Вариант № 2

Составьте полный протокол общего собрания рабочих производственного кооператива «Запуск», на котором обсуждался вопрос о создании производства строительных материалов для строительства жилых домов. На собрании была заслушана информация председателя о возможности создания такого цеха и перспективах его работы. После обсуждения было принято решение поручить председателю и его заместителю по строительству в течение 6 мес. Развернуть работу и выделить для этих целей 315 тыс.руб.

Вариант № 3

Составьте краткий протокол производственного совещания работников планово-экономического отдела завода медицинских препаратов, на котором был рассмотрен вопрос о досрочной разработке эконом плана на 2010 г. После обсуждения производственное совещание приняло решение разработать техпромфин план на три дня раньше установленного срока. Остальные данные укажите самостоятельно.

Вариант № 4

Составьте протокол общего собрания рабочих производственного кооператива «Целина», на котором обсуждался вопрос о создании производства по строительству жилых домов. На собрании была заслушана информация председателя о возможности создания такого цеха и перспективах его работы. После обсуждения было принято решение поручить председателю и его заместителю разработке планов и чертежей по строительству двух жилых домов в течение 12 месяцев. Развернуть работу и выделить для этих целей 315 тыс.руб. Все недостающие реквизиты оформите самостоятельно.

Вариант № 5

Составьте протокол производственного совещания работников планово-экономического отдела Информационного центра, на котором был рассмотрен вопрос о разработке стандарта и инструкции по оформлению экономической документации на 2010 г. После обсуждения производственное совещание приняло решение Иванову В.В. (заместителю начальника планово-экономического отдела) разработать инструкцию по ведению документов. Антипину А.П. подготовить к рассмотрению проект стандарта, который довести до сведения всех работников отдела в установленный срок. Остальные данные укажите самостоятельно.

Вариант № 6

Оформите акт о списании имущества, используя следующие данные: Основание: приказ директора завода от 05.09.2009 № 11 "Проведения инвентаризации". Председатель — начальник отдела снабжения А.И. Сухарев. Члены комиссии: инженер завода В.Н. Бухтояров, заведующий складом К.С. Синицин. Комиссия провела работу по установлению непригодности к дальнейшему использованию имущества и установила, что имущество согласно прилагаемому к акту перечню подлежит списанию из-за непригодности к дальнейшему использованию. Остальные данные укажите самостоятельно.

Приложение

ООО «Запуск»

ПРОТОКОЛ

03.11.2017

№ 2

Владивосток

общего собрания строительного кооператива

Председатель - А.А. Никитина

Секретарь - А. Мушук

Присутствовали: гл. бухгалтер Тироева М.С., гл. инженер Муратов В.Н., директор кооператива Васькова Н.В.

ПОВЕСТКА ДНЯ:

1. О возможности создания цеха по производству материалов для строительства

жилых домов и перспективах его работы.

Доклад директора кооператива Васьковой Н.В.

2. О наличии необходимых средств для строительства цеха.

Доклад гл. бухгалтера Тироевой М.С.

1. СЛУШАЛИ:

Васькова Н.В.– содержание доклада

ВЫСТУПИЛИ:

Муратов В.Н. – поддержал предложение Васьковой Н.В.

ПОСТАНОВИЛИ:

1.1 Поручить главному инженеру Муратову В.Н. развернуть работу по строительству цеха в течение 6 месяцев.

2. СЛУШАЛИ:

Тироева М.С. – содержание выступления.

ВЫСТУПИЛИ:

-

ПОСТАНОВИЛИ (РЕШИЛИ):

2.1 Выделить для создания цеха по производству материалов для строительства жилых домов 815 тысяч рублей.

Председатель
Секретарь

Личная подпись
Личная подпись

А.А. Никитина
А. Мушук

Практическое занятие № 5. Оформление трудового договора, приказа о приеме на работу, оформление трудовой книжки.

Цель работы: Научиться оформлять кадровые документы, регламентирующие трудовые отношения между работником и работодателем. Уметь правильно заполнять форму трудового договора (контракта).

Норма времени: 2 часа

Задачи:

1. Приобретаемые умения: у5, 9

2. Приобретаемые общие и профессиональные компетенции: ОК 5, ОК 9

Практическая часть работы

1) Внимательно изучив бланк, заполните всю необходимую информацию;

2) Оформить реквизит «подпись» (от лица работника и работодателя);

Примечание: Трудовое законодательство не предусматривает какой-либо унифицированной формы трудового договора, поскольку невозможно предусмотреть в одной типовой форме все его особенности. Формы трудовых договоров в зависимости от видов экономической деятельности и категорий работников организации могут взять из специальных сборников. Об этом сообщил Роструд России в письме от 09.08.2007. Все эти рекомендации организации могут использовать в части, не противоречащей Трудовому кодексу.

Примерный бланк трудового договора приведен в приложении

Особенности оформления текста трудового договора (контракта)

Текст контракта состоит из трех частей: вводной, основной, оформительской. Во вводной части текста указываются фамилия, имя, отчество работника и работодателя (полностью) и на основании чего каждая сторона действует.

Основная часть текста делится на разделы:

1) **Прием на работу, права и обязанности:** в этом разделе подробно описывается где будет работать сотрудник (подразделение), на какой должности, права и обязанности работника и работодателя;

2) **Оплата труда:** в этом разделе подробно описывается, сколько будет получать работник и, что работодатель обязуется выплачивать эту оговоренную сумму;

3) **Рабочее время и время отдыха:** в этом разделе подробно описывается

рабочий день работника, рабочая неделя, время отдыха и время отпуска;

4) **Срок действия и основания расторжения контракта:** в этом разделе описывается срок действия и основания для расторжения контракта как по инициативе работника, так и по инициативе работодателя;

5) **Гарантии и льготы:** в этом разделе указываются все гарантии и льготы предоставляемые работнику работодателем, если они предусмотрены на предприятии;

6) **Заключительные положения:** в этом разделе подробно описываются положения, которые не вошли в основной текст (решение споров, в скольких экземплярах составлен контракт, где хранится каждый из них и т.д.);

7) **Юридические адреса сторон:** в этом разделе подробно указываются юридические адреса сторон. Для работника указываются паспортные данные.

Примечание: названия разделов можно оформлять как с красной строки, так и по центру страницы прописными буквами.

При оформлении работы необходимо указать тему и цель работы, краткое описание выполненной работы, вывод о проделанной работе, распечатать полученный в ходе работы документ.

Макет трудового договора

Наименование организации
К О Н Т Р А К Т

00.00.0000

№ _____

Название организации в лице директора *Фамилия Имя Отчество* действующего на основании Устава, именуемого в дальнейшем «Администрация», с одной стороны и *гражданин (ка) Фамилия Имя Отчество*, действующая от своего имени, в дальнейшем именуемая «Сотрудник», с другой стороны, заключили настоящий контракт о нижеследующем

1 ПРИЕМ НА РАБОТУ, ПРАВА И ОБЯЗАННОСТИ

1.1 Настоящий трудовой контракт реализует отношение между Сотрудником и Администрацией.

1.2 Работа по настоящему контракту является для Сотрудника (*основным, не основным*) местом работы.

1.3 Сотрудник принимается на работу в качестве

1.4 Сотрудник подчиняется непосредственно

1.5 Местом постоянной работы Сотрудника является

1.6 Сотрудник обязуется:

1.6.1

1.6.2

1.6.3

1.7 Администрация обязуется:

1.7.1

1.7.2

1.7.3

2 ОПЛАТА ТРУДА

2.1 Администрация обязуется выплачивать Сотруднику % от чистой прибыли *предприятия*, полученной по результатам деятельности за квартал, но не менее _____ рублей

3 РАБОЧЕЕ ВРЕМЯ И ВРЕМЯ ОТДЫХА

3.1 Сотруднику устанавливается _____ часовой рабочий день с _____ до _____ часов.С

днями _____, дневная рабочая неделя с выходными

3.2 Сотруднику предоставляется ежегодный основной отпуск продолжительностью календарных дней с выплатой компенсации.

3.3 Отпуск предоставляется в _____ месяце (или в любое время в течение рабочего года по соглашению сторон).

4 СРОК ДЕЙСТВИЯ И ОСНОВАНИЯ РАСТОРЖЕНИЯ КОНТРАКТА

4.1 Настоящий контракт заключен сроком на _____ года с « » _____

по « » _____.

4.2 После истечения срока действия настоящего контракта он может быть по соглашению сторон продлен или заключен на новый срок путем оформления в установленном порядке нового контракта.

5 ГАРАНТИИ И ЛЬГОТЫ

5.1 Сотрудник подлежит обязательному социальному и медицинскому страхованию в порядке и на условиях, установленных для работников законодательством.

5.2 Имущественный ущерб, причиненный сотруднику, подлежит возмещению его в порядке, объеме и в сроки, установленные законодательством.

6 ЗАКЛЮЧИТЕЛЬНЫЕ ПОЛОЖЕНИЯ

6.1 В случае возникновения между сторонами спора, он подлежит урегулированию путем непосредственных переговоров Сотрудника и Администрации.

Если спор между сторонами не будет урегулирован, то он разрешается в порядке, установленном законодательством.

6.2 Настоящий контракт вступает в силу в день его подписания сторонами и

действует до истечения сроков, указанных в разделе 4.

6.3 Настоящий контракт составлен в двух экземплярах: один экземпляр хранится в делах предприятия, другой находится у сотрудника, каждая из сторон вправе в установленном порядке изготовить необходимое ей количество копий контракта.

7 ЮРИДИЧЕСКИЕ АДРЕСА СТОРОН

Администрация:
Почтовый индекс,
город,
улица, дом,
телефон, факс

Сотрудник:
Почтовый индекс,
город,
улица, дом,
телефон, факс
паспортные данные

Директор предприятия
_____ И.О.Фамилия

_____ И.О.Фамилия

« _____ » _____ 20 ____ г.

« _____ » _____ 20 ____ г.

Практическое занятие № 6. Оформление договора купли-продажи

Цель работы: закрепить знания об основных видах договоров в гражданском праве

Норма времени: 2 часа

Задачи:

1. Приобретаемые умения: у3, 10

2. Приобретаемые общие и профессиональные компетенции: ОК 3, ОК 10

Контрольные вопросы:

- 1 Каковы понятия и структура коммерческого договора?
- 2 Какую функцию выполняют договоры купли-продажи, договор поставки?
- 3 В каких случаях оформляется протокол разногласий к договору поставки?

Задания

Задание 1 Используя соответствующие статьи ГК РФ, заполнить таблицу № 1
Таблица № 1

Виды договоров	Определение	Существенные условия
Договор подряда		
Договор на выполнение научно-исследовательских работ		

Договор хранения		
Договор купли-продажи		
Договор купли-продажи недвижимости		
Договор поставки		
Договор аренды		

Задание 2 Составьте образец предварительного договора о покупке квартиры.

Задание 3 Составьте проект договора, в котором стороны установили, что должник обязан произвести исполнение не кредитору, а указанному в договоре третьему лицу, имеющему право требовать от должника исполнения обязательства в свою пользу?

Задание 4 Составить договор купли-продажи партии газированной воды «Байкал» в количестве 22 ящиков (4000 бутылок) по цене 3 руб. за бутылку сроком на 14 дней, в котором продавец обязуется обеспечить товар сертификатом качества и доставить его на склад покупателя в течение двух дней после предоплаты. Покупатель обязуется обеспечить предоплату в размере 75% от общей суммы до 01.03.2003 и 25% – в течение десяти дней после получения товара, плюс 1% от суммы за каждый день просрочки платежа. За нарушение условий договора сторонами предусмотрен штраф в размере 30% от всей суммы договора, плюс 3% от суммы за каждый день просрочки доставки товара. При условии форс мажорных обстоятельств стороны претензий друг к другу не имеют. Споры рассматриваются в существующем порядке: продавец ЗАО «Лира»; покупатель АО «Русь».

Образец

ПРИМЕРНЫЙ
ДОГОВОР № _
КУПЛИ-ПРОДАЖИ ТОВАРА

г. _____ " ____ " _____ 20_ г.

_____,
(наименование Продавца)

именуем _____ в _____ "Продавец", в _____ лице

(должность, Ф.И.О.) _____ на _____ основании
действующего _____
(Устава, положения) _____,

с _____ одной _____ стороны, _____ и _____

_____ (наименование Покупателя) _____, _____
именуем _____ в _____ дальнейшем "Покупатель", _____ в _____ лице _____

_____ (должность, Ф.И.О.) _____, _____
действующ _____ на _____ основании _____

_____ (Устава, положения) _____
с другой стороны, заключили настоящий договор о нижеследующем:

1 ПРЕДМЕТ ДОГОВОРА

1.1. По настоящему договору Продавец обязуется передать в собственность Покупателя _____ (далее - "Товар") в количестве и в сроки, предусмотренные в договоре, а _____
Покупатель обязуется принять Товар и уплатить за него цену, предусмотренную в договоре.

1.2. Количество Товара _____

1.3. Товар передается одной партией.

1.4. Товар должен соответствовать образцу под № _____ в каталоге Продавца.

1.5. На Товар устанавливается гарантийный срок _____.

2 ПРАВА И ОБЯЗАННОСТИ СТОРОН

2.1. Продавец обязан:

2.1.1. Передать Покупателю Товар надлежащего качества и в надлежащей упаковке в течение _____
_____ после _____
_____ заключения _____
_____ настоящего _____
_____ договора _____
_____ путем _____

_____ (доставки, предоставления Покупателю или указанному им лицу в месте нахождения Товара, через транспортную организацию, организацию связи)

2.1.2. Одновременно с передачей Товара передать Покупателю _____

_____ (технический паспорт, инструкцию по эксплуатации Товара, сертификаты качества на Товар)

2.1.3. Передать Покупателю Товар свободным от любых прав третьих лиц.

2.2. Покупатель обязан:

2.2.1. В течение _____ после подписания настоящего договора обеспечить приемку и _____
_____ транспортировку Товара.

2.2.2. Оплатить Товар в порядке и в сроки, предусмотренные настоящим договором.

3 ЦЕНА И ПОРЯДОК РАСЧЕТОВ

3.1. Цена Товара: _____ за _____.

3.2. Стоимость партии Товара составляет _____.

3.3. В течение _____ после подписания настоящего договора Покупатель _____
_____ обязан _____

перечислить ____% от стоимости партии Товара, указанной в п. 3.2, в качестве аванса.

3.4. В течение _____ после принятия Товара Покупатель обязан перечислить оставшуюся часть

стоимости Продавцу.

4 КАЧЕСТВО ТОВАРА

4.1. В случае передачи Товара, не соответствующего образцу или с иными недостатками,

Покупатель вправе по своему выбору потребовать:

4.1.1. Соразмерного уменьшения цены.

4.1.2. Безвозмездного устранения недостатков _____ (в течение _____, в разумный срок)

после извещения Продавца Покупателем.

4.1.3. Возмещения своих расходов на устранение недостатков Товара.

4.2. В случае существенного нарушения требований к качеству Товара (обнаружения неустранимых недостатков, недостатков, которые не могут быть устранены без несоразмерных расходов или затрат времени, или выявляются неоднократно, проявляются вновь после их устранения и других подобных недостатков).

Покупатель вправе по своему выбору:

4.2.1. Отказаться от исполнения договора и потребовать возврата уплаченной цены.

4.2.2. Потребовать замены Товара ненадлежащего качества Товаром, соответствующим договору.

4.3. Продавец отвечает за недостатки Товара, если не докажет, что недостатки Товара возникли после его передачи Покупателю вследствие нарушения Покупателем инструкции по эксплуатации и хранению Товара либо действий третьих лиц, либо непреодолимой силы.

4.4. Требования, связанные с недостатками Товара, могут быть предъявлены Покупателем, если недостатки обнаружены в течение гарантийного срока. Гарантийный срок начинается _____

течь

с

момента

_____. (принятия Товара Покупателем, вручения Товара Покупателю или указанному им лицу, предоставления Товара в распоряжение Покупателя, сдачи Товара Продавцом перевозчику для доставки Покупателю, в организацию связи для пересылки Покупателю, подписания акта приема-передачи Товара и упаковки)

5 КОЛИЧЕСТВО ТОВАРА

5.1. В случае передачи Товара Покупателю в меньшем количестве, чем предусмотрено п. 12 договора, Покупатель вправе по своему выбору:

5.1.1. Потребовать передать недостающее количество Товара.

5.1.2. Отказаться от переданного Товара и от его оплаты и потребовать возврата уплаченной денежной суммы.

5.2. В случае передачи Товара в количестве, превышающем указанное в п. 1.2 договора и спецификации, Покупатель обязан известить об этом Продавца в порядке, определенном п. 8.4 договора. Если в течение _____ после получения сообщения Покупателя Продавец не распорядится соответствующей частью Товара, Покупатель вправе принять весь Товар. Дополнительно принятый Товар оплачивается по цене, указанной в п. 3.1 договора.

6 ТАРА И УПАКОВКА

6.1. Товар должен быть упакован в тару (упаковку), отвечающую требованиям ТУ _____, обеспечивающую его сохранность при перевозке и хранении.

6.2. В случае передачи Товара в ненадлежащей таре (упаковке) или без нее Покупатель вправе потребовать от Продавца либо затарить (упаковать) Товар, либо заменить ненадлежащую тару (упаковку), либо возместить расходы по затариванию (упаковке) Товара Покупателем.

7 ПРАВА ТРЕТЬИХ ЛИЦ

7.1. При передаче Товара, обремененного правами третьих лиц, Покупатель имеет право потребовать уменьшения цены Товара либо расторжения настоящего договора, если не будет доказано, что Покупатель знал или должен был знать о правах третьих лиц на Товар.

7.2. При изъятии Товара у Покупателя третьими лицами по основаниям, возникшим до передачи Товара, Продавец обязан возместить Покупателю понесенные последним убытки, в том числе возратить уплаченную цену, возместить расходы на приобретение Товара у другого продавца, возместить упущенную выгоду и т.д.

Продавец освобождается от этой обязанности, если докажет, что Покупатель знал или должен был знать о наличии оснований для изъятия Товара.

8 ПЕРЕДАЧА И ПРИЕМКА ТОВАРА

8.1. Продавец обязан доставить Товар Покупателю за свой счет.

Варианты:

Товар должен быть передан Покупателю или указанному им лицу в месте нахождения Товара: _____. Товар должен быть доставлен за счет Покупателя. Продавец самостоятельно передает Товар перевозчику (в организацию связи) для доставки Покупателю. Расходы по доставке Товара возмещаются Продавцу Покупателем в течение ____ с момента извещения Продавцом Покупателя о сдаче Товара для доставки и не могут превышать _____.

8.2. Право собственности на Товар и риск случайной гибели переходят к Покупателю с _____ момента

_____ (принятия Товара Покупателем, вручения Товара Покупателю или указанному им лицу, предоставления Товара в распоряжение Покупателя, сдачи Товара Продавцом перевозчику для доставки Покупателю, в организацию связи для пересылки Покупателю, подписания акта приема-передачи Товара и упаковки) С указанного момента Продавец считается выполнившим свою обязанность по передаче Товара.

8.3. Покупатель обязан принять переданный ему Товар, за исключением случаев, когда он вправе потребовать замены Товара или возврата Товара и потребовать возврата уплаченного вознаграждения.

Товар _____ считается _____ принятым _____ с _____ момента

_____. (подписания акта приема-передачи Товара и упаковки, неизвещения Продавца об отказе в принятии Товара в сроки, предусмотренные п. 8.4 договора) 8.4. Покупатель обязан известить Продавца о нарушении условий договора о количестве, качестве, таре и (или) упаковке Товара в срок _____ после того, как нарушение было или должно было быть обнаружено, исходя из характера и назначения Товара.

8.5. В случае невыполнения правила, предусмотренного п. 8.4, Продавец вправе отказаться полностью или частично от удовлетворения требований Покупателя о передаче ему недостающего количества Товара, замене Товара, о затаривании и (или) об упаковке Товара, если докажет, что невыполнение этого правила Покупателем повлекло невозможность удовлетворить его требования или влечет для Продавца несоизмеримые расходы по сравнению с теми, которые он понес бы, если бы был своевременно извещен о нарушении договора.

8.6. Если Продавец знал или должен был знать о том, что переданный Товар не соответствует условиям договора, он не вправе ссылаться на обстоятельства, предусмотренные п.п. 8.4, 8.5.

9 ОТВЕТСТВЕННОСТЬ СТОРОН

9.1. Сторона, не исполнившая или ненадлежащим образом исполнившая обязательства по настоящему договору, обязана возместить другой стороне причиненные таким неисполнением убытки.

9.2. За просрочку оплаты Товара Покупатель уплачивает Продавцу проценты за пользование чужими денежными средствами в размере ____% от неоплаченной стоимости Товара _____ за _____ каждый _____ день _____ просрочки.

9.3. В случае непередачи Товара полностью или частично в срок, предусмотренный подп. 21.1 настоящего договора, Продавец уплачивает Покупателю пеню в размере ___% от стоимости непереданного Товара за каждый день просрочки.

9.4. В случае несвоевременного возмещения расходов Продавца по доставке Товара Покупатель уплачивает Продавцу проценты за пользование чужими денежными средствами в размере _____% от суммы расходов.

9.5. Взыскание неустоек и процентов не освобождает сторону, нарушившую договор, от исполнения обязательств в натуре.

9.6. В случаях, не предусмотренных настоящим договором, имущественная ответственность определяется в соответствии с действующим законодательством РФ.

10 ОБСТОЯТЕЛЬСТВА НЕПРЕОДОЛИМОЙ СИЛЫ

10.1. Стороны освобождаются от ответственности за частичное или полное неисполнение своих обязательств по настоящему договору, если их исполнению препятствует чрезвычайное и непредотвратимое при данных условиях обстоятельство (непреодолимая сила).

10.2. При возникновении обстоятельств непреодолимой силы, препятствующих исполнению обязательств по настоящему договору одной из сторон, она обязана оповестить другую сторону не позднее _____ с момента возникновения таких обстоятельств, при этом срок выполнения обязательств по настоящему договору переносится соразмерно времени, в течение которого действовали такие обстоятельства.

11 СРОК ДЕЙСТВИЯ НАСТОЯЩЕГО ДОГОВОРА

11.1. Настоящий договор вступает в силу с момента его подписания сторонами и действует до полного исполнения ими обязательств по настоящему договору или до расторжения настоящего договора.

11.2. Настоящий договор может быть расторгнут по взаимному согласованию сторон, совершенному в письменной форме за подписью уполномоченных лиц сторон.

12 КОНФИДЕНЦИАЛЬНОСТЬ

12.1. Условия настоящего договора, дополнительных соглашений к нему и иная информация, полученная сторонами в соответствии с договором, конфиденциальны и не подлежат разглашению.

13 РАЗРЕШЕНИЕ СПОРОВ

13.1. Все споры и разногласия, которые могут возникнуть между сторонами по вопросам, не нашедшим своего разрешения в тексте данного договора, будут разрешаться путем переговоров на основе действующего законодательства.

13.2. При неурегулировании в процессе переговоров спорных вопросов, споры разрешаются в суде в порядке, установленном действующим законодательством.

14 ДОПОЛНИТЕЛЬНЫЕ УСЛОВИЯ И ЗАКЛЮЧИТЕЛЬНЫЕ ПОЛОЖЕНИЯ

14.1. Дополнительные условия по настоящему договору:_____.

14.2. Любые изменения и дополнения к настоящему договору действительны при условии, если они совершены в письменной форме и подписаны сторонами или надлежаще уполномоченными на то представителями сторон.

14.3. Все уведомления и сообщения должны направляться в письменной форме.

14.4. Во всем остальном, что не предусмотрено настоящим договором, стороны руководствуются действующим законодательством.

14.5. Договор составлен в двух экземплярах, из которых один находится у Продавца, второй – у Покупателя.

АДРЕСА И ПЛАТЕЖНЫЕ РЕКВИЗИТЫ СТОРОН:

Продавец:

Покупатель:

ПОДПИСИ СТОРОН:

Продавец: _____

Покупатель: _____

_____/_____
М.П.

_____/_____
М.П.

Практическое занятие № 7. Составление и оформление номенклатуры дел предприятия

Цель работы: Научиться работать с «Перечнем типовых документов, образующихся в деятельности учреждений с указанием сроков их хранения». Научиться составлять и оформлять номенклатуру дел предприятия (организации, структурного подразделения организации).

Норма времени: 2 часа

Задачи:

1. Приобретаемые умения: у2, 11

2. Приобретаемые общие и профессиональные компетенции: ОК 2, ОК11

Задание к практической работе

Каждый студент получает индивидуальное задание (по вариантам, которые приведены в приложении):

1) Необходимо в прилагаемом «Перечне документов с указанием сроков хранения» **найти** указанные в Номенклатуре дел документы, проставить сроки их хранения и номера статей;

2) Найти в прилагаемом «Перечне» и **добавить** в Номенклатуру дел (в соответствующие разделы) те документы, которые образовались у каждого студента в итоге выполнения практических работ в течение семестра, и проставить сроки их хранения и номера статей;

3) Оформить все недостающие в «Номенклатуре дел» реквизиты

При оформлении работы необходимо указать тему и цель работы, краткое описание выполненной работы, вывод о проделанной работе, распечатать полученный в ходе работы документ.

Рекомендации по выполнению практической работы

1) Оформите бланк конкретного вида документа (НОМЕНКЛАТУРА ДЕЛ) с угловым расположением реквизитов;

2) Оформите реквизит «гриф утверждения»;

3) Оформите реквизит «заголовок к тексту документа»;

4) Основной текст номенклатуры дел состоит из таблицы, варианты которой приведены в приложении;

5) Внимательно проанализируйте «Перечень документов с указанием сроков хранения», найдите необходимый вид документа и в графе «Срок хранения дела и номера статей» (прилагаемой Номенклатуры дел) указать срок хранения данного документа и номер статьи по «Перечню». При необходимости заполнить графу «Примечание»;

6) Добавьте в Номенклатуру дел (в соответствующие разделы) те документы, которые образовались у вас в итоге выполнения практических работ в течение семестра, и проставьте сроки их хранения и номера статей согласно «Перечню»;

7) Выполнить реквизит «подпись» соответствующим образом.

Особенности оформления номенклатуры дел

Номенклатура дел представляет собой список заголовков (наименований) дел, заводимых на предприятии, с указанием сроков их хранения.

Номенклатура дел предназначена для группировки исполненных документов в дела, их учета и обеспечения сохранности. Является необходимой для правильного формирования документов в дела, учета дел и оперативного их использования. В номенклатуру дел включаются все дела предприятия. Номенклатуру дел необходимо составлять на каждом предприятии, она составляется секретарем-референтом или специалистом, ответственным за работу с документами при участии архивариуса в конце каждого календарного года на следующий год.

В качестве разделов номенклатуры используются наименования структурных подразделений предприятия. Все подразделения располагаются по степени значимости. Внутри разделов располагаются заголовки дел с присвоением им соответствующих индексов, например, 1-1, 2-3, 1-5 и т.д.

В начале каждого раздела указываются наиболее важные для деятельности предприятия документы, затем переписка, информационно-справочные документы и т.д. Заголовок дела должен быть краткими и соответствовать смысловому содержанию документов, находящихся в данном деле.

Для каждого дела определяется срок его хранения со ссылкой на соответствующую статью (по «Перечню документов с указанием сроков хранения»).

Номенклатура дел подписывается составителем, архивистом и утверждается

руководителем предприятия.

Номенклатура дел составляется как минимум в трех экземплярах: один хранится в деле; второй является рабочим, третий передается в архив предприятия.

Информационное обеспечение реализации программы

Для реализации программы учебной дисциплины библиотечный фонд ВГУЭС укомплектован печатными и электронными изданиями.

Обучающиеся из числа инвалидов и лиц с ограниченными возможностями здоровья обеспечены печатными и (или) электронными образовательными ресурсами в формах, адаптированных к ограничениям их здоровья.

Основная литература

1. Шувалова, Н. Н. Документационное обеспечение управления : учебник и практикум для среднего профессионального образования / Н. Н. Шувалова. — 2-е изд. — Москва : Издательство Юрайт, 2020. — 265 с. — (Профессиональное образование). — ISBN 978-5-534-00088-7. — Текст : электронный // ЭБС Юрайт [сайт]. — URL: <https://urait.ru/bcode/451067>

Дополнительная литература

1 Корнеев, И. К. Документационное обеспечение управления + тесты в ЭБС : учебник и практикум для среднего профессионального образования / И. К. Корнеев, А. В. Пшенко, В. А. Машурцев. — 2-е изд., перераб. и доп. — Москва : Издательство Юрайт, 2019. — 384 с. — (Профессиональное образование). — ISBN 978-5-534-05022-6. — Текст : электронный // ЭБС Юрайт [сайт]. — URL: <https://urait.ru/bcode/438491>

2 Доронина, Л. А. Документационное обеспечение управления : учебник и практикум для среднего профессионального образования / Л. А. Доронина, В. С. Иритикова. — Москва : Издательство Юрайт, 2020. — 233 с. — (Профессиональное образование). — ISBN 978-5-534-05783-6. — Текст : электронный // ЭБС Юрайт [сайт]. — URL: <https://urait.ru/bcode/453767>

3 Кузнецов, И. Н. Документационное обеспечение управления. Документооборот и делопроизводство : учебник и практикум для прикладного бакалавриата / И. Н. Кузнецов. — 3-е изд., перераб. и доп. — Москва : Издательство Юрайт, 2019. — 461 с. — (Бакалавр. Прикладной курс). — ISBN 978-5-534-04275-7. — Текст : электронный // ЭБС Юрайт [сайт]. — URL: <https://urait.ru/bcode/431759>

Электронные ресурсы

1 Справочная правовая система «Консультант плюс» /Электронный ресурс
/:<http://www.consultant.ru>

2 Справочная система «Гарант». /Электронный ресурс /
<http://www.aero.garant.ru>

3 Журнал «Делопроизводство». /Электронный ресурс / Режим доступа:
<http://www.top-personal.ru/officework.html?43>

4 Журнал «Секретарское дело». /Электронный ресурс / Режим доступа:
<http://www.sekretarskoe-delo.ru/>

Нормативные документы:

1 Федеральный закон от 27.07.2006 N 149-ФЗ (ред. от 18.03.2019) "Об информации, информационных технологиях и о защите информации" (с изм. и доп., вступ. в силу с 29.03.2019) /Электронный ресурс / Режим доступа:
http://www.consultant.ru/document/cons_doc_LAW_61798/54e508fb63403bf6cf29e07ddc4ce2ecdce21fc9/

2 ГОСТ Р 7.0.8-2013. Национальный стандарт Российской Федерации. Система стандартов по информации, библиотечному и издательскому делу. Делопроизводство и архивное дело. Термины и определения (утв. Приказом Росстандарта от 17.10.2013 N 1185-ст) / Электронный ресурс / Режим доступа:
http://www.consultant.ru/document/cons_doc_LAW_163800/

3 Национальный стандарт РФ ГОСТ Р 7.0.97-2016 "Система стандартов по информации, библиотечному и издательскому делу. Организационно-распорядительная документация. Требования к оформлению документов" (утв. приказом Федерального агентства по техническому регулированию и метрологии от 8 декабря 2016 г. N 2004-ст) (с изменениями и дополнениями) / Электронный ресурс / Режим доступа:
<https://base.garant.ru/71634352/>

МИНИСТЕРСТВО СЕЛЬСКОГО ХОЗЯЙСТВА РОССИЙСКОЙ ФЕДЕРАЦИИ
ФЕДЕРАЛЬНОЕ ГОСУДАРСТВЕННОЕ БЮДЖЕТНОЕ ОБРАЗОВАТЕЛЬНОЕ
УЧРЕЖДЕНИЕ

ВЫСШЕГО ОБРАЗОВАНИЯ
«РЯЗАНСКИЙ ГОСУДАРСТВЕННЫЙ АГРОТЕХНОЛОГИЧЕСКИЙ
УНИВЕРСИТЕТ ИМЕНИ П.А. КОСТЫЧЕВА»

УТВЕРЖДАЮ:
Декан ФДП и СПО



А.С. Емельянова

«16» марта 2023 г.

Факультет дополнительного профессионального и среднего профессионального
образования

**Методические указания
к практическим работам при изучении**

**ПМ.04 Составление и использование
бухгалтерской (финансовой) отчетности
МДК04.01. Технология составления
бухгалтерской (финансовой) отчетности**

для студентов 3 курса ФДП и СПО , обучающихся
по специальности
38.02.01 Экономика и бухгалтерский учет
(по отраслям)
(очная форма обучения)

Рязань, 2023

Методические указания к практическим работам составлены с учетом требований Федерального государственного образовательного стандарта (далее – ФГОС), утвержденного 05.02.2018 г. приказом Министерства образования и науки РФ за № 69 по специальности среднего профессионального образования (далее – СПО) 38.02.01 Экономика и бухгалтерский учет (по отраслям)

Разработчики:

Е.В. Стишкова преподаватель ФДП и СПО

Методические указания к практическим работам одобрены предметно-цикловой комиссией экономических дисциплин ФДП и СПО «16» марта 2023 г., протокол №8.

Председатель предметно-цикловой комиссии



Е.В. Стишкова

СОДЕРЖАНИЕ:

	стр.
Введение	4
Тема: Бухгалтерская отчетность как единая система данных об имущественном и финансовом положении организации	7
Практическое занятие №1. Тема: Знакомство программой 1С Предприятие	16
Практическое занятие № 2. Тема: Классификация пользователей бухгалтерской отчетности	21
Практическое занятие №3. Тема: Заполнение журналов хозяйственных операций	22
Практическое занятие №4. Тема: Законодательные основы бухгалтерской отчетности	24
Практическое занятие № 5. Тема: Требования, предъявляемые к бухгалтерской отчетности	24
Практическое занятие №6. Тема: Составление промежуточной отчетности	25
Практическое занятие № 7. Тема: Правила внесения исправлений в бухгалтерскую отчетность	25
Практическое занятие №8. Тема: Решение сквозной задачи	31
Практическое занятие №9. Тема: Заполнение форм отчетности по данным сквозной задачи	38
Практическое занятие №10. Тема: Отражение в учете результатов инвентаризации	65
Тема: Налоговая отчетность	73
Практическое занятие №11. Тема: Налоговая отчетность	73
Тема: Статистическая отчетность	74
Практическое занятие №12. Тема: Статистическая отчетность	75
Список используемых источников	76
Приложения	78

ВВЕДЕНИЕ

Методические указания составлены в соответствии с программой курса Технология составления бухгалтерской отчетности и предназначены для практических занятий и самостоятельной работы обучающихся.

Цель сборника - обеспечить восприятие бухгалтерской отчетности в качестве целостной, взаимосвязанной и логически обоснованной процедуры, закреплению теоретического материала и приобретения практических навыков в формировании бухгалтерской (финансовой) отчетности, заполнения бухгалтерских документов и контроля усвоения материала, полученного на занятиях.

Выполнение предложенных заданий включает следующие этапы: заполнение форм: бухгалтерского баланса, отчета о прибылях и убытках, отчета об изменении капитала, отчет о движении денежных средств, пояснения к бухгалтерскому балансу и отчету о прибылях и убытках; а также налоговых деклараций и форм статистической отчетности.

В большинстве заданий до заполнения форм отчетности требуется произвести соответствующие расчеты.

Методические указания предусматривают обязательную аудиторную и самостоятельную работу обучающихся, состоит из заданий, позволяющих на практике закрепить полученные теоретические знания. Все задания взаимосвязаны по своему содержанию и последовательности выполнения. При выполнении заданий необходимо обращать внимание на экономическое содержание хозяйственных операций, в соответствии с которыми они должны отражаться в системе бухгалтерского учета.

Методические указания по выполнению практических работ предназначены для обучающихся факультета дополнительного профессионального и среднего профессионального образования по специальности 38.02.01 ЭКОНОМИКА И БУХГАЛТЕРСКИЙ УЧЕТ (ПО ОТРАСЛЯМ)

Структура и содержание практических работ:

Номер и название раздела дисциплины	Наименование практических /лабораторных работ	Трудоемкость (час.)	Компетенции ОК,ПК
1	2	3	4
Тема: Знакомство программой 1С Предприятие	Изучение форм бухгалтерской отчетности, кодов заполнения	2	ПК4.1, ОК 01-09
Тема: Классификация пользователей бухгалтерской отчетности	Классификация пользователей отчетности на внешних и внутренних пользователей	4	ПК4.1, ОК 01-09
Тема: Заполнение журналов хозяйственных операций	Составление бухгалтерских проводок	4	ПК4.1, ОК 01-09
Тема: Законодательные основы бухгалтерской отчетности	Отработка практических навыков назначения уровней нормативного регулирования	4	ПК4.1, ОК 01-09
Тема: Требования, предъявляемые к бухгалтерской отчетности	Отработка практических навыков на знания требований, предъявляемых к бухгалтерской отчетности	4	ПК4.1, ОК 01-09
Тема: Составление промежуточной отчетности	Заполнение составления промежуточной бухгалтерской отчетности (бухгалтерский баланс)	2	ПК4.1, ОК 01-09
Тема: Правила внесения исправлений в бухгалтерскую отчетность	Привитие практических навыков по исправлению ошибок, сверке данных аналитического и синтетического учета	2	ПК4.1, ОК 01-09
Тема: Решение сквозной задачи	Заполнение журналов хозяйственных операций, составление форм бухгалтерской отчетности	4	ПК4.1, ОК 01-09

Тема: Заполнение форм отчетности по данным сквозной задачи	Порядок составления шахматной таблицы и ОСВ Закрепление навыков по составлению бухгалтерского баланса Заполнение пояснений к бухгалтерскому балансу и отчету о финансовых результатах. Заполнение отчета о финансовых результатах. Заполнение отчета об изменении капитала	16	ПК4.1, ПК4.2, ОК 01-09
Тема: Отражение в учете результатов инвентаризации	Закрепление навыков по проведению инвентаризации статей баланса	6	ПК4.2, ОК 01-09

Тема: Налоговая отчетность	Заполнение налоговых деклараций: 3НДФЛ, выполнение практических задач	4	ПК4.2, ПК4.3, ОК 01-09
Тема: Статистическая отчетность	Заполнение форм статистической отчетности: форма № П-3 «Сведения о финансовом состоянии организации» и П-5 (м) «Основные сведения о деятельности организации», выполнение практических задач	4	ПК4.2, ПК4.3, ОК 01-09
Всего		56	

**Тема: Бухгалтерская отчетность как единая система данных
об имущественном и финансовом положении организации
Теоретический аспект**

Основными законодательными и нормативными документами, регламентирующими порядок составления и представления бухгалтерской отчетности, в настоящее время являются:

- **Федеральный закон** «Об бухгалтерском учете» № 402-ФЗ;
- **Положение** по бухгалтерскому учету «Бухгалтерская отчетность организации» ПБУ 4/99, утвержденное **приказом** Минфина России от 1 июля 1999 г. № 43н;
- **Приказ** Минфина РФ от 2 июля 2010 г. № 66н «О формах бухгалтерской отчетности организаций»;
- **Письмо** Минфина РФ от 24 января 2011 г. № 07-02-18/01 «Рекомендации аудиторским организациям, индивидуальным аудиторам, аудиторам по проведению аудита годовой бухгалтерской отчетности организаций за 2010 год».

Отчетность представляет собой систему показателей, отражающих результаты хозяйственной деятельности организации за отчетный период. Отчетность включает таблицы, которые оставляются поданным бухгалтерского, статистического и оперативного учета и являются завершающим этапом учетной работы.

Организации составляют отчеты по формам инструкциям, утвержденным Минфином и Госкомстатом РФ.

Отчетность организаций классифицируют по видам, периодичности составления, степени обобщения отчетных данных.

По видам отчетность подразделяется на: бухгалтерскую, статистическую и оперативную.

Бухгалтерская отчетность содержит сведения об имуществе, обязательствах и финансовых результатах по стоимостным показателям и составляется на основании данных бухгалтерского учета.

Статистическая отчетность содержит сведения по отдельным показателям хозяйственной деятельности организаций, как в натуральном, так в стоимостном выражении и составляется по данным статистики, бухгалтерского и оперативного учета. Оперативная отчетность содержит сведения по основным показателям за короткий промежуток времени: сутки, неделю, декаду, половину месяца.

По периодичности составления различают внутригодовую (за месяц, квартал, полугодие) и годовую отчетность (отчетность за год).

По степени обобщения данных различают отчеты первичные (составляемые организациями) и сводные (консолидированные), которые составляют вышестоящие или материнские организации на основании первичных отчетов.

Приказом Минфина РФ от 02.07.2010 № 66н «О формах бухгалтерской отчетности организаций» утверждены новые формы бухгалтерской отчетности.

Приказ № 66н вступил в силу, начиная с годовой отчетности за 2011 год.

В состав бухгалтерской отчетности, как и прежде, включены **бухгалтерский баланс, отчет** о прибылях и убытках, а также **приложения** к бухгалтерскому балансу и отчету о прибылях и убытках (отчеты об изменении капитала, о движении денежных средств, о целевом использовании полученных средств).

Среди новых форм нет аналога **формы № 5**

«Приложение к бухгалтерскому балансу». Все необходимые данные, которые нужно раскрывать в бухгалтерской отчетности дополнительно, теперь указываются в пояснениях к бухгалтерскому балансу и отчету о прибылях и убытках. При этом все пояснения приводятся в текстовой и/или табличной форме. Содержание пояснений определяется организацией самостоятельно в рамках принятой учетной политики.

Пример оформления пояснений к бухгалтерскому балансу и отчету о прибылях и убытках в табличной форме приведен в **Приложении № 3** к Приказу № 66н.

Организациям- субъектам малого предпринимательства, как и прежде, предусмотрена возможность составления отчетности в упрощенном виде. В бухгалтерский баланс и отчет о прибылях и убытках включаются показатели только по группам статей (без детализации показателей по статьям). В приложениях к бухгалтерскому балансу и отчету о прибылях и убытках можно указывать только на наиболее важную информацию.

В бухгалтерской отчетности, представляемой в органы государственной статистики и другие органы исполнительной власти, после графы «Наименование показателя» приводится графа «Код». Коды показателей в графе «Код» приведены в **Приложении № 4** к Приказу № 66н.

Итак, в соответствии с Приказом Минфина РФ от 2 июля 2010 г. № 66н «О формах бухгалтерской отчетности организаций», годовая бухгалтерская отчетность, начиная с 2011 года включает:

1. Типовые формы;
 - Бухгалтерский баланс;
 - Отчет о прибылях и убытках;
 - Отчет об изменении капитала;
 - Отчет о движении денежных средств;
 - Пояснение к бухгалтерскому балансу и отчету о прибылях и убытках;
 - Отчет о целевом использовании полученных средств.
2. Специализированные формы, устанавливаемые Министерством и ведомствами РФ по согласованию соответственно с Министерством финансов и республик;
3. Аудиторское заключение, подтверждающее достоверность бухгалтерской отчетности организации, если в соответствии с законодательством она подлежит аудиту.

При наличии у организаций филиалов, представительств и иных подразделений, в т.ч. выделенных на отдельные балансы составляется консолидированная отчетность. Данная отчетность кроме показателей бухгалтерской отчетности головной организации включает показатели таких подразделений, находящихся как на территории РФ, так и за ее пределами.

Консолидированная (сводная) отчетность представляется в объеме форм, установленных Минфином РФ для юридических лиц.

Готовя сводный годовой отчет, головная организация, имеющая вклады в дочерние независимые общества, руководствуется следующим:

- показатели активов и пассивов балансов дочерних обществ необходимо складывать. В случае, когда участие головного общества в УК дочернего общества менее 50%, показатели активов и пассивов такого дочернего общества складывается исходя из доли участия в УК;
- показатели баланса, отражающие взаимные расчеты и обязательства, в консолидированную отчетность не включаются;
- прибыль дочерних обществ суммируется;
- показатели отчета о прибылях и убытках, отражающие взаимные объемы реализации между головными и дочерними обязательствами, и затраты, приходящиеся на них, а также прочие взаимные доходы и расходы в сводную отчетность не включаются;
- дивиденды, выплачиваемые дочерним обществом головному, в сводной отчетности не показываются. В отчетности показываются только дивиденды, выплачиваемые (начисленные) основным обществом. Они в сводную отчетность не входят.

Организация, имеющая дочерние независимые общества, должна составлять сводную годовую отчетность не позднее 25 апреля следующего года и предоставлять ее в порядке и сроки, установленные законодательством РФ.

Основными требованиями, которыми должна удовлетворять бухгалтерская отчетность, являются:

1 Достоверность. Бухгалтерская отчетность должна давать достоверное представление о финансовом положении организации, финансовых результатах ее деятельности и изменениях ее финансового положения. Информация о финансовом положении формируется главным образом в виде **Бухгалтерского баланса**, информация о финансовых результатах деятельности организации - в виде **Отчета** о прибылях и убытках, информация об изменениях в финансовом положении организации - в виде **Отчета** о движении денежных средств (**п. 6 ПБУ 4/99, п. 5.1.4 Концепции бухгалтерского учета рыночной экономики России**).

Для обеспечения достоверности данных бухгалтерской отчетности организации обязан проводить инвентаризацию имущества и обязательств, в ходе которой проверяются и документально подтверждаются их наличие, состояние и оценка. Порядок и сроки проведения инвентаризации определяются руководителем организации, за исключением случаев, когда проведение инвентаризации обязательно.

Перед составлением годовой бухгалтерской отчетности проведение инвентаризации является обязательным (кроме имущества, инвентаризация которого производилась ранее 1 октября отчетного года)

Порядок проведения инвентаризации установлен **Методическими указаниями** по инвентаризации имущества и финансовых обязательств, утвержденными **Приказом** Минфина России от 13 июня 1995 г. № 49.

2 Полезность. Информация, представляемая в бухгалтерской отчетности, должна быть полезна. Информация считается полезной, если она уместна, надежна, сравнима и своевременна.

Информация уместна, если наличие или отсутствие ее оказывает или способно оказывать влияние на решения (включая управленческие) пользователей отчетности, в том числе принимаемые участниками прошлых, настоящих или будущих событий, подтверждающими или изменяющими ранее сделанные оценки.

Информация надежна, если она не содержит существенных ошибок. Чтобы быть надежной, информация должна объективно отражать факты хозяйственной деятельности, к которым она фактически или предположительно относится.

Сравнимость информации означает возможность для пользователей отчетности сравнивать показатели деятельности за разные периоды времени, чтобы определить тенденции в финансовом положении организации и финансовых результатах ее деятельности. Пользователи должны также иметь возможность сопоставлять информацию о различных организациях, чтобы сравнить их финансовое положение, финансовые результаты деятельности и изменения в финансовом положении.

Информация своевременна, если она способна наилучшим образом удовлетворить потребности пользователей, связанные с принятием решений, т.е. если достигнут баланс между ее уместностью и надежностью.

3 Полнота. Бухгалтерская отчетность должна давать полное представление о финансовом положении организации, финансовых результатах ее деятельности и изменениях в ее финансовом положении. Полнота обеспечивается единством указанных выше отчетов, а также соответствующими дополнительными данными (**п. 6 ПБУ 4/99**).

4 Существенность. В бухгалтерскую отчетность должны включаться существенные показатели. Показатель считается существенным, если его раскрытие может повлиять на экономические решения заинтересованных пользователей, принимаемые на основе отчетной информации. Решение организацией вопроса, является ли данный показатель существенным, зависит от оценки показателя, его характера, конкретных обстоятельств возникновения. Организация может принять решение, когда существенной признается сумма, отношение которой к общему итогу соответствующих данных за отчетный год составляет не менее пяти процентов.

5 Нейтральность. При формировании бухгалтерской отчетности организацией должен

абытьобеспеченанейтральностьинформации,содержащейсявней,т.е.исключено

одностороннее удовлетворение интересов одних групп пользователей бухгалтерской отчетности перед другими. Информация не является нейтральной, если посредством отбора или формы представления она влияет на решения и оценки пользователей с целью достижения predetermined результатов или последствий (п. 7 ПБУ 4/99).

6 Последовательность. Организация должна при составлении отчетности придерживаться принятых ею содержания и форм отчетности последовательно от одного отчетного периода к другому. Изменение принятых содержания и формы **Бухгалтерского баланса, Отчета** о прибыли и убытках и пояснений к ним допускается в исключительных случаях, например при изменении вида деятельности (п. 9 ПБУ 4/99).

Подготовка к составлению годовой бухгалтерской отчетности включает несколько этапов:

- 1) проведение ежегодной плановой инвентаризации;
- 2) обнаружение и исправление ошибок в первичной учетной документации;
- 3) окончательная систематизация и группировка первичных документов за год и передача их на хранение руководителю организации;

- 4) реформация баланса (формирование окончательного финансового результата по данным бухгалтерского учета: **счета 90** «Продажи» и **91** «Прочие доходы и расходы» по окончании отчетного года при составлении годовой бухгалтерской отчетности закрываются на **счет 99** «Прибыли и убытки», затем **счет 99** закрывается заключительной записью декабря кредит (дебет) **счета 84** «Нераспределенная прибыль (непокрытый убыток)»);

- 5) определение отложенных налоговых активов, отложенных налоговых обязательств, постоянного налогового обязательства, постоянного налогового актива, текущего налога на прибыль с применением норм **пунктов 23-25 ПБУ 18/02** «Учет расчетов по налогу на прибыль организаций» для отражения в бухгалтерской отчетности (ПБУ 18/02 не применяются издающие организации, относящиеся к субъектам малого предпринимательства и являющиеся некоммерческими организациями).

Одновременно с подготовкой к составлению годового отчета организация формирует учетную политику на следующий год. Однако следует учесть, что учетная политика в состав бухгалтерской или налоговой отчетности не входит и ее в налоговую инспекцию законодательством не предусмотрена.

Затем следует заполнить формы годовой отчетности:

- Бухгалтерский баланс;
- Отчет о прибыли и убытках;
- Отчет об изменении капитала;
- Отчет о движении денежных средств;
- Пояснение к бухгалтерскому балансу и отчету о прибыли и убытках;
- Отчет о целевом использовании полученных средств.

К отчету прилагается итоговая часть аудиторского заключения, подтверждающего достоверность бухгалтерской отчетности организации, если она в соответствии с федеральными законами подлежит обязательному аудиту.

ПБУ 21/2008, утвержденное **Приказом** Минфина России от 6 октября 2008 года № 106н, действующее с 2009 года, устанавливает правила признания и раскрытия в бухгалтерской отчетности организации, являющихся юридическими лицами по законодательству РФ (за исключением кредитных организаций и бюджетных учреждений), информации об изменении оценочных значений.

Оценочным значением является:

- величина резерва по сомнительным долгам;
- величина резерва по снижению стоимости материально-производственных запасов;
- величина других оценочных резервов;
- сроки полезного использования основных средств;

- сроки полезного использования нематериальных активов и иных амортизируемых активов;
- оценка ожидаемого поступления будущих экономических выгод от использования амортизируемых активов и др.

В пояснении к бухгалтерскому балансу и отчету о прибылях и убытках организация должна раскрывать следующую информацию об изменении оценочного значения:

- содержание изменения, повлиявшего на бухгалтерскую отчетность за данный отчетный период;
- содержание изменения, которое повлияет на бухгалтерскую отчетность за будущие периоды, за исключением случаев, когда оценить влияние изменения на бухгалтерскую отчетность за будущие периоды невозможно. Факт невозможности такой оценки также подлежит раскрытию.

При составлении бухгалтерской отчетности традиционно следует контролировать себя на предмет наличия типичных ошибок, неточностей и упущений.

Так, стоит обратить внимание на следующие моменты.

1. Неправоммерно производить отражение в балансе свернутого сальдо **счетов 60, 62, 68, 69, 70, 71, 73, 75, 76**. Эти счета могут иметь развернутое сальдо, и его следует избежать и искажения данных отчетности показывать:

- дебетовое - в активе **баланса**;
- кредитовое - в пассиве **баланса**.

В то же время **п. 19 ПБУ 18/02** предоставляет организации право отражать в балансе сальдированную сумму отложенных налоговых активов и отложенных налоговых обязательств. То есть следует определить разницу сальдо по **счетам 09 и 77**. Если дебетовый остаток по **счету**

09 «Отложенные налоговые активы» больше кредитового остатка по **счету**

77 «Отложенные налоговые обязательства», то разница между ними и отражается по **строке 160** баланса.

По **строке 1420** «Отложенные налоговые обязательства» в этом случае проставляется прочерк.

Если же остаток по **счету 77** превышает сальдо **счета 09**, разница между ними и отражается по **строке 1420**, а по **строке 160** проставляется прочерк. Отражение в бухгалтерском балансе сальдированной (свернутой) суммы отложенного налогового актива и отложенного налогового обязательства возможно при одновременном наличии следующих условий:

- а) наличие в организации отложенных налоговых активов и отложенных налоговых обязательств;
- б) отложенные налоговые активы и отложенные налоговые обязательства учитываются при расчете налога на прибыль.

В отчете о прибылях и убытках по **стр. 2340** «Прочие доходы» разрешено показывать величину прочих доходов, уменьшенную на сумму соответствующих расходов. Тогда по **строке 2350** «Прочие расходы» эти расходы не отражаются. Сальдироваться могут только одноименные доходы и расходы. Они не должны быть существенными, так как в этом случае их расщифровка не необходима.

2. Нельзя игнорировать требование **п. 20** ПБУ 19/02 произвести на отчетную дату рыночную оценку финансовых вложений, по которым можно определить текущую рыночную стоимость.

В бухгалтерской отчетности на конец отчетного года такие финансовые вложения отражаются по текущей рыночной стоимости путем корректировки их оценки на предыдущую отчетную дату.

Для определения текущей рыночной стоимости финансовых вложений для целей бухгалтерской отчетности организация должна использовать все доступные ей источники и

информации о рыночных ценах на эти финансовые вложения, в том числе данные иностранных организованных рынков или организаторов торговли.

3. Ошибкой, искажающей данные о балансовой стоимости внеоборотных активов, станет начисление амортизационных отчислений по реконструируемым законсервированным объектам основных средств.

В соответствии с ПБУ 6/01 в течение срока полезного использования объекта основных средств начисление амортизационных отчислений не приостанавливается, за исключением случаев перевода его по решению руководителя организации на консервацию на срок более 3 месяцев, а также в период восстановления объекта, продолжительность которого превышает 12 месяцев. Восстановление объекта основных средств может осуществляться посредством ремонта, модернизации и реконструкции. Исходя из этого, начисление амортизационных отчислений по объектам основных средств, находящимся в процессе частичной реконструкции (без полной остановки объекта либо полного прекращения его использования), не приостанавливается. При этом выделение части объекта, подлежащего реконструкции, в отдельный инвентарный объект ПБУ 6/01 не предусмотрено.

4. В отчетности подлежит раскрыть информацию о выданных поручительствах и других видах обеспечений. В соответствии с ПБУ 4/99 пояснения к бухгалтерскому балансу и отчету о прибылях и убытках должны раскрывать среди прочего дополнительные данные о любых выданных и полученных обеспечениях обязательств и платежей организации, в частности обо всех выданных до отчетной даты поручительствах и других видах обеспечения обязательств в пользу третьих лиц, сроки исполнения которых наступили.

5. В Пояснении к бухгалтерскому балансу и отчету о прибылях и убытках следует обеспечивать раскрытие информации о связанных сторонах в порядке, установленном ПБУ 11/2008. Перечень связанных сторон, информация о которых раскрывается в бухгалтерской отчетности организации, устанавливается самостоятельно организацией, подготавливающей бухгалтерскую отчетность, на основе этого ПБУ, исходя из содержания отношений между организацией и связанной стороной с учетом соблюдения требования приоритета содержания перед формой.

6. Необходимо отразить информацию об событиях после отчетной даты в соответствии с ПБУ 7/98.

Бухгалтер организации также должен учитывать требования налогового органа к годовой отчетности.

В отношении процедуры сдачи бухгалтерской отчетности следует отметить, что согласно п. 6 ст. 13 Федерального закона от 21.11.1996 г. № 129-ФЗ «О бухгалтерском учете» бухгалтерская отчетность составляется, хранится и представляется пользователям бухгалтерской отчетности в установленной форме на бумажных носителях.

При наличии технических возможностей и согласия пользователей бухгалтерской отчетности организация может представлять бухгалтерскую отчетность в электронном виде. Налоговым кодексом РФ не предусмотрена обязанность представления налогоплательщиком в налоговый орган бухгалтерской отчетности в электронном виде. Как следствие, налоговая инспекция не может предъявлять к налогоплательщику такое требование.

Обязанность представления налоговых деклараций (расчетов) в электронном виде установлена ст. 80 НК РФ только в отношении отдельных категорий налогоплательщиков. При подаче налоговых деклараций (расчетов) особое значение имеет следующее. Согласно п. 2 ст. 24 Федерального закона № 213-ФЗ с 1 января 2010 года

гл. 24 «Единый социальный налог» НК РФ признан утратившим силу.

Инвентаризация - это установление фактического наличия средств и их источников путем пересчета остатков в

уре или путем проверки учётных записей.

Положением бухгалтерского учёта и отчетности в РФ указано, что в целях обеспечения достоверности данных бухгалтерского учёта и отчетности организации проводятся инвентаризации имущества и финансовых результатов.

Количество инвентаризаций в отчетном году, даты их проведения, перечень имущества и обязательств, проверяемых при каждой из них, устанавливает организация, кроме случаев, когда проведение инвентаризаций обязательно:

- при передаче имущества в аренду, выкупе, продаже;
- перед составлением годовой бухгалтерской отчетности (инвентаризация проводится не ранее 1 октября отчетного года);
- при смене материально-ответственного лица (на день приемки-передачи дел);
- при установлении фактов хищений или злоупотреблений;
- при ликвидации организации;
- в случае пожара, стихийных бедствий и др. чрезвычайных ситуаций.

Выявленные при инвентаризации расхождения фактического наличия имущества с данными бухгалтерского учёта регулируются в следующем порядке:

- имущество, оказавшееся в излишке, подлежит оприходованию и зачислению на финансовые результаты с последующим установлением причин излишка и виновных лиц;
- убыль ценностей в пределах норм, утвержденных в установленном законодательством порядке, списываются по распоряжению руководителя организации на издержки обращения (издержки производства);
- недостачи ТМЦ сверх норм естественной убыли относятся на виновных лиц.

Результаты инвентаризации должны отражаться в учёте того месяца, в котором она закончена, а годовой - в годовом бухгалтерском отчете.

Инвентаризация расчетов с банками, бюджетом, покупателями, поставщиками, подотчетными лицами, работниками, прочими дебиторами и кредиторами заключается в проверке обоснованности сумм, числящихся на счетах бухгалтерского учёта.

Проверке должен быть подвергнут **счет**

60 «Расчеты с поставщиками и подрядчиками» по товарам, оплаченным, но находящимся в пути. Проверяется по документам в согласовании с корреспондирующими счетами.

При задолженности работникам организации выявляют невыплаченные суммы по оплате труда, подлежащие перечислению на счет депонентов, также суммы и причины возникновения переплат работникам.

При инвентаризации подотчетных сумм проверяют отчеты подотчетных лиц по выданным авансам с учётом их целевого использования.

Инвентаризационная комиссия путем документальной проверки должна установить:

- правильность расчетов с банками, финансовыми, налоговыми и внебюджетными фондами, др. организациями;
- правильность обоснованность числящейся в бухгалтерии суммы задолженности по недостачам хищениям;
- правильность обоснованность сумм дебиторской, кредиторской и депонентской задолженности.

Основной ошибкой организации при проведении инвентаризации является то, что данные годовой бухгалтерской отчетности не подтверждены сведениями об обязательной полной инвентаризации имущества и обязательств организации. При этом:

- инвентаризация не проводится вообще (характерно для малых и средних предприятий);

- инвентаризация проводится реже, чем это предусмотрено законодательством, учредительными документами или учетной политикой организации. В частности, не проводится инвентаризация после 1 октября;

- инвентаризации подвергаются не все предусмотренные группы имущества и обязательств. В частности, не проводится инвентаризация незавершенного производства,

вложений в внеоборотные активы, имущества, которое передано в залог, на ответственное хранение и т.п.

Порядок проведения инвентаризации установлен в Методических указаниях по инвентаризации имущества и финансовых обязательств, которые утверждены **приказом** Минфина России от 13 июня 1995 г. № 49. В **пункте 1.2** данных указаний говорится, что под имуществом организации понимаются объекты основных средств, нематериальные активы, финансовые вложения, производственные запасы, готовая продукция, товары, прочие запасы, денежные средства и прочие финансовые активы, а под финансовыми обязательствами - кредиторская задолженность, кредиты банков, займы и резервы.

Перед составлением годовой бухгалтерской отчетности обязательной инвентаризации подлежат все имущество организации независимо от его местонахождения и все виды финансовых обязательств, а также производственные запасы и другие виды имущества, не принадлежащие организации, но числящиеся в бухгалтерском учете (находящиеся на ответственном хранении, арендованные, полученные для переработки), имущество, не учтенное по каким-либо причинам.

Инвентаризация имущества проводится по месту нахождения подразделений организации и в отношении материально ответственных лиц. Результаты инвентаризации активов и обязательств должны подтверждать статьи бухгалтерской отчетности организации.

Организации, которые не проводят перед составлением годовой бухгалтерской отчетности обязательную инвентаризацию имущества и обязательств либо проводят ее не в полном объеме, не соблюдают сроки, неправильно оформляют результаты и отражают их в учете и отчетности, тем самым нарушают требования действующего законодательства о бухгалтерском учете.

Простой подсчет имущества не является единственной целью инвентаризации. Кроме этого проверяются и документально подтверждаются наличие, состояние и оценка имущества, а в первую очередь - правильность отнесения имущества к тому или иному объекту бухгалтерского учета. В ходе контроля за состоянием имущества необходимо подготовить списки объектов, требующих ремонта или морально устаревших и не используемых. Последние подлежат списанию с баланса, поскольку в качестве активов признаются только те объекты, которые используются организацией и приносят ей экономические выгоды. По этой же причине при инвентаризации ценностей в пути (**счет 45** «Товары отгруженные») выявляется и готовится к списанию с баланса утраченное имущество (утраченное, розыск которого не дал результата).

Порядок документального оформления результатов инвентаризации регулируется **Постановлением Госкомстата России от 18 августа 1998 г. № 88** «Об утверждении унифицированных форм первичной учетной документации по учету кассовых операций, по учету результатов инвентаризации» и **постановлением Госкомстата России от 27 марта 2000 г. № 26** «Об утверждении унифицированной формы первичной учетной документации № ИНВ-26 «Ведомость учета результатов, выявленных инвентаризацией».

Довольно распространенная ошибка - отсутствие в документах о проведении инвентаризации подписи одного или нескольких членов инвентаризационной комиссии, что приводит к признанию результатов инвентаризации недействительными.

При проведении инвентаризации недопустимо сокращать объем проверки, т.е. не проводить инвентаризацию отдельных категорий имущества и обязательств. Особенно часто из категории инвентаризируемого имущества исключаются объекты, по которым не утверждены унифицированные формы по отражению результатов инвентаризации, -

незавершенное производство и вложения во внеоборотные активы, резервы предстоящих расходов и платежей и др. Эти формы должны быть разработаны организацией самостоятельно и утверждены в виде приложения к учетной политике.

Процесс проведения инвентаризации можно разделить на три этапа:

- подготовка;

- проверка фактического наличия имущества и документального подтверждения расходов и обязательств;
- принятие решений по результатам инвентаризации и отражение их в бухгалтерском учете.

Порядок отражения результатов инвентаризации в учете приведен в **ст. 12** Закона бухгалтерском учете, **п. 28** Положения по ведению бухгалтерского учета и бухгалтерской отчетности в Российской Федерации, **п.**

29,30 Методических указаний по инвентаризации, **п.** **36-**

76 Методических указаний по бухгалтерскому учету основных средств (Приказ Минфина России от 13 октября 2003 г. № 91н и **п.** **29-35**

Методических указаний по бухгалтерскому учету материально-производственных запасов (Приказ Минфина России от 28 декабря 2001 г. № 119н).

Выявленные при инвентаризации расхождения между фактическим наличием имущества и данными бухгалтерского учета отражаются в следующем порядке:

1) излишки запасов приходятся по рыночным ценам, и одновременно их стоимость относится:

- в коммерческих организациях - на финансовые результаты (вне реализационный доход),
- в некоммерческих организациях - на увеличение доходов;

2) суммы недостач и порчи запасов списываются с счетов учета по их фактической себестоимости, которая включает в себя договорную (учетную) цену запаса и долю ТЗР, относящуюся к этому запасу.

Запасы, которые испорчены, но могут быть использованы в организации или проданы (с оценкой), приходятся по рыночным ценам с учетом их физического состояния, и на эту сумму уменьшаются потери от порчи.

Недостача запасов и их порча списываются **счета «»** Недостачи и потери от порчи ценностей» в пределах норм естественной убыли **на счета** учета затрат на производство или (и) на расходы на продажу, сверх норм - за счет виновных лиц. Если они не установлены или суд отказал во взыскании убытков с этих лиц, то убытки от недостачи запасов и их порчи относятся на финансовые результаты (у коммерческой организации) или на увеличение расходов (у некоммерческой организации). Нормы убыли могут применяться, только если выявлены фактически недостачи.

Недостача запасов в пределах установленных норм естественной убыли определяется после зачета недостач запасов излишками по пересортице. Если в результате зачета по пересортице обнаружилась недостача запасов, то нормы естественной убыли должны применяться только по тому наименованию запасов, по которому установлен недостаток. При отсутствии нормы убыль рассматривается как недостаток сверх норм.

Согласно п.

31 Методических указаний по инвентаризации в материалах, представленных руководству организации для оформления списания недостач запасов и порчи сверх норм естественной убыли, должны содержаться документы, подтверждающие обращения в соответствующие органы (органы МВД России, судебные органы и т.п.) по фактам недостач и решения этих органов. Кроме того, следует приложить заключение о факте порчи запасов, полученное от соответствующих служб организации (отделов технического контроля, другой аналогичной службы) или специализированных организаций. Отсутствие таких документов - также распространенная ошибка, выявляемая аудитором в ходе проведения проверки.

Взаимный зачет излишков и недостач в результате пересортицы может производиться по решению руководства организации, только если излишки и недостачи:

- относятся к одному и тому же проверяемому периоду;
- обнаружены у одного и того же проверяемого лица;
- относятся к запасам одного и того же наименования;

- тождественны по количеству.

Нарушение одного из условий приведет к неправильному отражению доходов и расходов (потерь) организации. Например, нельзя признавать пересортицей излишек одного кладовщика при одновременной недостаче у другого, излишек одного вида МПЗ, если выявлена недостача другого вида МПЗ.

Одopusщенной пересортице материально-ответственные лица представляют подробные объяснения инвентаризационной комиссии. Отсутствие этих объяснений также рассматривается как ошибка.

Если в результате зачета недостач в качестве излишек по пересортице стоимость недостающих запасов окажется выше стоимости запасов, признанных излишками, то такая разница относится на виновных лиц. Приходование излишних запасов по стоимости недостающих без отнесения разницы на виновных лиц также является одной из ошибок при отражении результатов инвентаризации.

Результаты инвентаризации должны быть отражены в учете и отчетности того месяца, в котором была закончена инвентаризация, а по годовой инвентаризации - в годовой бухгалтерской отчетности. Однако на практике в связи с увеличением сроков принятия решений руководством организации и списания недостач результаты инвентаризации зачастую отражаются гораздо позднее фактического завершения.

Кроме того, необходимо понимать, что отражать излишки имущества путем зачисления рыночной стоимости на финансовый результат коммерческой организации и увеличение доходов некоммерческой организации или относить недостачу на счет виновных лиц можно только в том случае, когда выявляются именно излишки или недостачи. Иногдa в ходе инвентаризации обнаруживаются не излишки, а факты неотражения в учете каких-либо операций.

Например, имущество поступило в организацию, но не оприходовано, а его поставщик в ее учете числится дебитором по уплаченному авансу. При наличии неоспоримой связи между перечисленными платежами и неучтенными объектами они принимаются в учет по сумме фактических затрат (независимо от рыночной стоимости) и в корреспонденции с кредитами расчетов, т.е. не увеличивают прибыль организации.

Другой пример: организация не приняла в учет квартиру, приобретенную по договору аренды, арендные платежи отражала в качестве материальной помощи получателю аренды. В этом случае исправительные проводки тоже будут отличаться от записей по приходованию излишков.

Практическое занятие

1 Тема: Знакомство с программой 1С Предприятие

Цель: Изучение особенностей формирования регламентированной отчетности в программе «1С: Предприятие - Бухгалтерия предприятия 8».

Подготовка к занятию:

Изучить Приказ Минфина РФ от 6 июля 1999 г. № 43н «Об утверждении Положения по бухгалтерскому учету «Бухгалтерская отчетность организации» ПБУ 4/99» и ответить на вопросы теста:

1 Отчетный период -

- 1) период функционирования деятельности организации;
- 2) период, за который организация должна составлять бухгалтерскую отчетность;
- 3) период с даты государственной регистрации организации по 1 января следующего года;
- 4) период с 1 октября по 1 января следующего года.

2 Состав бухгалтерской отчетности:

- 1) показатели деятельности всех филиалов, представительств и иных подразделений (включая выделенные на отдельные балансы);
- 2) достоверная и полная информация о финансовом положении организации, финансовых результатах

е деятельности и изменениях ее финансовом положении;

3) нейтральная информация, которая не влияет на решение и оценки пользователей целью достижения predetermined результатов или последствий;

4) бухгалтерский баланс, отчет о прибылях и убытках, приложения к ним и пояснительная записка, а также аудиторское заключение, подтверждающее достоверность бухгалтерской отчетности организации, если она в соответствии с федеральными законами подлежит обязательному аудиту.

3 Как отражаются показатели об отдельных видах активов, обязательствах, доходах, расходах хозяйственных операций?

1) должны приводиться в бухгалтерской отчетности обособленно в случае их существенности, и если без знания о них заинтересованными пользователями невозможно оценка финансового положения организации или финансовых результатов ее деятельности;

2) могут приводиться в бухгалтерском балансе или отчете о прибылях и убытках общей суммой с раскрытием в пояснениях к бухгалтерскому балансу и отчету о прибылях и убытках, если каждый из этих показателей в отдельности существенен для оценки заинтересованными пользователями финансового положения организации или финансовых результатов ее деятельности;

3) должны приводиться в бухгалтерской отчетности обособленно в зависимости от срока обращения, и если без знания о них заинтересованными пользователями невозможно оценка финансового положения организации или финансовых результатов ее деятельности;

4) должны приводиться в бухгалтерской отчетности обособленно в случае их несущественности и если без знания о них заинтересованными пользователями невозможно оценка финансового положения организации или финансовых результатов ее деятельности.

4 Что должен характеризовать бухгалтерский баланс?

1) изменение имущественного и финансового положения организации;

2) изменения в динамике финансового положения организации;

3) финансовое положение организации по состоянию на отчетную дату;

4) финансовое положение организации за отчетный период.

5 Как должны представляться в бухгалтерском балансе активы и обязательства?

1) с подразделением в зависимости от срока обращения (погашения) на краткосрочные и долгосрочные;

2) подразделением активов и обязательств как краткосрочные, если срок обращения (погашения) по ним не более 10 месяцев после отчетной даты или продолжительности операционного цикла, если он превышает 10 месяцев;

3) активы и обязательства представляются как долгосрочные;

4) активы и обязательства представляются как долгосрочные, если срок обращения (погашения) по ним не более 12 месяцев после отчетной даты.

6 Отчет о прибылях и убытках должен характеризовать:

1) доходы и расходы организации на отчетную дату;

2) финансовые результаты деятельности организации за отчетный период;

3) балансовую прибыль организации за отчетный период;

4) чистую прибыль организации за отчетный период.

7 Пояснения к бухгалтерскому балансу и отчету о прибылях и убытках должны раскрывать:

1) сведения, относящиеся к учетной политике для целей налогообложения организации;

2) дополнительные данные, которые целесообразно включать в бухгалтерский баланс и отчет о прибылях и убытках;

3) дополнительные данные о движении отдельных видов имущества в течение отчетного периода, которые не обязательны для пользователей бухгалтерской отчетности для

реальной оценки финансового положения организации, финансовых результатов ее деятельности и изменений в ее финансовом положении;

4) сведения, относящиеся к учетной политике организации.

8 Какие дополнительные данные организации не должны раскрывать пояснения к бухгалтерскому балансу отчета о прибылях и убытках?

1) о наличии на начало и конец отчетного периода отдельных видов дебиторской задолженности;

2) о количестве акций, выпущенных акционерным обществом и полностью оплаченных; количестве акций, выпущенных, но не оплаченных или оплаченных частично; номинальной стоимости акций, находящихся в собственности акционерного общества, его дочерних и зависимых обществ;

3) о выручке от продажи товаров, продукции, работ, услуг за вычетом налога на добавленную стоимость, акцизов и п.п. налоговых обязательств платежей (нетто-выручка);

4) оба филированных лица.

9 В бухгалтерской отчетности недопускается:

1) зачет между статьями активов и пассивов, статьями прибылей и убытков, кроме случаев, когда такой зачет предусмотрен соответствующими положениями бухгалтерского учета;

2) включение числовых показателей в нетто-оценке, т.е. за вычетом регулирующих величин;

3) подтверждение результатами инвентаризации активов и обязательств;

4) соблюдение допущений и требований, предусмотренных

Положением бухгалтерского учета «Учетная политика организации» ПБУ 1/2008.

10 Публикация бухгалтерской отчетности вместе с итоговой частью аудиторского заключения в случаях, предусмотренных законодательством Российской Федерации, производится не позднее:

1) 1 июня года, следующего за отчетным, если иное не установлено законодательством Российской Федерации;

2) 1 марта года, следующего за отчетным, если иное не установлено законодательством Российской Федерации;

3) 1 апреля года, следующего за отчетным, если иное не установлено законодательством Российской Федерации;

4) 1 февраля года, следующего за отчетным, если иное не установлено законодательством Российской Федерации.

Подготовить бланк отчета по самостоятельной работе и получить допуск к занятию.

1	2	3	4	5
6	7	8	9	10

Задание на занятие:

Задание 1. Открыть программу «1С: Предприятие: Бухгалтерия 8.2». На панели функций регламентированная отчетность находится в «Отчеты».

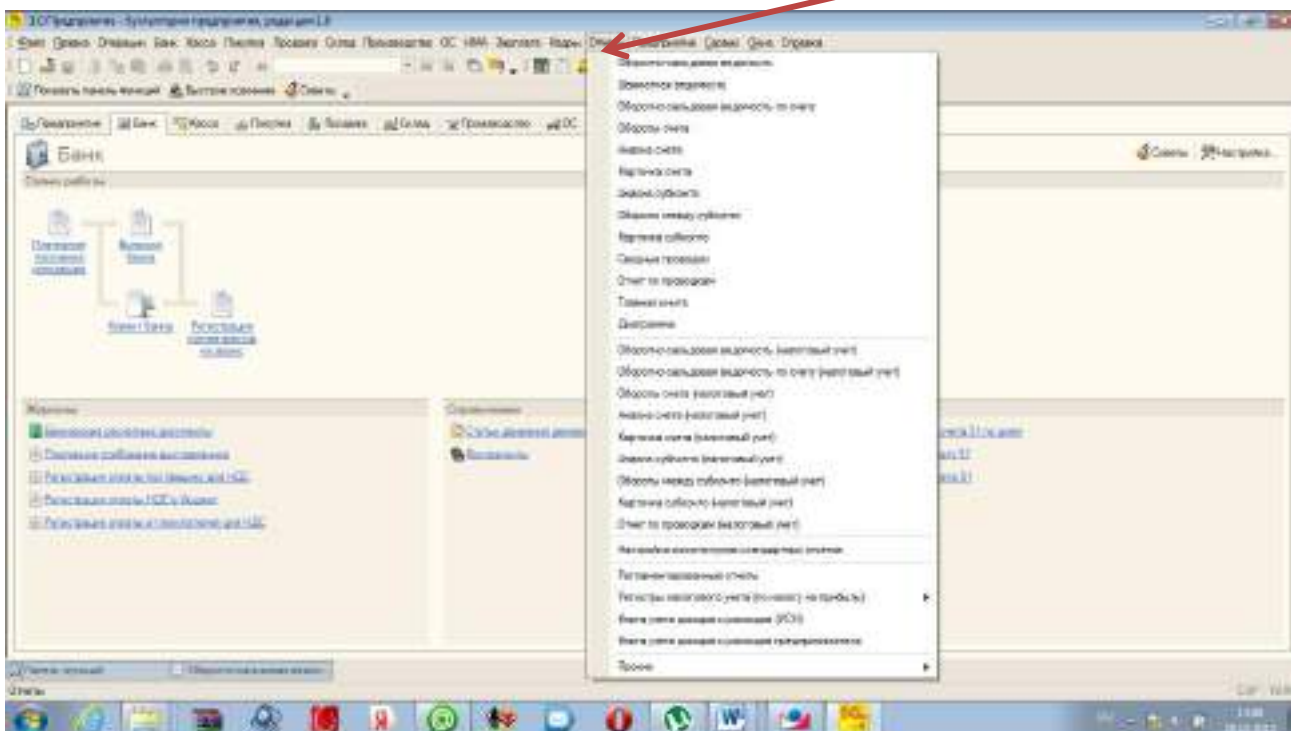

Ознакомиться с регистрами, необходимыми для формирования бухгалтерской отчетности:

- 1) оборотно-сальдовая ведомость;
- 2) шахматная ведомость;
- 3) оборотно-сальдовая ведомость.
- 4) Главная книга

Задание 2 Сформировать и вывести на печать:

- 1) оборотно-сальдовую ведомость;
- 2) шахматную ведомость;
- 3) Главную книгу;
- 4) оборотно-сальдовую ведомость по счетам 50.01; 51.01; 90.01; 90.09.

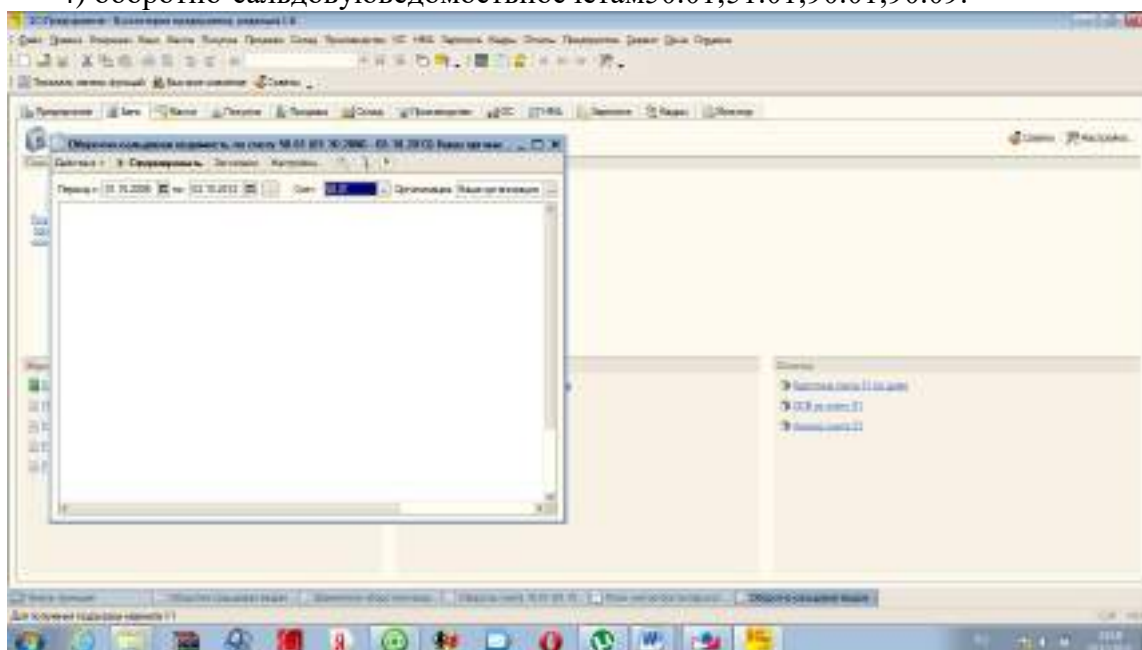

Задание 3 Ознакомиться с составом регламентированной отчетности, представленной в программе.

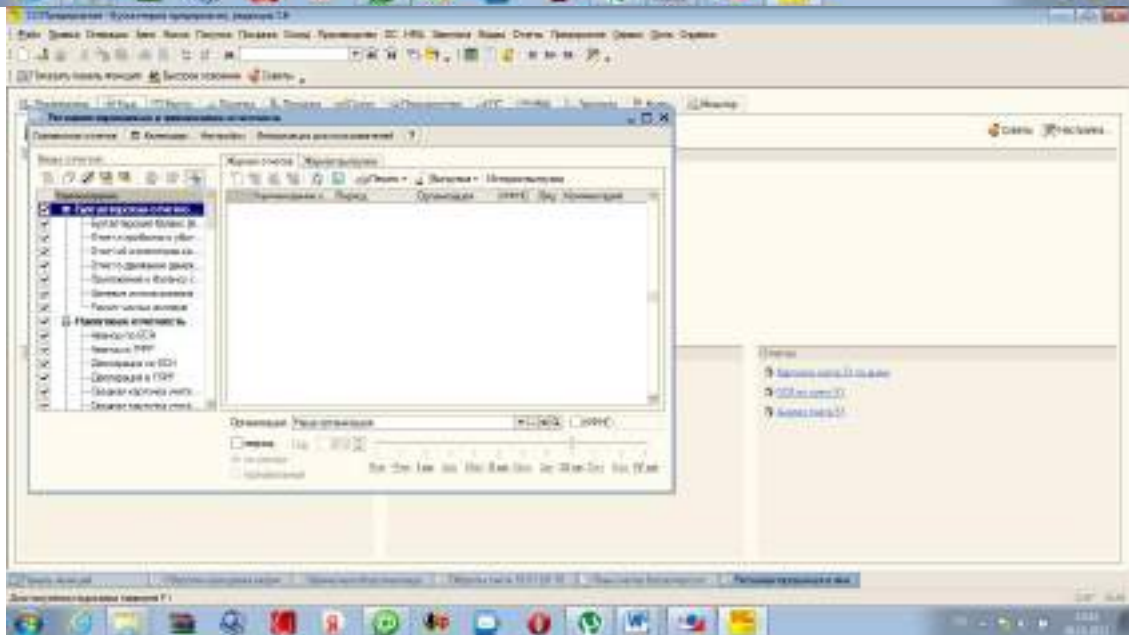
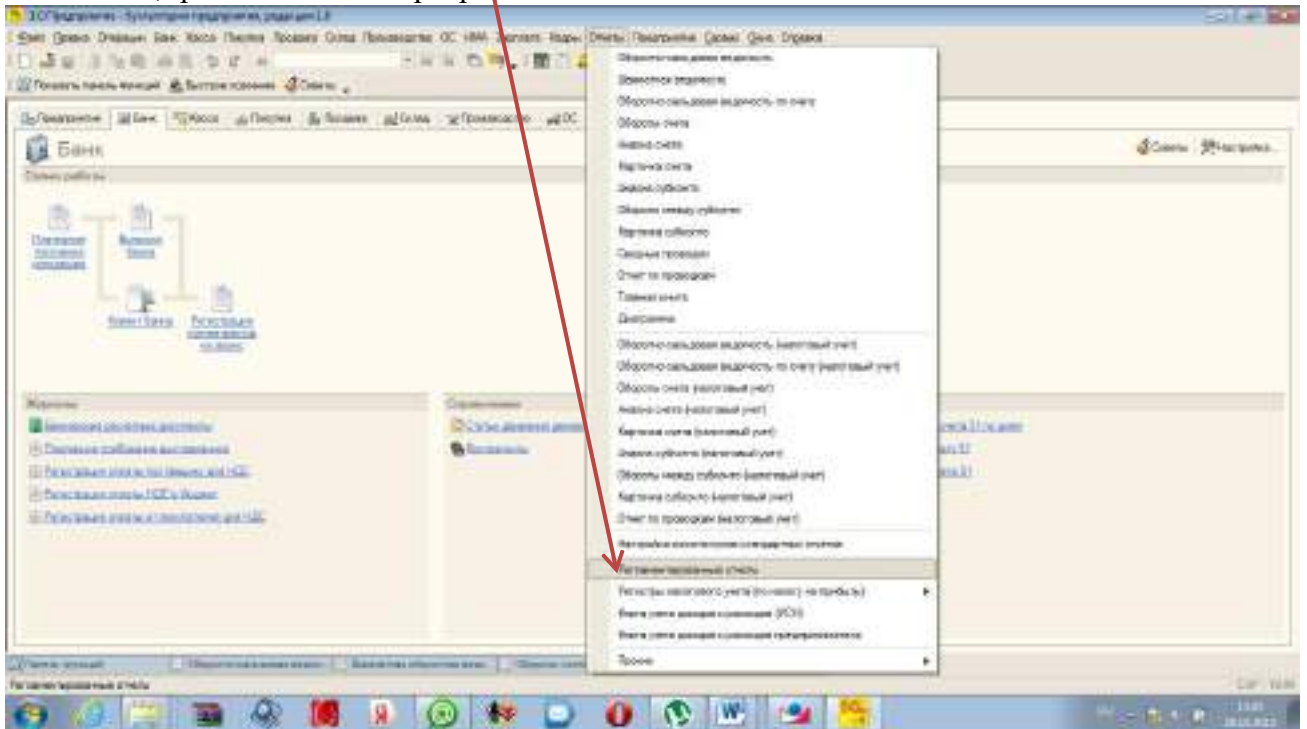

Задание 4 Сформировать бухгалтерскую отчетность на 1 октября в программе и вывести на печать

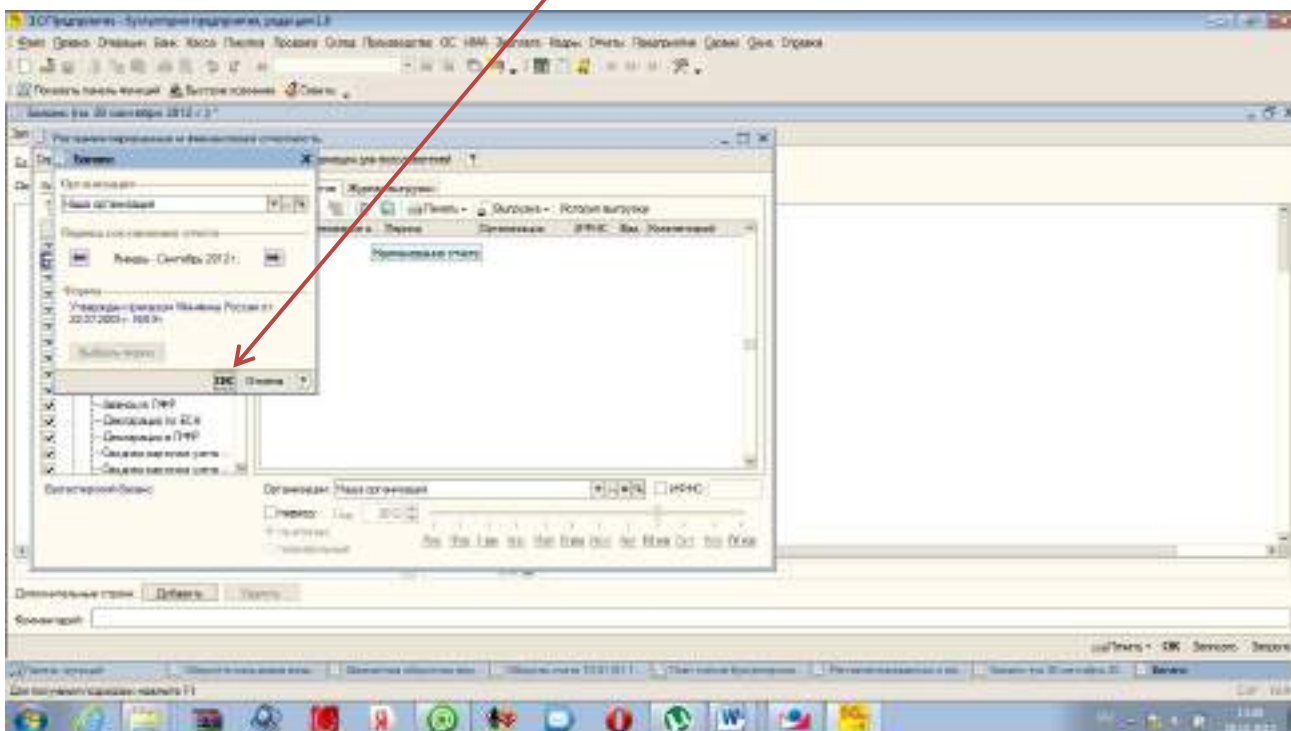

- 1) баланс;
- 2) отчетоприбылях и убытках (отчетофинансовых результатах);

Содержание отчета:

- 1 Номера и наименование занятия.
- 2 Цель занятия.
- 3 Последовательное выполнение заданий, оформленное письменно.
- 4 Ответы на контрольные вопросы.
- 5 Дата выполнения занятия.

Контрольные вопросы:

- 1 Какие регистры используются в программе «1С: Предприятие: Бухгалтерия 8.2» для формирования бухгалтерской отчетности?
- 2 Что входит в состав регламентированной отчетности в программе «1С: Предприятие: Бухгалтерия 8.2»?
- 3 Какие формы бухгалтерской финансовой отчетности представлены в программе «1С: Предприятие: Бухгалтерия 8.2»?
- 4 Для чего предназначен календарь в программе по регламентированной отчетности?

Практическое занятие 2

Тема: Классификация пользователей бухгалтерской отчетности

Цель: Знать классификацию пользователей бухгалтерской отчетности

Задание 1. - Заполните таблицу 1 - пользователи бухгалтерской отчетности
Таблица 1 - Пользователи бухгалтерской отчетности

Пользователь бухгалтерской отчетности	Основные интересы пользователей	Объект анализа бухгалтерской отчетности
1) администрация, управляющие		
2) персонал, служащие		

3)поставщики, покупатели, заказчики		
4)кредиторы,заимодавцы		
5)собственники,участники		
6)государственныеорганы		

Задание 2. – Заполните таблицу 2 – характеристика пользователей бухгалтерской отчетности

Таблица 2-Характеристика пользователей бухгалтерской отчетности

Внутренние		Внешние	
Группа пользователей	Требования к информации	Группа пользователей	Требования к информации
Руководители различных уровней управления			
Работники			

Задание 3.-

Произведите классификацию бухгалтерской отчетности по следующим признакам: по назначению, по периоду составления, по степени детализации и по степени обобщения.

Исходные данные:

- 1) ООО «Сириус» представило бухгалтерскую отчетность за 1 квартал 2018 г. дочерних зависимых обществ нет.
- 2) ООО «Сириус» представило обслуживающий банк отчетность о движении денежных потоков за 2018 г. и прогноз на 2019 г. с целью получения кредита.
- 3) ОАО «Агроимпекс» представило бухгалтерскую отчетность за 2018 г., включая показатели дочернего общества ЗАО «Агроинтел» (доля в капитале 75%).
- 4) Дочернее общество ЗАО «Агроинтел» представило отчетность головному обществу «Агроимпекс» о продажах по ассортименту продукции за 1 полугодие 2018 года.
- 5) Зависимое общество ООО «Союзавто» представило в головную организацию ОАО «Автомобилист» бухгалтерскую отчетность за 2018 год

Практическое занятие 3

Тема: Журнал хозяйственных операций

Цель: Закрепить знания по отражению корреспонденции счетов

Задание 1. – Сформировать хозяйственные операции

№ п/п	Содержание фактов хозяйственной жизни	Сумма, руб.	Корес.сч.	
			Дебет	Кредит
1.	-получен безвозмездно трактор -введен в эксплуатацию трактор	86 000 86 000		
2.	Приобретено производственное оборудование: - отпускная цена с учетом доставки - сумма НДС (20%) Итого	40 000 ? ?		
3.	Принято в эксплуатацию производственное оборудование	?		

4.	Вследствие физического износа списан комбайн - первоначальная стоимость - износ на дату выбытия - оприходованы материалы от списания - начислена заработная плата по демонтажу комбайна - произведены отчисления от заработной платы в внебюджетные фонды (30%) - определен финансовый результат от списания комбайна	240 000 240 000 12 000 3500 ? ?		
5.	Приобретен право на программный продукт - сумма НДС (20%) Итого	2 300 ? ?		
6.	Принято к учету право на нематериальный актив	?		
7.	Оплачены счета поставщиков за приобретенное имущество: - за производственное оборудование - за программный продукт Итого	? ? ?		
8.	Списан/зачтен/НДС, всего, в т.ч. - по производственному оборудованию - по программному продукту	? ? ?		
9.	Начислена амортизация по основным средствам: - основного производства - вспомогательного производства - общепроизводственного назначения - общехозяйственного назначения Всего	28 000 14 000 6 200 12 000 ?		
10.	Начислена амортизация по программному обеспечению	2 300		
11.	Приобретены корма - сумма НДС (10%) Итого	8600 ? ?		
12.	Приобретены витаминные добавки - сумма НДС (10%) Итого	4 100 ? ?		
13.	Приобретены ГСМ	13 100		
14.	Приобретены запасные части для ремонтной мастерской - сумма НДС (20%) Итого	29 400 ? ?		
15.	Перечислено поставщикам за приобретенные материалы (оплата 10%)	?		
16.	Израсходованы запчасти на ремонт с/х техники	12 800		
17.	Израсходованы ГСМ на работу автопарка	6200		

18.	Израсходованы в основном производстве			
	-корма	3 800		
	-витаминовые добавки	1500		

	Итого	?		
19.	Начисленаз/пработникам: -основногопроизводства -вспомогательногопроизводства - общепроизводственногоназначения - общехозяйственного назначенияВсего	16 200 7 900 4 200 6 100 ?		
20.	Произведеныотчисленияотз/п(30%) -основногопроизводства -вспомогательногопроизводства - общепроизводственногоназначения - общехозяйственного назначенияВсего	? ? ? ? ?		
21.	Удержаныизз/пработниковНДФЛ(13%)	?		
22.	Перечислено: -вовнебюджетныефонды -НДФЛ Итого	? ? ?		
23.	Поступилиденежныесредствасрасчетногосчета вкассудля выплаты з/п	34 721		
24.	Выплаченаз/пработникам	34 721		

Практическоезаяние4

Тема:Законодательныеосновыбухгалтерскойотчетности

Цель:Закреплениепрактическихнавыковпоопределениюуровнейнормативногорегулированию

Задание - Отнесите перечисленные документы к уровням нормативногорегулирования.

Исходныеданные:

1. Учетнаяполитикана
2018г.ООО«Примус»,утвержденнаяприказодиректораот25.12.2014г.№43
2. «Положение по ведению бухгалтерского учета и
бухгалтерскойотчетностивРФ»,утвержденноеприказомМФРФ№34нот29.07.
1998г.(сизменениямии дополнениями).
3. ПБУ11/2000«Информацияобаффилированныхлицах» (ПриказМФРФот13.01.2000г.
№5н).
4. Оформахбухгалтерскойотчетностиорганизаций.ПриказМФРФот22.07.2003г.№67н
5. Методические рекомендации по составлению и
представлениюсводной(консолидированной)бухгалтерскойотчетности.ПриказМФР
Фот30.12.96г.
№112

Практическоезаяние5

Тема:Требования,предъявляемыекбухгалтерскойотчетности

Цель:Знатьтребованияпредъявляемыекбухгалтерскойотчетности

Задание-

Обобщитевтабличнойформепроцедурныеикачественныетребованиякбухгалтерской
отчетности.

Исходныеданные:

Таблица1-требованиякбухгалтерской(финансовой)отчетности

Процедурныетребования (составлениеипредставлениеотчетности)	Качественныетребования (содержаниепоказателейотчетности)
--	---

...	
-----	--

....	
------	--

Практическое занятие 6

Тема: Составление промежуточной отчетности

Цель: Привитие и закрепление навыков по составлению промежуточной бухгалтерской отчетности (бухгалтерский баланс)

Задание 1.-

На 01.04.2018 года организации имеются остатки по приведенным ниже счетам (Таблица 1). Составить баланс на начало отчетного периода.

Таблица 1 – Выписка из Главной книги ОООТК «Солнце»

№	Счета	Сумма, руб.
1	Основные средства-01	169700
2	Амортизация основных средств-02	51800
3	Материалы-10	40800
4	Готовая продукция-43	109200
5	Касса-50	5800
6	Расчетный счет-51	358500
7	Расчеты бюджетом по налогам-68	27900
8	Уставный капитал-80	170000
9	Резервы предстоящих расходов и платежей-96	12100
10	Расчеты поставщиками (кредиторская задолженность) -60	38000
11	Краткосрочные кредиты банка-66	31000
12	Расчеты внебюджетными фондами-69	6300
13	Расчеты с прочими кредиторами, дебиторами (дебиторы)-76	33700
14	Расчеты по оплате труда-70	50000
15	Прибыли и убытки (прибыль)-99	97700
16	Доходы будущих периодов-98	63000
17	Резервный фонд-82	17000
18	Долгосрочные кредиты банка-67	84000
19	Нераспределенная прибыль прошлых лет-84	47000
20	Расчеты с подотчетными лицами (дебиторы)-71	80000
21	Краткосрочные займы-66	101900

Практическое занятие 7

Тема: Правила несения исправлений в бухгалтерскую отчетность

Цель: Привитие практических навыков по исправлению ошибок, сверке данных аналитического и синтетического учета.

Именно несоблюдение отдельных положений законодательно-нормативных документов о предоставлении бухгалтерской отчетности приводит к ошибкам при составлении бухгалтерской отчетности. Часто встречающиеся ошибки можно условно разделить на три группы:

- организационные - ошибки, связанные с неправильным определением состава бухгалтерской отчетности, периодичности ее составления;
- технические - неправильное заполнение отдельных реквизитов и арифметические ошибки, возникающие при заполнении форм отчетности;
- методологические - возникают в связи с неправильным ведением бухгалтерского учета и, как следствие, ошибками при перенесении данных учета в отчетность.

1 Организационные ошибки. Каждая организация обязана составлять бухгалтерскую отчетность по результатам отчетного периода (промежуточная)

и отчетного года (годовая). В полном объеме составляет только годовая бухгалтерская

отчетность. Квартальную и месячную бухгалтерскую отчетность допускается составлять лишь в объеме первых двух форм: бухгалтерского баланса и отчета о прибылях и убытках.

Кодной из основных организационных ошибок формирования бухгалтерской отчетности и, без сомнения, можно отнести несоставление промежуточной отчетности за месяц. В соответствии с п. 3 ст. 14 Закона о бухгалтерском учете в организации должна быть составлена квартальная и месячная бухгалтерская отчетность. Обычно сотрудники бухгалтерии в этом случае считают, что достаточно составлять месячную бухгалтерскую отчетность в электронном виде, поскольку она не передается внешним пользователям (например, в налоговые органы). Однако при этом не учитывается **п. 6 ст. 13** данного Закона, который требует составлять и хранить бухгалтерскую отчетность на бумажных носителях. Аналогичную ошибку зачастую допускают организации, представляющие отчетность в налоговые органы в электронном виде.

Почему в данных организациях обычно отсутствует полный комплект бухгалтерской отчетности на бумажных носителях, подписанный руководителем и главным бухгалтером.

При составлении первой бухгалтерской отчетности, вновь созданной организацией, необходимо учитывать положения **п. 2 ст. 14** Закона о бухгалтерском учете, устанавливающие, что для организаций, созданных после 1 октября, первым отчетным годом считается период с даты их государственной регистрации по 31 декабря следующего года.

Распространенной организационной ошибкой является также не правильное определение состава бухгалтерской отчетности организациями, являющимися субъектами малого предпринимательства. В соответствии с **п. 3**

Указаний об объеме форм бухгалтерской отчетности субъектов малого предпринимательства, не обязаны проводить аудиторскую проверку бухгалтерской отчетности, могут принять решение о том, что в состав годовой бухгалтерской отчетности они включают только **баланс** и **отчет** о прибылях и убытках. Обычно такие организации ошибочно не оформляют решение о составлении годовой бухгалтерской отчетности в упрощенном порядке.

Кроме того, ошибочно составляют годовую бухгалтерскую отчетность в неполном объеме организации малого бизнеса, которые должны проводить обязательную аудиторскую проверку из-за превышения предельных значений выручки от реализации (50 млн. руб.) или валюты баланса (20 млн. руб.).

Зачастую приходится сталкиваться с случаями полного несоставления бухгалтерской отчетности организациями малого предпринимательства, перешедшими на упрощенную систему налогообложения в соответствии с положениями Налогового кодекса РФ. При этом должностные лица таких организаций ссылаются на п. 3 ст. 4 Закона о бухгалтерском учете, который якобы освобождает их от обязанностей ведения бухгалтерского учета. Однако они не обращают внимание на то, что помимо этого Закона есть другие законодательные акты, требующие ведения бухгалтерского учета.

Вряд ли ст. 4 данного Закона прямо указывает на обязанность ведения бухгалтерского учета и составления бухгалтерской отчетности ООО и АО. Необходимо еще помнить, что практически все уставы организаций содержат положения о ведении бухгалтерского учета и составлении бухгалтерской отчетности. Минфин России в ряде писем также указывал на недопустимость отсутствия ведения бухгалтерского учета и составления бухгалтерской отчетности в ООО и АО. Более того, отсутствие бухгалтерской отчетности в данных организациях приводит к невозможности распределять полученную прибыль собственниками, увеличивать или уменьшать уставный капитал, проводить годовые собрания собственников и т.п.

В отдельных случаях не ведение бухгалтерского учета может привести и к претензиям со стороны налоговых органов. Например, когда организация, не

ведущая бухгалтерский учет и не составляющая бухгалтерскую отчетность, принимает решение

о

распределении дивидендов между собственниками и использует при выплате дивидендов пониженную ставку НДФЛ.

Достаточно распространенной ошибкой является непроведение организациями обязательной аудиторской проверки годовой отчетности. При этом отчетность оказывается неполной, что приводит к получению требований от внешних пользователей (в частности, налоговых органов) о предоставлении аудиторского заключения. В противном случае организация и ее должностных лиц может быть наложен штраф.

В соответствии со **ст. 12** Закона о бухгалтерском учете перед составлением годовой отчетности все организации обязаны проводить инвентаризацию активов и обязательств. Ее отсутствие в установленные сроки не позволяет считать составленную бухгалтерскую отчетность достоверной и зачастую является причиной отказа в выдаче безусловного положительного аудиторского заключения.

2 Технические ошибки. Одна из наиболее распространенных технических ошибок

- в порядке подписания форм отчетности. В основном это касается организаций, в которых бухгалтерский учет ведет главный бухгалтер, а специализированная организация или бухгалтер-специалист по договору подряда. В соответствии с **ст. 13** Закона о бухгалтерском учете в этом случае подписывать отчетность за главного бухгалтера должен руководитель специализированной организации или бухгалтер-специалист. На практике же зачастую подпись за главного бухгалтера ошибочно ставит руководитель организации, в которой ведется бухгалтерский учет.

В Российской Федерации показатели бухгалтерской отчетности должны указываться в тысячах или миллионах рублей без десятичных знаков. Однако некоторые бухгалтеры и работники по-прежнему пытаются указывать данные бухгалтерской отчетности в рублях по аналогии с данными налоговой отчетности. Этой ошибкой способствует наличие такой возможности в ряде распространенных бухгалтерских компьютерных программ.

При проверке отчетности приходится сталкиваться с отсутствием в ней реквизита «Дата подписания отчетности». Необходимо отметить, что в типовых бланках бухгалтерской отчетности предусмотрено четыре разные даты.

1. Отчетная дата бухгалтерской отчетности - для годовой отчетности это 31 декабря отчетного года, а для промежуточной - последняя дата отчетного периода.

2. Дата утверждения бухгалтерской отчетности - это дата проведения общего годового собрания собственников организации, на котором рассмотрены итоги ее деятельности за отчетный год. Обычно это дата протокола общего собрания или решения собственника об утверждении финансовых итогов деятельности организации. В соответствии с законодательством РФ для АО дата утверждения годовой бухгалтерской отчетности должна быть в пределах с 1 февраля до 30 июня года, следующего за отчетным, а для ООО - с 1 февраля до 30 апреля года, следующего за отчетным. Если отчетность предоставляется внешним пользователям до проведения общего собрания собственников, реквизит «Дата утверждения» не заполняется. Не заполняется он и в промежуточной отчетности.

3. Дата отправки (принятия) бухгалтерской отчетности - это дата отправки отчетности внешним пользователям (по почте, электронным каналам связи и т.п.). Она может быть различной в зависимости от того, когда направлена отчетность тем или иным пользователям. При фактической передаче отчетности внешним пользователям указывается дата ее принятия последними.

4. Дата подписания бухгалтерской отчетности - важнейший реквизит, поскольку от его наличия зависит признание отчетности достоверной. Даты подписания отчетности должны быть учтены все изменения, которые могли произойти с

организацией после отчетной даты. Кроме того, организация не сможет получить аудиторское заключение, если ее бухгалтерская отчетность не содержит дату подписания. Ведь

соответствии с нормативными документами по аудиторской деятельности запрещено выдавать заключение о достоверности отчетности раньше даты ее подписания.

3 Методологические ошибки. Достаточно часто при составлении бухгалтерского баланса бухгалтеры нарушают п. 34 ПБУ 4/99, согласно которому не допускается зачет между статьями активов и пассивов. На практике же бухгалтеры ошибочно

производят зачет между различными статьями дебиторской и кредиторской задолженности. В результате имуществом организации, отраженное в отчетности, оказывается недостоверным. Особенно часто организации отражают в балансе сальдированный остаток по счету 68 «Расчеты по налогам и сборам» и счету 76 «Расчеты с разными дебиторами и кредиторами».

Аналогичной является ошибка, связанная с искусственным раздуванием валюты баланса за счет неправильного закрытия задолженности по контрагентам.

Например, когда организация в отчетном периоде перечислила аванс, отраженный по дебету счета

60 «Расчеты с поставщиками и подрядчиками», субсчет «Авансы выданные», и уже получила до отчетной даты в счет этого аванса товары (работы, услуги), отраженные по кредиту счета 60, субсчет «Расчеты по полученным товарам (работам, услугам)». Если организация своевременно не провела зачет между различными субсчетами счета 60, валюта бухгалтерского баланса оказывается завышенной.

Подобная ошибка

возникает, когда организация ведет аналитический учет по контрагентам в разрезе каждого первичного документа. В этом случае, если организация своевременно не производит закрытие выставленных документов оплатой, также может возникнуть «раздувание» валюты баланса за счет того, что по одной и той же организации на одном и том же аналитическом счете числится как кредиторская, так и дебиторская задолженность.

Несмотря на кажущуюся незначительность, данная ошибка может иметь весьма существенный характер и даже привести к признанию бухгалтерской отчетности недостоверной в целом. Кроме того, в небольших организациях такие ошибки зачастую приводят к необходимости проведения обязательного аудита из-

за ошибочного превышения валюты баланса значения 20 млн. руб., что влечет для организации дополнительные, ничем необоснованные расходы.

Еще одна методологическая ошибка -

отражение выданных организацией безвозмездных займов (займов с нулевой процентной ставкой) в составе финансовых вложений. В соответствии с п. 2 ПБУ 19/02 одним из условий принятия к

бухгалтерскому учету активов в качестве финансовых вложений является способность приносить организации экономические выгоды (доход). Очевидно, что предоставление беспроцентных займов дохода не приносит, а следовательно, отражать данные активы в бухгалтерской отчетности необходимо как прочие и зачислять их в состав прочей дебиторской задолженности.

Сведения, содержащиеся в бухгалтерской отчетности организации, оказываются неполными, если при составлении отчетности не указывается имущество, числящееся

на балансовых счетах. Так, типичной ошибкой является отсутствие в бухгалтерском балансе сведений об арендованных организацией основных средствах или нематериальных активах, находящихся в пользовании.

При проверках ООО приходится сталкиваться с ошибкой, связанной с не отражением в Отчете об изменении капитала размера чистых активов.

Данный подход противоречит нормам Закона об ООО, согласно которым чистые активы необходимы для оценки значительного количества показателей. Например, пока затель чистых активов используется в ст. 29 указанного Закона для оценки возможности

выплаты дивидендов организацией, а в п. 3 ст. 20 - для оценки возможности функционирования организации в будущем. Ссылка на то, что в настоящее время не утверждён федеральный закон, определяющий порядок расчёта чистых активов для

обществ с ограниченной ответственностью, предусмотренный ст. 20 Закона об ООО, не может являться оправданием.

Расчет чистых активов для указанных организаций необходимо производить в соответствии с Порядком оценки стоимости чистых активов акционерных обществ.

Значительное число организаций при составлении отчета о движении денежных средств ошибочно отражают все денежные потоки организации по текущей деятельности. Это обусловлено настройкой большинства бухгалтерских программ, которые по умолчанию предлагают именно такое заполнение данной формы.

Однако в соответствии с **п.**

29 ПБУ 4/99 отчет о движении денежных средств должен характеризовать изменения в финансовом положении организации в разрезе текущей, инвестиционной и финансовой деятельности. Определенные виды деятельности дано в **п.15** Указаний о порядке составления отчетности:

- текущая - деятельность, преследующая извлечение прибыли в качестве основной цели либо не имеющая извлечения прибыли в качестве цели в соответствии с предметом деятельности, т.е. производством промышленной, сельскохозяйственной продукции, выполнением строительных работ, продажей товаров, оказанием услуг общественного питания, заготовкой сельскохозяйственной продукции, сдачей имущества в аренду и др.;

- инвестиционная - деятельность, связанная с приобретением земельных участков, зданий и иной недвижимости, оборудования, нематериальных активов и других внеоборотных активов, а также их продажей; осуществлением собственного строительства, расходов на НИОКР, финансовых вложений (приобретение ценных бумаг других организаций, в том числе долговых, вклады в уставные (складочные) капиталы других организаций, предоставление займов и т.п.);

- финансовая - деятельность, в результате которой изменяются величина и состав собственного капитала организации, заемных средств (поступления от выпуска акций, облигаций, предоставления другим организациям займов, погашение заемных средств).

Еще одной методологической ошибкой является формальное отношение большинства главных бухгалтеров к составлению Пояснения к Бухгалтерскому балансу и Отчету о прибыли и убытках. А между тем данный элемент отчетности - один из наиболее важных и существенных. Формальное его составление, не отражение в Пояснении обязательной информации могут повлечь за собой признание бухгалтерской отчетности в целом недостоверной.

Задание 1.

В ноябре 2018 года бухгалтер организации произвел сверку расчетов с фирмой, осуществляющей услуги связи, за октябрь 2018 года. В результате выяснилось, что бухгалтер занизил затраты по оплате услуг связи, которые носят производственный характер. На расходы по обычным видам деятельности фактически была отнесена сумма 2360 руб. (в том числе НДС - 360 руб.), а нужно было - 2950 руб. (в том числе НДС - 450 руб.). Так как это ошибка отчетного года, выявленная до окончания этого года, то какими проводками в бухгалтерском учете организации в ноябре 2018 года будет отражено исправление?

Задание 2.

В июне 2017 г. при приеме отчета кладовщика за май 2017 г. бухгалтер ООО «Ромашка» обнаружила печатку на общую сумму 1800 руб. 31 мая 2017 г. от ООО «Союз» поступили товары на сумму 5347 руб. (в т.ч. НДС - 815,64 руб.). Кладовщик Смирнова С.И. оприходовал товары на сумму 3547 руб. (в т.ч. НДС - 541,06 руб.). По словам кладовщика, отчет не был сдан в бухгалтерию т.к. с 01.06.2017 г. по 15.06.2017 г. она находилась на больничном. Так как это ошибка отчетного года, выявленная до ок

ончания этого года, то какими проводками в бухгалтерском учете организации в июне 2017 года будет отражено исправление?

Задание 3.

В феврале 2018 года был проведен аудит. По итогам проверки выявлено, что неверно сформирована первоначальная стоимость объекта основных средств (Задание 2), в результате чего завышены расходы по обычным видам деятельности организации на 10 000 руб. и неправильно определен размер ежемесячной суммы амортизации. Первоначальная стоимость оборудования должна составлять 210 000 руб. (200 000 руб. + 10 000 руб.), а величина амортизационных отчислений в месяц - 4200 руб. (210 000 руб. : 50 мес.).

Бухгалтер организации классифицировал данную ошибку как существенную (5%). Какие корректирующие записи должен сделать бухгалтер на основании справки?

Задание 4.

20 декабря 2018 года организация выставила своему контрагенту акты выполненных работ и счет-фактуру на общую сумму 11 800 руб. (в том числе НДС - 1 800 руб.).

В декабре в бухгалтерском учете были произведены следующие записи:

Дебет 62, Кредит 90, субсчет «Выручка» - 11 800 руб. -

отражена выручка за выполнение работ;

Дебет 90, субсчет «Налог на добавленную стоимость», Кредит 68, субсчет «Расчеты по НДС» - 1 800 руб. - начислен НДС на сумму выручки.

В феврале 2013 года после подписания бухгалтерской отчетности за 2012 год при сверке взаиморасчетов было обнаружено, что сумма отраженной в учете выручки занижена на 80 руб. Данная ошибка (0,7%) является несущественной для организации и не может повлиять на экономические решения пользователей, принимаемые ими на основе бухгалтерской отчетности.

Как будет отражено исправление данной ошибки в учете в момент ее обнаружения?

Задание 5.

Организация при составлении бухгалтерской отчетности за 2018 год допустила существенную ошибку, приведшую к занижению себестоимости на 130 000 руб. и соответствующему завышению чистой прибыли в бухгалтерской отчетности. Чистая прибыль оказалась завышенной на 48,1%, что позволило классифицировать данную ошибку как существенную в отчетности за 2018 год.

Какие записи должны быть сделаны в бухгалтерском учете текущего отчетного периода (2019.)?

Как корректировка отразится в балансе и отчете о прибылях и убытках за 2013 год?

Задание 6.

Организация в 2018 году после утверждения отчетности за 2017 год обнаружила существенную ошибку прошлого 2016 года: в составе себестоимости не были учтены расходы в размере 2 млн. руб.

Сделайте запись в бухгалтерском учете, отражающую ошибку 2016 года.

Как в бухгалтерском балансе за 2018 год будут скорректированы вступительные остатки на 1 января по статьям незавершенного производства и нераспределенной прибыли?

Задание 7.

Организация представляет отчетность за 2018 год и в ней приводит сопоставимые данные за три года, включая 2017 и 2016 годы. После утверждения отчетности за 2018 год была обнаружена существенная ошибка за 2016 год.

Подлежат ли корректировке данные о нераспределенной прибыли организации за 2018 и 2017 годы и почему?

Практическое занятие

Тема: Решение сквозной задачи.

Цель: Закрепление знаний по отражению корреспонденции счетов

1. Условная информация хозяйствующему субъекте

Открытое акционерное общество «Бытсервис» с численностью 182 человек осуществляет следующие основные виды деятельности:

- производство кирпича
- ремонтные работы
- услуги проката
- торговую деятельность на территории арендованного торгового павильона

Кроме этих основных видов деятельности ОАО «Бытсервис», имеет лишние помещения в цехах, сдаваемых в краткосрочную аренду.

Число обыкновенных акций, находящихся в обращении на начало отчетного года - 20530 шт. Номинальная цена одной акции - 50 руб.

Учетной политикой ОАО «Бытсервис» предусмотрено следующее:

- начисление амортизации НМА производится линейным способом с применением счета 05;

- учет материалов ведется на счете 10, без применения счетов 15 и 16;

- готовая продукция учитывается на счете 43 по фактической стоимости. Счет 40

«Выпуск продукции» не применяется

- учет товаров ведется на счете 41 по продажным ценам (с учетом торговой наценки (скидки));

внеобходимых случаях образуется резерв под снижение стоимости готовой продукции и товаров;

распределение управленческих расходов производится пропорционально полученному доходу от продажи продукции, выполнения работ или оказания услуг; эти расходы полностью включаются в себестоимость проданной продукции (товаров, работ, услуг) и списывается бухгалтерской записью Дт 90 Кт 26

внеобходимых случаях образуется резерв по сомнительным долгам и под обесценение финансовых вложений;

- существенным признаются показатели, которые к общему итогу соответствующих данных составляют 5% и более.

Рабочим планом счетов ОАО «Бытсервис» предусмотрены следующие субсчета: 02-

1 - амортизация собственных основных средств

02-2 - амортизация имущества, сдаваемого в

прокат 44-1 - расходы на продажу товаров

44-2 - коммерческие

расходы 50-1 -

касса организации

50-3 - денежные документы

58-1 - краткосрочные финансовые

вложения 58-2 -

долгосрочные финансовые вложения

59-1 - резерв под обесценение краткосрочных финансовых

вложений 59-2 - резерв под обесценение долгосрочных финансовых

вложений

2. Информация об остатках на бухгалтерских счетах на конец 2017 года.

На 31 декабря 2017 года имелись остатки по следующим счетам бухгалтерского учета (Таблица 1)

Таблица 1.

Остатки по счетам бухгалтерского учета в ОАО «Бытсервис» на 31 декабря 2017 года
(в рублях)

№балансового Счета	Остатки по счетам (в рублях)	
	Дебетовое	Кредитовое
1	2	3
01	8 280 370	-
02-1	-	1640 500
02-2	-	9 600
03	86 560	-
04	73 210	-
05	-	5 400
09	-	-
10	494 680	-
14	-	37 000
19	40 500	-
20	-	-
26	-	-
41	450 000	-
42	-	36 000
43	560 000	-
44-1	-	-
44-2	14 780	-
45	85 620	-
50-1	1250	-
50-3	540	-
51	88650	-
52	65200	-
55	-	-
58-1	100000	-
58-2	28500	-
59-2	-	1420
60	25000	2546960
62	826 260	315 000
63	-	-
66	-	150 000
67	-	2550790
68	-	258640
69	-	850000
70	-	412500
71	120	2560
73	40 000	-
75	-	245680
76	8650	251260
77	-	-
80	-	1026500
81	8150	-
82	-	86200
83	-	54400
84	-	68520
86	-	36600
90	-	-

91	-	-
96	-	-
97	14560	-
98	-	707070
99	-	-
Итого	11 292 600	11 292 600

После документального подтверждения всех хозяйственных операций за год, произведенная их обработка. Каждая из ста двадцати, приведенных в журнале операций (таблица 2), отражена корреспонденциями счетов

Таблица 2

Журнал хозяйственных операций ОАО «Бытсервис» за 2018 год

№п/п	Наименование хозяйственной операции	Сумма, руб.	Корр. счетов	
			Дт	Кт
1.	Акцептован счет-фактура поставщика за грузовой автомобиль, предназначенный для производственных нужд:			
	-стоимость	320 540		
	НДС(20%)	?		
2.	Акцептован счет-фактура поставщика за перегон грузового автомобиля:			
	Стоимость услуги	8560		
	НДС	?		
3.	Введен в состав основных средств грузовой автомобиль по первоначальной стоимости	?		
4.	Продано здание досугового центра. На расчеты с разным и дебиторами отражен прочий доход от продажи с учетом НДС 20%	1982997		
5.	Начислен НДС от продажи здания досугового центра	?		
6.	Списана амортизация по проданному зданию досугового центра	124 099		
7.	Списана первоначальная стоимость здания досугового центра	1 551 236		
8.	Списана остаточная стоимость здания досугового центра	?		
9.	В результате дорожно-транспортного происшествия вышел из строя грузовой автомобиль. Списывается с баланса:			
	-первоначальная стоимость	272 448		
	-амортизация	201 612		
	-остаточная стоимость	?		
10.	Оприходованы запчасти (бывшие в употреблении) от разборки грузового автомобиля	4359		
11.	Списаны электроды, используемые при резке грузового автомобиля	305		
12.	Начислена зарплата рабочему, занятому на демонтаже грузового автомобиля	1445		

13.	Произведены отчисления в фонды социального страхования в ФСС от несчастных случаев от	?		
-----	---	---	--	--

	зарплата этого работника(35%)			
14.	От страховой компании на расчетный счет получена страховая сумма за грузовой автомобиль, попавший в аварию	70 000		
15.	Отражена прибыль-результат от чрезвычайных ситуаций	1267		
16.	Списывается амортизируемая часть безвозмездно полученного имущества	56 328		
17.	Начисление страхового взноса по договору добровольного страхования транспортных средств отражено на расчеты с разными кредиторами	15 000		
18.	Перечислен с расчетного счета страховой взнос	15 000		
19.	Списан страховой взнос на затраты основного производства(произготовлению кирпича)	15 000		
20.	Отнесено на расчеты с прочими дебиторами и кредиторами отрицательная деловая репутация как прочий доход	12 823		
21.	Отражена стоимость исключительного права на товарный знак по расчетам с поставщиками:			
	-стоимость	30 000		
	НДС(20%)	?		
22.	Отражены расходы по регистрации договора уступки исключительного права на товарный знак Роспатенте по расчетам с прочими кредиторами	18 000		
23.	Оплачены с расчетного счета расходы по регистрации договора уступки исключительного права на товарный знак Роспатенте	18 000		
24.	Перечислены средства с расчетного счета по договору уступки поставщикам	?		
25.	Учтено в составе нематериальных активов исключительное право на товарный знак	48 000		
26.	Начислена амортизация по имуществу, сдаваемому в прокат	14369		
27.	С расчетного счета перечислены инвестиции АО «Новый век» на срок 3 года	400 000		
28.	Зачтены авансы выданные на капитальное строительство в погашение задолженности подрядчикам	25 000		
29.	На задолженность с прочими кредиторами отнесена стоимость лицензии на право ведения ремонтных работ сроком на 2 года:			
	-стоимость	10 650		
	НДС(20%)	?		
30.	Оплачено с расчетного счета стоимость лицензии	?		

31.	Списана часть стоимости лицензии на управленческие нужды	6583		
32.	Акцептован счет-фактура поставщика за кухонные гарнитуры, предназначенные для продажи:			
	-стоимость	113 600		
	НДС(20%)	?		

33.	Произведена торговая наценка на кухонные гарнитуры	17 040		
34.	Отражена выручка от продажи легковых автомобилей и кухонных гарнитуров	482 688		
35.	Начислен НДС от продаж товаров	?		
36.	Погашена с расчетного счета задолженность поставщикам за купленные товары	236 320		
37.	Списана торговая наценка по проданным товарам	-42432		
38.	Списана продажная стоимость товара	409 058		
39.	Начислена зарплата продавцам	15 000		
40.	Произведены отчисления в фонды социального страхования и в ФСС от несчастных случаев от зарплаты продавцов	?		
41.	Акцептован счет-фактура за аренду торгового павильона по расчетам с разными кредиторами:			
	-стоимость	8650		
	НДС	?		
42.	Погашена с расчетного счета задолженность за аренду торгового павильона	10 207		
43.	Списаны торговые расходы за продажу	28 900		
44.	Отражен финансовый результат – прибыль от торговой деятельности	13 532		
45.	Начислена амортизация нематериальных активов (производства кирпича)	5896		
46.	Начислена амортизация нематериальных активов, используемых в управленческих целях	3417		
47.	Начислена зарплата работникам основного производства, изготавливающим кирпич силикатный	52 630		
48.	Начислена зарплата ремонтной бригаде	79 950		
49.	Начислена зарплата рабочим пункта проката имущества	3256		
50.	Произведены отчисления в фонды социального страхования и в ФСС от несчастных случаев от зарплаты рабочих, изготавливающих силикатный кирпич	?		
51.	Произведены отчисления в фонды социального страхования и в ФСС от несчастных случаев от зарплаты рабочих ремонтной бригады	?		
52.	Произведены отчисления в фонды социального страхования и в ФСС от несчастных случаев от зарплаты рабочих пункта проката	?		
53.	Начислена зарплата АУПОАО «Бытсервис»	41156		
54.	Произведены отчисления в фонды социального страхования и в ФСС от несчастных случаев от зарплаты АУП	?		
55.	Начислено пособие по временной нетрудоспособности	26 354		
56.	Акцептован счет-фактура поставщика за строительные материалы, топливо и прочие			

	ценности:			
	-стоимость	315 624		
	НДС(20%)	?		
57.	Списаны материалы на ремонтные работы, выполненные подрядным способом	220 937		
58.	Списано сырье на изготовление кирпича	414 494		
59.	Списана краска на ремонт имущества, предназначенного для сдачи в прокат	854		
60.	Акцептован счет-фактура поставщика за электроснабжение:			
	а) здания цеха по производству кирпича	4652		
	б) прокатного пункта	342		
	в) здания управления	3864		
	г) помещения, сдаваемого в аренду	286		
	д) НДС	1646		
61.	Оплачена с расчетного счета задолженность поставщикам электроэнергии	?		
62.	Начислена амортизация помещения, сдаваемого в аренду	256		
63.	Начислена амортизация основных средств цеха по производству кирпича	41147		
64.	Начислена амортизация здания досугового центра	40332		
65.	Отражена прибыль-результат от продажи здания досугового центра	253 369		
66.	Начислен транспортный налог за счет общехозяйственных расходов	12 766		
67.	Отражено постоянно налоговое обязательство	8066		
68.	Акцептован счет-фактура поставщика за теплоснабжение:			
	а) здания цеха по производству кирпича	57 840		
	б) прокатного пункта	1240		
	в) здания управления	39 864		
	г) помещения, сдаваемого в аренду	6230		
	д) НДС	18 931		
69.	Оплачена с расчетного счета задолженность поставщикам за тепловую энергию	?		
70.	На расчеты с покупателями отражена отгрузка готовой продукции (кирпича силикатного) (с НДС)	918 785		
71.	На расчеты с покупателями отражены выполненные ремонтные работы (с НДС)	375 624		
72.	На расчеты с покупателями отражены предоставленные услуги проката (с НДС)	186 543		
73.	Начислен НДС от продажи продукции, работ, услуг	?		
74.	На расчеты с разными дебиторами отражен доход от сдачи в аренду помещения	36450		
75.	Начислен НДС от сдачи имущества в аренду	?		
76.	Акцептован счет-фактура поставщика за водоснабжение:			
	а) здания цеха по производству кирпича	21642		

	б) прокатного пункта	840		
	в) здания управления	13 564		
	г) помещения, сдаваемого в аренду	1060		
	д) НДС	6679		
77.	Списаны командировочные расходы на управленческие нужды	21 008		
78.	Аннулирование выкупленных АО собственных акций (по номинальной стоимости) (31 сентября 2017 г.)	8 000		
79.	Отражена разница между фактическими затратами на выкуп собственных акций и их номинальной стоимостью	150		
80.	Произведены отчисления в резервный капитал за счет нераспределенной прибыли	7622		
81.	Оприходован кирпич силикатный, выпущенный цехом, по фактической себестоимости	631 721		
82.	Списана фактическая себестоимость проданного кирпича	683 626		
83.	Списана фактическая себестоимость прокатного пункта в результате их продажи	22 041		
84.	Списана фактическая стоимость сданных ремонтных работ на счет «Заря»	328 870		
85.	Отражен финансовый результат:			
	а) прибыль от продажи готовой продукции	95006		
	б) убыток от оказания ремонтных работ	10545		
	в) прибыль от оказания услуг прокатного пункта	13646		
86.	Перечислена на расчетного счета нераспределенная прибыль прошлых лет и отчетного года на благотворительные цели	103098		
87.	Списаны коммерческие расходы по упаковке товаров	9260		
88.	На специальный счет в банке получены средства целевого финансирования	50 000		
89.	Получены со специального счета в кассу бюджетные средства целевого финансирования	?		
90.	Выданы из кассы средства целевого финансирования	?		
91.	Восстановлен резерв под снижение стоимости готовой продукции	28000		
92.	Образован резерв по сомнительным долгам	156248		
93.	Погашена задолженность покупателей в кассу	48650		
94.	Погашена задолженность покупателей на расчетный счет	586456		
95.	Получены на расчетный счет краткосрочные кредиты банка	650000		
96.	Начислены проценты за пользование краткосрочными кредитами банка, взятыми для выплаты заработной платы	45620		
97.	Погашена задолженность по краткосрочным кредитам расчетного счета	320518		

98.	Получено с расчетного счета в кассу для выплаты зарплаты	470 560		
99.	Выданы из кассы зарплата	425 620		
100.	Сдана из кассы на расчетный счет выручка и депонированная заработная плата	93590		
101.	Получено с расчетного счета в кассу на командировочные расходы	25640		
102.	Выдано из кассы на командировочные расходы	?		
103.	Списаны управленческие (ОХР) расходы	156 627		
104.	Перечислено с расчетного счета фонд социального страхования	325 560		
105.	Начислен условный расход по налогу на прибыль	40129		
106.	Перечислено с расчетного счета Пенсионному фонду	55620		
107.	Перечислен с расчетного счета налог на прибыль	62300		
108.	Перечислено с расчетного счета фондам медицинского страхования	15620		
109.	Получены на расчетный авансы от покупателей	550600		
110.	Списана сумма НДС в зачет бюджета	70380		
111.	Перечислен с расчетного счета НДС	70000		
112.	Списаны в дебет счета 99 управленческие и коммерческие расходы при закрытии счета 90	?		
113.	Закрытие счета 91 и отражение убытка от прочей деятельности	122141		
114.	На валютный счет получены авансы от покупателей	75000		
115.	Начислен отложенный налоговый актив	50000		
116.	Списан отложенный налоговый актив	40000		
117.	Начислено отложенное налоговое обязательство	15000		
118.	Списано отложенное налоговое обязательство	12000		
119.	Произведена доценка производственного оборудования цехов (на начало отчетного периода):			
	а) первоначальная стоимость увеличена на	62700		
	б) доначислена амортизация на сумму	28215		
120.	Произведена реформация баланса (прибыль отчетного года списана на счет 84)	152452		
	Итого:	?		

На основании информации, представленной в таблице 1 и таблице 2, произведем расчет конечных остатков по счетам и заполним оборотно-сальдовую ведомость в таблице 3

Практическое занятие 9

Тема: Заполнение форм отчетности по данным сквозной задачи

Цель: Порядок составления шахматной таблицы ОСВ

Закрепление навыков по составлению бухгалтерского баланса
 Заполнение пояснений к бухгалтерскому балансу и отчету о прибылях и убытках
 Заполнение отчета о прибылях и убытках
 Заполнение отчета об изменении капитала.

Таблица 3 Оборотно-сальдовая ведомость по синтетическим счетам ОАО «Бытсервис» за 2018 год (в рублях)

№счета	Сальдо на 31 декабря 2017 года		Обороты за 2018 год		Сальдо на 31 декабря 2018 года	
	Дт	Кт	Дт	Кт	Дт	Кт
1	2	3	4	5	6	7
01						
02-1						
02-2						
03						
04						
05						
08						
09						
10						
14						
19						
20						
26						
41						
42						
43						
44-1						
44-2						
45						
50-1						
50-3						
51						
52						
55						
58-1						
58-2						
59-2						
60 А						
60 П						
62 А						
62 П						
63						
66						
67						
68						
69						
70						
71А						
71 П						
73						
75						

76 А						
76 П						
77						
80						
81						
82						
83						
84						
86						
90						
91						
96						
97						
98						
99						
Итого						
Валюта баланса (тыс.руб.)						

Формирование бухгалтерского баланса

Задание: после предварительной работы, заполнить форму бухгалтерского баланса по тому образцу, который разработал Минфин РФ и утвердил в приложении к приказу №66н от 2 июля 2010г.

Бухгалтерский баланс

на		20	г.	Коды	
Форма по ОКУД				0710001	
Дата (число, месяц, год)					
Организация	по ОКПО				
Идентификационный номер налогоплательщика			ИНН		
Вид экономической деятельности	по ОКВЭД				
Организационно-правовая форма/форма собственности					
по ОКФС/ОКФЧ					
Единица измерения: тыс. руб. (млн. руб.)				по ОКЕИ	
				384(385)	

Местонахождение (адрес)

Пояснения	Наименование показателя	Код строки	На		На 31 декабря		На 31 декабря	
			20	г.	20	г.	20	г.
1	2	3	4		5		6	
	АКТИВ							
	I. ВНЕОБОРОТНЫЕ АКТИВЫ	1110						
	Нематериальные активы							
	Результаты исследований и разработок	1120						
	Нематериальные поисковые активы	1130						
	Материальные поисковые активы	1140						
	Основные средства	1150						
	Доходные вложения в материальные ценности	1160						
	Финансовые вложения	1170						
	Отложенные налоговые активы	1180						
	Прочие внеоборотные активы	1190						
	Итого по разделу I	1100						
	II. ОБОРОТНЫЕ АКТИВЫ							
	Запасы	1210						
	Налог на добавленную стоимость по приобретенным ценностям	1220						
	Дебиторская задолженность	1230						
	Финансовые вложения (за исключением денежных эквивалентов)	1240						
	Денежные средства и денежные эквиваленты	1250						

	Прочиеоборотныеактивы	1260			
	ИтогопоразделуII	1200			
	БАЛАНС	1600			

1	2	3	4	5	6
	ПАССИВ				
	III. КАПИТАЛИ РЕЗЕРВЫ	1310			
	Уставный капитал (складочный капитал, уставный фонд, вклады товарищей)				
	Собственные акции, выкупленные у акционеров	1320	()	()	()
	Переоценка внеоборотных активов	1340			
	Добавочный капитал (без переоценки)	1350			
	Резервный капитал	1360			
	Нераспределенная прибыль (непокрытый убыток)	1370			
	Итого по разделу III	1300			
	IV. ДОЛГОСРОЧНЫЕ ОБЯЗАТЕЛЬСТВА				
	Заемные средства	1410			
	Отложенные налоговые обязательства	1420			
	Оценочные обязательства	1430			
	Прочие обязательства	1450			
	Итого по разделу IV	1400			
	V. КРАТКОСРОЧНЫЕ ОБЯЗАТЕЛЬСТВА				
	Заемные средства	1510			
	Кредиторская задолженность	1520			
	Доходы будущих периодов	1530			
	Оценочные обязательства	1540			
	Прочие обязательства	1550			
	Итого по разделу V	1500			
	БАЛАНС	1700			

Руководитель			Главный бухгалтер		
	(подпись)	(расшифровка подписи)		(подпись)	(расшифровка подписи)

“	”		20	г.
---	---	--	----	----

Формирование отчета о финансовых результатах

Цель: Привитие и закрепление навыков по составлению отчета о финансовых результатах. Прежде чем составлять отчет о финансовых результатах, следует подготовить вспомогательный материал (в виде таблиц), используя который можно быстро заполнить форму отчетности.

Согласно условию ОАО «Бытсервис» занимается несколькими видами деятельности: производство строительных материалов, ремонтные работы, сдача в прокат имущества, торговля. Если какой-либо из этих видов деятельности в целом для организации существенен, то есть доход превышает 5% от общего, то этот вид деятельности подлежит расшифровке (не только по полученным доходам, но и расходам).

Данные аналитического учета доходов и расходов от обычных видов деятельности за отчетный год представлены в таблице 5 и таблице 6.

Таблица 5

Аналитический учет доходов от обычных видов деятельности за 2017 год

№п/п	Вид деятельности	Выручка от реализации (в рублях)		В % от общего выручки	
		Всего	В том числе		
			НДС		Выручка без НДС (стр. 2110)
1	Производство силикатного кирпича				
2	Ремонтные работы				
3	Прокат				
4	Торговля				
	Итого				

Как видно из таблицы 5 каждый из четырех видов деятельности превысил уровень существенности, установленный обществом в размере 5 %, поэтому заполняя Отчет о прибылях и убытках, строку 2110 следует расшифровать по строкам 2111, 2112, 2113, 2114.

Таблица 6

Аналитический учет расходов по обычным видам деятельности за 2018 год

№п/п	Вид деятельности	Расходы за отчетный год (в рублях)		
		Номер строки Отчета о прибылях и убытках		
		2120	2210	2220
1	Производство силикатного кирпича			
2	Ремонтные работы			
3	Прокат			
4	Торговля			
	Итого			

Для распределения управленческих расходов по видам деятельности использована база распределения, записанная ОАО «Бытсервис» в учетной политике. Такой базой является выручка от реализации продукции (выполнение работ, оказание услуг). Расчет в процентном соотношении доходов по видам представлен в таблице 5.

Данные аналитического учета прочих доходов и расходов за отчетный год представлены в таблицах 7, 8.

Аналитический учет прочих доходов за 2018 год

Наименование дохода	Прочие доходы (за вычетом НДС) по номерам строк в форме Отчета о прибылях и убытках (в рублях)		
	2310	2320	2340
От продажи объектов основных средств			
От безвозмездно полученного имущества			
От списания части отрицательной деловой репутации			
От сдачи имущества в аренду			
В результате аннулирования резерва под снижение стоимости готовой продукции			
От чрезвычайных ситуаций			
ИТОГО			

Таблица 8

Аналитический учет прочих расходов за 2018 год

Виды расходов	Прочие расходы по номерам строк в форме Отчета о прибылях и убытках (в рублях)	
	2330	2350
Остаточная стоимость и другие расходы по выбывающим основным средствам		
Амортизация и другие расходы по имуществу, сдаваемому в аренду		
Амортизация и другие расходы по объектам социально-культурных и развлекательных учреждений		
Разница по выкупу собственных акций		
Образование резерва по сомнительным долгам		
Проценты за пользование кредитами банка		
От чрезвычайных ситуаций		
ИТОГО		

Накопленные записи, сделанные в таблицах 5-8, можно использовать для заполнения Отчета о прибылях и убытках, округляя итоговые данные до тысячи рублей.

Определим текущий налог на прибыль

$$\text{ТНП} = 40\,129 + (50\,000 - 40\,000) - (15\,000 - 12\,000) + 8\,066 = 55\,195 \text{ руб.} = 55 \text{ тыс.}$$

руб.

Для заполнения строки 2900 рассчитаем базовую прибыль на акцию. Разделим базовую прибыль (часть прибыли, оставшейся после уплаты всех налогов и дивидендов по привилегированным акциям) отчетного периода, которая в нашем примере равна 152

448руб., на средневзвешенное количество обыкновенных акций, находящихся в обращении
в течение отчетного периода. Средневзвешенное количество обыкновенных акций определяется путем деления количества обыкновенных акций, находящихся в обращении

на каждое 1-е число месяца отчетного периода, на количество месяцев в отчетном периоде.

В нашем примере на начало отчетного периода число обыкновенных акций, находящихся в обращении, составило 20530 шт.

31 сентября ОАО «Бытсервис» выкупило у акционеров 160 акций (8000 руб. (хозяйственная операция №78, на разделительна 50 руб. –

номинальную цену акции)). Таким образом, средневзвешенное количество обыкновенных акций, находящихся в обращении в течение отчетного периода составило: (20530 шт. х 9 мес. + 160 шт. х 3 мес.) / 12 мес. = 15438 шт.

Отсюда следует, что базовая прибыль на акцию равна 9,9 руб. (152448 руб. / 15438 шт.)

Разводненную прибыль на акцию по строке 2910 покажем условно так как в возможном снижении стоимости акций в задаче не приведено исходных данных.

Отчет о финансовых результатах

за		20	г.	Коды	
Форма по ОКУД				0710002	
Дата (число, месяц, год)					
Организация	по ОКПО				
Идентификационный номер налогоплательщика			ИНН		
Вид экономической деятельности	по ОКВЭД				
Организационно-правовая форма/форма собственности					
по ОКФС/ОКФС					
Единица измерения: тыс. руб. (млн. руб.)				по ОКЕИ	
				384 (385)	

Пояснения	Наименование показателя	Код строки	За		За	
			20	г.	20	г.
	Выручка	2110				
	в том числе:					
	от продажи продукции	2111				
	от оказания ремонтных работ	2112				
	от оказания услуг проката	2113				
	от торговой деятельности	2114				
	Себестоимость продаж	2120	()	()
	в том числе:					
	продукции	2121				
	ремонтных работ	2122				
	услуг проката	2123				
	торговой деятельности	2124				
	Валовая прибыль (убыток)	2100				
	Коммерческие расходы	2210	()	()
	Управленческие расходы	2220	()	()
	Прибыль (убыток) от продаж	2200				
	Доходы от участия в других организациях	2310				
	Проценты к получению	2320				
	Проценты к уплате	2330	()	()

	Прочие доходы	2340				
	Прочие расходы	2350	()	()
	Прибыль (убыток) до налогообложения	2300				
	Текущий налог на прибыль	2410	()	()
	в т.ч. постоянные налоговые обязательства (активы)	2421				
	Изменение отложенных налоговых обязательств	2430				
	Изменение отложенных налоговых активов	2450				
	Прочее	2460				
	Чистая прибыль (убыток)	2400				
			За		За	
Пояснения	Наименование показателя	Код строки	20	г. ³	20	г. ⁴
	СПРАВОЧНО					
	Результат переоценки в необоротных активах, не включаемый в чистую прибыль (убыток) периода	2510				
	Результат прочих операций, не включаемый в чистую прибыль (убыток) периода	2520				
	Совокупный финансовый результат периода	2500				
	Базовая прибыль (убыток) на акцию	2900				
	Разводненная прибыль (убыток) на акцию	2910				

Руководитель				Главный бухгалтер		
	(подпись)		(расшифровка подписи)		(подпись)	(расшифровка подписи)

“	”		20	г.
---	---	--	----	----

Формирование отчета об изменении капитала

Цель: Привлечение и закрепление навыков по составлению отчета об изменении капитала

Отчет об изменении капитала

за		20		г		Коды	
Форма по ОКУД						0710002	
Дата (число, месяц, год)							
Организация				по ОКПО			
Идентификационный номер налогоплательщика				ИНН			
Вид экономической деятельности						по ОКВЭД	
Организационно-правовая форма/форм собственности							
Единица измерения: тыс. руб. (млн. руб.)						по ОКЕИ	
						384	

1. Движение капитала

Наименование показателя		Уставный капитал	Собственные акции, выкупленные у акционеров	Добавочный капитал	Резервный капитал	Нераспределенная прибыль (непокрытый убыток)	Итого
Наименование	Код	3	4	5	6	7	8
Величина капитала на 31 декабря 20 г	3100						
За 20 г							
Увеличение капитала - всего	3210						
В том числе: чистая прибыль	3211	x	x	x	x		
переоценка имущества	3212	x	x		x		
доходы, относящиеся непосредственно на увеличение капитала	3213	x	x		x		
дополнительный выпуск акций	3214			x	x		
увеличение номинальной стоимости акций	3215			x	x		
реорганизация юридического лица	3216						
Уменьшение капитала - всего	3220			()		()	()
в том числе: убыток	3221	x	x	x	x		
переоценка имущества	3222	x	x	()	x		()
расходы, относящиеся непосредственно на уменьшение капитала	3223	x	x		x	()	()
уменьшение номинальной стоимости акций	3224				x		
уменьшение количества акций	3225				x		
реорганизация юридического лица	3226						
дивиденды	3227	x	x	x	x	()	()
Изменение добавочного капитала	3230	x	x				x

Изменениерезервного капитала	3240	x	x	x			x
Величина капитала на 31 декабря 20__г.	3200						
За 20__г. ----- Увеличение капитала-всего:	3310	-	-				
В том числе: чистая прибыль	3311	x	x	x	x		
переоценка имущества	3312	x	x		x		
доходы, относящиеся непосредственно на увеличение капитала	3313	x	x		x		
дополнительный выпуск акций	3314			x	x		
увеличение номинальной стоимости акций	3315			x	x		x
реорганизация юридического лица	3316						
Уменьшение капитала-всего	3320						
в том числе: убыток	3321	x	x	x	x		
переоценка имущества	3322	x	x	()	x		()
расходы, относящиеся непосредственно на уменьшение капитала	3323	x	x		x	()	()
уменьшение номинальной стоимости акций	3324				x		
уменьшение количества акций	3325	()			x		-
реорганизация юридического лица	3326						
дивиденды	3327	x	x	x	x		
Изменение обвочного капитала	3330	x	x				x
Изменение резервного капитала	3340	x	x	x			x
Величина капитала на 31 декабря 20__г.	3300		-				

2. Корректировки в связи с изменением учетной политики и исправлением ошибок

Показатель		На 31 декаб ря 20__г.	Изменение капитала за 20__г.		На 31 декабря 20__г.
Наименование	Код		Зачет чистой прибыли(убытка)	Зачет иных ф акторов	
Капитал- всего докоррек тировок	3400				
Корректировки в связи с: изменением учетной политики	3410				
исправлением ошибок	3420				
послекорректировки	3500				
В том числе: Нераспределенная прибыль(непокрытый убыток) всего до корректировок:	3401				
Корректировки в связи с: изменением учетной политики	3411				
исправлением ошибок	3421				
послекорректировки	3501				
Другие статьи капитала, по которым существлены коррек тировки) всего до корре ктировок: (по статьям) Докорректировок	3402				
Корректировки в связи с: изменением учетной политики	3412				
исправлением ошибок	3422				
послекорректировки	3502				

• Чистые активы

Наименование показателя		На 31 декабря 20__г.	На 31 декабря 20__г.	На 31 декабря 20__г.
	Код			
Чистые активы	3600			

Руководитель _____ Главный бухгалтер _____
(подпись) (расшифровка подписи) (подпись) (расшифровка

подписи)

«__» _____ 20__г.

Для заполнения строки 3600 «Чистые активы» заполним вспомогательную таблицу 9. Таблица 9

Расчет оценки стоимости чистых активов

Наименование показателя	Код строки бухгалтерского баланса	На 31 декабря 2018г.	На 31 декабря 2017г.	На 31 декабря 2016г.
1	2	3	4	5
• Актив				
1. Нематериальные активы	1110			
2. Результаты исследований и разработок	1120			
3. Нематериальные поисковые активы	1130			
4. Материальные поисковые активы	1140			
5. Основные средства	1150			
6. Доходные вложения в материальные ценности	1160			
7. Долгосрочные и краткосрочные финансовые вложения	1170+1240			
8. Прочие внеоборотные активы	1180+1190			
9. Запасы	1210			
10. Налог на добавленную стоимость по приобретенным ценностям	1220			
11. Дебиторская задолженность	1230			
12. Денежные средства и денежные эквиваленты	1250			
13. Прочие оборотные активы	1260			
14. Итого активы, принимаемые к расчету (сумма данных пунктов 1-13)				
2. Пассивы				
15. Долгосрочные заемные средства	1410			
16. прочие долгосрочные обязательства	1420+1430 (+/-)1450			
17. Заемные средства	1510			
18. Кредиторская задолженность	1520			
19. Оценочные обязательства	1540			
20. Прочие краткосрочные обязательства	1550			
21. Итого пассивы, принимаемые к расчету (сумма пунктов данных 15-20)				

<p>22. Стоимость чистых активов акционерного общества (итогоактивы, принимаемые кра счету (п. 14), минус итога пассивы, принимаемые кра ту(п.21)</p>				
--	--	--	--	--

Формирование отчета о движении денежных средств

Цель: Привитие и закрепление навыков по составлению отчета движения денежных средств

Перед составлением отчета о движении денежных средств накапливают материал об их движении по видам поступлений и целей расходования. Внутренние обороты по денежным счетам 50, 51, 52 и 55 для заполнения этой формы не используют (таблица 10)

Таблица 10

Движение денежных средств в отчетном году

№п/п	Содержание хозяйственной операции	№ хоз. операции	Сумма, в рублях	Коды троки
1	2	3	4	5
1.	От страховой компании на расчетный счет получена страховая сумма за грузовой автомобиль, попавший в аварию	14		4119
2	Перечислен с расчетного счета страховой взнос	18		4129
3.	Оплачены с расчетного счета расходы по регистрации договора уступки исключительного права на товарный знак в Роспатенте	23		4129
4.	Перечислены средства с расчетного счета по договору уступки поставщикам	24		4129
5.	С расчетного счета перечислены инвестиции АО «Новый век» на срок 3 года	27		4223
6.	Оплачена с расчетного счета стоимость лицензии	30		4121
7.	Погашена с расчетного счета задолженность поставщикам за купленные товары	36		4121
8.	Погашена с расчетного счета задолженность за аренду торгового павильона	42		4121
9.	Оплачена с расчетного счета задолженность поставщикам за электроэнергию	61		4121
10.	Оплачена с расчетного счета задолженность поставщикам за тепловую энергию	69		4121
11.	Перечислена с расчетного счета нераспределенная прибыль прошлых лет и отчетного года на благотворительные цели	86		4129

12.	На специальный счет в банке получены средства целевого финансирования	88		4119
13.	Выданы из кассы средства целевого финансирования	90		4129

14.	Погашена задолженность покупателей в кассу	93		4111
15.	Погашена задолженность покупателей на расчетный счет	94		4111
16.	Получены на расчетный счет краткосрочные кредиты банка	95		4119
17.	Погашена задолженность по краткосрочным кредитам расчетного счета	97		4323
18.	Выданы из кассы зарплата	99		4122
19.	Выданы из кассы командировочные расходы	102		4129
20.	Перечислено на расчетного счета фонду социального страхования	104		4129
21.	Перечислено с расчетного счета Пенсионному фонду	106		4129
22.	Перечислено с расчетного счета аналога на прибыль	107		4124
23.	Перечислено с расчетного счета фондам медицинского страхования	108		4129
24.	Получены на расчетный авансы от покупателей	109		4111
25.	Перечислено с расчетного счета НДС	111		4129
26.	На валютный счет получены авансы от покупателей	114		4111

Группируя однородные хозяйственные операции, суммируют значения соответствующих строк, затем, округляя их до тысячи рублей, заносим в форму Отчет о движении денежных средств

Значения показателей данной формы говорят о том, что ОАО «Бытсервис» для осуществления инвестиционной и финансовой деятельности использовало денежные средства, накопленные в текущей деятельности. В связи с этим сальдо денежных потоков от инвестиционных и от финансовых операций имеют отрицательные значения. Они показаны в Отчете о движении денежных средств в круглых скобках.

Отчет о движении денежных средств

за		20	г		Коды	
Форма по ОКУД				0710002		
Дата (число, месяц, год)						
Организация				по ОКПО		
Идентификационный номер налогоплательщика				ИНН		
Вид экономической деятельности				по ОКВЭД		
Организационно-правовая форма/форма собственности						
				по ОКФС/ОКФД		
Единица измерения: тыс. руб. (млн. руб.)				по ОКЕИ		384

Показатель	Код	За 20г.	За 20г.

1	2	3	4
Денежные потоки от текущих операций	4110		

Поступления-всего			
втом числе:			
отпродажипродукции,товаров,работиуслуг	4111		
арендованныхплатежей.Лицензированныхплатежей,роялти,комиссионныхиныханалогичныхплатежей	4112		
прочиепоступления	4119		
Платежи-всего	4120		
втом числе:			
поставщикам(подрядчикам)засырье,материалы,работы,услуги	4121		
всвязисоплатойтрудоурабочников	4122		
процентыподолговымобязательствам	4123		
налоганаприбыльорганизаций	4124		
Прочиеплатежи	4129		
Сальдоденежныхпотокотовтекущихопераций	4100		
Денежныепотокитинвестиционныхопераций			
Поступления-всего	4210		
втом числе:			
от продажи внеоборотных активов (кроме финансовых вложений)	4211		
отпродажиакцийдругихорганизаций(долейучастия)	4212		
отвозвратапредоставленныхзаймов,отпродажидолговыхценных бумаг(правтребованияденежныхсредствкдругим лицам)	4213		
дивидендов, процентов по долговым финансовым вложениям ианалогичныхпоступленийот долевогоучастиявдругих организациях	4214		
прочиепоступления	4219		
Платежи-всего	4220		
втомчисле:			
всвязисприобретением,созданием,модернизацией.Реконструкцией и подготовкой к использованию внеоборотныхактивов	4221		
всвязисприобретениемакцийдругихорганизаций(долей участия)	4222		
всвязисприобретениемдолговыхценныхбумагиправтребованияденежных средств к другим лицам),предоставлениезаймовдругимлицам	4223		
процентовподолговымобязательствам,включаемымвстоимость инвестиционногоактива	4224		
прочиеплатежи	4229		
Сальдоденежныхпотокотовинвестиционныхопераций	4200		

Форма0710004с.2

Показатель		За20__г.	За20__г.
	Код		
Денежные потоки от финансовых операций	4310		
Поступления-всего			
втом числе:			
получениекредитовизаймов	4311		
денежныхвкладовсобственников(участников)	4312		
от выпуска акций, увеличениядолейучастия	4313		
отвыпускаоблигаций.Векселейи другихдолговыхценныхбумагипрочее	4314		
другиепоступления	4319		
Платеживсего	4320		

ВТОМ ЧИСЛЕ:	4321		
-------------	------	--	--

собственникам(участникам) в связисвыкупомунихакций(долейуч астия)организацииили ихвыходаизсоставаучастников			
науплатудивидендовиинныхплатеж ейпораспределениевпользу собственников (участников)нию	4322		
всвязиспогашением(выкупом)векс елейидругихдолговыхценныхбумаг ,возвраткредитови займов	4323		
прочиеплатежи	4329		
Сальдо денежных потоков от финансовых операций	4300		
Сальдо денежных потоков за отчетный период	4400		
Остаток денежных средств и денежных эквивалентов на начало о тчетного периода	4450		
Остаток денежных средств и денежных эквивалентов на конец от четного периода	4500		
Величина влияния изменений курса иностранной валюты по отношению к рублю	4490		

Руководитель				Главный б ухгалтер			
	(подпись)		(расшифровка по дписи)		(подпись)		(расшифровка по дписи)

“	”		20	г.
---	---	--	----	----

Формирование пояснений к бухгалтерскому балансу и отчету о прибылях и убытках **Цель:** За
крепление навыков по составлению пояснений к бухгалтерскому балансу и отчету о
прибылях и убытках

Требуется: используя данные синтетического учета, которые представлены в таблицах
1-3, указанных выше, заполнить форму «Пояснения к бухгалтерскому балансу
и отчету о прибылях и убытках»

Пояснения к бухгалтерскому балансу и отчету о прибылях и убытках могут оформляться
в табличной или текстовой форме. Содержание пояснений, оформленных в табличной
форме, определяется организациями самостоятельно с учетом приложения № 3 к приказу
Минфина РФ от 02.07.2010 г. № 66н «О формах бухгалтерской отчетности организаций»

Пояснения к бухгалтерскому балансу и отчету о прибылях и убытках

			за	20	г	Коды	
Форма по ОКУД						0710002	
Дата (число, месяц, год)							
Организация						по ОКПО	
Идентификационный номер налогоплательщика						ИНН	
Вид экономической деятельности					по ОКВЭД		
Организационно-правовая форма/форма собственности							
					по ОКОПФ/ОКФС		
Единица измерения: тыс. руб. (млн. руб.)					по ОКЕИ		384

- Нематериальные активы в расходы на научно-исследовательские, опытно-конструкторские и технологические работы (НИОКР)

- Наличие и движение нематериальных активов

Наименование показателя	Код строки	Период	Начало года		поступило	Изменения за период						Конец периода	
			Первоначальная стоимость	Накопленная амортизация и убытки от обесценения		выбыло		начислено амортизация	убыток от обесценения	переоценка		первоначальная стоимость	Накопленная амортизация и убытки от обесценения
						первоначальная стоимость	накопленная амортизация и убытки от обесценения			первоначальная стоимость	накопленная амортизация		
1	2	3	4	5	6	7	8	9	10	11	12	13	14
Нематериальные активы - всего	5100	за 2018 г.											
	5110	за 2017 г.											
в том числе: исключительное право на изобретение	5101	за 2018 г.											
	5111	за 2017 г.											
товарный знак	5102	за 2018 г.											
	5112	за 2017 г.											

• Основные средства
• Наличие и движение основных средств

Наименование показателя	Код строки	Период	Начало года		Изменения за период							Конец периода	
			Первоначальная стоимость	Накопленная амортизация и убытки от обесценения	поступило	выбыло		начислено амортизация	убыток от обесценения	переоценка		первоначальная стоимость	Накопленная амортизация и убытки от обесценения
						первоначальная стоимость	накопленная амортизация и убытки от обесценения			первоначальная стоимость	накопленная амортизация		
1	2	3	4	5	6	7	8	9	10	11	12	13	14
Основные средства (без учета доходных вложений в материальные ценности) - всего	5200	за 2018 г.											
	5210	за 2017 г.											
в том числе: здания	5201	за 2018 г.											
	5211	за 2017 г.											
машинное оборудование	5202	за 2018 г.											
	5212	за 2017 г.											
транспортные средства	5203	за 2018 г.											
	5213	за 2017 г.											
Учтено в составе доходных вложений	5220	за 2018 г.											
	5221	за 2017 г.											

вматериал ные ценности- всего													
в том числе: транспорт ные средства	523 1	за 2018 г.											
	523 2	за 2017 г.											

Финансовые вложения
Наличие и движение финансовых вложений

Наименование показателя	Код строки	Период	Начало года		Изменения за период				На конец периода		
			первоначальная стоимость	накопленная амортизация и убытки от обесценения	поступило	выбыло (погашено)		начислено процентов (включая доведенные первоначальной стоимости номинально)	Текущей стоимости (убытков от обесценения)	первоначальная стоимость	накопленная корректировка
						первоначальная стоимость	накопленная корректировка				
1	2	3	4	5	6	7	8	9	10	11	12
Долгосрочные-всего	5301	за 2018 г.									
	5311	за 2017 г.									
в том числе ценные бумаги	5302	за 2018 г.									
	5312	за 2017 г.									
Краткосрочные-всего	5305	за 2018 г.									
	5315	за 2017 г.									
в том числе ценные бумаги	5306	за 2018 г.									
	5316	за 2017 г.									
Финансовые вложения	5300	за 2018 г.									

–	531	за 2017									
итого	0	г.									

Запасы

• Наличие и движение запасов

Наименование показателя	Коды строки	Период	Начало года		Изменения за период				Конец периода		
			себестоимость	величина резерва по снижению стоимости	поступило	выбыло (погашено)		убытков от снижения стоимости	оборот запасов между группами (видами)	себестоимость	величина резерва по снижению стоимости
						себестоимость	величина резерва по снижению стоимости				
1	2	3	4	5	6	7	8	9	10	11	12
Запасы – всего	5400	за 2018 г.									
	5420	за 2017 г.									
в том числе: материалы	5401	за 2018 г.									
	5421	за 2017 г.									
готовая продукция	5402	за 2018 г.									
	5422	за 2017 г.									
товары	5403	за 2018 г.									
	5423	за 2017 г.									
Расходы будущих периодов	5404	за 2018 г.									
	5424	за 2017 г.									
незавершенное производство	5405	за 2018 г.									
	5425	за 2017 г.									
товары отгруженные	5406	за 2018 г.									
	5426	за 2017 г.									

• Дебиторская и кредиторская задолженность

Наименование показателя	Код строки	Период	Начало года		Изменения за период					На конец периода		
			учтенная по условиям договора	величина резерва по сомнительным долгам	поступление		выбыло			Перевод из долга в краткосрочную задолженность	Учетная по условиям договора	Величина резерва по сомнительным долгам
					в результате хозяйственной операции (сумма долга по сделке, операции)	присчитываемые проценты, штрафы и иные начисления	погашение	списание на финансовый результат	восстановление резерва			
1	2	3	4	5	6	7	8	9	10	11	12	13
Долгосрочная задолженность	5501 а	2018г										
	5521 а	2017г										
В том числе:	5502 а	2018г										
	5522 а	2017г										
Краткосрочная дебиторская задолженность - всего	5510 а	2018г										
	5530 а	2017г										
В том числе с покупателей и заказчиками	5511 а	2018г										
	5541 а	2017г										
прочая	5512 а	2018г										
	5542 а	2017г										
ИТОГО	5500 а	2018г										
	5520 а	2017г										

•
•

• **Наличие и движение запасов дебиторской задолженности**

Наименование показателя	Код строки	Период	Остаток на начало года	Изменения за период						остаток на конец периода
				поступление		выбыло		перевод из долгов краткосрочную задолженность		
				в результате хозяйственных операций (сумма долга по сделке, операции)	причитающиеся проценты, штрафы и иные начисления	погашение	списание на финансовый результат			
1	2	3	4	5	6	7	8	9	10	
Долгосрочная кредиторская задолженность - всего	5551	за 2018 г								
	5571	за 2017 г								
в том числе кредиты и займы	5552	за 2018 г								
	5572	за 2017 г								
прочая	5553	за 2018 г								
	5573	за 2017 г								
Краткосрочная кредиторская задолженность - всего	5560	за 2018 г								
	5580	за 2017 г								
в том числе кредиты и займы	5561	за 2018 г								
	5562	за 2017 г								
С поставщиками и подрядчиками	5581	за 2018 г								
	5582	за 2017 г								
прочая	5563	за 2018 г								
	5583	за 2017 г								
ИТОГО	5550	за 2018 г								
	5570	за 2017 г								

5.2. Наличие и движение запасов кредиторской задолженности

Наименование показателя	Код строки	За 2018 г.	За 2017 г.
Материальные затраты	5610		
Затраты на оплату труда	5620		
Отчисления на социальные нужды	5630		
Амортизация	5640		
Прочие затраты	5650		
Итого по элементам	5660		
Изменение остатков (прирост (-)), незавершенного производства, готовой продукции и др.	5670		
Изменение остатков (уменьшение (+)): незавершенного производства, готовой продукции и др.	5680		
Итого расходы по обычным видам деятельности	5600		

7.

Оценочные обязательства

Наименование показателя	Код строки	Остаток на начало года	Признано	погашено	Списано как избыточная сумма	Остаток на конец периода
Оценочные обязательства всего	5700			()	()	
В том числе: (вид оценочного обязательства)				()	()	
Вид оценочного обязательства				()	()	
Ит. д.						

8. Обеспечение обязательств

Наименование показателя	Код строки	На 31 декабря 2017 г.	На 31 декабря 2016 г.	На 3 декабря 2019 г.
Полученные всего	5800			
в том числе: векселя полученные	5801			
Выданные всего	5810			
в том числе выданные векселя	5811			

Практическое занятие

10 Тема: Отражение в учете результатов инвентаризации

В соответствии с Положением о бухгалтерском учете и отчетности в Российской Федерации излишек имущества, выявленный при проведении инвентаризации, приходуется на дату проведения инвентаризации, и соответствующая сумма зачисляется на финансовый результат коммерческой организации или на увеличение дохода у некоммерческой.

По каждому виду имущества или обязательств заполняют свою инвентаризационную опись или акт.

Например, по основным средствам это форма ИНВ-1 «Инвентаризационная опись основных средств», по нематериальным активам - форма ИНВ-1а «Инвентаризационная опись нематериальных активов», по расходам на законченный ремонт основных средств - форма ИНВ-10 «Акт инвентаризации незаконченных ремонтов основных средств», по расходам будущих периодов - форма ИНВ-11 «Акт инвентаризации расходов будущих периодов», по наличным деньгам - форма ИНВ-15 «Акт инвентаризации наличных денежных средств», по ценным бумагам и бланкам строгой отчетности - форма ИНВ-16 «Инвентаризационная опись ценных бумаг и бланков документов строгой отчетности» и т.д.

Перечень всех утвержденных форм, которыми оформляются результаты инвентаризации, приведен в Таблице Приложения А.

Как видно из этой Таблицы Приложения А, официальных бланков для оформления инвентаризации определенных участков учета нет. Например, незавершенного производства, созданных резервов и т.д. Поэтому необходимые формы организации нужно разработать самостоятельно. За основу можно взять уже существующие.

Если в результате инвентаризации были выявлены отклонения между данными бухгалтерского учета и фактическим наличием имущества, комиссия составляет сводные ведомости. Их заполняют в отношении только тех ценностей, по которым такие отклонения выявлены.

По основным средствам и нематериальным активам заполняют форму ИНВ-18, по материально-производственным запасам - ИНВ-19. При этом по ценностям, которые компанией не принадлежат (например, находятся на ответственном хранении или в аренде), составляют отдельные ведомости.

В процессе инвентаризации могут быть выявлены излишки или недостачи имущества, суммы, неверно отраженные в составе доходов или расходов компании, неправильно сформированные суммы задолженностей.

Порядок учета выявленных разниц приведен в разделе 5 Методических указаний по инвентаризации имущества и финансовых обязательств.

Недостача имущества и его порча в пределах норм естественной убыли относится на издержки производства или обращения (расходы), если же выявлена порча или недостача имущества сверх установленных норм - за счет виновного лица. В том случае если выявленная, в результате проведенной инвентаризации, недостача не может быть отнесена на виновных лиц, т.к. они не были обнаружены, убытки относятся на финансовый результат коммерческой организации или на увеличение расходов у некоммерческой.

В бухгалтерском учете стоимость недостающего имущества отображается на счете 94 «Недостачи и потери от порчи ценностей»:

1) при выявлении недостачи основных средств:

Дебет 02 «Амортизация основных средств» - Кредит 01 «Основные средства» - списана сумма начисленной амортизации по объектам основных средств, выявленных по итогам проведенной инвентаризации в качестве убытка;

Дебет 94 «Недостачи и потери от порчи ценностей» - Кредит 01 «Основные средства» - списана остаточная стоимость недостающих объектов основных средств;

2) при выявлении недостатков нематериальных активов:

Дебет 05 «Амортизация нематериальных активов» - Кредит 04 «Нематериальные активы» - списана сумма начисленной амортизации по объектам нематериальных активов, выявленных по результатам проведенной инвентаризации в качестве недостатка;

Дебет 94 «Недостатки и потери от порчи ценностей» - Кредит 04 «Нематериальные активы» - списана остаточная стоимость по объектам нематериальных активов, выявленных по результатам проведенной инвентаризации в качестве недостатка;

3) при выявлении недостатков материалов:

Дебет 94 «Недостатки и потери от порчи ценностей» - Кредит 10 «Материалы» - отражена сумма недостатков материалов, выявленная по итогам проведенной инвентаризации имущества и обязательств организации;

4) при выявлении недостатков товаров:

Дебет 94 «Недостатки и потери от порчи ценностей» - Кредит 41 «Товары» - отражена сумма недостатков товаров, выявленная по итогам проведенной инвентаризации имущества и обязательств организации;

5) при выявлении недостатков денежных средств в кассе организации:

Дебет 94 «Недостатки и потери от порчи ценностей» - Кредит 50 «Касса» - отражена сумма недостатков денежных средств в кассе организации, выявленная по итогам проведенной инвентаризации имущества и обязательств организации.

Рассмотрим примеры по отражению выявленных результатов (излишки и недостатки), по итогам проведенной инвентаризации имущества и обязательств в бухгалтерском учете организации.

Пример 1 По результатам инвентаризации комиссия выявила излишки следующих ценностей:

- основных средств, рыночная стоимость которых составляет 480 000 руб.;
- материалов, рыночная стоимость которых составляет 260 000 руб.;
- товаров, рыночная стоимость которых составляет 180 000 руб.;
- готовой продукции, рыночная стоимость которой составляет 320 000 руб. Документов на излишки, по которым они поступили в организацию, нет.

Выявленные расхождения были отражены в сводных ведомостях.

Решение:

На основании данных инвентаризации бухгалтер компании должен оприходовать излишки следующими проводками:

Дебет 01 - Кредит 91-1 - 480 000 руб. - оприходованы излишки основных средств;

Дебет 10 - Кредит 91-1 - 260 000 руб. - оприходованы излишки

материалов; Дебет 41 - Кредит 91-1 - 180 000 руб. -

оприходованы излишки товаров;

Дебет 43 - Кредит 91-1 - 320 000 руб. - оприходованы излишки готовой продукции. При определении рыночной стоимости могут быть использованы:

- данные о ценах на аналогичное имущество, полученные в письменной форме от организаций-изготовителей;

- сведения об уровне цен, имеющиеся у органов государственной статистики, торговых инспекций;

- данные, опубликованные в средствах массовой информации и специальной литературе;

- экспертные заключения (например, оценщиков).

Балансовую стоимость недостающих ценностей в пределах норм естественной убыли включают в расходы компании. Ценности сверх норм списывают по решению суда

материально ответственное лицо для дальнейшего взыскания стоимости утраченного имущества. При этом нормы убыли могут применяться лишь при выявлении фактических недостатков.

Внимание! По правилам бухучета в исключительных случаях допускается зачет излишков и недостач в результате пересортицы. Это возможно лишь за один и тот же проверяемый период, у одного и того же материально ответственного лица, в отношении ценностей одного и того же наименования и в тех же количествах. В этой ситуации нормы естественной убыли применяют в отношении той недостачи ценностей, которая осталась числиться после такого зачета. При отсутствии норм естественной убыли выявленную недостачу считают сверхнормативной.

О допущенной пересортице материально ответственные лица должны представить инвентаризационной комиссии подробные объяснения. Предложения о зачете выявленных расхождений фактического наличия запасов и данных бухучета представляются на рассмотрение руководителю фирмы. Он должен принять окончательно решение о зачете.

Пример 2В процессе инвентаризации были выявлены излишки муки в количестве 20 кг, закупленной по цене 17 руб./кг. Одновременно выявлена недостача муки в количестве 16 кг, приобретенной по цене 21 руб./кг. Указанное имущество числится в составе материалов.

Кроме того, была выявлена недостача готовой продукции в размере 45 000 руб. Из них:

- в пределах норм естественной убыли - 12 000 руб.;
- сверх норм естественной убыли - 33 000 руб.

Сверхнормативная недостача возникла по вине материально ответственного лица. Руководитель организации принял решение о зачете недостачи и излишками, так как она была допущена у одного и того же лица за один и тот же период времени.

Решение:

Бухгалтер должен произвести зачет недостачи, исходя из стоимости муки, которая находит связь с излишками. Она составит:

$16 \text{ кг} * 17 \text{ руб./кг} = 272 \text{ руб.}$

Разницу в ценах списывают за счет материально ответственного лица. Она составит:
 $(21 \text{ руб./кг} - 17 \text{ руб./кг}) * 16 \text{ кг} = 64 \text{ руб.}$

Оставшийся излишек муки приходуется. Его стоимость будет равна: $(20 \text{ кг} - 16 \text{ кг}) * 17 \text{ руб./кг} = 68 \text{ руб.}$

Зачет излишков в счет недостач бухгалтерскими проводками не отражают. По остальным операциям бухгалтер должен сделать следующие записи:

Дебет **73-2**- Кредит **10**-64 руб.- списана разница в ценах по выявленной недостаче за счет материально ответственного лица;

Дебет **10**-Кредит **91-1**-68 руб.- оприходован излишек муки;

Дебет **94**- Кредит **43**-45 000 руб.-

списана стоимость недостающей готовой продукции;

Дебет **20**-Кредит **94**-12 000 руб.-

стоимость недостающей продукции в пределах норм естественной убыли включена в расходы компании;

Дебет **73-2**-Кредит **94**-33 000 руб.-

стоимость недостающей продукции сверх норм естественной убыли списана за счет материально ответственного лица;

Дебет **50**-Кредит **73-2**-33 064 руб. $(64 + 33 000)$ -

материально ответственными лицами внесены в кассу наличные в счет оплаты недостающих ценностей.

Внимание! В налоговом учете такое понятие, как «пересортица», отсутствует. Поэтому стоимость недостач должна быть списана, а излишков - оприходована. Какие-либо зачеты между этими показателями в налоговом учете недопустимы.

Возможна ситуация, когда стоимость недостающих ценностей выше, нежели тех, которые находятся в излишке. В этом случае после зачета пересортицы разница в ценах должна быть взыскана материально ответственного лица.

Пример 3. В процессе инвентаризации были выявлены излишки сахара в количестве 15 кг, закупленного по цене 25 руб./кг. Одновременно выявлена недостача сахара в том же количестве. При этом он был приобретен по цене 32 руб./кг.

Решение:

Разница в ценах составила:

$(32 \text{ руб./кг} - 25 \text{ руб./кг}) * 20 \text{ кг} = 140 \text{ руб.}$

Зачет излишков в счет недостач бухгалтерскими проводками не отражают.

Взыскание разницы в ценах бухгалтер должен отразить проводкой:

Дебет 73-2 - Кредит 10- 140 руб. - списана разница в ценах за счет материально ответственного лица;

Дебет 50- Кредит 73-2- 140 руб. - материально ответственным лицом внесены в кассу наличные в счет оплаты недостающих ценностей.

Если виновники недостач не установлены или суд отказал во взыскании с них убытков, то стоимость отсутствующих ценностей включают в состав прочих расходов.

Факт отсутствия виновников должен быть подтвержден документально (например, решениями следственных или судебных органов). Если эти или иные ценности испортились, это должно быть подтверждено заключениями фактотехнического контроля или специализированных организаций (инспекций по качеству и др.).

Пример 4 В ходе инвентаризации были выявлены излишки товаров рыночной стоимостью 45 000 руб. Кроме того, обнаружена недостача материалов на сумму 18 000 руб. Из них:

- в пределах норм естественной убыли - 6 000 руб.;

- сверх норм естественной убыли - 12 000 руб.

При этом был выявлен виновник сверхнормативной недостачи на сумму 3 000 руб. По решению следственных органов виновник недостачи материалов на оставшуюся сумму (9 000 руб.) не установлен.

В процессе инвентаризации была выявлена порча готовой продукции стоимостью 56 000 руб. Этот факт подтвержден заключением технического контроля. Виновники порчи отсутствуют.

Решение:

Результаты инвентаризации бухгалтер должен отразить

записями: Дебет 41-Кредит 91-1-45 000 руб.-

оприходованы излишки товаров;

Дебет 94-Кредит 10-18 000 руб.- списана недостача материалов;

Дебет 20- Кредит 94- 6 000 руб.- недостача в пределах норм естественной убыли включена в расходы компании;

Дебет 73-Кредит 94-3 000 руб.-сверхнормативная недостача списана на виновное лицо;

Дебет 91-2-Кредит 94-9 000 руб.-сверхнормативная недостача, виновники которой не установлены, включена в состав прочих расходов;

Дебет 94-Кредит 43-56 000 руб.- списана стоимость испорченной готовой продукции;

Дебет 91-2-Кредит 94-56 000 руб.-

стоимость продукции, виновник порчи которой не установлен, включена в состав прочих расходов.

Далее остановимся на порядке инвентаризации отдельных видов имущества организации.

Цель: Привитие и закрепление навыков по проведению инвентаризации статей баланса

Условие:

На основании данных бухгалтерского учета составлен Бухгалтерский баланс ОАО «Бытсервис» за отчетный год. Оценка статей баланса по учетным данным представлена в графе 2 таблицы 4.

Перед составлением годовой бухгалтерской отчетности была проведена инвентаризация, по результатам которой установлено:

- в составе основных средств учтен хозяйственный инвентарь со сроком полезного использования не менее 1 года на сумму 25 000 руб.;
- неправильно начислена амортизация по объекту основных средств, введенному в эксплуатацию в октябре отчетного года, начислена – 5 000 руб., а должна быть начислена 10 000 руб.;
- не предъявлен налоговый вычет НДС по приобретенным ценностям 8 000 руб.;
- банковский кредит со сроком погашения свыше 12-ти месяцев после отчетной даты отражен в составе краткосрочных кредитов и займов – 20 000 руб.

Задание:

- Отразить в учете результаты инвентаризации.
- Внести соответствующие изменения в бухгалтерский баланс (таблица 4)
- Как изменится валюта баланса после отражения результатов инвентаризации?

Таблица 4.

Бухгалтерский баланс ОАО «Бытсервис» за 1 января 2018 г.

Статьи	Оценка статей по учетным данным, руб.	Изменение оценки статей по результатам инвентаризации	Оценка статей с учетом результатов инвентаризации, руб.
1	2	3	4
АКТИВ			
I. ВНЕОБОРОТНЫЕ АКТИВЫ			
Нематериальные активы	106		
Результаты исследований и разработок	-		
Нематериальные поисковые активы	-		
Материальные поисковые активы	-		
Основные средства	5156		
Доходные вложения в материальные ценности	62		
Финансовые	427		

вложения			
Отложенные налоговые активы	10		
Прочие внеоборотные активы	-		
Итого по разделу I	5770		
II. ОБОРОТНЫЕ АКТИВЫ			
Запасы	1208		
Налог на добавленную стоимость по приобретенным ценностям	143		
Дебиторская задолженность	4084		
Финансовые вложения (за исключением денежных эквивалентов)	100		
Денежные средства и денежные эквиваленты	163		
Прочие оборотные активы	-		
Итого по разделу II	5698		
БАЛАНС	11468		
1	2	3	4
ПАССИВ			
III. КАПИТАЛ И РЕЗЕРВЫ			
Уставный капитал (складочный капитал, уставный фонд, вклады товарищей)	1019		
Собственные акции, выкупленные у акционеров	-		
Переоценка внеоборотных активов	89		
Добавочный капитал (без переоценки)	-		
Резервный капитал	94		
Нераспределенная прибыль (непокрытый убыток)	110		

Итого по разделу III	1312		
IV. ДОЛГОСРОЧНЫЕ			

ОБЯЗАТЕЛЬСТВА			
Заемные средства	2551		
Отложенные налоговые обязательства	3		
Оценочные обязательства	-		
Прочие обязательства	-		
Итого по разделу IV	2554		
V. КРАТКОСРОЧНЫЕ ОБЯЗАТЕЛЬСТВА			
Заемные средства	525		
Кредиторская задолженность	6390		
Доходы будущих периодов	687		
Оценочные обязательства	-		
Прочие обязательства	-		
Итого по разделу V	7602		
БАЛАНС	11468		

Декларация о страховых взносах по обязательному пенсионному страхованию для лиц, которые производят выплаты физическим лицам.

Форма бланка и вид заполнения будет полностью зависеть от вида деятельности, который осуществляется на данном предприятии. То есть, если индивидуальный предприниматель занимается осуществлением разных видов деятельности, то отчётностей нужно заполнять несколько, отдельно по каждому виду деятельности.

Благодаря взаимосвязи между налоговой и бухгалтерской отчётностью, можно сравнить некоторые показатели.

При том, что бухгалтерский и налоговый отчёт очень похожие документы, тем не менее, они не дублируют друг друга. Некоторые данные могут совпадать идеально, но бывает итакое, что в одинаковых строках данные немного расходятся. Это происходит из-за разных периодов отчётности, а также, от разности в расчётах.

Однако, при возникновении каких-либо подозрений, руководитель предприятия имеет право сравнить бухгалтерскую и налоговую отчётность. При этом, нужно хорошо знать, какой пункт одной отчётности относится к какому пункту другой.

В бухгалтерской отчётности строку “Выручка” нужно сравнивать со строкой “Доходы от реализации” из налоговой отчётности.

В бухгалтерской отчётности необходимо сложить показатели в строках “Проценты к получению”, “Прочие доходы” и “Доходы от участия в других организациях” и сравнить сумму этих показателей с показателями из строки “Доходы от реализации” в налоговой отчётности.

Сложить все расходы из “Коммерческих расходов”, “Себестоимости продаж”, “Управленческих расходов” в бухгалтерском отчёте и сравнить со строкой “Расходы, уменьшающие сумму доходов от реализации” в налоговой отчётности.

В бухгалтерском отчёте сложить расходы из “Процентов к уплате” с “Прочими расходами” и сравнить сумму с показателями в реализационных расчётах из налоговой отчётности.

В бухгалтерском отчёте сравнить строку “Текущий налог на прибыль” с общей суммой исчисленного налога на прибыль в налоговой отчётности.

Обычно, показатели вышеперечисленных расчётов должны быть равны. Однако, если показатели немного отклоняются, это ещё не является нарушением и не свидетельствует

о нём. Но руководителю стоит задуматься и взять объяснительную у своего бухгалтера.

Когда заполняется бухгалтерская отчётность или налоговая отчётность, много внимания должно уделяться кодам деятельности предприятий, а также, кодам отчётного периода. Коды будут разные как для налоговой и бухгалтерской отчётности, в данном случае разница проявляется из-за различия в периодах отчётности, так и для налоговых деклараций. У каждой налоговой декларации свой код.

Все эти коды прописаны в документах Министерства финансов Российской Федерации, а также, в налоговой службе. Именно с этими документами нужно сверяться при заполнении бухгалтерской отчётности.

Практическое занятие 11

Цель: Привитие навыков по заполнению форм налоговых деклараций

Задача 1. На основании исходных данных заполнить налоговую декларацию формы 3НДФЛ.

Исходные данные

Ливанова Наталья Михайловна (ИНН 7724555555) в январе 2018 года продала Киселеву Алексею Владимировичу (ИНН 7705888888) за 2 500 000 рублей квартиру, полученную ею в собственность в порядке наследования в 2016 году.

Следует отметить, что по доходам, полученным от продажи квартиры, Н.М. Ливанова обязана представить в налоговый орган по месту жительства налоговую декларацию по налогу на доходы физических лиц (далее – налоговая декларация) за 2018 год в срок до 30 апреля 2019 года.

государственного управления всех уровней. Она позволяет проводить мониторинг и следить за динамикой объемов промышленного производства

отраслям экономической и хозяйственной деятельности, проводить сравнительный анализ с целью оптимизации и повышения эффективности государственного управления.

Предприятия и организации любой формы собственности обязаны сдавать статистическую отчетность в установленные сроки. Но периодичность ее представления и перечень обязательных к заполнению форм зависит от того, сколько сотрудников работает на предприятии. Те из них, где количество сотрудников не превышает 100 человек, считаются предприятиями малого и среднего бизнеса. Для них действует упрощенный порядок составления статистической отчетности.

Для этих предприятий действует и особый порядок представления статистической отчетности. Все они обязательно должны отчитываться с периодичностью раз в 5 лет, а ежемесячно сдают отчетность только те, кто попал в случайную выборку Росстата. Узнать том, числится ли предприятие в списке, можно на сайтах территориальных отделов статистики. Там же указывается и по какой форме необходимо сдать отчетность тому или иному предприятию.

Практическое задание 12

Цель: Привитие навыков по заполнению форм статистической отчетности

Задача 1.

На основании данных (сквозной задачи) ОАО «Бытсервис» заполнить формы статистической отчетности: Форма № П-3 «Сведения о финансовом состоянии организации» и Форма № П-5(м) «Основные сведения о деятельности организации».

СПИСОК ИСПОЛЬЗУЕМЫХ ИСТОЧНИКОВ

Основные источники:

Нормативно-правовые акты:

1. Гражданский кодекс Российской Федерации (часть первая) от 30.11.1994 № 51-ФЗ
2. Гражданский кодекс Российской Федерации (часть вторая) от 26.01.1996 № 14-ФЗ
3. Гражданский кодекс Российской Федерации (часть третья) от 26.11.2001 № 146-ФЗ
4. Гражданский кодекс Российской Федерации (часть четвертая) от 18.12.2006 N 230-ФЗ
5. Налоговый кодекс Российской Федерации (часть первая) от 31.07.1998 N 146-ФЗ
6. Налоговый кодекс Российской Федерации (часть вторая) от 05.08.2000 117-ФЗ
7. Федеральный закон от 26.10.2002 N 127-ФЗ «О несостоятельности (банкротстве)»
8. Федеральный закон от 27.07.2010 N 208-ФЗ «О консолидированной финансовой отчетности»
9. Федеральный закон от 06.12.2011 N 402-ФЗ «О бухгалтерском учете»
10. Положение по бухгалтерскому учету «Учетная политика организации» (ПБУ 1/2008), утв. приказом Минфина России от 06.10.2008 N 106н
11. Положение по бухгалтерскому учету «Бухгалтерская отчетность организации» (ПБУ 4/99), утв. приказом Минфина РФ от 06.07.1999 N 43н
12. Положение по бухгалтерскому учету «Доходы организации» (ПБУ 9/99), утв. Приказом Минфина России от 06.05.1999 N 32н
13. Положение по бухгалтерскому учету «Расходы организации» (ПБУ 10/99), утв. приказом Минфина России от 06.05.1999 N 33н
14. Положение по бухгалтерскому учету «Исправление ошибок в бухгалтерском учете и отчетности» (ПБУ 22/2010), утв. приказом Минфина России от 28.06.2010 N 63н
15. Положение по бухгалтерскому учету «Отчет о движении денежных средств» (ПБУ 23/2011), утв. приказом Минфина РФ от 02.02.2011 N 11н.
16. Приказ Минфина России от 29.07.1998 N 34н «Об утверждении Положения по ведению бухгалтерского учета и бухгалтерской отчетности в Российской Федерации»
17. Приказ Минфина РФ от 31.10.2000 N 94н «Об утверждении плана счетов бухгалтерского учета финансово-хозяйственной деятельности организаций и инструкции по его применению»
18. Приказ Минфина России от 02.07.2010 N 66н «О формах бухгалтерской отчетности организаций»

Основная литература МДК 04.01

Основная литература:

1. Захаров, И. В. Бухгалтерский учет и анализ : учебник для среднего профессионального образования / И. В. Захаров, И. М. Дмитриева, О. Н. Тарасова ; под редакцией И. М. Дмитриевой. — 2-е изд., испр. и доп. — Москва : Издательство Юрайт, 2023. — 416 с. — (Профессиональное образование). — ISBN 978-5-534-15822-9. — Текст : электронный // Образовательная платформа Юрайт [сайт]. — URL: <https://urait.ru/bcode/509826>
2. Румянцева, Е. Е. Экономический анализ: учебник и практикум для среднего профессионального образования / Е. Е. Румянцева. — Москва: Издательство Юрайт, 2021 — 381 с. — (Профессиональное образование) — URL: <https://urait.ru/viewer/ekonomicheskij-analiz-471026>. Режим доступа: для зарегистрированных пользователей. — Текст: электронный

Дополнительная литература:

1. Сорокина, Е. М. Бухгалтерская (финансовая) отчетность : учебное пособие для среднего профессионального образования / Е. М. Сорокина. — Москва : Издательство Юрайт, 2023. — 120 с. — (Профессиональное образование). — ISBN 978-5-534-15012-4. — Текст : электронный // Образовательная платформа Юрайт [сайт]. — URL: <https://urait.ru/bcode/520161>
2. Бабаева Е. Ю. ПМ. 04 Составление и использование бухгалтерской отчетности МДК 04.02 Основы анализа бухгалтерской отчетности / Рязань : учебное пособие ПМ. 04

Составление и использование бухгалтерской отчетности МДК 04.02 Основы анализа бухгалтерской отчетности для студентов 3 курса ФДП и СПО, обучающихся по специальности 38.02.01 Экономика и бухгалтерский учет (по отраслям) (очная и заочная форма обучения) 2020 51 с.. -Учебники и учебные пособия РГАТУ <http://bibl.rgatu.ru/MarcWeb2>

Учебно-методические издания:

1. ПМ 04 Составление и использование бухгалтерской отчетности МДК 04.01. Технология составления бухгалтерской отчетности /Бабаева Е. Ю. ФГБОУ ВО РГАТУ : Методические указания по выполнению заданий на учебной практике ПМ 04 Составление и использование бухгалтерской отчетности МДК 04.01. Технология составления бухгалтерской отчетности для студентов 3 курса факультета дополнительного профессионального и среднего профессионального образования специальности 38.02.01 Экономика и бухгалтерский учет (по отраслям) (очная форма обучения) 2020 45 с. <http://bibl.rgatu.ru/MarcWeb2>
2. ПМ.04 Составление и использование бухгалтерской (финансовой) отчетности МДК 04.02 Основы анализа бухгалтерской отчетности ФГБОУ ВО РГАТУ : Методические указания к практическим работам при изучении ПМ.04 Составление и использование бухгалтерской (финансовой) отчетности МДК 04.02 Основы анализа бухгалтерской отчетности для студентов 3 курса ФДП и СПО, обучающихся по специальности 38.02.01 Экономика и бухгалтерский учет (по отраслям) (очная форма обучения) 2020 40 с. <http://bibl.rgatu.ru/MarcWeb2>

Периодические издания:

Главбух :практич. журнал для бухгалтера / учредитель и изд. : ООО «Акцион-Медиа». – изд. с 1994 г. – М., 2018-2022. – 24 выпуска в год.

Интернет-ресурсы:

1. Справочно-правовая система «КонсультантПлюс». - URL: <http://consultant.ru>. Режим доступа: свободный. – Текст электронный.
 2. Справочно-правовая система «Гарант». - URL: <http://www.garant.ru> - Режим доступа: свободный. – Текст электронный.
 3. Министерства финансов Российской Федерации: гос. учреждение. – 2021. - URL:<http://minfin.ru>. - Режим доступа: свободный. – Текст электронный.
 4. Федеральной налоговой службы: гос. учреждение. – 2021. - URL: <http://nalog.ru>. -Режим доступа: свободный. – Текст электронный.
 5. Пенсионного фонда России: гос. учреждение. – 2021. - URL: <http://pfrf.ru>. – Режим доступа: свободный. – Текст электронный.
 6. Фонда социального страхования: гос. учреждение. – 2021. - URL: <http://fss.ru/> - Режим доступа: свободный. – Текст электронный.
- Фонда обязательного медицинского страхования: гос. учреждение. – 2021. - URL: <http://ffoms.ru>. - Режим доступа: свободный. – Текст электронный.

Коды строк в бухгалтерском балансе
Таблица 1 – Актив бухгалтерского баланса

Пояснения	Наименование строки
1000	БУХГАЛТЕРСКИЙ БАЛАНС
	АКТИВ
	I. ВНЕОБОРОТНЫЕ АКТИВЫ
1110	Нематериальные активы
1120	Результаты исследований и разработок
1130	Основные средства
1140	Доходные вложения в материальные ценности
1150	Финансовые вложения (долгосрочные)
1160	Отложенные налоговые активы
1170	Прочие внеоборотные активы
1100	Итого по разделу I
	II. ОБОРОТНЫЕ АКТИВЫ
1210	Запасы
1220	Налог на добавленную стоимость по приобретенным ценностям
1230	Дебиторская задолженность
1240	Финансовые вложения (краткосрочные)
1250	Денежные средства
1260	Прочие оборотные активы
1200	Итого по разделу II
1600	БАЛАНС

Таблица 2 – Пассив бухгалтерского баланса

Код строки	Наименование строки
1300	ИТОГО капитал
1310	Уставный капитал (складочный капитал, уставный фонд, вклады товарищей)
1320	Собственные акции, выкупленные у акционеров
1340	Переоценка внеоборотных активов
1350	Добавочный капитал (без переоценки)
1360	Резервный капитал
1370	Нераспределенная прибыль (непокрытый убыток)
1410	Долгосрочные заемные средства
1420	Отложенные налоговые обязательства
1430	Резервы под условные обязательства
1450	Прочие долгосрочные обязательства
1400	ИТОГО долгосрочных обязательств
1510	Краткосрочные заемные обязательства
1520	Краткосрочная кредиторская задолженность
1530	Доходы будущих периодов
1540	Резервы предстоящих расходов
1550	Прочие краткосрочные обязательства
1500	ИТОГО краткосрочных обязательств
1700	БАЛАНС (пассив)

Лист о внесении изменений в УМК учебных дисциплин и профессиональных модулей

В соответствии с приказом № 796 «О внесении изменений в федеральные государственные образовательные стандарты среднего профессионального образования» **внести изменения** в УМК учебных дисциплин и профессиональных модулей по специальности среднего специального профессионального образования 38.02.01 Экономика и бухгалтерский учет (по отраслям).

Изложить в следующей редакции:

- ОК 01. Выбирать способы решения задач профессиональной деятельности применительно к различным контекстам;
- ОК 02. Использовать современные средства поиска, анализа и интерпретации информации и информационные технологии для выполнения задач профессиональной деятельности;
- ОК 03. Планировать и реализовывать собственное профессиональное и личностное развитие, предпринимательскую деятельность в профессиональной сфере, использовать знания по финансовой грамотности в различных жизненных ситуациях;
- ОК 04. Эффективно взаимодействовать и работать в коллективе и команде;
- ОК 05. Осуществлять устную и письменную коммуникацию на государственном языке Российской Федерации с учетом особенностей социального и культурного контекста;
- ОК 06. Проявлять гражданско-патриотическую позицию, демонстрировать осознанное поведение на основе традиционных общечеловеческих ценностей, в том числе с учетом гармонизации межнациональных и межрелигиозных отношений, применять стандарты антикоррупционного поведения;
- ОК 07. Содействовать сохранению окружающей среды, ресурсосбережению, применять знания об изменении климата, принципы бережливого производства, эффективно действовать в чрезвычайных ситуациях;
- ОК 08. Использовать средства физической культуры для сохранения и укрепления здоровья в процессе профессиональной деятельности и поддержания необходимого уровня физической подготовленности;
- ОК 09. Пользоваться профессиональной документацией на государственном и иностранном языках.

Изменения в УМК учебных дисциплин и профессиональных модулей утверждены на заседании методического совета ФДП и СПО «19» октября 2022 г. (протокол № 02).

МИНИСТЕРСТВО СЕЛЬСКОГО ХОЗЯЙСТВА РОССИЙСКОЙ ФЕДЕРАЦИИ
ФЕДЕРАЛЬНОЕ ГОСУДАРСТВЕННОЕ БЮДЖЕТНОЕ ОБРАЗОВАТЕЛЬНОЕ
УЧРЕЖДЕНИЕ ВЫСШЕГО ОБРАЗОВАНИЯ
«РЯЗАНСКИЙ ГОСУДАРСТВЕННЫЙ АГРОТЕХНОЛОГИЧЕСКИЙ УНИВЕРСИТЕТ
ИМЕНИ П.А. КОСТЫЧЕВА»

УТВЕРЖДАЮ:
Декан ФДП и СПО
А. С. Емельянова
« 16 » марта 2023 г.



МЕТОДИЧЕСКИЕ УКАЗАНИЯ

обучающимся по выполнению практических занятий
учебной дисциплины
БД. 07 «География»

Рязань 2023

Организация-разработчик: Федеральное государственное бюджетное образовательное учреждение высшего образования «Рязанский государственный агротехнологический университет имени П.А.Костычева»

Разработчик : Юсова Е.В. ., преподаватель ФГБОУ ВО РГАТУ факультет дополнительного профессионального и среднего профессионального образования

Методические указания по выполнению практических занятий по учебной дисциплине «География» рассмотрена и одобрена на заседании предметно-цикловой комиссии общеобразовательного цикла естественно-научных дисциплин ФДП и СПО

Протокол №8 от «16» марта 2023г.

Председатель предметно-цикловой комиссии  /А.С.Емельянова/

Содержание

1. Пояснительная записка.....	4
2. Критерии оценки практических работ.....	4
3. Перечень тем практических работ обучающихся.....	6
№ 1: «Ознакомление с политической картой мира».....	6
№ 2: «Оценка ресурсобеспеченности отдельных стран (регионов) мира (по выбору)».....	9
№3: «Выявление и обозначение регионов с неблагоприятной экологической ситуацией».....	14
№ 4: «Анализ особенностей населения в различных странах и регионах мира (особенности демографической ситуации, расселения, сравнительная оценка качества жизни населения, сравнительная оценка культурных традиций народов и др.)».....	14
№ 5: «Сравнительная характеристика ведущих факторов размещения производительных сил».....	16
№ 6: «Определение хозяйственной специализации стран и регионов мира».....	17
№ 7: «Размещение профильной отрасли мирового хозяйства на карте мира».....	18
№ 8: «Составление экономико-географической характеристики профильной отрасли».....	18
№ 9: «Определение и обозначение стран-экспортеров основных видов промышленной и сельскохозяйственной продукции, видов сырья, районов международного туризма и отдыха».....	19
№ 10: «Характеристика особенностей природы, населения и хозяйства европейской страны».....	20
№ 11: «Сравнительная характеристика особенностей природы, населения и хозяйства стран Юго-Западной и Юго-Восточной Азии»..	20
№12: «Составление сравнительной экономико-географической характеристики двух стран Северной и Латинской Америки».....	21
№13: «Оценка современного геополитического и геоэкономического положения России. Определение роли России и ее отдельных регионов в международном географическом разделении труда».....	22
№14: «Определение отраслевой и территориальной структуры внешней торговли товарами России».....	22

ПОЯСНИТЕЛЬНАЯ ЗАПИСКА

Методические указания для выполнения практических работ предназначены для студентов 1 курса очной формы обучения.

В методических указаниях представлена последовательность выполнения практических работ по дисциплине «География» в виде логически выстроенных заданий, которые выполняются с помощью учебника, карта атласа, анализа статистических данных. Объём практических работ составляет 30ч.

КРИТЕРИИ ОЦЕНКИ ВЫПОЛНЕНИЯ СТУДЕНТОМ ПРАКТИЧЕСКИХ РАБОТ

- Оценка «5» ставится: практическая работа выполнена в полном объеме, в соответствии с заданием, с соблюдением последовательности выполнения, выполнена без ошибок, самостоятельно; оформлена аккуратно.
- Оценка «4» ставится: практическая работа выполнена в полном объеме, в соответствии с заданием, с соблюдением последовательности выполнения, частично с помощью преподавателя, присутствуют незначительные ошибки; работа оформлена аккуратно.
- Оценка «3» ставится: практическая работа выполнена в полном объеме, в соответствии с заданием, частично с помощью преподавателя, присутствуют ошибки; по оформлению работы имеются замечания.
- Оценка «2» ставится: обучающийся не подготовился к практической работе, допустил грубые ошибки, по оформлению работы имеются множественные замечания.

ПЕРЕЧЕНЬ ТЕМ ПРАКТИЧЕСКИХ РАБОТ ОБУЧАЮЩИХСЯ

№ п/п	Тема программы	Название практической работы	Количество часов
1.	Тема 1.1. Современная политическая карта мира	№ 1: «Ознакомление с политической картой мира»	2
2.	Тема 1.2. География мировых природных ресурсов	№ 2: «Оценка ресурсообеспеченности отдельных стран (регионов) мира (по выбору)»	1
3.	Тема 1.2. География мировых природных ресурсов	№3: «Выявление и обозначение регионов с неблагоприятной экологической ситуацией»	1
4.	Тема 1.3. География населения мира	№ 4: «Анализ особенностей населения в различных странах и регионах мира (особенности демографической ситуации, расселения, сравнительная оценка качества жизни населения, сравнительная оценка культурных традиций народов и др.)»	1

5.	Тема 1.4. Мировое хозяйство	№ 5: «Сравнительная характеристика ведущих факторов размещения производительных сил»	1
6.	Тема 1.4. Мировое хозяйство	№ 6: «Определение хозяйственной специализации стран и регионов мира»	2
7.	Тема 1.4. Мировое хозяйство	№ 7: «Размещение профильной отрасли мирового хозяйства на карте мира»	2
8.	Тема 1.4. Мировое хозяйство	№ 8: «Составление экономико-географической характеристики профильной отрасли»	2
9.	Тема 1.4. Мировое хозяйство	№ 9: «Определение и обозначение стран-экспортеров основных видов промышленной и сельскохозяйственной продукции, видов сырья, районов международного туризма и отдыха»	2
10.	Тема 2.1. Зарубежная Европа	№ 10: «Характеристика особенностей природы, населения и хозяйства европейской страны»	2
11.	Тема 2.2. Зарубежная Азия	№ 11: «Сравнительная характеристика особенностей природы, населения и хозяйства стран Юго-Западной и Юго-Восточной Азии»	2
12.	Тема 2.4. Америка	№12: «Составление сравнительной экономико-географической характеристики двух стран Северной и Латинской Америки»	2
13.	Тема 2.6. Россия в современном мире	№13: «Оценка современного геополитического и геоэкономического положения России. Определение роли России и ее отдельных регионов в международном географическом разделении труда»	2
14.	Тема 2.6. Россия в современном мире	№14: «Определение отраслевой и территориальной структуры внешней торговли товарами России»	2

**Практическая работа №1.
Ознакомление с политической картой мира
Вариант 1.**

Задание 1. Используя атлас и учебник, выпишите названия первых десяти стран (с указанием столиц) по площади территории и численности населения.

Крупнейшие страны по площади территории			Крупнейшие страны по численности населения		
Страна	Столица	Регион	Страна	Столица	Регион

Задание 2. Выполните тестовые задания.

1. Укажите, какие из перечисленных ниже государств расположены на островах и архипелагах:

1) Великобритания 2) Кувейт 3) Эстония 4) Индонезия 5) Шри-Ланка 6) Танзания 7) Мадагаскар

2. Укажите государства, не имеющие выхода к открытому морю:

1) Венгрия 2) Боливия 3) Израиль 4) Замбия 5) Монголия 6) Мали 7) ФРГ

3. Укажите в предложенном списке столицы государств, входящих в состав «большой семёрки»:

1) Мадрид 2) Рим 3) Брюссель 4) Лондон 5) Осло 6) Варшава 7) Вашингтон

4. Укажите страны, имеющие республиканскую форму правления:

1) Армения 2) Австрия 3) Великобритания 4) Бельгия 5) Мексика 6) Турция 7) Франция

5. Укажите, какие из перечисленных ниже стран входят одновременно в первую десятку стран мира по размерам территории и по численности населения:

1) ФРГ 2) Россия 3) Индонезия 4) Индия 5) Китай 6) Нигерия 7) Бразилия

6. Укажите страны мира с формой правления – конституционная монархия:

1) Бруней 2) Оман 3) Саудовская Аравия 4) Нидерланды 5) Норвегия 6) Малайзия 7) Непал

7. Дополните следующие предложения:

1. Государство, в котором действует единая законодательная, исполнительная и судебная власть, называется _____.

2. Государство, в котором наряду с едиными властями существуют отдельные территориальные единицы, имеющие собственную законодательную, исполнительную и судебную власть, называется _____.

Вариант 2.

Задание 1. Используя атлас и учебник, выпишите названия стран (с указанием столиц) островных, полуостровных и внутриконтинентальных.

Островные страны		
Страна	Столица	Страна
Полуостровные страны		
Страна	Столица	Страна
Внутриконтинентальные страны		
Страна	Столица	Страна

Задание 2. Выполните тестовые задания.

1. Укажите, какие из перечисленных ниже государств расположены на островах и архипелагах:

1) Великобритания 2) Кувейт 3) Эстония 4) Индонезия 5) Шри-Ланка 6) Танзания 7) Мадагаскар

2. Укажите государства, не имеющие выхода к открытому морю:

1) Венгрия 2) Боливия 3) Израиль 4) Замбия 5) Монголия 6) Мали 7) ФРГ

3. Укажите в предложенном списке столицы государств, входящих в состав «большой семёрки»:

1) Мадрид 2) Рим 3) Брюссель 4) Лондон 5) Осло 6) Варшава 7) Вашингтон

4. Укажите страны, имеющие республиканскую форму правления:

1) Армения 2) Австрия 3) Великобритания 4) Бельгия 5) Мексика 6) Турция 7) Франция

5. Укажите, какие из перечисленных ниже стран входят одновременно в первую десятку стран мира по размерам территории и по численности населения:

1) ФРГ 2) Россия 3) Индонезия 4) Индия 5) Китай 6) Нигерия 7) Бразилия

6. Укажите страны мира с формой правления – конституционная монархия:

1) Бруней 2) Оман 3) Саудовская Аравия 4) Нидерланды 5) Норвегия 6) Малайзия 7) Непал

7. Дополните следующие предложения:

1. Государство, в котором действует единая законодательная, исполнительная и судебная власть, называется _____.

2. Государство, в котором наряду с едиными властями существуют отдельные территориальные единицы, имеющие собственную законодательную, исполнительную и судебную власть, называется _____.

Вариант 3.

Задание 1. Используя учебник и атлас, выпишите названия стран (с указанием столиц) «большой семёрки», страны переселенческого капитализма, социалистические, страны с переходным типом экономики, ключевые развивающиеся страны, нефтедобывающие, новые индустриальные страны.

Страны «большой семёрки»	Страны переселенческого капитализма	Социалистические страны	Страны с переходной экономикой	Развивающиеся страны	Нефтедобывающие страны	Новые индустриальные страны

Задание 2. Выполните тестовые задания.

1. Укажите, какие из перечисленных ниже государств расположены на островах и архипелагах:

1) Великобритания 2) Кувейт 3) Эстония 4) Индонезия 5) Шри-Ланка 6) Танзания 7) Мадагаскар

2. Укажите государства, не имеющие выхода к открытому морю:

1) Венгрия 2) Боливия 3) Израиль 4) Замбия 5) Монголия 6) Мали 7) ФРГ

3. Укажите в предложенном списке столицы государств, входящих в состав «большой семёрки»:

1) Мадрид 2) Рим 3) Брюссель 4) Лондон 5) Осло 6) Варшава 7) Вашингтон

4. Укажите страны, имеющие республиканскую форму правления:

1) Армения 2) Австрия 3) Великобритания 4) Бельгия 5) Мексика 6) Турция 7) Франция

5. Укажите, какие из перечисленных ниже стран входят одновременно в первую десятку стран мира по размерам территории и по численности населения:

- 1) ФРГ 2) Россия 3) Индонезия 4) Индия 5) Китай 6) Нигерия 7) Бразилия
6. Укажите страны мира с формой правления – конституционная монархия:
- 1) Бруней 2) Оман 3) Саудовская Аравия 4) Нидерланды 5) Норвегия 6) Малайзия 7) Непал
7. Дополните следующие предложения:
1. Государство, в котором действует единая законодательная, исполнительная и судебная власть, называется _____.
2. Государство, в котором наряду с едиными властями существуют отдельные территориальные единицы, имеющие собственную законодательную, исполнительную и судебную власть, называется _____.

Вариант 4.

Задание 1. Используя учебник и атлас, выпишите названия стран (с указанием столиц) абсолютных монархий (включая теократические), конституционных монархий, республик парламентских и президентских.

Абсолютные монархии		Конституционные монархии		Парламентские республики		Президентские республики	
Страна	Столица	Страна	Столица	Страна	Столица	Страна	Столица

Задание 2. Выполните тестовые задания.

1. Укажите, какие из перечисленных ниже государств расположены на островах и архипелагах:
- 1) Великобритания 2) Кувейт 3) Эстония 4) Индонезия 5) Шри-Ланка 6) Танзания 7) Мадагаскар
2. Укажите государства, не имеющие выхода к открытому морю:
- 1) Венгрия 2) Боливия 3) Израиль 4) Замбия 5) Монголия 6) Мали 7) ФРГ
3. Укажите в предложенном списке столицы государств, входящих в состав «большой семёрки»:
- 1) Мадрид 2) Рим 3) Брюссель 4) Лондон 5) Осло 6) Варшава 7) Вашингтон
4. Укажите страны, имеющие республиканскую форму правления:
- 1) Армения 2) Австрия 3) Великобритания 4) Бельгия 5) Мексика 6) Турция 7) Франция
5. Укажите, какие из перечисленных ниже стран входят одновременно в первую десятку стран мира по размерам территории и по численности населения:
- 1) ФРГ 2) Россия 3) Индонезия 4) Индия 5) Китай 6) Нигерия 7) Бразилия
6. Укажите страны мира с формой правления – конституционная монархия:
- 1) Бруней 2) Оман 3) Саудовская Аравия 4) Нидерланды 5) Норвегия 6) Малайзия 7) Непал
7. Дополните следующие предложения:
1. Государство, в котором действует единая законодательная, исполнительная и судебная власть, называется _____.
2. Государство, в котором наряду с едиными властями существуют отдельные территориальные единицы, имеющие собственную законодательную, исполнительную и судебную власть, называется _____.

Ответы

- 1) Великобритания, Шри - Ланка, Индонезия, Мадагаскар.
 2) Боливия, Венгрия, Замбия, Мали
 3) Рим, Лондон, Вашингтон.
 4) Австрия, Армения, Мексика, Турция, Франция.

- 5) Россия, Индия, Китай, Бразилия.
 6) Нидерланды, Норвегия, Малайзия, Непал.
 7) 1) унитарным 2) федеративным
 1) 1, 4, 5, 7
 2) 1, 2, 4, 6
 3) 2, 4, 7
 4) 1, 2, 5, 6, 7
 5) 2, 4, 5, 7
 6) 4, 5, 6, 7
 7) унитарным, федеративным

Практическая работа № 2
Оценка ресурсообеспеченности стран(регионов) мира(по выбору)
Вариант 1.

Ход работы:

Ресурсообеспеченность – соотношение между величиной природных ресурсов и их использованием. Выражается количеством лет, на которое должно хватить данного ресурса, или его запасами из расчета на душу населения.

Как нужно правильно ее вычислять по формулам:

$$P=Z:H$$

$$P=Z:D$$

где:

P – ресурсообеспеченность, Z - запасы, H - численность населения, D - добыча

№ 1. Оценка ресурсообеспеченности отдельных стран некоторыми видами минерального сырья в годах.

Рассчитайте, на сколько лет хватит общегеологических и разведанных запасов нефти, угля, железной руды при современном уровне их добычи.

Ресурсообеспеченность отдельных стран некоторыми видами минерального сырья.

Страна	Запасы (млрд. тонн)			Добыча (млн. тонн)			Ресурсообеспеченность (в годах)		
	нефть	уголь	железные руды	нефть	уголь	железные руды	нефть	уголь	железные руды
Весь мир	139,7	1725	394	3541	4700	906			
Россия	6,7	200	71,0	304	281	107			
Германия	0,2	111	2,9	12	249	0			
Китай	3,9	272	40,0	160	1341	170			
Саудовская Аравия	35,5	0	0	404	0	0			
Индия	0,6	29	19,3	36	282	60			

№ 2. Оценка ресурсообеспеченности отдельных стран некоторыми видами минерального сырья на душу населения.

Ресурсообеспеченность отдельных стран некоторыми видами минерального сырья.

Страна	Запасы (млрд. тонн)			Население (млн. человек)	Ресурсообеспеченность (тонн на душу населения)		
	нефть	уголь	железные руды		нефть	уголь	железные руды
Весь мир	139,7	1725	394	7647			
США	3,0	445	25,4	330			
Канада	0,7	50	25,3	35			
Бразилия	0,7	12	49,3	209			
ЮАР	0	130	9,4	72			
Австралия	0,2	90	23,4	25			

№ 3. Сделайте вывод о ресурсообеспеченности стран и регионов мира отдельными видами минеральных ресурсов. Дайте прогноз обеспеченности топливными ресурсами различных стран, исходя из оценок численности населения.

Вариант 2.

Ход работы:

Ресурсообеспеченность – соотношение между величиной природных ресурсов и их использованием. Выражается количеством лет, на которое должно хватить данного ресурса, или его запасами из расчета на душу населения.

Как нужно правильно ее вычислять по формулам:

$$P=Z:H$$

$$P=Z:D$$

где:

P – ресурсообеспеченность, Z - запасы, H - численность населения, D - добыча

№ 1. Оценка ресурсообеспеченности отдельных стран некоторыми видами минерального сырья в годах.

Рассчитайте, на сколько лет хватит общегеологических и разведанных запасов нефти, угля, железной руды при современном уровне их добычи.

Страна	Запасы (млрд. тонн)			Добыча (млн. тонн)			Ресурсообеспеченность (в годах)		
	нефть	уголь	железные руды	нефть	уголь	железные руды	нефть	уголь	железные руды
Весь мир	139,7	1725	394	3541	4700	906			
США	3,0	445	25,4	402	937	58			

Канада	0,7	50	25,3	126	73	42
Бразилия	0,7	12	49,3	61	29	162
ЮАР	0	130	9,4	0	206	33
Австралия	0,2	90	23,4	29	243	112

Ресурсообеспеченность отдельных стран некоторыми видами минерального сырья.

№ 2. Оценка ресурсообеспеченности отдельных стран некоторыми видами минерального сырья на душу населения.

Страна	Запасы (млрд. тонн)			Население (млн. человек)	Ресурсообеспеченность (тонн на душу населения)		
	нефть	уголь	железные руды		нефть	уголь	железные руды
Весь мир	139,7	1725	394	7647			
Россия	6,7	200	71,0	146			
Германия	0,2	111	2,9	82			
Китай	3,9	272	40,0	1 392			
Саудовская Аравия	35,5	0	0	42			
Индия	0,6	29	19,3	1 354			

Ресурсообеспеченность отдельных стран некоторыми видами минерального сырья.

№ 3. Сделайте вывод о ресурсообеспеченности стран и регионов мира отдельными видами минеральных ресурсов. Дайте прогноз обеспеченности топливными ресурсами различных стран, исходя из оценок численности населения.

Дополнительный материал

Классификация природных ресурсов мира

Природные ресурсы - природные компоненты, которые используются или могут быть использованы в процессе общественного производства для удовлетворения материальных и культурных потребностей общества.

XX век характеризуется небывалым ростом народонаселения и мирового общественного производства. Бурное развитие в последние годы НТП привело к особенно резкому усилению антропогенного воздействия на природную среду. Масштаб воздействия человека на природную среду стал планетарным. Он влияет на все компоненты природы: рельеф, климат, воды, почвы, органический мир и т. д.

Потребности человека в сырье возрастают. Рациональное использование всех природных ресурсов - актуальная задача человечества.

Все природные ресурсы делятся на исчерпаемые и неисчерпаемые. Исчерпаемые ресурсы - ресурсы недр и экосистемы, которые в процессе производства исчерпываются. Они делятся на возобновимые и невозобновимые.

Ресурсы возобновимые - способны к восстановлению (лесные, растительные, животные, земельные, водные и т. д.), т. е. они могут восстановиться самой природой,

однако их природное восстановление (плодородие почв, древесной и травянистой массы, количество животных и т. д.) часто не совпадает с темпами использования. Расход возобновимых ресурсов начинает превышать размеры их природного восстановления. Для того, чтобы этого не произошло, необходимо:

1. Изменить технологию переработки исчерпаемых ресурсов.
2. Ресурсы углеводородного сырья повысить за счет производства синтетического жидкого топлива.
3. Расширить вовлечение в производство вторичного сырья. Так, в развитых странах получение меди на 30-40% основывается на утилизации вторичного сырья.
4. Утилизировать ценные компоненты, которые выбрасываются промышленными предприятиями в атмосферу. Так, одна ТЭС, работающая на угле, мощностью 1 млн. кВт ежедневно выбрасывает в атмосферу до 15 тонн сернистых газов и до 6 тонн сернистой золы.
5. Применять безотходные технологии.
6. Экономно расходовать топливно-энергетические ресурсы: переход на дизельное топливо и нетрадиционные источники энергии.
7. Повышать добычу нефти за счет широкого внедрения современных методов добычи.

К неисчерпаемым природным ресурсам относятся те, которые в процессе производства нельзя исчерпать. Это - энергия Солнца, приливов и отливов, геотермальная, ветра, биологической массы, морских волн, синтетического топлива, атмосферных осадков и т. д. Использование неисчерпаемых природных ресурсов не приводит к общему уменьшению их запасов на Земле.

Минеральные, биологические, водные, климатические ресурсы - сырье для различных отраслей хозяйства. Сырье, которое используется в производстве, превращается в экономические ресурсы общества. Существуют и другие виды экономических ресурсов - капитал, трудовые, интеллектуальные, возможности менеджмента. И использованные природные ресурсы после определенной технологической обработки становятся средствами труда и разнообразными материальными благами.

Природные ресурсы на Земле размещены неравномерно. Не только отдельные страны, но и крупные регионы отличаются друг от друга уровнем ресурсообеспеченности.

Ресурсообеспеченность - это соотношение между величиной (т. е. запасами) природных ресурсов и размерами их добычи. Она выражается количеством лет, на которое должно хватить данного сырья, либо его запасами из расчета на 1 человека.

Ресурсообеспеченность = (запасы) / (объем добычи) = Количество лет

На показатель ресурсообеспеченности влияют богатство или бедность территории природными ресурсами. Поэтому для хозяйственного освоения страны необходимо знать о ее территориально-природно-ресурсном потенциале. Природно-ресурсный потенциал территории - это совокупность ее природных ресурсов, которые могут быть использованы в хозяйственной деятельности с учетом научно-технического прогресса. ПРИ характеризуется двумя главными показателями - размерами и структурой, которая включает минерально-сырьевой, земельный, водный и другие потенциалы.

Однако, если природных ресурсов в той или другой стране мало, это не значит, что страна обречена на бедность, ведь экономические ресурсы каждой страны измеряются не только их количеством. Большое значение имеют людские ресурсы и наличие капитала в стране. Примером могут быть так называемые «новые индустриальные страны», а также Япония, которые достигли высоких экономических результатов при ограниченной природно-сырьевой базе.

Природные ресурсы неравномерно распределены по поверхности и в недрах Земли, что обуславливает различия в ресурсообеспеченности между странами мира.

Некоторые из них (Россия, США, Канада, Китай, ЮАР, Австралия, Бразилия, Казахстан) располагают большими запасами и многими видами минерального сырья. Однако в большинстве стран мира запасы и набор полезных ископаемых весьма ограничены. Так, Андские страны (Чили и Перу) выделяются крупными запасами только медных и полиметаллических руд, страны Ближнего Востока (Кувейт, Саудовская Аравия, ОАЭ и др.) — нефти и газа, Северной Африки (Марокко, Тунис) — фосфоритов, Пакистан и Бангладеш — поваренной соли, Боливия и Малайзия — олова. Фактически ни одна страна не располагает минерально-сырьевой базой, позволяющей полностью обеспечить свои внутренние потребности в топливе и сырье. Даже Россия, при всем многообразии своих минеральных ресурсов и значительных их запасах, по отдельным видам минерального сырья (марганец, хром, титан, цирконий и др.) ощущает дефицит и вынуждена покрывать его за счет импорта. Также и США из-за неполной обеспеченности минеральным сырьем импортируют бокситы, уран, вольфрам, хром, марганец и др. В целом США ввозят 15-20% (в стоимостном выражении) необходимого минерального сырья, страны-члены ЕС — 70-80%, Япония — 90-95%.

Крупнейший поставщик топлива и минерального сырья для стран западного мира — развивающиеся страны. Развивающиеся страны (включая Китай и Вьетнам) занимают ведущие позиции в мире по запасам нефти и газа, бокситов, меди, олова, никеля, кобальта, сурьмы и др., а всего сосредоточивают до 35% минерально-сырьевых ресурсов мира. Большую часть добываемого топлива и сырья эти страны экспортируют. Исключение — новые индустриальные страны, являющиеся в развивающемся мире крупным потребителем топлива и минерального сырья (нефть, природный газ, черные и цветные металлы и др.).

Развитые страны лидируют по запасам угля, свинцово-цинковых, марганцевых, хромовых руд, молибдена, многих редких и благородных металлов и др., всего, сосредоточивая примерно 40% минеральных ресурсов планеты. Среди экономически развитых стран очень крупными запасами топлива и минерального сырья обладают США, Австралия, Канада и ЮАР. Последние три страны занимают также ведущие позиции в мире по их экспорту. В отличие от развивающихся, развитые страны активно используют не только собственные ресурсы, но и природно-ресурсный потенциал других стран — развивающихся, Восточной Европы, СНГ, России. Всего эти страны потребляют 70% мировых минеральных ресурсов. Россия среди крупнейших держав мира имеет самую высокую обеспеченность минеральными ресурсами. При доле 2,5% в населении мира она сосредоточивает около 25% его минерально-сырьевых ресурсов. Объем запасов и добычи таких видов минерального топлива и сырья, как нефть, газ, уголь, железные и медно-никелевые руды, алмазы, платина, золото, апатиты и калийные соли, не только удовлетворяет текущие потребности экономики страны, но и позволяет значительную их часть экспортировать. Ее общие запасы разведанного минерального сырья оценивают в 28,3 трлн долл., а прогнозные — в 140 трлн долл.

В структуре минерально-сырьевой базы России преобладают топливно-энергетические ресурсы (уголь, нефть, газ и пр.), доля которых составляет 70%, более 15% приходится на нерудное сырье, 13% — на черные, цветные и редкие металлы, 1% — на алмазы и благородные металлы (золото, серебро, платина).

Вместе с тем, несмотря на высокую обеспеченность в целом, в России либо полностью отсутствуют, либо не соответствуют требованиям современной промышленности (т. е. не удовлетворяют потребность, не освоены в силу сложных горно-геологических условий, отсутствия современных технологий промышленной переработки и т. п.) запасы марганцевых, хромовых, титановых, циркониевых, рублидиевых, ртутных, свинцовых, цинковых руд, а также высококачественных бокситов, фосфоритов, каолинов, бариты и др. Потребности России по многим из них (марганец, хром, ртуть, сурьма, титан, фосфориты и др.) почти полностью обеспечиваются поставками из стран СНГ.

Практическая работа № 3

Выявление регионов с неблагоприятной экологической ситуацией

Цель: Развитие умений комплексного использования карт атласа, материала учебника, справочных и статистических материалов с целью определения основных регионов с неблагоприятной экологической ситуацией и выявления причин появления таких регионов.

Ход работы:

Используя карты атласа и учебник, выполните задания:

1. Нанесите на контурную карту России государственные границы страны.
2. Используя атлас и учебник условными знаками обозначьте на контурной карте важнейшие районы добычи минеральных ресурсов и главные промышленные пояса США.
3. Различными цветами заштрихуйте основные районы деградации природной среды в результате деятельности человека: под воздействием добывающей промышленности, обрабатывающей промышленности, сельского хозяйства, танкерного флота, испытаний ядерного оружия и аварий на АЭС и т.д.
4. Подпишите названия наиболее загрязнённых рек, озёр, каналов и морских акваторий.
5. Назовите пути решения экологических проблем в России меры, которые следует предпринять правительству США для улучшения экологического состояния страны.
6. Сделайте вывод о перспективах развития экологической ситуации в России.

Практическая работа №4

«Анализ особенностей расселения населения в различных странах и регионах мира (особенности демографической ситуации, расселения, Сравнительная оценка качества жизни населения, сравнительная оценка культурных традиций народов)»

Цель:

1. формирование умений работать с картой и статистическими данными, заполнять таблицы
2. формирование понятия «демографическая политика», формирование умения выявлять аспекты демографической политики для стран с разным типом воспроизводства населения

Задание.

1. Средняя плотность населения мира составляет 51 чел./км². Изучив карту атласа «Плотность населения мира», выпишите в таблицу регионы мира с максимальной и минимальной плотностью населения.

Максимальные (минимальные) показатели плотности населения	Регионы мира	Примеры стран, расположенных в этих регионах.

Попытайтесь объяснить такие особенности расселения людей.

2. Изучив карту атласа «Плотность населения мира», приведите примеры стран, в которых существуют значительные внутренние различия в плотности населения. Предположите причины данных явлений.

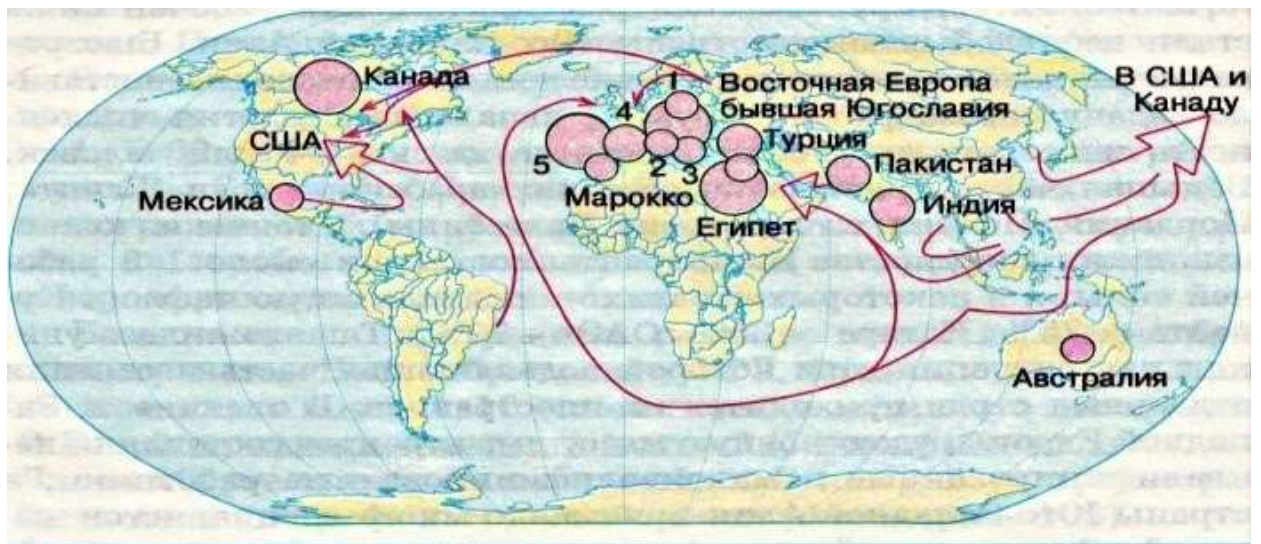

Ежегодные доходы стран от экспорта рабочей силы (в млрд. долл.):

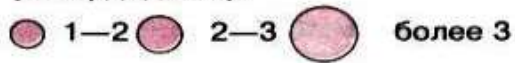

→ Главные направления международных трудовых миграций

Цифрами на карте обозначены:
 1—Польша 4—Испания
 2—Италия 5—Португалия
 3—Греция

3. Изучив картосхему внешних миграций, заполните таблицу.

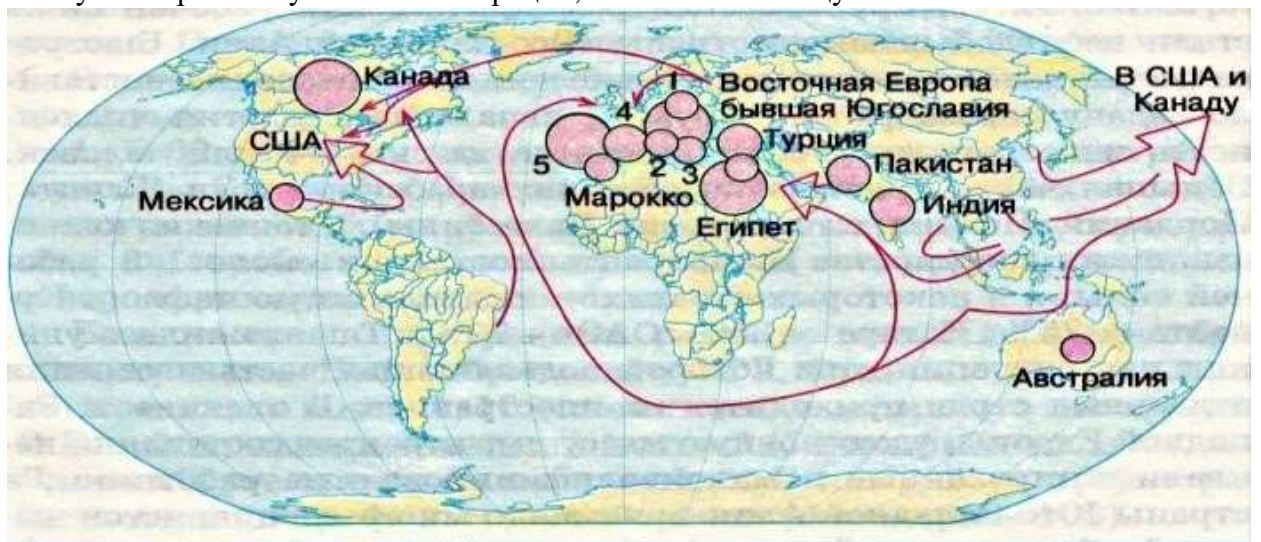

Ежегодные доходы стран от экспорта рабочей силы (в млрд. долл.):

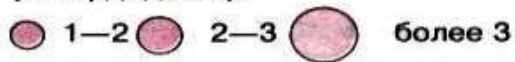

→ Главные направления международных трудовых миграций

Цифрами на карте обозначены:
 1—Польша 4—Испания
 2—Италия 5—Португалия
 3—Греция

1. Используя учебник и статистические данные заполните таблицу, определив тип воспроизводства, качество жизни населения, традиции для каждого региона;

Название региона	Тип воспроизводства	Качество жизни	Традиции	Демографическая политика

2. Сравните особенности воспроизводства двух регионов мира в зависимости от номера варианта;

3. Назовите причины этих особенностей;

4. Назовите демографические последствия данной ситуации в этих регионах и пути решения возможных проблем;

5. Сделайте вывод о различиях воспроизводства населения по регионам мира

Практическая работа №5

Сравнительная характеристика ведущих факторов размещения производительных сил.

Цель работы: развитие умений давать сравнительную характеристику ведущим факторам размещения производительных сил.

Оборудование: карты атласа, учебник.

Задание

Используя текст учебника дать сравнительную характеристику ведущим факторам размещения производительных сил.

Фактор	Характеристика фактора	Изменени е значения фактора	Сравнение	
			вчера	сегодня
1. Фактор территории	Чем больше территория – тем больше возможностей для размещения отраслей хозяйства и производств, а также тем большее количество там ресурсов	Не изменился	Чем больше страна, тем больше проблем, связанных с преодолением больших.	На размещение хозяйства страны оказывает влияние конфигурация территории или ее компактность
2. Фактор экономико-географического положения	Отношение объекта города, района, страны к лежащим вне его объектам, имеющим то или иное экономическое значение, – все равно, будут ли это объекты природного порядка или созданные в процессе истории (по Н.Н. Баранскому). Выделяют четыре главные разновидности ЭГП: центральное положение, глубинное положение, соседское положение, приморское положение.	Снизился	Наиболее выгодными считаются центральное и приморское положения.	Глубинное положение исправляется с помощью строительства транспортных магистралей
3. Природно-ресурсный фактор				
4. Транспортный фактор				
5. Фактор трудовых ресурсов				

6. Фактор территориальной концентрации				
7. Фактор наукоемкости				
8. Экологический фактор				

Вывод

Практическая работа 6

Определение хозяйственной специализации стран и регионов мира.

Цель: Развитие умений комплексного использования материала учебника, справочных и статистических материалов с целью определения особенностей размещения различных отраслей мирового хозяйства.

Ход работы:

1. Ответьте на вопрос: Что такое мировое хозяйство?
2. Используя материал учебника, справочные и статистические материалы, интернет-ресурсы, заполните таблицу особенностей размещения различных отраслей мирового хозяйства:

Структура мировой экономики

Отрасли промышленности	Современные центры
<i>Промышленность:</i>	По 3-5 государств, регионов
топливно-энергетическая	
машиностроение	
металлургия	
химическая	
лесная и деревообрабатывающая	
легкая	
<i>Сельское хозяйство:</i>	
растениеводство	
животноводство	
рыболовство	
<i>Транспорт:</i>	
сухопутный	
водный	
воздушный	

3. Используя классическую схему страноведческого исследования и имеющиеся источники информации, составить характеристику хозяйственного комплекса выбранной страны (региона):
 - Введение. Своеобразие страны, особенности ее географического положения
 - Природные условия и природные ресурсы, их хозяйственная оценка
 - Историко-географические особенности формирования территории, населения и хозяйства
 - Характеристика населения, особенности его структуры и размещения
 - Особенности отраслевой и территориальной структуры хозяйства
 - Перспективы развития

Практическая работа № 7

Размещение профильной отрасли мирового хозяйства на карте мира

Цель: используя различные источники информации, научиться анализировать размещение профильной отрасли мира.

Задачи:

- определить структуру отрасли;
- научиться определять факторы, влияющие на размещение отраслей промышленности;
- ресурсы отрасли, их размещение;
- выделить страны-лидеры по производству готовой продукции.
- описать крупнейшие отраслевые базы, районы, центры;
- определить главных экспортеров и импортеров готовой продукции;
- рассмотреть проблемы и перспективы развития отрасли.

Ход работы

Экономико-географическая характеристика

отрасль промышленности

1. Дополните предложение:

Основное назначение _____ *в обеспечении хозяйства*

2. Составьте схему структуры отрасли промышленности:

3. Заполните таблицу: Факторы размещения отрасли промышленности.

Факторы размещения основных подотраслей

отрасль промышленности

<i>Факторы подотрасли</i>	<i>сырьевой</i>	<i>энергетический</i>	<i>трудовай</i>	<i>Наука и технологии</i>	<i>потребительский</i>	<i>транспортный</i>	<i>экологический</i>

Расставьте знаки в зависимости от степени влияния фактора:

(+++) *очень значительная; (++) значительная; (+) незначительная; (--) не влияет.*

Сделаете общий вывод по полученным данным:

4. *Составьте ментальную карту сырьевых и топливных ресурсов, влияющих на размещение отрасли промышленности:

5. Используя различные источники информации заполните таблицу:

Мировые лидеры по производству

<i>Вид продукции</i>	<i>Государства - лидеры</i>

6. Задание выполняется на контурной карте (приложение 1).
Используя условные знаки, нанесите на карту и подпишите крупные центры описываемой промышленности.
7. Задание выполняется на контурной карте (приложение 1).
Стрелками на карте покажите основные направления экспорта и импорта готовой продукции данного промышленного производства. Подпишите разными цветами названия государств, являющихся главными экспортёрами и импортёрами готовой продукции.
8. Используя различные источники информации, укажите проблемы и перспективы развития отрасли промышленности.

<i>Проблемы</i>	<i>Перспективы</i>

9. Место России в мировой промышленности строительных материалов

Приложение

Строительный комплекс включает отрасли обрабатывающей промышленности, выпускающих материалы и изделия для промышленного, жилищно-гражданского, сельскохозяйственного и других видов строительства, стеновые, кровельные, отделочные, теплоизоляционные материалы, конструкции и изделия и т.д., а также проектные организации и непосредственно строительство.

Состав промышленности строительных материалов:

1. Добыча и первичная обработка сырья (песок, гравий, глина, щебень)
2. Производство вяжущих материалов (цемент, известь, гипс)
3. Производство стеновых материалов, изделий, конструкций строительства

Стройматериалы бывают естественного и искусственного происхождения. По происхождению природные строительные материалы подразделяются на растительные (древесина, солома, тростник) и минеральные (бутовый камень, щебень, галька, гравий, песок, глина). Среди растительных материалов чаще всего используют древесину. Из хвойных пород - сосна, ель, лиственница, пихта; из лиственных: дуб, бук, ясень.

В разных странах увеличиваются объёмы строительства и восстановления зданий и сооружений. Поэтому значение этой отрасли промышленного производства невозможно переоценить.

На размещение этой промышленности оказывает влияние наличие сырьевых баз, а характерной особенностью являются большие расходы сырья для получения единицы готовой продукции.

В качестве сырья выступают нерудные полезные ископаемые, которые имеются практически повсеместно, легко извлекаются и не требуют обогащения. В последнее время наблюдается тенденция использования отходов чёрной и цветной металлургии, производства минеральных удобрений. Вторым значимым фактором размещения является близость к потребителю.

К новейшим производствам отрасли относятся производства сборных железобетонных и бетонных конструкций, стеновых блоков, облицовочных материалов из керамики, гипса, бетона. Продукция этой отрасли практически не поддается транспортировке, поэтому не экспортируется.

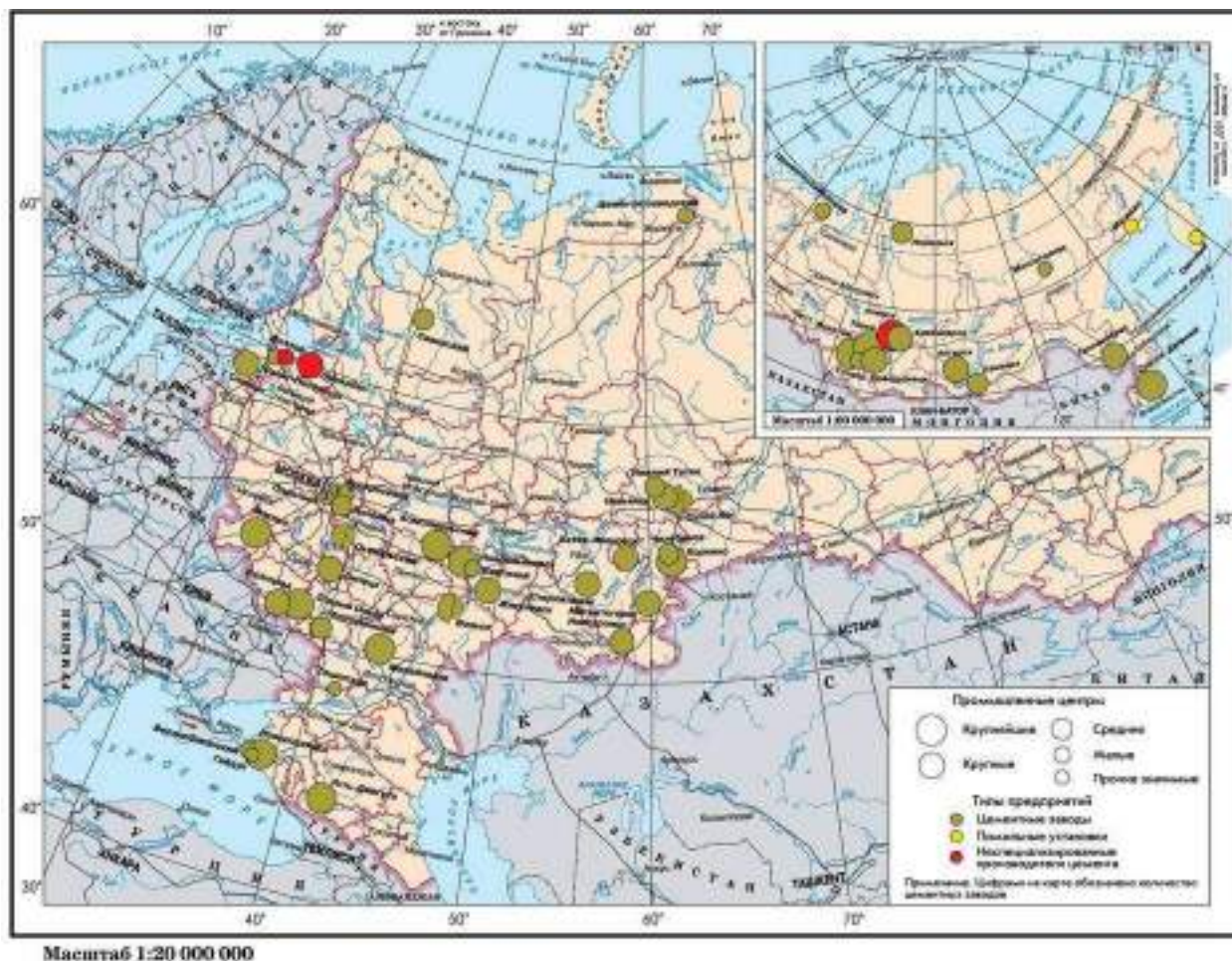

Производство кирпича в РФ



Лесная промышленность

Лесная промышленность включает в себя заготовку, механическую и химическую переработку древесины, целлюлозно-бумажное производство.

География лесной промышленности во многом определяется размещением лесных ресурсов. Лесные ресурсы мира (лесокрытая площадь планеты, запасы на ней древесины) сосредоточены в двух различающихся по географическому положению и видовому составу лесных поясах: северном и южном.

Северный лесной пояс охватывает районы умеренной зоны Евразии и Северной Америки. Леса здесь представлены преимущественно хвойными породами (сосна, ель,

лиственница, пихта, кедр). Из лиственных произрастают берёза, осина, ольха, дуб, бук, граб, ясень и др. Хвойные леса занимают 1,2 млрд. га (или 1/3 всех лесных массивов мира) с запасами древесины 127 млрд. куб. м, из которых большая часть запасов приходится на Россию (более 60%), Канаду (около 30%), США, Финляндию и Швецию. В странах северного пояса заготавливают основную часть деловой древесины мира.

Южный лесной пояс включает влажные экваториальные и сезонно-влажные тропические леса Амазонки в Южной Америке (Бразилия, Колумбия, Венесуэла, Перу и др.), Африки (Республики Конго и Кот-д'Ивуар, Ангола, Нигерия, Камерун, Габон др.), Юго-Восточной Азии (Индонезия, Малайзия, Таиланд, Мьянма и др.), Австралии и Океании (Папуа Новая Гвинея, северо-восток Австралии и др.), здесь преобладают лиственные породы. Среди них особо ценными являются красное дерево, железное, сандаловое и др. Большая часть запасов древесины пояса сконцентрирована в Южной Америке (около 60%) и Азии (25%). В странах южного пояса (это в основном развивающиеся страны) из всей заготавливаемой древесины на деловую приходится только 10-20% (большая её часть вывозится в страны Западной Европы, Японию и др.), остальное используется в качестве топлива.

Большая часть древесины заготавливается в развитых странах. По масштабам лесозаготовок особенно выделяются США, Россия, Канада, Индия, Бразилия, Индонезия, Нигерия, Китай, Швеция.

Крупнейшие экспортёры древесины – США, Индия, Бразилия, Индонезия и Канада.

Механическая и химическая переработка древесины – удел преимущественно развитых стран.

В мировом производстве пиломатериалов главные страны – США (20%), Канада (12%), Япония, Китай и Россия (по 6%).

По производству целлюлозы лидируют США (30%), Канада (15%), Китай, Япония, Швеция, Финляндия (по 6-7%); бумаги – США (45%), Япония (16%), Китай (12%), Канада (10%), Финляндия, Швеция, Франция, Республика Корея.

В производстве бумаги на душу населения (средний показатель в мире – 45 кг) лидируют Финляндия (1400 кг), Швеция (670 кг), Канада (530 кг), Норвегия (400 кг). В России этот показатель значительно ниже – 35 кг.

Практическая работа №8

Составление экономико-географической характеристики профильной отрасли

Цель работы: развитие умений комплексного использования карт, учебника, справочных материалов с целью отбора и комплексной характеристики одной из отраслей промышленности мира.

Задание: На основе текста учебника, а также карты атласа дайте развернутую характеристику мировой профильной отрасли промышленности, которая относится к вашей специальности (профессии). Выделите «первую десятку» стран-лидеров. Подумайте, о чем она свидетельствует? Используйте типовой план характеристики отрасли мирового хозяйства.

План характеристики отрасли мирового хозяйства.

1. Значение отрасли в мировом хозяйстве, ее отраслевой состав, влияние НТР на ее развитие.
2. Сырьевые и топливные ресурсы отрасли и их размещение.
3. Размеры производства продукции с распределением по главным экономическим регионам.

4. Главные страны - производители.
5. Главные районы и центры производств: факторы, обусловившие размещение отрасли именно в этих регионах.
6. Природоохранные и экологические проблемы отрасли.

Практическая работа №9

Определение и обозначение стран-экспортеров основных видов промышленной и сельскохозяйственной продукции, видов сырья, районов международного туризма и отдыха

Цели: определить страны – лидеры по производству и экспорту продукции, используя разные источники информации; - выделить факторы, способствующие развитию.

Оборудование: карты: политическая, минеральных ресурсов, сельского хозяйства; статистические данные.

Порядок выполнения работы

1. На основе анализа карт, текста учебника и статистических данных заполните таблицу:

Топливные ресурсы:

п\и	Страны-лидеры
Нефть	
Природный газ	
Уголь	
Урановое сырьё для АЭС	

Рудные ресурсы и металлургия:

п\и	Страны-лидеры
железная руда	
медная руда	
бокситы	
сталь	
прокат	

Растениеводство

Культура	Страны-лидеры
пшеница	
рис	
кукуруза	

Животноводство

Направление животноводства	Страны-лидеры
скотоводство	
свиноводство	
овцеводство	

Химическая промышленность

продукция	Страны-лидеры
Удобрения	
Синтетически смолы и пластмассы	

Машиностроение

продукция	Страны-лидеры

автомобилестроение	
судостроение	
авиастроение	
станкостроение	
электроника	

Туризм

Вид туризма	страны лидеры

Условными обозначениями укажите на контурной карте основные центры машиностроения, химической промышленности, сельского хозяйства, туристских услуг. Стрелками укажите пути транспортировки продукции машиностроения, химической промышленности, сельского хозяйства, туристских услуг. Определите группу лидеров по всем показателям. Объясните факторы, способствующие высокому уровню развития этих стран.

Практическая работа №10

Характеристика особенностей природы, населения и хозяйства европейской страны (по выбору)

Цель: развитие умения давать экономико-географическую характеристику страны

Задание: Используя план характеристики, карты атласа, текст и приложение учебника, а также справочную литературу, дайте экономико-географическую характеристику одной из европейских стран.

Критерии характеристики:

1. ЭГП
2. Природные ресурсы
3. Население
4. Промышленность
5. Сельское хозяйство
6. Транспорт
7. Туризм
8. Внешнеэкономические связи

Вывод:

Практическая работа №11

Сравнительная характеристика особенностей природы, населения и хозяйства стран Юго-Западной и Юго-Восточной Азии

Цель работы: Составить сравнительную характеристику регионов Зарубежной Азии, выделить черты сходства и различий регионов по заданным признакам.

Задание

1. Используя предложенные источники информации, заполните таблицу.

Признаки	Юго-Западная Азия	Юго-Восточная Азия
Географическое положение региона и размеры		
Количество стран		

Рельеф и полезные ископаемые		
------------------------------	--	--

Климат и особенности сельского хозяйства		
Население: Примерная численность, религии, народы		
Ведущие отрасли промышленности		
Транспорт. Наиболее развитые виды		
Проблемы региона		

2. Сделать выводы о сходстве и различии регионов Зарубежной Азии

Практическая работа № 12 **Составление сравнительной экономико-географической характеристики** **двух стран Северной и Латинской Америки (по выбору)**

Цель: Развитие умений давать экономико-географическую характеристику страны, используя различные источники информации.

Ход работы:

Охарактеризуйте выбранные страны по предложенному плану:

План характеристики:

1. Общие сведения о стране (тип страны, размер и состав территории, государственное устройство, столица, участие в международных военных и экономических организациях и т.п.);
2. Географическое положение: вид географического положения, местонахождение в регионе, с какими странами и где граничит, чем и где омывается, особенности политико- и экономико-географического положения;
3. Природные условия и ресурсы;
4. Население: численность, особенности размещения, воспроизводства, полового, возрастного, национального и религиозного состава, уровня урбанизации, крупнейшие города и агломерации, характерные черты внутренних и внешних миграций, количественные и качественные характеристики трудовых ресурсов;
5. Структура национального хозяйства;
6. Отрасли специализации промышленности, крупнейшие промышленные районы и центры;
7. Отрасли специализации сельского хозяйства, главные сельскохозяйственные районы;
8. Характерные черты развития транспорта;
9. Характерные особенности непроемленной сферы;
10. Внешние экономические связи: главные экономические партнёры, структура и основные статьи экспорта и импорта;
11. Вывод о развитии стран.

Практическая работа № 13 **Оценка современного геополитического и геоэкономического положения России.** **Определение роли России и её отдельных регионов в международном** **географическом разделении труда.**

Цель:

1. Оценить современное геополитическое и геоэкономическое положение России, определить отраслевую и территориальную структуру внешней торговли товарами России, составить картосхему внешнеторговых связей России.
2. Оценивать ЭГП страны, выявлять положительные и отрицательные черты геополитического и геоэкономического положения. Развитие умений комплексного использования материала учебника, справочных и статистических материалов с целью

определения основных направлений международной торговли и факторов, определяющих

международную специализацию страны. Развитие умений оценивать основные показатели экономико-географической характеристики страны, используя различные источники информации.

3. Определить Роль России и её отдельных регионов в международном географическом разделении труда.

Ход работы:

1.Используя карты атласа и справочную литературу, выполнить письменное описание геополитического и геоэкономического положения страны по плану:

1.1 Политическая и экономическая оценка государственных границ:

- а) уровень экономического развития соседних стран
- б) принадлежность соседних стран к политическим и экономическим блокам
- в) принадлежность России к политическим и экономическим группировкам и блокам
- г) стратегическая оценка государственной границы, возможных рисков и угроз

1.2. Отношение к транспортным путям, рынкам сырья и сбыта продукции:

- а) возможность использования морского и речного транспорта
- б) торговые отношения и другие экономические связи с соседними странами
- в) обеспеченность страны сырьем

1.3. Отношение к «горячим точкам» планеты:

- а) прямое или косвенное отношение страны к региональным конфликтам
- б) военно-стратегический потенциал и наличие военных баз за рубежом
- в) отношение правительства страны к международной разрядке, разоружению

1.4. Общая оценка геополитического и геоэкономического положения страны на современном этапе.

1.5. Прогноз тенденций дальнейших процессов геополитики и экономики.

Практическая работа №14

Определение отраслевой и территориальной структуры внешней торговли товарами России

Цель:

1. Определить отраслевую и территориальную структуру внешней торговли товарами России, составить картосхему внешнеторговых связей России.

Используя текст учебника и карты атласа, применяя знания, полученные в 8-9 классах, выполните задания:

2.1. На контурной карте мира нанесите границы России и границы её главных экономических районов, подпишите названия соседних с Россией стран и регионов, моря и океаны, омывающие её берега.

2. 2. Используя карты атласа, условными знаками нанесите важнейшие месторождения полезных ископаемых.

2. 3. Условными знаками отметьте регионы, обладающие лесными, рыбными, агроклиматическими, гидроэнергетическими и рекреационными ресурсами.

2.4. Условными знаками нанесите на карту основные районы добывающей и обрабатывающей промышленности, отразив специализацию каждого промышленного района.

2.5. Штриховкой одного цвета обозначьте сельскохозяйственные районы с преобладанием растениеводства, а другого цвета - животноводства.

2.6. Сделайте вывод о развитии и специализации промышленности и сельского хозяйства России.

2.7. Обозначьте на карте страны, которые являются торговыми партнерами России в качестве экспортеров или импортеров какой-либо продукции.

2.8. Составить картосхему внешнеторговых связей России.

2.9. Сделайте вывод о структуре российского экспорта и импорта.

Задание 2 Пользуясь различными источниками географической информации, текстом учебника, картами, статистическими материалами, определите отраслевую специализацию регионов России.

1. Заполнить таблицу необходимыми данными по регионам России. Специализацию регионов на производстве продукции каждой из представленной в таблице отраслей отметить знаком «+».

МИНИСТЕРСТВО СЕЛЬСКОГО ХОЗЯЙСТВА РОССИЙСКОЙ
ФЕДЕРАЦИИ

ФЕДЕРАЛЬНОЕ ГОСУДАРСТВЕННОЕ БЮДЖЕТНОЕ
ОБРАЗОВАТЕЛЬНОЕ УЧРЕЖДЕНИЕ ВЫСШЕГО ОБРАЗОВАНИЯ
«РЯЗАНСКИЙ ГОСУДАРСТВЕННЫЙ АГРОТЕХНОЛОГИЧЕСКИЙ
УНИВЕРСИТЕТ
ИМЕНИ П.А. КОСТЫЧЕВА»



УТВЕРЖДАЮ:
Декан ФДП и СПО
А. С. Емельянова
« 16 » марта 2023 г.

**МЕТОДИЧЕСКИЕ УКАЗАНИЯ К
ПРАКТИЧЕСКИМ ЗАНЯТИЯМ**

Учебная дисциплина БД.03 «**ИНОСТРАННЫЙ ЯЗЫК**»

для студентов 1 курса

Факультет дополнительного профессионального и среднего
профессионального образования

Экономика и бухгалтерский учет (по отраслям)

(очная форма обучения)

Рязань, 2023

Методические указания к практическим занятиям
разработаны в соответствии с требованиями:
Федерального государственного образовательного стандарта
среднего профессионального образования по специальности
38.02.01 Экономика и
бухгалтерский учет (по отраслям), утвержденный Приказом
Минобрнауки России от 05.02.2018 г. № 69

Организация-разработчик: Федеральное государственное бюджетное
образовательное учреждение высшего образования «Рязанский государственный
агротехнологический университет имени П.А.Костычева»

Разработчик: Татьянченко Е.В. преподаватель отделения СПО ФДП и СПО
Рабочая программа общеобразовательной учебной дисциплины «Иностранный язык»
рассмотрена и одобрена на заседании методического совета ФДП и СПО
Протокол №8 от «16» марта 2023г.

Председатель предметно-цикловой комиссии



/И. С. Анисаров/

Методические указания к практическим занятиям предназначены для студентов очной формы обучения факультета дополнительного профессионального и среднего профессионального образования по специальности 38.02.01 Экономика и бухгалтерский учет (по отраслям),

Раздел 1. Общение в семье. Семейные традиции		
У1-У9 31-34	Тема 1. Family relations. Family traditions.	
Раздел 2. В гостях хорошо, а дома лучше. Известные города России		
У1-У9 31-34	Тема 2. West or East – home is best. Famous cities and towns of Russia	
Раздел 3. Время меняет все вокруг. Проблемы поколений		
У1-У9 31-34	Тема 3. Time changes everything around. Problems of generations	
Раздел 4. По следам нашей памяти. Знаменательные даты в России и странах изучаемого языка		
У1-У9 31-34	Тема 4. Our memories. Remarkable dates of Russia and English speaking countries	
Раздел 5. Изучение иностранных языков для профессиональной деятельности и повседневной жизни		
У1-У9 31-34	Тема 5. Learning foreign languages.	
Раздел 6. Удивительное рядом. Космос и новые информационные технологии		
У1-У9 31-34	Тема 6. Wonders around us. Space and new informational technologies	
Раздел 7. Путешествия. Праздники в России и странах изучаемого языка		
У1-У9	Тема 7. Travelling.	

31-34	Holidays of Russia and English speaking countries	
Раздел 8. Окружающая среда. Природные ресурсы. Знаменитые природные заповедники России		
У1-У9 31-34	Тема 8. Environmental problems. Natural resources. Famous wild life parks	
Раздел 9. Образование и карьера. Образовательные студенческие поездки		
У1-У9 31-34	Тема 9. Education and career. Students' exchange educational programmes	
Семестр 2		
Раздел 10. Путешествия по всей стране и за рубежом. Выдающиеся люди, повлиявшие на развитие науки России стран изучаемого языка		
У1-У9 31-34	Тема 10. Travelling around the country and abroad. Famous people of science	
Раздел 11. Досуг молодежи. Экстремальные виды спорта		
У1-У9 31-34	Тема 11. Leisure time of young people. Extreme kinds of sport	
Раздел 12. Межличностные отношения. Переписка я друзьями		
У1-У9 31-34	Тема 12. Relations between people. Informal letters.	
Раздел 13. Здоровье и забота о нем. Здоровый образ жизни		
У1-У9 31-34	Тема 13. Health Care. Healthy lifestyle	

Раздел 14. Литература. Выдающиеся писатели и поэты России и стран изучаемого языка		
У1-У9 31-34	Тема 14. Literature. Famous writers and poets of Russia and English speaking countries	
Раздел 15. Путешествия по всей стране. Особенности городской и сельской жизни в России и странах изучаемого языка.		
У1-У9 31-34	Тема 15. Travelling across the country. Peculiarities of city and country life.	
Раздел 16. Планы на будущее, проблема выбора профессии. Современные профессии		
У1-У9 31-34	Тема 16. Plans for future, choosing of jobs. Modern jobs	

Family relations. Family traditions.

Задание 1. Прочитайте и переведите текст «Family Relationships»

How could you describe the word "family"? First of all "family" means a close unit of parents and their children living together. But we shouldn't forget that it is a most complex system of relationships. Family relationships are rarely as easy as we would like, and very often we have to work hard at keeping them peaceful.

When do people usually start a family? This question doesn't have a definite answer. In the 18th, 19th and at the beginning of the 20th century people used to get married at the age of 18 or even 16. If a girl about 23 or more wasn't married, she was said to be an old maid or a spinster. That might have turned out a real tragedy for her family which usually brought up more than three children, because in some cases a successful marriage was the only chance to provide a good life for the daughter and to help her family. Despite the fact that the girl was so young, she was already able to keep the house, take care of her husband and raise children. To feel the time, its culture and customs I advise you to read a wonderful novel or see a breathtaking film "Pride and Prejudice". Though the story takes place at the turn of the 19th century, it retains fascination for modern readers, revealing some problems which may be urgent in the 21st century. But life's changing as well as people's style of life. Nowadays we have got much more freedom in questions concerning family. It is natural to get married at the age of 20 up to 30; however, some people prefer to make a career first and only after that start a family when they are already in their forties. Moreover, there are many cases when people prefer to live together without being married. There are some reasons for this phenomenon. Firstly, it is difficult to juggle a family life with studies at school or university. But without good education it is practically impossible to find a suitable well-paid steady job. It's a must to get a higher education, but by this moment you are already 22—24 years old. After that you seek for a well-paid job to live independently, which takes about 3—5 years. Now you see why people in the 21st century do not hurry to get married.

There is also another difference between old and modern families. Nowadays it is very unusual to find three generations living under one roof as they used to do in the past. Relatives, as a rule, live separately and don't often meet one another. This fact sharply hurts an older generation. Our parents and grandparents usually suffer from lack of attention and respect from their children and grandchildren, although they try not to show it. They really don't need much, just a telephone call or a visit once a week will make them happy.

There are two basic types of families. A nuclear family — a typical family consisting of parents and children. A single-parent family consists of one parent and children. Nowadays there are very few people who have never divorced. Today the highest divorce rate in the world has the Maldivian Republic. The United States of America take the third place. Russia is at the ninth place. What are the reasons of great numbers of divorce? Let us name some of the most common and serious ones.

- **Occurrence of adultery once or throughout the marriage.** The unfaithful attitude towards a spouse destroys the relationship and leads to a final separation.

- **Communication breakdown.** After some time of living under one roof spouses find out that they are absolutely incompatible. Constant clashes, brawls and squabbles cause serious problems. The differences grow as a snowball and can't be already settled by kisses or hugs.

- **Physical, psychological or emotional abuses.** When a person taunts, humiliates, hits the children or his spouse, it can't but end with a divorce.

- **Financial problems.** It sounds lamentably, but sometimes love alone can't guarantee well-being, whereas money can solve many of your problems. So when a couple lacks it, their relations become more and more complicated, their priorities change and the relationships end.

- **Boredom.** A lot of couples get bored of each other after 7 or more years of marriage. Boredom may become the reason of constant quarrels and adultery which inevitably leads to a divorce.

However, it goes without saying, in most cases married couples succeed in solving all the problems and keep living in peace and happiness.

Задание 2. Выполните подробный пересказ текста (25 минут).

Задание 3. Заполните пропуски в предложении (25 минут):

1. Fred _____ thirteen now.
2. «_____ you English? «No, I _____».
3. Her name _____ Ann.
4. «_____ David a good friend?» «Yes, he _____».
5. _____ these men doctors?
6. «You _____ from Belarus, _____ you?» «Yes, that _____ right».
7. There _____ a nice lake in the forest. Let's go!
8. There _____ no more questions, _____ there?
 1. «When you _____ a small child, _____ you happy?» «Yes, I _____. I _____ very happy.»
 2. They (not) _____ ready for the lesson last Tuesday.
 3. The days _____ cold and wet last September.
12. There _____ 20 pupils in our class last year.
13. I _____ ill for the last few weeks.
14. Where _____ John _____ all day?
15. They (not) _____ to this part of the country.
16. «_____ she _____ to America?» «No, she _____.»
17. He _____ 13 years old tomorrow.
18. I _____ back home at 6 o'clock.
19. We _____ at the library at that time.
20. They _____ here at 3 o'clock.
21. They _____ happy to see us.

Критерии:

Оценка «5» - Поставленные задачи (чтение, перевод и пересказ текста, грамматические задания) решены полностью, применение лексики адекватно коммуникативной задаче, грамматические ошибки либо отсутствуют, либо не препятствуют решению коммуникативной задачи

Оценка «4» - Коммуникативная задача решена полностью, но понимание текста незначительно затруднено наличием грамматических и/или лексических ошибок.

Оценка «3» - Коммуникативная задача решена, но понимание текста затруднено наличием грубых грамматических ошибок или неадекватным употреблением лексики.

Оценка «2» - Коммуникативная задача не решена ввиду большого количества лексико-грамматических ошибок или недостаточного объема текста.

Контрольные вопросы:

1. How many members are there in your family?
2. At what age did your parents get married?
3. Give your opinion of marriages of the previous centuries.
4. Do you think it is possible for a modern girl of eighteen to start a family?
5. People should not get married unless they are deeply in love, should they?
6. What can be done by both spouses to prevent a divorce?
7. What are the family roles distributed within a family? What is a "woman's place" and what is a "man's place" in the family?
8. Can the birth of children strengthen the family?
9. There is a good phrase in the English language about marriages — "to go on the rocks". It means to break down, to crumble. Think of the similar ones in Russian.
10. Do you agree with the statement that unhappy couples with children should stay together until the children are grown?

Task 1

Give a talk on **family and family values**.

Remember to discuss:

- **what family values are most important for a happy family, why**
- **whether it is important to have a good family, why**
- **your family members and your relationship what household duties children should have, why**

A family is an essential part of our society and I think everyone wants to have a happy family. Firstly, I believe that a happy family should have things sharing together like dreams and hopes, not only possessions. I think it's great. Secondly a happy family is a place where respect dwells, a place where all members can enjoy the dignity of their own personalities. But in my opinion, love and trust are more important for a happy family than any other values, because without love happiness is impossible. If you love each other, then all obstacles will be overcome, and all gentle words will be found, and this cruel world will turn to you with a kind smile.

I think that having a good family is very important in our life because it is like a friendly port for us when the waves of life become too wild. We need a family for comfort and protection. For example, when I have some problems, my family always take my word against anybody else's. And I'm sure I can always rely on their help. Besides, I think that it's lovely to have the family round you and to know they are interested in you. You will never feel lonely.

There are four of us in my family: my parents, my brother and me. My father is a managing director.

He is very clever and I respect him very much. Unfortunately, he is always very busy and has little time to spend with his family. My mother is a very friendly and likeable person but sometimes she can be quite critical of people. My brother is a student. We don't have any secrets from each other and we get on very well. We are both fond of sports and often spend our free time playing sports games. My grandparents are retired and live in their country house. They are fond of gardening and I often visit them and help my Granny about the garden so I've got nice relationship with my grandparents.

I believe that children should be given as much responsibility about the house as possible. I don't think that parents should do everything for them especially if they can do certain things by themselves. It's very good for a child to learn to be able to take care of himself and his possessions from the very early age. Besides,

I'm sure that everybody in the family should do their fair share, including children. They can do such household chores as cleaning, taking out rubbish, watering the flowers and everyday shopping. My brother and I try to help my mother to do the chores. I do most of the washing up, tidy my room and make my bed. I often go shopping. My brother is responsible for cleaning and repairing things and he sometimes cooks. In a loving family every person ought to do the chores. That is the way I see it.

Questions

1. Do you live in a nuclear or in an extended family?
2. Would you like to live with your grandparents? Why?
3. Who is the top dog in your family? Why?
4. Who runs the house in your family?
5. Do your parents teach you anything?
6. Do your relatives help you to solve your problems?

Task 2

Give a talk on **family relations**.

Remember to discuss:

- **what family relations can be between the members of the family, why**
- **whether it is good to be an only child, why**
- **a generation gap and its reasons**
- **your relations with your family members**

Families come in all shapes and sizes nowadays. At present more and more families are divorced and then their parents remarry. That's why more children have step-brothers, stepsisters, half-brothers and half-sisters. No wonder that there can be some problems in the family relations. Members of many families suffer from misunderstanding because there is a great difference in their tastes and opinions. Besides, children don't like it when there is too much control from their parents because they want to solve their problems independently. On the other hand, if the members of the family love each other there can be no or little argument and the family lives happily.

Some families have only one child nowadays and others have two, three or even more children.

In my opinion, both kinds of families have some advantages and disadvantages. On the one hand, if you are an only child in a family, you don't have to share your room with anybody else. Besides, your parents give all their love and care only to you. On the other hand, if you have a brother or a sister, you have someone to play with or to talk to, and you'll never feel bored. What is more, if you get into trouble, you have someone to help you or give some advice. As for me, I'm an only child in my family, but I think that having a brother or a sister is an amazing feeling, because you know that you won't be lonely in any case and you have someone to share your thoughts and feelings.

There are a lot of problems and conflicts that appear between teenagers and their parents because they don't understand each other. Generation gap will always exist not only because teenagers and their parents enjoy listening to different kinds of music. A lot of things are different: tastes, manners, behaviour and the stuff like that. Some parents don't want to understand modern views, ideals and system of values so teens are afraid to tell them about their private life. Another reason for the generation gap, in my opinion, is that parents want their children to be clever and learn harder. They are always nagging when their children do badly at school. They make teens do their homework, though sometimes it is unnecessary. Parents don't want to understand that there can be more important things than good marks in the school-leaving certificate. I believe it is necessary to bridge the generation gap and the only way to do it is for parents and children to speak frankly to each other and try to come to an agreement.

As for me, although I'm an only child, I don't feel lonely because my parents always love and take care of me. What is more, we often discuss my problems together. Of course, sometimes I have arguments with my family but despite all our disagreements we always help each other. Everyone in my family is my best friend and I love my family very much.

Questions

1. Why are family relations so important for us?
2. How many children would you like to have in the future? Why?

3. Do you have any problems in your family? Why?
4. Do your relatives help you to solve your problems?
5. Do you always follow your parents' advice? Why?

Тема 2. West or East – home is best. Famous cities and towns of Russia

Great Britain

The United Kingdom of Great Britain and Northern Ireland is situated on two large islands called the British Isles. The largest island is Great Britain, which consists of three parts: England, Scotland and Wales. The smaller island is Ireland and there are about five thousand small islands.

The country's shores are washed by the Atlantic Ocean, the North Sea and the Irish Sea. The English channel separate Great Britain from the continent.

The total area of the U.K. is 244.000 square kilometers with a population of 56 million. It is one of the most populated countries in the world. The greater part of the population is urban. About 80 percent of people live in numerous towns and cities. More than seven million people live in London area. Very often the inhabitants of The United Kingdom and Northern Ireland are called English.

The surface of the British Isles varies very much. There are many mountains in Scotland, Wales and northwest of England but they are not very high. Ben Nevis in Scotland is the highest mountain. Scotland is also famous for its beautiful lakes.

The mountains in Great Britain are not very high. There are many rivers in Great Britain, but they are not very long. The Thames is the deepest, the longest and the most important river in England.

The United Kingdom is a highly developed industrial country. It produces and exports machinery, electronics, textile. One of the main industries of the country is shipbuilding.

Words and expressions:

United Kingdom (UK) Соединенное Королевство

Great Britain Великобритания

called называемый, называться

the largest самый большой

the smaller island остров поменьше

total общий

greater больший

London area территория Лондона

to vary отличаться

the highest самый высокий

The Thames Темза

the deepest самый глубокий

the longest самый длинный

shipbuilding судостроение

Задания к тексту «Great Britain»

Задание №1

Прочитайте и устно переведите текст. Составьте план текста.

Задание №2

Выпишите предложения из текста со словами, данными ниже. Переведите их письменно.

Слова: situated, washed, populated, urban, inhabitants, surface, famous for, industrial, shipbuilding.

Задание №3

Дополните предложения словами из текста.

1. The United Kingdom of Great Britain and Northern Ireland is situated on...
2. The largest island is..., which consists of three parts...
3. The smaller island is...
4. separate Great Britain from the continent.
5. It is one of the most ... countries in the world

6. The greater part of the population is... .
7. More thanpeople live in London area.
8. Very often the inhabitants of the United Kingdom and Northern Ireland are called...
9. The surface of the British Isles varies very much
10. Ben Nevis in Scotland is the highest mountain.
11. Scotland is also famous for...
12. There are many....in Great Britain, but they are not very long.
13. The Severn...is the deepest, the longest and the most important river in England.
14. The United Kingdom is a highly developedcountry.

Задание №4

Определите, верное утверждение или нет.

1. The United Kingdom of Great Britain and Northern Ireland is situated on four large islands.
2. The largest island is Great Britain.
3. Great Britain consists of three parts: England, Germany, Wales.
4. The smaller island is Ireland and there are about seven million small islands.
5. The country's shores are washed by the Indian Ocean, the Black Sea and the Irish Sea.
6. The population of Great Britain is 46 million.
7. Great Britain is not the most populated countries in the world.
8. The greater part of the population is urban.
9. The inhabitants of the United Kingdom and Northern Ireland are called English.
10. There are not many mountains in Scotland, there are many rivers.

Задание №5

Составьте предложения из данных слов так, чтобы они соответствовали предложениям в тексте.

1. and, island, which, parts, the, England, largest, consists, Great, Britain, three, and, Scotland, is, of, Wales.
2. high, Great, Britain, the, very, in, mountains, not, are.
3. country, the, a, developed, Kingdom, highly, industrial, is, United.

Задание №6

Исправьте в предложениях допущенные ошибки, следуя тексту.

1. The smallest island is Great Britain, which consists of two parts: Scotland and Wales.
2. More than seventeen thousand people live in London area.
3. The surface of the British Isles doesn't vary very much.
4. There are many rivers in Great Britain, and they are very long.
5. The United Kingdom isn't a highly developed industrial country.
6. One of the main industries of the country is machine building.

The United States of America

The USA is composed of 50 states. It occupies the central part of North American continent. It borders on Canada in the north and on Mexico in the south.

The waters of the Atlantic Ocean wash the USA in the east and the waters of the Pacific Ocean wash the country in the west. The Hawaiian Islands are in the Pacific Ocean. They became the 50th state of the USA in 1958. The total area of the country is 9000 square kilometers. The population is more than 200 million people.

Washington is the capital of USA. English is the official language. The flag of the USA is known as the "Stars and Stripes".

The Rocky Mountains extend from Alaska through the USA to Mexico, but greater part of the country is a plain. There are many rivers in USA and the longest is Mississippi. The USA economy grew greatly during the world wars. In those times American monopolists got great profits.

The country is rich in mineral resources, heavy industry prevails in the USA economy, including mining, metallurgy, machine building, chemical industry. Power and food industries are well developed too.

The USA is the federative republic. The president is the head of the state. He is also commander-in-chief of army and navy. The highest legislative organ in the country is the congress, which consists of the senate and House of Representatives.

Words and expressions:

to be composed of состоять из
to border граничить
The Hawaiian Islands Гавайские острова
to be known as быть известным как
greater больший
economy экономика
to get (got) получать
profits прибыль
mineral resources полезные ископаемые
to prevail преобладать
mining горная промышленность
machine building машиностроение
power industry энергетическая промышленность
commander-in-chief главнокомандующий
House of representatives Палата представителей

Задания к тексту «The United States of America»**Задание №1**

Прочитайте и устно переведите текст. Составьте план текста.

Задание №2

Выпишите предложения из текста со словами, данными ниже. Переведите их письменно.

Слова: to be composed of, to border, total, capital, known as, during, profit, mineral resources, power, commander-in-chief.

Задание №3

Дополните предложения словами из текста,

1. The USA 50 states.
2. It borders on ... in the north and on ... in the south.
3. The waters of the wash the USA in the east and the waters of the wash the country in the west.
1. The Hawaiian Islands are in the
- 2.is the capital of USA.
- 3.is the official language.
4. The flag of the USA known as the
5. There are many ... in USA and the longest is
9. in those times got great profits.
- 10 are well developed too.
11. The USA is the
12. The president is the.... of the state.
13. He is also
14. The highest legislative organ in the country

Задание №4

Определите, верное утверждение или нет.

1. The USA is composed of 55 states.
2. It occupies the central part of South American continent.
3. It borders on Mexico in the north and on Canada in the south.
4. The Hawaiian Islands are in the Pacific Ocean.
5. The population is more than 300 million people.
6. Belfast is the capital of the USA.
 1. English is the official language.
 2. There are many mountains in USA.
 3. The USA economy grew greatly during the last years.
 4. Power and food industries are well developed too.

Задание №5

Исправьте в предложениях допущенные грамматические ошибки, следуя тексту. Объясните правила.

1. The USA are composed of 50 state.
2. It border on Canada on the north and on Mexico on the south.
3. The Hawaiian Islands is in the Pacific Ocean.
4. They became the 50th state in the USA at 1958.
5. Washington the capital of USA.
6. There is many rivers on USA and long is Mississippi.
7. Power and food industries is well developed too.

Задание №6

Составьте предложения из данных слов так, чтобы они соответствовали предложениям в тексте.

1. from, the, but, the, USA, part, a, Rocky, is, the, extend, greater, of, plain, country, Mountains, Mexico, Alaska, to, through;
2. USA, economy, the, wars, grew, the, during, greatly, world;
3. consists, organ, the, of, senate, highest, congress, the, legislative, country, is, the, in, the, of, and, Representatives, House, which.

Тема 3. Time changes everything around. Problems of generations

Задание 1.

Прочитайте текст и выполните задания после текста:

Youth problems.

All people have problems. Some people have a lot of problems, others have one or two. And no matter how old you are, you will still face difficulties in your life.

We can solve some problems but some problems are very hard to solve. There are a lot of teenagers in our country. A teenager is a person from thirteen to nineteen years of age. And young people here face as many difficulties as grown-up people do. There are problems, which are common for all young people. These are spending your free time, choosing a good friend, how to deal with your parents and the classmates, finding your place in this world, first love and relations with beloved, choosing where to study after finishing school, alcohol and drugs.

I'm fourteen so I belong to the group of Russian teenagers. One of the most important problems is –a generation gap – the problem of fathers and sons. Teens usually want to be independent and show this to our parents. And this is kind of depressing when our parents try to control everything we do. Our parents usually don't understand the clothes that we wear and the music that we listen to. We have different tastes.

1. Определите тип вопроса и ответьте на вопрос (по тексту):

Example: 1. Do you like an ice-cream? (общий - general) Yes, I like an ice-cream.

1. What is the most important problem a –generation gap or love between teens?
2. Who is a teenager?
3. Do teens usually want to be independent?
4. Our parents try to control everything we do, don't they?

1. Выпишите проблемы молодежи, опираясь на текст:

№	Problems of teens
1	
2...	

Задание 2.

Translate the sentences:

1. The problem of love relation between teens.
2. The problem of shortage of time.
3. Teens want to express themselves.
4. The problem of choosing.
5. The problem of misunderstanding between teens.

Задание 3.

1. Открой скобки, используя превосходную степень прилагательных.

Example: Jane is ... girl in our class. (tall)

Jane is the tallest girl in our class.

- 1) This room is ... room in our flat. (big)
- 2) This girl is ... girl in my school. (sociable)
- 3) This cat is ... cat of my friend. (nice)
- 4) Peter is ... boy in her class. (short)
- 5) Ann is ... girl in their class. (lazy)

3.2. Выберите правильный вариант:

1. What you ... (do)? Nothing.

1. are you do
2. is you doing
3. are you doing

2. He (read) a book when I *entered* (вошел) the room.

1. is reading
2. was reading
3. were reading

I. (sleep) while he was watching TV.

1. am sleeping
2. was sleeping
3. were sleeping

4. He usually goes to work on foot, but now he (go) by bus.

1. are going
2. goes
3. is going

5. Tom cannot read a newspaper because now his mother (read) it.

1. reads
2. reading
3. is reading

6. They (read) when the teacher came in.

1. were reading
2. are reading
3. was reading

7. The pupils (listen) to the teacher very attentively at the moment.

1. listening
2. are listening
3. listen

8. Tom (have) a dinner now.

1. has
2. have
3. is having

Задание 1.

Прочитайте текст и выполните задания после текста:

Youth problems.

All people have problems. Some people have a lot of problems, others have one or two. And no matter how old you are, you will still face difficulties in your life.

We can solve some problems but some problems are very hard to solve. There are a lot of teenagers in our country. A teenager is a person from thirteen to nineteen years of age. And young people here face as many difficulties as grown-up people do. There are problems, which are common for all young people. These are spending your free time, choosing a good friend, how to deal with your parents and the classmates, finding your place in this world, first love and relations with beloved, choosing where to study after finishing school, alcohol and drugs.

We also face the problem how to spend our free time. We can do it in different ways. Some of teenagers spend their free time in different night clubs. Other young people spend their free time in the streets. The problem of free time is also very important. Where to go, what to do in free time? Every teen must find a hobby or just go in for sports. Not just wander in the street without an aim. We must not forget that it's good to go to museums, theatres, cinemas and parks even if it is not popular.

1. Определите тип вопроса и ответьте на вопрос (по тексту):

Example: 1. Do you like an ice-cream? (общий - general) Yes, I like an ice-cream.

1. Do some younger people spend their time in the street?
2. Are some problems easy or hard to solve?
3. Every teen must find a hobby, don't they?
4. Who is a teenager?

1. Выпишите проблемы молодежи, опираясь на текст:

№	Problems of teens
1	
2...	

Задание 2.

Translate the sentences:

1. The problem of drugs, smoking and alcohol among young people.
2. Teens want to change the world to the best.
3. Teens want to know their rights.
4. The problem of understanding and respect between grown-ups and youth.
5. Teens want to protest against parents.

Задание 3.

1. Открой скобки, используя превосходную степень прилагательных.

Example: Jane is ... girl in our class. (tall)

Jane is the tallest girl in our class.

- 1) This house is ... house in our town. (big)
- 2) This dog is ... dog of my boyfriend. (popular)
- 3) This man is ... man in this library. (shy)
- 4) Peter is ... boy in her class. (short)
- 5) Jane is ... girl in my class. (kind)

Выберите правильный

вариант: 1. The child ... (sleep)
now.

1. is sleeping
 2. are sleeping
 3. am sleeping
2. We (sleep) the whole day yesterday.
1. were sleeping
 2. was sleeping
 3. are sleeping
3. My sisters ... (cry), I don't know what to do.

1. is crying
 2. are crying
 3. are cry
- I. (talk) to him from 7 till 8 o'clock last night.
1. were talking
 2. am taking
 3. was talking
5. Look! He ... (swim) so well. He will be a winner.
1. swimming
 2. is swim
 3. is swimming
6. Don't make some much noise. I ... (try) to sleep.
1. am trying
 2. is trying
 3. am trying
7. Yesterday at 6 o'clock, I (write) a letter.
1. was writing
 2. is writing
 3. were writing
- I. ... still (write) a letter to my sister.
1. write
 2. am writing
 3. writing

Tema 4. Remarkable dates of Russia and English speaking countries

Every country has its national holidays, but there are also holidays that are common for many countries. New Year's Day is the first holiday of each New Year. In Russia it is the most popular holiday, but in the West people pay more attention to Christmas. The celebration begins on New Year's Eve, that is, on the 31st of December. At home we all stay up until midnight and much later. We light coloured lamps on our New Year Tree and have a late dinner with cake and champagne. Sometimes we just watch TV, but we also go out for a late walk. Everybody gets presents.

New Year's Day is a family event. But in Russia we also have holidays commemorating some important events in our history, for example, Victory Day, Constitution Day, the Day of the Sovereignty of the Russian Federation. There are also holidays like May Day and Women's Day which started as political events but over the years have become family holidays.

Recently Russian people have begun to celebrate religious holidays again. The most important religious holidays are Christmas and Easter. In Russia Christmas is celebrated on January 7, and in Europe and in the USA, on December 25.

In Great Britain there are also many holidays, some of them the same as in our country, and some different. Bank Holidays, the peculiar English holidays, were appointed by Act of Parliament in 1871. They happen four times a year: Easter Monday, Whit Monday, the first Monday in August and December 26th. December 26th is Boxing Day. The "boxing" refers to the boxes of Christmas presents which are usually given on that day. Other public holidays are: Christmas Day, New Year's Day, Good Friday and May Day. On these days all banks and all places of business are closed and nearly everyone takes a holiday.

But besides public holidays, the British people observe certain traditions on such days as Pancake Day, Guy Fawkes' Night, St. Valentine's Day, April Fool's Day, Mother's Day, which unless they fall on a Sunday are ordinary working days.

In the USA constitution there is no provision for national holidays. Each state has the right to decide which holiday to observe. Many states have holidays of their own, but there are also major holidays observed in nearly all the USA.

The main holiday in the USA is Independence Day, celebrated on the fourth of July. On that day in 1776, the Declaration of Independence was adopted. It is a patriotic holiday celebrated with the firing of guns, and fireworks, parades and open-air meetings.

Another traditionally American holiday is Thanksgiving Day which falls on the fourth Thursday of November. It has been celebrated since the 17th century, when the English colonists decided to celebrate the end of their first year in America and to give thanks to God. It is a family holiday with a large traditional dinner including turkey and pumpkin pie.

There are other holidays in the USA besides Christmas, New Year and Easter, which are popular all round the world. 34 of the 50 states observe Columbus Day on October 12. It commemorates the discovery of America. Labour Day on the first Monday of September marks the end of the summer and of the vacations. Veterans' Day on the 11th November is dedicated to the end of the First World War. There is also Memorial Day or Decoration Day observed on the 30th of May when Americans honour the servicemen who gave their lives in all the past wars and hold memorial services.

Questions:

1. What is the most important festival in Great Britain?
2. What is the most important festival in Russia?
3. What is the most important festival in the USA?
4. What is Easter?
5. Why is St. Valentine's Day associated with love and romance?
6. What did people do on this day?
7. When do Americans celebrate Independence Day?
8. Do Americans work on this day?
9. When do Russians celebrate the Day of the Sovereignty of the Russian Federation?
10. What is your favorite holiday?

Vocabulary:

Christmas Рождество

Christian христианский

to celebrate праздновать

birth рождение

primitive примитивный, простой

customs обычаи, традиции

predominantly преимущественно

hollow полый, пустой

silver paper фольга

exact точный

mass месса

Christmas tree рождественская елка

Holidays

There are eight public holidays (bank holidays) a year in Great Britain, that is days on which people do not need to go to work. They are: Christmas Day, Boxing Day, New Year's Day, Good Friday, Easter Monday, May Day, Spring Holiday and Late Summer Holiday. The term "bank holiday" dates back to the 19th century when in 1871 and 1875 most of these days were constituted bank holidays, that is, days on which banks were to be closed. The observance of these days is no longer limited to banks.

All the public holidays, except Christmas Day and Boxing Day observed on the 25th and 26th of December respectively, do not fall on the same date each year. Good Friday and Easter Monday depend on Easter Sunday which falls on the first Monday in May. The Spring Holiday falls on the last Monday of May, while Late Summer Holiday falls on the last Monday in August.

Most of these holidays are of religious origin, though for the greater part of the population they have lost their religious significance and are simply days on which people relax, eat, drink and make merry.

Certain customs and traditions are associated with most public holidays. The reason is that many of them are part of holiday seasons as Easter and Christmas holiday seasons which are religious by origin and are connected by centuries-old traditions.

Besides public holidays, there are other festivals, anniversaries and simply days, on which certain traditions are observed, but unless they fall on a Sunday, they are ordinary working days.

Words and expressions:

a public holiday официальный праздник
 a bank holiday "банковский" праздник (официальный праздник)
 that is то есть
 Christmas Day Рождество
 Boxing Day День подарков
 New Year's Day Новый год
 Good Friday пятница перед Пасхой
 Easter Monday понедельник после Пасхи
 May Day Первое мая
 term термин
 to date back to восходить к
 to be constituted a bank holiday получить статус официального праздника
 observance Празднование
 to be no longer limited to banks не распространяться больше только на банки
 to be observed праздноваться, соблюдаться
 respectively соответственно
 to fall выпадать
 origin происхождение
 greater больший
 to relax отдыхать
 to make merry веселиться
 custom обычай
 to be associated быть связанным
 to be a part of a holiday season быть частью многодневного праздника
 centuries-old traditions многовековые традиции
 unless they... если они не...

Задания к тексту «Holidays»

Задание №1

Прочитайте и устно переведите текст.

Составьте план текста.

Задание №2

Выпишите предложения из текста со словами, данными ниже.

Переведите их письменно.

Слова: term, limited, respectively, origin, to relax, customs, anniversaries.

Задание №3

Дополните предложения словами из текста.

1. There are eight a year in Great Britain, that is days on which ... do not need to go to
2. dates back to the 19th century when in 1871 and 1875 most of these days were holidays, that is, days on which banks were to be... .
3. ... the public ... , except Christmas Day and Boxing Day on the 25th and 26th of , do not fall on the same date year.
4. The falls on the last... of..., while Late Summer ... falls on the last... in
5. ... customs and traditions are ... with most... holidays.
6. The ... of these ... is no longer ... to
7. The term dates ... to the 19th ... when in ... and ... most of... days were ... bank holidays,.... is ,days on were to....closed .
 1. Good ... and depend on which falls on the first... in
 2. ... public ... , there are other festivals,... and simply ... ,on ... certain ... are....., but unless they fall on a ... they are ... working
10. Most of these holidays... of... origin,... for the greater part of the they have lost and are simply days on ... people ... , eat, drink and merry .

Задание №4

Определите, верное утверждение или нет.

1. There are six public holidays (bank holidays) a year in America, that is days on which people must go to work.
 2. They are: Christmas Day, Boxing Day, New Year's Day, Good Friday, Easter Monday, May Day, Spring Holiday and Late Summer Holiday.
 3. The term "bank holiday" dates back to the 20th century when in 1671 and 1678 most of these days were constituted bank holidays, that is , days on which banks were open .
 4. All the public holidays, except Good Friday and Boxing Day observed on the 25th and 26th of December respectively, do not fall on the same date each year .
 5. Good Friday and Easter Monday depend on Easter Sunday which falls on the second Monday in May.
 6. The Spring Holiday falls on the last Wednesday of May, while Late Summer Holiday falls on the last Monday in August
 7. All holidays are of religious origin, though for the greater part of the population they have lost their religious significance and are simply days on which people relax, eat, drink and make merry
1. Certain customs and traditions are not associated with most public holidays.
 2. The reason is that many of them are part of holidays season as Easter and Christmas holiday season which are religious by origin and are connected by centuries - old traditions.

Задание №5

Исправьте в предложениях допущенные грамматические ошибки, следуя тексту. Объясните правила.

1. There is eight public holiday a year in Great Britain.
2. The term "bank holiday " date back to the 19th century when at 1871 and 1875 most of these days is constituted bank holidays.
3. The observance of these days are no longer limited to banks.
4. Good Friday and Easter Monday depends on Easter Sunday which fall on the first Monday on May.
5. Most of these holidays is of religious origin.
6. Certain customs and traditions is associated with most public holidays.
7. The reason are that many of them are part of holiday seasons as Easter and Christmas holiday seasons.

Задание №6

Составьте предложения из данных слов так, чтобы они соответствовали предложениям в тексте.

1. The, all except, public, Christmas , holidays, day ,Boxing ,and, day, On, observed, 25th, the, 26th, December, of, do, respectively, not, on, fall, same, the , each, date ,year, on;
2. These, most, of, are, of, origin, holidays, religious, for, the, though, part, greater ,the, of, they, lost, population, have, religious, their, significance, and, simply, are, on, days, people, relax, which, and, drink, eat, and, merry, make;
3. holidays, traditions, certain, most, with, customs, are, public, associated, and.

Тема 5. Learning foreign languages.

Key Words and Useful Expressions:

to prepare for lessons, to read books in the original, to improve, an official language, to contribute to, overflow of information, a mother tongue, a native speaker, relations, abroad, international communication, variety, to have a good command of a language, to speak fluently, patience, widespread.

To prepare for lessons - готовиться к урокам; to read books in the original - читать книги в оригинале; to improve - улучшать; an official language - официальный язык; to contribute to... - вносить вклад в...; overflow of information - информационный поток; a mother tongue - родной язык; a native speaker - носитель языка; relations between - взаимоотношения между; abroad - за граница;
--

international communication - международное общение;
variety of - разнообразие;
to have a good command of a language - хорошо владеть иностранным языком;
to speak fluently - говорить бегло;
patience - терпение;
widespread - (широко) распространенный

The given texts are sample texts and we recommend you to use it while getting ready with your own stories on the topic.

Learning Foreign Languages.

The problem of learning languages is very important today. Foreign languages are socially demanded especially at the present time when the progress in science and technology has led to an explosion of knowledge and has contributed to an overflow of information. The total knowledge of mankind is known to double every seven years. Foreign languages are needed as the main and the most efficient means of information exchange of the people of our planet.

Today English is the language of the world. Over 300 million people speak it as a mother tongue. The native speakers of English live in Great Britain, Australia, New Zealand and the United States of America. English is one of the official languages in the Irish Republic, Canada and the South African Republic. As a second language it is used in the former British and US colonies.

English is not only the national or official language of some thirty states, which represent different cultures, but it is also the major international language of communication in such areas as science, technology, business and mass entertainment. English is one of the official languages of the United Nations Organization and other political organizations. It is the language of literature, education, modern music, and international tourism.

Russia is integrating into the world community and the problem of learning English for the purpose of communication is especially urgent today.

So far there is no universal or ideal method of learning languages. Everybody has his own way. Sometimes it is boring to study grammar or to learn new words. But it is well known that reading books in the original, listening to the BBC news, communicating with the English-speaking people will help a lot. When learning a foreign language you learn the culture and history of the native speakers. One must work hard to learn any foreign language.

Why Do We Learn the English Language?

It is necessary to learn foreign languages. That's why pupils have got such subject as a foreign language at school. Everybody knows his own language, but it is useful to know foreign languages.

I learn English, because I understand that I can use it. For example, if I go to England I'll be able to speak English there. If I go to the USA, I'll speak English too. English is used not only in England, but also in other parts of the world.

I learn English because I want to read foreign literature in the original. I know and like such English and American writers as Charles Dickens, Mark Twain, Lewis Carroll and others. I understand that I must learn English. If I know English well, I'll be able to go to the library and take books by English and American writers in the original.

I like to travel. But it is difficult to visit countries, when you don't know the language of these countries. If I know the language of the country, where I am going to it will be easy to travel there. If I want to ask something, I can do it in English.

I like to read books. And I like to read newspapers, too. If I know, for example, English I'll be able to read English newspapers and magazines. Knowledge of foreign languages helps young people of different countries to understand each other, to develop friendship among them. For example, we have a foreign exhibition in Moscow. If I know a foreign language, it is easy for me to visit this exhibition.

You can see a lot of advertisements, signboards, names in the streets. They are in foreign languages. Very often they are in English. If you know English, you can read and understand them.

Now we buy many clothes from other countries. If you know English well, you can read something about the size of this or that thing. It is clear for you what it is made of.

There are a lot of films in foreign languages. If you know them, you can understand films without any help.

There are international friendship camps in the world. If you can speak foreign languages, it will be easy for you to visit such camps and speak with the boys, girls, men, women who do not know Russian. In short, I understand that I have to learn English in a proper way and I try to do it.

I. Translate the following sentences into English:

1. Изучение иностранных языков стало обязательным в современном мире, являющемся комплексом взаимосвязанных частей, поскольку знание иностранного языка способствует коммуникации и глобальному взаимопониманию.
2. На многих должностях и во многих профессиях требуется хотя бы рабочее знание английского, так как руководители многих компаний считают, что их компании могут выиграть от лучшего знания языка.
3. Знание иностранного языка дает больше возможностей найти более высокооплачиваемую и интересную работу.
4. Английский — доминирующий язык в ряде стран, таких как Великобритания, США, страны Британского Содружества и других, и наиболее изучаемый второй язык в мире.
5. Английский язык занял первое место в международной науке и бизнесе, а также в международной компьютерной коммуникации.

Text 4. Learning English

In my opinion, English is easier to learn than many other foreign languages because its grammar is not very complicated. Still, it's a tricky language to learn because English pronunciation is very difficult. There are more exceptions than rules and you have to look up words in the dictionary to check up their pronunciation because you can't rely on rules.



24
Автор24

ПИШЕМ
РЕФЕРАТЫ ОТ
120₽

**ТАКИЕ ЦЕНЫ
БЫВАЮТ!**

I can't say exactly which is most important in learning a language: grammar, vocabulary or pronunciation. Of course the main thing in a language is its vocabulary. If you don't know the words, you won't be able to express your idea even if you know lots of grammar rules. Some students think that being able to communicate is the most important thing in learning a language and they do not care that they make many mistakes in speaking. However, grammar and pronunciation are of great importance, too. If you mispronounce some word, the meaning can be different and people won't be able to understand you. The same thing is with grammar. Of course if you omit 's' at the end of the verb, this won't make much difference, but if you mix up verb tenses, people will misunderstand you. In my opinion, we should be concerned with both communicating and accuracy. To sum up, I think that all these aspects are very important for successful communication.

As for me, I enjoy learning English because it is a very beautiful language. I like all activities but most of all I prefer reading. It's a very enjoyable activity because while reading you can learn a lot of new things, for example, you can learn some information about English-speaking countries. Besides, reading is easier for me than speaking or listening because I don't have to concentrate and recollect the necessary words. If I don't know any word in the book, I can always look it up in the dictionary. What is more, when I read English books, I learn lots of new words and enlarge my vocabulary. We don't have lots of opportunities to communicate with native speakers or to listen to an English speech so reading is the best way to stay in touch with the language. Today we have an opportunity to find plenty of interesting English websites and to enjoy this language.

There are a lot of useful learning strategies that can help us improve our English such as reading English books, using a cassette recorder or watching English films. But in my opinion, the best way of learning a

language is to practise a lot. Today we have an opportunity to go to an English-speaking country and talk to native speakers. In my opinion, it's the best way to enlarge my vocabulary, to improve my grammar and pronunciation and to train my speaking and listening skills. That's why I'd like to go to Great Britain and take a course at an English school.

I. Answer the following questions:

1. Why do people in Russia learn English? 2. Does everyone need to learn English? Why? 3. What do you think is the best way of learning a foreign language? Why? 4. Why do you learn English? 5. Is it difficult for you to learn English? Why? 6. Are you a good language learner? Why? 7. Would you like to learn any other foreign language in addition to English? Why?/Why not?

Text 5. English today

Vocabulary

distance -расстояние

reason -причина

especially -в особенности

billion -миллиард

population -население

official language -государственный язык

government -правительство

politics -политика

diplomacy -дипломатия

science - наука

technology -техника

trade- торговля

fax -факс

scientific- научный

educated -образованный, культурный

process -процесс

patience -терпение

it's a must -это просто необходимо; без этого нельзя

throughout the world -по всему миру

nursery school -детский сад

The modern world is becoming smaller all the time. Every day distances between different countries seem less. For this reason it's becoming more and more important to know different languages, especially English. One billion people speak English today. That's about 20% of the world's population.

400 million people speak English as their first language. For the other 600 million people it's either a second language or a foreign language.

English is the first language in the United Kingdom, the United States of America, Australia and New Zealand. It is one of the official languages in Canada, the Irish Republic and the Republic of South Africa.

As a second language English is spoken in more than 60 countries. It is used by the government, businessmen and universities.

English is the language of politics and diplomacy, science and technology, business and trade, sport and pop music.

80% of all information in the world's computers is in English.

75% of the world's letters and faxes are in English.

60% of all international telephone calls are made in English.

More than 60% of all scientific journals are written in English.

To know English today is absolutely necessary for every educated person, for every good specialist.

Learning a language is not an easy thing. It's a long and slow process that takes a lot of time and patience.

But it's a must.

English is taught throughout the world and a lot of people speak it quite well. In our country English is very popular: it is studied at schools (sometimes even at nursery schools), colleges and universities. Everyone will speak English soon — I'm sure of it. We all need to understand each other. To do that we need an international language, and that's English.

I. Answer the following questions:

1. Why is it necessary to know English today? 2. English is a world language, isn't it? 3. How many people speak English? 4. In what countries is English the official language (one of the official languages)? 5. Is English popular in Russia? 6. Is learning languages an easy thing? 7. Have you read any books in English? 8. Have you seen any films in English? 9. Have you ever visited an English-speaking country? 10. What other languages would you like to know?

Tema 6. Wonders around us. Space and new informational technologies

Текст The basis of scientific and technical progress of today is new informational technology which is very different from all the previous technologies. Thanks to up-to-date software and robots new informational technologies can make many processes much faster and transmit information more quickly. It is important today because the quantity of information grows rapidly.

New informational society has its peculiarities. Firstly, more and more employees work in the sphere of service and information. Secondly, more and more huge databases appear to collect and store the information. And finally, information and IT become goods and start playing important part in the country's economy.

There are other directions of technical and scientific progress of today. One of them is the development of new ecologically clean sources of energy using sun, gravitation, winds or rain. New kind of transports and new agricultural methods that do not harm our nature are being developed today.

Breakthroughs in science have led to creation of artificial viruses for new medicines and products, body organs for transplantation and productive soils for growing vegetables and crops. Many new materials and technologies are being used in our everyday life.

All these innovations may have influence on our life, social relations and globally on our Earth.

The influence can be very different: from psychological and health problems of children who spend too much time online to an opportunity to prevent genetic diseases for future generations.

Answer the questions

ответить на вопросы только

4. According to the text who will have better career chances in the near future and why?

5. What are the possible dangers of wide access to information?

6. What ecologically clean sources of energy do you know?

7. How can scientific innovations influence our everyday life?

8. What are the key problems that humanity faces today?

9. How can these problems be solved?

10. What ecological problems are mentioned in the text?

The Internet is very popular with young people. Working with a partner, read the text –Internet innovations and find the answers to the questions.

Internet innovations

BROADBAND. What is it? A combination of the latest cable and radio technology means that huge amounts of electronic data can now be transmitted from computer to computer at incredibly high speeds. It's like changing from a narrow pipe delivering your water to a much broader pipe.

Benefits for the user: it's turned on all the time (you pay a fixed sum every month, so you don't have to keep dialing up); you can do two Internet operations at the same time (e.g., collect emails and download a picture from the Internet).

WIRELESS. What is it? Computing without phone lines, similar to cordless phone technology. Benefits for the user: the freedom to use a laptop or notebook without connecting it to a phone line (as long as you don't go too far away from the wireless hub – the main unit of the network that is connected to a phone line).

3G. What is it? –Third generation mobile technology (still in development) that will be able to transmit data quickly to your phone. Benefits for the user: access to the complete, real Internet (not the mobile-only WAP network) quickly and in colour over your mobile; the ability to download music and video to your mobile.

Wi-Fi. –Wireless fidelity is the new technology that lets you take your broadband connection and broadcast it around your home or office. Wi-Fi signals can travel more than 1,000 feet, which means that your private connection often leaks out into the street. If you're feeling generous, you can leave it –open for anyone passing by to use.

Answer the questions:

1. Is broadband quicker than an ordinary Internet connection?
 2. How do you pay for a broadband connection?
 3. What are the limits of wireless technology?
 4. Has 3G technology been completely developed yet?
 5. What will you be able to do with 3G technology on your mobile?
 6. What is Wi-Fi?
 7. How far can Wi-Fi signals travel?
5. Modern technologies have become rather popular today, especially with the younger generation. What do you think about robots? What role will robots have in our future?

Let's read the text –Robots. Choose the correct word and fill in the gaps.

Robots

A robot's brain is a computer. It switches (1) _____ the parts of the robot that make it move and (2) _____ certain tasks. The programmer programs the robot with information for each task. A simple task needs very complicated software and hardware. The robots of today (3) _____ talk, play football, walk upstairs, dance and even conduct an orchestra! A (4) _____ of robots can see and hear – using cameras and microphones with software that helps them (5) _____ things. Some can even smell. Robots can't think like we do, but some robots can solve (6) _____. They collect information, and process it by (7) _____ it to the data in their program. Then they –decide which is the (8) _____ solution. Some robots can also communicate with humans (9) _____ a very simple level: their software can recognize people's body language and how they use their voice. Now scientists have developed new software using human DNA as (10) _____ model. They say it will give robots personalities and feelings.

- 1 up off down on
- 2 make do have get
- 3 can may should must
- 4 much lot many majority
- 5 reconsider recognize reconstruct repair
- 6 problems sums questions theorems
- 7 confusing computing comparing conducting
- 8 best fastest most worst
- 9 to under above at
- 10 a the an –

Answers: 1) on; 2) do; 3) can; 4) lot; 5) recognize; 6) problems; 7) comparing; 8) best; 9) at; 1) a.

6. I think it's obvious that robots will play an important role in our future. There'll be different robots and they will help people in various spheres. And what do you know about nanotechnology? Fill in the first part of the table –know.

Учащиеся заполняют первую часть таблицы (–know) и проводится коллективное обсуждение.

KNOW	LEARNT
------	--------

Now watch the video and fill in the second part of the table –learntll.

<http://www.youtube.com/watch?v=1mZ8C1ToHqs...feature=related> – *Nanotechnology breakthrough:*

Amazing and frightening nanotechnology.

Тема 7. Travelling. Holidays of Russia and English speaking countries

2. Answer the questions to the text you've read:

1. What are the main purposes of travelling?
2. What means of travelling can you name?
3. Why is travelling by train more interesting than by plane?
4. Are sea voyages popular as business journeys?
5. What another very popular method of travelling can you name?

3. Translate the words and phrases given in brackets.

1. I hate flying and always prefer to travel (на поезде).
2. (самый удобный способ) to get there is by plane.
3. Modern planes have very comfortable (сиденья) in all cabins.
4. I like (походы / пеший туризм) because it's an easy way to keep fit.
5. Going on this tour you can see many interesting places (за короткое время).

4. Choose the word that best completes the sentences from the list below:

by sea on foot expensive advantages walking tours cars business trips by car pleasure journeys anywhere you wish by air by train

1. Travelling _____ is the fastest way to get somewhere.
2. You can easily get there _____.
3. The most pleasant but the most _____ way to travel to Solovki is _____.
4. Travelling _____ has one big advantage: you can stop _____ and make an ordinary meal a picnic.
5. In the last decade, ecotourism has developed in Russia. Almost every region can offer you _____ in the protected corners of nature.
6. _____ are better to take by plane or train, and _____ – by sea or _____.
7. Traveling in the Russian reserved-seat car is terrible, but there are also sleeping and a dining _____, which will greatly facilitate your existence.

5. Find the synonyms.

1	journey	a	wagon-lit
2	dining car	b	by road
3	by air	c	flight
4	voyage	d	way
5	walking tour	e	trip
6	mean	f	hike
7	sleeping car	j	by plane
8	by car	h	buffet car

6. There are some differences between a travel, a trip, a journey, a tour, a voyage, and a crossing.

Study the definitions below and check the correct answer below.

TRAVEL – the activity of travelling; a journey (*air/space travel business travel; travel about the Far East*).

JOURNEY – the act of travelling from one place to another, especially in a vehicle (*I love going on long journeys*).

TOUR – 1. A visit to a place or area, especially one during which you look around the place or area and learn about it (*We went on a guided tour of the cathedral/museum/factory*); 2. A journey made for pleasure, especially as a holiday, visiting several different places in an area (*a cycling tour of Provence*); 3. A planned

visit to several places in a country or area made for a special purpose, such as one made by a politician, sports team, or group of performers (a *lecture/concert tour*).

TRIP – a journey in which you go somewhere, usually for a short time, and come back again (*The trip from York to Newcastle takes about an hour by train*).

VOYAGE – a long journey, especially by ship (*He was a young sailor on his first sea voyage*).

CROSSING – a journey across a large area of water, from one side to the other (*It was a really rough crossing – I threw up three times*).

1. A _____ is a long trip for pleasure and sightseeing often consisting of visits to different places.
2. A _____ is a travel made by water - sea or ocean.
3. Our _____ included England, France and Germany.
4. It would be impossible to imagine modern life without _____.
5. In 1912, the Titanic hit an iceberg on its first _____ across the Atlantic, and it sank four hours later.
6. You can _____ by train, by bus, by plane, by ship or in a car, and finally you can go on foot.
7. Unfortunately that _____ ended in a shipwreck, and Robinson Crusoe found himself on a deserted island.
8. Mr. Dower has visited many countries and now he is writing a book about his _____.
9. One day I came back from a few days' _____ made on foot through the island.
10. As far as I am concerned, I prefer _____ by air.

7. Read the article and then check the correct answers below.

TOP TIPS FOR TRAVEL

Whether you're studying, working or on a vacation, traveling can be one of the most rewarding and educational experiences in life. But there are also a few challenges that every traveler will face, so we've prepared some helpful tips to make things easier.

Learn about the transport system.

Every country is different, but your needs will always be the same: you need to move around quickly and easily. So study the transport system in your destination before you visit. Sometimes it's really simple: a single metro system for the whole city. Great! Sometimes it's more complicated: a mixture of public and private train lines, multiple bus companies and different kinds of taxis. Either way, find out about it before you travel.

Download a good map app.

Prepare all you want, but sometimes you'll get lost. It'll happen. A few years ago, this might have been a problem, but these days there's an easy solution: download a good map application to your phone. If you get lost, just turn on GPS and you'll find your destination in no time. The joys of modern technology, eh?

Learn to say „hello“, „sorry“ and „thank you“.

You don't always need to learn the entire language of the country you're traveling to, but you should learn three key words: 'hello', 'sorry' and 'thank you'. These words will bring friendly smiles from locals, they'll get you out of trouble, and they'll get you help when you need it. Most of all, they'll make you sound lovely and polite. Learn them!

<p>1. Which types of travel are mentioned?</p> <p><input type="checkbox"/> work, business and study</p> <p><input type="checkbox"/> study, work and vacation</p> <p><input type="checkbox"/> vacation, business and study</p>	<p>3. What can you do if you get lost?</p> <p><input type="checkbox"/> Learn about the transport system.</p> <p><input type="checkbox"/> Use a map application.</p> <p><input type="checkbox"/> Turn off GPS.</p>
---	---

<p>2. According to the article, what is an example of a simple transport system?</p> <p><input type="checkbox"/> a mixture of public and private train lines</p> <p><input type="checkbox"/> multiple bus companies</p> <p><input type="checkbox"/> a single, citywide metro system</p>	<p>4. Which reason for learning to say '_hello', '_sorry' and '_thank you' is not mentioned?</p> <p><input type="checkbox"/> It will help you make friends.</p> <p><input type="checkbox"/> It will get you help when you need it. <input type="checkbox"/> It will make you sound polite.</p>
---	--

8. Read the text about the Trans-Siberian Railway and do some exercises.

There's no doubt that the most famous railway in Russia is The Trans-Siberian Railway. It's short name is the Trans-Sib. It was called The Great Siberian Way in the past. And it really deserves to be called great. This railway passes through whole Russia.

It plays a very important role for the country. Don't forget about its economic importance. The Trans-Sib connects the Central part of Russia with the Eastern part of the country. This helps quicker development of the Siberian territories.

Look at the map and you'll realize what a distance the trains covers travelling by The Trans-Siberian Railway. It connects Moscow and Vladivostok. Also this way it passes many Russian cities and towns. Yaroslavl, Yekaterinburg, Omsk, Irkutsk, Chita are among them. The Trans-Siberian Railway is the longest



in the world. Its length is 9288.2 kilometers.

There is no other Railway that crosses practically 2 continents of the world. By the way, 20 per cent of The Trans-Siberian is in Europe and 80 per cent is in Asia. On the board between these continents, there is a sign outside the window of the train going on the Trans-Siberian Railway. It's called -The board of Europe and Asial.

There are some special excursion tours along The Trans-Siberian Railway. They are very popular among foreigners. They suit those who are interested in going through all the country. You can see how rich and diverse nature and geography of Russia. Here you'll be able to feel how tremendous its territory is. This is a very exciting and unusual tour.

Those who will decide to go through The Trans-Siberian Railway will have visited 87 Russian cities and towns. Monuments and signs installed near the railroad will inform about coming from one region to another. I think it's enough big experience. Apart from the cities you'll find a lot of interesting things during the trip. For example, you will pass the Urals. They divide Europe and Asia. You'll see a lot of Russian rivers. For example the Volga, the Ob, the Irtish, the Yenisey, Amour and many others.

Of course, Lake Baikal is one of the main sightseeing attractions, which you can see during your trip on the Railway. Lots of people overcome hundreds of kilometers especially to see it. This lake is unique. This is the deepest lake in the world (its deepness achieves 1637 meters). And it's also the purest one. Going through The Trans-Siberian Railway, you get an opportunity to have a look at this lake. The train goes about 200 kilometers parallel to the lake. Sometimes the road goes very close to the bank. And this makes an unforgettable impression.

The Trans-Siberian Railway crosses 8 time zones. So be attentive or you'll get lost in time. If to note that the road takes about 10 days then you'll have to correct your watches practically every day.



The choice of the trains going on the Railway is quite big. But the most comfortable are of course the firm trains. There are air conditioners and television. Such trains make fewer stops. Sometimes they even go 400 kilometers without stopping at any station. This class is often used by foreigners and Russians for traveling. **Sheldon Cooper is known for his love of trains. He decided to take a journey on the Trans-Siberian Railway. After reading the travel blogs, he learned that the most authentic way to travel is a second-class carriage. Sheldon does not yet know what awaits him. Let's help him and write short life hacks that will help him survive.**

Life hack to survive in Russian train

1. The most important thing to take with you is a passport. Seriously, in Russia you cannot feel safe if you do not have a passport with you. A train ticket, as well as medical insurance is naturally needed.



2. Remember that the roads in Russia are incredibly long – In fact for some time you will find your second home on the train. Therefore, in addition to a passport and a ticket, you must take with you déshabillé (especially socks!), flip-flops, hygiene items, lots of food, books and crossword puzzles.

3.

4....

Sheldon Cooper is also known for his love of writing paper letters. Imagine that he is writing a letter to his friends in Pasadena. What remarkable things will he tell? You can use the text as a source of information or use the Internet. Describe Sheldon's observations as a list of facts (remember that the third thing Sheldon loves is making lists). Below is the beginning of the letter.

Dear Leonard, Penny, Howard and Rajesh,

I hasten to tell you that everything is fine with me. There is the fourth day of my journey to Russia. The conditions are almost unbearable, but I have the example of Dr. Spock in front of my eyes and internally fasten. I began to eat this strange Russian food that *babushkas* constantly offer me. I think now I am 90% boiled eggs, grilled chicken, cucumbers and *pirozhki*. I almost spent my supply of wet wipes and soon begin to smell like everyone on this train. However, the difficulties of the road are compensated for by the wonderful views of the cities and the countryside outside the window.



But let me put my notes in order:

1.
2.
3.

During his journey, Sheldon has seen many geographic objects. Remember which ones are used with *the* and which ones are not:

Russia Lake Baikal Novosibirsk Irtysh Soviet Union Asia Urals Central Part
 Irkutsk Chita Siberia Ob Yaroslavl Yekaterinburg Eastern part Moscow
 Yenisey Europe Vladivostok Russian Federation Omsk Volga Russian Far
 East Amour

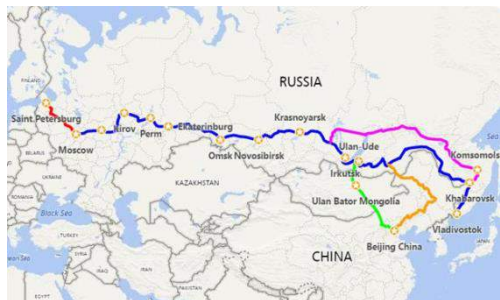

the	—
-----	---

9. Speak about your latest journey or trip using the scheme below and answering the following questions:

- Where have you been?
- How have you got there?
- What activities did you take part in?

- What things did you need in different situations?

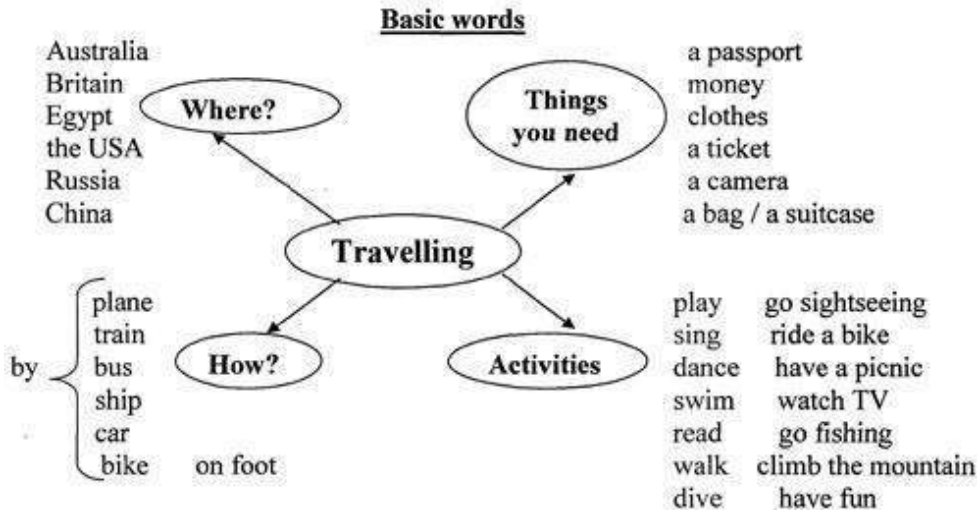



10. Read the text at page 9. Divide into 2 groups: A and B.

- a. Draw a flowchart that clearly demonstrates the order of actions of a person traveling by plane.
- b. Imagine that a person does not know both Russian and English – draw a similar pictogram.

- a. Imagine that something goes wrong with your ticket and passport, but you need to fly away by all means. Develop a plan of action and make the appropriate adjustments to your scheme.
- b. Imagine that the customs officer found something in your baggage that is forbidden to be exported from the country, moreover, not declared by you. What do you do in this case? What adjustments should be made to the scheme?

11. Look at the phrases given at pages 8 and 10. Make dialogues that may arise in the following situations:

<p>You want to buy a ticket from Arkhangelsk to Munich</p>	
	<p>This is your first flight and you do not know where to go</p>

<p>You are going through security</p>	
	<p>The officer has found something susceptible in your luggage</p>

You can also use this website: http://flight-attendant.ru/english_in_the_airport/

12. Study the words from pages 12-14 and do a test where you should put the letters into right order.

ehlot bde ehlost loop
moor ccehk acegny bdelou
abht deks eersv aacetv
intw aps eisstu filst
ceipr eorrt aansu ehorsw

13. Choose the correct answer.

<p>1. Hello, I have a _____. My name is Matthew Jones. a. reserve b. reserved c. reservation d. reserving</p>	<p>8. Could you give me a _____ up call at 6 o'clock in the morning please? a. sleep b. start c. wake d. morning</p>
<p>2. Beach equipment is _____ to all of our guests, free of charge. a. average b. available c. advantage d. avail</p>	<p>9. If you've never been to this city, you should take a look at our sight-seeing. a. menu b. brochures c. front desk</p>
<p>3. We only have one _____ left, and it's for a single room. The rest of the hotel is full. a. vaccination b. vacancy c. vacation d. vagrant</p>	<p>10. Sorry, we don't have a _____ service. You'll have to park your car yourself. a. room b. laundry c. valet</p>
<p>4. I'd like to order room _____ please. I'd like a bottle of red wine sent up to room 407. a. standard b. staff</p>	<p>11. I'm sorry, but we don't have any vacancies. We are fully- _____ tonight. a. vacant b. booked</p>

c. service d. stuff	c. closed
5. Can I _____ my stay for another day please? a. express b. extention c. exit d. extend	12. You might like to voice your complaint about the rate to the _____ a. housekeeper b. valet driver c. hotel manager
6. I'm leaving tomorrow. What time do I have to check _____ by? a. up b. out c. through d. over	13. If you need a midnight snack there's a _____ full of potato chips on your floor. a. bellboy b. kitchenette c. vending machine
7. The _____ for a single room is \$60 a night. a. rent b. hire c. pay d. rate	14. I'll call housekeeping and ask them to bring you some fresh _____ a. ice b. milk c. linen

14. Write the conversation in the correct order.

A: We'll take a room on the second floor. How much is it?

B: Okay. It suits us. We'll take this room.

A: Seventy dollars a night, sir.

B: Yes, we'll be able to put you up. Which floor would you like, sir?

A: Have you got any vacant rooms?

B: One double-room, please.

A: Single or double, sir?



15. Translate from Russian into English.

T: Чем ты занимаешься, Лиза?

L: I'm looking at the holiday brochure. There are four hotels in the town, but I can't decide which one we should stay.

T: Дай мне посмотреть. Почему бы нам не остановиться в Голд Плаза? Он выглядит самым комфортабельным из четырех и не такой дорогой, как Саншайн.

L: But, it's near the main road and I think it'll be too noisy to live there.

T: А как насчет отеля Мэджик Касл тогда?

L: I don't know. It looks dirtier than the other hotels.

T: Но он самый дешевый и возможно там тише, чем в Голд Плаза. Смотри! В брошюре также сказано, что там дружелюбный персонал.

L: Okay! Let's stay at the Magic Castle Hotel. I'm sure it will be fine.

16. Look at the exercise at page 17. Match the words with the pictures in a way to complete the phrases.

Tema 8. Environmental problems. Natural resources. Famous wild life parks

1. Read the text and answer the questions bellow.



Environmental problems is the most burning problem of today. The ecological problem influence the climate on the Earth. Mankind long believed that, whatever we did, the Earth would remind much the same. Nature is under threat. Our country's pollution can be every country's problem. So we all need to work together to safeguard our environment.

Air pollution is a very serious problem. Industrial enterprises emit tons of harmful substances. They are the main reason for the greenhouse effect and acid rains. The pollution of air and the world's ocean, destruction of the ozone layer is the result

of man's careless interaction- with nature a sign of the ecological crises. Rains, full of acid chemicals, change lakes, rivers, as well as forests. Acid water kills the plants and animals that usually live in water. Acid rain makes the Earth more acidic and some kinds of trees can't live in the soil that is very acidic. Forests are disappearing and this upsets the oxygen balance. Water pollution occurs mostly, when people overload the water environment such as streams, lakes, underground water, bays or seas with wastes or substances harmful to living being.

Nuclear weapon is also course of the pollution. It brings a great damage to the agriculture, forests and people's health.

The greenhouse effect and global warming both correspond with each other. The greenhouse effect is recalled as incoming solar radiation that passes through the Earth's atmosphere but prevents much of the outgoing infrared radiation from escaping into outer space. It causes the overheat of the air as a result we have the global warming effect.

People are beginning to realize that environmental problems are not somebody else's. In many countries environmental protection agencies and research centers are up. Such organization as -Green Peacell cares for ecology in countries. Its main goal is to combine the people's efforts for peace with the huge and ever mounting movement launches all kind of environmental actions and inform of the ways, means and results of this work.

a) Fill in the table.

b) True / False

1. Environmental problem isn't the most burning problem of today. (False)
2. We all shouldn't work together to safeguard our environment. (False)
3. Nuclear weapons are also course of the pollution. (True)
4. People are beginning to realize that environmental problems are somebody else's. (False)
5. Such organization as -Green Peacell cares for economy in countries. (False)

2. Put in the necessary words from the column.

There are many problems which (1) _____ our natural environment. Acid rain, (2) _____ warming and air and water (3) _____ are among the most serious ones. There are several ways to help improve the situation. Firstly, we should encourage (4) _____

Because it is the (5) _____ of new materials which causes the most damage. We must learn to reuse things like plastic bags and glass jars. Secondly, driving an environmentally-friendly car is also (6) _____

Furthermore, joining an (7) _____ which plants trees or cleans up beaches would be a (8) _____ that you are really (9) _____ about the environment. Lastly, supporting groups such as Greenpeace, which try to prevent many (10) _____ disasters, would help to ensure that our planet will be clean and safe for the future generations.

3. Write the following sentences using Present Perfect Passive Voice.

1. Teenagers have broken a lot of trees.
2. Factories and plants have polluted our rivers.
3. Bob has written the words —I love Helen! on the tree.
4. These children have dropped a lot of litter in the forest.
5. The pupils of 9 «A» class have collected 30 kilogram's of wastepaper.

4. Choose the right variant.

1. The environment is a very important thing ... humans.
a) to b) for c) in d) of
2. Environmental problems will get worse and worse until we ... pollution.
a) stop b) stopped c) will stop d) has stopped
3. By the time we ... how to recycle, it might be to late.
a) learn b) will learn c) have learned d) learned
4. Our river will be polluted until we ... do something for cleaning it.
a) start b) will start c) have started d) started
5. Serious pollution ... chemicals and waste made by factories.
a) cause b) is caused by c) affect d) is affected by
6. Ninety-three per cent of Jamaica's coral reefs
a) destroy b) have destroyed c) have been destroyed d) destroyed
7. Polluted air and water ... people's health.
a) threat b) reduce c) litter d) damage
8. I suggest starting a programme to stop industries from using poisonous
a) chemicals b) litter c) garbage d) rubbish
9. Some gases that ... air can dissolve in water and in the atmosphere.
a) litter b) waste c) pollute d) release
10. After the school party we had to clean the
a) rubbish b) waste c) litter d) poison
11. This pollution can be so harmful, that it can ... the land, water and air.
a) affect b) effect c) cause d) harm
12. Many teenagers usually ... litter near their school.
a) pour b) drop c) release d) affect
13. Environmental problems are caused by ... humans.
a) a b) an c) the d) –
14. ... water is one of the most important resources for life.
a) a b) an c) the d) –
15. A lot of animals live in seas, rivers and lakes.
a) a b) an c) the d) –

5. Match the words in the left column with their meaning in the right column.

1. soil
2. land
3. ground

4. earth

- a) the land surface on which we live and move about
- b) the soil and rocks on the earth's surface
- c) the substance on the surface of the earth in which plants grow
- d) an area of ground that is used for a particular purpose such as farming or building

6. Write a letter to your pen-friend.

You have received a letter from your English-speaking pen-friend Ann who writes:

More and more young people get involved in environmental protection. Could you tell me what measures young people in your country take to save the environment? What kind of support do you get from your local community and family? Is there any Green Party/Movement where you live? Wouldn't you like to start one, if there isn't?

I am very happy now because I have just passed my last exams.

Write back soon,

Ann

Write a letter to Ann.

In your letter

- answer her questions
- ask 3 questions about her plans for the coming holiday

Write 100-140 words.

Remember the rules of letter writing.

Tema 9. Education and career. Students' exchange educational programmes

Students all over the world dream of study, work or just life experience in another country. This experience is priceless and can be the first step on the way to a perfect career or a better life. Nowadays, there are many exchange programs which allow young people to spend a term or more in another country.

There is a high-school exchange in Campus Education Australia in Sydney. It is possible to apply for this program at any time of the year and stay in Australia from 9 weeks to 12 months! Applicants are free to choose a host family and even a school! Young people may study the language and have some fun in free time.

If you prefer Europe, there is a chance to go to France. AFS intercultural programs give a great opportunity to improve your French. You may spend a semester or a whole year in France, but not only in Paris. There are so many picturesque towns and villages there that you would definitely like to choose one of them instead of the capital city.

Although education programs are good and useful for sure, there is also a possibility to be a volunteer and help the environment in another country. For example, Nacel International offers such a program in Costa Rica. You will study there, too, but also work. You will plant trees, care about butterflies on a special farm, collect seeds and different fruits. However, this program is available only for those who have already studied Spanish for at least 2 years

<https://resh.edu.ru/subject/lesson/3748/conspect/58389/>

Tema 10. Travelling around the country and abroad. Famous people of science

A huge number of people all over the world spend their time travelling.

There are a lot of reasons why people travel. Some of them go abroad because of business trip, others because they want to see new countries and continents, to learn a lot about peoples traditions or to enjoy

picturesque places and the ruins of ancient cities. It's always interesting to discover new things, different ways of life, to meet different people, to try different food and to listen to foreign music.

City-dwellers usually like a quiet holiday by the sea or in the mountains with nothing to do but walk and bathe and laze in the sun.

Now, more and more people have an opportunity to travel abroad. New impressions, thrilling adventures have always delighted both - children and grown-ups.

There are a lot of means of traveling: by sea, by plane, by car or on foot. Tastes differ. That's why it's up to you to decide which means of travelling you would prefer.

Most people who spend a holiday travelling take a camera with them and take pictures of anything that interests them - sights of a city, views of mountains, lakes, waterfalls, men and women, the ruins of ancient buildings and even birds and animals.

Later, looking through their albums they will remember the happy time they had.

As it was said before, nowadays people travel not only for pleasure, but also on business. You have to go to other countries to take part in different negotiations, to sign contracts, to participate in different exhibitions and so on.

I think that travelling is the best way to learn geography and the best way to get knowledge about our planet, to meet interesting people and to learn others countries.

Travelling. Вариант 1

We live in times when it's rather easy to travel to any point of the planet. So no wonder travelling becomes more popular. What is more, our modern life is impossible without travelling. And there are many reasons for this.

A few decades ago it couldn't be imagined that we would be able to travel almost everywhere. Now we can travel by different means of transport: by plane, by ship, by train, by car and even on foot. Some people like to travel by plane, because it is the best way to get to a foreign country fast. But others prefer traveling by train. They say that this method is more convenient and cheaper. Anyway, we have got something to choose from. And the way of travelling depends only on our opportunities and preferences.

Another good thing is that travelling helps us live and enjoy life. When we get tired of our daily routine, we need to change the surroundings. And travelling is one of the best way to break the monotony of our life. We travel, see new countries and cities, visit historical places, meet new people and taste different dishes. It brings us new impressions and makes life brighter. And that's why millions of people all around the world adore travelling.

And finally, it is commonly known that travelling is a very nice activity. It's the time for relaxation and thinking. Nothing can give us a great deal positive emotions and memories as travelling. It is often said that travelling broadens mind. And personally I believe that it is an undeniable truth.

Read the text and make up your own questions according to the text

FAMOUS PEOPLE OF SCIENCE AND ENGINEERING

Babbage, Charles (1792-1871), British mathematician and inventor, who designed and built mechanical computing machines on principles that anticipated the modern electronic computer. Babbage was born in Teignmouth, Devon, and educated at the University of Cambridge. He became a Fellow of the Royal Society in 1816 and was active in the founding of the Analytical, the Royal Astronomical, and the Statistical Societies.

In the 1820s Babbage began developing his Difference Engine, a mechanical device that could perform simple mathematical calculations. Although Babbage started to build his machine, he was unable to complete it because of a lack of funding. In the 1830s Babbage began developing his Analytical Engine, which was designed to carry out more complicated calculations, but this device was never built, too.

Babbage's book, «Economy of Machines and Manufactures» (1832), initiated the field of study known today as operational research.

James Watt

James Watt was a Scottish inventor and mechanical engineer, known for his improvements of the steam engine.

Watt was born on January 19, 1736, in Greenock, Scotland. He worked as a mathematical-instrument maker from the age of 19 and soon became interested in improving the steam engine which was used at that time to pump out water from mines.

Watt determined the properties of steam, especially the relation of its density to its temperature and pressure, and designed a separate condensing chamber for the steam engine that prevented large losses of steam in the cylinder. Watt's first patent, in 1769, covered this device and other improvements on steam engine.

At that time, Watt was the partner of the inventor John Roebuck, who had financed his researches. In 1775, however, Roebuck's interest was taken over by the manufacturer Matthew Boulton, owner of the Soho Engineering Works at Birmingham, and he and Watt began the manufacture of steam engines. Watt continued his research and patented several other important inventions, including the rotary engine for driving various types of machinery; the double-action engine, in which steam is admitted alternately into both ends of the cylinder; and the steam indicator, which records the steam pressure in the engine. He retired from the firm in 1800 and thereafter devoted himself entirely to research work.

The misconception that Watt was the actual inventor of the steam engine arose from the fundamental nature of his contributions to its development. The centrifugal or flyball governor, which he invented in 1788, and which automatically regulated the speed of an engine, is of particular interest today. It embodies the feedback principle of a servomechanism, linking output to input, which is the basic concept of automation. The **watt**, the unit of power, was named in his honour. Watt was also a well-known civil engineer. He invented, in 1767, an attachment that adapted telescopes for use in the measurement of distances. Watt died in Heathfield, near Birmingham, in August 1819.

James Prescott Joule, famous British physicist, was born in 1818 in Salford, England.

Joule was one of the most outstanding physicists of his time. He is best known for his research in electricity and thermodynamics. In the course of his investigations of the heat emitted in an electrical circuit, he formulated the law, now known as Joule's law of electric heating. This law states that the amount of heat produced each second in a conductor by electric current is proportional to the resistance of the conductor and to the square of the current. Joule experimentally verified the law of conservation of energy in his study of the conversion of mechanical energy into heat energy.

Joule determined the numerical relation between heat and mechanical energy, or the mechanical equivalent of heat, using many independent methods. The unit of energy, called the joule, is named after him. It is equal to 1 watt-second. Together with the physicist William Thomson (Baron Kelvin), Joule found that the temperature of a gas falls when it expands without doing any work. This phenomenon, which became known as the Joule-Thomson effect, lies in the operation of modern refrigeration and air-conditioning systems

FAMOUS INVENTORS

Alfred Bernhard Nobel was a famous Swedish chemist and inventor. He was born in Stockholm in 1833.

After receiving an education in St. Petersburg, Russia, and then in the United States, where he studied mechanical engineering, he returned to St. Petersburg to work with his father in Russia. They were developing mines, torpedoes, and other explosives.

In a family-owned factory in Heleneborg, Sweden, he developed a safe way to handle nitroglycerine, after a factory explosion in 1864 killed his younger brother and four other people. In 1867 Nobel achieved his goal: he produced what he called dynamite динамит. He later produced one of the first smokeless powders (порох). At the time of his death he controlled factories for the manufacture of explosives (взрывчатое вещество) in many parts of the world. In his will he wanted that the major portion of his money left became a fund for yearly prizes in his name. The prizes were to be given for merits (заслуги) in physics, chemistry, medicine and physiology, literature, and world peace. A prize in economics has been awarded since 1969.

FAMOUS PEOPLE OF SCIENCE AND ENGINEERING

George Stephenson

George Stephenson was a British inventor and engineer. He is famous for building the first practical railway locomotive.

Stephenson was born in 1781 in Wylam, near Newcastle upon Tyne, Northumberland. During his youth he worked as a fireman and later as an engineer in the coal mines of Newcastle. He invented one of the first miner's safety lamps independently of the British inventor Humphry Davy. Stephenson's early locomotives

were used to carry loads in coal mines, and in 1823 he established a factory at Newcastle for their manufacture. In 1829 he designed a locomotive known as the Rocket, which could carry both loads and passengers at a greater speed than any locomotive constructed at that time. The success of the Rocket was the beginning of the construction of locomotives and the laying of railway lines.

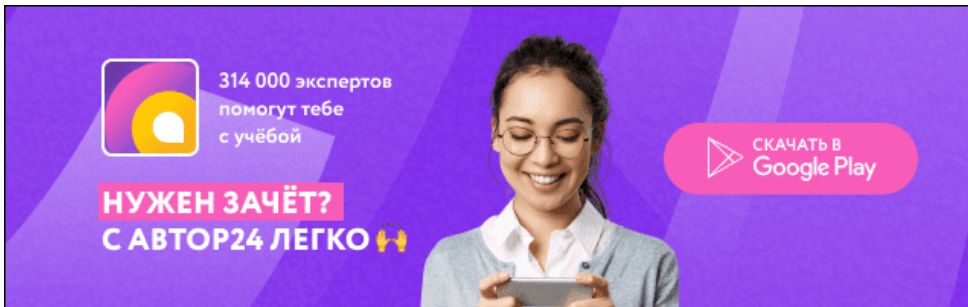

Robert Stephenson, the son of George Stephenson was a British civil engineer. He is mostly well-known known for the construction of several notable bridges.

He was born in 1803 in Willington Quay, near Newcastle upon Tyne, and educated in Newcastle and at the University of Edinburgh. In 1829 he assisted his father in constructing a locomotive known as the Rocket, and four years later he was appointed construction engineer of the Birmingham and London Railway, completed in 1838. Stephenson built several famous bridges, including the Victoria Bridge in Northumberland, the Britannia Bridge in Wales, two bridges across the Nile in Damietta in Egypt and the Victoria Bridge in Montreal, Canada. Stephenson was a Member of Parliament from 1847 until his death in 1859.

«FAMOUS PEOPLE OF SCIENCE AND ENGINEERING»

Sikorsky Igor Ivanovich was a well-known aircraft engineer and manufacturer.

Sikorsky was born in 1889 in Kiev, in the Ukraine, and got his education at the naval college in St. Petersburg, and later in Kiev and Paris. He was the first to make experiments in helicopter design. In 1913 he designed, built, and flew the first successful aeroplane. Later he built military aircrafts for Russia and France.

In 1919 Sikorsky moved to the United States and later helped to organize an aircraft company that produced a series of multiengine flying boats for commercial service. Sikorsky became an American citizen in 1928. In the late 1930s he returned to developing helicopters and produced the first successful helicopter in the west. Helicopters designed by Sikorsky were used mostly by the US Army Air Forces during World War II. He died in 1972 at the age of 83.

Tupolev Andrey Nikolayevich, famous aircraft designer, was born in 1888. He graduated from the Moscow Higher Technical School, where he designed the first Russian wind tunnel. He helped to found the Central Aerohydrodynamics Institute in 1918 and later worked as the head of its design bureau. During his career he directed the design of more than 100 military and commercial aircraft, including the TU-2 and TU-4 bombers used in the World War II. In 1955 he designed the TU-104, the first passenger jet airliner. His TU-144 supersonic jet liner began its commercial passenger flights in 1977.

Тема 11. Leisure time of young people. Extreme kinds of sport

Leisure

spend free time - проводить свободное время surprisingly - удивительно

different way - различные способы horseracing - катание на лошади

rollerblade - роликовые коньки sculpture - скульптуры

cricket - крикет admission - вход

go sailing - заниматься плаванием attractions - достопримечательность

competitions - соревнования to increase - возрастать

quiz nights - ночь викторины

British people spend their free time in a lot of different ways. They do sport, they watch sport, they visit interesting places, and they have hobbies. Have you tried any of these?

What do you do in your free time? I like to watch television and listen to music a lot. But I do go on the Internet as well. I like to skateboard and rollerblade in my free time. I play rugby in my free time for Oxford Rugby Club. And I also play tennis. In my free time I usually play sport, which is usually tennis if the weather is nice or swimming.

I like playing rugby. I'm a member of a rugby team. I like swimming, playing tennis and football. I play football for a football team. I play a lot of tennis as well. I play rugby or cricket, or go sailing. I play sport, go into town, see my friends. In my free time I go to a drama group and a dance group.

So what are the top ten leisure activities in Britain? The most popular activity for British people outside their own home is ... going to the pub. Over the last ten or twenty years pubs have changed a lot.

People don't just go to the pub for a drink. Almost all pubs serve meals nowadays and many pubs have live music, karaoke competitions and quiz nights. The second most popular activity is going to a restaurant. And the third?

Young people, especially, like going out for fast food. The number of fast food restaurants in Britain has increased about 10 times since 1982. And after fast food? The fourth most popular activity is ... going to the library. Surprisingly, this is more popular than going to the cinema... although the number of people going to the cinema has almost doubled since 1980, and the number of cinemas has more than doubled, too.

Many people visit historic buildings. This is Kingston Lacey, a beautiful seventeenth century house with lovely gardens. Nearby is Corfe Castle. It is over one thousand years old and full of history. Short break holidays both abroad and in Britain are very popular. A lot of young people go to discos and nightclubs. And, of course, watching sport is a big free time activity.

Favourite sports include football ... horseracing ... and cricket, a traditional English sport. Art galleries and museums are popular, too. This is the Ashmolean Museum in Oxford. The Ashmolean is the oldest museum in Britain and has been part of the University of Oxford since 1683. They have a wonderful collection here including these beautiful sculptures. 200,000 people visit this museum every year. Like many museums in Britain, admission is free

What other places do people like to visit? Almost 3 million people visit Alton Towers every year. This ride is called Nemesis. And this one is called Oblivion. Then there's Madame Tussaud's ... the Tower of London... Legoland ... and the London Eye. The London Eye opened in March 2000 and is one of London's most popular attractions.

But what do the British do at home in their free time? Well, listening to the radio or to CDs is popular. So is reading. And people spend a lot of time visiting or entertaining their friends and family. But the most popular activity? You've guessed it. It's watching TV.

1. Answer the questions.

1. What is the most popular activity for British people outside their home?
2. What have many pubs and clubs nowadays?
3. What are the third and the fourth popular activities nowadays in Britain?
4. When has the number of people going to cinema increased?
5. What is the traditional British kind of sport?
6. Where can you find the Ashmolean Museum? How many people visit this place every year?
7. What are the other popular activities of British people you know?

2. Mark the statements true, false or not stated.

1. British people don't have any hobbies.
2. Boys prefer sport in their free time.
3. Over the last ten or twenty years pubs in Britain don't change.
4. Visiting of library is more popular than visiting of cinema.
5. Favourite kinds of sports include football, ice hockey and cricket.
6. People have to pay for visiting of Ashmolean museum.
7. Oblivion is famous park of attractions.

8. The size of exhibits in Legoland is really big.

3. Make sentences in right order.

- a. Almost all pubs serve meals nowadays and many pubs have live music, karaoke competitions and quiz nights.
- b. They have a wonderful collection here including these beautiful sculptures.
- c. Have you tried any of these?
- d. The Ashmolean is the oldest museum in Britain and has been part of the University of Oxford since 1683.
- e. I play rugby in my free time for Oxford Rugby Club.
- f. In my free time I go to a drama group and a dance group.
- g. The London Eye opened in March 2000 and is one of London's most popular attractions.
- h. Like many museums in Britain, admission is free.

4. Match the name of attraction with translation.

Oxford Rugby Club

- 1. Музей Эшмола
- b. The house Kingston Lacey
- 2. Башня Элтон
- c. The Corfe Castle.
- 3. Дом Кингстон Лейси
- e. The Ashmolean Museum
- 4. Замок Корф
- f. The Alton Towers
- 5. Оксфордский клуб регби
- g. The Tower of London.
- 6. Лондонское колесо обозрения
- h. The London Eye
- 7. Лондонский Тауэр

5. Match the name of place with his picture.

a b



c d



- 1. The London Eye 3. Legoland

2. The London Tower 4. The house Kingston Lacey

Досуг и увлечения молодежи
Раздел 2. (задания по чтению)
The main point
The Net influence
Lack of choice
Wild way of entertaining
The top five
Media communication
Mobile media entertainment
Modern interests

A. Between December 2003 and December 2005, total TV reach declined but the biggest fall was among young people – it fell by 2.9% for 16 –24 year-olds. During 2005, reach declined by 2.2% in that age group. Reach is defined as at least 15 minutes of consecutive TV viewing in a week. Industry figures say the decline could be due to the growth of the internet. DVDs and gaming could also be factors, they said.

B. Digital Spy is a showbiz, entertainment and digital media community. It is the UK’s largest independent entertainment website generating over 90 million monthly page impressions. Digital Spy is also renowned for its extensive and unique coverage of Big Brother each year. The discussion forums have more than 290,000 registered users and 28.3 million posts.

C. Young people (8–18) devote an average of 7 hours and 38 minutes to using entertainment media across a typical day (more than 53 hours a week), increasing by one hour and seventeen minutes a day over the past five years, according to a new study, [Generation M2: Media in the Lives of 8- to 18-Year-Olds](#), designed and analyzed by the Kaiser Family Foundation and Stanford University researchers.

The increase in media use is driven in large part by ready access to mobile devices like cell phones and iPods. Young people now spend more time listening to music, playing games, and watching TV on their cell phones (a total of 49 min. daily) than they spend talking on them (33 min.).

D. When I plan my parties, I spend time thinking about the menu, the music, the table settings, centerpieces and all the other little details that go into making a wonderful event. But the first thing I really focus on is my guests. After all, that’s the real reason for all the rest. They are usually my friends and I try to do my best to adjust my party to each of our company.

E. He writes a blog, downloads Korean television shows, manages two Web sites devoted to music and plays an online game called Rongguang Hospital, at [Baidu.com](#). –I started doing a lot of this when I was about 11 years old,|| says Mr. Li, a freshman at the Shanghai Maritime University. –Now, I spend most of my leisure time on the Internet,|| he says. –There’s nowhere else to go.||

F. Additionally, anyone under 18 and out of childhood has severely limited options when it comes to entertainment. Just about everybody has experienced the frustration of being under 18 and having nowhere to go apart from the movies or the zoo. Most young people are interested in popular music, but beyond their TV and radio, there’s very little offered to them. Essentially, any licensed premises are out of bounds which creates an enormous void in popular music options.

G. This survey was done in March 2010 (Term 1), and so it is not surprising that summer Hollywood blockbusters featured in the films listed by students as the most enjoyable film they’d watched recently. The top 5 films were Alice in Wonderland, Avatar, Shutter Island, Valentine’s Day and The Hangover. It is interesting to note that 3 of the top 5 films have unrestricted ratings.

Тексты ABCDEFG

Заголовки

In most ways, Sarah McCarthy is your average high schooler. She has a job, college plans, but also a peculiar passion for a 16-year-old: She's a vinyl junkie. And none of that hipster new stuff. To this senior high school student, there's nothing like the raw crackle, the depth of sound, her delicate hand on diamond-tipped stylus to spin from the dusty stash of records she found in the basement of her grandfather. -He gave me his receiver and speaker system and told me to listen to it the way it was made to be listened to, Sarah said. -I've turned a lot of my friends on to it. They come over a lot to listen with me. At a time when parents feel positively prehistoric as they explain how to use plastic ice-cube trays or speak of phones with cords and dials, this teen knows what a record is. Not only that, she knows the difference between a 45 and an LP. She met her boyfriend in a record shop and now works there. -Listening to old music remastered to a newer format is almost comical, Sarah said. -They weren't meant to be digitalised. Listening to Jimi Hendrix on my iPod doesn't capture his endlessly deep guitar solos quite like a 33 LP of 'Blues' does.

This girl's in love with vinyl, and she's not the only member of Generation Digital with an ear for records.

- A 7 Sarah is no way an ordinary girl.
1) True 2) False 3) Not stated
- A 8 Sarah's hobby is collecting vinyl records.
1) True 2) False 3) Not stated
- A 9 Sarah's granny gave all the records to her.
1) True 2) False 3) Not stated
- A 10 Sarah's friends also enjoy her hobby.
1) True 2) False 3) Not stated
- A 11 Sarah also collects phones with cords and dials.
1) True 2) False 3) Not stated
- A 12 Sarah's hobby helped her to find a job.
1) True 2) False 3) Not stated
- A 13 Music of the 60-s is not meant for CDs.
1) True 2) False 3) Not stated
- A 14 iPod is a device which can show all the beauty of a guitar solo.
1) True 2) False 3) Not stated

Раздел 3. (задания по грамматике и лексике)

- B4 SPREAD
- B5 Nowadays, modern music _____ all over the world and having a strong effect on the young. Music in the clubs or discotheques such as rap and rock music often _____ loud
- B6 _____, and some songs even have violent lyrics which can have a bad influence on young people. This kind of music affects their spirit negatively. With bad words and _____ ideas such as doomsday or the end of the world, sacrifice in love, and loss of religious _____; these songs make young people frightened and unable to control _____. For
- B7 example, you might _____ that some young people killed themselves some years ago after _____ to a song by Michael Jackson about doomsday. This song has an extremely DEPRESS unfortunate effect on some young people. They couldn't control themselves and wanted to kill themselves and _____.
- B8 BELIEF
- B9 THEM
- B10 REMEMBER

B11	LISTEN
B12 B13	OTHER ENTERTAIN
B14	RECENT

In my opinion, the TV and movie _____ industry should control the amount of crude or
B15foul language in their programs. _____ the use of crude, foul language on TV programs EXPOSE
and in the movies has been increasing. Young children or teenagers can be affected by
_____ to this bad language.

In the case of very young people, they sometimes hear the words and use them even
though they don't really know what they mean. For example, one day a four-year old boy I
know well used bad language when he spoke to me. I was surprised, and I asked him if he
knew the _____ of what he was saying. Of course, he didn't. Then when he uses these
B16words, other children hear them and also speak out the same words. MEAN

After that, I decided to carefully choose programs for my nephew. I think I have to do it
because I don't want him to be negatively affected by TV. Parents and others find this
language _____, too.

In my opinion, the TV and movie entertainment industry should control the amount of
crude language in their programs. I think it's the best way to protect the _____ from
being exposed to such language.

B17 OBJECTION

B18 YOUNG

Раздел 4 (задания по письму)

You have 30 minutes to do this task.

You have received a letter from your English-speaking pen friend Roy.

Write a letter to him and answer his 3 questions.

Write 100–120 words. Remember the rules of letter writing.

Ключи

Раздел 2

Задание B3

Тексты ABCDEFG

Заголовки 2671835

Задание A7-A14

A7 – 2; A8 – 1; A9 – 3; A10 – 1; A11 – 2; A12 – 1; A13 – 1; A14 – 2.

Раздел 3

Задание B4-B12

B4 – is spreading; B5 – contains; B6 – lyrics; B7 – depressing; B8 – beliefs; B9 – themselves; B10 – listening; B11 – remember B12 – listening; B12 – others.

Задания B13-B18

B13 – entertainment; B14 – Recently; B15 – exposure; B16 – meanings; B17 – objectionable; B18 – youth.

Раздел 4

Задание C1

Hello, Roy.

I am glad to receive a letter from you. As for hostels you are writing about, I think, it is a good way for young people to travel. You are able to save money, meet new friends and spend the best time of your life. If you come up with an idea to go somewhere, you may pack your bag and move on.

I do have friends in other countries. When I travel around Europe visiting them or sightseeing I prefer to stay not in a fashionable hotel, but in a hostel just like you and some of my friends. It looks like a student dormitory where several people live all together in one room.

See you soon,

Mike.

Прочитайте тексты и установите соответствие между заголовками 1 – 8 и текстами A – G. Запишите свои ответы в таблицу. Используйте каждую букву только один раз. В задании есть один лишний заголовок.

B3

Прочитайте текст. Определите, какие из приведённых утверждений A7 – A14 соответствуют содержанию текста (1 – True), какие не соответствуют (2 – False) и о чём в тексте не сказано, то есть на основании текста нельзя дать ни положительного, ни отрицательного ответа (3 – Not stated).

Прочитайте приведённый ниже текст. Преобразуйте слова, напечатанные заглавными буквами в конце строк, обозначенных номерами B4–B12 так, чтобы они грамматически соответствовали содержанию текста. Заполните пропуски полученными словами. Каждый пропуск соответствует отдельному заданию B4–B12.

Прочитайте приведённый ниже текст. Преобразуйте слова, напечатанные заглавными буквами в конце строк, обозначенных номерами B13–B18 так, чтобы они грамматически и лексически соответствовали содержанию текста. Заполните пропуски полученными словами. Каждый пропуск соответствует отдельному заданию B12–B18.

Для ответа на задание C1 используйте бланк №2.

При выполнении задания C1 особое внимание обратите на то, что ваши ответы будут оцениваться только по записям, сделанным на бланке №2. Никакие записи черновика не будут учитываться экспертом. Обратите внимание также на необходимость соблюдения указанного объёма письма. Письма недостаточного объёма, а также часть текста письма, превышающая требуемый объём – не оцениваются.

C1

...When traveling I really enjoy hostels. All necessary things are included: bathroom, shower, wardrobe; and you pay just 29 Euros for the room for four persons...

... Which way of traveling do you prefer? ... Do you like staying in hotels? ... Do you have friends in other countries?

Extreme kinds of sport

I Read the names of extreme sports

Sky surfing Skydiving Ice diving Ice climbing Skiboarding Snowboarding Bungee jumping Base jumping

Snow rafting

White-water rafting Street luge Zorbing

A Skydiving consists of jumping with a parachute out of an airplane for recreation or in competitions. Competitive events include jumping for style, landing with accuracy, and making free-fall formations.

Modern skydivers typically free-fall from 3657 m above the ground until 762 m, where they open their parachutes.

B Skiboarding is the art of descending a hill on skiboards. Skiboards are basically a cross between skis and a snowboard. They are about half the length of regular skis (between 80 and 100 cm long), and about twice as wide. The design allows the rider to do everything that skiers and snowboarders do plus go backwards, turn 360°s on the ground, execute one foot turns and perform more tricks than was ever thought possible on normal skis.

C Bungee jumping consists of jumping from a great height while attached to a long piece of elastic that is just short enough to prevent the jumper from hitting the ground.

D Base jumping consists of jumping with a parachute from high places such as buildings or mountains.

E Street luge is the pavement version of ice luge. Both involve lying flat on your back and steering a luge not much bigger than a skateboard with your head just inches off the ground. Complete fearlessness is essential for this sport, as well as a thick piece of rubber, preferably from a car tyre, as footwear. Top lugers can reach speed of 145 km per hour, yet their only way of braking is to use their feet, which often causes painful injuries.

F Ice-climbing As the name suggests, practitioners of this activity climb glaciers with the aid of an ice axe and a great deal of other specialist equipment. As well as all the equipment, incredible physical and mental strength are essential, together with the ability to work closely with other team members in the most dangerous situations.

G Zorbing is the latest adventure experience from New Zealand. It involves rolling around in a ball or zorb three meters in diameter. It requires no more skill than a hamster running in its wheel as centrifugal force keeps the zorbonaut pinned inside the zorb. Although zorbonauts have hurtled downhill at speed of 50 km per hour, the air cushioning inside means they do not risk hurting themselves too seriously.

II Read a script of a TV programme about some of these sports. Before reading use your background knowledge to try to predict answers to the questions

1. People do extreme sports in order to feel a) excited b) nervous c) happy
2. Extreme sports have become popular in the last a) 5 years b) 10 years c) 20 years
3. People usually bungee jump from a) airplanes b) high buildings c) bridges
4. In sky surfing people do mid-air a) gymnastics b) dancing c) swimming
5. Snowboarding has similarities with a) skiing b) surfing c) canoeing
6. Snowrafting is a) quite dangerous b) very dangerous
7. For white-water rafting you need a) a big river b) a warm river c) a mountain river
8. Ice divers a) swim under the ice b) walk on the bottom of lakes c) walk upside down under the ice

Presenter: ... and now we're going to take a look at extreme sports. What exactly are they? How dangerous are they? What makes people risk their lives to do them? Michelle is going to tell us all about them.

Michelle: Speed, excitement, danger. You can find all these in various extreme sports that have become popular in the last ten years or so. Take bungee jumping. You jump off a bridge, like this one I'm standing on now, and you fall and fall, then, just before you hit the ground or water, an elastic rope pulls you back.

No way!

And other extreme sports appear just as crazy. Look at this. In sky surfing you jump out off an airplane and use a board to -surf the air, doing gymnastics in mid-air! Amazing, isn't it? And extreme sports on land can be just as dangerous.

Winter sports have always had an element of danger. I'm into skiing myself and I've had a couple of nasty falls. But new winter sports like snowboarding, extreme skiing are much more dangerous. Probably the most dangerous of all the new winter sports is snow rafting. You sit in a rubber boat and sail down a mountain at a great speed – and you can't control the boat! Crazy, isn't it?

Of course, water sports have always been fun. In white water rafting you sit in a small inflatable raft and go down a river at great speed. Fast flowing mountain rivers are the best. Then there are sports like ice-canyoning and ice diving for those people who are absolutely crazy. Ice diving is not easy to set up because you need good diving equipment and a frozen lake. First you break the ice and then you get into water.

Sounds fun, doesn't it? And, if that's not enough, you try to walk upside down on the ice! Mm, I feel cold just watching it ...

Of which of the sports, A - G are the following true?

1. You do not need to have any special skills.
2. You need to cooperate with a group of people.
3. It was started by inventors of another extreme sport.
4. You can hurt yourself whilst to stop.
5. You need to be both strong and psychologically prepared.
6. It offers reasonably good protection from injury.
7. It could get you into trouble with the police.
8. You can make your own protection for your feet

III Read about two people talking about extreme sports. Complete the table.

Interviewer: So tell me, Carol, what sort of extreme sports do you do?

Carol: I like bungee jumping. It's great, really exciting.

Interviewer: But what makes you do bungee jumping?

Carol: Well, I get nervous, you know. But when I'm jumping, I feel great. It's like being a bird.

Interviewer: Really? What about other extreme sports?

Carol: Mm, I'd live to try skysurfing, but it's very expensive, you know.

Interviewer: Right. Are there any sports you wouldn't try?

Carol: I'm pretty adventurous but even I wouldn't like to do snowrafting. There've been some terrible accidents. I hate doing boring sports like tennis. I'd prefer to stay at home.

Interviewer: Oh, it's not that bad! Thank you very much, Carol. And now we have another 'extreme' sports fan, Jonathan, what extreme sports do you do?

Jonathan: Well, I prefer winter sports. There's something about snow ... I love going skiing. And I quite like snowboarding. It's really cool.

Interviewer: So, why do you do it?

Jonathan: Well, as I said, I'm a snow fanatic. And I love sports where there's speed. I can't stand slow sports, you know, like sailing.

Interviewer: What other sports would you like to try?

Jonathan: I'd quite like to go ice diving – it sounds crazy!

Interviewer: Are there any sports you wouldn't like to try?

Jonathan: Oh, yeah. I can't stand heights. I'd hate to do bungee jumping. It looks absolutely terrifying.

Interviewer: It certainly does. Right, Jonathan, thank you very much.

Task 1 1G, 2 F, 3 E, 4 E, 5 A-G, 6 G, 7 E, 8 E.

Task 2 1a, 2b, 3c, 4a, 5b, 6b, 7c, 8c.

Task 3 Ответы:

Carol likes bungee jumping; would like to try sky surfing; wouldn't like to try snowrafting.

Jonathan likes skiing/snowboarding; doesn't like sailing; would like to try ice diving

Тема 12. Relations between people. Informal letters.

Friendship

Friendship is a special relationship between people. People need this relationship because they expect help and comfort from each other. Those who have friends have less stress and maybe longer lives. Friendship is usually based on common interests and mutual understanding, true encouragement and sympathy.

A friend is the one who has a tight relationship of trust with another person.

Real friend can often make better an awful day and cheer you up because that is what friends exists for. A real friend is every time next to you, you can for sure count on his support and attention. You can have a lot of acquaintances, they come and go, but real friend is always there when you need a shoulder to cry on.

Good friend is someone who helps you to see the truth even if it hurts, who keeps your secrets and shares things with you.

People usually become friends when they have much in common, when they have much to tell each other, when they trust each other and rely on each other.

If you feel depressed your friend will hang out with you to amuse you, to cheer you up and have a laugh with you.

A good friend will not take offence at you if you disagree with him.

I have a wide circle of friends who are on the same wavelength. I get on well with them because I respect their differences. It is good fun to be with them but my special friend is Alex.

* Alex is tall (well-built, pretty, handsome, plump, good-looking, slim) in his/her teens. Sasha has got an oval face with shoulder-length hair, greenish-blue eyes and full lips.

Alex is an active and energetic person who enjoys running, dancing, swimming, playing sports games. He/she is also ambitious and works so hard at school to be successful in the future.

All in all, Alex is very special to me as my best buddy is every time there when I need him/her.

1. Translate into English:

- Нуждаться в помощи и поддержке
- Основываться на общих интересах и взаимопонимании
- Подбадривать
- Рассчитывать на поддержку и внимание
- Иметь много знакомых
- Хранить секреты
- Иметь много общего
- Доверять друг другу
- Проводить время, тусоваться, зависать
- Обижаться
- Большой круг друзей
- На одной волне
- Амбиционный

2. Answer the questions:

- Why is it important to have the best friend?
- Do you have a lot of friends?
- What is the most important trait of character that your best friend has?

3. Describe your best friend. What things do you like to do together?

An Informal Invitation

Dear Bob,

I'm just writing to let you know our new address and to invite you to our house-warming party next Saturday. I'm sorry about the lack of warning, but we've been busy moving house and I have little time for anything else. In any case we only decided to hold the party last week when we found out that the cost of moving was not as high as we had reckoned and that we had a little cash to spare.

We moved in here two days ago and we've been working non-stop ever since ... This evening we decided to have a few hours rest so I'm writing a few invitations to some friends.

You can do the trip from Oxford to Portsmouth in two hours now the motorway is open. Harpole is rather difficult to find though, because it's new housing estate and few people know where it is. Gibe us a ring when you are in the area and I'll give detailed directions to you. then, our number is 7453.

Barbara and ! hope you can make it in spite of the short notice.
Ail the best Charles

Post

. The good thing about post offices in Britain that you can buy stamps there. The bad thing is that it is impossible to buy stamps except at a post office. Perhaps, since this is the case, it is fortunate that post offices exist.

Letters sent to places in Britain can go either first or second class. First class is quicker but more expensive. First class letters are supposed to be delivered the next working day after collection. This actually happens in about 94% of cases. The record for late delivery is held by a postcard posted in 1943 which arrived at its destination (20 miles away) in 1975. This is not typical.

Letters and postcards to Europe are always sent by airmail, but if you send a letter to a destination outside Europe it is best to use special airmail envelope, or even better an airmail letter form, which you can buy from the post office and which already has a stamp on.

Important letters and documents can be sent by registered post to places in Britain and overseas. This is quite expensive, but a cheaper way of making sure that important letters have arrived safely in Britain is to send them by recorded delivery. The postman has to get the signature of the person to whom the letter is addressed as a proof that it has been delivered.

Parcels can be sent from the post office very easily. Like letters, the more they weigh, the more they cost to send. If you want to send a parcel or a packet abroad you must get a special green Customs form on which you —declare the contents and stick this on the packet.

Lexical practice.

Give the opposite of the following words

fortunate - ... arrive -
expensive- - easily -
safely- .- send -
typical - special -
important- - contents -,
buy- cheap -

What do we call the following?

smth that is given in favour of one's ideas;
places that are situated far across the sea;
the place that a person wishes to reach;
a letter which is posted at a post office with a special mark on it;
a special service given by the post to people sending important documents:
the process of taking all letters to be sent;
a persistent process of doing;
the main road.

Fill in missed prepositions or prepositives If necessary.

- 1) Letters ... Paris were sent yesterday.
- 2) Documents are ... be sent ... registered post.
- 3) He has to get a signature •... the person ... whom the letter is addressed.
- 4) You can buy them ... the post office.
 5. It has already a stamp
 6. The more they weigh.... the more they cost to send.
 - 7) Get a special form.... which you declare the contents.
8. Stick it.....the packet.

9. It finally arrived at its destination of 10 miles

10) This parcel will go.....first class.

Structural Practice

MaKe use of the following prompts. Try to find causative relations between two phrases,

a) Model: Perhaps, since this is the case, it's fortunate that post offices exist.

the packet is heavy to go as a parcel

the document is important to be sent by recorded delivery

stamps can only be bought at a post to go to the nearest post office office

this parcel should be sent abroad to declare the contents

this letter is sent by recorded delivery to get the signature of an address .

b) Model: The good thing about post office is that ...

The bad thing-is that ...

1. The good (bad) thing about sending letters by airmail is that ...

2. The good (bad) thing about sending letters by recorded delivery is that ...

3. The good (bad) thing about using a special airmail envelope is that ...

4. The good (bad) thing about sending letters by registered post is that ...

5. The good (bad) thing about late delivery is that ...

6. The good (bad) thing about second class letters is that ...

7. The good (bad) thing about parcels is that ...

Pair Work

I. *Student A* You want to buy some things at the post office (six 10p stamps, ten 12p stamps, 4 airmail letter forms, a postal order).

First ask how much everything costs, and then for an additional information)

Student B You are a post clerk (airmail letters cost 14, or 14,5p (for a large form).

II. *Student A* You want to send 4,50 pounds to a friend in Scotland. *Student B* You are a post clerk, answer your customers questions (to send money you pay the amount you want to send, plus 10p. The person who receives the postal order takes it to a post office to cash it.)

III. *Student A* You are going to the post office and you ask your friend if he wants any stamps, airmail letters forms or postal orders. Make the list of ail the things you want to buy.

Student B You don't feel like going to the post office and ask your friend to buy you a postal order at 10 pounds, two 10p stamps and three airmail letter forms at 14p.

Translation Practice

1. Когда вы получаете заказную корреспонденцию, вы должны поставить подпись в сопроводительной форме.

2. Если вы посылаете письмо первым классом, то это значит, что оно будет доставлено на следующий день после доставки на почту.

3. Раз вы хотите, чтобы ваше письмо дошло к завтрашнему вечеру, вам лучше отправить его первым классом.

4. Ваши документы следует отослать заказным письмом, так вы не будете волноваться и будете уверены, что их получат.

5. Почтальон, который доставляет письмо по адресу должен отдать его лично адресату и попросить его расписаться за доставку

Тема 13. HealthCare. Healthy lifestyle

Read the text and do the tasks.

Diabetes-?

Precious- very expensive

Tuberculosis-?

Liver disfunction-?

Cancer-рак

AIDS- СПИД

Healthy lifestyle

Health is very important in life of every person. It depends on our lifestyle, products we eat and habits we have. Health is much more precious than money, gold or some other stuff. So what things help us to stay healthy?!

Health and nutritious food. Eating fast food with high level of calories from salt, sugar and fats lead to such diseases as obesity, diabetes and others. Food is a key element of our good health. Eating healthy, nutritious and vitamin-rich products can improve your health. Fruit and vegetables are natural resources of vitamins A, B, C and E and other useful substances. Bread, dairy products, nuts and low-fat meat give you a large amount of energy and nutritious elements.

Bad habits. A person with bad habits risks to get a lot of illnesses. Smoking cigarettes shortens your life and can cause cancer. Drinking alcohol ruins your organism, destroys your nervous system and leads to liver disfunction. Taking drugs causes addiction and a large number of such illnesses as cancer, AIDS and tuberculosis. If you want to live a long and healthy life you should give up all your bad habits.

An active life with lots of physical exercises. Doing simple exercises every day can increase your health level and improve your immune system. Physical training strengthens your organism and allows effective fighting with illnesses. So if you are active, breathe fresh air and don't stay too much time indoors you will not have problems with your health.

Good and healthy sleep. Sleep is one of the main factors that influences our health. Every person needs to sleep about 8 hours to stay active during weekdays. Bad sleep can decrease your mental and physical abilities, and become a reason for illnesses and stress.

Positive thinking: A lot of people do not consider their emotions as a health factor. Being an optimist allows you to live more happily and easily cope with difficulties and problems. Positive emotions, smiling and laughing prolong your life and let you avoid stress.

At the end I'd like to conclude that without health our life is miserable. People should be more careful of their health. If your health is great you will easily achieve everything you want.

Task 1

Find in the text the English equivalents of the following words and expressions:

- сохранять здоровье.....
- питательная пища.....
- продукты, богатые витаминами.....
- полезные вещества.....
- вредные привычки.....
- разрушать нервную систему.....
- приводить к дисфункции печени.....
- здоровый сон.....
- позитивное мышление.....

Task 2

Complete the sentences:

1. Our health depends on
2. Health is much more precious than ...
3. Eating,, products can improve your health.

4. Fruit and vegetables are natural resources of.....
5. Drinking alcohol ruins, destroys and leads to
6. Bad sleep can decrease
7. Being an optimist allows you

Task 3

Answer the questions:

1. What does our health depend on?
2. What are the main components of healthy well-being?
3. Do you agree that food is a key element of our good health? Why?
4. How can bad habits influence our life and health?
5. Are physical exercises and healthy sleep important for our health?
6. Do you consider your emotions as a health factor?

Healthy lifestyle

Want to become a healthier person? It's all about making gradual changes. Following the tips in this text offers several benefits for you: lower risk of several diseases, and the chance to live a long and happy life.

Get lots of sleep. To be healthy you'll need 8-10 hours of sleep every day. This keeps you awake and attentive, so you don't have to drink caffeine and sugar-loaded energy drinks.

Laugh and smile! Smiling and laughing a lot, as it has been scientifically proved, keeps you healthier.

Eat more fruit and vegetables. Fruit and vegetables are an important part of a healthy diet. Try to eat at least 2-3 portions of fruit per day. Vegetables provide vitamin A which helps us have healthy skin and good eye-sight. Fruits give us Vitamin C which helps our bodies heal and grow new cells. It is very important to eat at least 100-150 grams of fruit and the same amount of vegetables. You may choose from fresh and frozen as well as dried fruit, all kinds of fruit and vegetables are good for you.

Drink water! Good water is key to making you work throughout the day. Try drinking 250-gram glasses of water three times a day. Not drinking enough fresh water leads to headaches and other problems.

Eat a variety of foods. You need more than 40 different nutrients for good health, and no single food supplies them all. Your daily food meals should include bread and other wholegrain products; fruits, vegetables; dairy products; and meat, poultry and fish.

Get a little exercise every day. This will not only make you feel better, and make you look better, but help you to get through the day. To add to that nowadays people don't choose their food carefully and easily get overweight. We need proper nutrition and a fit and healthy body.

Run and jog! This doesn't necessarily mean run five miles every morning, just for about 10 minutes twice a week will keep you in shape.

Stretch! It feels great! From when you wake up in the morning, to your gym class, this easy form of muscle exercise warms you up and makes you more flexible.

Positive emotions are healthy. Prolong life and make living pleasant.

Do something you love. Play with a pet, go swimming, ride a bike or go for a walk. If you had a bad day at school, doing things you love to do will keep you in a good mood and take your anger.

No to addictions! There are two types of addiction: physical addiction and psychological addiction. Physical addiction is when a person's body becomes dependent on something and wants more and more of whatever it is to be able to feel OK. Trying to give up can make that person suffer withdrawal symptoms which can last for quite a long time, but slowly the body gets used to doing without. Psychological addiction is when someone wants something which will change their mood or feelings.

1. **Match the English and Russian equivalents.**

2. **Complete the sentences with a suitable preposition. You can choose from the following ones: on, of, up, to, for . Some of them can be used more than once.**

1. It's not easy to get rid..... bad habits.
2. People can become addicted.....drugs, tobacco and alcohol .
3. Fast food is very dangerous.....our health.
4. It is hard to give.....It is much easier not to start.

5. Physical addiction is when a person's body becomes dependent something.
6. Fast food looks nice because Artificial colours, flavourings and preservatives..
7. To be healthy you'll need 8-10 hours sleep every day.

3. Match the terms with their definitions.

obesity
 nutrient
 health
 addiction
 flavouring
 protein
 junk food

1. a strong need that someone feels to regularly take an illegal or harmful drug.
2. a substance added to food or drink to give it a particular taste.
3. something in food that people and animals need to live and grow .
4. something that you do regularly or often, without thinking about it.
5. a condition in which someone is so fat that it is dangerous for their health;
6. the condition of the body and the degree to which it is free from illness, or the state of being well.
7. something that is unhealthy but is quick and easy to eat.
8. a substance in meat, eggs, and milk that people need to grow and be healthy.

4. Look at this drawing. What associations do you have connected with the phrase "Healthy Lifestyle"? Work with a partner and complete the drawing. Work in pairs and share your ideas with the partner.

1. According to the information in the text define whether the following sentences are true or false. Circle *True* or *False*, be ready to correct the wrong ones.

True

False

2. Your daily food meals should include bread and other wholegrain products.

True

False

3. Physical addiction is when someone wants something which will change their mood or feelings.

True

False

4. Positive emotions prolong life and make living pleasant.

True

False

5. Vegetables provide vitamin B which helps us have healthy skin and good eye-sight.

True

False

6. Try drinking 250-gram glasses of water one time a day.

True

False

7. There are two types of addiction: physical addiction and psychological addiction.

True

False

8. We need proper nutrition and a fit and healthy body.

True

False

9. You need more than 25 different nutrients for good health, and no single food supplies them all.

True

False

2. **Answer the questions.**

1. What food do you need to eat to be healthy?
2. Psychological addiction is when someone wants something which will change their mood or feelings, isn't it?
3. What vitamin helps us have healthy skin and good eye-sight?
4. Do you need to drink water every day?
5. Smiling and laughing a lot, as it has been scientifically proved, keeps you healthier, doesn't it?
6. Why do you need to sleep 8-10 hours every day?

Extra Activities

1. **Work in groups of three or four. Express your opinion on the following statement: Early to bed and early to rise, makes a man healthy, wealthy and wise. To what extent do you agree or disagree? What is your personal opinion? Give grounds to your answer. Report the results of your opinion to the others.**

Тема 14. Literature. Famous writers and poets of Russia and English speaking countries

Reading ...? Why not?

T: Well, boys and girls, while speaking about the summer activities you were involved in during your summer holidays many of you said at our previous lessons that reading was one of them. This made me be pleased with you and I'd like to know why you were so interested in reading and what books you prefer. Tell me a few words about it, will you?

P: I for one think that reading is never a waste of time because all kinds of books people read help everybody not only in education but in many spheres of life too.

T: You are right. And you all, boys and girls, may sustain the conversation using the words and the expressions from the key words cards I am going to offer you. Have a look at them and continue discussing the subject of our today's lesson, will you?

Учитель раздаёт учащимся карточки речевых опор по теме — Reading ...? Why not?!, стимулируя их участие в разговоре: карточка1

Books in our Life
1) to play an important part in people's life (books; reading)
2) to be keen on reading (many people)
3) favourite books (to buy at a bookshop; to borrow from friends; to take out from libraries)
4) to expand the mind (books; reading)
5) to help (to solve a lot of life problems; to learn more about other countries and peoples of the world; to discover a lot of new things; to explore new ideas; to entertain oneself and feel comfortable; to be in the know of everything)
6) to enjoy reading or to be fond of (fiction, non-fiction, science-fiction)
7) to prefer reading (novels, poetry)
8) a good way to relax and to spend free time in a useful way (reading)
9) to tell a lot of information about (lives of famous people and politics; ancient times; latest discoveries; unusual plants and animals; teenagers problems)
10) to captivate people with the thrilling plot
11) to make people be impressed by the plot for a long time

P1: It's natural that reading is very important because first of all it expands our mind. It can also help you to solve a lot of life problems, to learn more about other countries of the world and other peoples.

P2: I'd like to add that sometimes reading books is the most perfect way to relax and to spend free time in a useful way. And besides I'm sure people are never bored while reading.

P3: Everybody knows that books play an important part in people's lives. So if you are keen on reading you may either buy your favourite books at a bookshop or borrow them from your friends or take them out from libraries. People enjoy reading different books.

T: What books are people fond of reading?

P: Usually they are fond of reading fiction but they also read non-fiction or science-fiction. Others prefer reading novels or poetry.

P: I should say that books are our real friends and they can help us to discover a lot of new things and explore new ideas. Besides, while reading people may both entertain themselves and feel comfortable.

T: People read books only, don't they?

P: Certainly not. There are a lot of other sources of information, newspapers, magazines, radio and television among them.

T: I see. But why do many people prefer reading?

P: Of course a lot of people prefer reading as on the one hand they want to be in the know of everything. But on the other hand only books can captivate you with their thrilling plot and make you be impressed by it for a long time.

Literary Britain

T: I agree with you. But I'd like to stress that books can also tell you a lot about lives of famous people and politics, about ancient times and latest discoveries, and of course about those who create these invaluable sources of information and culture. You are learning English and I believe you are interested to know more about English-speaking countries and their famous people, some of the well-known writers among them. I'm sure you have read the information about Literary Britain presented in your student's book, haven't you? So now I want to invite you to our virtual literary tour around Britain and the key words of Card 2 will help you to do it.

↔↔↔ (Учитель раздаёт карточки речевых опор для организации разговора в режиме управляемого диалога: Т Р P2, в процессе которого формулировки карточки заменяют учителя, что способствует формированию осознанной диалогической речи самих учащихся P1 P2)

Literary Britain
Ask your classmates...
1...if British literature really rich is (very rich; no doubt)
2...with which world –known writers British literature is associated (the names of Robert Burns, Thomas Hardy, Jerome K. Jerome, Charles Dickens, George Eliot, etc.)
3...if they know what books (novels and plays) some of British authors wrote (-Three men in a boat by Jerome K. Jerome; -Dombey and Son by Charles Dickens; -Hamlet by Shakespeare, etc.)
4...whose birthplace the historic town of Stratford – upon- Avon is known (as William Shakespeare's birthplace)
5...for what theatre Stratford is famous (the Shakespeare Memorial Theatre; to be destroyed by fire; to be rebuilt and reopened; 1932)
6... what the best place of London to begin a literary exploration is (Westminster Abbey; Poets' Corner with monuments and tombs of outstanding writers of Britain)
7... what celebrated writers and poets Wales inspired (the modern children's writer Roald Dahl, the author of -Alice in Wonderland by Lewis Carroll and the poets Wordsworth and Dylan Thomas)
8...which of the well-known British novelist, diarists, poets and playwrights Bath, a famous cultural centre, has attracted (the poets Wordsworth, Shelly, Alexander Pope; the writers Tobias Smollett, Henry Fielding; the playwright Richard Brinsley Sheridan; the notable authors

Walter Scott, Charles Dickens, Jane Austen)
9... for what South West Scotland famous is (to be born; 1759; the great Scottish poet; Robert Burnes)
10... how the celebration in Scotland in honour of Robert Burnes' birthday is called (Burns' Night)

T: Look through the key words and the information in the brackets for the answers and start your dialogues.

P1: Is British literature really rich?

P2: Yes, no doubt. British literature is very rich.

P1: Which world – known writers is British literature associated with?

P2: Well, as I know British literature is associated with the names of such great writers as Robert Burns, Thomas Hardy, Jerome K. Jerome, Charles Dickens, George Eliot, etc.

P1: Do you know what books (novels and plays) some of the British authors wrote?

P2: They were –Three men in a boat by Jerome K. Jerome, –Dombey and Son by Charles Dickens and of course –Hamlet by Shakespeare, etc.

P1: Whose birthplace is the historic town of Stratford – upon- Avon known as ?

P2: It's known as a William Shakespeare's birthplace.

P1: What theatre is Stratford famous for?

P2: The Shakespeare Memorial Theatre which was destroyed by fire but then it was rebuilt and reopened in 1932.

P1: What is the best place of London to begin a literary exploration with? Why?

P2: It's Westminster Abbey. There is one of the most remarkable places here where one can find the so called Poets' Corner with monuments and tombs of outstanding writers of Britain.

P1: And what celebrated writers and poets did Wales inspire?

P2: They are the modern children's writer Roald Dahl, the author of –Alice in Wonderland by Lewis Carroll and the poets Wordsworth and Dylan Thomas.

P1: Which of the well-known British novelist, diarists, poets and playwrights has Bath, a famous cultural centre attracted?

P2: These are the poets Wordsworth, Shelly, Alexander Pope, the writers Tobias Smollett, Henry Fielding, the playwright Richard Brinsley Sheridan, the notable authors Walter Scott, Charles Dickens and Jane Austen.

P1: What is South West Scotland famous for?

P2: As for South West Scotland it is associated with the name of Robert Burns, the great Scottish poet who was born there in 1759.

P1: How is the celebration in Scotland in honour of Robert Burns' birthday called?

P2: It's known as Burns' Night.

True or False

It's time to begin our competition. The third task will be the contest –True or False? I will give you sentences about English literature and books in general. You will need to decide whether they are right or wrong. Is the task clear?

Третье задание – верно/неверно. Ученикам предлагаются предложения об английской литературе, а вам надо решить, верны они или нет.

1. Jungle book was written by George Byron.
2. Fairy-tale is a book that tells an exciting story of crime and violence.
3. Smoking, eating and dancing are allowed in the library.
4. –Alice in Wonderland by Lewis Carroll.
5. Shakespeare was born in London.
6. Robert Burns is a Scottish poet.
7. Stratford-upon-Avon is the birthplace of Winston Churchill.
8. –Romeo and Juliet is a comedy.
9. Many famous British writers are buried in Westminster Abbey.
10. Charles Dickens is the author of –Oliver Twist.
11. There are no famous writers in Britain.

12. Dictionaries are books about hobbies, crafts, plants, animals and weather.

4. Match the names of the books from list A and B

Here you need to compose the titles of well-known books written by the British writers of the fragments written in each card given to you. Try to do it correctly as quickly as possible. And let us know when you're ready.

Следующее задание – ученикам необходимо правильно составить названия книг. На выполнение задания вам даётся 1 минута. Первый завершивший выполнение задания поднимает руку.

A		B
1.	King...	a. ...Crusoe
2.	Alice...	b. ...Lear
3.	Robinson...	c. ...in a boat
4.	Oliver...	d. ...Pan
5.	Three men...	e. ...Twist
6.	Peter...	f. ...in Wonderland

And now let's see how you succeeded. Please, call out your variant of the first title.

Тема 15. Travelling across the country. Peculiarities of city and country life.

Give a talk on **the life in the city. Remember** to discuss: • **why people prefer to live in the city** • **why some people choose to live in the countryside** • **whether it is possible to solve all the problems of big cities, why** • **where would you prefer to live, why.**

Lots of people prefer living in cities rather than in the countryside because it is often easier to get good education and find a well-paid job. Besides, there is usually a wide choice of public transport, so you don't need to own a car, which is necessary when you live in the countryside. What is more, there are a lot of interesting things to do and places to see. If you live in the village, you have almost nowhere to go, but if you live in the city, you can eat in good restaurants, visit museums, and go to the theatre and to concerts. All in all, city life is full of bustle and variety, and you will never feel bored.

However, some people choose to live in the countryside because living in a city is often very expensive. It is particularly difficult to find good cheap accommodation. What is more, public transport is sometimes crowded and dirty, particularly in the rush hour, and even the parks can become very crowded, especially on Sundays when it seems that every city-dweller is looking for some open space or green grass. On the contrary, the air in the countryside is very clean and there are no noisy crowds, so living in the country can be useful for your health. Last of all, despite all the crowds, it is still possible to feel very lonely in a city because people often don't know their neighbours whereas in the countryside people know each other and you have lots of friends.

In my opinion it's possible to solve most of the problems of big cities, for example, the problem of pollution. Cutting down on emissions from large combustion plants and exhaust fumes from vehicles would help solve the problem. I think we should try and use alternative energy such as solar energy and wind energy and design plants and cars that run on electricity, a much cleaner fuel than petrol. In addition, I think the government should ban cars from city centres. We can also improve the situation with traffic if the government encourages people to use the underground more. I would argue that if the underground was made cheaper, many people would decide to leave their cars at home.

As for me, I would prefer city life because I am keen on visiting theatres, cinemas, museums and galleries and don't mind noise and pollution. Besides, my city offers me good opportunities to continue my education and I hope to find a prestigious job in the future. However, I enjoy the peace and fresh air of the countryside and in summer I usually go to my country house where I have a good time with my friends.

Questions 1. Is the city life stressful? Why? 2. How would you improve the living conditions in the place where you live? 3. Why do young people tend to live in cities? 4. Where do you think people will live in the future, in cities or in the countryside? Why? 5. Would you like to change the place where you live? Why?

- Where would you prefer to live in the city or in the country?

- If I could choose where to live I would have the best of both places as each of them has its own advantages to say nothing of disadvantages.

- What are the advantages of living in the modern city?

- Life in the city is much easier than in the country - developed transport system, sewerage system, information, sports, shopping malls, etc. Modern men are too sophisticated for simple country pleasures. There is far more entertainment in the city than in the country. Cities offer high concentration of good things in life: big stores, restaurants, theatres, cinema, art galleries. Life is more convenient in a city: services are always better here. In the city people are more open-minded. It is possible to go out, make friends and never be cut off from them by weather conditions. Generally, people do not mind what you do in the city. In the city people have more chances to be employed, as the range of jobs is greater than in a village. Besides in the city people have more chances to succeed. Moreover, life is never dull in the city, people always have something to do here. The objections to city living are not convincing enough. People easily adapt to various inconveniences of city life. For example, noise and traffic are hardly noticeable to city-dwellers. In the city especially in our country people live in apartments with central heating, telephone, gas, electricity, radio, TV the Internet. Most people love cities. In 330 BC Aristotle wrote that by nature man belonged to a city. Many people love the busy city life. It is enough for them to visit a country at week-ends.

- What brought about the growth of cities over the centuries?

- Cities grew over the centuries because they served aims that could not have been served otherwise. Two thousand years ago most people lived in the countryside. It was not their choice. Today, almost half of humanity lives in cities. It does so because it wants to. Man has always lived in groups. It makes life safer and easier. Geography - rich soil, a safe harbour or navigable river, ample fresh water, easy defence, coal - was the start of many towns. In Europe towns grew over the strongholds of a local lord. Most of them developed as buying and selling centres; trade needed a market, and markets needed people.

- How did towns serve their inhabitants?

- Towns served their citizens very well if they in turn were served by them. During the Middle Ages when harvest failed, the nearby town offered hope of survival. All successful towns satisfied economic needs. For a peasant town was the only place where he might make a fortune. In the new industrial order, the city was the nerve centre, bringing to a focus all dynamic economic forces: vast accumulation of capital, business and financial institutions, spreading railroad yards, factories, and armies of manual and clerical workers. For example, in the USA villages, attracting people from the countryside and from the land across the seas, grew into towns and towns into cities almost overnight.

- Are there any disadvantages of living in the city?

- Pollution is the greatest disadvantage of the city life of today. Polluted air is hanging like a brown cloud over cities. Dirt and smoke are pouring from the buildings of cities and factories. Polluted urban air causes respiratory distress, particularly in children, and elderly people. The increased number of motor vehicles not only jam the city streets but pollute the city air as well. Cars give a collection of pollutants. In bright, calm weather, sunlight turns the chemicals into a poison smog. All big cities have problems with air pollution. There was still nothing anywhere like "killer-smog" which caused some 3000-4000 deaths in London in December 1952. Mexico city's air is famously filthy, as is that of many Indian, Chinese, and East European cities. The exceeding output of industries and urban communities is harmful to the city aquatic systems. The result is a foul-smelling body of water running for a bath or dish washing. Noise pollution is the problem of big cities too. Urban garbage - like food, paper, and cans - on the ground or in the street is one more problem of cities. People don't always put their garbage in the garbage can. Urban garbage is ugly. It makes the city look dirty, and it spoils the view.

- What are other disadvantages of living in a big city?

- There are lots of other disadvantages of living in a big city. Today's cities are ballooning. Bombay in 1960 was a jam-packed city of 4m people. Now Mexico city holds around 18m people. "The rush-hour" with crowded streets, packed trains, full buses that happens twice a day is one of them. Cost of living is very high in the cities. In addition, people live under constant threat; life is not quiet in the cities, it causes stresses and heart disease. In the city people lose touch with land, rhythms of nature. Everyone who cares about his health tries to move out from the city. Cities are not fit to live in, man are born for countryside. Most people

in Europe and America try to live in non-industrial cities, which are set down near big cities and can not be killed by pollution and traffic.

- Do you like to stay in the countryside?

- Yes, I do. I like to stay in the countryside.

- Why do you like to stay in the countryside?

- Well, in the countryside I enjoy such simple things of primary importance as sunlight and fresh air.

Besides, living in the countryside is cheaper and safer than in a city. It provides people with more security.

There is less crime and, of course, there is less traffic there. Life in the countryside is quiet, peaceful, and healthy. I like to be close to nature. Here people are friendly and it is much more pleasant in the countryside than in the city. Unfortunately, life in the countryside is rather hard. Working and living conditions are difficult, social and cultural life in the countryside is not full of entertainment. And annually more and more young people flee from the countryside for a better life in the city.

- Is it difficult to find a job in the countryside?

- Certainly, the problem of employment in the countryside is very crucial today. It is especially acute for the young people and professionals. As a rule there are few labour places for skilled agricultural workers and less for professionals. Although villages do need teachers and physicians, they can not provide them with the necessary facilities. There are few schools and clinics in the countryside. Sometimes there is one secondary school for several villages and children have to walk ten kilometres to study there. Usually either the village community is too poor to provide the children with a bus or the roads are too bad for the bus to run off them.

- Can this problem be solved?

- Surely, people should always be optimists and hope for a better life. Where there is a will there is a way. Nowadays we can witness the revival of some villages. So far they are few but annually their number is increasing.

Тема 16. Plans for future, choosing of jobs. Modern jobs

ords:

Job Areas: agriculture, coal mining, sport, law, medicine, business, information technology, the media, shipbuilding.

Professions: politician, sculptor, doctor, vet, teacher, nurse, professional footballer, scientist, lawyer, journalist, computer programmer.

Skills: communication skills, computer skills, driving, language skills, organizational ability, typing.

Qualities: cooperation, creativity, cultural awareness, flexibility, initiative, motivation, tolerance, responsibility.

Job Areas - Сферы трудовой деятельности:

agriculture - сельское хозяйство,

coal mining - угольная промышленность,

sport - спорт,

law - юриспруденция,

medicine - медицина,

business - бизнес/ предпринимательство,

information technology - информационные технологии,

the media - средства массовой информации,

shipbuilding - кораблестроение.

Professions - Профессии:

politician - политический деятель,

sculptor - скульптор,

doctor - врач,

vet - ветеринар,

teacher - учитель,

nurse - медицинская сестра/няня,

professional footballer - профессиональный футболист,
scientist - ученый,
lawyer - юрист/адвокат,
journalist - журналист,
computer programmer - программист.

Skills - Умения, навыки:

communication skills - коммуникативные навыки,
computer skills - навыки работы на компьютере,
driving - навыки вождения,
language skills - практическое владение (иностраным) языком,
organizational ability - организационные способности,
typing - навыки машинописи.

Qualities - Качества:

cooperation - сотрудничество,
creativity - творчество,
cultural awareness - социо-культурная компетенция,
flexibility - гибкость,
initiative - инициатива,
motivation - мотивация,
tolerance - терпимость,
responsibility - ответственность.

Useful Expressions:

to make money, to have one's own business, to do one's best, to make a career, to get a promotion, to have an advantage, to accelerate rapidly, to become self-employed, to become old-fashioned, to make a living, to be made redundant, to apply for a job, to earn one's living (to do for a living), to get a well-paid job, to get (receive) a salary/holiday pay/sick pay.

To make money - делать деньги;
to have one's own business - иметь свое собственное дело;
to do one's best - делать все возможное, не жалеть сил;
to make a career - сделать карьеру;
to get a promotion - получить повышение по службе;
to have an advantage - иметь преимущество;
to accelerate rapidly - быстро расти;
to become self-employed - начать заниматься собственным бизнесом;
to become old-fashioned - становиться старомодным;
to make a living - зарабатывать на жизнь;
to be made redundant - быть уволенным (по сокращению штата);
to apply for a job - подавать заявление о приеме на работу;
to earn one's living (to do for a living) - зарабатывать на жизнь;
to get a well-paid job - получить хорошо оплачиваемую работу;
to get (receive) a salary/holiday pay/sick pay - получать заработную плату/отпускные/оплату
больничного листа.

The given texts are sample texts and we recommend you to use them while getting ready with your own stories on the topic.

Job Trends.

Survival of the Fittest.

Between now and the 21st century citizens of the world's richest and most technologically advanced nations will find it increasingly difficult to keep up with the demand for change. For them, the future will

arrive too soon. So begins Alvin Toffler's book *FUTURE SHOCK*, written back in 1970.

Now people are beginning to pay attention to Toffler's prediction, because the speed of change is accelerating rapidly. It is sometimes difficult to work out the patterns of change. What should you do? First of all, don't panic.

Take a deep breath and try to get a sense of the good things the future has to offer.

You don't need to be a genius to predict the job areas which will be most affected by technological change. Agriculture, textiles, coal mining and heavy industry are all doing badly. On the other hand, business, the media, information technology, and the biosciences are doing really well.

Without doubt, the number of jobs in information technology will rise dramatically. There are currently over 100 million computers in the world and by 2020 the number will be around one billion. Because of this, computer programmers and systems analysts will be in much greater demand.

There are also many other important changes taking place in the workplace. First, the job market is getting more and more competitive and the idea of a "job for life" has already become old-fashioned. Because of this, workers will have to be more flexible.

According to Mark Hastings of the Institute of Management, in the future people will organize their working life around a variety of contracts, instead of working just for one company.

In the same way, companies will change; they will be organized more democratically. People will move sideways to different jobs, rather than moving up the "company ladder" as before. Many more people will work for small, dynamic companies, which can react, quickly to changes in the market. Other people will give up working for a boss and become self-employed. All this means that companies will require people who are flexible and responsible. They will also need people who can work co-operatively and get on well in a team.

Good communication skills will be essential. According to Dr. Laurence Lyons of the Future Work Forum, women will initially have an advantage in this area. James Traeger, of the training agency Menswork, explains that many men will have to be retrained. "It's not about making men more like women, but helping men to communicate as well."

We are undoubtedly moving towards a global economy. English will probably remain the international business language. However, understanding other people, their minds, culture and history will be vital.

Above all, a manager will need to feel comfortable working with people from other cultures and coping with cultural differences.

New technology is the driving force behind the rapidly changing workplace, so don't get left behind. You don't need to become a computer expert, but you must consider improving your computer skills. Work with more than one program in case you have to use them at work, and try to read about all the latest technology.

Undoubtedly, all this new technology is changing the way we work and offering many alternative ways of working. Rather than go into an office, a lot of people are connected to the Internet and now work from home. Working like this may give you the flexibility you want - to live where you want, to continue your studies and to have a lot more free time. That must be good news.

My Plans for the Future.

I have asked myself a lot of times: "What do I want to be when I leave school?" A few years ago it was difficult for me to give a definite answer. As the years passed I changed my mind a lot of times about which science or field of industry to specialize in. It was difficult to make up my mind and choose one of the hundreds of jobs to which I might be better suited.

I wanted to become a doctor. I thought it was a very noble profession. I was good at biology and chemistry. I wanted to help people who had problems with health. I knew that a doctor should be noble in work and life, kind and attentive to people, responsible and reasonable, honest and prudent. A doctor, who is selfish, dishonest can't be good at his profession. I tried to do my best to develop good traits in myself.

Now it seems to me I have already decided what to do. I'd like to be a teacher. I know that it's very difficult to become a good teacher. You should know perfectly the subject you teach, you must be well educated and well informed. An ignorant teacher teaches ignorance, a fearful teacher teaches fear, a bored

teacher teaches boredom. But a good teacher develops in his pupils the burning desire to know and love for the truth and beauty. As John Steinbeck once said, a great teacher is a great artist and you know how few great artists there are in the world. Teaching might even be the greatest of the arts. It's a great responsibility to bring up children. I think that's the reason why teachers are deeply respected. But I'm not sure yet if I am going to become a teacher, because they are not well payed enough.

When you leave school you understand that the time to choose your future profession has come. It's not an easy task to make the right choice of a job. I have known for a long time that leaving school is the beginning of my independent life, the beginning of a far more serious examination of my abilities and character.

More and more people realize that every educated person should know a foreign language. No matter what I am to be in the future I know quite well just now I must know English perfectly.

Listening

1. Match the statement with the speaker. One statement is extra. (5 points)

1. The speaker talks about his/her family business.
2. The speaker believes his/her career choice was wrong.
3. The speaker describes how the career centre for teenagers works.
4. The speaker says that languages are important for his/her future career.
5. The speaker approves of working students
6. The speaker explains what helped him to make a career choice.

A
b
c
d
e

1. Listen to the text –Doctor Elizabeth I and say which of the sentences are true or false. (10 points)

1. Elizabeth Blackwell was born in the USA. _____
2. Elizabeth decided to become a doctor in Kentucky. _____
3. Elizabeth had nursed an elderly friend and that influenced her future career. _____
4. In the 19th century American hospitals were not interested in having a woman doctor. _____
5. Dr Elizabeth Blackwell found a French hospital that offered her a job of a surgeon. _____
6. Dr Blackwell performed operations on children's eyes. _____
7. Elizabeth had an eye disease. _____
8. Elizabeth had suffered from the eye disease for many years. _____
9. At the end of her life in America Dr Blackwell founded the New York Infirmary (*лазарет) for Women and Children. _____
10. Dr Elizabeth Blackwell is a well-known person in American medical world. _____

Reading

3. Read the texts and match them with the titles above (7 points)

1. Royal hobby
2. The nominal head of the country
3. Protector of nature
4. Gifts from the heart
5. Writing to the Queen
6. Royal social duties
7. Royal open-air receptions
8. Travelling all round the world.

A. An important part of the work of the Queen and the Royal Family is to support and encourage public and voluntary service. One of the ways in which they do this is through association with charities. These include well-known charities such as the British Red Cross and new, smaller

Отформатировано: Шрифт: Times
New Roman, 12 пт

charities like Kids Company. About 3,000 organizations list a member of the Royal Family as patron or president

B. The Queen's husband, Prince Philip, Duke of Edinburgh, has played an important role in many aspects of national life. For example, from 1961 to 1982, he was President of the World Wildlife Fund, which supports the conservation, research and restoration of the environment.

During his work, Prince Philip visited the fund's projects in over 40 countries on 5 continents

C. Due to the great number of people who wish to contact the Royal Family, communication is only possible via letter. Members of the Royal Family cannot be contacted directly by email or telephone. To open the letter, people should address the Queen with the formal address 'Madam' and close the letter with the form 'I have the honour to be, Madam, Your Majesty's obedient servant'.

D. Members of the Royal Family carry out nearly 3,000 official journeys in the United Kingdom and overseas every year. Over five decades the Queen has used every possible form of transportation – from elephant to barge. But most Royal journeys use more typical forms of transportation: traditional carriages for ceremonial occasions, the Royal Train and helicopter for visits in the UK, and plane for overseas visits.

E. Visiting other countries, the Queen often gets presents. It is a long-standing tradition. In 1972, for example, Her Majesty received a collection of shells from the Seychelles and in 1991 she was presented with a pair of cowboy boots during her visit to the United States of America. The Queen often receives 'live' animals – from giraffes to giant turtles and cheetahs.

F. The Royal Collection of stamps is said to be one of the greatest collections of Great Britain and the Commonwealth. From the early nineteenth century, British monarchs continued to preserve, develop and enjoy the Royal Collection. Today the Collection continues to grow. It includes lots of priceless exhibits. Unlike the Crown Jewels and the Royal residences, the Royal Collection of stamps is privately owned by the Queen.

G. With tea, cakes and a beautiful garden to stroll in, garden parties are among the most relaxed and informal Royal events when over 30,000 people attend. Garden parties have been held at Buckingham Palace since the 1860s, when Queen Victoria introduced what were known as 'breakfasts'. Nowadays they are attended by people from different social groups.

A

B

C

D

E

F

G

4. Read the text and say if the statements below are true (1), false(2) or not mentioned in the text (3) (8 points)

Florence Nightingale

Florence Nightingale was a celebrated English nurse and writer. According to a survey, British people consider her to be one of the most famous British persons along with outstanding scientists, writers and politicians.

She was born into a rich, upper-class family in 1820, in Italy. She got her name Florence after the city of her birth, as there was a tradition in her family to name the children in honour of the city they were born in. She got an all-round education and according to the family's status Florence was expected to become a faithful wife and attentive mother.

However, in 1844 Florence decided to become a nurse, despite the intense anger and distress of her mother and sister. At that time nursing was seen as a job that needed neither education nor special medical skills.

In 1854 the Crimean War broke out and Florence Nightingale offered her services to the War Office and soon left for the Crimea with thirty-eight volunteer nurses. They began their work in the main British camp, in the hospital. Very soon Florence found out that hygiene was

neglected, and fatal infections were common. There was no equipment to cook proper food for the patients. Florence decided to change the situation.

Nightingale managed to found a vast kitchen and a laundry. In addition to her nursing work, she tried to organize reading and recreation rooms for the wounded soldiers. She was on her feet for twenty hours a day and so were the other nurses. Florence was called 'The Lady with the Lamp' for her habit of making rounds round the hospital at night. She checked on her helpless patients.

Florence remained in the Crimea until 1856, then she returned to England.

In London Florence Nightingale visited Queen Victoria and persuaded the Queen of the need to create a military hospital system. Soon Florence Nightingale set up a training school for nurses, the first nursing school in the world. It is now called The Florence Nightingale School of Nursing and Midwifery and is part of King's College in London. The annual International Nurses Day is celebrated around the world on Florence's birthday, the 12

th
of May.

In the Crimea camp, Nightingale got 'Crimean fever' and never fully recovered. By the time she was 38 years old, she was seriously ill. She left her house very rarely and had to stay in bed most of the time. Nevertheless, Florence continued her work from her bed. She wrote many books, some of them became the base of the curriculum at the Nightingale School and other British nursing schools.

Florence Nightingale died in London in 1910, at the age of ninety. The government offered to bury Florence in Westminster Abbey, but her relatives did not agree. However, the memorial service took place in St. Paul's Cathedral.

Florence Nightingale received a lot of honorable awards. Several books were written about the life of 'The Lady with the Lamp' and a few films were shot about her

1. Florence Nightingale was named in honour of her birthplace _____
2. Florence's family approved of her wish to become a nurse. _____
3. Medical education was essential to become a nurse in the 19

th
century _____

4. Florence Nightingale cooked for the wounded herself _____
5. Florence Nightingale got her nickname because she often visited the wounded at night. _____
6. Queen Victoria was impressed by Florence Nightingale's work _____
7. Florence Nightingale's school for nurses was closed after her death _____
8. Florence Nightingale was buried in Westminster Abbey _____

Use of English

5. Fill in the missing words (down, in, out, over) and complete the sentences (4 points)

1. I have a job handing _____ advertisements for a department store. 2. Traditions and customs are handed _____ from the older generation to the younger one. 3. Nobody was allowed to hand _____ their works after the bell. 4. The criminal was handed _____ to the police.

6. Give a name, don't forget to use articles (10 points)

1. A person who consults people with some legal problems is _____
2. A person who can help to sell your house is _____
3. A person who helps to plan the house you want to build is _____
4. A person whose job is to be in charge of a newspaper or a magazine is _____
5. A person who helps a doctor in the hospital is _____
6. A person who works with electricity is _____
7. A person who helps if your bathroom tap is leaking is _____
8. A person who welcomes people arriving at a hotel is _____
9. A person who cuts men's hair is _____

10. A person who works in a shop selling things to customers is _____

7. Fill in the missing words from the unit vocabulary. There are some extra words. (10 points)

Creeping, show off, terrific, silly, fix, occupation, cheating, jealous, followed in, stupid, career, advanced

1. If I were you, I would _____ the lamp to the wall above your head. 2. Please, don't _____. We all know you are one of the best pupils. 3. His _____ is a student. 4. My friend _____ her mother's footsteps when she chose the profession of a surgeon. 5. Don't cry, my _____ little girl, mummy loves you. 6. He began his _____ as a clerk in the Bank of England. 7. What a _____ view we can see from the top of the hill! 8. Look! The cat is _____ towards the bird! 9. Mike has always been _____ in years. 10. His brother felt _____ of his success.

8. Open the brackets using conditionals. (10 points)

1. If you (not/broke) _____ your promise, I would probably have forgiven you. 2. If I (be) _____ you, I would help your mother. 3. If I had a toothache, I (contact) _____ a dentist. 4. I wish you (not/talk) _____ so loudly. It's not polite. 5. If everyone (bring) _____ some drink with them, you won't be so thirsty. 6. If Tom hadn't worked so hard last year, he (fail) _____ at the exam. 7. If only they (save) _____ the dog. 8. If it isn't so rainy tomorrow, we (go) _____ for a walk. 9. If Jack had caught a 79 bus, he (not/be late) _____ for work. 10. If I (have) _____ enough time, I would work in the garden.

Writing

9. You have 30 minutes to do this task.

You have received a letter from your English-speaking pen friend, Sophie.

... You know, I love history so much that maybe I'll become a historian in the future. I think it is very interesting and important to know and understand your past. ...

... What school subjects do you find the most important, why? What career would you like to choose in the future? Do your parents approve of your choice?

Write her a letter and answer her 3 questions.

Write 100–120 words. Remember the rules of letter writing

Choosing a profession

It's always interesting to begin something new. And if the beginning is good, the end may also be good. If we think of such a problem as –choosing a profession, we must know everything about this or that profession.

For example, I want to become a doctor. It means that at the age of ten or eleven I have to read books about doctors. This may be done by going to the library and by reading widely; also by talking to adults who know much about this profession. I also need to think about how well I can do what I would like to do.

Perhaps, the best way to prepare for any job is to get a good education — to do well at school, and to learn all I can outside of school.

Jobs change and new ones are constantly appearing. In some years, there will be many more new jobs nobody knows anything about today. By reading and talking to people we'll learn what great opportunities there will be for us. If a school leaver wants to get a higher education, the best way to it is through practical work. You will have time to think over your decision and you will have a good knowledge of life.

How to choose a career

One of the most difficult problems a young person faces is deciding what to do about a career. There are individuals, of course, who from the time they are six years old «know» that they want to be doctors or pilots or fire fighters, but the majority of us do not get around to making a decision about an occupation or career until somebody or something forces us to face the problem.

Choosing an occupation takes time, and there are a lot of things you have to think about as you try to decide what you would like to do. You may find that you will have to take special courses to qualify for a particular kind of work, or may find out that you will need to get some actual work experience to gain enough knowledge to qualify for a particular job.

Fortunately, there are a lot of people you can turn to for advice and help in making your decision. At most schools, there are teachers who are professionally qualified to counsel you and to give detailed information about job qualifications. And you can talk over your ideas with family members and friends who are always ready to listen and to offer suggestions.

But even if you get other people involved in helping you make a decision, self evaluation is an important part of the decision-making process.

My Future Profession

One of the most difficult decisions in our life is choosing what to do for a living when we grow up. Finishing school means starting independent lives and choosing one of the roads: a technical school or a university. Starting our life with a right profession is very important because the future of young people depends on this choice. That is why they must choose it with utmost care analyzing all pros and cons. Besides our friends and older relatives can influence our choice or just give a good piece of advice.

It isn't easy to find a good job. You could be a very pleasant personality but still the employers won't give you the position of your dream if you don't have proper qualifications for that kind of job. So it's essential to analyze what education and what skills are required for your job. To be good at computers and to have a good command of English is absolutely necessary for modern jobs.

In our modern fast paced world there are plenty of new interesting and socially important professions. The future profession must not be boring for you. It should suit your interests and your features of character. You might choose working indoors or outdoors, dealing with people or just with papers. In other words you should enjoy the work you do. It should also satisfy your career plans and professional ambitions. It should provide us with a chance of professional growth and personal development.

I am sure that all of us want to earn as much money as possible. However many young people are wise enough to follow a definite career and earn quite a low salary at the beginning. They realize that they have good prospects in a company that trains its staff and soon they can climb the career ladder. At the same time there are young people who would rather prefer taking any kind of work because they just need an income. Even so we must admit that any temporary jobs help us gain much useful experience and we can learn a lot.

Основная литература:

1. Кузовлев, Перегудова, Лапа: Английский язык. 10 класс. Учебник. Базовый уровень - 2-е изд. – М.: Просвещение, 2022.
2. Кузовлев, Перегудова, Лапа: Английский язык. 11 класс. Учебник. Базовый уровень - 2-е изд. – М.: Просвещение, 2022.

Дополнительная литература:

1. Афанасьева О. В. Английский язык "RainbowEnglish" 10 кл Текст]Учебник (базовый уровень) Вертикаль Дрофа 2020г.
2. Афанасьева О. В. Английский язык "RainbowEnglish" 11 кл. Текст]Учебник (базовый уровень) Вертикаль Дрофа 2020г.

Интернет-ресурсы:

1. Информационная система “Единое окно доступа к образовательным ресурсам” <http://window.edu.ru>
2. <https://resh.edu.ru/subject/11/>
3. <https://www.multitran.com/c/m.exe?a=1&SHL=2>
4. <https://www.usingenglish.com/quizzes/>
5. <https://crazylink.ru/languages/english-online.html>
6. <https://www.esl-lab.com/>

Учебно- методические издания:

1. Аксенова, Т. О. Иностраннй язык [Электронный ресурс] : МЕТОДИЧЕСКИЕ РЕКОМЕНДАЦИИ ДЛЯ САМОСТОЯТЕЛЬНОЙ РАБОТЫ по учебной дисциплине «ИНОСТРАННЫЙ ЯЗЫК» для студентов 1 курса факультет дополнительного профессионального и среднего профессионального образования по

специальности 38.02.01 Экономика и бухгалтерский учет (по отраслям). очная форма обучения. - ФГБОУ ВО РГАТУ, 2020. - 15 с. URL: <http://bibl.rgatu.ru/MarcWeb2>

2. Аксенова, Т. О. Иностранный язык [Электронный ресурс] : МЕТОДИЧЕСКИЕ УКАЗАНИЯ К ПРАКТИЧЕСКИМ ЗАНЯТИЯМ Учебная дисциплина «ИНОСТРАННЫЙ ЯЗЫК» для студентов 1 курса Факультет дополнительного профессионального и среднего профессионального образования 36.02.01 Ветеринария 35.02.07 Механизация сельского хозяйства 35.02.06 Технология производства и переработки сельскохозяйственной продукции 23.02.03 Техническое обслуживание и ремонт автомобильного транспорта 38.02.01 Экономика и бухгалтерский учет (по отраслям) (очная форма обучения). - ФГБОУ ВО РГАТУ, 2020. - 67 с.

URL: <http://bibl.rgatu.ru/MarcWeb2>

МИНИСТЕРСТВО СЕЛЬСКОГО ХОЗЯЙСТВА РОССИЙСКОЙ ФЕДЕРАЦИИ
ФЕДЕРАЛЬНОЕ ГОСУДАРСТВЕННОЕ БЮДЖЕТНОЕ ОБРАЗОВАТЕЛЬНОЕ
УЧРЕЖДЕНИЕ ВЫСШЕГО ОБРАЗОВАНИЯ
«РЯЗАНСКИЙ ГОСУДАРСТВЕННЫЙ АГРОТЕХНОЛОГИЧЕСКИЙ
УНИВЕРСИТЕТ ИМЕНИ П.А. КОСТЫЧЕВА»



УТВЕРЖДАЮ:
Декан ФДП и СПО
А. С. Емельянова
« 16 » марта 2023 г.

МЕТОДИЧЕСКИЕ УКАЗАНИЯ К ПРАКТИЧЕСКИМ ЗАНЯТИЯМ

по дисциплине «История»

для студентов 2 курса

факультета дополнительного профессионального
и среднего профессионального образования

по специальности

38.02.01 Экономика и бухгалтерский учет (по отраслям)
(очная форма обучения)

Рязань, 2023

Методические указания по выполнению практических работ по учебной дисциплине «История» разработаны в соответствии с требованиями:

- Федерального государственного образовательного стандарта среднего профессионального образования (ФГОС СПО) по специальности 38.02.01 Экономика и бухгалтерский учет (по отраслям), утвержденного Приказом Минобрнауки России от 05.02.2018 № 69;
- Примерной основной образовательной программы по специальности среднего профессионального образования 38.02.01 Экономика и бухгалтерский учет (по отраслям), представленной Организацией разработчиком Федеральным учебно-методическим объединением в системе среднего профессионального образования по укрупненным группам профессий, специальностей 38.00.00 Экономика и управление

Разработчики:

Анисаров И.С., преподаватель ФДП и СПО

Методические указания одобрены на заседании предметно-цикловой комиссии дисциплин общего гуманитарного и социально-экономического цикла ФДП и СПО

Протокол №8 от «16» марта 2023 г.

Председатель предметно-цикловой комиссии дисциплин общего гуманитарного и со-

циально-экономического цикла ФДП и СПО



/Е.В.Цыбульская/

Методические рекомендации к практическим занятиям предназначены для студентов очной формы обучения ФДП и СПО по специальности 38.02.01 Экономика и бухгалтерский учет (по отраслям)

Структура и содержание практических работ:

Номер и название раздела дисциплины	Наименование практических работ	Трудоемкость (час.)	Умения, знания
Раздел 1. Послевоенное мирное урегулирование. Начало холодной войны.			
Тема 1.3 Страны «третьего мира»: крах колониализма и борьба против отсталости.	Крушение колониальных империй	2	ОК.2, ОК.3, ОК.5, ОК.6, ОК.9
Раздел 2. Основные социально-экономические и политические тенденции развития стран во второй половине XX века			
Тема 2.1 Крупнейшие страны мира. США.	США – великая сверхдержава	2	ОК.2, ОК.3, ОК.5, ОК.6, ОК.9
Тема 2.3 Развитие стран Восточной Европы во второй половине XX века	Образование СЭВ и ОВД.	2	ОК.2, ОК.3, ОК.5, ОК.6, ОК.9
Тема 2.7. Советская концепция «нового политического мышления».	Социально-экономические реформы эпохи перестройки. Распад СССР.	2	ОК.2, ОК.3, ОК.5, ОК.6, ОК.9
ИТОГО:		8	

Содержание практических работ

Практическое занятие №1.

Крушение колониальных империй

Цель практического занятия: сформировать у обучающихся представление о масштабах Второй мировой войны, о людских потерях стран-участниц войны, о потерях СССР, о решающем вкладе советских людей в победу в войне, о причинах победы СССР, итогах и уроках войны; обобщение и систематизация знаний учащихся с использованием ИКТ; студенты должны совершенствовать свои навыки работы с дополнительной литературой, составлять выступления, сравнивать, анализировать, обобщать, доказывать, делать выводы; на примере героического подвига народов Советского Союза в Великой Отечественной войне воспитывать патриотизм, развивать интерес к предмету.

Задачи для обучающихся: подготовка по вопросам практического занятия (заранее), во время занятия – написание конспекта, разбор и анализ предложенных преподавателем материалов, формирование выводов.

Для проведения занятия необходимы: карта, иллюстрации, портреты полководцев Великой Отечественной войны.

Задание: проработайте учебник § 20-24 О [2], конспект занятия и подготовьтесь к дискуссионному обсуждению ключевых вопросов практического занятия.

Перечень рассматриваемых вопросов на практическом занятии:

1. Каковы причины, характер и особенности Великой Отечественной войны? Какие точки зрения на эти проблемы вам известны?
2. Основные этапы Второй мировой и Великой Отечественной войны.
3. Роль СССР в победе во Второй мировой войны. Оценки советских и западных источников.
4. Победители: полководцы и солдаты Великой Отечественной.
5. Как бы вы охарактеризовали вклад союзников в достижение победы? Какие точки зрения на эту проблему вам известны?
6. Итоги и уроки Второй мировой и Великой Отечественной.
7. Наш край в годы войны.

Домашнее задание:

Работа с конспектами практического занятия

Практическое занятие №2.

США – великая сверхдержава

Цель практического занятия: проведение комплексного анализа политической ситуации в СССР и США после Второй Мировой Войны.

Задачи для обучающихся: подготовка по вопросам практического занятия (заранее), во время занятия – написание конспекта, разбор и анализ предложенных преподавателем материалов, формирование выводов.

Для проведения занятия необходимы: Раздаточный материал – статистические данные, распечатки статей по теме практического занятия.

Задание: Проработайте учебник §30 О [2], конспект занятия и подготовьтесь к дискуссионному обсуждению ключевых вопросов практического занятия.

Перечень рассматриваемых вопросов на практическом занятии:

1. Внешняя политика СССР в 1943-1953 гг.

(Антигитлеровская коалиция, договор о сотрудничестве с КНР, создание Коминформа, создание Совета Экономической Взаимопомощи, договор о взаимопомощи с КНР, деятельность наркомов иностранных дел СССР В.М. Молотова [на основе статьи В.А Никонова], А.Я Вышинского)

2. Внешняя политика США в 1945-53 гг

(Доктрина Изоляционизма, атомные бомбардировки Хиросимы и Нагасаки, роль США в становлении государства Израиль США и независимость Индонезии, план по восстановлению

Европейских держав, деятельность госсекретарей США Дж. Маршалла [на выдержки из его речей], Д. Аченса).

3. Нарастание противоречий между двумя сверхдержавами.

(СССР и США на Потсдамской конференции, создание Организации Объединённых Наций, Фултонская речь У. Черчилля - фактическое начало холодной войны, начало формирования биполярного мира)

4. Планы по дальнейшему развитию дипломатических курсов двух стран.

(Участие СССР и США в Корейской войне, разделение сфер влияния в Европе, деятельность Дж. Ф. Даллеса)

Домашнее задание:

Работа с конспектами практического занятия

Практическое занятие №3.

Образование СЭВ и ОВД.

Цель практического занятия: проведение комплексного исторического анализа и оценки событий, вошедших в историю под названием «Перестройка».

Задачи для обучающихся: подготовка по вопросам практического занятия (заранее), во время занятия – написание конспекта, разбор и анализ предложенных преподавателем материалов, формирование выводов.

Для проведения занятия необходимы: Учебник, раздаточный материал – статистические данные, распечатки статей по теме практического занятия.

Задание: *Проработайте учебник §40 О [2], конспект занятия и подготовьтесь к дискуссионному обсуждению ключевых вопросов практического занятия.*

Перечень рассматриваемых вопросов на практическом занятии:

1. Начальный этап «перестройки».

(Апрельский пленум 1985 г. [анализ материалов пленума], избрание М.С. Горбачёва Генеральным секретарём ЦК КПСС, провозглашение курса на «ускорение» и «гласность», признание недостатков советской системы, антиалкогольная кампания)

2. Реформы политической системы

(Демократический социализм, провозглашение политики «Нового мышления», январский пленум 1987 г., попытки борьбы с коррупцией, смена руководящего состава КПСС)

3. Экономические преобразования.

(Понятия «госприёмка», «хозрасчёт»; программа «Интенсификация-90», закон «Об индивидуальной трудовой деятельности», создание кооперативов)

4. Межэтнические противоречия в СССР (Ошская резня, Грузино-абхазский конфликт, Приднестровье, Чёрный январь в Ереване, «Поющая» революция в Литве [на основе копий периодических изданий])

Домашнее задание:

Работа с конспектом практического занятия.

Практическое занятие №4.

Социально-экономические реформы эпохи перестройки. Распад СССР.

Цель практического занятия: проведение комплексного анализа положения современной России в мире, оценить уровень интеграции России в мировое сообщество.

Задачи для обучающихся: подготовка по вопросам практического занятия (заранее), во время занятия – написание конспекта, разбор и анализ предложенных преподавателем материалов, формирование выводов.

Для проведения занятия необходимы: учебник, карта.

Задание: *Проработайте учебник §60 О [2], конспект занятия и подготовьтесь к дискуссионному обсуждению ключевых вопросов практического занятия.*

Перечень рассматриваемых вопросов на практическом занятии:

1. Россия и её место в современном мире.

(Россия – аспекты развития, политическая жизнь, дипломатия, властные структуры)

2. Проблема продвижения НАТО на восток.

(Расширение сфер влияния Североатлантического альянса, присоединение к НАТО стран бывшего социалистического лагеря, позиция руководства России и стран ближнего зарубежья по данному вопросу)

3. Вступление России в ВТО.

(История ВТО, общие положительные и отрицательные стороны подобной интеграции, переговоры России со странами-участницами ВТО, ВТО для России: зло или благо?)

4. Система ПРО – США и «перезагрузка» отношений сверхдержав.

(Развёртывание США системы ПРО, размещение ракетных комплексов в Европе, ответные меры России, Д.А. Медведев и Б. Обама – курс на «перезагрузку» отношений)

5. Обострение международной обстановки 2014-2015-е гг.

Домашнее задание:

Работа с конспектом практического занятия.

Критерии оценивания устного ответа на практическом занятии

Развернутый ответ студента должен представлять собой связное, логически последовательное сообщение на заданную тему, показывать его умение применять определения, правила в конкретных случаях.

Критерии оценивания:

- 1) полноту и правильность ответа;
- 2) степень осознанности, понимания изученного;
- 3) языковое оформление ответа.

Оценка «5» ставится, если:

1) студент полно излагает материал, дает правильное определение основных понятий;

2) обнаруживает понимание материала, может обосновать свои суждения, применить знания на практике, привести необходимые примеры не только из учебника, но и самостоятельно составленные;

3) излагает материал последовательно и правильно с точки зрения норм литературного языка.

«4» – студент дает ответ, удовлетворяющий тем же требованиям, что и для отметки «5», но допускает 1–2 ошибки, которые сам же исправляет, и 1–2 недочета в последовательности и языковом оформлении излагаемого.

«3» – студент обнаруживает знание и понимание основных положений данной темы, но:

1) излагает материал неполно и допускает неточности в определении понятий или формулировке правил;

2) не умеет достаточно глубоко и доказательно обосновать свои суждения и привести свои примеры;

3) излагает материал непоследовательно и допускает ошибки в языковом оформлении излагаемого.

Оценка «2» ставится, если студент обнаруживает незнание большей части соответствующего вопроса, допускает ошибки в формулировке определений и правил, искажающие их смысл, беспорядочно и неуверенно излагает материал. Оценка «2» отмечает такие недостатки в подготовке, которые являются серьезным препятствием к успешному овладению последующим материалом.

Список литературы для подготовки к практическим занятиям:

Основная литература:

1. Артемов, В.В. История: учебник для студентов учреждений сред. проф. образования / В.В. Артемов, Ю.Н. Лубченков. - 20-е изд., перераб. и доп. - Москва: Академия, 2021. - 448 с. – URL: <https://academia-moscow.ru/catalogue/5390/553669/>
2. История новейшего времени : учебник и практикум для среднего профессионального образования / под редакцией В. Л. Хейфеца. — Москва : Издательство Юрайт, 2022. — 345 с. — (Профессиональное образование). — ISBN 978-5-534-09887-7. — Текст : электронный // Образовательная платформа Юрайт [сайт]. — URL: <https://urait.ru/bcode/495045> (дата обращения: 04.05.2022).
3. Кириллов, В. В. История России в 2 ч. Часть 1. До XX века : учебник для среднего профессионального образования / В. В. Кириллов. — 8-е изд., перераб. и доп. — Москва : Издательство Юрайт, 2022. — 352 с. — (Профессиональное образование). — ISBN 978-5-534-08565-5. — Текст : электронный // Образовательная платформа Юрайт [сайт]. — URL: <https://urait.ru/bcode/491578> (дата обращения: 04.05.2022).
4. Кириллов, В. В. История России в 2 ч. Часть 2. XX век — начало XXI века : учебник для среднего профессионального образования / В. В. Кириллов. — 8-е изд., перераб. и доп. — Москва : Издательство Юрайт, 2022. — 257 с. — (Профессиональное образование). — ISBN 978-5-534-08561-7. — Текст : электронный // Образовательная платформа Юрайт [сайт]. — URL: <https://urait.ru/bcode/491579> (дата обращения: 04.05.2022).
5. Пленков, О. Ю. История новейшего времени для колледжей : учебное пособие для среднего профессионального образования / О. Ю. Пленков. — 2-е изд., испр. и доп. — Москва : Издательство Юрайт, 2022. — 368 с. — (Профессиональное образование). — ISBN 978-5-534-11113-2. — Текст : электронный // Образовательная платформа Юрайт [сайт]. — URL: <https://urait.ru/bcode/494771> (дата обращения: 04.05.2022).

3.2.3. Дополнительные источники

1. История России в 2 ч.: Часть 1. 1914 - 1941: учебник для среднего профессионального образования / М. В. Ходяков [и др.]; под редакцией М. В. Ходякова. - 8-е изд., перераб. и доп. - М.: Издательство Юрайт, 2019. - 270 с. - (Профессиональное образование). - ISBN 978-5-534-04767-7. - Текст: электронный // ЭБС Юрайт [сайт]. - URL: <https://urait.ru/index.php/bcode/436505>
2. История России в 2 ч.: Часть 2. 1941 - 2015: учебник для среднего профессионального образования / М. В. Ходяков [и др.]; под редакцией М. В. Ходякова. - 8-е изд., перераб. и доп. - М.: Издательство Юрайт, 2018. - 300 с. - (Профессиональное образование). - ISBN 978-5-534-04769-1. - Текст: электронный // ЭБС Юрайт [сайт]. - URL: <https://urait.ru/bcode/420959>
3. История. (СПО). Учебник. / Самыгин С.И., Самыгин П.С., Шевелев В.Н. – М.: КноРус, 2021. - 306 с. 1. Некрасова М. Б. История России: учебник и практикум для среднего профессионального образования / М. Б. Некрасова. - 5-е изд., перераб. и доп. – М.: Издательство Юрайт, 2020. - 363 с. - (Профессиональное образование). - ISBN 978-5-534-05027-1. - Текст: электронный // ЭБС Юрайт [сайт]. - URL: <https://urait.ru/bcode/469466>
4. Князев, Е. А. История России. Вторая половина XIX - начало XX века: учебник для среднего профессионального образования / Е. А. Князев. - 2-е изд., испр. и доп. – М.: Издательство Юрайт, 2020. - 296 с. - (Профессиональное образование). - ISBN 978-5-534-12282-4. - Текст: электронный // ЭБС Юрайт [сайт]. - URL: <https://urait.ru/bcode/456186>
5. Некрасова, М. Б. История России: учебник и практикум для среднего профессионального образования / М. Б. Некрасова. - 5-е изд., перераб. и доп. – М.: Издательство Юрайт, 2020. - 363 с. - (Профессиональное образование). - ISBN 978-5-534-05027-1. - Текст: электронный // ЭБС Юрайт [сайт]. - URL: <https://urait.ru/bcode/469466>

Интернет-ресурсы :

1. [http:// www. history.ru](http://www.history.ru)- Мультимедийный учебник
2. <http://www.historyru.com> -История государства Российского в документах и фактах
3. Пленков, О. Ю. Новейшая история [Электронный ресурс] : учебник для СПО / О. Ю. Пленков. - М. : Юрайт, 2017. — 399 с. -<https://www.biblio-online.ru/viewer/67F5BE1C-7181-4E2A-B229-0CC75363E50F#page/1>
4. Федеральный портал История России [Электронный ресурс]. URL: <http://histrf.ru>

Учебно-методические издания:

Методические рекомендации по самостоятельной работе[Электронный ресурс]/ Анисаров И.С.- Рязань: РГАТУ, 2020- ЭБ «РГАТУ»

Методические указания к практическим занятиям

[Электронный ресурс]/ Анисаров И.С. - Рязань: РГАТУ, 2020- ЭБ «РГАТУ»

Лист о внесении изменений в УМК учебных дисциплин и профессиональных модулей

В соответствии с приказом № 796 «О внесении изменений в федеральные государственные образовательные стандарты среднего профессионального образования» **внести изменения** в УМК учебных дисциплин и профессиональных модулей по специальности среднего специального профессионального образования 38.02.01 Экономика и бухгалтерский учет (по отраслям).

Изложить в следующей редакции:

ОК 01. Выбирать способы решения задач профессиональной деятельности применительно к различным контекстам;

ОК 02. Использовать современные средства поиска, анализа и интерпретации информации и информационные технологии для выполнения задач профессиональной деятельности;

ОК 03. Планировать и реализовывать собственное профессиональное и личностное развитие, предпринимательскую деятельность в профессиональной сфере, использовать знания по финансовой грамотности в различных жизненных ситуациях;

ОК 04. Эффективно взаимодействовать и работать в коллективе и команде;

ОК 05. Осуществлять устную и письменную коммуникацию на государственном языке Российской Федерации с учетом особенностей социального и культурного контекста;

ОК 06. Проявлять гражданско-патриотическую позицию, демонстрировать осознанное поведение на основе традиционных общечеловеческих ценностей, в том числе с учетом гармонизации международных и межрелигиозных отношений, применять стандарты антикоррупционного поведения;

ОК 07. Содействовать сохранению окружающей среды, ресурсосбережению, применять знания об изменении климата, принципы бережливого производства, эффективно действовать в чрезвычайных ситуациях;

ОК 08. Использовать средства физической культуры для сохранения и укрепления здоровья в процессе профессиональной деятельности и поддержания необходимого уровня физической подготовленности;

ОК 09. Пользоваться профессиональной документацией на государственном и иностранном языках.

Изменения в УМК учебных дисциплин и профессиональных модулей утверждены на заседании методического совета ФДП и СПО «19» октября 2022 г. (протокол № 02).

МИНИСТЕРСТВО СЕЛЬСКОГО ХОЗЯЙСТВА РОССИЙСКОЙ ФЕДЕРАЦИИ
ФЕДЕРАЛЬНОЕ ГОСУДАРСТВЕННОЕ БЮДЖЕТНОЕ ОБРАЗОВАТЕЛЬНОЕ
УЧРЕЖДЕНИЕ ВЫСШЕГО ОБРАЗОВАНИЯ
«РЯЗАНСКИЙ ГОСУДАРСТВЕННЫЙ АГРОТЕХНОЛОГИЧЕСКИЙ УНИВЕРСИТЕТ
ИМЕНИ П.А.КОСТЫЧЕВА»

УТВЕРЖДАЮ:
Декан ФДП и СПО



А.С. Емельянова
«16» марта 2023г

Факультет дополнительного профессионального
и среднего профессионального образования

**МЕТОДИЧЕСКИЕ УКАЗАНИЯ
К ПРАКТИЧЕСКИМ ЗАНЯТИЯМ**

По дисциплине
«НАЛОГИ И НАЛОГООБЛОЖЕНИЕ»

для студентов 2 курса ФДП и СПО
по специальности
38.02.01 Экономика и бухгалтерский учет (по отраслям)

(очная форма обучения)

Рязань, 2023

Методические указания к практическим занятиям составлены с учетом требований Федерального государственного образовательного стандарта (далее – ФГОС), утвержденного 05.02.2018 г. приказом Министерства образования и науки РФ за №69 по специальности среднего профессионального образования (далее – СПО) 38.02.01 «Экономика и бухгалтерский учет (по отраслям)»

Разработчик:

Провоторова И.В., преподаватель кафедры бухгалтерского учета, анализа и аудита

Методические рекомендации для самостоятельной работы одобрены предметно-цикловой комиссией экономических дисциплин ФДПиСПО

«16» марта 2023 г., протокол №8.

Председатель предметно-цикловой комиссии



Е.В. Стишкова

СОДЕРЖАНИЕ

	Стр.
Структура и содержание практических работ	4
РАЗДЕЛ 1. ОСНОВЫ НАЛОГООБЛОЖЕНИЯ	6
Тема 1. Законодательство РФ о налогах и сборах	6
Задание 1. Вопросы для обсуждения	6
Тема 2. Налоговая система РФ, принципы её построения	6
Задание 1. Вопросы для обсуждения	6
Тема 3. Система налогов и сборов в РФ	6
Задание 1. Вопросы для обсуждения	6
РАЗДЕЛ 2. МЕСТНЫЕ НАЛОГИ И СБОРЫ И ИХ РОЛЬ В МЕСТНОМ САМОУПРАВЛЕНИИ	6
Тема 4. Местные налоги и сборы и их роль в местном самоуправлении	6
Задание 1. Вопросы для обсуждения	7
Задание 2. Практическое занятие	7
РАЗДЕЛ 3. РЕГИОНАЛЬНЫЕ НАЛОГИ И СПЕЦИФИКА ИХ РАСЧЕТОВ	8
Тема 5. Региональные налоги	8
Задание 1. Вопросы для обсуждения	89
Задание 2. Практическое занятие	10
РАЗДЕЛ 4. ФЕДЕРАЛЬНЫЕ НАЛОГИ И СБОРЫ	10
Тема 6. Федеральные налоги и сборы	10
1. Налог на добавленную стоимость.	10
Задание 1. Вопросы для обсуждения	10
Задание 2. Практическое занятие	10
2. Акцизы.	11
Задание 1. Вопросы для обсуждения	11
Задание 2. Практическое занятие	12
3. Налог на доходы физических лиц	13
Задание 1. Вопросы для обсуждения	13
Задание 2. Практическое занятие	13
4. Налог на прибыль организаций	15
Задание 1. Вопросы для обсуждения	15
Задание 2. Практическое занятие	15
5. Платежи за пользование природными ресурсами	17
Задание 1. Вопросы для обсуждения	17
Задание 2. Практическое занятие	18
6. Государственное пошлина	19
Задание 1. Вопросы для обсуждения	19
Задание 2. Практическое занятие	19
Тема 7. Специальные налоговые режимы	20
Задание 1. Вопросы для обсуждения	20
Задание 2. Практическое занятие	20
РАЗДЕЛ 5. НАЛОГОВЫЙ КОНТРОЛЬ ЗА СОБЛЮДЕНИЕМ ЗАКОНОДАТЕЛЬСТВА И ОТВЕТСТВЕННОСТЬ СТОРОН ЗА НАЛОГОВЫЕ ПРАВОНАРУШЕНИЯ	21
Тема 8. Налоговый контроль за соблюдением законодательства и ответственность сторон за налоговые правонарушения	21
Задание 1. Вопросы для обсуждения	22

Структура и содержание практических работ:

Номер и название раздела дисциплины	Содержание практических работ	Трудо-ем-кость (час.)	Компетенции ОК,ПК
Тема 1. Основы налогового обложения	Система законодательства РФ в аналогах и сборах Действие актов законодательства в аналогах и сборах Участники отношений, регулируемых законодательством в аналогах и сборах	-	ОК01-09; ПК3.1 – 3.4; ЛР 1-4, 6-7, 13-15
Тема 2. Государственное регулирование налоговых правоотношений	Понятие налоговой системы. Принципы построения налоговой системы, её структура Права и обязанности субъектов налоговой системы	-	ОК01-09; ПК3.1 – 3.4; ЛР 1-4, 6-7, 13-15
Тема 3. Способы обеспечения исполнения обязанности по уплате налогов и сборов в соответствии с нормами налогового законодательства	Экономическая сущность и функции налогов и сборов Система налогов и сборов Классификация налогов и сборов Общие условия установления налогов и сборов	4	ОК01-09; ПК3.1 – 3.4; ЛР 1-4, 6-7, 13-15
Тема 4. Налоговый контроль	Виды налогового контроля и порядок его проведения Оформление материалов налоговой проверки Порядок обжалования действий налоговых органов Общие положения об ответственности за совершение налоговых правоотношений Виды налоговых правонарушений и ответственность за их совершение	-	ОК01-09; ПК3.1 – 3.4; ЛР 1-4, 6-7, 13-15
Тема 5. Порядок принудительного исполнения обязанности по уплате налогов и сборов	Налоговая ответственность. Налоговое правонарушение. Порядок применения мер государственного принудительного воздействия к налогоплательщикам, нарушившим нормы законодательства о налогах и сборах.	2	ОК01-09; ПК3.1 – 3.4; ЛР 1-4, 6-7, 13-15
Тема 6. Экономическая сущность налогов, сборов и страховых взносов, взимаемых в Российской Федерации	Роль местных налогов в осуществлении местного самоуправления Земельный налог Налог на имущество физических лиц	6	ОК01-09; ПК3.1 – 3.4; ЛР 1-4, 6-7, 13-15

Местные налоги и			
------------------	--	--	--

сборы и их роль вместном самоуправлении			
Региональные налоги	Транспортныйналог Налог на имущество организацийНалогнаигорный бизнес	2	
Федеральные налоги	НалогнадобавленнуюстоимостьА кцизы Налог на доходы физических лицНалогнаприбыльорганизаций Сборызапользованиеобъектамиживотногомир а и водных биологических ресурсовВодныйналог Государственнаяпошлина Налогнадобычуполезных ископаемых	2	
Специальныеналог овыережимы	Система налогообложения длясельскохозяйственныхтов аропроизводителей(единый сельскохозяйственный налог)Упрощенная система налогообложенияСистеманалогообложениявв идеединогоналоганавмененныйдоходдляотде льных видовдеятельности	2	
	Всего:	12	

Задания для практических занятий

РАЗДЕЛ 1. ОСНОВЫ НАЛОГООБЛОЖЕНИЯ

Тема 1. Законодательство РФ о налогах и сборах

Вопросы для обсуждения

1. Основы налогового законодательства.
2. Особенности законодательного установления налогов и сборов.
3. Действие актов налогового законодательства во времени.
4. Порядок внесения изменений в налоговое законодательство.
5. Состав законодательства о налогах и сборах, кодификация законодательства.
6. Характеристика международных соглашений по налоговым вопросам. Те

ма 2. Налоговая система РФ, принципы её построения.

Вопросы для обсуждения

1. Система налогов и сборов в РФ.
2. Совокупность участников налоговых отношений.
3. Законодательство о налогах и сборах.
4. Права и обязанности налоговых органов.
5. Права и обязанности налогоплательщиков и плательщиков

сборов. Тема 3. Система налогов и сборов в РФ.

Вопросы для обсуждения

1. Система налогов и сборов в РФ.
2. Федеральные, региональные и местные налоги и сборы.
3. Классификация налогов по объектам взимания, по функциональному принципу, по способу изъятия, по времени внесения.

РАЗДЕЛ 2. МЕСТНЫЕ НАЛОГИ И СБОРЫ И ИХ РОЛЬ В МЕСТНОМ САМОУПРАВЛЕНИИ

Тема 4. Местные налоги и сборы и их роль в местном самоуправлении

Вопросы для обсуждения.

1. Земельный налог, объекты обложения, плательщики, ставки, льготы. Роль земельного налога для эффективного использования земли. Порядок и сроки уплаты земельного налога.
2. Налог на имущество физических лиц, его общая характеристика. Налог на строения, помещения и сооружения, объект обложения, исчисление налоговой базы, ставки налога.

Земельный налог устанавливается гл. 31 НК РФ и нормативными правовыми актами представительных органов муниципальных образований, вводится в действие и прекращает действовать в соответствии с НК РФ и нормативными правовыми актами представительных органов муниципальных образований и обязательен к уплате на территории этих муниципальных образований.

Налогоплательщиками налога признаются организации и физические лица, обладающие земельными участками, признаваемыми объектом налогообложения, на праве собственности, праве постоянного (бессрочного) пользования или праве пожизненного наследуемого владения, если иное не установлено настоящим пунктом.

Объектом налогообложения признаются земельные участки, расположенные в пределах муниципального образования, на территории которого введен налог.

Налог на имущество физических лиц установлен Федеральным Законом от декабря 1991 года, с последующими изменениями и дополнениями.

Плательщиками налога на имущество физических лиц (далее - налоги) признаются физические лица - собственники имущества, признаваемого объектом налогообложения.

Объектами налога обложения признаются следующие виды имущества:

- 1) жилой дом;
- 2) квартира;
- 3) комната;
- 4) дача;
- 5) гараж;
- 6) иностранное строение, помещение и сооружение;
- 7) доля в праве общей собственности на имущество.

Практическое занятие.

В результате изучения Местных налогов студент должен:

Знать: порядок формирования налоговой базы;

порядок расчета суммы налога и авансовых платежей в бюджет.

Уметь: рассчитывать сумму налога и авансового платежа, подлежащих уплате в бюджет.

Владеть: навыками расчета суммы налога и авансовых платежей.

Задача 1.

Организация владеет земельным участком. Его кадастровая стоимость на 1 января года, являющегося налоговым периодом, составляет 1200000 руб. Налоговая ставка – 1,5 %.

Определить земельный налог, который должна уплатить организация за налоговый период в бюджет.

Задача 2.

Кадастровая стоимость земельного участка, приобретенного организацией 12 марта, составляет 800000 руб. Кроме того, у индивидуального предпринимателя арендован земельный участок (кадастровая стоимость 300000 руб.). Земельные участки расположены на территории муниципалитета, установившего налоговую ставку 1,2 %.

Определите земельный налог, который должна уплатить организация за налоговый период в бюджет.

Задача 3.

Налогоплательщик является резидентом особой экономической зоны с 1 марта. Кадастровая стоимость земельного участка составляет 950000 руб., при этом $\frac{1}{2}$ площади земельного участка сдается в аренду магазину. В муниципальном образовании установлены максимальные налоговые ставки

Определите земельный налог, который должен уплатить налогоплательщик в бюджет за налоговый период.

Задача 4.

Физическое лицо является собственником квартиры (ее рыночная стоимость составляет 1900000 руб., инвентаризационная стоимость – 600000 руб.). С 1 марта налогового периода право собственности перешло к его родственнику. Налоговая ставка установлена в размере 2 %.

Определите налог на имущество физических лиц за налоговый период.

Задача 5.

Муж и жена имеют в совместной собственности квартиру. Мужу в мае назначена пенсия по возрасту. Стоимость имущества по оценке БТИ – 1200000 руб., налоговая ставка – 2 %.

Определите налог на имущество физических лиц за налоговый период.

Задача 6.

Гражданин, являющийся инвалидом II группы, имеет в собственности квартиру стоимостью 100000 руб., садовый домик стоимостью 70000 руб. и 12000 руб. во вкладе в банке. Налоговая ставка установлена на уровне 0,1 %.

Определите налог на имущество физических лиц за налоговый период.

РАЗДЕЛ 13: РЕГИОНАЛЬНЫЕ НАЛОГИ И СПЕЦИФИКА ИХ РАСЧЕТОВ

Тема 5. Региональные налоги

Вопросы для обсуждения.

1. Транспортный налог, его значение, перспективы развития. Налогоплательщики, объекты налогообложения. Налоговая база и налоговые ставки. Порядок исчисления, порядки сроки уплаты налога.
2. Налог на имущество организаций, его значение, перспективы развития. Плательщики налога, объекты налогообложения. Методика расчета среднегодовой стоимости имущества организаций. Ставки, льготы, порядок исчисления и уплаты в бюджет.

Транспортный налог взимается в соответствии с положениями гл. 28 НК РФ.

Транспортный налог устанавливается НК РФ и законами субъектов Российской Федерации о налоге, вводится в действие в соответствии с НК РФ законами субъектов Российской Федерации о налоге и обязателен к уплате на территории соответствующего субъекта Российской Федерации.

Налогоплательщиками налога признаются лица, на которых в соответствии с законодательством Российской Федерации зарегистрированы транспортные средства.

Объектом налогообложения признаются автомобили, мотоциклы, мотороллеры, автобусы и другие самоходные машины и механизмы на пневматическом и гусеничном ходу, самолеты, вертолеты, теплоходы, яхты, парусные суда, катера, снегоходы, мотосани, моторные лодки, гидроциклы, несамоходные (буксируемые суда) и другие водные и воздушные транспортные средства (далее в настоящей главе - транспортные средства), зарегистрированные в установленном порядке в соответствии с законодательством Российской Федерации.

Налог на игорный бизнес взимается в соответствии с положениями гл. 29 НК РФ.

Налогоплательщиками налога на игорный бизнес признаются организации, осуществляющие предпринимательскую деятельность в сфере игорного бизнеса.

Объектами налогообложения признаются:

- 1) игровой стол;
- 2) игровой автомат;
- 3) процессинговый центр тотализатора;
- 4) процессинговый центр букмекерской конторы;
- 5) пункт приема ставок тотализатора;
- 6) пункт приема ставок букмекерской конторы.

Налог на имущество организаций взимается в соответствии с положениями гл. 30 НК РФ.

Налогоплательщиками налога на имущество организаций признаются организации, имеющие имущество, признаваемое объектом налогообложения.

Объектами налогообложения для российских организаций признается движимое и недвижимое имущество, учитываемое на балансе в качестве объектов основных средств в порядке, установленном для ведения бухгалтерского учета.

Объектами налогообложения для иностранных организаций, осуществляющих деятельность в Российской Федерации через постоянные представительства, признается движимое и недвижимое имущество, относящееся к объектам основных средств, имущество, полученное по концессионному соглашению.

Практическое занятие.

В результате изучения Региональных налогов студент должен:

Знать: порядок формирования налоговой базы;

порядок расчета суммы налога и авансовых платежей в бюджет.

Уметь: рассчитывать сумму налога и авансового платежа, подлежащих уплате в бюджет.

Владеть: навыками расчета суммы налога и авансовых платежей. Задача 1.

Остаточная стоимость основных средств организации составила (тыс. руб.): на 01.01 – 5200; на 01.02 – 5400; на 01.03 – 5500; на 01.04 – 4400; на 01.05 – 5300; на 01.06 – 5200; на 01.07 – 5400; на 01.08 – 5000; на 01.09 – 4800; на 01.10 – 4700; на 01.11 – 4600; на 01.12 – 4500; на 31.12 – 4400.

Необходимо определить налоговую базу для расчета авансовых платежей и суммы налога на имущество организаций за год.

Задача 2.

Средняя (среднегодовая) стоимость налогооблагаемого имущества организации составила (тыс. руб.): за I квартал – 2650; за полугодие – 2400; за девять месяцев – 2700; за год – 2500. Ставка налога 2 %.

Необходимо рассчитать сумму авансовых платежей по налогу на имущество организации и сумму налога к уплате в бюджет за налоговый период.

Задача 3.

Организация создана 10 марта, стоимость основных средств на дату их постановки на учет – 500 000 руб., сумма амортизации по бухгалтерскому учету – 41 000 руб., по налоговому учету –

5000 руб. в месяц. 30 марта было приобретено оборудование стоимостью 100 000 руб., сумма амортизации по бухгалтерскому учету – 1400 руб., по налоговому учету – 1500 руб. в месяц.

Необходимо рассчитать налоговую базу по налогу на имущество организаций за полугодие.

Задача 4.

Организация имеет в собственности основные средства, являющиеся объектом налогообложения по налогу на имущество организаций: здание цеха и промышленное оборудование. Первоначальная стоимость основных средств организации на 01.01 составляет 45 000 000 руб., остаточная стоимость на 01.01 составила 31 500 000 руб., сумма амортизации по бухгалтерскому учету – 18 750 руб., по налоговому учету – 20 500 руб. в месяц.

Необходимо рассчитать авансовые платежи организации по налогу на имущество организаций в течение года и сумму налога по итогам года, если ставка налога в регионе равна 2,2 %.

Задача 5.

Иностранная организация не осуществляет свою деятельность через постоянно представительство, но имеет следующее имущество на территории РФ: здание и инвентаризационной стоимостью 30 000 000 руб., приобретенное 19 апреля текущего налогового периода, транспортное средство стоимостью 1 200 000 со сроком полезного использования семь лет, приобретенное 12 января текущего налогового периода.

Необходимо рассчитать авансовые платежи и сумму налога на имущество организаций к уплате в бюджет, если ставка налога на территории региона для иностранных организаций установлена в размере 2 %.

Задача 6.

Организация имеет на балансе два легковых автомобиля. Первый автомобиль имеет двигатель мощностью 135 л.с., второй – 95 л.с. В августе месяца организация продала второй автомобиль. В регионе установлены ставки налога, все семь раз превышающие ставки, установленные НК РФ.

Определите сумму транспортного налога за налоговый период.

Задача 7.

Организация имеет на балансе автомобиль (мощность двигателя – 145 л.с.), второй (мощность двигателя – 195 л.с.) взят в аренду на три года. В декабре приобретен грузовой

автомобиль (мощность двигателя – 155 л.с.) в регионе установлены ставки налога, равные ставкам, установленным НК РФ.

Определите сумму транспортного налога за аналоговый период.

Задача 8.

Налогоплательщик регистрирует 10 марта два игровых стола, первый имеет два игровых поля, второй – четыре игровых поля, 24 марта – один игровой стол, имеющий одно игровое поле. Установлены максимальные налоговые ставки.

Определите налог на игорный бизнес за аналоговый период.

Задача 9.

Налогоплательщик зарегистрировал 15 игровых автоматов, при этом 10 из них сданы в аренду. Применяются максимальные налоговые ставки.

Определите налог на игорный бизнес за аналоговый период.

РАЗДЕЛ 4. ФЕДЕРАЛЬНЫЕ НАЛОГИ И СБОРЫ

Тема 6. Федеральные налоги и сборы

Налог на добавленную стоимость.

Вопросы для обсуждения.

1. Экономическое содержание и особенности НДС.
2. Плательщики и объекты обложения НДС.
3. Исчисления налога облагаемого оборота.
4. Льготы по НДС.
5. Ставки НДС.
6. Исчисления суммы налога, налоговые вычеты.
7. Счет-фактура как основание для расчетов по НДС.
8. Порядок расчетов по НДС.

Налог на добавленную стоимость регулируется гл. 21 НК РФ.

Плательщиками признаются: организации, индивидуальные предприниматели, лица, признаваемые налогоплательщиками в связи с перемещением товаров через таможенную границу, определяемые в соответствии с таможенным законодательством Таможенного союза и законодательством РФ.

Объектом налогообложения признаются: реализация товаров (работ, услуг) по территории РФ; передача товаров (выполнения работ, услуг) для собственных нужд, расходы на которые не принимаются как вычеты при исчислении налога на доходы организации; выполнение строительно-монтажных работ.

Практическое занятие.

В результате изучения НДС студент должен:

Знать: порядок формирования налоговой базы;

порядок расчета налога и сумм налога, подлежащих уплате в бюджет; порядок и сроки уплаты налогов в бюджет.

Уметь: рассчитать налоговую базу по налогу в различных условиях реализации товаров, работ, услуг;

определять разными способами сумму созданной добавочной стоимости; рассчитывать конкретную сумму налога, подлежащую уплате в бюджет;

определять порядок уплаты налогоплательщиком авансовых платежей по налогу.

Владеть: методикой применения основных элементов

налога; основными технологиями исчисления

налога; методикой расчета налоговой базы;

основными технологиями исчисления суммы налога.

Задача 1.

Выручка от реализации товаров (без учета НДС) оптовой торговой организации составила:

- 1) по товарам, облагаемым по ставке 18% – 180000 руб.;
 - 2) по товарам, облагаемым по ставке 10% – 175000 руб.
- Покупная стоимость товаров (без учета НДС):
- 1) по товарам, облагаемым по ставке 18% – 150000 руб.;
 - 2) по товарам, облагаемым по ставке 10% – 160000 руб.

Услуги сторонних организаций, отнесенные на издержки обращения (включая НДС) – 8000 руб.

Необходимо определить сумму НДС, подлежащую перечислению в бюджет.

Задача 2.

Организация заключила с департаментом государственного муниципального имущества в городе договор на аренду помещения на следующий год. По условиям договора ежемесячная сумма арендной платы составляет 8000 руб. с учетом НДС. В декабре организация заплатила арендную плату целиком за весь следующий год.

Необходимо определить сумму НДС за декабрь и сумму арендной платы, которую следует перечислить департаменту.

Задача 3.

Организация производит мебель и является плательщиком НДС. В налоговом периоде было реализовано 750 шкафов по цене 12500 руб. (цена без НДС) при себестоимости изготовления 10200 руб. (в том числе НДС по ставке 18%). Кроме реализации продукции оптовому покупателю, организация 10 шкафов передала подшефной школе, 30 шкафов было передано по себестоимости в качестве натуральной оплаты труда сотрудникам.

Необходимо определить сумму НДС, подлежащую уплате в бюджет.

Задача 4.

За первый квартал организация реализовала товаров на сумму 3540000 руб. и получила авансовый платеж в счет предстоящих поставок товаров в сумме 870000 руб.

Сумма аналога, предъявленная организацией поставщикам при приобретении товаров и услуг за квартал составила 455000 руб.

Сумма аналога, исчисленная и уплаченная в бюджет в предшествующем квартале с суммой НДС в счет оплаты предстоящих поставок, составила 123000 руб.

Сумма аналога, уплаченная организацией в качестве налогового агента, в первом квартале составила 24000 руб.

Необходимо определить сумму НДС, начисленную к уплате в бюджет за первый квартал.

Задача 5.

Организация закупила 20 единиц товара в январе месяце на сумму 1180000 руб. (с учетом НДС по ставке 18%). Товар принят, оплачен, получены счета-фактуры. Суммы НДС, уплаченные поставщикам, приняты к вычету в этом месяце.

В феврале 5 единиц товара продано за 354000 руб. (в том числе НДС – 54000 руб.), 12 единиц товара передано в уставный фонд другой организации, 3 единицы внесено в качестве вкладов совместную деятельность.

Необходимо рассчитать НДС, подлежащий уплате в данном налоговом периоде.

Задача 6.

Организация осуществляет деятельность в сфере капитального строительства. В первом квартале организация выполнила работы на сумму 2006000 руб. (в том числе НДС – 306000 руб.).

От заказчика поступило 1500000 руб., в том числе авансовый платеж на сумму 600000 руб.

За этот же период организация получила материалы на сумму 720000 руб. (с учетом НДС), при этом заплатила материалы на сумму 180000 руб. (с учетом НДС).

С). Организация приняла от подрядной организации работы на сумму 590000 руб. (с учетом НДС).

В декабре прошлого года организация приняла подрядные работы на сумму 354000 руб. (с учетом НДС).

Необходимо определить сумму НДС, подлежащую уплате в бюджет за первый квартал.

Акцизы.

Вопросы для обсуждения.

1. Экономическое содержание акцизов, особенности применения.
2. Плательщики и объекты обложения.
3. Налогооблагаемая база, льготы.
4. Ставки акцизов.
5. Исчисление сумм платежей по акцизам, налоговые вычеты.
6. Порядок расчетов по акцизам с бюджетом.

Основным нормативным документом по исчислению акцизов и расчетам по ним является гл. 22 НК РФ.

Плательщиками акцизов являются организации; индивидуальные предприниматели; лица, признаваемые налогоплательщиками в связи с перемещением товаров через таможенную границу РФ.

Объектами обложения признаются следующие операции: реализация на территории РФ лицами произведенных ими подакцизных товаров; передача на территории РФ лицами произведенных ими подакцизных товаров для собственных нужд; ввоз подакцизных товаров на таможенную территорию РФ и ряд других операций.

Практическое занятие.

В результате изучения Акцизов студент должен:

Знать: порядок формирования налоговой базы;

порядок расчета налога и сумм налога, подлежащих уплате в бюджет; порядок и сроки уплаты налогов в бюджет.

Уметь: рассчитать налоговую базу по налогу в различных условиях реализации товаров, работ, услуг;

рассчитывать конкретную сумму налога, подлежащую уплате в бюджет; определять порядок уплаты налога плательщиком платежей по налогу.

Владеть: методикой применения основных элементов налога; основными технологиями исчисления налога; методикой расчета налоговой базы; основными технологиями исчисления сумм налога.

Задача 1.

Ликероводочный завод за налоговый период произвел и реализовал торговую сеть:

Водку «Журавушка» крепостью 40 % – 50000 бутылок по 0,5 л; Ликер «Кофейный» крепостью 23 % – 10000 бутылок по 0,5 л; Вина натуральные – 100000 бутылок по 0,7 л.

Необходимо определить сумму акциза, подлежащую перечислению в бюджет за налоговый период.

Задача 2.

Организация за налоговый период произвела и реализовала игристые вина: 1 ноября – 1000 бутылок по 0,75 л;

2ноября – 2000бутылок по0,75л;
15ноября – 3000бутылок по0,75л.
10ноябряорганизацияпроводиларекламнуюакциювмагазине,длячегонадегустациюпер
едала40 бутылок вина.
Необходимоопределитьсуммуакциза,подлежащуюперечислениювбюджет.

Налогнадоходыфизическихлиц.

Вопросыдляобсуждения.

1. Содержаниеиособенностиналоганадоходыфизическихлиц.
2. Плательщикииобъектыобложения.
3. Налогооблагаемаябаза.
4. Налоговыевычетыи ставканалога.
5. Порядокрасчетовпо налогунадоходыфизическихлицналоговымиагентами.
6. Порядокрасчетовплательщиками,осуществляющимиуплатуналогасамостоятельно(по декларации).

Налогнадоходыфизическихлицвзимаетсявсоответствииисположениямигл.23НКРФ.

Налогоплательщиками налога на доходы физических лиц признаются физическиелица, являющиеся резидентами РФ, а также физические лица, получающие доходы отисточников,расположенныхвРФ,неявляющиесяналоговымирезидентамиРФ.

Объектомналогообложениядляналоговыхрезидентовявляетсядоход,полученныйоти сточниковкаквРФ,такизарубежом,адлянерезидентов–отисточников тольков РФ.Учитываютсявсе доходы налогоплательщика,полученные имкаквденежной,такивнатуральной формах,атакжеввидематериальнойвыгоды.

Практическоезанятие.

ВрезультатеизученияНДФЛстудентдолжен:

Знать:порядокформированияналоговойбазы;

порядок расчета налога и сумм налога, подлежащих уплате в бюджет;порядоки срокиуплаты налоговвбюджет.

Уметь:рассчитатьналоговуюбазупоналогу;

устанавливатьвозможностьпримененияконкретнойставкиналога;

делать расчеты по наиболее сложным элементам доходов, увеличивающих иуменьшающих налоговую базу, в том числе размер материальной выгоды и суммналоговыхвычетов;

рассчитыватьконкретнуюсуммуналога, подлежащуюуплатевбюджет.

Владеть: методикой применения основных элементов

налога;основными технологиями исчисления

налога;методикойрасчетаналоговой базы;

основнымитехнологиямиисчислениясуммналога.

Задача1.

Работнику предприятия, имеющему одного ребенка в возрасте до 18 лет, в январеначислена заработная плата 20000 руб. и премия 4000 руб., в феврале – заработная плата20000руб.

НеобходимоисчислятьсуммуНДФЛ,подлежащуюуплатевянвареифевралетекущегог ода.

Задача2.

Гражданин Петров П.П. заключил 28 августа 2010 года договор с государственным университетом на обучение своей 18-летней дочери в этом образовательном учреждении на очном отделении в течение пяти лет. Университет имеет лицензию на образовательную деятельность и государственную аккредитацию. В соглашении о финансировании

договора предусмотрено, что оплата за обучение производится самой обучающейся или родителями.

В течение 2010 – 2011 гг. оплата обучения дочери производилась её отцом: 30 августа 2010 года он оплатил 52000 руб.; 3 января 2011 года – 65000 руб.

В 2011 году Петров получил следующие доходы:

- 360000 руб. – заработок по основному месту работы (по 30000 руб. ежемесячно);
- 50000 руб. – материальную помощь (в январе 2011

года). Других

доходов налогоплательщик в 2011 году не получал

С доходов налогоплательщика в 2011 году удержан налог в соответствии с гл. 23 НК РФ по месту его работы как с резидента РФ.

По окончании 2011 года налогоплательщик подал в налоговую инспекцию декларацию и заявление на получение социального налогового вычета в части расходов на обучение дочери.

Необходимо определить:

- 1) сумму налога, удержанного у налогоплательщика по месту работы;
- 2) размер налогового вычета, принимаемого в уменьшение налоговой базы в связи с расходами на обучение дочери;
- 3) сумму налога на доходы, подлежащего уплате по окончании 2011 года;
- 4) суммы налога, который должен быть возвращен в связи с предоставлением социального налогового вычета;
- 5) какие документы должны быть приложены к налоговой

декларации? Задача 3.

Гражданин Николаев Н.Н. в 2011 году имел зарплату по основному месту работы в размере 25000 руб. ежемесячно. Он имеет сына в возрасте 2-х лет и неработающую жену.

В 2011 году гражданин сдавал внаем квартиру за 20000 руб. в месяц.

В феврале 2011 года он продал за 5 млн. руб. другую квартиру, которую получил в наследство в 2008 году.

В июле 2011 года Николаев продал автомобиль за 300000 руб., который приобрел в 2008 году за 400000 руб.

В 2011 году гражданин израсходовал на лечение жены 50000 руб., на лечение сына – 30000 руб.

На свое обучение по программе MBA он израсходовал в 2011 году 80000 руб.

В 2011 году Николаев приобрел квартиру стоимостью 2 млн. руб. в совместную с женой и сыном собственность.

Необходимо определить сумму НДФЛ, которую гражданин должен доплатить или вернуть по налоговой декларации за 2011 год.

Налог на прибыль организаций.

Вопросы для обсуждения.

1. Объекты и субъекты налогообложения.
2. Состав доходов для определения налогооблагаемой базы.
3. Состав расходов для определения налогооблагаемой базы.
4. Учет доходов и расходов при кассовом методе.
5. Учет доходов и расходов при методе начисления.
6. Формирование налоговой базы и ставки по налогу на прибыль.
7. Порядок расчетов по налогу на прибыль.

Основными нормативными документами для осуществления расчетов по налогу на прибыль организаций являются гл. 25 ч. II НК РФ.

Налогоплательщиками налога на прибыль организаций признаются:

1. российские организации;

2. иностранные организации, осуществляющие свою деятельность в Российской Федерации через постоянные представительства (или) получающие доходы от источников в Российской Федерации.

Объектом налогообложения по налогу на прибыль организаций признается прибыль, полученная налогоплательщиком.

Прибылью признается:

1) для российских организаций - полученные доходы, уменьшенные на величину произведенных расходов, которые определяются в соответствии с настоящей главой;

2) для иностранных организаций, осуществляющих деятельность в Российской Федерации через постоянные представительства, - полученные через эти постоянные представительства доходы, уменьшенные на величину произведенных этими постоянными представительствами расходов, которые определяются в соответствии с настоящей главой;

3) для иных иностранных организаций - доходы, полученные от источников в Российской Федерации.

Практическое занятие

В результате изучения Налога на прибыль организации студент должен:

Знать: порядок формирования налоговой базы;
порядок расчета налога и сумм налога, подлежащих уплате в бюджет; порядок и сроки уплаты налогов в бюджет.

Уметь:

рассчитать налоговую базу по налогу в различных условиях реализации товаров, работ, услуг;

применять различные методы исчисления налоговой базы по налогу; рассчитывать конкретную сумму налога, подлежащую уплате в бюджет; определять порядок уплаты налога налогоплательщиком авансовых платежей по налогу.

Владеть: методикой применения основных элементов налога; основными технологиями исчисления налога; методикой расчета налоговой базы; основными технологиями исчисления суммы налога.

Задача 1.

Организация реализовала товаров на сумму 3000000 руб. (без НДС). Расходы на производство товаров составили 2000000 руб., в том числе на приобретение призов в рекламной компании – 32000 руб.

Кроме того, организация заплатила пеню за несвоевременное перечисление налоговых платежей в размере 800 руб. и получила от контрагента штраф за нарушение условий договора в размере 3000 руб. За отчетный период организация выдала своим сотрудникам материальную помощь на неотложные нужды в сумме 30000 руб.

Необходимо исчислить налог на прибыль, подлежащий уплате в бюджет.

Задача 2.

Организация за налоговый период реализовала свою продукцию на сумму 10000000 руб. (без НДС).

Расходы на материалы составили 5000000 руб., расходы на оплату труда (с отчислениями в социальные внебюджетные фонды) – 2000000 руб., амортизация – 600000 руб., прочие расходы – 100000 руб. Кроме того, организация заплатила за сверхнормативные выбросы загрязняющих веществ в окружающую среду 30000 руб. авансовые платежи по налогу на прибыль, перечисленные в бюджет – 200000 руб.

Необходимо рассчитать сумму налога на прибыль организаций, подлежащую перечислению в бюджет за налоговый период.

Задача 3.

Организация за налоговый период реализовала продукцию на сумму 310000 руб. (без НДС). Потребители оплатили продукции на сумму 270000 руб. (без НДС). Получены авансовые платежи по предстоящим поставкам продукции – 100000 руб. Расходы организации на произведенную продукцию составили 250000 руб., из них фактически оплачены 200000 руб. Остаток не перенесенного убытка на начало налогового периода составил 20000 руб. Авансовые платежи, перечисленные в бюджет, – 10000 руб.

Необходимо рассчитать сумму налога на прибыль организаций, перечисляемую в бюджет за налоговый период, если организация применяет:

- 1) кассовый метод;
- 2) метод начисления.

Платежи за пользование природными ресурсами. Вопросы для обсуждения.

1. Назначение платежей и их состав.
2. Налог на добычу полезных ископаемых.
3. Платежи за пользование лесным фондом.
4. Водный налог.
5. Сборы за пользование объектами животного мира и за пользование объектами водных биологических ресурсов.

Сбор за пользование объектами животного мира и за пользование объектами водных биологических ресурсов взимается в соответствии с положениями гл. 25.1 НК РФ.

Плательщиками сбора за пользование объектами животного мира, за исключением объектов животного мира, относящихся к объектам водных биологических ресурсов, признаются организации и физические лица, в том числе индивидуальные предприниматели, получающие в установленном порядке разрешение на добычу объектов животного мира на территории Российской Федерации.

Объектами обложения признаются:

объекты животного мира в соответствии с перечнем, изъятие которых из среды их обитания осуществляется на основании разрешения на добычу объектов животного мира, выдаваемого в соответствии с законодательством Российской Федерации.

Плательщиками сбора за пользование объектами водных биологических ресурсов признаются организации и физические лица, в том числе индивидуальные предприниматели, получающие в установленном порядке разрешение на добычу (вылов) водных биологических ресурсов во внутренних водах, в территориальном море, на континентальном шельфе Российской Федерации и в исключительной экономической зоне Российской Федерации, а также в Азовском, Каспийском, Баренцевом морях и в районе архипелага Шпицберген.

Объектами обложения признаются:

объекты водных биологических ресурсов, изъятие которых из среды их обитания осуществляется на основании разрешения на добычу (вылов) водных биологических ресурсов, выдаваемого в соответствии с законодательством Российской Федерации, в том числе объекты водных биологических ресурсов, подлежащие изъятию из среды их обитания в качестве разрешенного прилова.

Водный налог взимается в соответствии с положениями гл. 25.2 НК РФ.

Налогоплательщиками водного налога признаются организации и физические лица, осуществляющие специальное (или) особое водопользование в соответствии с законодательством Российской Федерации.

Объектами налогообложения признаются:

- 1) забор воды из водных объектов;

- 2) использование акватории водных объектов, за исключением лесосплава в плотных кошелях;
 - 3) использование водных объектов без забор воды для целей гидроэнергетики;
 - 4) использование водных объектов для целей сплава древесины в плотных кошелях.
- Налог на добычу полезных ископаемых взимается в соответствии с положениями гл. 26 НК РФ.

Налогоплательщиками налога на добычу полезных ископаемых (далее в настоящей главе – налогоплательщики) признаются организации и индивидуальные предприниматели, признаваемые пользователями недр в соответствии с законодательством Российской Федерации.

Объектом налогообложения налогом на добычу полезных ископаемых признаются:

- 1) полезные ископаемые, добытые из недр на территории Российской Федерации на участке недр, предоставленном налогоплательщику в пользование в соответствии с законодательством Российской Федерации;
- 2) полезные ископаемые, извлеченные из отходов (потерь) добывающего производства, если такое извлечение подлежит отдельному лицензированию в соответствии с законодательством Российской Федерации о недрах;
- 3) полезные ископаемые, добытые из недр за пределами территории Российской Федерации, если эта добыча осуществляется на территориях, находящихся под юрисдикцией Российской Федерации (а также арендуемых у иностранных государств или используемых на основании международного договора) на участке недр, предоставленном налогоплательщику в пользование.

Практическое задание

В результате изучения Платежей за пользование природными ресурсами студент должен:

Знать: порядок формирования налоговой базы;

порядок расчета сумм налогов и авансовых платежей в бюджет.

Уметь: рассчитывать сумму налогов, сборов и авансового платежа, подлежащих уплате в бюджет.

Владеть: навыками расчета сумм налогов, сборов и авансовых платежей.

Задача 1.

Исчислить сумму налога на добычу полезных ископаемых, если объем добычи полезного ископаемого (с учетом нормативных потерь) – 90 тыс. м³, стоимость единицы добытого (по ценам реализации) полезного ископаемого (неметаллическое сырье, используемое в строительной индустрии) – 50 руб./м³, установленная ставка платы – 5,5 %.

Задача 2.

Организация для проведения буровых работ использует акваторию площадью 1000 м³. определить сумму платы за пользование водными объектами (организация расположена в Северо-Кавказском экономическом районе, ставка налога – 3500 руб. за 1 м² используемой акватории в год).

Задача 3.

Организация, не являющаяся малым предприятием, осуществляет сплав леса на плотках на расстояние 2000 км. Объем сплава 11500 м³.

Определить сумму платы за пользование водными объектами и сроки её уплаты (река Печора) ставка налога – 338 руб. за одну тысячу м³ сплаваемой древесины на 100 км сплава.

Задача 4.

Исчислить сумму поступлений платы заводу в городской бюджет за год, исходя из данных:

- 1) Забор воды для водоснабжения населения в пределах лимита – 6200 тыс. м³ (за месяц); сверх лимита – 850 тыс. м³.
- 2) Сброс сточных вод – аналогично п. 1).

Ставка платы за забор воды – 30,0 руб. за 1 тыс. м³, за сброс воды – 10,0 руб. за 1 тыс. м³.

Задача 5.

На балансе организации числится ГЭС, которая в налоговом периоде выработала 700 тыс. кВт/ч электроэнергии. В акватории р. Волга (площадь 12 кв.) организация разместила плавательные средства, в том числе 8 кв. км акватории реки используется для проведения поисково-съёмочных работ, 4 кв. км – для организации отдыха группы туристов.

Определите сумму водного налога за аналоговый период.

Задача 6.

Организация получила разрешение на изъятие из среды обитания следующих объектов животного мира: овцебык – 6, в том числе два в целях проведения научных исследований в соответствии с законодательством РФ; благородный олень – 10, в том числе два в возрасте до одного года.

Определите сумму сбора за пользование объектами животного мира.

Задача 7.

Организация получила лицензию на вылов рыбы в Охотском море в объёме (в пределах установленных квот на вылов): минтая – 4000 т, палтуса 1500 т, в том числе 30 т научных целей воспроизводства, осьминогов – 300 т.

Определите сумму сбора за пользование объектами водных биологических ресурсов и порядок её уплаты.

Государственная
пошлина Вопросы для обсуждения.

1. Государственная пошлина, её характеристика и значение.
2. Виды государственной пошлины, критерии дифференциации её ставок.
3. Плательщики, льготы, порядок взимания и уплаты.

Государственная пошлина устанавливается гл. 25.3 НК

РФ Плательщиками государственной пошлины признаются:

- 1) организации;
- 2) физические лица.

2. Указанные лица признаются плательщиками в случае, если они:

- 1) обращаются за совершением юридически значимых действий;
- 2) выступают ответчиками в судах общей юрисдикции, арбитражных судах или

по делам, рассматриваемым мировыми судьями, и если при этом решение суда принято не в их пользу и истец освобожден от уплаты государственной пошлины в соответствии с настоящей главой.

Практическое занятие.

В результате изучения Государственной пошлины студент должен:

Знать: порядок формирования налоговой базы;

порядок расчета сумм государственной пошлины и порядок её уплаты в бюджет. **Уметь:** рассчитывать сумму государственной пошлины, подлежащую уплате в бюджет. **Владеть:** навыками расчета суммы государственной пошлины.

Задача 1.

ООО «Транзит» 15.02. текущего года предъявило иск в арбитражный суд о взыскании с ЗАО «Росток» суммы просроченной дебиторской задолженности в сумме 4586000 руб. Оплата по договору должна быть произведена 03.02. Укажите, кто должен заплатить государственную пошлину и в каких размерах, если ставка рефинансирования Банка России на 15.02. составляла 25%.

Задача 2.

Определить размер пошлины за нотариальные действия, удостоверяющие договор поручения, если сумма принимаемых по договору обязательств – 4000 руб.

Задача 3.

Сумма иска, поданного в арбитражный суд – 500000 руб. Размер удовлетворенных исковых требований 40000 руб. Заявитель освобожден от уплаты пошлины. Определить размер пошлины. Кто будет её платить?

Тема 7. Специальные налоговые режимы

Вопросы для обсуждения.

1. Система налогообложения для сельскохозяйственных товаропроизводителей. Понятие сельскохозяйственных товаропроизводителей. Порядок перехода на единый сельскохозяйственный налог.
2. Особенности налогообложения субъектов малого бизнеса.
3. Упрощенная система налогообложения. Объекты налогообложения организаций, применяющих упрощенную систему налогообложения, учета и отчетности, ставки, порядок расчетов с бюджетной системой.
4. Единый налог на вмененный доход, плательщики, порядок исчисления и уплаты в бюджет. Плательщики, объект обложения, льготы, ставки, порядок исчисления и уплаты.
5. Патентная система налогообложения. Виды услуг, подлежащих налогообложению по данной системе. Плательщики, порядок исчисления и уплаты.

Система налогообложения для сельскохозяйственных товаропроизводителей устанавливается гл. 26.1 НК РФ и применяется наряду с иными режимами налогообложения, предусмотренными законодательством Российской Федерации о налогах и сборах.

Налогоплательщиками единого сельскохозяйственного налога признаются организации и индивидуальные предприниматели, являющиеся сельскохозяйственными товаропроизводителями и перешедшими на уплату единого сельскохозяйственного налога.

Объектом налогообложения признаются доходы, уменьшенные на величину расходов.

Упрощенная система налогообложения организаций и индивидуальных предпринимателей устанавливается гл. 26.2 НК РФ и применяется наряду с иными режимами налогообложения, предусмотренными законодательством Российской Федерации о налогах и сборах.

Налогоплательщиками признаются организации и индивидуальные предприниматели, перешедшие на упрощенную систему налогообложения.

Объектом налогообложения признаются:

доходы;

доходы, уменьшенные на величину расходов.

Система налогообложения в виде единого налога на вмененный доход для отдельных видов деятельности устанавливается гл. 26.3 НК РФ, вводится в действие и нормативными правовыми актами представительных органов муниципальных районов, городских округов, законов и городских федеральных органов государственной власти Москвы и Санкт-Петербурга

и применяется наряду с общей системой налогообложения иными режимами налогообложения, предусмотренными законодательством Российской Федерации налогами и сборами.

Налогоплательщиками являются организации и индивидуальные предприниматели, осуществляющие на территории муниципального района, городского округа, городов федерального значения Москвы и Санкт-Петербурга, в которых введен единый налог, предпринимательскую деятельность, облагаемую единым налогом.

Объектом налогообложения для применения единого налога признается вмененный доход налогоплательщика.

Патентная система налогообложения устанавливается гл. 26.5 НК РФ, вводится в действие законами субъектов Российской Федерации и применяется на территориях указанных субъектов Российской Федерации.

Налогоплательщиками признаются индивидуальные предприниматели, перешедшие на патентную систему налогообложения.

Объектом налогообложения признается потенциально возможный к получению годового дохода индивидуального предпринимателя, соответствующему виду предпринимательской деятельности, установленный законом субъекта Российской Федерации.

Практическое занятие.

В результате изучения специальных налоговых режимов студент должен:

Знать: порядок исчисления налоговой базы при использовании разных объектов налогообложения.

Уметь: исчислять сумму налога, подлежащую уплате в бюджет.

Владеть: навыками расчета сумм единого налога. Задача 1.

Рекламное агентство ЗАО «Ромашка» учреждено в 2001 году Иванов А.А. (доля участия которого в уставном капитале – 45 %), Петровым И.И. (доля участия которого в уставном капитале – 45%), ЗАО «Одуванчик» (доля участия которого в уставном капитале – 10%). Агентство не имеет филиалов и представительств.

Одно из направлений деятельности организации – распространение наружной рекламы с использованием рекламных конструкций. Организация осуществляет деятельность в городском округе, решением представительных органов которого для этого вида деятельности введен ЕНВД.

Среднесписочная численность сотрудников организации за девять месяцев 2011 года такова: январь – 101; февраль – 98; март – 98; апрель – 98; май – 98; июнь – 98; июль – 98; август – 98; сентябрь – 95.

Организация не привлекает работников по договорам гражданско-правового характера и внешних совместителей.

Первоначальная стоимость амортизируемого имущества, находящегося в собственности и организации по состоянию на 1 октября 2011 года, составляет 100100000 руб., сумма начисленной амортизации – 20000000 руб.

За 9 месяцев 2011 года получено доходов от деятельности, в отношении которой применяется ЕНВД – 15000000 руб., от прочих рекламных услуг – 28000000 руб. Вне реалizations доходы за этот период составили 30000000 руб.

ЗАО «Ромашка» планирует перейти на упрощенную систему налогообложения с 1 января 2012 года. В качестве объекта налогообложения выбраны доходы, уменьшенные на величину расходов.

Необходимо обосновать возможность перехода на УСН. Сделать вывод.

Задача 2.

Организация, применяющая упрощенную систему налогообложения, в течение 2011 года уплатила авансовые платежи в размере 1060000 руб.

Результаты деятельности организации за 2011 год таковы:

Организация отгрузила продукцию на 10000000 руб., в том числе в счет предоплаты, поступившей в прошлом налоговом периоде – на 1000000 руб. На расчетный счет организации поступили денежные средства от покупателей – 9400000 руб.

Организация сдает в аренду имущество, от арендаторов на расчетный счет получено 50000 руб.

Получено 10000 руб. в виде признанных должником пеней за нарушение договорных обязательств.

Получен кредит в размере 5000000 руб., уплачены проценты банку – 100000 руб. Приобретены основные средства на сумму 5500000 руб., из них оплачено – 4200000 руб.

Поступили материалы от поставщика на сумму 236000 руб. (включая НДС), из них оплачено 50% стоимости материалов, 40% материалов отпущено в производство.

Понесены расходы на юридические услуги, оплаченные в полном объеме – 100000 руб.

Расходы на оплату труда составили 3000000 руб.

Расходы на оплату обязательных страховых взносов во внебюджетные социальные фонды – 906000 руб.

Все понесенные расходы являются обоснованными и документально подтвержденными

Необходимо исчислить единый налог по итогам 2011 года при двух вариантах объекта налогообложения. Сравнить варианты и сделать вывод.
Задача 3.

Организация, оказывающая бухгалтерские услуги, в 2011 году работала по общей системе налогообложения и применяла для целей налогообложения прибыль методом начисления. С 1 января 2012 года организация перешла на УСН.

9 декабря организация в качестве заказчика заключила договор об оказании юридических услуг с условием предоплаты. Цена договора – 20000 руб. 25 декабря 2011 года организация перечислила контрагенту предоплату. 1 февраля 2012 года подписан акт об оказанных юридических услугах.

12 декабря 2011 года организация заключила договор на оказание услуг, по которому выступала исполнителем. Условиями договора предусмотрена оплата в размере 30000 руб. в течение 14 дней после оказания соответствующих услуг. Услуги были оказаны 30 декабря 2011 года. Оплата за услуги поступила 10 января 2012 года.

Необходимо определить порядок отражения проведенных организацией операций в налоговом учете.

Задача 4.

У индивидуального предпринимателя – сельскохозяйственного товаропроизводителя по итогам налогового периода доходы и расходы составили:

Доходы от продажи сельскохозяйственной продукции – 710000

руб.; Доходы от сдачи в аренду двух комбайнов – 90000

руб.; Материальные расходы – 300000 руб.;

Оплата труда (с учетом страховых взносов) – 300000

руб.; Расходы на ремонт комбайнов, сданных в аренду – 100000

руб. Определите величину ЕСХН за налоговый период.

РАЗДЕЛ 5. НАЛОГОВЫЙ КОНТРОЛЬ ЗА СОБЛЮДЕНИЕМ ЗАКОНОДАТЕЛЬСТВА И ОТВЕТСТВЕННОСТЬ ЗА НАЛОГОВЫЕ ПРАВОНАРУШЕНИЯ

Тема 8. Налоговый контроль за соблюдением законодательства и ответственность за налоговые правонарушения

Вопросы для обсуждения

1. Налоговый контроль.
2. Формы проведения налоговых проверок.
3. Порядок оформления налоговых проверок.
4. Порядок привлечения к ответственности за совершение налогового законодательства.

СПИСОК ИСПОЛЬЗУЕМЫХ ИСТОЧНИКОВ

Основная литература:

1. Пансков, В. Г. Налоги и налогообложение : учебник для среднего профессионального образования / В. Г. Пансков. — 8-е изд., перераб. и доп. — Москва : Издательство Юрайт, 2023. — 474 с. — (Профессиональное образование). — ISBN 978-5-534-15590-7. — Текст : электронный // Образовательная платформа Юрайт [сайт]. — URL: <https://urait.ru/bcode/511559>
2. Налоговый учет и отчетность : учебник и практикум для среднего профессионального образования / Н. И. Малис, Л. П. Грундел, Д. И. Ряховский, А. С. Зинягина ; под редакцией Н. И. Малис. — 4-е изд., перераб. и доп. — Москва : Издательство Юрайт, 2023. — 411 с. — (Профессиональное образование). — ISBN 978-5-534-15086-5. — Текст : электронный // Образовательная платформа Юрайт [сайт]. — URL: <https://urait.ru/bcode/514636>

Дополнительная литература:

1. Налоги и налогообложение : учебник и практикум для среднего профессионального образования / Г. Б. Поляк [и др.] ; ответственные редакторы Г. Б. Поляк, Е. Е. Смирнова. — 4-е изд., перераб. и доп. — Москва : Издательство Юрайт, 2023. — 380 с. — (Профессиональное образование). — ISBN 978-5-534-14544-1. — Текст : электронный // Образовательная платформа Юрайт [сайт]. — URL: <https://urait.ru/bcode/511682>
2. Налоги и налогообложение. Практикум : учебное пособие для среднего профессионального образования / Д. Г. Черник [и др.] ; под редакцией Е. А. Кировой. — 3-е изд., перераб. и доп. — Москва : Издательство Юрайт, 2023. — 438 с. — (Профессиональное образование). — ISBN 978-5-534-11991-6. — Текст : электронный // Образовательная платформа Юрайт [сайт]. — URL: <https://urait.ru/bcode/511592>

Интернет-ресурсы:

1. Федеральная налоговая служба: официальный сайт. — Москва. — URL: <https://www.nalog.gov.ru>
2. Министерство финансов Российской Федерации: официальный сайт. — Москва. — URL: <https://minfin.gov.ru/ru/>
3. Справочно-правовая система «Консультант Плюс» — Москва. — URL: <http://www.consultant.ru/about/sps/>
4. Информационно-правовой портал «Гарант. ру» — Москва. — URL: <http://www.garant.ru/>

Учебно-методические издания:

1. Налоги и налогообложение ФГБОУ ВО РГАТУ : МЕТОДИЧЕСКИЕ РЕКОМЕНДАЦИИ ДЛЯ САМОСТОЯТЕЛЬНОЙ РАБОТЫ по дисциплине Налоги и налогообложение для студентов _2_ курса ФДП и СПО по специальности 38.02.01 Экономика и бухгалтерский уч?т (по отраслям) (очная форма обучения) 2021 54 с. <http://bibl.rgatu.ru/MarcWeb2>
2. Налоги и налогообложение ФГБОУ ВО РГАТУ : МЕТОДИЧЕСКИЕ УКАЗАНИЯ К ПРАКТИЧЕСКИМ ЗАНЯТИЯМ по дисциплине «НАЛОГИ И НАЛОГООБЛОЖЕНИЕ» для студентов 2 курса ФДП и СПО по специальности 38.02.01 Экономика и бухгалтерский учет (по отраслям) (очная форма обучения) 2021 22 с. <http://bibl.rgatu.ru/MarcWeb2>

Лист о внесении изменений в УМК учебных дисциплин и профессиональных модулей

В соответствии с приказом № 796 «О внесении изменений в федеральные государственные образовательные стандарты среднего профессионального образования» **внести изменения** в УМК учебных дисциплин и профессиональных модулей по специальности среднего специального профессионального образования 38.02.01 Экономика и бухгалтерский учет (по отраслям).

Изложить в следующей редакции:

ОК 01. Выбирать способы решения задач профессиональной деятельности применительно к различным контекстам;

ОК 02. Использовать современные средства поиска, анализа и интерпретации информации и информационные технологии для выполнения задач профессиональной деятельности;

ОК 03. Планировать и реализовывать собственное профессиональное и личностное развитие, предпринимательскую деятельность в профессиональной сфере, использовать знания по финансовой грамотности в различных жизненных ситуациях;

ОК 04. Эффективно взаимодействовать и работать в коллективе и команде;

ОК 05. Осуществлять устную и письменную коммуникацию на государственном языке Российской Федерации с учетом особенностей социального и культурного контекста;

ОК 06. Проявлять гражданско-патриотическую позицию, демонстрировать осознанное поведение на основе традиционных общечеловеческих ценностей, в том числе с учетом гармонизации межнациональных и межрелигиозных отношений, применять стандарты антикоррупционного поведения;

ОК 07. Содействовать сохранению окружающей среды, ресурсосбережению, применять знания об изменении климата, принципы бережливого производства, эффективно действовать в чрезвычайных ситуациях;

ОК 08. Использовать средства физической культуры для сохранения и укрепления здоровья в процессе профессиональной деятельности и поддержания необходимого уровня физической подготовленности;

ОК 09. Пользоваться профессиональной документацией на государственном и иностранном языках.

Изменения в УМК учебных дисциплин и профессиональных модулей утверждены на заседании методического совета ФДП и СПО «19» октября 2022 г. (протокол № 02).

МИНИСТЕРСТВО СЕЛЬСКОГО ХОЗЯЙСТВА РОССИЙСКОЙ ФЕДЕРАЦИИ
ФЕДЕРАЛЬНОЕ ГОСУДАРСТВЕННОЕ БЮДЖЕТНОЕ ОБРАЗОВАТЕЛЬНОЕ
УЧРЕЖДЕНИЕ ВЫСШЕГО ОБРАЗОВАНИЯ
«РЯЗАНСКИЙ ГОСУДАРСТВЕННЫЙ АГРОТЕХНОЛОГИЧЕСКИЙ
УНИВЕРСИТЕТ ИМЕНИ П.А. КОСТЫЧЕВА»

УТВЕРЖДАЮ:
Декан ФДП и СПО
А.С. Емельянова



«16» марта 2023 г.

Факультет дополнительного профессионального
и среднего профессионального образования

МЕТОДИЧЕСКИЕ УКАЗАНИЯ К ПРАКТИЧЕСКИМ ЗАНЯТИЯМ

ПМ.02 ВЕДЕНИЕ БУХГАЛТЕРСКОГО УЧЕТА ИСТОЧНИКОВ ФОРМИРОВАНИЯ
АКТИВОВ, ВЫПОЛНЕНИЕ РАБОТ ПО ИНВЕНТАРИЗАЦИИ АКТИВОВ И
ФИНАНСОВЫХ ОБЯЗАТЕЛЬСТВ ОРГАНИЗАЦИИ

МДК.02.01 ПРАКТИЧЕСКИЕ ОСНОВЫ БУХГАЛТЕРСКОГО УЧЕТА
ИСТОЧНИКОВ ФОРМИРОВАНИЯ ИМУЩЕСТВА ОРГАНИЗАЦИИ

для студентов 3 курса факультета ФДП и СПО, обучающихся по специальности
38.02.01 Экономика и бухгалтерский учет (по отраслям)
(очная форма обучения)

Рязань, 2023

Методические указания к практическим занятиям для студентов составлены с учетом требований Федерального государственного образовательного стандарта (далее – ФГОС), утвержденного 05.02.2018 г. приказом Министерства образования и науки РФ за № 69 по специальности среднего профессионального образования (далее - СПО) 38.02.01 Экономика и бухгалтерский учет (по отраслям)

Методические указания к практическим занятиям подготовлены:

Стишковой Е.В., преподавателем кафедры бухгалтерского учета, анализа и аудита для преподавания на ФДП и СПО,

Расходчиковой О.В., преподавателем кафедры бухгалтерского учета, анализа и аудита

Методические указания к практическим занятиям одобрены предметно-цикловой комиссией экономических дисциплин ФДП и СПО «16» марта 2023 г., протокол № 8.

Председатель предметно-цикловой комиссии



Е.В. Стишкова

Содержание

ВВЕДЕНИЕ		5
Практическое занятие № 1.	Классифицирование активов и источников его образования на собственные и заемные	6
Практическое занятие № 2.	Учет расчетов с поставщиками и подрядчиками	9
Практическое занятие № 3.	Учет расчетов с персоналом по оплате труда	11
Практическое занятие № 4.	Учет расчетов с персоналом по возмещению материального ущерба, с прочими кредиторами	21
Практическое занятие № 5.	Учет расчетов по кредитам и займам	22
Практическое занятие № 6.	Учет финансовых результатов по обычным видам деятельности	31
Практическое занятие № 7.	Учет финансовых результатов по прочим видам деятельности	47
Практическое занятие № 8.	Учет нераспределенной прибыли (непокрытого убытка)	48
Практическое занятие № 9.	Учет уставного капитала	52
Практическое занятие № 10.	Учет резервного, добавочного капитала	57
Практическое занятие № 11.	Учет средств целевого финансирования	60
СПИСОК ИСПОЛЬЗУЕМЫХ ИСТОЧНИКОВ		62

ВВЕДЕНИЕ

Учебно-методическое пособие составлено в соответствии с программой курса Практические основы бухгалтерского учета источников формирования активов организации предназначены для практических занятий и самостоятельной работы студентов.

Цель пособия - обеспечить восприятие бухгалтерского учета в качестве целостной, взаимосвязанной и логически обоснованной процедуры, закрепления теоретических знаний, обучения студентов практическим навыкам отражения в бухгалтерском учете операций по учету источников активов организации, заполнения бухгалтерских документов и контроля усвоения материала, полученного на занятиях.

Выполнение предложенных заданий включает следующие этапы: отражение ситуаций на счетах бухгалтерского учета, заполнение первичных документов, отражение данных первичных документов в соответствующих учетных регистрах. В ряде заданий до заполнения регистров требуется произвести соответствующие расчеты.

Пособие предусматривает аудиторную и самостоятельную работу студентов, состоит из заданий, позволяющих на практике закрепить полученные теоретические знания. Все задания взаимосвязаны по своему содержанию и последовательности выполнения. При выполнении заданий необходимо обращать внимание на экономическое содержание хозяйственных операций, в соответствии с которыми они должны отражаться в системе бухгалтерского учета.

Цифровые данные условные и представляют собой методически отработанный материал для учебных целей.

Структура и трудоемкость практических занятий:

Номер и название раздела дисциплины	Наименование практических работ	Трудоемкость (час.)	Компетенции ОК, ПК
Тема 1.1. Классификация источников формирования активов организации Тема 1.2. Учет труда и заработной платы Тема 1.3. Учет кредитов и займов	Классифицирование активов и источников его образования на собственные и заемные	2	ПК 2.1 ОК01-09
	Учет расчетов с персоналом по оплате труда	12	
	Учет расчетов с персоналом по возмещению материального ущерба, с прочими кредиторами	6	
	Учет расчетов по кредитам и займам	6	
Тема 1.4. Учет уставного, резервного, добавочного капитала и целевого финансирования	Учет уставного капитала	2	ПК 2.1 ОК01-09
	Учет резервного, добавочного капиталов	2	
	Учет средств целевого финансирования	2	
Тема 1.5. Учет финансовых результатов	Учет финансовых результатов по обычным видам деятельности	6	ПК 2.1 ОК01-09
	Учет финансовых результатов по прочим видам деятельности	6	
	Учет нераспределенной прибыли (непокрытого убытка)	6	
ИТОГО:		50	

Практическое занятие №1
Классифицирование активов и источников их образования на собственные и заемные

Цель работы: закрепление теоретических знаний, приобретение практических умений и навыков по классификации и систематизации источников формирования активов организации

Источники формирования активов организации представлены несколькими составляющими.

Собственный капитал – это чистая стоимость активов, определяемая как разница между стоимостью активов организации и ее обязательствами.

Собственный капитал состоит из нескольких частей.

Уставный капитал – это совокупность вкладов учредителей в имущество при создании предприятия в размерах, определенных учредительными документами. Иначе говоря, это та сумма средств, которая была вложена собственниками первоначально.

Уставный капитал определяется в денежном выражении (в рублях), хотя вклады учредителей могут осуществляться и основными средствами, и материалами, и ценными бумагами, и денежными средствами в различных формах. Если вклад осуществляется в неденежной форме, то вносимому имуществу должна быть приписана определенная денежная оценка по согласованию с остальными учредителями, что фиксируется в учредительном договоре.

Величина уставного капитала фиксируется в уставе предприятия при его создании и может изменяться только по решению самих учредителей, причем для того, чтобы внести такие изменения, придется менять и перерегистрировать устав предприятия в установленном законодательством порядке.

В акционерных обществах уставный капитал равен сумме номиналов всех выпущенных акций.

Добавочный капитал – это дополнительный капитал, образующийся в следующих случаях:

– прирост стоимости активов в результате дооценки основных средств (увеличения их стоимости из-за инфляции путем специальной процедуры переоценки);

– возникновение курсовой разницы по взносам иностранных учредителей в уставный капитал организации (поскольку все ценности, стоимость которых выражена в валюте, необходимо переводить в рубли, а курс валюты на день регистрации предприятия и на день фактического поступления валюты или иных ценностей от иностранного учредителя, скорее всего, будет разным);

– получение акционерным обществом при выпуске акций эмиссионного дохода – разницы между продажной стоимостью и номинальной стоимостью проданных акций, если они проданы по цене выше номинальной стоимости (продавать акции ниже номинала при первичном их выпуске нельзя).

Резервный капитал и прочие резервы – представлен резервными фондами, образованными в соответствии с законодательством (для покрытия убытков, выкупа собственных акций, погашения своих облигаций), а также аналогичными резервами, образованными по инициативе предприятия в соответствии с учредительными документами за счет чистой прибыли (если предприятие хочет создать резерв в объеме, превышающем установленный законодательством размер резервного капитала). Кроме того, предприятие может создавать резервы под предстоящие расходы – например, под выплату отпускных, вознаграждения по итогам работы за год, под осуществление дорогостоящих ремонтов и т.д.

Прибыль – сумма превышения доходов над расходами предприятия. Она накапливается по мере деятельности предприятия, поэтому различают прибыль отчетного года (полученную с 1 января по текущий момент) и прибыль прошлых лет (полученную предприятием с момента создания по 31 декабря предыдущего года).

Поскольку прибыль является объектом обложения налогом, существуют понятия бухгалтерская прибыль до налогообложения – это прибыль, полученная и учтенная на предприятии до уплаты налога, и чистая прибыль – часть бухгалтерской прибыли, остающаяся в распоряжении организации после уплаты налога на прибыль.

Так как часть чистой прибыли уходит на выплату доходов владельцам предприятия (дивидендов), существует также понятие нераспределенная прибыль – это часть чистой прибыли, не распределенная между учредителями и прибыль, остающаяся в распоряжении предприятия.

Целевое финансирование – средства, полученные из бюджета, различных фондов специального назначения, от других организаций и физических лиц для осуществления мероприятий целевого назначения.

Таковыми мероприятиями могут быть проведение научных исследований, конференций, строительство и эксплуатация социально значимых объектов, оплачиваемые или субсидируемые за счет средств бюджетов, и т.д.

Формами целевого финансирования являются государственные субсидии, гранты, членские взносы и т.д. Целевое финансирование отличается от других видов собственного капитала тем, что оно поступает от других предприятий или из бюджета, однако оно приравнивается к собственному капиталу, поскольку полученные в рамках целевого финансирования средства не нужно возвращать – необходимо только правильно отчитаться о целевом использовании средств на те нужды, на которые средства были получены.

Заемный капитал представлен разнообразными обязательствами организации, которые также можно разделить на несколько групп.

Кредиты банков – это непогашенные суммы ссуд различных банков, или обязательства перед банками. В зависимости от срока выдачи различают два вида кредитов:

- краткосрочные кредиты организации получают на срок до одного года, как правило – под запасы товарно-материальных ценностей, расчетные документы в пути и другие нужды;

- долгосрочные кредиты получают на срок более одного года, чаще всего на внедрение новой техники, организацию и расширение производства, механизацию производства и другие цели.

Займы – это средства (денежные и неденежные), полученные займы от других организаций (не банков) по договорам займа, под векселя и другие обязательства, а также средства от выпуска и продажи облигаций организации.

В отличие от кредитов, займы в принципе могут быть и беспроцентными.

Кредиторская задолженность – это задолженность организации перед другими организациями и физическими лицами, которые называются кредиторами.

В зависимости от происхождения различают два вида кредиторской задолженности: обязательства по расчетам и обязательства по распределению валового внутреннего продукта (ВВП).

Обязательства по расчетам – это задолженность организации за полученные от других предприятий и лиц ценности, работы и услуги. В частности, к обязательствам по расчетам относят:

- задолженность перед поставщиками за полученные материалы, товары, оборудование и т.д.;

- задолженность перед строительными-монтажными организациями за выполненные работы по строительству и монтажу основных средств;

- задолженность за потребленную электроэнергию, отопление, воду, газ – задолженность за телефонные переговоры, за пользование Интернетом (иными словами, за услуги, предоставленные органами связи);

- и другие виды задолженностей.

Как правило, эти обязательства возникают на основании расчетных документов (например, счетов других предприятий), предъявляемых поставщиками-кредиторами данному предприятию, в которых зафиксирована сумма долга за получаемые ценности, работы или услуги.

Например, если для закупки материалов организация нашла поставщика, который готов отгружать материал с отсрочкой платежа на 30 дней. Т.е. платить за материалы нужно через месяц после их получения – конечно, для организации это очень удобно, потому что за месяц она успеет произвести из материалов продукцию и, может быть, даже продать ее и получить за нее деньги.

Получая материал от поставщика, вместе с накладной организация получает счет-фактуру, в котором будет расписано, какие виды материала, в каком количестве, по какой цене, и на какую общую сумму получила материалы организация. Таким образом, поставщик выставляет вам сумму долга, т.е. размер обязательства организации задается извне.

Обязательства по распределению валового внутреннего продукта – это обязательства, которые появляются в связи с тем, что момент возникновения (начисления) некоторых долгов не совпадает со временем их уплаты. Они существенно отличаются от других видов привлеченных средств, так как образуются путем начисления, а не поступают со стороны.

Сумма таких обязательств определяется результатами деятельности организации или иными внутренними показателями. Примерами обязательств по распределению являются:

- задолженность предприятия (организации) перед своими работниками по выплате им заработной платы;
- задолженность перед бюджетом и различными внебюджетными фондами по начисленным, но не уплаченным налогам, сборам и иным обязательным платежам;
- задолженность перед учредителями по выплате доходов;
- другие виды задолженности.

Ход работы:

Задание 1. Систематизируйте имущество по источникам формирования средств согласно классификационным группам таблицы 1.

Задание 2. Систематизируйте имущество по источникам формирования средств согласно классификационным группам таблицы 2.

Порядок выполнения работы

Внимательно прочитайте классификацию источников формирования активов по классификационным группам, изложенную в конспекте

Запишите задания и расчертите таблицу

В таблице 1,2, указанных в заданиях 1,2, классифицируйте: отметьте в соответствующей строке при сопоставлении с классификационной группой (столбец)

Контрольные вопросы:

1. На какие группы делятся источники образования активов?
2. Что включает в себя собственный капитал?
3. Какие виды заемного капитала вы можете выделить?

Практическое занятие № 2.

Учет расчетов с поставщиками и подрядчиками

Цель работы: закрепление теоретических знаний, приобретение практических умений и навыков по учету расчетов с поставщиками и подрядчиками

Экономические субъекты в процессе своей деятельности контактируют с поставщиками и подрядчиками, пользуясь их услугами и работами, а так же приобретая у них необходимое сырье для производства.

Для отражения операций используется счет 60 «Расчеты с поставщиками и подрядчиками». По дебету счета отражаются суммы выданных авансов, а так же списание суммы кредиторской задолженности перед сторонней организацией за выполненные работы, оказанные услуги и поставленную продукцию. Дебет счет отражает образование кредиторской задолженности.

Первичным документом по учету расчетов с поставщиками и подрядчиками является счет-фактура товарная накладная ф. ТОРГ- 12, товарно-транспортная накладная ф. 1Т. Данные документы используются для отражения суммы кредиторской задолженности со стороны организации – потребителя в отношении организации-продавца. Для оплаты или погашения кредиторской задолженности используются расходные кассовые ордера ф. КО—2, при этом оплатить наличными счет поставщика возможно в случае не превышения суммы по данной операции 100 тыс. руб., для безналичной формы оплаты применяются платежные – требования, платежные поручения, чековые книжки и пр.

Форма и сроки оплаты отражаются в договорах на поставку. Так же данный документ определяет права и обязанности сторон сделки.

Все операции по приобретению отражаются в книге покупок в хронологическом порядке. При этом аналитический учет на предприятии может быть организован по каждой сделке, договору, поставщику.

Ход работы

Задание 1. Сделать бухгалтерские записи по данным задачи в таблице 1

В декабре 20XX года на предприятие «Акрополис» ООО поступила вода питьевая на сумму 7000 руб. (в т.ч. НДС 20%) от ООО «Нэфис», которая в том же месяце была полностью израсходована. Счет данного поставщика (счет №11564в от 06.12.2007, счет-фактура №11564в от 06.12.2007, товарная накладная №11564в от 06.12.2007) был акцептован и оплачен с расчетного счета. Банк-клиент.

Задание 2. Сделать бухгалтерские записи по данным задачи в таблице 1

В декабре 2020 года на предприятие «Восход» ООО поступили канцелярские товары на сумму 20 000 руб. (в т.ч. НДС 20%) от ООО «Рассвет», которые были списаны на общехозяйственные расходы израсходована. Счет данного поставщика был акцептован и оплачен с использованием системы Банк-клиент.

Задание 3. Заполните таблицу, указав корреспонденцию счетов.

Задание 4. На основании исходных данных заполните счет-фактуру, товарную накладную ф.ТОРГ-12 и платежное поручение

ООО «Беркут» (КПП\ИНН 123\321) реализует ООО «Агроснаб» (КПП\ИНН 193\391) 4 монитора Canon по цене 12 тыс. руб. Ставка НДС составляет 20 %. Принтеры были привезены из Малайзии. ООО «Беркут» располагается по адресу г.Рязань, ул.Колхозная, д.3., ООО «Агроснаб»- г.Рязань, ул. Сельская д.5. Руководитель ООО «Беркут» Волченков Д.А., гл.бухгалтер Безруков Д.В. Весь товар в жесткой упаковке (коробке), масса монитора составляет 1,2 кг, вес коробки составляет 200 г., отгрузку груза производил кладовщик Селяев Е.П.

На данную операцию составили счет-фактуру № 321 от 12.03.XX и товарную накладную № 324.

Через 3 дня ООО «Агроснаб» выписала платежное поручение. Банк ООО «Агроснаб» БИК 1234567, р.с.097655 в ОАО Альфабанке. Банк продавца ОАО «Форум» БИК 23456, р.с. 098654

Порядок выполнения работы:

1. Запишите задания 1,2,3,4, и расчертите таблицу
2. Заполните таблицу в части бухгалтерских проводок, основываясь на Платежном поручении бухгалтерского учета финансово-хозяйственной деятельности организаций. Утвержден приказом Минфина РФ № 94н от 31 октября 2000 г. и Инструкции по применению Плана счетов бухгалтерского учета финансово-хозяйственной деятельности организаций. Утверждена приказом Минфина РФ № 94н от 31 октября 2000 г.
3. Укажите в таблице по каждой хозяйственной операции первичный документ, основываясь на рекомендованных формах
4. Произведите расчеты суммы НДС путем перемножения ставки налога и суммы покупки
5. Подготовьте чистый бланк счета-фактуры, товарной накладной ф.ТОРГ-12 и платежного поручения, скачав их и распечатав
6. Внимательно прочитайте исходные условия задания б, ознакомьтесь с материалами учебной бухгалтерии
7. Заполните документы, основываясь на Постановлении Правительства РФ 26.12.2011 № 1137О формах и правилах заполнения (ведения) документов, применяемых при расчетах налога на добавленную стоимость, Постановлении Государственного

комитета РФ по статистике от 25 декабря 1998 г. N 132 Об утверждении унифицированных форм первичной учетной документации по учету торговых операций, Положении о правилах осуществления перевода денежных средств" (утв. Банком России 19.06.2012 N 383-П) (Зарегистрировано в Минюсте России 22.06.2012 N 24667)

Контрольные вопросы:

1. Что отражается по дебету и кредиту счета 60 «Расчеты с поставщиками и подрядчиками»?
 2. Какие субсчета открыты к счету 60 «Расчеты с поставщиками и подрядчиками»?
 3. Какими первичными документами оформляются операции по счету 60 «Расчеты с поставщиками и подрядчиками»?
-

Практическое занятие №3. Учет расчетов с персоналом по оплате труда

Цель работы: закрепление теоретических знаний, приобретение практических умений и навыков по учету расчетов с персоналом по оплате труда, расчетов по возмещению материального ущерба, прочими кредиторами

Необходимые средства и оборудование: материалы учебной бухгалтерии по учету расчетов с персоналом по оплате труда

Заработная плата - это вознаграждение за труд в зависимости от квалификации работника, сложности, количества, качества и условий выполняемой работы, а также выплаты компенсационного характера (ст. 129 Трудового кодекса РФ).

Основной считается заработная плата, начисляемая за отработанное время, количество и качество выполненных работ: по сдельным расценкам, тарифным ставкам, окладам, премии рабочим-сдельщикам и повременщикам, доплаты в связи с отклонениями от нормальных условий работы, за работу в ночное время и другие систематические выплаты.

К дополнительной относятся выплаты за непроработанное, но оплачиваемое время, предусмотренные трудовым законодательством: оплата очередных отпусков, перерывов в работе кормящих матерей, льготных часов подростков, за время выполнения государственных и общественных обязанностей, выходного пособия при увольнении и др. В качестве первичных документов преимущественно используются унифицированные формы первичной документации формы Т, утвержденные постановлением Госкомстата от 05.01.2004 № 1.

1) Формы Т-12 и Т-13

Работодатель обязан вести учет времени, фактически отработанного каждым работником (ст. 91 ТК РФ). Затраты рабочего времени учитываются в таблице или методом сплошной регистрации явок и неявок на работу, или путем регистрации только отклонений (неявок, опозданий, сверхурочных часов и т.п.).

Табель учета рабочего времени служит основанием для начисления заработной платы, используются для получения данных об отработанном времени, для обеспечения контроля за соблюдением работниками предприятия установленного режима рабочего времени, а также для составления статистической отчетности.

Кроме того, в них проставляется информация о причинах неявок на работу, работе в режиме неполного рабочего времени или за пределами нормальной продолжительности рабочего времени по инициативе работника или работодателя, сокращенной продолжительности рабочего времени, днях административного отпуска, командировки и др.

Сменная работа может осуществляться только в соответствии с графиком сменности (ст. 103 ТК РФ) на месяц (квартал, иной учетный период), в котором указываются рабочие дни и продолжительность работы каждый день. В этом случае график сменности может выступать как самостоятельный локальный нормативный акт.

Если по условиям производства (работы) не может быть соблюдена установленная (ст. 94 ТК РФ) для данной категории работников ежедневная или еженедельная продолжительность рабочего времени, допускается введение суммированного учета рабочего времени (ст. 104 ТК РФ). Но продолжительность рабочего времени за учетный период (месяц, квартал и др.) не может превышать нормальное число рабочих часов. Порядок введения суммированного учета рабочего времени не регламентирован законодательством, а устанавливается правилами внутреннего трудового распорядка.

2) Расчетные и платежные ведомости (формы № Т-49, Т-51, Т-53) (Приложение Б).

Всего таких формы три:

- расчетно-платежная ведомость (унифицированная форма № Т-49);
- расчетная ведомость (унифицированная форма № Т-51);
- платежная ведомость (унифицированная форма № Т-53).

При применении расчетно-платежной ведомости по форме № Т-49 другие расчетные и платежные документы по формам № Т-51 и Т-53 не составляются. На работников, получающих заработную плату с применением платежных карт, составляется только расчетная ведомость № Т-51.

На титульном листе расчетно-платежной ведомости (формы № Т-49) и платежной ведомости (формы № Т-53) указывается общая сумма, подлежащая выплате. Разрешение на выплату заработной платы подписывается руководителем организации или уполномоченным им на это лицом. В конце ведомости указываются суммы выплаченной и депонированной заработной платы.

В расчетно-платежной ведомости (форме № Т-49) и платежной ведомости (форме № Т-53) по истечении срока выплаты против фамилий работников, не получивших заработную плату, соответственно в графах 23 и 5 делается отметка «Депонировано». При необходимости в графе «Примечание» формы № Т-53 указывается номер предъявленного документа.

В конце платежной ведомости после последней записи проводится итоговая строчка для проставления общей суммы ведомости. На выданную сумму заработной платы составляется расходный кассовый ордер (форма № КО-2), номер и дата которого проставляются на последней странице платежной ведомости.

3) Лицевой счет (формы № Т-54, Т-54а). Лицевой счет применяется для ежемесячного отражения сведений о начисленной заработной плате и произведенных вычетов в течение календарного года.

Форма № Т-54 применяется для записи всех видов начислений и удержаний из заработной платы работника на основании первичных документов по учету и иных документов (исполнительных листов, заявлений работников и др.)

Форма № Т-54а применяется при автоматизированной обработке учетных данных.

При применении автоматизированной обработки производится распечатка расчетного листка, один экземпляр которого выдается работнику, а другой вкладывается (подшивается) ежемесячно в лицевой счет работника на бумажном носителе.

Расчетный лист, содержит данные о составных частях заработной платы, размерах и основаниях произведенных удержаний, об общей денежной сумме, подлежащей выплате.

4) Записка-расчет о предоставлении отпуска работнику (форма № Т-60).

Записка-расчет применяется для расчета работникам предприятия отпускных, заработной платы и иных выплат, причитающихся ему, при предоставлении ежегодного оплачиваемого или иного отпуска.

Удержания из заработной платы работника могут производиться только в случаях, предусмотренных ТК РФ и иными федеральными законами (ст. 137 ТК РФ):

- 1) для возмещения неотработанного аванса, выданного в счет зарплаты;
- 2) для погашения неизрасходованного и своевременно не возвращенного аванса на хозяйственные нужды, в т.ч. в связи со служебной командировкой;
- 3) для возврата сумм, излишне выплаченных вследствие счетных ошибок;
- 4) за неотработанные дни отпуска, предоставленные авансом.

Общий размер удержаний при каждой выплате заработной платы не может превышать 20%, а в случаях, предусмотренных федеральными законами, - 50% заработной платы, причитающейся работнику (ст. 138 ТК РФ).

1) По исполнительным листам. Наиболее распространенным по исполнительным листам, выданным судом, являются алименты на содержание несовершеннолетних детей. Но они могут удерживаться и по заявлению работника о добровольном перечислении алиментов. Удержание алиментов производится со всех видов заработной платы и дополнительного вознаграждения как по основному месту работы в денежной и натуральной форме, так и за работу по совместительству.

Взыскание алиментов производится после удержания НДФЛ.

Удерживаемая сумма не может превышать 70% заработка работника, уменьшенного на сумму НДФЛ.

Удержание алиментов в бухгалтерском учете отражается бухгалтерской проводкой:

Дебет **70** - Кредит **76**, субсчет «Расчеты по исполнительным листам» - удержана сумма алиментов по исполнительному листу и расходы на их почтовый перевод.

2) За неотработанные дни оплаченного авансом отпуска. Если работник увольняется до окончания того рабочего года, в счет которого он уже получил ежегодный оплачиваемый отпуск «авансом», работодатель имеет право удержать из его заработной платы сумму за неотработанные дни отпуска, за исключением определенных случаев (ст. 137 ТК РФ).

Удержания за эти дни не производятся в том случае, если работник увольняется по следующим основаниям:

- ликвидация организации либо прекращение деятельности работодателем - физическим лицом (п. 1 ст. 81 ТК РФ);
- сокращение численности или штата работников организации (п. 2 ст. 81 ТК РФ);
- смена собственника активов организации (в отношении руководителя организации, его заместителей и главного бухгалтера) (п. 4 ст. 81 ТК РФ);
- призыв работника на военную службу или направление его на заменяющую ее альтернативную гражданскую службу (п. 1 ст. 83 ТК РФ);
- восстановление на работе работника, ранее выполнявшего эту работу, по решению государственной инспекции труда или суда (п. 2 ст. 83 ТК РФ);
- признание работника полностью нетрудоспособным в соответствии с медицинским заключением (п. 5 ст. 83 ТК РФ);
- смерть работника либо работодателя - физического лица, а также признание судом работника либо работодателя - физического лица умершим или безвестно отсутствующим (п. 6 ст. 83 ТК РФ);
- наступление чрезвычайных обстоятельств, препятствующих продолжению трудовых отношений (военные действия, катастрофа, стихийное бедствие, крупная авария, эпидемия и другие чрезвычайные обстоятельства), если данное обстоятельство признано решением Правительства РФ или органа государственной власти соответствующего субъекта РФ (п. 7 ст. 83 ТК РФ).

В случае удержания переплаты нужно уменьшить налоговую базу по страховым за текущий период. Аналогично пересчитывается НДФЛ.

Рекомендуется переплату сторнировать (методом красного сторно) следующей бухгалтерской записью:

Дебет 20, 23, 25, 26, 44 и иных счетов учета затрат на производство - Кредит 70.

3) За причиненный материальный ущерб. Возмещение ущерба зависит от вида договора между работодателем и работником. Если с работником заключен трудовой договор,

ущерб возмещается в соответствии с ТК РФ; если работник не является штатным сотрудником и работает по договору гражданско-правового характера, ущерб возмещается в соответствии с ГК РФ (как правило, в полном объеме).

Материальная ответственность работников за ущерб, причиненный организации, предусматривается ст. 238-250 ТК РФ. Различают полную и ограниченную материальную ответственность.

Работник обязан возместить работодателю причиненный прямой действительный ущерб. Неполученные доходы (упущенная выгода) взысканию с работника не подлежат.

Работник несет материальную ответственность не только за прямой ущерб, но и за ущерб, возникший у работодателя в результате возмещения им ущерба другим лицам (ст. 238 ТК РФ). Однако материальная ответственность работника исключается в случаях возникновения ущерба вследствие непреодолимой силы, нормального хозяйственного риска, крайней необходимости или необходимой обороны либо неисполнения работодателем обязанности по обеспечению надлежащих условий для хранения активов, вверенного работнику (ст. 239 ТК РФ).

В большинстве случаев можно привлечь работника лишь к ограниченной материальной ответственности, т.е. с него можно удержать сумму, не превышающую его среднего месячного заработка (ст. 241 ТК РФ). Например, ограниченная материальная ответственность наступает, если работник допустил брак в работе, испортил имущество организации по небрежности или неосторожности; потерял или неправильно оформил документы (например, неправильно составил акт приемки материалов, и организации из-за этого было отказано во взыскании с поставщика суммы выявленной недостачи).

Размер причиненного ущерба определяют по фактическим потерям по данным бухгалтерского учета. При хищении, недостаче, умышленной порче размер ущерба определяют исходя из рыночных цен на соответствующие виды активов, а по импортным материальным ценностям - по таможенной стоимости с учетом уплаченных таможенных пошлин, налоговых платежей и других расходов.

Взыскание с виновного суммы причиненного ущерба, не превышающей среднего месячного заработка, производится по распоряжению работодателя (ст. 248 ТК РФ), которое сделано не позднее одного месяца со дня окончательного установления работодателем размера причиненного работником ущерба. Сумма ущерба, которая превышает среднемесячный заработок работника, взыскивается только в судебном порядке.

Работник, виновный в причинении ущерба работодателю, может добровольно возместить его полностью или частично. По соглашению сторон трудового договора допускается возмещение ущерба с рассрочкой платежа. В этом случае работник представляет работодателю письменное обязательство о возмещении ущерба с указанием конкретных сроков платежей. В случае увольнения работника, который дал письменное обязательство о добровольном возмещении ущерба, но отказался возместить указанный ущерб, непогашенная задолженность взыскивается в судебном порядке.

С согласия работодателя работник может передать для возмещения причиненного ущерба равноценное имущество или исправить поврежденное имущество.

Возмещение ущерба производится независимо от привлечения работника к дисциплинарной, административной или уголовной ответственности за действия или бездействие, которыми причинен ущерб работодателю.

В бухгалтерском учете для учета расчетов по возмещению материального ущерба в результате недостач и хищений товарно-материальных ценностей, брака и возмещению др. предназначен счет 73субсчет «Расчеты по возмещению материального ущерба»:

Дебет **73** - Кредит **20, 23, 28** (брак), **94** (недостачи) - отражена сумма причиненного материального ущерба, подлежащего взысканию с работника.

Ущерб, который понесла организация из-за выпуска бракованной продукции, может быть удержан с работника только в том случае, если брак возник по его вине.

Полная материальная ответственность возникает:

- при заключении договора о полной материальной ответственности с работником, отвечающим за сохранность соответствующего активов (состоящим в штате организации, совместителем, временным сезонным рабочим);
- если утраченные ценности получены работником на основании специального письменного договора или по разовому документу (доверенности);
- если работник находился в состоянии алкогольного опьянения и др.

Перечень должностей и работ, замещаемых или выполняемых работниками, с которыми работодатель может заключать письменные договоры о полной индивидуальной материальной ответственности, и Перечень работ, при выполнении которых может вводиться полная коллективная (бригадная) материальная ответственность за недостачу вверенного работникам активов, утверждены Постановлением Минтруда России от 31.12.2002 № 85.

Материальная ответственность в полном размере причиненного работодателю ущерба должна быть установлена трудовым договором, заключаемым между работником и работодателем (ст. 243 ТК РФ). Размер ущерба, причиненного работодателю при утрате и порче активов, определяется по фактическим потерям, исчисляемым исходя из рыночных цен, действующих в данной местности на день причинения ущерба, но не ниже стоимости активов по данным бухгалтерского учета с учетом степени износа этого активов (ст. 246 ТК РФ).

4) За невозвращенную форменную одежду. Стоимость бесплатно выданной форменной одежды может быть удержана из заработной платы, если работник увольняется и не возвращает одежду, испортил или потерял форменную одежду до окончания срока ее носки.

Если по законодательству форменная одежда работнику не положена, то порядок удержания ее стоимости устанавливается по договоренности между работником и организацией.

Расчет средней заработной платы (среднего заработка) производится в случаях:

- оплата труда за время нахождения работника в командировке (ст. 167 ТК РФ);
- оплата за отпуск (ст. 114 ТК РФ);
- начисление пособия по временной нетрудоспособности и по беременности и родам (ст. 183 ТК РФ);
- взыскание с виновного работника причиненного ущерба (ст. 248 ТК РФ) и т.п.

В тех случаях, когда ТК РФ предусматривается сохранение за работником среднего заработка, следует исчислять средний заработок в порядке, определенном ст. 139 ТК РФ, а не выплачивать текущую заработную плату.

Для расчета средней заработной платы учитываются все предусмотренные системой оплаты труда виды выплат, применяемые у соответствующего работодателя независимо от источников этих выплат.

При любом режиме работы расчет средней заработной платы работника производится исходя из фактически начисленной ему заработной платы и фактически отработанного им времени за 12 календарных месяцев, предшествующих периоду, в течение которого за работником сохраняется средняя заработная плата.

Пособия по временной нетрудоспособности выплачивают на основании листов нетрудоспособности, выдаваемые лечебными учреждениями.

Право на пособия имеют застрахованные лица: граждане России; постоянно или временно проживающие на ее территории иностранные граждане и лица без гражданства, при условии уплаты ими или за них налогов и (или) страховых взносов в ФСС РФ.

Первые 3 дня временной нетрудоспособности пособие выплачивается за счет средств работодателя, с третьего дня - за счет средств ФСС (ст. 3 Закона № 255-ФЗ). Пособие по временной нетрудоспособности полностью оплачивает ФСС при:

- уходе за больным членом семьи;

- карантин ребенка до 7 лет или другого члена семьи, признанного в установленном порядке недееспособным;
- осуществление протезирования по медицинским показаниям в стационарном специализированном учреждении;
- долечивание в санаторно-курортных учреждениях.

Пособие по беременности и родам застрахованным лицам осуществляется за счет ФСС РФ.

В страховой стаж включаются периоды работы застрахованного лица по трудовому договору, государственной гражданской и муниципальной службы, а также периоды иной деятельности, в течение которой гражданин подлежал обязательному страхованию на случай временной нетрудоспособности и в связи с материнством.

Размер пособия зависит от страхового стажа (ст. 7 Закона № 255-ФЗ):

- при стаже 8 лет - выплачивается 100% среднего заработка;
- от 5 до 8 лет - 80%;
- до 5 лет - 60%.

Тем, у кого страховой стаж меньше 6 месяцев, за полный календарный месяц болезни за счет средств ФСС может быть выплачен только МРОТ (в установленном случае - с учетом районных коэффициентов).

При необходимости осуществления ухода за больным членом семьи при его амбулаторном лечении (за исключением случаев ухода за больным ребенком в возрасте до 15 лет) пособие также выплачивается в размере, определяемом в зависимости от продолжительности страхового стажа застрахованного лица.

Пособие по уходу за ребенком оплачивается:

- ребенок в возрасте до 7 лет - выплачивается не более чем за 60 календарных дней в году (за 90 дней в году заплатят, если у ребенка особо тяжелое заболевание);
- в возрасте от 7 до 15 лет - не более 15 дней по каждому случаю амбулаторного лечения, но не более чем за 45 календарных дней в год;
- инвалидом в возрасте до 15 лет - не более чем за 120 календарных дней в календарном году;
- в возрасте до 15 лет, являющимся ВИЧ-инфицированным, - за весь период совместного пребывания в стационаре в размере 100% оплаты;
- в возрасте до 15 лет при его болезни, связанной с поствакцинальным осложнением, - за весь период амбулаторного лечения или совместного пребывания с ребенком в стационаре.

При необходимости осуществления ухода за больным ребенком пособие выплачивается:

- 1) при амбулаторном лечении ребенка - за первые 10 календарных дней в размере, определяемом в зависимости от продолжительности страхового стажа, за последующие - в размере 50% среднего заработка;
- 2) при стационарном лечении ребенка - в размере, определяемом в зависимости от продолжительности страхового стажа.

Пособие по временной нетрудоспособности при утрате трудоспособности вследствие заболевания или травмы выплачивается застрахованным лицам в размере 60% среднего заработка в случае заболевания или травмы, наступивших в течение 30 календарных дней после прекращения работы по трудовому договору, служебной или иной деятельности, в течение которой они подлежат обязательному социальному страхованию.

Застрахованному лицу, имеющему страховой стаж менее 6 месяцев, пособие выплачивается в размере, не превышающем за полный календарный месяц МРОТ. В районах и местностях, в которых применяются районные коэффициенты, МРОТ определяется с их учетом.

Пособия по временной нетрудоспособности, по беременности и родам назначаются и выплачиваются совместителям каждым работодателем, если застрахованное лицо работает у нескольких работодателей. Но размер пособия по временной

нетрудоспособности не может превышать максимальный размер пособия по каждому месту работы.

Пособие выплачивается за календарные дни (в т.ч. нерабочие праздничные), приходящиеся на период временной нетрудоспособности.

В Порядке расчета заработка указаны некоторые периоды и начисленные за эти периоды суммы.

Таким образом, чтобы рассчитать пособие по временной нетрудоспособности, необходимо знать:

- расчетный период;
- сумму выплат, облагаемых страховыми взносами в ФСС за расчетный период, учитываемую при расчете пособия;
- дневное пособие работника;
- действующий на момент наступления страхового случая МРОТ.

При расчете среднего заработка учитывают:

- заработную плату, начисленную работникам по тарифным ставкам, должностным окладам, по сдельным расценкам, в процентах от выручки от реализации продукции (выполнения работ, оказания услуг);
- заработную плату, выданную в неденежной форме;
- комиссионное вознаграждение;
- вознаграждение лицам, замещающим государственные должности и должности государственной гражданской службы;
- заработную плату преподавателям системы профтехобразования за часы работы сверх уменьшенной годовой нагрузки;
- авторское вознаграждение работников редакций средств массовой информации;
- надбавки и доплаты (за классность, квалификационный разряд, выслугу лет, совмещение профессий и т.п.);
- выплаты, связанные с режимом работы и условиями труда (в местностях с особыми климатическими условиями, доплаты за работу во вредных и тяжелых условиях труда, в ночное время, при многосменном режиме, в выходные и праздничные дни и сверхурочно);
 - премии и вознаграждения (в том числе годовые и за выслугу лет);
 - другие выплаты, которые включают в базу для начисления страховых взносов.

Повышение зарплаты учитывают с даты, когда сотруднику фактически подняли оклад.

Обратите внимание: с 2011 года не имеет значения число календарных дней, за которые начислены заработная плата или другие вознаграждения в расчетном периоде (письмо ФСС РФ от 14 декабря 2010 г. N 02-03-17/05-13765).

Средний заработок должен учитываться за каждый календарный год в сумме, которая не превышает предельной базы для начисления страховых взносов.

Для целей уплаты НДФЛ физические лица делятся на налоговых резидентов РФ и лиц, которые ими не являются.

Понятие «физическое лицо - налоговый резидент» определено в ст. 207 НК РФ.

К доходам резидентов и нерезидентов применяются разные налоговые ставки - соответственно 13% и 30% (п.п. 1 и 3 ст. 224 НК РФ). Ставка 35% к трудовым и гражданско-правовым договорам не относится.

Для определения статуса физического лица следует учитывать любой непрерывный 12-месячный период, в том числе начавшийся в одном календарном году, а продолжающийся в другом.

Выплаты физическому лицу должны облагаться страховыми взносами, если заключен:

- трудовой договор;
- гражданско-правовой договор на выполнение работ (оказание услуг), например договор подряда, возмездного оказания услуг, выполнения НИОКР и др.;

- авторский договор.

Заключение с физическим лицом трудового договора предполагает, что страховыми взносами должны облагаться:

- любые вознаграждения за труд, начисленные работнику в соответствии с принятой в организации системой оплаты труда (заработная плата, надбавки за сложность, квалификацию, различные виды премирования и т.д.);

- стоимость оплаченных за работника товаров (работ, услуг имущественных или иных прав, в том числе коммунальных услуг, питания, отдыха, обучения в его интересах, оплата страховых взносов по договорам добровольного страхования).

В ст. 241 НК РФ установлены ставки страховыми взносами. Общая величина налоговой ставки составляет 30% (если организация не имеет льгот).

Величина ставки распределена между федеральным бюджетом и внебюджетными фондами в определенном процентном соотношении.

В Приложении В представлены налоговые ставки, которые применяются в зависимости от величины налоговой базы.

В бухгалтерском учете организации сумма начисленных взносов на страхование в ПФ, ФСС, ФФОМС учитываются:

Дебет 20, 23, 25, 26, 44 - Кредит 69 (соответствующие субсчета).

Часть А

Ход работы:

Часть А

Задание 1 Рассчитать заработную плату за март, налог на доходы физических лиц и отпускные. Написать проводки по начислению заработной платы и отпускных с учетом того, что отпуск приходится на два месяца.

Иванов И.И. работает в ООО «Березка» и с 11 марта уходит в отпуск на 28 календарных дней. Из них 20 дней приходится на март, а 8 дней приходится на апрель. Оклад работника 5 000 рублей, в расчетном периоде он отработал все дни. У Иванова И.И. двое детей — 14 лет и 20 лет. Старший — студент дневного отделения института.

Задание 2. Рассчитать сумму НДФЛ в апреле нарастающим итогом с начала года, если совокупный доход работника составил:

- в январе – 19 345 руб. 34 коп.
- в феврале – 17 499 руб. 55 коп.
- в марте – 21 567 руб. 32 коп.
- в апреле – 21 409 руб. 16 коп.

У работника 3 детей в возрасте до 18 лет.

Задание 3. Провести расчет начислений, удержаний и алиментов по сотрудникам предприятия, провести расчет страховых взносов

На предприятии работают следующие сотрудники:

Сотрудники	Оклад, руб.	Отработано в месяце (рабочие дни)	Отклонения (календарные дни)	Год рождения	Страховой стаж (лет)	Кол-во детей
Руководитель	30 000	3	Отпуск, 21 день	1969 г.	10	1, алименты
Бухгалтер	20 000	11	Больничный, 5 дней	1970 г.	6	3
Рабочий (договор)	25 000	20	-	1977 г.	10	-

подряда)						
----------	--	--	--	--	--	--

За январь месяц, исходя из количества 20 рабочих дней в месяце. Средний заработок за месяц для расчета больничных и отпускных считать равным размеру оклада.

Задание 4. Заполните Платежную ведомость ф. Т-53 на основании исходных данных

ООО «Импульс» сняла с расчетного счета 535 тыс. руб. для выдачи заработной платы за период с 16.01.хх по 31.01.хх через кассу с 03.02.хх по 06.02.хх. На выдачу составили платежную ведомость № 6 от 03.02.хх. Ведомость подписали гл. бухгалтер Васина Н.Г. и директор Илюшкин В.Д. Выплату производил кассир Гришунина Р.О., которая в последний день выдачи составили РКО № 67. Согласно ведомости заработную плату получили

Директор	Илюшкин В.Д	200 тыс.руб.
Гл. бухгалтер	Васина Н.Г	150 тыс.руб.
Экономист	Сапина Г.Т.	20 тыс.руб.
Кладовщик	Волков П.Д.	10 тыс.руб.
Рабочий	Иванов И.И.	25 тыс.руб.
Рабочий	Петров П.П.	25 тыс.руб.
Рабочий	Сидоров С.С.	25 тыс.руб.

Не пришли получать заработную плату по причине болезни

Гл.инженер	Суриков Г.Т.	20 тыс.руб.
Кладовщик	Волков П.Д.	10 тыс.руб.
Бригадир	Иванцов	35 тыс.руб.
Уборщица	Путилина П.П.	15 тыс.руб.

Задание 5. Заполните справку по форме 2-НДФЛ

В ООО «Импульс» работает Иванов И.И. рабочим. Данный сотрудник запросил справку за период январь, февраль и март 20хх года.

Месяц	З/п, тыс. руб.	Премия, тыс. руб.
Январь	50	5
Февраль	45	-
Март	55	5

Задание 6. Заполните Табель учета рабочего времени ф.Т-13 на исходных данных

В ООО «Импульс» работает Иванов И.И. рабочим, табельный номер 12356. Работник отработал февраль полностью, при этом у сотрудника 2 выходных неделю. Заполняет табель рабочий Сидоров С.С. Подписал также кадровик Крючков С.В.

Порядок выполнения работы:

1. Внимательно прочтите задания 1-3
2. Ознакомьтесь с учебными материалами по теме, Планом счетов бухгалтерского учета финансово-хозяйственной деятельности организаций. Утвержден приказом Минфина РФ № 94н от 31 октября 2000 г.и Инструкцией по применению Плана счетов бухгалтерского учета финансово-хозяйственной деятельности организаций. Утверждена приказом Минфина РФ № 94н от 31 октября 2000 г.
3. Запишите задания в тетрадь и решите, решение занесите в тетрадь
4. Внимательно прочтите задания 1-6 и запишите в тетрадь
5. Подготовьте чистый бланк Платежной ведомости ф. Т-53, Справки по форме 2-НДФЛ, Табеля учета рабочего времени ф.Т-13
6. Заполните документы на основании данных заданий, основываясь на Постановлении государственного комитета РФ по статистике от 5 января 2004 г. N 1 Об утверждении унифицированных форм первичной учетной документации по учету труда и

его заработной платы, Приказом МинФина РФ от 17 ноября 2010 г. N ММВ-7-3/611 «Об утверждении формы сведений о доходах физических лиц и рекомендаций по ее заполнению, формата сведений о доходах физических лиц в электронном виде, справочников»

Контрольные вопросы:

1. Что отражается по дебету и кредиту счета 70 «Расчеты с персоналом по оплате труда»?
2. Каким образом рассчитывают отпускные пособия и пособия по временной нетрудоспособности?
3. Какие первичные документы используются при учете труда и заработной платы?

Практическое занятие № 4. Учет расчетов с персоналом по возмещению материального ущерба, с прочими кредиторами

Цель практического занятия: закрепление теоретических знаний, приобретение практических умений и навыков по учету расчетов с персоналом по возмещению материального ущерба, с прочими кредиторами

Необходимые средства и оборудование: материалы учебной бухгалтерии по учету расчетов с персоналом по возмещению материального ущерба, с прочими кредиторами

Ход работы:

Задание 1. Составьте бухгалтерские записи и заполните таблицу 1

Задание 2. Оцените правомерность ситуации и записей, сделанных в учете

По результатам июньской инвентаризации была выявлена недостача материалов в размере 100 тыс. руб. По решению комиссии сумма недостачи была отнесена на виновное лицо, которое признало свою вину. Было решено, что погашение причиненного материального ущерба будет происходить за счет начисляемой заработной платы

В июле работнику начисли заработную плату в размере 50 тыс.руб. (Дт 20 Кт 70), после чего начисленная сумма было списана в счет погашения полностью (Дт 70 Кт 73-2).

Порядок выполнения:

1. Ознакомьтесь с материалами учебной бухгалтерии
2. Внимательно прочтите задания и конспект по теме
3. Запишите задание 1 и расчертите таблицу 1
4. Заполните таблицу, руководствуясь конспектом и Планом счетов бухгалтерского учета финансово-хозяйственной деятельности организаций. Утвержден приказом Минфина РФ № 94н от 31 октября 2000 г. и Инструкцией по применению Плана счетов бухгалтерского учета финансово-хозяйственной деятельности организаций. Утверждена приказом Минфина РФ № 94н от 31 октября 2000 г.
5. Запишите задание 2 и произведите необходимые расчеты, основываясь на материалах лекции, Трудового кодекса Российской Федерации" от 30.12.2001 N 197-ФЗ и сделайте вывод о правомерности ситуации.

Контрольные вопросы:

1. Какие субсчета, открытые к счету 76, используются для учета кредиторской задолженности?
2. На каком счете учитывается задолженность сотрудника запричиненным им ущерб?

Практическое занятие № 5. Учет расчетов по кредитам и займам

Цель практического занятия: закрепление теоретических знаний, приобретение практических умений и навыков по учету расчетов по кредитам и займам

Необходимые средства и оборудование: материалы учебной бухгалтерии по учету расчетов по кредитам и займам

Порядок учета полученных организацией кредитов и займов регулируется ПБУ 15/01 «Учет займов и кредитов и затрат по их обслуживанию», утв. приказом Минфина РФ от 02.08.2001 № 60н. Оно разработано на основании МСФО 23 «Затраты по займам».

Основная сумма долга по полученному займу учитывается заемщиком в соответствии с условиями договора займа в момент фактического получения денег в составе кредиторской задолженности (п. 3 и 4 ПБУ 15/01).

Отступление от основного принципа бухгалтерского учета - допущения принципа начисления, независимо от фактического времени поступления или выплаты денежных средств, - связано с требованием ст. 807 ГК.

В случае невыполнения обязательств займодавцем организация приводит информацию о недополученных суммах в Пояснительной записке к годовой бухгалтерской отчетности. Это может быть необходимо, например, в случае, если под обещанный заем организация произвела действия, которые сказались на ее финансовом положении, заем при этом так и не был получен, и эта информация, по мнению организации-заемщика, важна для пользователей официальной отчетности.

Обобщенная информация об обязательствах по кредитам и займам формируется на счетах 66 «Расчеты по краткосрочным кредитам и займам» и 67 «Расчеты по долгосрочным кредитам и займам».

Аналитический учет обязательств организуют по видам, займодавцам, заключенным договорам, типам валютных операций и т.д. (Инструкция по применению Плана счетов, п. 8 ПБУ 15/01). Кроме того, в аналитическом учете должна отражаться информация по видам заемных обязательств в зависимости от целей их получения (на приобретение товарно-материальных ценностей, строительство основных средств и т.п.). Аналитические данные используются, прежде всего, для контроля за правильным размещением заемных средств, своевременным возвратом долгов и соблюдением требований валютного законодательства.

Согласно п. 5 и 6 ПБУ 15/01 в бухгалтерском учете задолженность организации заемщика займодавцу по полученным займам и кредитам подразделяется на краткосрочную и долгосрочную.

Задолженность считается краткосрочной, если срок ее погашения не превышает 12 месяцев, долгосрочной - срок погашения которой по условиям договора превышает 12 месяцев.

Перевод долгосрочной задолженности в краткосрочную или ее учет в составе долгосрочной зависит от волеизъявления самой организации, которая может:

1) осуществлять перевод долгосрочной задолженности в краткосрочную в момент, когда по условиям договора займа и (или) кредита до возврата основной суммы долга остается не более 365 дней;

2) не осуществлять перевод, и учитывать заемные средства, срок погашения которых по договору займа или кредита превышает 12 месяцев, до истечения указанного срока в составе долгосрочной задолженности.

Способ отражения долгосрочной задолженности устанавливается в учетной политике организации и применяется ко всем заемным средствам.

Для бухгалтера более удобным является второй способ учета - в составе долгосрочной задолженности независимо от времени, остающегося до их возврата, так как он хорошо владеет информацией об очередности погашения займов (кредитов), а лишние проводки, связанные с переводом задолженности, ему не нужны.

С точки зрения акционеров (учредителей) организации, более предпочтителен способ учета кредиторской задолженности в зависимости от остающегося по договору кредита (займа) срока возврата (первый способ), наглядно демонстрирующий в бухгалтерской отчетности, какие средства для расчета с кредиторами понадобятся организации в ближайшем будущем.

Штрафы, пени и неустойки, предусмотренные договором займа, принимаются к бухгалтерскому учету в суммах, признанных организацией (или присужденных судом), в составе прочих расходов (п. 12 и 14.2 ПБУ 10/99 «Расходы организации»).

В ст. 811 ГК РФ сказано, что при невозвращении суммы займа (тела) в срок, уплачиваются проценты, предусмотренные п. 1 ст. 395 ГК РФ независимо от процентов по ст. 809 ГК РФ, которые являются платой за пользование деньгами.

Проценты, предусмотренные п. 1 ст. 811 ГК РФ, являются мерой гражданско-правовой ответственности. Указанные проценты, взыскиваемые в связи с просрочкой возврата суммы займа, начисляются на эту сумму без учета начисленных на день возврата процентов за пользование заемными средствами, если в обязательных для сторон правилах либо в договоре нет прямой оговорки об ином порядке начисления процентов.

На сумму несвоевременно уплаченных процентов за пользование заемными средствами, когда они подлежат уплате до срока возврата основной суммы займа, проценты на основании п. 1 ст. 811 ГК РФ не начисляются, если иное прямо не предусмотрено законом или договором. То есть проценты по ст. 395 ГК РФ начисляются на основную сумму займа, проценты на проценты не начисляются.

В целях исчисления налога на прибыль кредиты и займы признаются долговыми обязательствами (п. 1 ст. 269 НК РФ). Полученные денежные средства по договору займа не увеличивают налогооблагаемый доход заемщика (пп. 10 п. 1 ст. 251 НК РФ).

Штрафные санкции, признанные должником, либо подлежащие уплате должником на основании решения суда, вступившего в законную силу, отражаются в составе внереализационных расходов (подп. 13 п. 1 ст. 265 НК РФ).

К затратам, связанным с получением и использованием займов и кредитов, относятся (п. 11 ПБУ 15/01):

- проценты, причитающиеся к уплате по полученным займам и кредитам;
 - проценты, дисконт по причитающимся к оплате векселям и облигациям;
 - дополнительные затраты, связанные с получением займов и кредитов, выпуском и размещением заемных обязательств;
 - курсовые разницы, относящиеся на причитающиеся к уплате проценты по займам и кредитам, полученным и выраженным в иностранной валюте или условных единицах.
- Курсовые разницы по основной сумме займа или кредита к затратам по займам не относятся. Они по общему правилу (п. 13 ПБУ 3/2006) такая курсовая разница зачисляется на прочие доходы и расходы.

Бухгалтерский учет расходов, связанным с получением и использованием заемных средств, определяют цели, на которые привлекаются заемные средства. По общему правилу (п. 12 ПБУ 15/01) затраты по полученным кредитам и займам должны учитываться как расходы в том периоде, в котором они произведены. Исключение составляют затраты в той части, которая подлежит включению в стоимость инвестиционного актива.

К дополнительным затратам, связанным с получением займов и кредитов, относятся (п. 19 ПБУ 15/01) расходы на:

- оказание заемщику услуг юридического и консультационного характера;
- осуществление копировально-множительных работ;
- оплата налогов и сборов в соответствии с действующим законодательством;
- проведение экспертиз;
- потребление услуг связи;

- другие затраты, непосредственно связанные с получением кредитов и займов и размещением заемных обязательств.

Все дополнительные затраты, непосредственно связанные с получением займов (кредитов) и размещением заемных обязательств, относят к прочим расходам в том отчетном периоде, в котором они были произведены (п. 20 ПБУ 15/01).

Если дополнительные затраты имеют значительный размер (например, при эмиссии выпуска облигаций) и их одномоментное включение в текущие расходы приведет к существенному ухудшению финансового положения организации-эмитента (заемщика), то последний вправе предварительно учесть указанные затраты в составе дебиторской задолженности по счету 76 «Расчеты с разными дебиторами и кредиторами» на отдельном субсчете.

В последующем заемщик равномерно в течение срока погашения соответствующих заемных обязательств списывает «отложенные» дополнительные затраты на прочие расходы (Дебет 91-2 - Кредит 76).

Решение об использовании счетов дебиторской задолженности для предварительного учета дополнительных затрат закрепляется в учетной политике заемщика.

Дополнительные расходы, связанные с получением займа (оплата юридических, консультационных и др. услуг), могут быть учтены в качестве прочих расходов одновременно в момент возникновения при методе начисления (пп. 14, 15 п. 1 ст. 264 НК РФ).

Помимо затрат по процентам зачастую возникают иные расходы, связанные с оплатой услуг банков. К ним, в частности, относятся плата за открытие кредитной линии, расходы на оценку предмета залога и другие расходы, направленные на получение кредита.

Для целей исчисления налога на прибыль учет расходов, связанных с получением кредита, зависит от цели его использования. Если заемные средства направлены на осуществление операций, связанных с производством и реализацией, то такие расходы подпадают под действие пп. 25 п. 1 ст. 264 НК РФ. И учесть расходы на оплату услуг банка можно при условии их экономической обоснованности в составе прочих расходов, связанных с производством и реализацией.

Иногда заемные средства используются на цели, не связанные с производством и реализацией. Например, налогоплательщик использовал кредит для предоставления займа своему контрагенту. Такие затраты вряд ли являются экономическими обоснованными в смысле ст. 252 НК РФ.

За открытие кредитной линии банк может взимать не фиксированную плату, а увеличить размер уплачиваемых процентов. В таком случае расходы признаются с учетом принципа равномерности признания доходов и расходов в течение всего срока действия кредитного договора. По мнению Минфина РФ, такие процентные выплаты включаются в общую сумму процентов по кредиту и соответственно к ним применяются принципы нормирования.

Расходы по кредиту, полученному в соответствии с соглашением о кредитовании банком счета в рублях по внутренним платежам (овердрафт), также учитывается в порядке, предусмотренном ст. 269 НК РФ.

Прочими расходами, связанными с производством и реализацией, являются для налогоплательщиков и расходы на оценку предмета залога. Они учитываются на основании подп. 40 п. 1 ст. 264 НК РФ при условии их экономической обоснованности для деятельности данной организации.

Расходы по оплате услуг банка за выдачу банковской гарантии включаются в налоговую базу равномерно в течение срока действия гарантии (п. 1 ст. 272 НК РФ), т.е. сумма платной гарантии «размазывается» по всему сроку гарантии.

Для учета банковской гарантии лучше использовать в бухгалтерском учете счет 97 «Расходы будущих периодов». Это поможет сблизить бухгалтерский и налоговый учет данных расходов.

Задолженность по кредитам и займам должна быть отражена в бухгалтерском учете с учетом всех процентов, начисленных к отчетной дате. Это установлено п. 73 Положения № 34н, п. 14 ПБУ 15/01.

В соответствии с Планом счетов и п. 18 ПБУ 15/01 начисленные суммы процентов за пользование предоставленными кредитами и займами отражаются по кредиту счетов 66 и 67 в корреспонденции с дебетом счета 91 «Прочие доходы и расходы». Суммы начисленных процентов учитываются обособленно.

Оплата начисленных процентов по полученным кредитам и займам согласно п. 10 ПБУ 15/01 отражается как уменьшение кредиторской задолженности.

Начислять их следует ежемесячно, равномерно, даже если договором предусмотрена их уплата в конце срока вместе с основной суммой долга (п. 18 ПБУ 15/01).

В настоящее время методика расчета процентов по кредитам банков и вкладам регулируется Положением о порядке начисления процентов по операциям, связанным с привлечением и размещением денежных средств банками, и отражения указанных операций по счетам бухгалтерского учета, утвержденным Банком России 26.06.1998 № 39-П.

Начисление процентов может осуществляться одним из четырех способов в соответствии с условиями договора (п. 3.9 Положения № 39-П):

- по формуле простых процентов,
- по формуле сложных процентов,

По любой из этих формул процентная ставка может быть фиксированной или плавающей. Фиксированная процентная ставка - это постоянная процентная ставка, устанавливаемая на определенный срок и не зависящая от рыночной конъюнктуры.

Плавающая процентная ставка - это процентная ставка по кредитам, размер которой периодически пересматривается через согласованные промежутки времени (процентные периоды). При использовании плавающей ставки процентный риск несет заемщик. Обычно плавающие процентные ставки применяются в условиях высоких темпов инфляции, быстрого роста и резких колебаний уровня ссудного процента, а также на международном облигационном рынке.

Если в договоре не указан способ начисления процентов, то он осуществляется по формуле простых процентов с использованием фиксированной процентной ставки. Это определено п. 3.9 Положения № 39-П.

Если дни периода начисления процентов по размещенным банками денежным средствам приходятся на календарные годы с разным количеством дней (365 и 366 дней соответственно), то начисление процентов за дни, приходящиеся на календарный год с количеством дней 365, производится из расчета 365 календарных дней в году, а за дни, приходящиеся на календарный год с количеством дней 366, производится из расчета 366 календарных дней в году.

Формула простых процентов выглядит следующим образом:

$$S = P * (1 + I * t/K), \quad (2)$$

где: I - годовая процентная ставка;

t - количество дней начисления процентов по привлеченным (размещенным) денежным средствам;

K - количество дней в календарном году (365 или 366);

P - первоначальная сумма полученных денежных средств;

S - сумма денежных средств, причитающихся к возврату, равная первоначальной сумме привлеченных (размещенных) денежных средств плюс начисленные проценты.

Если простые проценты начисляются все время на одну и ту же первоначальную сумму долга, то есть база начисления является постоянной величиной, то сложные проценты начисляются на увеличивающуюся с каждым периодом начисления базу.

Формула сложных процентов выглядит следующим образом:

$$S = P * (1 + I * j/K)^n, \quad (3)$$

где: I - годовая процентная ставка,

j - количество календарных дней в периоде, по итогам которого банк производит капитализацию начисленных процентов,

K - количество дней в календарном году (365 или 366),

n - количество операций по капитализации начисленных процентов в течение общего срока привлечения (размещения) денежных средств,

P - первоначальная сумма выданных денежных средств

S - сумма денежных средств, причитающихся к возврату, равная первоначальной сумме выданных денежных средств плюс начисленные капитализированные проценты.

Применение схемы сложных процентов целесообразно в тех случаях, когда:

- проценты не выплачиваются по мере их начисления, а присоединяются к первоначальной сумме долга. Это называется капитализацией процентов;
- срок ссуды более года.

Если процентные деньги не выплачиваются сразу по мере их начисления, а присоединяются к первоначальной сумме долга, то долг, таким образом, увеличивается на невыплаченную сумму процентов, и последующее начисление процентов происходит на увеличенную сумму долга.

На практике схема сложных процентов по кредитам банков применяется крайне редко. Обычно при таких кредитах капитализация процентов происходит ежемесячно, а выплата процентов по условиям кредитного договора - ежеквартально.

В случае если организация использует средства полученных займов и кредитов для осуществления предварительной оплаты материально-производственных запасов, других ценностей, работ, услуг, а также выдачи авансов в счет их оплаты, расходы по обслуживанию указанных займов и кредитов относятся организацией-заемщиком на увеличение дебиторской задолженности (п. 15 ПБУ 15/01).

После оприходования ТМЦ (выполнения работ, оказания услуг) начисленные в общем порядке проценты и иные расходы по обслуживанию данного займа (кредита) относятся прочими расходами организации-заемщика.

Для целей исчисления налога на прибыль организация должна будет учитывать затраты на уплату процентов по кредиту в составе внереализационных расходов в соответствии с положениями главы 25 НК РФ.

Принимаемых в бухгалтерском учете в составе фактических затрат по приобретению товаров, проценты по кредитам, возникшие до оприходования товаров, могут быть при исчислении налога на прибыль приниматься в составе прочих косвенных расходов. Но организация в соответствии с новой редакцией ст. 320 НК РФ может в учетной политике перечислить те расходы, которые она считает нужным включить в стоимость приобретения товаров в целях исчисления налога на прибыль. В таком случае правила учета для целей исчисления налога на прибыль и бухгалтерского учета совпадут, и нормы ПБУ 18/02 по учету возникающих разниц организация применять не будет.

Дата признания расходов в виде процентов по долговым обязательствам зависит от того, какой метод определения доходов и расходов применяет налогоплательщик.

Если это кассовый метод, то проценты за пользование заемными средствами учитываются в составе внереализационных расходов в момент погашения задолженности (пп. 1 п. 3 ст. 273 НК РФ).

У налогоплательщиков, которые определяют доходы и расходы по методу начисления, проценты по долговым обязательствам включаются в налоговую базу вне зависимости от сроков их фактического перечисления (уплаты):

- либо на конец отчетного (налогового) периода,
- либо на дату погашения долгового обязательства, в зависимости от того, что произошло раньше (п. 8 ст. 272 НК РФ).

В ст. 269 НК РФ установлены ограничения по включению суммы процентов по долговым обязательствам в состав внереализационных расходов налогоплательщика. Проценты, начисленные по долговому обязательству, признаются расходом, если их сумма не превышает рассчитанного предельного размера (п. 1 ст. 269 НК РФ). Величина процентов, начисленных сверх установленных норм, является расходом, не учитываемым в целях налогообложения (п. 8 ст. 270 НК РФ).

Норматив может рассчитываться двумя способами.

Первый способ: средний уровень процентов. Фактически начисленные проценты сравниваются со средним уровнем процентов по всем кредитам и займам, которые выданы организации в том же квартале (месяце - для налогоплательщиков, перешедших на исчисление ежемесячных авансовых платежей исходя из фактически полученной прибыли) на сопоставимых условиях.

Под долговыми обязательствами, выданными на сопоставимых условиях, понимаются долговые обязательства, выданные:

- в той же валюте,
- на те же сроки,
- в сопоставимых объемах,
- под аналогичные обеспечения.

В расходы включается только та сумма, которая не превышает средний уровень более чем на 20%.

Сопоставимы будут долговые обязательства, если различие по срокам не составляло более 10%, а по размеру различие не должно превышать 20%.

Долговые обязательства, соответствующие всем критериям сопоставимости, но принятые от разных категорий кредиторов - физических лиц или юридических лиц - считаются несопоставимыми.

Порядок определения сопоставимости по названным критериям определяется в учетной политике предприятия, заявленной до начала налогового периода, исходя из принципа существенности и обычаев делового оборота. Ст. 313 НК РФ запрещает изменять налоговую учетную политику в середине года. Закреплен в учетной политике способ должен применяться ко всем долговым обязательствам.

Что касается критерия сопоставимости по обеспечению кредита, то, здесь следует руководствоваться § 2-7 главы 23 ГК РФ. Сопоставимыми (в части обеспечения) можно считать кредиты, обязательства по которым обеспечиваются одним из этих способов. При этом если кредит обеспечен, например, залогом активов, не имеет значения характер этого активов: недвижимость, товары или ценные бумаги.

Проценты по второму и третьему займам включаются в состав внереализационных доходов и уменьшают налогооблагаемую прибыль полностью.

Второй способ: фиксированные ставки. Первый способ не подходит организациям, у которых нет кредитов и займов, полученных на сопоставимых условиях.

При отсутствии долговых обязательств перед российскими организациями, выданных в том же квартале на сопоставимых условиях, а также по выбору налогоплательщика предельная величина процентов, признаваемых расходом, принимается равной ставке рефинансирования ЦБ РФ, увеличенной в 1,1 раза, - при оформлении долгового обязательства в рублях и равной 15 процентам - по долговым обязательствам в иностранной валюте.

В п. 1 ст. 269 НК РФ указана дата, на которую нужно брать ставку рефинансирования.

Часто в договоре займа стороны предусматривают возможность изменения процентов в случае изменения ставки рефинансирования Банка России, но реально такое изменение они не производят. Для кредитора это выгодно, поскольку ставка рефинансирования в настоящее время падает. В этой ситуации не ясно, какую же ставку должен применять при начислении процентов заемщик - существовавшую на дату заключения договора или ту, которая действует на дату начисления процентов. И, как всегда, Минфин России не на

стороне налогоплательщика. Если договор займа содержит условие об изменении процентной ставки (несмотря на то, что фактически в течение срока договора она не менялась), то расходы в виде процентов следует исчислять, исходя из ставки рефинансирования Банка России, которая действует на дату начисления процентов.

Для организаций, применяющих «упрощенку», порядок учета полученных кредитов и займов аналогичен вышеизложенным правилам, так как данные расходы при расчете единого налога принимаются в уменьшение полученных доходов согласно ст. 269 НК РФ (п. 2 ст. 346.16 НК РФ).

При этом следует учесть, что у организаций, применяющих специальные налоговые режимы расходы признаются кассовым методом, то есть расходы по процентам учитываются только после их фактической оплаты.

Возврат займов и кредитов производится в сроки, установленные договором.

Досрочный возврат предусмотрен только для беспроцентных денежных займов. Если заем привлекался на платной основе, то досрочно его можно вернуть только с согласия кредитора (п. 2 ст. 810 ГК РФ), поскольку последний лишается в этом случае части своего дохода (процентов). Это правило действует и в отношении кредитов.

Если в договоре займа срок возврата денежных средств не оговорен (либо определяется моментом востребования), то сумму займа надо вернуть в 30-дневный срок со дня предъявления займодавцем требования об этом, если иное не предусмотрено договором (п. 1 ст. 810 ГК РФ).

Обязанности организации по возврату займа или кредита считаются выполненными при зачислении денежных средств на банковский счет кредитора, если иное не предусмотрено договором (п. 3 ст. 810 и п. 2 ст. 819 ГК РФ).

Иные способы прекращения обязательств перечислены в гл. 26 ГК РФ «Прекращение обязательств»

Когда условиями договора предусмотрено погашение займа или кредита по частям, просрочка возврата очередной их части дает кредитору право требовать досрочного возврата всей оставшейся суммы долга и процентов (п. 2 ст. 811 ГК РФ).

В этой связи правилами бухгалтерского учета предусмотрено срочную задолженность учитывать обособленно от просроченной.

Срочная задолженность - это задолженность, срок погашения которой по условиям договора не наступил или продлен (продлонгирован) в установленном порядке, а просроченной - с истекшим согласно условиям договора сроком погашения.

Просроченная задолженность подлежит обособленному отражению в составе кредитных обязательств на отдельных субсчетах к счетам 66 и 67 (п. 5 и 6 ПБУ 15/01 и План счетов).

Организация-заемщик на следующий день после истечения установленного договором срока возврата суммы долга, если такой возврат не был осуществлен или договор не продлен, в обязательном порядке обязана обеспечить перевод срочной задолженности в просроченную:

Дебет 66 (67), субсчет «Расчеты по срочным кредитам и займам» - Кредит 66 (67), субсчет «Расчеты по просроченным кредитам и займам»

- невозвращенный к установленному сроку заем (кредит) либо его часть переведен в состав просроченных долговых обязательств.

Расходы в виде средств, направленных на погашение основной суммы долга не учитываются в целях налогообложения прибыли (п. 12 ст. 270 НК РФ).

ПБУ 15/01 не применяется к беспроцентным договорам займа и договорам государственного займа (п. 2 ПБУ 15/02).

По мнению некоторых экспертов в бухгалтерской отчетности полученные беспроцентные займы не следует отражать в разделе кредитов и займов, а лучше отражать в разделе «Кредиторская задолженность».

Ход работы:

Задача 1. На основании исходных данных составить бухгалтерские проводки по получению, расходованию и погашению предприятием краткосрочного кредита. Определить источник оплаты процентов за пользование кредитом.

Исходные данные

1. На основании кредитного договора от 02.03.20 г. между Комбанком «Век» и ООО «Форт» последнему предоставлен кредит в сумме 100 000 руб. на срок 3 месяца из расчета 20% годовых (при действующей ставке рефинансирования, установленной ЦБ РФ, 18%).

За счет краткосрочного кредита оплачены:

- а) долг поставщику материалов 30 000 руб.;
- б) задолженность бюджету по налогу на прибыль 10 000 руб.;
- в) частично погашена долгосрочная ссуда 55 000 руб.;
- г) аванс под поставку материалов 5000 руб.

2. В установленный срок, 02.06.20 г., краткосрочный кредит погашен с расчетного счета 100 000 руб.

3. Согласно условиям договора банку перечислены с расчетного счета проценты за кредит в сумме ? руб.

4. Расходы по оплате процентов за кредит отнесены за счет соответствующих источников.

Задача 2. Отообразить на бухгалтерских счетах операции, связанные с получением краткосрочного кредита и начисления процентов.

ООО «Мир» 10 января 2020 г. получило в банке кредит на 90 000 руб. По условиям кредитного договора эта задолженность должна быть погашена в марте 2020 г. За пользование кредитом ООО «Мир» ежемесячно (в последний день января, февраля и марта) начисляет и уплачивает проценты – 20 000 за каждый месяц. Кредит использован на предоплату материалов. Материалы на 90 000 руб. (в том числе НДС – 15 000 руб.) получены и оприходованы 11 февраля 2020 г.

Задача 3. На основе данных для выполнения задачи отразить на счетах операции по учету образования и погашению краткосрочных кредитов; подсчитать обороты и остатки по счетам.

Данные для выполнения задачи

Таблица 1 - Справка об остатках на счетах

Номер счета	Наименование счета	Сумма, руб.
51	Расчетный счет	2 000 000
52	Валютный счет	1 000 000

Таблица 2 - Хозяйственные операции

№п/п	Содержание операции	Сумма, руб.
1.	Получен на расчетный счет краткосрочный кредит банка для приобретения материалов на срок три месяца	500 000
2.	Приобретены материалы, оплаченные за счет полученного кредита	500 000
3.	Погашен полученный кредит	500 000
4.	Уплачены проценты за пользование краткосрочным банковским кредитом (оп. 1) из расчета 15% годовых	?
5.	Получен в марте кредит для покупки материалов за границей в сумме 15 000 дол. США (курс 30 руб. за 1 долл. США)	450 000
6.	Погашен в июле кредит под покупку импортных материалов (курс 31 руб. за 1 дол.США)	465 000

7.	Уплачены проценты за пользование кредитом (оп. б) из расчета 10% годовых	?
8.	Получен в декабре отчетного года краткосрочный кредит на приобретение материальных ценностей на срок три месяца	600 000
9.	В конце года начислены проценты по кредиту, полученному в отчетном году, но подлежащему погашению в следующем отчетном периоде из расчета 15% годовых	?

Выполнение работы:

1. Ознакомьтесь с материалами учебной бухгалтерии
2. Внимательно ознакомьтесь с Приказом Минфина России от 06.10.2008 N 107н "Об утверждении Положения по бухгалтерскому учету "Учет расходов по займам и кредитам" (ПБУ 15/2008)" (Зарегистрировано в Минюсте России 27.10.2008), Планом счетов бухгалтерского учета финансово-хозяйственной деятельности организаций. Утвержден приказом Минфина РФ № 94н от 31 октября 2000 г., Инструкцией по применению Плана счетов бухгалтерского учета финансово-хозяйственной деятельности организаций. Утверждена приказом Минфина РФ № 94н от 31 октября 2000 г. Запишите задания в тетрадь, произведите расчеты процентных ставок

Контрольные вопросы:

1. Какими счетами используются для учета кредитов и займов?
2. На каком счете отражается начисление процентов за пользование кредитом?

Практическое занятие № 6. Учет финансовых результатов по обычным видам деятельности

Цель практического занятия: закрепление теоретических знаний, приобретение практических умений и навыков по учету финансовых результатов по обычным видам деятельности

Необходимые средства и оборудование: материалы учебной бухгалтерии по учету финансовых результатов по обычным видам деятельности

Итоговый результат деятельности торговой организации за определенный период называют финансовым результатом или прибылью (убытком). Финансовый результат отражает все стороны деятельности торговой организации:

- 1) прибыль (или убыток) от реализации продукции, работ и услуг;
- 2) прибыль (или убыток) от финансовых вложений и кредитных операций (разность процентов полученных и уплаченных, доходы от участия в других организациях, прочие доходы и расходы);
- 3) сальдо прочих доходов и расходов.

Прибыль - разница между продажной ценой на реализуемые товары или услуги и затратами на их производство (приобретение). Под прибылью в торговой организации зачастую понимают торговую наценку. Торговая наценка - это надбавка к цене товара при его реализации с баз и складов оптовых организаций, необходимая для покрытия их затрат и получения определенной средней прибыли.

Информация о доходах и расходах организации от торговой деятельности обобщается на балансовом счете 90 «Продажи», этот счет предназначен и для определения финансового результата. Для торговой организации торговля - это обычный вид деятельности.

Доходом от торговой деятельности является товарооборот (без вычитаемых налогов, т.е. НДС, акцизов, экспортных пошлин). Издержками от торговой деятельности, по сути,

являются затраты на приобретение товаров (себестоимость товаров) и затраты, связанные с продажей товаров (расходы на продажу).

Товарооборот - это обращение товаров, процесс продвижения их от производителя к потребителю. Товарооборот может быть:

1) оптовым, при котором продвижение товаров осуществляется крупными партиями от производства в розничную торговую сеть;

2) розничным, основным критерием которого является доведение товаров непосредственно до потребителей. Оптовый товарооборот, в свою очередь, делится на:

-складской оборот - продажа товаров со склада торговому посреднику (торговой организации или индивидуальному предпринимателю) для дальнейшей перепродажи или организациям для профессионального использования;

-транзитный оборот - продажа товаров со складов поставщиков, минуя склады оптовой организации;

-внутрисистемный оборот - отпуск товаров одной базой другим базам одной и той же оптовой организации. Учетная стоимость - это стоимость, по которой учтен товар на складе, в оптовой организации это покупная стоимость товара. Покупная стоимость - это стоимость товара в ценах поставщика.

Розничный товарооборот делится на:

1)развозной оборот - продажа товаров, осуществляемая вне стационарной розничной сети с использованием специализированных или специально оборудованных для торговли транспортных средств, а также мобильного оборудования, применяемого только в комплекте с транспортным средством (в некоторых экономических источниках данный вид торговли также называют выездным);

2)разносной оборот - продажа товаров, осуществляемая вне стационарной розничной сети путем непосредственного контакта продавца с покупателем на дому, в учреждениях, организациях, предприятиях, транспорте или на улице (лоточники, продажа товаров на дому, «Магазин на диване» и пр.);

3)посылочный оборот - продажа товаров, осуществляемая по заказам, выполняемым путем почтовых отправок (в том числе наложенным платежом);

4) комиссионный оборот - продажа товаров, предполагающая продажу комиссионерами товаров, переданных им для реализации третьими лицами-комитентами, по договорам комиссии.

Развозной, разносной и посылочный товарооборот бывает в мелкорозничной торговле, такое разделение связано с типами торговых точек.

В состав розничного товарооборота включают:

1) продажу товаров населению за наличный расчет и по безналичным перечислениям;

2) продажу товаров в кредит с рассрочкой платежа (по полной продажной стоимости товаров на момент получения товаров покупателем);

3) стоимость упаковки, имеющей продажную цену, не входящую в стоимость товара;

4) продажу товаров длительного пользования по образцам (по полной продажной стоимости на момент передачи товара покупателю);

5) продажа порожней тары.

Товарооборот за день рассчитывается как разность между показаниями сумм контрольно-кассовых машин на конец и на начало дня по каждому отделу (структурному подразделению). Затем полученные показатели суммируются, и определяется товарооборот за день в целом по торговой организации.

Организации с высоким товарооборотом необходимо вести комплексную автоматизацию учета товара, потому что из-за большого товарооборота трудно наладить порядок приемки и хранения товара на складе, а также необходимый документооборот.

На предприятиях с высоким товарооборотом и с широким ассортиментом товара очень часто появляются излишки одного сорта и недостачи другого сорта товаров одного и того же наименования, которые именуются пересортицей.

Финансовый результат отражается в отчете о финансовых результатах. Основное предназначение информации, формируемой в этом отчете, состоит в характеристике масштабов доходообразующих поступлений и расходов, обусловленных использованием ресурсов организации. Показатели прибыли призваны представить эффективность делового оборота организации во всех существенных аспектах использования ресурсного потенциала торговой организации. Такой подход касается, прежде всего, следующих моментов деятельности торговой организации:

- 1) проводимой кредитной политики на товарном рынке;
- 2) качества доходов с точки зрения устойчивости их поступления от видов деятельности;
- 3) эффективности использования основных факторов производства - труда, средств и предметов труда, менеджмента (в ряде случаев особо характеризуется реклама);
- 4) увязки показателей прибыли и прироста денежных средств организации (ликвидности).

Показатели прибыли необходимы для выработки правильных деловых решений. В большинстве случаев те показатели, которые влияют на выбор решения, не фиксируются прямо в финансовой отчетности. Однако финансовая отчетность формирует в бухгалтерском учете такую систему показателей, которая оказывается существенной при расчете вторичных (опосредованных), но в то же время и конечных характеристик бизнеса - доходности, риска, ликвидности, экономической жизнеспособности и т.п.

Финансовый результат деятельности предприятия выражается в изменении величины его собственного капитала за отчетный период. Способность торговой организации в обеспечении роста собственного капитала можно оценить с помощью ряда финансовых показателей. В отчете о финансовых результатах представлены наиболее важные финансовые показатели.

Прибыль (убыток) - это разница между всеми доходами организации и всеми ее расходами.

Прибыль - это положительный финансовый результат, убыток - отрицательный финансовый результат.

По данным Отчета о финансовых результатах можно проанализировать динамику рентабельности продаж, чистой рентабельности отчетного периода, а также влияние факторов на изменение этих показателей.

Конечный финансовый результат (прибыль или убыток) складывается из финансового результата от реализации продукции (работ, услуг), основных средств и иного активов торговой организации и доходов от прочих операций, уменьшенных на сумму расходов по этим операциям. Прибыль (убыток) от реализации продукции (работ, услуг) и товаров определяется как разница между выручкой от реализации продукции (работ, услуг) в действующих ценах без НДС и акцизов и затратами на ее производство и реализацию. Торговые организации, осуществляющие экспортную деятельность, при исчислении прибыли из выручки от реализации продукции (работ, услуг) исключают транспортные тарифы.

Выручка от реализации продукции (работ, услуг) определяется:

- 1) или по мере оплаты (при безналичных расчетах - по мере поступления средств за товары (работы, услуги) на счета в учреждения банков, а при расчетах наличными деньгами - при поступлении средств в кассу);
- 2) или по мере отгрузки товаров (выполнения работ, услуг) и предъявления покупателю (заказчику) расчетных документов.

Метод определения выручки от реализации продукции (работ, услуг) устанавливается торговым предприятием на длительный срок (ряд лет) исходя из условий хозяйствования и заключаемых договоров.

К налоговому учету товары принимаются по стоимости, определяемой исходя из цены их приобретения по условиям контракта, контрактной цене. У торговых организаций, освобожденных от уплаты НДС, - с учетом суммы НДС, уплаченной поставщику и таможенному органу (подп. 3 п. 2 ст. 170 НК РФ).

Если торговыми организациями товары учитываются по ценам приобретения (по «покупным» ценам), их учетная стоимость формируется по правилам, установленным п. 6 ПБУ 5/01. В учетную стоимость товаров включаются все расходы, связанные с их приобретением, за исключением сумм НДС.

В стоимость товаров включаются также такие расходы, как:

- 1) затраты по заготовке и доставке товаров до места их использования, включая расходы по страхованию;
 - 2) затраты по содержанию заготовительно-складского подразделения организации, затраты за услуги транспорта по доставке товаров до места их использования, если они не включены в цену товаров, установленную договором;
 - 3) начисленные проценты по кредитам, предоставленным поставщиками (коммерческому кредиту);
 - 4) начисленные до принятия к бухгалтерскому учету товаров проценты по заемным средствам, если они привлечены для приобретения этих запасов (после принятия товаров на учет начисленные проценты отражаются по счету 91 «Прочие доходы и расходы»);
 - 5) затраты по доведению товаров до состояния, в котором они пригодны к использованию в запланированных целях (в частности, затраты по подработке, сортировке, фасовке и улучшению технических характеристик товаров);
- б) иные затраты, непосредственно связанные с приобретением товаров.

Для того чтобы выявить финансовый результат от реализации, в дебет счета 90 «Продажи» субсчет «Себестоимость продаж» должна попасть не вся выручка, а лишь стоимость приобретения товаров. Ее определяют как разность между стоимостью товаров по розничным ценам и торговой наценкой, относящейся к проданным товарам (валовым доходом).

Для этого одновременно со списанием продажной стоимости со счета 90 «Продажи» субсчет «Себестоимость продаж» списывают сумму торговой наценки, которая приходится на проданные товары (реализованное торговое наложение). Поэтому самое главное при учете товаров по продажным ценам - правильно рассчитать сумму наценки по реализованным товарам.

Тогда после списания реализованной торговой наценки на счете 90 «Продажи» субсчет «Себестоимость продаж» образуется (как и при учете товаров по покупным ценам) кредитовое сальдо, показывающее валовой доход от реализации товаров.

Методику расчета реализованной торговой наценки фиксируют в приказе об учетной политике. Методика начисления торговой наценки в законодательстве отсутствует, поэтому организация вправе использовать любую методику:

- 1) устанавливать единый процент торговой наценки на все товары или по отдельным группам товаров;
- 2) устанавливать для конкретного товара (группы товаров) торговую наценку в виде твердой суммы (константы);
- 3) устанавливать продажную цену, а затем рассчитывать торговую наценку;
- 4) применять иные способы расчета торговой наценки. Суммарная торговая наценка является характеристикой эффективности торговли и рассчитывается как разница между выручкой и себестоимостью приобретения.

Предусмотрены четыре различных варианта оценки товаров при продаже (или ином выбытии) по себестоимости каждой единицы (п. 16 ПБУ 5/01):

- 1) по стоимости единицы товара;
- 2) по средней стоимости;
- 3) по стоимости первых по времени приобретения (ФИФО). Торговая организация может выбрать любой из этих вариантов, и выбранный метод оценки товаров при выбытии закрепить приказом в учетной политике для целей налогообложения.

Для оценки товаров организации необходимо иметь документально подтвержденную информацию о том, сколько и каких товаров продано.

На практике применяются различные способы учета количества и номенклатуры реализованных товаров.

В небольших магазинах и торговых точках, где мало покупателей, которые к тому же не приобретают большого количества товаров разных наименований, учет реализованных товаров можно вести следующими способами:

- 1) каждая продажа записывается продавцом в специальную тетрадь (книгу);
- 2) сохраняются копии всех товарных чеков;
- 3) при передаче в торговый зал к каждой единице товара прикрепляются специальные бирки, которые открепляются при ее продаже;
- 4) все приобретенные товары заносятся в список, из которого проданный товар вычеркивается в день продажи (с указанием даты продажи) и т.д.

В крупных магазинах (супермаркетах), обслуживающих большое количество покупателей и имеющих большой ассортимент товаров, для идентификации конкретной единицы товара используют штрих-код, который содержит всю необходимую для учета реализации этой единицы товара информацию.

Для нанесения штрих-кодов требуется дорогостоящее оборудование, поэтому данный способ при всей его простоте и удобстве доступен не всем организациям.

Если наладить учет реализованных товаров в разрезе каждого наименования (группы) товаров не представляется возможным, то количество реализованных товаров рассчитывают по формуле:

$$K_{\text{рт}} = O_{\text{тн}} + K_{\text{пм}} - O_{\text{тк}}, \quad (3)$$

где $O_{\text{тн}}$ - остаток товаров на начало месяца;

$K_{\text{пм}}$ - количество поступивших в течение месяца товаров;

$O_{\text{тк}}$ - остаток товаров на конец месяца.

Все расходы торговых организаций подразделяются на расходы, связанные с реализацией и прочие расходы. Расходы, связанные с реализацией, подразделяются на прямые и косвенные (ст. 318 НК РФ). А у торговых организаций косвенными являются все расходы, за исключением стоимости реализованных товаров и транспортных расходов, приходящихся на остаток нереализованного товара (ст. 320 НК РФ). Косвенные расходы конкретного периода в полном объеме относятся на уменьшение доходов от производства и реализации данного периода.

В течение отчетного (налогового) периода торговые организации на основании первичных документов фиксируют в налоговом учете суммы понесенных расходов, затем в соответствии с положениями гл. 25 НК РФ формируют сумму расходов отчетного (налогового) периода, уменьшающую полученные доходы. При этом учитываются все ограничения и нормативы.

При определении расходов, связанных с производством и реализацией продукции (товаров, работ, услуг), нужно принимать во внимание коммерческие расходы (расходы на продажу). Торговая организация может списать на себестоимость реализованных в отчетном периоде продукции, товаров, работ, услуг всю сумму расходов, связанных с продажей, или частично, распределив их между реализованной и нереализованной продукцией (товарами, работами, услугами), это определяется учетной политикой организации.

Для целей налогообложения коммерческие расходы являются косвенными расходами и в полном объеме относятся на уменьшение доходов от производства и реализации (ст. 318 НК РФ).

Розничная торговля характеризуется в основном низкой рентабельностью, поэтому магазины розничной торговли постоянно стоят перед выбором: или поднимать цены, увеличивая наценку, или снижать их, увеличивая массу продаж и прибыли.

Если поднимать цены, то можно потерять покупателей и ничего не продать, если снижать цены, то легко потерять прибыль, на которую рассчитывает торговое предприятие,

поэтому оба пути ведут к зачастую к банкротству. На практике многие торговые организации выбирают компромиссный путь: они взвинчивают цены, но предоставляют покупателям множество скидок.

В соответствии с п. 1 ст. 265 НК РФ расходы торговой организации в виде премии (скидки), выплаченной (предоставленной) покупателю, относятся к внереализационным расходам, уменьшающим налоговую базу по налогу на прибыль.

Скидки должны быть прописаны в договоре или дополнительных соглашениях к нему, но часто скидка оговаривается уже в товаросопроводительном документе (товарной накладной) или при составлении документа, если скидка предоставляется при продаже, или путем внесения исправлений в уже составленный документ. Это на практике часто вызывает претензии контролирующих органов, хотя такой документ при наличии всех реквизитов договора (предмета, цены) и может быть признан договором купли-продажи в письменной форме, однако только в судебном порядке.

На практике применяется несколько способов установления скидок, причем они могут как влиять, так и не влиять на цену поставляемого товара. Среди не влияющих на цену товара: дополнительная поставка, уменьшение задолженности покупателя и осуществление премиальных выплат. Скидка может проявляться и в уменьшении цены товара, но этот случай влечет наступление иных налоговых последствий.

Если торговая организация, выплачивает (предоставляет) покупателям премии (скидки) по условиям договора, без изменения цены единицы товара, и отражает сумму таких премий (скидок) в составе прочих расходов, то признаются такие суммы в соответствии со ст. 271 и 265 НК РФ: у покупателя на дату их получения, у продавца на дату их выплаты.

Налоговую базу по НДС формирует стоимость товара, исчисленная с учетом скидки.

В своей работе торговые организации используют различные системы скидок как элемент маркетинговой политики, поэтому система скидок и способов их предоставления очень многообразна.

Любая торговая организация может снизить цены на свои товары, и единственным ограничением с точки зрения налогового права является **ст. 40** НК РФ, в которой установлены принципы определения цены товаров, работ и услуг для целей налогообложения.

Если оформить выдачу подарка как рекламную акцию, то стоимость подарка можно учесть в качестве рекламных расходов в пределах 1% от выручки (ст. 264 НК РФ). Если рекламные расходы превышают установленный норматив, то на сумму превышения должен быть начислен НДС в бюджет.

При покупке двух предметов по цене одного на основной приобретаемый предмет предоставляется скидка в размере стоимости подарка. Если покупатель за два товара заплатит как за один, то сумма предоставленной скидки по основному приобретаемому предмету будет равна продажной стоимости подарка. Налог на доходы физических лиц удерживать не надо. НДС в бюджет будет уплачен в такой же сумме, какую уплатил бы продавец, если бы продавал основной товар без подарков. Покупная стоимость подарка уменьшит налогооблагаемую прибыль. При условии, что стоимость подарка не превышает 20% от цены основного товара, этот способ является предпочтительным.

Скидки привлекают покупателей, а рост продаж удовлетворяет продавцов, однако у продавцов возникает проблема учета этих продаж, и она решается в зависимости от учетной политики торговой организации.

Учетная политика предполагает выбор вариантов, ориентированных на условия учета товаров по покупным ценам и на выбор схемы стоимостного (суммового) учета или натурально-стоимостного (количественно-суммового) учета товаров.

Если товары учитываются по покупным ценам в условиях стоимостной схемы, когда фиксируется общий объем товарной массы, в результате по кредиту счета 90 «Продажи» прибыль окажется на величину скидки меньше, чем предполагалось.

Если учет вести без разделения по ассортименту, то можно просто фиксировать реальную выручку по счету 50 «Касса» и в адекватной сумме списывать проданные товары с кредита субсчета 41.2 «Товары в розничной торговле». В этом случае субсчет 41.2

«Товары в розничной торговле» становится смешанным:

- по дебету делаются записи по фактическим затратам на приобретаемые товары,
- по кредиту - списываемые товары по продажным ценам. Они в подавляющем большинстве случаев выше покупных.

Отсюда между оценкой дебетовых и кредитовых оборотов возникает несопоставимость, которая устраняется по окончании отчетного периода, когда путем снятия натуральных остатков и их оценки в денежном измерителе устанавливается конечное сальдо по субсчету 41.2 «Товары в розничной торговле».

Складывая сальдо начальное и дебетовый оборот по этому счету и вычитая из него конечное сальдо, торговая организация определяет себестоимость проданных товаров. Если она больше, чем сумма, отраженная за отчетный период, то разница доначисляется, если меньше - сторнируется. В этом случае не надо прибегать к выделению в учете потерь от предоставленных скидок. Эти потери органически увеличивают (уменьшают) себестоимость продаж и тем самым позволяют на счете 90 «Продажи» показать фактический финансовый результат.

Если товары учитываются по продажным ценам, то в этом случае, прежде всего, на кассовом аппарате (контрольно-кассовой машине) следует использовать специальные счетчики на каждый процент скидок (сколько скидок, столько и счетчиков).

Кассир обязан зафиксировать по специальным кассовым счетчикам суммы предоставленных скидок. Эту величину нужно отметить в книге кассира-операциониста и внести в кассовый отчет, что позволит сопоставить данные товарных и кассовых отчетов. Затем необходимо установить стоимость проданных товаров по учетным (продажным) ценам.

В результате на счете 90 «Продажи» в этом случае будет дебетовое сальдо - это потери от упущенной потенциальной прибыли - результат предоставленных покупателям скидок.

По окончании отчетного периода счет 90 «Продажи» будет иметь кредитовое сальдо, так как продажные цены выше покупных (за исключением иных случаев), но, отражая валовой доход от продажи товаров, оно будет меньше ожидаемой прибыли, так как без скидок этот доход был бы больше.

Многие торговые организации применяют локальную систему безналичных платежей с помощью дисконтных карт.

Обычно в этом случае дебетуют счет 62 «Расчеты с покупателями и заказчиками», уменьшая задолженность. Однако исходя из целей бухгалтерского учета удобнее открыть субсчет к счету 76 «Расчеты с разными дебиторами и кредиторами», так как кредиторская задолженность включает и НДС. Сумма прибыли складывается из выручки и расходов - продажной стоимости товаров и НДС.

В розничной торговле в основном преобладает схема стоимостного (суммового) учета, когда ассортиментный разрез товарной массы в бухгалтерском учете не раскрывается. Хотя финансовые результаты будут более точными при натурально-стоимостном учете по продажным ценам, при применении стоимостного учета конечное сальдо счета 41 «Товары» определяется путем инвентаризации и вносится в дебет счета 41 «Товары». При этом потери от предоставленных скидок смешиваются с недостающими товарами, и исправить это положение может только использование специальных счетчиков.

Торговые организации, осуществляющие оптовую, мелкооптовую и розничную торговлю, зачастую самостоятельно осуществляют порядок формирования стоимости товаров с учетом расходов, связанных с процессом их приобретения.

Порядок распределения прямых расходов:

1) распределению по методу "среднего процента" подлежит не вся сумма прямых расходов (к которым относится и сама стоимость приобретения товаров), а только транспортные расходы;

2) для расчета прямых расходов принимается весь остаток нереализованных товаров, а не только складской остаток, однако при этом алгоритм распределения остался прежним.

Способ деления расходов по торговым операциям на прямые и косвенные следующий:

1) к прямым расходам относятся стоимость приобретения товаров, реализованных в данном отчетном (налоговом) периоде, и суммы расходов на доставку (транспортные расходы) покупных товаров до склада покупателя (организации), однако при условии, что они не включены в цену приобретения соответствующих товаров;

2) все остальные расходы, за исключением прочих, осуществленные в текущем месяце, признаются косвенными и уменьшают доходы от реализации текущего месяца.

Сумма прямых расходов, в части транспортных расходов, относящихся к остаткам нереализованных товаров, определяется по среднему проценту за текущий месяц с учетом переходящего остатка на начало месяца в следующем порядке:

1) определяется сумма прямых расходов, приходящихся на остаток нереализованных товаров на начало месяца и произведенных в текущем месяце;

2) определяется стоимость приобретения товаров, реализованных в текущем месяце, и стоимость приобретения остатка нереализованных товаров на конец месяца;

3) рассчитывается средний процент как отношение суммы прямых расходов к стоимости товаров;

4) рассчитывается сумма прямых транспортных расходов, которая относится к остатку нереализованных товаров на конец месяца как произведение среднего процента и стоимости остатка товаров на конец месяца.

Если стоимость возвратной тары, принятой от поставщика с материально-производственными запасами, включена в цену этих ценностей, из общей суммы расходов на их приобретение исключается стоимость возвратной тары по цене ее возможного использования или реализации. Стоимость невозвратной тары и упаковки, принятых от поставщика с материально-производственными запасами, включается в сумму расходов на их приобретение.

Гражданское законодательство допускает изменение цены договора купли-продажи (поставки), в том числе и путем предоставления скидок, они бывают разные:

1) скидка при покупке определенной партии товара (чем больше партия приобретенных товаров, тем больше скидка);

2) сезонная скидка (обычно предоставляется на сезонные товары);

3) праздничные скидки (приурочены к каким-либо праздничным событиям);

4) скидки при потере качества (предоставляемые при продаже товаров, утративших первоначальные потребительские свойства).

Для целей налогообложения прибыли в покупную стоимость приобретения товаров не включаются:

1) таможенная пошлина и таможенные сборы;

2) расходы по разгрузке и хранению товаров;

3) расходы по доставке товаров на склад торговой организации, если по условиям договора они не включены в стоимость поставки.

Покупная стоимость реализованных товаров является самостоятельным прямым расходом и принимается к уменьшению дохода от реализации этих товаров непосредственно в момент реализации товаров, она не суммируется с расходами на доставку. Покупная стоимость отгруженных, но не реализованных на конец месяца товаров не включается в состав расходов, связанных с производством и реализацией, до момента реализации этих товаров.

При осуществлении хозяйственной деятельности у торговых предприятий зачастую возникает необходимость в проведении переоценки реализуемых товаров. Это может быть

вызвано как изменением ценовой конъюнктуры рынка, так и ухудшением потребительских свойств товаров - устареванием моделей, изменением товарного вида, частичной потерей свойств и снижением качества.

Переоценка товаров может производиться как в форме уценки (снижения), так и в форме дооценки (повышения) их стоимости.

Бухгалтерский учет результатов переоценки товаров можно вести следующим образом:

1) уценка в рамках ранее сделанной торговой наценки отражается методом «красноесторно»:

Дебет субсчета 41.1 «Товары» - Кредит субсчета 41.2 «Торговая наценка» - на сумму уценки. Уценка сверх ранее сделанной торговой наценки отражается в бухгалтерском балансе с использованием счета 14 «Резервы под снижение стоимости материальных ценностей»;

2) дооценка возможна путем увеличения ранее сделанной торговой наценки:

Дебет субсчета 41.1 «Товары» - Кредит субсчета 41.2 «Торговая наценка» - на сумму дооценки.

Сопоставление фактической себестоимости с текущей рыночной стоимостью проводят по каждой товарной позиции.

В учете на сумму резервов под снижение стоимости товаров делается запись:

Дебет субсчета 91.2 «Прочие расходы» - Кредит счета 14 «Резервы под снижение стоимости материальных ценностей» - создан резерв под снижение стоимости товаров.

Товары показываются в годовом бухгалтерском балансе за вычетом резервов под снижение стоимости, т.е. в нетто-оценке. Если в период, следующий за отчетным, текущая стоимость товаров, по которым в отчетном периоде был создан резерв, увеличилась, делается запись:

Дебет счета 14 «Резервы под снижение стоимости материальных ценностей» - Кредит субсчета 91.1 «Прочие доходы» - восстановлен резерв при повышении стоимости товаров.

При продаже товаров, по которым ранее был создан резерв, начисленный резерв списывается аналогично:

Дебет счета 14 «Резервы под снижение стоимости материальных ценностей» - Кредит субсчета 91.1 «Прочие доходы» - резерв отнесен на финансовый результат при продаже товаров.

В торговле выручка определяется как разница между товарооборотом без вычитаемых налогов и себестоимостью проданных товаров.

Практика внешнеторговой торговли показывает, что стоимость импортного товара формируется в бухгалтерском учете постепенно, так как для сбора всей суммы расходов по импорту требуется длительный период. Поэтому до момента отражения полной стоимости импортного товара на соответствующем счете накапливаемую сумму расходов нужно где-то учитывать.

Самый удачный вариант отражения в бухгалтерском учете формирования себестоимости импортного товара с использованием свободного счета. В рабочий план счетов вводится отдельный счет, например счет 17 «Формирование импортной себестоимости материальных ценностей», к которому по необходимости можно открывать субсчета первого и второго порядка: «Формирование импортной себестоимости сырья», «Формирование импортной себестоимости товаров», «Формирование импортной себестоимости оборудования» и пр.

На этом счете аккумулируются все расходы по закупке импортного товара. И только после того, как на этом счете определится фактическая стоимость приобретенного товара, товар списывается на соответствующий счет, предназначенный для его учета.

При этом варианте учета формирования полной стоимости импортного товара накладные расходы, связанные с импортом, в рублях и иностранной валюте можно транзитом относить на соответствующие субсчета синтетического счета 17 без использования счета 44 «Расходы на продажу».

Такие факторы, как оборот значительного ассортимента товаров, постоянные изменения цен на товары, различия в условиях их доставки от поставщиков и иное, делают распределение произведенных расходов на их приобретение по каждой партии товаров довольно затруднительным и трудоемким.

Поэтому торговым организациям, у которых постоянно возникают такие затраты, нужно:

- 1) либо включать их сразу же в состав издержек обращения (однако это относится только транспортным расходам);
- 2) либо формировать фактическую себестоимость товаров с использованием счетов 15 «Заготовление и приобретение материальных ценностей» и 16 «Отклонение в стоимости материальных ценностей».

Счета 15 и 16 предназначены для обобщения информации о разнице в стоимости приобретенных товаров, исчисленной в фактической себестоимости приобретения, и учетных ценах, а также о данных, характеризующих курсовые разницы.

В дебет счета 15 относится покупная стоимость полученных от поставщиков товаров и другие расходы, связанные с их приобретением. В кредит же этого счета в корреспонденции со счетом 41 «Товары» относится стоимость фактически поступивших в организацию и оприходованных товаров по планово-учетным ценам, сформированным торговой организацией.

Сумма разницы в стоимости приобретенных товаров, исчисленной по фактической себестоимости приобретения и планово-учетных ценах, списывается со счета 15 на счет 16.

Затем накопленные на счете 16 (по дебету или кредиту) разницы в стоимости приобретенных товаров, исчисленных по фактической себестоимости приобретения и учетных ценах, списываются (сторнируются при отрицательной разнице) в дебет счета учета расходов на продажу (издержек обращения).

Такой порядок предусматривает полное списание отклонений, собранных на счете 16 «Отклонение в стоимости материальных ценностей» на издержки обращения. Однако накопленные по дебету или кредиту счета 16 разницы (отклонения) реально относятся ко всем товарам, числящимся в учете торговой организации (в том числе и к находящимся на складе). Поэтому с точки зрения бухгалтерского учета нужно производить соответствующий расчет этих отклонений, приходящихся на остаток товаров на конец месяца, оставляя полученную сумму на счете 16.

Расчет такой величины отклонений, приходящийся на стоимость товаров на складе на конец отчетного периода (месяца), производится следующим образом.

Определяется процент отклонений, приходящийся на реализованные в отчетном месяце товары, который можно привести к формуле:

$$\text{Отклонения, \%} = \frac{П_{\text{ом}}}{(M_{\text{н}} + M_{\text{ом}})} * 100\% , \quad (4)$$

где $П_{\text{ом}}$ - стоимость (по планово-учетным ценам) товаров, реализованных в отчетном периоде (месяце);

$M_{\text{н}}$ - остаток товаров на складе (на счете 41 «Товары») на начало отчетного периода (месяца);

$M_{\text{ом}}$ - поступило (оприходовано) товаров на счете 41 «Товары» в отчетном месяце (по планово-учетным ценам). Затем нужно умножить полученный процент на величину отклонений, учтенных по дебету или кредиту счета 16, и получить сумму отклонений, которая подлежит отнесению (сторнированию) на издержки обращения.

Соответственно разница между общей величиной отклонений на счете 16 на конец месяца и суммой отклонений, включаемой в состав издержек обращения, остается на счете 16. При этом в бухгалтерской отчетности данная величина будет показываться свернутым сальдо с балансовой стоимостью товаров на складе на конец месяца (остаток по счету 41 «Товары»).

Такой порядок не предусмотрен действующими положениями бухгалтерского учета, поэтому торговая организация должна этот вопрос для себя решить самостоятельно, зафиксировав его в своей учетной политике для целей бухгалтерского учета.

В торговой организации разность в ценах является приростом чистых активов, поэтому все виды активов должны быть оценены в балансе по текущим рыночным ценам, по справедливой стоимости.

Прибыль должна определяться не приростом стоимости отдельных видов собственных средств (активов) организации, а приростом стоимости самой организации. В рыночной экономике каждая организация может быть предметом купли-продажи и, следовательно, иметь свою цену. Рост этой цены и есть подлинная прибыль предприятия, которую называют рыночной капитализацией.

Если сравнить все доходы, полученные торговой организацией за все время ее существования, с расходами, понесенными ею, то будет легко найти полученную прибыль. Но обычно финансовый результат исчисляют за какие-то отдельно взятые временные промежутки: год, квартал, месяц. Здесь и возникает сложность: какие именно доходы были получены именно в данный отчетный период и как выявить величину расходов, благодаря которым эти доходы были получены. Такие расчеты затруднительны, что придает прибыли условный характер.

Разделяя доходы и расходы по промежуточным отчетным периодам, торговая организация сталкивается с одной из ситуаций:

- 1) расходы очевидны, а доходы сомнительны;
- 2) доходы очевидны, а расходы сомнительны.

Распределение чистой прибыли находится в компетенции собрания акционеров торговой организации (или собственника). Направление части прибыли отчетного года на выплату доходов учредителям (участникам) общества по итогам утверждения годовой бухгалтерской отчетности отражается по дебету счета 84 «Нераспределенная прибыль (непокрытый убыток)» и кредиту счетов 75 «Расчеты с учредителями» и 70 «Расчеты с персоналом по оплате труда». Такая же запись составляется при выплате промежуточных доходов. Сумма отчислений в резервный капитал отражается по дебету счета 84 в корреспонденции с кредитом счета 82 «Резервный капитал».

В течение отчетного года финансовый результат деятельности торговой организации (прибыль или убыток) отражается на счете 99 «Прибыли и убытки», и 31 декабря каждого года при реформации баланса сумма полученной чистой прибыли (убытка) списывается со счета 99 на счет 84.

Для удобства ведения учета использования прибыли к счету 84 можно открыть субсчета: «Прибыль, подлежащая распределению», «Нераспределенная прибыль», «Непокрытый убыток».

Если по итогам отчетного года организация получила прибыль, то следует сделать запись: Дебет счета 99 «Прибыли и убытки» - Кредит счета 84 «Нераспределенная прибыль (непокрытый убыток)» субсчет «Прибыль, подлежащая распределению» - отражена чистая прибыль отчетного года.

Если по итогам отчетного года организация получила убыток:

Дебет счета 84 «Нераспределенная прибыль (непокрытый убыток)» субсчет «Непокрытый убыток» - Кредит счета 99 «Прибыли и убытки» - отражен чистый (непокрытый) убыток отчетного года.

Распределение чистой прибыли используется так:

- 1) выплата дивидендов акционерам (участникам) общества, в этом случае делается запись: Дебет счета 84 «Нераспределенная прибыль (непокрытый убыток)» субсчет «Прибыль, подлежащая распределению» - Кредит счета 75 «Расчеты с учредителями» (70 «Расчеты с персоналом по оплате труда») - начислены дивиденды акционерам (участникам) организации;
- 2) создание и пополнение резервного капитала:

Дебет счета 84 «Нераспределенная прибыль (непокрытый убыток)» субсчет «Прибыль, подлежащая распределению» - Кредит счета 82 «Резервный капитал» - чистая прибыль направлена на создание и пополнение резервного капитала организации;

3) погашение убытков прошлых лет:

Дебет счета 84 «Нераспределенная прибыль (непокрытый убыток)» субсчет «Прибыль, подлежащая распределению» - Кредит счета 84 «Нераспределенная прибыль (непокрытый убыток)» субсчет «Непокрытый убыток» - чистая прибыль направлена на погашение убытков прошлых лет.

После того как в бухгалтерском учете отражено использование прибыли (погашение убытка), сальдо по субсчету «Прибыль, подлежащая распределению» счета 84 показывает сумму нераспределенной прибыли. Эту сумму можно отразить следующей записью:

счета 84 «Нераспределенная прибыль (непокрытый убыток)» субсчет «Прибыль, подлежащая распределению» - Кредит счета 84 «Нераспределенная прибыль (непокрытый убыток)» субсчет «Нераспределенная прибыль».

Расходы, понесенные торговой организацией в отчетном (налоговом) периоде, учитываются при исчислении налоговой базы по налогу на прибыль в течение определенного срока.

Расходы будущих периодов - это расходы, произведенные торговой организацией в отчетном периоде, но относящиеся к следующим отчетным периодам. Порядок списания расходов будущих периодов устанавливается организацией самостоятельно и закрепляется в ее учетной политике, наиболее распространено:

- 1) равномерное списание расходов в течение периода, к которому они относятся;
- 2) списание расходов пропорционально объему продукции. Для отражения этих расходов предусмотрен счет 97 «Расходы будущих периодов».

Торговые организации часто затрудняются определить, является ли перечисление денег расходами будущих периодов или предоплатой.

Если срок, в течение которого торговая организация в бухгалтерском учете списывает расходы будущих периодов на затраты текущего периода, установлен в договоре с контрагентом или в другом правоустанавливающем документе, то и при исчислении налога на прибыль организация может учитывать эти расходы в течение установленного срока.

Если же срок установлен внутренними документами организации (приказом, распоряжением руководителя), то расходы признаются в полном объеме в периоде их осуществления. Однако нормы гл. 25 НК РФ, касающиеся расходов, которые можно квалифицировать как расходы будущих периодов, нечетки и расплывчаты, именно поэтому торговые организации, зачастую придерживаются противоположной позиции.

Предварительная оплата, авансы за приобретаемые материально-производственные ценности, работы и услуги расходами будущих периодов, не являются. Предоплата числится на счетах расчетов до тех пор, пока услуга (право) не будет получена. Получение услуги (права) должно быть подтверждено первичными документами (актами). Кроме того, поставщик в течение 5 дней после отгрузки (передачи) должен выставить покупателю счет-фактуру. Расходами будущих периодов могут быть признаны только уже потребленные налогоплательщиком услуги (полученные права), т.е. услуга уже потреблена, результат работы получен, право перешло к организации, осуществлены другие расходы, но в связи с тем, что результат этих действий будет действовать в будущем, в течение нескольких периодов, расходы на них должны быть признаны расходами будущих периодов.

Расходы торговой организации, связанные с приобретением лицензии, учитываются на счете 97 «Расходы будущих периодов» и относятся в бухгалтерском учете на себестоимость продукции (работ, услуг) в течение срока действия лицензии на право занятия каким-либо видом деятельности.

При формировании налоговой базы по налогу на прибыль срок потребления торговой организацией расходов, которые не должны единовременно относиться на затраты, может быть определен на основании договоров либо иных документов, содержащих сведения о периоде, в течение которого используются произведенные расходы.

Решение о создании резерва на оплату отпусков и порядок зачисления в него средств торговая организация также должна отразить в учетной политике.

В случае превышения фактической суммы расходов на выплату отпусков над суммой созданного резерва затраты могут быть учтены на счете 97 «Расходы будущих периодов» с последующим списанием в дебет счета 96 «Резервы предстоящих расходов», что позволит обеспечить равномерное включение расходов на отпуска в затраты организации: Дебет счета 97 «Расходы будущих периодов» - Кредит счета 70 «Расчеты с персоналом по оплате труда» (69 «Расчеты по налогам и сборам» субсчет «Расчеты по социальному страхованию»).

По окончании года расходы, произведенные сверх допустимого резерва, списываются на счета затрат. Если на конец года резерв использован не полностью, законодательство позволяет организации:

- 1) перенести остаток на следующий год;
- 2) 31 декабря на сумму остатка сделать проводку методом «красное сторно»:

Дебет счета 20 «Основное производство» (44 «Расходы на продажу») Кредит счета 96 «Резервы предстоящих расходов».

Создание резерва, порядок формирования резервного фонда на оплату отпусков изложен в ст. 324.1 НК РФ. Поэтому торговая организация, решившая создать резерв, должна:

- 1) отразить в учетной политике принятый ею способ резервирования;
- 2) определить предельную сумму отчислений;
- 3) установить ежемесячный процент отчислений в резерв. Ежемесячный процент отчислений в резерв определяется как отношение предполагаемой годовой суммы расходов на оплату отпусков к предполагаемому годовому размеру расходов на оплату труда (п. 1 ст. 324.1 НК РФ). Полученный результат умножается на 100%.

Сумма планируемых отпускных не учитывается при расчете предполагаемого годового размера расходов на оплату труда.

Смета составляется на основании первичных документов (положений об оплате труда, штатного расписания, графика отпусков). Поэтому, чтобы избежать возможных претензий, все показатели сметы должны быть связаны с этими документами. Затем определяется размер ежемесячных отчислений в резерв по формуле:

$$P_m = (ФОТ_m + СВ) * П\%, \quad (5)$$

где P_m - размер ежемесячных отчислений;

$ФОТ_m$ - фактические расходы на оплату труда за месяц;

$СВ$ – страховые взносы во внебюджетные фонды, начисленные на фонд оплаты труда;

$П\%$ - ежемесячный процент отчислений в резерв.

Подсчитанная таким образом сумма ежемесячных отчислений в резерв включается в состав расходов на оплату труда согласно п. 24 ст. 255 НК РФ.

Следующий вид затрат - затраты связанные с приобретением компьютерных программ, которые в соответствии с п. 5 ПБУ 10/99 «Расходы организации» относятся к расходам по обычным видам деятельности.

Пунктами 18, 19 ПБУ 10/99 «Расходы организации» предусмотрено, что расходы признаются в том отчетном периоде, когда они имели место, независимо от времени фактической выплаты денежных средств и иной формы осуществления (п. 18, 19 ПБУ 10/99). Поскольку в этом случае они обуславливают получение доходов в течение нескольких отчетных периодов, а связь между доходами и расходами невозможно четко определить, расходы обоснованно распределяются между отчетными периодами. На основании п. 65 Положения по ведению бухгалтерского учета затраты, произведенные в

отчетном периоде, но относящиеся к следующим отчетным периодам, отражаются в бухгалтерском учете в качестве расходов будущих периодов и списываются в порядке, установленном организацией (например, равномерно), в течение периода, к которому они относятся.

Срок использования программы может быть установлен в договоре или приказом руководителя торговой организации, если в договоре об этом ничего не сказано.

Все расходы, отнесенные в учетной политике торговой организации к косвенным, при отсутствии выручки будут формировать убыток отчетного года. Этот убыток организация вправе перенести на будущее в порядке, установленном ст. 283 НК РФ. Прямые расходы могут быть признаны только в том периоде, когда будет реализована готовая продукция (товары, работы, услуги).

На практике существуют и другие виды доходов и расходов, признаваемых в бухгалтерском учете доходами и расходами будущих периодов. Расходами являются, например, расходы на страхование, на уплату некоторых налогов, различные виды сборов (регистрационных, за оформление различных прав) и др.

К доходам можно отнести, например, предстоящие поступления задолженности по недостачам, выявленным за прошлые годы, разницу между суммой, подлежащей взысканию с виновных лиц, и балансовой стоимостью по недостачам ценностей.

При налоговом учете данных доходов и расходов следует руководствоваться действующим законодательством и общими принципами его применения.

Информацию о наличии и движении сумм нераспределенной прибыли или непокрытого убытка организации необходимо отражать на счете 84 «Нераспределенная прибыль (непокрытый убыток)».

Это активно-пассивный счет.

Нераспределенная прибыль - это часть чистой прибыли, которая не была распределена между акционерами и осталась в распоряжении организации.

Нераспределенная прибыль отражается по кредиту счета 84 «Нераспределенная прибыль». Распределение прибыли осуществляется на основании решения общего собрания акционеров в акционерном обществе, собрания участников в обществе с ограниченной ответственностью или другого компетентного органа.

Чистая прибыль может быть направлена на выплату дивидендов, создание и пополнение резервного капитала (фонда), покрытие убытков прошлых лет.

Прибыль прошлых лет учитывается по кредиту счета 84. В течение года проводок по дебету 84 счета не должно быть, за исключением проводок, которые связаны с распределением прибыли по решению акционеров или участников организации.

Сумму чистой прибыли отчетного года необходимо списывать заключительными оборотами декабря в кредит счета 84 «Нераспределенная прибыль (непокрытый убыток)» со счета 99 «Прибыли и убытки» (счет 99 дебетуется).

На суммы начисленных доходов учредителям дебетуют счет 84 «Нераспределенная прибыль (непокрытый убыток)» и кредитуют счета 70 «Расчеты с персоналом по оплате труда» (работникам организации) и 75 «Расчеты с учредителями» (сторонним участникам).

Отчисления в резервный капитал отражают по дебету счета 84 и кредиту счета 82 «Резервный капитал». Направление чистой прибыли на покрытие убытка предыдущего года отражают по дебету и кредиту счета 84.

Сумма чистого убытка отчетного года списывается заключительными оборотами декабря в дебет счета 84 «Нераспределенная прибыль (непокрытый убыток)» с кредита счета 99 «Прибыли и убытки».

Убыток образуется в результате:

1) убытка от финансово-хозяйственной деятельности и внереализационных операций;

2) расходов за счет чистой прибыли, сумма которых превысила прибыль, полученную организацией в текущем году. Сумма убытка прошлых лет и отчетного года отражается в бухгалтерском балансе в круглых скобках. Убыток может покрываться за счет:

- 1) резервного капитала;
- 2) добавочного капитала;
- 3) целевых взносов учредителей.

Покрытие убытка за отчетный период отражается следующими проводками:

Дебет счета 82 «Резервный капитал» - Кредит счета 84 «Нераспределенная прибыль (непокрытый убыток)» - погашен убыток отчетного года за счет средств резервного фонда;

Дебет счета 82 «Резервный капитал» - Кредит счета 84 «Нераспределенная прибыль (непокрытый убыток)» - погашен убыток отчетного года за счет добавочного капитала;

Дебет счета 75 «Расчеты с учредителями» - Кредит счета 84 «Нераспределенная прибыль (непокрытый убыток)» - погашен убыток отчетного года за счет средств учредителей.

В акционерных обществах должен создаваться резервный фонд.

Размер этого фонда определяется уставом общества. Резервный фонд формируется за счет ежемесячных отчислений из прибыли.

Часть А

Ход работы:

Задание 1. Сделайте бухгалтерские проводки

Предприятие отгрузило готовой продукции на 23 600 руб. Себестоимость отгруженной продукции – 17 000 руб. Учет реализации ведется по мере отгрузки продукции. Предприятие понесло дополнительные расходы при отгрузке – расходы на упаковку готовой продукции на складе предприятия составили 1 200 руб.

Задание 2.

ООО «Эль» организовалось в октябре и остатков по счетам не имело, но в ноябре реализовало продукции на сумму 200 тыс.руб., при этом себестоимость составила 130 тыс.руб., а в декабре реализация составила 500 тыс.руб., при этом себестоимость 290 тыс.руб. ежемесячные расходы на продажу составили 200 тыс.руб. НДС по реализации за ноябрь – 30 тыс. руб., в декабре – 50 тыс. руб. Определить финансовый результат по реализации

Задание 3. Решите задачу

Хозяйственная операция	Сумма, тыс.руб.	Дебет	Кредит
Отражена выручка за оказанные услуги	300		
Отражено списание себестоимости оказываемых услуг	100		
Отражено НДС (10 %)			
Списание коммерческих расходов	150		
Списание управленческих расходов	200		
Выявление финансового результата			

Задание 4.

Заполните книгу учета продаж и платежное требование на основании исходных данных за ноябрь 20XX года

ООО «Свет» (ИНН /КПП 0972652/83735343) реализует свою продукцию по ставке 20 %.

Покупатель	Объем покупки, тыс. руб.	Оправдательный документ	Номер документа	Дата составления документа	ИНН покупателя	КПП покупателя
ООО «Мак»	180	Счет-фактура	09087	01	1234456	654321
ООО «Роза»	290	Счет-фактура	09085	06	234567	765432
ООО «Ирис»	380	Счет-фактура	09086	03	345678	876543
ООО «Пион»	420	Счет-фактура	09088	10	456789	987654

Платежное требование было выставлено через три дня после реализации ООО «Пион», которая имеет счет № 11111111111 в банке ОАО «Альфа» БИК 73635344546, ООО «Свет», имеющей счет № 230987654 в банке ОАО «Центр» БИК 09275253234

Выполнение работы:

1. Прочтите задание 1,2,3 и запишите их в тетрадь
2. Проставьте бухгалтерские записи по задачам 1,2,3, основываясь на учебных материалах, Плана счетов бухгалтерского учета финансово-хозяйственной деятельности организаций. Утвержден приказом Минфина РФ № 94н от 31 октября 2000 г.(ред. от 08.11.2010), Инструкции по применению Плана счетов бухгалтерского учета финансово-хозяйственной деятельности организаций. Утверждена приказом Минфина РФ № 94н от 31 октября 2000 г. (ред. от 08.11.2010), Приказе Минфина России от 06.05.1999 N 32н (ред. от 06.04.2015) "Об утверждении Положения по бухгалтерскому учету "Доходы организации" ПБУ 9/99" (Зарегистрировано в Минюсте России 31.05.1999 N 1791) и Приказе Минфина России от 06.05.1999 N 33н (ред. от 06.04.2015) "Об утверждении Положения по бухгалтерскому учету "Расходы организации" ПБУ 10/99" (Зарегистрировано в Минюсте России 31.05.1999 N 1790).
3. Подготовьте чистый бланк Книги учета продаж и Платежного требования
4. Ознакомьтесь с материалами учебной бухгалтерии
5. Прочитайте задания 6,7 и заполните документы, основываясь на Постановлении Правительства РФ 26.12.2011 № 1137О формах и правилах заполнения (ведения) документов, применяемых при расчетах налога на добавленную стоимость (ред.29.11.2014 N 1279), Положении о правилах осуществления перевода денежных средств" (утв. Банком России 19.06.2012 N 383-П) (ред. от 19.05.2015) (Зарегистрировано в Минюсте России 22.06.2012 N 24667)

Контрольные вопросы:

1. Какие субсчета открыты к счету 90 «Продажи»?
2. Какая информация отражается по дебету и кредиту счета 90 «Продажи»?
3. Какие первичные документы и регистра используются для отражения продаж?

Практическое занятие № 7. Учет финансовых результатов по прочим видам деятельности

Цель практического занятия: закрепление теоретических знаний, приобретение практических умений и навыков по учету финансовых результатов по прочим видам деятельности

Необходимые средства и оборудование: материалы учебной бухгалтерии по учету финансовых результатов по прочим видам деятельности

Ход работы:

Задание 1. Сделать бухгалтерские проводки на выявление финансового результата

Предприятие продает не готовую продукцию или товары, а продает ставшие ненужными материалы. Цена продажи – 118 000 руб. Себестоимость материалов по данным бухучета – 80 000 руб.

Задание 2.

ООО «Спартак» реализует объект компьютер Асер по цене 34 тыс. руб., при этом начисленная амортизация составляет 15 тыс. руб. НДС по ставке 20 %. Оформите данную задачу бухгалтерскими записями, произведите расчеты.

Задание 3. По данным задания 2 оформите счет-фактуру на продажу.

Счет-фактура № 0876 от 09.10.XX. ООО «Спартак» КПП/ИНН 0292836/563298, г.Рязань, ул.Коляева, д.8. Бухгалтер Иванов И.И., директор Сидоров С.С., покупатель ООО «Амброзий» ИНН/КПП 0918/526278 г.Рязань, ул. Заводская д.9.

Выполнение работы :

1. Прочтите и запишите задания 1,2
2. Проставьте бухгалтерские записи и определите сумму НДС, исходя из ставки налога, основываясь на учебных материалах, Плана счетов бухгалтерского учета финансово-хозяйственной деятельности организаций. Утвержден приказом Минфина РФ № 94н от 31 октября 2000 г., Приказе Минфина России от 06.05.1999 N 32н "Об утверждении Положения по бухгалтерскому учету "Доходы организации" ПБУ 9/99" (Зарегистрировано в Минюсте России 31.05.1999 N 1791) и Приказе Минфина России от 06.05.1999 N 33н "Об утверждении Положения по бухгалтерскому учету "Расходы организации" ПБУ 10/99" (Зарегистрировано в Минюсте России 31.05.1999 N 1790) и Инструкции по применению Плана счетов бухгалтерского учета финансово-хозяйственной деятельности организаций. Утверждена приказом Минфина РФ № 94н от 31 октября 2000 г.
3. Ознакомьтесь с материалами учебной бухгалтерии
4. Подготовьте чистый бланк счет-фактуры и заполните ее, исходя из данных задания 3, основываясь на Постановлении Правительства РФ 26.12.2011 № 1137О формах и правилах заполнения (ведения) документов, применяемых при расчетах налога на добавленную стоимость

Контрольные вопросы:

1. Какие субсчета открыты к счету 91 «Прочие доходы и расходы»?

1. Какая информация отражается по дебету и кредиту счета 91 «Прочие доходы и расходы»?

Практическое занятие № 8. Учет нераспределенной прибыли (некрытого убытка)

Цель практического занятия: закрепление теоретических знаний, приобретение практических умений и навыков по учету нераспределенной прибыли, непокрытого убытка

Необходимые средства и оборудование: материалы учебной бухгалтерии по учету нераспределенной прибыли, непокрытого убытка

Ход работы:

Задание 1. Заполните таблицу, указав корреспонденцию счетов.

Таблица 1 – Хозяйственные операции по счету 84 «Нераспределённая прибыль»

№ п/п	Содержание операций	Корреспондирующие счета	
		Дебет	Кредит
1	Отражено списание убытка отчетного года при его погашении за счет средств работников организации		
2	Отражено списание убытка отчетного года при его погашении за счет дивидендов, начисленных учредителям (участникам)		
3	Отражено списание простым товариществом убытка отчетного года при его погашении за счет целевых взносов его участников		
4	Отражено списание убытка отчетного года при его погашении структурными подразделениями, выделенными на отдельные балансы		
5	Отражено списание убытка отчетного года при доведении величины уставного фонда до величины чистых активов организации		
6	Отражено списание убытка отчетного года при направлении на его погашение средств резервного фонда		
7	Отражено списание убытка отчетного года при направлении на его погашение средств добавочного фонда		
8	Отражено списание убытка отчетного года при направлении на его погашение прибыли прошлых лет		
9	Отражено списание сумм чистой прибыли отчетного периода (заключительной записью последнего месяца отчетного периода (месяца, квартала, года))		
10	Отражено направление чистой прибыли отчетного года на выплату доходов учредителям (участникам), являющимся работниками организации		
11	Отражено направление чистой прибыли (средств соответствующих фондов, созданных в установленном порядке) на выплату дохода работникам (премии, вознаграждение по итогам работы за год, материальная помощь и др.)		
12	Отражено направление чистой прибыли отчетного года на выплату доходов учредителям (участникам)		
13	Отражено направление чистой прибыли на увеличение уставного фонда		
14	Отражено использование чистой прибыли (средств фонда потребления) на выдачу в соответствии с законодательством займов (ссуд) работникам		

15	СТОРНО: Отражен возврат работниками займов (ссуд) выданных им ранее в соответствии с законодательством за счет чистой прибыли (средств фонда потребления)		
16	Отражено направление чистой прибыли структурным подразделениям, выделенным на отдельные балансы		
17	Отражено направление чистой прибыли на пополнение уставного фонда		
18	Отражено направление чистой прибыли на образование (пополнение) резервного фонда		
19	Отражено направление чистой прибыли на пополнение собственных оборотных средств		
20	Отражено направление чистой прибыли на формирование фондов, создаваемых в соответствии с учредительными документами и коллективными договорами (записи производятся по соответствующим субсчетам)		
21	Отражено направление чистой прибыли на покрытие убытков прошлых лет		
22	Отражено списание сумм чистого убытка отчетного периода		

Задание 2. ООО «Строй» по состоянию на 31.12.XX имеет кредитовое сальдо по счету 99 в размере 1600 тыс. руб. Бухгалтерская и налоговая прибыль совпадают. Определите чистую прибыль и произведите реформацию баланса

Выполнение работы:

1. Прочитайте задание 1 внимательно, начертите таблицу и заполните ее, основываясь на учебных материалах, Плате счетов бухгалтерского учета финансово-хозяйственной деятельности организаций. Утвержден приказом Минфина РФ № 94н от 31 октября 2000 г. и Инструкции по применению Плана счетов бухгалтерского учета финансово-хозяйственной деятельности организаций. Утверждена приказом Минфина РФ № 94н от 31 октября 2000 г.

2. Изучите материалы учебной бухгалтерии

3. Прочитайте задание 2, запишите его в тетрадь и произведите реформацию баланса, основываясь на материалах лекции

Контрольные вопросы:

1. Что понимают под реформацией баланса?
2. Какая информация отражается по дебету и кредиту счета 84 «Нераспределенная прибыль (непокрытый убыток)?»

Практическое занятие № 9. Учет уставного капитала

Цель практического занятия: закрепление теоретических знаний, приобретение практических умений и навыков по учету уставного капитала

Необходимые средства и оборудование: материалы учебной бухгалтерии по учету уставного капитала

Источники формирования активов предприятия - собственные средства (собственный капитал) и заемные средства (заемный капитал). К собственному капиталу

относятся уставный капитал, добавочный капитал, резервный капитал и нераспределенная прибыль.

Уставный капитал- это совокупность в денежном выражении вкладов (долей, акций по номинальной стоимости) учредителей (участников) в имущество организации при ее создании для обеспечения деятельности в размерах, определенных учредительными документами.

Складочный капитал представляет собой совокупность вкладов участников полного товарищества или товарищества на вере, внесенных в товарищество для осуществления его хозяйственной деятельности.

В государственных и муниципальных унитарных организациях вместо уставного и складочного капитала формируется уставный фонд - совокупность выделенных организации государством или муниципальными органами основных и оборотных средств.

Паевой фонд - совокупность паевых взносов членов производственного кооператива для совместного ведения предпринимательской деятельности, а также стоимость активов, приобретенного и созданного в процессе деятельности.

Учет уставного и складочного капиталов, уставного и паевого фондов осуществляется на пассивном счете 80 «Уставный капитал». Сальдо этого счета должно соответствовать размеру уставного капитала (фонда), зафиксированного в учредительных документах организации.

В бухгалтерском балансе уставный капитал отражается по строке 1310. Эта сумма должна соответствовать размеру уставного капитала, который зафиксирован в учредительных документах. Уменьшение или увеличение уставного капитала отражается в балансе после внесения изменений в учредительные документы.

Уставный капитал акционерного общества (ЗАО или ООО) представляет собой сумму номинальной стоимости акций этого общества, которые распределяются между акционерами. Минимальный размер уставного капитала вновь учреждаемого ЗАО должен составлять 10000 руб., а ОАО - 100000 руб.

Уставный капитал ООО представляет собой сумму номинальной стоимости долей, которые распределяются между участниками общества. Минимальный размер - 10000 руб. Уставный капитал ООО, ОАО, ЗАО к моменту регистрации общества должен быть оплачен более чем на 50%. Оставшуюся часть уставного капитала необходимо внести в течение года с момента регистрации общества. Учредители акционерного общества могут самостоятельно определять форму оплаты акций: деньгами, ценными бумагами, имущественными правами, которые имеют денежную оценку, и др.

Денежную оценку имущественных вкладов необходимо проводить по взаимному соглашению учредителей. Данное соглашение отражают в учредительных документах. При номинальной стоимости акций более 20 000 руб., которые оплачиваются имуществом, необходимо привлечение для оценки независимого оценщика.

После государственной регистрации организации, созданной на средства учредителей, уставный капитал в сумме, предусмотренной учредительными документами, отражается по кредиту счета 80 «Уставный капитал» в корреспонденции со счетом 75 «Расчеты с учредителями». Фактическое поступление вкладов учредителей проводится по кредиту счета 75 в дебет таких счетов, как:

- 1) счет 08 «Вложения во внеоборотные активы» - на стоимость внесенных в счет вкладов зданий, сооружений, машин и оборудования и другого активов, относящегося к основным средствам (Д08 – К75-1);
- 2) счет 08 «Вложения во внеоборотные активы» - на стоимость внесенных в счет вкладов нематериальных активов, т.е. прав, возникающих из авторских и иных договоров, на проведение науки, на программы для ЭВМ, базы данных, из патентов на изобретения и др. (Д08 – К75-1);

Поступившие основные средства и нематериальные активы списывают со счета 08 на счета 01 «Основные средства» и 04 «Нематериальные активы»:

Д01 – К08; Д04 – К08;

3) счета 10 «Материалы», 11 «Животные на выращивании и откорме» и другие - на стоимость внесенных в счет вкладов сырья, материалов и других материальных ценностей, относящихся к оборотным средствам;

4) счета 50 «Касса», 51 «Расчетные счета», 52 «Валютные счета» - на сумму денежных средств в отечественной и иностранной валюте, внесенных участниками (Д50, 51, 52 - К75-1);

4) других счетов - на стоимость внесенного в счет вкладов иного активов.

Материальные ценности и нематериальные активы, которые вносятся в счет вкладов в уставный капитал, необходимо оценивать по согласованной между учредителями стоимости, которая ориентирована на рыночные цены. Ценные бумаги и другие финансовые активы также оценивают по согласованной стоимости. Валюту и валютные ценности оценивают по официальному курсу ЦБ РФ, действующему на момент взноса указанных ценностей.

Оценка валюты и валютных ценностей и другого активов, вносимого в счет вкладов в уставный капитал, может отличаться от оценки их в учредительных документах. Разницу, которая возникла при проведении такой операции, необходимо списывать на счет 83 «Добавочный капитал». Внесение в уставный капитал вкладов в иностранной валюте необходимо отражать в бухгалтерском учете следующим образом:

1) на сумму задолженности иностранного учредителя:

Дебет счета 75 «Расчеты с учредителями» - Кредит счета 80 «Уставный капитал»;

2) на поступления от иностранного учредителя денежных средств:

Дебет счета 52 «Валютные счета» - Кредит счета 75-1 «Расчеты с учредителями»;

3) на сумму положительной курсовой разницы:

Дебет счета 75-1 «Расчеты с учредителями» - Кредит 83 «Добавочный капитал»;

4) на сумму отрицательной курсовой разницы:

Дебет счета 83 «Добавочный капитал» - Кредит счета 75-1 «Расчеты с учредителями».

Такой порядок списания разницы в ценах позволяет не менять доли учредителей в уставном капитале, оговоренной в учредительных документах.

Переданное в пользование и управление организации имущество, право собственности на которое остается у акционеров и вкладчиков, оценивают по величине арендной платы за переданное имущество, исчисленной на весь срок использования данного активов в организации, но не более срока ее существования.

Изменение суммы уставного капитала организации может быть осуществлено только по решению учредителей и только после внесения соответствующих изменений в устав организации и другие учредительные документы. При уменьшении уставного капитала дебетуют счет 80 «Уставный капитал» и кредитуют счета тех объектов учета, на которые списывается соответствующая часть уставного капитала:

1) счет 75-1 «Расчеты с учредителями» - на сумму вкладов, возвращенных учредителям;

2) счет 81 «Собственные акции (доли)» - на номинальную стоимость аннулированных акций;

3) другие счета.

При увеличении уставного капитала кредитуют счет 80 «Уставный капитал» и дебетуют счета учета источников увеличения уставного капитала:

1) счет 83 «Добавочный капитал» - на сумму добавочного капитала, направляемого на увеличение уставного капитала;

2) счет 84 «Нераспределенная прибыль (непокрытый убыток)» - на сумму нераспределенной прибыли, направляемой на увеличение уставного капитала;

3) счет 75 «Расчеты с учредителями» - на сумму выпуска дополнительных акций;

4) другие счета источников увеличения уставного капитала.

Аналитический учет по счету 80 «Уставный капитал» должен обеспечить информацию по учредителям организации, стадиям формирования капитала и видам акций. Аналитический учет ведется по типам размещенных акций с учетом рек визитов каждого выпуска:

- 1) государственного регистрационного номера;
- 2) номинальной стоимости;
- 3) количества акций;
- 4) общей суммы выпуска по номинальной стоимости.

Ведения учета только по категориям акций мало, так как акционерное общество может иметь несколько выпусков привилегированных акций с различными правами.

Основаниями для аналитического и синтетического учета по счету 80 «Уставный капитал» являются учредительные документы, изменения и дополнения к ним, отчеты о выпусках акций.

Акционерные общества могут выкупать акции у акционеров с целью их последующей перепродажи или перераспределения между работниками. Выкупленные акции учитываются на счете 81 «Собственные акции (доли)».

Стоимость выкупленных акций отражается по дебету счета 81 и кредиту счетов, на которых учитываются денежные средства.

Выкупленные обществом собственные акции необходимо отражать в сумме фактических затрат на их приобретение независимо от номинальной стоимости. Такую операцию отражают следующей записью:

Дебет счета 81 «Собственные акции (доли)» - Кредит счета 50 «Касса» (51 «Расчетные счета») - выкуплены у акционеров собственные акции.

Выкупленные акции не дают право голоса на акционерных собраниях, по ним не начисляются и не выплачиваются дивиденды.

При продаже акций они списываются с кредита счета 81 в дебет счетов учета денежных средств. Аннулированные акции необходимо списывать на уменьшение уставного капитала.

Разницу между стоимостью проданных и аннулированных акций необходимо списывать на счет 91 «Прочие доходы и расходы»:

- 1) на расходы - Дебет счета 91 «Прочие доходы и расходы» - Кредит счета 81 «Собственные акции (доли)»;
- 2) на доходы - Дебет счета 81 «Собственные акции (доли)» - Кредит счета 91 «Прочие доходы и расходы».

Часть А

Ход работы:

Задание 1. Составить бухгалтерские проводки и рассчитать сумму нераспределенных акций.

Учредительным договором ООО «Мода» предусмотрено формирование уставного капитала в сумме 900 000 руб. Учредителями внесено в счет вклада в уставный капитал:

- основные средства – 400 000 руб.
- нематериальные активы – 10 000 руб.
- денежные средства на расчетный счет – 450 000 руб.
- материалы - 40 000 руб.

Задание 2. Отразить в бухгалтерском учете операции по формированию уставного капитала, используя журнал хозяйственных операций

ВОО «Дон» зарегистрирован уставный капитал в размере 25000 руб. на сумму вкладов учредителей, необходимую для обеспечения своей деятельности и объявленную в учредительных документах.

В счет взносов в уставный капитал внесены материалы в размере 10 000 руб. (Учредитель – Иванов А.А.) и денежные средства в размере 15 000 руб. (Учредитель – Петров С.С.)

Оформить первичные документы по формированию уставного капитала:

- а) приходный кассовый ордер № 1;
- б) приходный ордер № 1 на 10 000 штук кирпича марки М-150 по цене 1,0 руб. за шт.; кладовщик – Сидоров Н.Н.

Задание 3. Организация произвела перерегистрацию уставного капитала в связи с увеличением номинальной стоимости акций на 200 000 руб. Отразить операцию в учете.

Задание 4. ООО «Дон» выходит из состава участников ООО «Сигнал» и продает свою долю обществу за 250 000 руб.

Согласно учредительным документам номинальная стоимость доли организации в уставном капитале ООО «Сигнал» составляет 215 000 руб. Это соответствует 25% уставного капитала общества. Уставом общества предусмотрено преимущественное право на приобретение продаваемой доли.

Отразить произведенные операции в учете ООО «Сигнал».

Задание 5. Заполните таблицу 1, указав, где необходимо корреспонденцию счетов или содержание хозяйственной операции, и - первичные документы.

Таблица 1 – Бухгалтерские записи по учету формирования уставного капитала

Дебет	Кредит	Содержание хозяйственных операций	Первичные документы
		Отражен уставный капитал после государственной регистрации организации.	
		Поступило оборудование к установке в счет вкладов учредителей в уставный капитал в денежной оценке, согласованной учредителями (участниками) организации.	
		Поступили основные средства в счет вкладов учредителей в уставный капитал в денежной оценке, согласованной учредителями (участниками) организации.	
		Поступили нематериальные активы в счет вкладов учредителей в уставный капитал в денежной оценке, согласованной учредителями (участниками) организации.	
		Приняты к учету основные средства, внесенные в счет вкладов в уставный капитал.	
01	08-5		
10	75-1		
10	60, 76		
50, 51	75-1		
58-1, 58-2	75-1		

Выполнение работы:

1. Ознакомьтесь с материалами учебной бухгалтерии
 2. Прочитайте задания 1-5, запишите и запишите бухгалтерские записи, основываясь на материалах учебной бухгалтерии, Плана счетов бухгалтерского учета финансово-хозяйственной деятельности организаций. Утвержден приказом Минфина РФ № 94н от 31 октября 2000 г. и Инструкции по применению Плана счетов бухгалтерского учета финансово-хозяйственной деятельности организаций. Утверждена приказом Минфина РФ № 94н от 31 октября 2000 г.
-

Контрольные вопросы:

1. За счет каких источников может быть увеличена величина уставного капитала?
2. Какая информация отражается по дебету и кредиту счета 80 «Уставный капитал»?

Практическое занятие № 10. Учет резервного, добавочного капитала

Цель практического занятия: закрепление теоретических знаний, приобретение практических умений и навыков по учету резервного и добавочного капитала

Необходимые средства и оборудование: материалы учебной бухгалтерии по учету резервного и добавочного капитала

Резервный капитал в соответствии с действующим законодательством в обязательном порядке создают акционерные общества и совместные организации.

Средства резервного капитала акционерного общества предназначены для покрытия его убытков, а также погашения облигаций общества и выкупа акций общества в случае отсутствия иных средств. Резервный капитал не может быть использован для других целей. Размер резервного капитала определяется уставом организации. На совместных предприятиях он не может быть менее 25% от уставного капитала, а в акционерных обществах - менее 15%. Отчисления в резервный капитал акционерных обществ и совместных предприятий в пределах указанных ограничений (соответственно 15 и 25% уставного капитала) производятся за счет уменьшения налогооблагаемой прибыли. Сумма отчислений в резервный капитал не должна превышать 50% налогооблагаемой прибыли организации.

Для получения информации о наличии и движении резервного капитала используют пассивный счет 82 «Резервный капитал». Отчисления в резервный капитал отражаются по кредиту счета 82 «Резервный капитал» и дебету счета 84 «Нераспределенная прибыль (непокрытый убыток)».

Организации, создающие резервный капитал по своему усмотрению, могут его использовать на различные цели:

- покрытие убытков от хозяйственной деятельности;
- выплату доходов по облигациям и дивидендов по акциям в случае отсутствия прибыли (кредитуют счета 70 «Расчеты с персоналом по оплате труда» и 75 «Расчеты с учредителями»);
- увеличение уставного капитала (кредитуют счет 80 «Уставный капитал»);
- покрытие различных непредвиденных расходов (кредитуют счета расходов).

При журнально-ордерной форме учета синтетический, а также аналитический учет резервного капитала осуществляется в журнале-ордере № 12. В данном учетном регистре на основании данных из других учетных регистров и документов первичного учета отражают операции по образованию резервного капитала.

На оборотной стороне журнала-ордера приведены аналитические данные по направлениям использования капитала и о его остатках на начало и конец месяца. Эти данные используют для отчета о движении капитала.

В обществах с ограниченной ответственностью резервный капитал может быть направлен на любые цели, а в акционерных обществах - только на покрытие убытков организации, а также на выкуп собственных акций или погашение облигаций в случае, если иных средств для этого недостаточно.

Использование акционерным обществом резервного фонда на погашение собственных облигаций отражается следующими проводками:

1) Дебет счета 66 «Расчеты по краткосрочным кредитам и займам» (счета 67 «Расчеты по долгосрочным кредитам и займам») субсчет «Облигации» - Кредит счета 51 «Расчетные счета» - перечислены денежные средства для выкупа собственных облигаций;

2) Дебет счета 82 «Резервный капитал» - Кредит счета 66 «Расчеты по краткосрочным кредитам и займам» (счета 67 «Расчеты по долгосрочным кредитам и займам») субсчет «Облигации» - погашены облигации акционерного общества за счет резервного капитала.

Использование средств обязательного резервного фонда на выкуп собственных акций отражается следующими проводками:

1) Дебет счета 81 «Собственные акции (доли)» - Кредит счета 75 «Расчеты с учредителями» - учтены выкупленные акции по номинальной стоимости;

2) Дебет счета 82 «Резервный капитал» - Кредит счета 75 «Расчеты с учредителями» - списано превышение выкупной стоимости акций над их номинальной стоимостью;

3) Дебет счета 75 «Расчеты с учредителями» - Кредит счета 51 «Расчетные счета» - произведена оплата акций по цене выкупа;

4) Дебет счета 80 «Уставный капитал» субсчет «Оплаченный капитал» - Кредит счета 80 «Уставный капитал» субсчет «Изъятый капитал» - погашены выкупленные акции АО.

Добавочный капитал, в отличие от уставного капитала, не разделяется на доли, внесенные конкретными участниками. Он показывает общую долю всех участников. Добавочный капитал складывается из:

1) эмиссионного дохода, возникающего при реализации акций по цене, которая превышает их номинальную стоимость;

2) прироста стоимости активов при переоценке;

3) курсовых разниц, образовавшихся при внесении учредителями вкладов в уставный капитал организации. Добавочный капитал учитывается на пассивном счете 83 «Добавочный капитал». К этому счету открываются субсчета:

1) «Прирост стоимости активов по переоценке»;

2) «Эмиссионный доход»;

3) «Курсовые разницы» и др.

При переоценке активов его стоимость может увеличиваться или уменьшаться.

Увеличение стоимости основных средств при переоценке внеоборотных активов отражается по дебету счетов 01 «Основные средства» и кредиту счета 83 «Добавочный капитал».

Уменьшение стоимости основных средств при их переоценке, осуществляемой за счет добавочного капитала, отражается по дебету счета 83 «Добавочный капитал» и кредиту счетов по учету активов (01).

Полученный организацией эмиссионный доход отражается по дебету счетов активов (счет 50 «Касса», 51 «Расчетные счета», 52 «Валютные счета» и др.) и кредиту счета 83 «Добавочный капитал».

Средства добавочного капитала могут быть направлены на:

1) увеличение уставного капитала:

Дебет счета 83 «Добавочный капитал» - Кредит счета 80 «Уставный капитал»;

2) погашение снижение стоимости внеоборотных активов, выявившихся по результатам переоценки:

Дебет счета 83 «Добавочный капитал» - Кредит счетов по учету внеоборотных активов;

3) распределение между учредителями организации:

Дебет счета 83 «Добавочный капитал» - Кредит счета 75 «Расчеты с учредителями».

Аналитический учет по счету 83 «Добавочный капитал» организуется таким образом, чтобы обеспечить получение информации по источникам образования и направлениям использования средств.

Ход работы:

Задание 1. На балансе ЗАО «Актив» числится станок. По состоянию на 1 января предыдущего года станок был переоценен.

Первоначальная стоимость станка была уменьшена на 2000 руб., а сумма амортизации - на 500 руб.

По состоянию на 1 января текущего года вновь была проведена переоценка станка.

Первоначальная стоимость станка была увеличена на 6000 руб., а сумма амортизации - на 1500 руб.

Отразить результаты переоценки станка по состоянию на 1 января текущего года.

Задание 2. ОАО «Инвест» осуществило дополнительный выпуск акций на общую сумму 100 000 руб.

Выпуск состоит из 100 акций с номиналом по 1000 руб. Все акции были размещены среди учредителей по цене 1300 руб.

Таким образом, в оплату уставного капитала поступило _____ руб.

Сделайте проводки.

Задание 3. Отразить в учете операции по переоценке объекта основных средств.

Организация производит в текущем году переоценку объекта основных средств, результат которой отражается в учете по состоянию на 01.01.20.

При этом сумма дооценки по счету 01 «Основные средства» составила 3 000 руб., а по счету 02 «Амортизация основных средств» - 1 000 руб.

Задание 4. Отразить на счетах следующие операции по переоценке объектов основных средств.

Организация производит в текущем году переоценку объекта основных средств, результат которой отражается в учете по состоянию на 01.01.20, при этом данный объект дооценивался в предыдущие отчетные периоды.

Дооценка по счету 01 была произведена на сумму 5 000 руб., а по счету 02 - на сумму 2 000 руб. Эти суммы учтены в составе добавочного капитала.

В результате переоценки стоимость объекта уценивается на 3 000 руб., а сумма амортизации - на 1 500 руб.

Задание 5. Отразить операции по учету добавочного капитала, представленные в Таблице 1, используя журнал хозяйственных операций.

Таблица 1 - Выписка из главной книги по учету добавочного капитала

Содержание операции	Сумма, руб.	Дебет	Кредит
Увеличена стоимость объекта основных средств в результате переоценки	10 000		
Доход от размещения собственных акций по цене выше номинала (эмиссионный доход) направлен на увеличение добавочного капитала	125 000		
Чистая прибыль направлена на увеличение добавочного капитала	78 000		
Фактически использованные целевые инвестиционные средства включены в состав добавочного капитала (в некоммерческой организации)	26000		

Выполнение работы:

3. Ознакомьтесь с материалами учебной бухгалтерии

4. Прочитайте задания 1-5, запишите и запишите бухгалтерские записи, основываясь на материалах учебной бухгалтерии, Плана счетов бухгалтерского учета финансово-хозяйственной деятельности организаций. Утвержден приказом Минфина РФ № 94н от 31 октября 2000 г. и Инструкции по применению Плана счетов бухгалтерского учета финансово-хозяйственной деятельности организаций. Утверждена приказом Минфина РФ № 94н от 31 октября 2000 г.

Контрольные вопросы:

1. За счет каких источников могут формироваться резервный и добавочный капиталы, а так же на что использоваться?
2. Какая информация отражается по дебету и кредиту счета 82, 83?

Практическое занятие № 11. Учет средств целевого финансирования

Цель практического занятия: закрепление теоретических знаний, приобретение практических умений и навыков по учету средств целевого финансирования

Ход работы: Заполните таблицу с бухгалтерскими записями

Таблица 1 – Бухгалтерские записи по учету средств целевого финансирования

Содержание хозяйственной операции	Сумма, тыс. руб.	Дебет	Кредит
На расчетный счет поступили средства целевого финансирования на:			
-формирование основного стада	2670		
- покупку элитных семян	1290		
-производство молока	679		
-выращивание картофеля	230		
Израсходовано с расчетного счета на:			
- покупку элитных семян			
-покупку коров (порода Голштинская)			
-удобрение полей, занятых картофелем			
-приобретение новой доильной установки			

Выполнение работы:

1. Внимательно прочтите задание, запишите его в тетрадь и заполните таблицу основываясь на учебных материалах, Плате счетов бухгалтерского учета финансово-хозяйственной деятельности организаций. Утвержден приказом Минфина РФ № 94н от 31 октября 2000 г., Инструкции по применению Плана счетов бухгалтерского учета финансово-хозяйственной деятельности организаций. Утверждена приказом Минфина РФ № 94н от 31 октября 2000 г. и Приказ Минфина РФ от 16.10.2000 N 92н "Об утверждении Положения по бухгалтерскому учету "Учет государственной помощи" ПБУ 13/2000".

Контрольные вопросы:

1. Что отражается по дебету и кредиту счета 86 «Целевое финансирование»?
2. На какие нужды списываются суммы, учитываемые на счете 86 «Целевое финансирование»?

СПИСОК ИСПОЛЬЗУЕМЫХ ИСТОЧНИКОВ

Основные источники:

Нормативно-правовые акты (в действующей редакции):

1. Гражданский кодекс Российской Федерации (часть первая) от 30.11.1994 № 51-ФЗ
2. Гражданский кодекс Российской Федерации (часть вторая) от 26.01.1996 № 14-ФЗ
3. Гражданский кодекс Российской Федерации (часть третья) от 26.11.2001 № 146-ФЗ
4. Гражданский кодекс Российской Федерации (часть четвертая) от 18.12.2006 N 230-ФЗ
5. Налоговый кодекс Российской Федерации (часть первая) от 31.07.1998 N 146-ФЗ
6. Налоговый кодекс Российской Федерации (часть вторая) от 05.08.2000 117-ФЗ
7. Трудовой кодекс Российской Федерации" от 30.12.2001 N 197-ФЗ
8. Федеральный закон от 06.12.2011 N 402-ФЗ «О бухгалтерском учете»
9. Приказ Минфина РФ от 16.10.2000 N 92н "Об утверждении Положения по бухгалтерскому учету "Учет государственной помощи" ПБУ 13/2000
10. Приказ Минфина России от 06.10.2008 N 107н (ред. от 06.04.2015 г. №57н) "Об утверждении Положения по бухгалтерскому учету "Учет расходов по займам и кредитам" (ПБУ 15/2008)" (Зарегистрировано в Минюсте России 27.10.2008).
11. Приказ Минфина России от 06.05.1999 N 32н (ред. от 06.04.2015 г. №57н) "Об утверждении Положения по бухгалтерскому учету "Доходы организации" ПБУ 9/99" (Зарегистрировано в Минюсте России 31.05.1999 N 1791).
12. Приказ Минфина России от 06.05.1999 N 33н (ред. от 06.04.2015 г. №57н) "Об утверждении Положения по бухгалтерскому учету "Расходы организации" ПБУ 10/99"
13. Приказ Минфина РФ от 13.06.1995 N 49 (ред. от 08.11.2010 г. №142н) "Об утверждении Методических указаний по инвентаризации активов и финансовых обязательств".
14. План счетов бухгалтерского учета финансово-хозяйственной деятельности организаций. Утвержден приказом Минфина РФ № 94н от 31 октября 2000 г.
15. Инструкция по применению Плана счетов бухгалтерского учета финансово-хозяйственной деятельности организаций. Утверждена приказом Минфина РФ № 94н от 31 октября 2000 г.

Основная литература:

1. Бухгалтерский финансовый учет : учебник для среднего профессионального образования / Л. В. Бухарева [и др.] ; под редакцией И. М. Дмитриевой, В. Б. Малицкой, Ю. К. Харакоз. — 5-е изд., перераб. и доп. — Москва : Издательство Юрайт, 2023. — 528 с. — (Профессиональное образование). — ISBN 978-5-534-15066-7. — Текст : электронный // Образовательная платформа Юрайт [сайт]. — URL: <https://urait.ru/bcode/518257>
2. Дмитриева, И. М. Бухгалтерский учет : учебник и практикум для среднего профессионального образования / И. М. Дмитриева. — 6-е изд., перераб. и доп. — Москва : Издательство Юрайт, 2023. — 319 с. — (Профессиональное образование). — ISBN 978-5-534-13850-4. — Текст : электронный // Образовательная платформа Юрайт [сайт]. — URL: <https://urait.ru/bcode/511548>

Дополнительные источники:

1. Алисенов, А. С. Бухгалтерский финансовый учет : учебник и практикум для среднего профессионального образования / А. С. Алисенов. — 3-е изд., перераб. и доп. — Москва : Издательство Юрайт, 2023. — 471 с. — (Профессиональное образование). — ISBN 978-5-

- 534-13756-9. — Текст : электронный // Образовательная платформа Юрайт [сайт]. — URL: <https://urait.ru/bcode/512205>
2. Захаров, И. В. Бухгалтерский учет и анализ : учебник для среднего профессионального образования / И. В. Захаров, И. М. Дмитриева, О. Н. Тарасова ; под редакцией И. М. Дмитриевой. — 2-е изд., испр. и доп. — Москва : Издательство Юрайт, 2023. — 416 с. — (Профессиональное образование). — ISBN 978-5-534-15822-9. — Текст : электронный // Образовательная платформа Юрайт [сайт]. — URL: <https://urait.ru/bcode/509826>
 3. Дорман, В. Н. Коммерческая организация: доходы и расходы, финансовый результат : учебное пособие для среднего профессионального образования / В. Н. Дорман ; под научной редакцией Н. Р. Кельчевской. — Москва : Издательство Юрайт, 2023. — 107 с. — (Профессиональное образование). — ISBN 978-5-534-08387-3. — Текст : электронный // Образовательная платформа Юрайт [сайт]. — URL: <https://urait.ru/bcode/514262>
 4. Бабаева Е. Ю. Практические основы бухгалтерского учета активов организации / Рязань : учебное пособие для студентов 3 курса, обучающихся по специальности 38.02.01 ЭКОНОМИКА И БУХГАЛТЕРСКИЙ УЧЕТ (ПО ОТРАСЛЯМ) 2022 88 с.. -Учебники и учебные пособия РГАТУ <http://bibl.rgatu.ru/MarcWeb2>
 5. Расходчикова О. В. Бухгалтерская технология проведения и оформления инвентаризации Рязань: УЧЕБНОЕ ПОСОБИЕ МДК.02.01 «ПРАКТИЧЕСКИЕ ОСНОВЫ БУХГАЛТЕРСКОГО УЧЕТА ИСТОЧНИКОВ ФОРМИРОВАНИЯ АКТИВОВ ОРГАНИЗАЦИИ» ПРОФЕССИОНАЛЬНЫЙ МОДУЛЬ ПМ 02 «ВЕДЕНИЕ БУХГАЛТЕРСКОГО УЧЕТА ИСТОЧНИКОВ ФОРМИРОВАНИЯ АКТИВОВ, ВЫПОЛНЕНИЕ РАБОТ ПО ИНВЕНТАРИЗАЦИИ АКТИВОВ И ФИНАНСОВЫХ ОБЯЗАТЕЛЬСТВ ОРГАНИЗАЦИИ» 2022 130 с.. -Учебники и учебные пособия РГАТУ <http://bibl.rgatu.ru/MarcWeb2>
 6. Расходчикова О. В. Бухгалтерская технология проведения и оформления инвентаризации Рязань : учебное пособие МДК.02.02«Бухгалтерская технология проведения и оформления инвентаризации» ПРОФЕССИОНАЛЬНЫЙ МОДУЛЬ ПМ 02 «Ведение бухгалтерского учета источников формирования имущества, выполнение работ по инвентаризации имущества и финансовых обязательств организации» учебное пособие для студентов 3 курса, обучающихся по специальности 38.02.01 ЭКОНОМИКА И БУХГАЛТЕРСКИЙ УЧЕТ (ПО ОТРАСЛЯМ) 2022 75 с.. -Учебники и учебные пособия РГАТУ <http://bibl.rgatu.ru/MarcWeb2>

Учебно-методические издания:

1. Стишкова Е. В. Организации самостоятельной работы пм.02 ведение бухгалтерского учета источников формирования активов, выполнение работ по инвентаризации активов и финансовых обязательств организации ФГБОУ ВО РГАТУ : МЕТОДИЧЕСКИЕ РЕКОМЕНДАЦИИ ПО ОРГАНИЗАЦИИ САМОСТОЯТЕЛЬНОЙ РАБОТЫ ПМ.02 ВЕДЕНИЕ БУХГАЛТЕРСКОГО УЧЕТА ИСТОЧНИКОВ ФОРМИРОВАНИЯ АКТИВОВ, ВЫПОЛНЕНИЕ РАБОТ ПО ИНВЕНТАРИЗАЦИИ АКТИВОВ И ФИНАНСОВЫХ ОБЯЗАТЕЛЬСТВ ОРГАНИЗАЦИИ специальность 38.02.01 Экономика и бухгалтерский учет (по отраслям) для студентов 3 курса (очная форма обучения) 2022 20 с. <http://bibl.rgatu.ru/MarcWeb2>
2. Стишкова Е. В. Ведение бухгалтерского учета источников формирования активов, выполнение работ по инвентаризации активов и финансовых обязательств организации ФГБОУ ВО РГАТУ : МЕТОДИЧЕСКИЕ УКАЗАНИЯ К ПРАКТИЧЕСКИМ ЗАНЯТИЯМ ПМ.02 ВЕДЕНИЕ БУХГАЛТЕРСКОГО УЧЕТА ИСТОЧНИКОВ ФОРМИРОВАНИЯ АКТИВОВ, ВЫПОЛНЕНИЕ РАБОТ ПО ИНВЕНТАРИЗАЦИИ АКТИВОВ И

ФИНАНСОВЫХ ОБЯЗАТЕЛЬСТВ ОРГАНИЗАЦИИ МДК.02.01 ПРАКТИЧЕСКИЕ ОСНОВЫ БУХГАЛТЕРСКОГО УЧЕТА ИСТОЧНИКОВ ФОРМИРОВАНИЯ ИМУЩЕСТВА ОРГАНИЗАЦИИ для студентов 3 курса факультета ФДП и СПО, обучающихся по специальности 38.02.01 Экономика и бухгалтерский учет (по отраслям) (очная форма обучения) 2022 56 с. <http://bibl.rgatu.ru/MarcWeb2>

3. Стишкова Е. В. МДК.02.01 Практические основы бухгалтерского учёта источников формирования имущества организации ФГБОУ ВО РГАТУ : МЕТОДИЧЕСКИЕ УКАЗАНИЯ ПО ВЫПОЛНЕНИЮ ЗАДАНИЙ НА УЧЕБНОЙ ПРАКТИКЕ по МДК.02.01 ПРАКТИЧЕСКИЕ ОСНОВЫ БУХГАЛТЕРСКОГО УЧЁТА ИСТОЧНИКОВ ФОРМИРОВАНИЯ ИМУЩЕСТВА ОРГАНИЗАЦИИ для студентов 3 курса ФДП и СПО по специальности 38.02.01 ЭКОНОМИКА И БУХГАЛТЕРСКИЙ УЧЕТ (ПО ОТРАСЛЯМ) (очная форма обучения) 2022 12 с. <http://bibl.rgatu.ru/MarcWeb2>

Интернет- Периодические издания:

1. Финансы : ежемесячный теоретический и научно-практический журнал / учредители: Министерство финансов Российской Федерации и ООО "Книжная редакция "Финансы". - Москва : Книжная ред. "Финансы", 1992-. - 28 см.; ISSN 0869-446X
2. АПК: экономика, управление : ежемесячный теоретический и научно-практический журнал / учредители Министерство сельского хозяйства РФ, Российская академия сельскохозяйственных наук, Всероссийский научно-исследовательский институт экономики сельского хозяйства. - М. - Изд. с 1921 г. - выход. 12 раз в год. - ISSN 0235-2443.

ресурсы:

1. Электронно-библиотечная система «Znanium». Режим доступа <http://znanium.com>
2. Электронно-библиотечная система издательства «ЮРАЙТ» <https://urait.ru/>
3. Портал «Всеобуч»- справочно-информационный образовательный сайт, единое окно доступа к образовательным ресурсам <http://www.edu-all.ru/>
4. <http://www.nalog.ru>- Официальный сайт Федеральной налоговой службы
5. <http://www.minfin.ru>– Официальный сайт Министерства финансов Российской Федерации
6. <http://www.consultant.ru>- Справочно-правовая система «Консультант Плюс»
7. <http://www.garant.ru>- Справочно-правовая система «Гарант».
9. <http://www.banki.ru>– Финансовый информационный портал banki.ru

Лист о внесении изменений в УМК учебных дисциплин и профессиональных модулей

В соответствии с приказом № 796 «О внесении изменений в федеральные государственные образовательные стандарты среднего профессионального образования» **внести изменения** в УМК учебных дисциплин и профессиональных модулей по специальности среднего специального профессионального образования 38.02.01 Экономика и бухгалтерский учет (по отраслям).

Изложить в следующей редакции:

ОК 01. Выбирать способы решения задач профессиональной деятельности применительно к различным контекстам;

ОК 02. Использовать современные средства поиска, анализа и интерпретации информации и информационные технологии для выполнения задач профессиональной деятельности;

ОК 03. Планировать и реализовывать собственное профессиональное и личностное развитие, предпринимательскую деятельность в профессиональной сфере, использовать знания по финансовой грамотности в различных жизненных ситуациях;

ОК 04. Эффективно взаимодействовать и работать в коллективе и команде;

ОК 05. Осуществлять устную и письменную коммуникацию на государственном языке Российской Федерации с учетом особенностей социального и культурного контекста;

ОК 06. Проявлять гражданско-патриотическую позицию, демонстрировать осознанное поведение на основе традиционных общечеловеческих ценностей, в том числе с учетом гармонизации межнациональных и межрелигиозных отношений, применять стандарты антикоррупционного поведения;

ОК 07. Содействовать сохранению окружающей среды, ресурсосбережению, применять знания об изменении климата, принципы бережливого производства, эффективно действовать в чрезвычайных ситуациях;

ОК 08. Использовать средства физической культуры для сохранения и укрепления здоровья в процессе профессиональной деятельности и поддержания необходимого уровня физической подготовленности;

ОК 09. Пользоваться профессиональной документацией на государственном и иностранном языках.

Изменения в УМК учебных дисциплин и профессиональных модулей утверждены на заседании методического совета ФДП и СПО «19» октября 2022 г. (протокол № 02).

МИНИСТЕРСТВО СЕЛЬСКОГО ХОЗЯЙСТВА РОССИЙСКОЙ ФЕДЕРАЦИИ
ФЕДЕРАЛЬНОЕ ГОСУДАРСТВЕННОЕ БЮДЖЕТНОЕ ОБРАЗОВАТЕЛЬНОЕ
УЧРЕЖДЕНИЕ ВЫСШЕГО ОБРАЗОВАНИЯ
«РЯЗАНСКИЙ ГОСУДАРСТВЕННЫЙ АГРОТЕХНОЛОГИЧЕСКИЙ УНИВЕРСИТЕТ
ИМЕНИ П.А. КОСТЫЧЕВА»



УТВЕРЖДАЮ:
Декан ФДП и СПО
А. С. Емельянова
« 16 » марта 2023 г.

МЕТОДИЧЕСКИЕ УКАЗАНИЯ

обучающимся по выполнению практических занятий
учебной дисциплины
БД. 04 «Биология»

Организация-разработчик: Федеральное государственное бюджетное образовательное учреждение высшего образования «Рязанский государственный агротехнологический университет имени П.А.Костычева»

Разработчик Юсова Е.В., преподаватель ФГБОУ ВО РГАТУ факультет дополнительного профессионального и среднего профессионального образования

Методические указания по выполнению практических занятий по учебной дисциплине «Биология» рассмотрена и одобрена на заседании предметно-цикловой комиссии общеобразовательного цикла ФДП и СПО

Протокол №8 от «16» марта 2023г.

Председатель предметно-цикловой комиссии



/А.С. Емельянова/

СОДЕРЖАНИЕ

ВВЕДЕНИЕ	5
КРИТЕРИИ ОЦЕНКИ ВЫПОЛНЕНИЯ СТУДЕНТОМ ПРАКТИЧЕСКОЙ РАБОТЫ	5
ПЕРЕЧЕНЬ ТЕМ ПРАКТИЧЕСКИХ РАБОТ ОБУЧАЮЩИХСЯ	6
МЕТОДИЧЕСКИЕ УКАЗАНИЯ ПО ВЫПОЛНЕНИЮ ЛАБОРАТОРНЫХ И ПРАКТИЧЕСКИХ РАБОТ.....	9
Лабораторная работа № 1	
"Строение клетки (растения, животные, грибы) и клеточные включения (крахмал, каратиноиды, хлоропласты, хромопласты)"	8
Практическая работа № 1	13
Вирусные и бактериальные заболевания.	
Практическая работа № 2	14
Решение задач на определение последовательности нуклеотидов, аминокислот в норме и в случае изменения последовательности ДНК	
Практическая работа № 3	17
Решение задач на определение вероятности возникновения наследственных признаков при моно-, ди-, полигибридном и анализирующем скрещивании, составление генотипических схем скрещивания	
Практическая работа № 4	20
Решение задач на определение вероятности возникновения наследственных признаков при сцепленном наследовании, составление генотипических схем скрещивания.	
Практическая работа № 5	22
Решение задач на определение типа мутаций при передаче наследственных признаков, составление генотипических схем скрещивания	
Практическая работа № 6	24
Трофические цепи и сети. Основные показатели экосистемы. Биомасса и продукция. Экологические пирамиды чисел, биомассы и энергии. Правило пирамиды энергии.	
Практическая работа № 7	25
Практическое занятие "Отходы производства"	
Лабораторная работа № 2 "Влияние абиотических факторов на	27

человека (низкие и высокие температуры).

Практическая работа № 8

Кейсы на анализ информации о научных достижениях в области генетических технологий, клеточной инженерии, пищевых биотехнологий. 28

Практическая работа № 9

Развитие промышленной биотехнологии и ее применение в жизни человека, поиск и анализ информации из различных источников 29

Практическая работа № 10

Этические аспекты развития биотехнологий и применение их в жизни человека, поиск и анализ информации из различных источников 31

ВВЕДЕНИЕ

Методические указания для выполнения практических работ предназначены для студентов 1 курса очной формы обучения.

В методических указаниях представлена последовательность выполнения практических работ по дисциплине Биология в виде логически выстроенных заданий, которые выполняются с помощью учебника, анализа данных проведенных, алгоритмов исследований и инструкционных карт. Объем практических работ составляет 24 часа.

ПРАВИЛА ВЫПОЛНЕНИЯ ПРАКТИЧЕСКИХ РАБОТ

Аудиторная практическая работа выполняется по заданию преподавателя, и без его непосредственного участия.

При предъявлении видов заданий на аудиторную практическую работу преподаватель использует дифференцированный подход на индивидуальном уровне к студентам. Практическая работа может осуществляться индивидуально по группам обучающихся в зависимости от цели, объема, конкретной тематики, уровня сложности, уровня умений обучающихся.

Перед выполнением студентом аудиторной практической работы преподаватель проводит инструктаж по выполнению задания, который включает: цель задания, его содержание, сроки выполнения, ориентировочный объем работы, основные требования к результатам работы, критерии оценки. В процессе инструктажа преподаватель предупреждает студентов о возможных типичных ошибках, встречающихся при выполнении задания.

В качестве форм и методов контроля аудиторной практической работы студентов использованы: оценка результатов выполнения проверочных работ.

При выполнении работ студент должен изучить методические указания по выполнению практической работы; подготовить ответы на контрольные вопросы. Все задания выполняются письменно (или устно), ответы на теоретические вопросы даются устно (слабоуспевающим студентам можно дать ответить на контрольные вопросы письменно для того, чтобы лучше запомнить теоретический материал).

Изучая теоретическое обоснование, студент должен знать, что основной целью изучения теории является умение применять ее при выполнении письменных заданий.

После выполнения работы студент должен представить отчет о проделанной работе с полученными результатами и устно ее защитить.

Подробные инструкции к практическим работам и ссылки на электронные ресурсы дают возможность выполнить практические работы дистанционно, не присутствуя на уроке. Электронные ресурсы в методических указаниях охватывают видеоопыты, электронные учебники и пособия. Электронные ресурсы, предложенные в методичке соответствуют требованиям ФГОС, учебной программе и являются утвержденными для использования в колледже.

КРИТЕРИИ ОЦЕНКИ ВЫПОЛНЕНИЯ СТУДЕНТОМ ПРАКТИЧЕСКИХ РАБОТ

- Оценка «5» ставится: практическая работа выполнена в полном объеме, в соответствии с заданием, с соблюдением последовательности выполнения, выполнена без ошибок, самостоятельно; оформлена аккуратно.
- Оценка «4» ставится: практическая работа выполнена в полном объеме, в соответствии с заданием, с соблюдением последовательности выполнения, частично с помощью преподавателя, присутствуют незначительные ошибки; работа оформлена аккуратно.
- Оценка «3» ставится: практическая работа выполнена в полном объеме, в соответствии с заданием, частично с помощью преподавателя, присутствуют ошибки; по оформлению работы имеются замечания.
- Оценка «2» ставится: обучающийся не подготовился к практической работе, допустил грубые ошибки, по оформлению работы имеются множественные замечания

ПЕРЕЧЕНЬ ТЕМ ПРАКТИЧЕСКИХ РАБОТ ОБУЧАЮЩИХСЯ

№ п/п	Перечень тем практической работы	Количество часов
Раздел 1. Клетка- структурно -функциональная единица живого Тема 1.2. Структурно - функциональная организация клеток		
1	Лабораторная работа № 1 "Строение клетки (растения, животные, грибы) и клеточные включения (крахмал, каратиноиды, хлоропласты, хромопласты)"	2
2	Практическая работа № 1 Вирусные и бактериальные заболевания.	2
Тема 1.3. Структурно - функциональные факторы наследственности		
3	Практическая работа № 2	2

	Решение задач на определение последовательности нуклеотидов, аминокислот в норме и в случае изменения последовательности ДНК	
Тема 2.4 Закономерности наследования		
4	Практическая работа № 3 Решение задач на определение вероятности возникновения наследственных признаков при моно-, ди-, полигибридном и анализирующем скрещивании, составление генотипических схем скрещивания	2
Тема 2.5 Сцепленное наследование генов		
5	Практическая работа № 4 Решение задач на определение вероятности возникновения наследственных признаков при сцепленном наследовании, составление генотипических схем скрещивания.	2
Тема 2.6. Закономерности изменчивости		
6	Практическая работа № 5 Решение задач на определение типа мутаций при передаче наследственных признаков, составление генотипических схем скрещивания	2
Тема 4.2. Популяция, сообщества, экосистемы		
7	Практическая работа № 6 Трофические цепи и сети. Основные показатели экосистемы. Биомасса и продукция. Экологические пирамиды чисел, биомассы и энергии. Правило пирамиды энергии.	2
Тема 4.4 Влияние антропогенных факторов на биосферу		
8	Практическая работа № 7 Практическое занятие "Отходы производства"	2
Тема 4.5 Влияние социально-экологических факторов на здоровье человека		
9	Лабораторная работа № 2 "Влияние абиотических факторов на человека (низкие и высокие температуры).	2
Раздел 5. Биология в жизни		
Тема 5.1. Биотехнологии в жизни каждого		
10	Практическая работа № 8 Кейсы на анализ информации о научных достижениях в области генетических технологий, клеточной инженерии, пищевых	2

	биотехнологий.	
Тема 5.2.1 Биотехнологии в промышленности		
11	Практическая работа № 9 Развитие промышленной биотехнологии и ее применение в жизни человека, поиск и анализ информации из различных источников	2
Тема 5.2.2 Социально - этические аспекты биотехнологии		
12	Практическая работа № 10 Этические аспекты развития биотехнологий и применение их в жизни человека, поиск и анализ информации из различных источников	2
ИТОГО		24

Лабораторная работа № 1

"Строение клетки (растения, животные, грибы) и клеточные включения (крахмал, каратиноиды, хлоропласты, хромопласты)"

Цель: закрепить знания о строении клеток эукариот, находить особенности, черты сходства и различия между клетками эукариот

Оборудование: цветные карандаши, рисунки клеток эукариот, учебник.

Литература: Захаров В.Б. Биология: учебник для 10-11 классов общеобразовательных организаций : базовый уровень / В.Б.Захаров, Н .И. Романова, Е.Т. Захарова ; под ред. Е.А. Криксунова.- 2-е изд. - М.: ООО"Русское слово - учебник", 2021.- 352с.- (ФГОС. Инновационная школа).

Ход работы:

1. Прочитайте в учебнике материал на стр. 142 -145
 2. Выпишите определения цитологии, эукариотической клетки, общие признаки растительной и животной клетки.
- Зарисуйте в тетради и подпишите основные части растительной, животной и грибной клетки.
3. Заполните таблицу "Функции клеточных органоидов"
 4. Ответьте на контрольные вопросы.

Справочный материал:

Цитология (гр. kytos — клетка, logos — учение) — наука о строении, функции и развитии клетки. Клетка составляет основу строения, жизнедеятельности и развития всех живых форм - одноклеточных, многоклеточных и даже неклеточных.

Эукариотическая клетка отделена от внешней среды плазматической мембраной (клеточной оболочкой — плазмолеммой) и состоит из ядра и цитоплазмы, в которой располагаются органоиды и включения.

Общие признаки растительной и животной клетки:

- единство структурных систем – цитоплазмы и ядра;
- сходство процессов обмена веществ и энергии;
- единство принципа наследственного кода;
- универсальное мембранное строение;
- единство химического состава;
- сходство процесса деления клеток.

Контрольные вопросы:

1. Какие органоиды клетки являются самыми важными?
2. Что такое "органоиды"?
3. Какой принцип лежит в основе структурной организации клетки?

№ п/п	Органоид	Функция органоида
1	Ядро	
2	Цитоплазма	
3	Наружная мембрана	
4	Эндоплазматическая сеть	
5	Комплекс Гольджи	
6	Митохондрия	
7	Лизосомы	
8	Хлоропласты	
9	Вакуоли	
10	Рибосома	

Вопросы для самоконтроля по теме:

1. Из каких веществ состоит биологическая мембрана:
 - а) из липидов; б) из белков; в) из углеводов ; г) из воды.
2. Какой из компонентов мембраны обуславливает свойство избирательной проницаемости:
 - а) липиды; б) белки.
3. Где образуются субъединицы рибосом
 - а) в ядре; б) в цитоплазме; в) в вакуолях ; г) в ЭПС.

4. Какую функцию выполняют рибосомы:

а) синтез белков; б) фотосинтез; в) синтез жиров ; г) транспортная функция; д) синтез АТФ.

5. Какое строение имеют митохондрии:

а) одномембранное; б) двухмембранное; в) немембранное.

6. Какие органеллы являются общими для растительной и животной клетки:

а) рибосомы; б) ЭПС; в) пластиды; г) митохондрии.

7. Какие пластиды содержат пигмент хлорофилл:

а) хлоропласты; б) лейкопласты; хромопласты.

8. Какие органеллы цитоплазмы имеют немембранное строение:

а) ЭПС; б) митохондрии; в) пластиды; г) рибосомы; д) лизосомы.

9. В какой части ядра находятся молекулы ДНК?

а) в ядерном соке; б) в ядерной оболочке; в) в хромосомах.

10. Какая из ядерных структур принимает участие в сборке субъединиц рибосом:

а) ядерная оболочка; б) ядрышко; в) ядерный сок.

Практическая работа № 1

Вирусные и бактериальные заболевания

Цель: изучить особенности вирусных заболеваний, виды, симптомы, меры профилактики.

Задание для студентов:

1. Прочитать справочные материалы.

2. Заполнить таблицу для отчета.

1. Общие понятия о вирусных болезнях

Справочные материалы

Вирусные заболевания - это заболевания человека, возникающие в связи с проникновением в клетки человеческого организма и развитием в них различных вирусов, которые представляют собой мельчайшие формы жизни, состоящие из молекулы нуклеиновой кислоты, носителя генетической информации, окруженной защитной оболочкой из белков.

По эпидемиологическим характеристикам, вирусные заболевания делятся на антропонозные вирусные заболевания, ими болеет только человек и зооантропонозные вирусные заболевания они передаются от животных человеку (бешенство). Вирусные заболевания могут передаваться воздушно-капельным путем, при контактах, через предметы общего пользования, еду.

Вирусные болезни могут иметь характер эпидемий, потому что они очень просто распространяются, с огромной скоростью размножаются и их достаточно сложно устранить.

Вирусы могут поражать клетки самых различных органов человека, различают вирусные заболевания кожи, дыхательных путей и органов дыхания (заболевания легких), вирусные заболевания кишечника, печени, заболевания слизистой оболочки полости рта, глаз. Через

барьеры слизистых оболочек дыхательных путей и пищеварительного тракта большая часть вирусов проникает в организм хозяина.

Поверхность слизистых оболочек защищена от вирусов комплексом факторов: неспецифическими ингибиторами, протеолитическими ферментами, слизью, солями желчных кислот, лизоцимом, Е-киллерами.

Заражение произойдет, если вирус окажется устойчив к указанным факторам.

Когда вирус находится на месте внедрения - это называют первичной локализацией вируса, которая может быть в эпителии кожи, слизистых, в лимфатических узлах, в клетках тканей. Вирус гриппа, в месте первичной локализации уже начинает размножаться. Организм начинает синтезировать интерферон, как фактор видовой и неспецифической изменчивости.

Следующий этап развития вирусной болезни - первичная циркуляция вируса по организму (диссеминация), которая осуществляется с током крови (виремия), лимфы, по нервным стволам. Вирусы бешенства, болезни Борна, распространяются по нервам в восходящем направлении – нейробазия.

Размножение вируса в клетках приводит к изменению их обмена веществ, морфологии и функции. В результате появляются цитопатическое действие вируса и вирусные тельца-включения. Реальными причинами, которые приводят к повреждению и гибели пораженных клеток являются: механическое воздействие массы вирионов (до разрыва клетки), токсическое действие промежуточных и структурных белков, интеграция вирусного генома с клеточным, повреждаются клеточные лизосомы и митохондрии, происходит паралич клеточного генома.

2. Самые распространенные вирусные болезни

К вирусным болезням человека относят: натуральную и ветряную оспу, корь, герпес, грипп, краснуха, полиомиелит, гепатит вирусный, ВИЧ.

Ветряная оспа - инфекционное заболевание, протекающее с умеренными общими явлениями и сыпью. Возбудитель-фильтрующий вирус, летучий и нестойкий. Источником заражения является больной человек, оно происходит при прямом контакте (капельная, воздушная инфекции) . Для заражения достаточно недолгого пребывания ребенка в помещении, где имеется больной. Заражение через третьих лиц и через предметы не происходит. В холодное время года заболевание проявляется чаще. В последние дни инкубации и в период высыпания заразительность ветряной оспой наиболее выражена. Больной считается незаразным после отпадения корок. Повторные заболевания очень редки, но не исключены.

Болезнь протекает легко, и только у слабых детей и при смешанной инфекции возможно тяжелое течение и даже смерть. Инкубационный период - 10 - 14 - 21 день. Начинается болезнь невысоким повышением температуры с одновременным высыпанием пятнышек на лице, на голове, на груди.

Высыпания располагаются хаотически по всему телу и обычно не задевают ладони и подошвы. На некоторых пятнышках уже через несколько часов после их появления возникают пузырьки. Серозное содержимое пузырька вскоре мутнеет. В течение 2 - 3 дней пузырек подсыхает и образует бурую корочку, которая отпадает к 7-му дню, без образования рубца. На слизистой полости рта сыпь также может проявиться.

Корь - вирусная инфекция, отличием ее является типичная сыпь, а также поражение конъюнктивы глаз и слизистых оболочек верхних дыхательных путей .

Корь передается воздушно-капельным путем и по кровотоку распространяется по всему организму. Вирус направленно повреждает клетки кожи, слизистых оболочек глаз, дыхательного тракта и ротовой полости, что вызывает типичные проявления заболевания. Переносить вирус кори может только больной человек, который выделяет вирус во внешнюю среду, начиная с двух последних дней инкубационного периода и заканчивая

четвертым днем, после начала высыпаний. Люди, которые не поставили противокоревую прививку и не болевшие корью, на протяжении всей жизни сохраняют восприимчивость к инфекции, поэтому заболевание может произойти в любом возрасте .

До того как начали применять противокоревую вакцину 95 % случаев заболевания случались у детей в возрасте до 16 лет. Когда провели массовую вакцинацию, появилось снижение заболеваемости корью, но случаи и вспышки отмечались постоянно, а в настоящее время снова идет рост заболеваемости корью. Полная защита от кори требует проведения иммунизации 94-97 % детей до 1.5 летнего возраста, но это практически недостижимо даже для развитых стран.

Латентный период инфекции составляет примерно 9 - 11 дней. Со второй половины скрытого периода может начать снижаться вес у ребенка, происходит вечернее повышение температуры, небольшой кашель и насморк, отечность нижнего века, покраснение конъюнктив.

Ранний этап начинается, с повышения температуры тела до 38-39°C, проявляется слабость, вялость, снижается аппетит. Кашель приобретает грубый «лающий» характер, насморк и покраснение конъюнктив усиливаются. В этот период появляются мелкие белесоватые пятнышки на слизистой оболочке щек, мягкого и твердого неба. На 3-4-й день лихорадка постепенно снижается, но как только появляются высыпания, она вновь усиливается с новой силой. Период сыпи происходит в несколько этапов. Сначала высыпания возникают на лице и шее, на 2-й день - на туловище, бедрах, руках, на 3-й день элементы сыпи появляются на стопах и голенях, а на лице уже бледнеют. Обычно большое количество элементов сыпи высыпает на лице, верхней половине грудной клетки и шее . Гнойный конъюнктивит является характерным признаком кори. По утрам ресницы склеиваются гнойным отделяемым. Когда присоединяется еще и гнойная инфекция, это может вызвать воспаление легких. Самым тяжелым и крайне редким осложнением является поражение центральной нервной системы .

Герпес - вирусное заболевание с характерным высыпанием скученных пузырьков на коже и слизистых оболочках. Инфекцию может распространять больной человек или вирусоноситель. Передача вируса герпеса происходит контактным путем. Переохлаждение, снижение сопротивляемости организма, гиповитаминоз способствуют развитию болезни. Герпес зачастую может возникнуть, когда человек болеет гриппом, пневмонией, малярией.

Различают простой герпес (так называемая лихорадка), опоясывающий герпес (опоясывающий лишай). Заражение простым герпесом происходит уже в первые дни жизни, но заболевание может не проявляться в связи с иммунитетом, полученным ребенком от матери. Затем этот иммунитет потихоньку ослабевает и при не очень благоприятных условиях может развиваться болезнь. Вирус герпеса, попадая в организм, остается в нем на всю жизнь. Простой герпес проявляется в виде группы мелких пузырьков с прозрачным содержимым на воспаленном основании, которые расположены скученно обычно на губах, крыльях носа. Может быть также стоматит, конъюнктивит, герпес половых органов

Опоясывающий герпес поражает не только кожу, но и нервы. Первыми симптомами обычно бывает боль по ходу нерва (например, межреберного, бедренного), который поражается вирусом, а может быть головная боль. Через несколько дней на участке кожи по ходу пораженного нерва появляются высыпания в виде сгруппированных пузырьков сначала с прозрачным, а затем с гнойным, иногда кровянистым содержимым на воспаленном отечном основании.

Резко увеличиваются близко расположенные лимфатические узлы, повышается температура тела, нарушается общее состояние. Анализ на вирус простого герпеса не несет никакой нужной и полезной информации, поэтому анализ можно и не сдавать.

Грипп- передается воздушно-капельным путем. При первых симптомах стоит немедленно обратиться к врачу. Грипп является лидером по числу смертей. Прививка уменьшает опасность всего на 33%.

Возбудители гриппа - это три вида вирусов (тип А, тип В и тип С). Все три типа вируса гриппа относятся к группе парамиксовирусов, но сильно отличаются по строению и поэтому иммунитет против одного типа вируса «не работает» против вируса другого типа. Вирусы одного и того же типа (особенно типа А) могут менять свою структуру и быстро мутировать. Поэтому каждый год образуются новые формы вирусов гриппа, неизвестные незнакомые для нашей иммунной системы. Из-за этого заболевания гриппом происходят каждый год.

Источником инфекции является больной человек, но в исключительных случаях источником вируса могут быть больные птицы или свиньи. Пик заболеваемости гриппом приходится на осенне-зимний период. Пандемию гриппа обычно вызывает вирус типа А провоцирующий наиболее тяжелую форму гриппа. Эпидемии местного характера, могут быть вызваны вирусом типа В. Вирус типа С обнаруживается только в редких случаях и вызывает очень легкие формы гриппа.

Инкубационный период гриппа очень короткий - от нескольких часов до 2-3 суток. Первичное осаждение и размножение вируса происходит на слизистой оболочке дыхательных путей. Симптомы гриппа проявляются стремительно: начинает першить в горле, чихание, поднимается высокая температура, недомогание, сильные мышечные и головные боли. В следующие дни, появляется сухой звонкий кашель, который постепенно становится влажным, грудным, сопровождаемый болью за грудиной. Также кашель может быть лающим, голос может охрипнуть, это случается, если поражена трахея и гортань. Чтобы не болеть гриппом, нужно использовать элементарные меры профилактики и во время обращаться к докторам.

Вслед за гриппом не менее опасным заболеванием является ангина.

Ангину вызывают все те же вирусные инфекции, о которых рассказывалось выше. Ангина очень опасна, она дает осложнение на сердце, суставы, почки. Не стоит затягивать с этим заболеванием и при первых же признаках обращаться в больницу. Вирусная ангина не нуждается в лечении антибиотиками.

Вирус иммунодефицита человека передается только от человека к человеку. ВИЧ был открыт еще в 1982 году. ВИЧ не может существовать самостоятельно. Для своего размножения ему необходима человеческая клетка-хозяин. ВИЧ не может находиться вне организма человека, и он очень нестоек во внешней среде. Быстро разрушается при нагревании до температуры свыше 57 градусов и почти мгновенно при кипячении.

ВИЧ может проникать во все клетки организма человека: нервной системы, мышечной ткани, желудочно-кишечного тракта, там он может надолго затаиться в неактивной форме на месяцы и даже годы. В это время вирус не может быть уничтожен, наши клетки являются своеобразным убежищем этого вируса, там он недоступен ни для антител, ни для лекарственных препаратов. Периодически вирус выходит в кровеносное русло и сразу отправляется на поиск белых кровяных клеток, Т-лимфоцитов-помощников или CD-4 клеток, чтобы использовать их для своего размножения. Т лимфоциты защищают наш организм от проникновения различных чужеродных агентов: бактерий, вирусов, грибков, они очень важная часть нашей иммунной системы. Т-лимфоциты должны во время заменять состарившиеся клетки в различных органах нашего тела, способствовать заживлению ранок на коже и слизистых оболочках, помогают справляться с простудами. Но ВИЧ, размножаясь внутри Т-лимфоцитов, разрушает их. Постепенно иммунная система сильно ослабевает, что она уже больше не может защищать организм. В результате развивается состояние иммунодефицита, при котором человек начинает болеть различными инфекциями.

Каждый человек должен знать свой ВИЧ-статус. Если вы даже не были в зоне риска, то все равно нужно сдавать анализы.

Нужно помнить главное:

от ВИЧ-инфекции никто не застрахован, ВИЧ-инфицированные такие же, как и вы, они не хуже, просто вам повезло, а им нет. Лечение на сегодняшний день очень эффективно, что люди живут полноценной жизнью .

У многих сложились стереотипы, что опасность заражения ВИЧ- инфекцией может произойти при рукопожатии, через пот, бытовые предметы. Это совершенно не так. Из-за этого ВИЧ- инфицированных людей загоняют в рамки и наносят психологическую травму. В современном мире, главное во время распознать проблему и начать лечиться, это здоровье и моральное и физическое очень важно для нации.

Гепатит А – острое инфекционное заболевание печени. Передается по алиментарному пути, через пищу и воду. Инкубационный период от двух до шести недель. Вирус гепатита А вызывает не только гепатит, но и поражение желчевыводящих путей с длительным застоем желчи, васкулиты, артриты, нефриты.

Гепатит В и С - тихие убийцы. Острую форму гепатита В пропустить трудно (желтуха, рвота, недомогание), а вот гепатит С проходит незамеченным или принимается за обычную вирусную инфекцию. Пути заражения этими гепатитами схожи, но есть свои нюансы. Оба передаются с кровью - различные операции, переливания, пирсинги, тату, маникюрные салоны. Также передаются половым путем, но с разной частотой. Дети, конечно же, всегда заражаются от матери во время родов. Достаточно вовремя сделать прививку от гепатита В. От гепатита С прививок нет. На сегодняшний день появились новые противовирусные препараты, и излечиться можно. Но в доме у больного все родственники должны быть привиты от этого вируса. И даже сам больной гепатитом С должен прививаться от гепатита В и А .

Вирусы гепатита настолько коварны, что поражают не только печень. В результате гепатита может в придачу к нему развиваться анемия или лимфома, нефриты, порфирия, диабет.



ВИРУСНЫЕ И БАКТЕРИАЛЬНЫЕ ЗАБОЛЕВАНИЯ



Вирусы
Грипп
ОРВИ
Оспа
Клещевой энцефалит
Желтая лихорадка
Гепатиты
Герпес
ВИЧ
Корь
Полиомиелит
Бешенство

vs.



Бактерии
Коклюш
Столбняк
Сибирская язва
Холера
Чума
Туберкулез
Ботулизм
Дифтерия
Рожа

Сравнение бактериальной и вирусной инфекции

признак	вирусная инфекция	бактериальная инфекция
как часто встречается	часто	редко
начало болезни	1-3 дня	медленно
симптомы	высокая т-ра	т-ра не поднимается выше 38 С
локальность поражения	общая интоксикация, общие симптомы (ломит все тело)	очаг поражения
выделения слизистых	прозрачные	желто - зеленые
лечение	противовирусные, обильное питье	антибиотики

Таблица для отчета

Болезни, вызываемые вирусами	Симптомы заболевания	Способ проникновения вируса в организм	Меры предупреждения болезни
Ветряная оспа			

Практическая работа № 2

Решение задач на определение последовательности нуклеотидов, аминокислот в норме и в случае изменения последовательности ДНК

Цели: закрепить навыки решения генетических задач

Задание для студентов:

1. Прочитайте справочную информацию.
2. Перепишите в тетрадь алгоритмы решения задач.
3. Решите по образцам задачи, для самостоятельной работы.

Справочная информация:

1. *Белки* – это высокомолекулярные соединения, биополимеры, мономерами которых являются *аминокислоты*. В создание белков участвует 20 аминокислот. Они связываются между собой в длинные цепи, которые образуют основу белковой молекулы большой молекулярной массы.

Генетический код – это единая система записи наследственной информации в молекулах нуклеиновых кислот в виде последовательности нуклеотидов. Основные свойства генетического кода:

Триплетность. Триплет (кодон) – последовательность трех нуклеотидов, кодирующая одну аминокислоту.

Избыточность (вырожденность) кода является следствием его триплетности и означает то, что одна аминокислота может кодироваться несколькими триплетами (поскольку аминокислот 20, а триплетов – 64)

Одновременно с избыточностью коду присуще свойство однозначности, которое означает, что каждому кодону соответствует только одна определенная аминокислота.

Код коллинеарен, т.е. последовательность нуклеотидов в гене точно соответствует последовательности аминокислот в белке.

Генетический код неперекрывается и компактен, т. е. один нуклеотид принадлежит только одному.

Генетический код универсален, т. е. ядерные гены всех организмов одинаковым образом кодируют информацию о белках вне зависимости от уровня организации и систематического положения этих организмов.

Некоторые параметры белка:

В среднем один белок содержит 400 аминокислот

Одну аминокислоту кодирует три (триплет) нуклеотида.

Молекулярная масса одной аминокислоты – 100 г/моль

Для определения аминокислотного состава белка используют таблицу генетического кода:

2. Примеры решения задач

2.1. Фрагмент гена ДНК имеет следующую последовательность нуклеотидов ТЦГГТЦААЦТТАГЦТ. Определите последовательность нуклеотидов и-РНК и аминокислот в полипептидной цепи белка.

Решение:

Зная последовательность нуклеотидов в цепи ДНК, можем определить последовательность нуклеотидов в и-РНК, используя принцип комплементарности:

ДНК Т Ц Г Г Т Ц А А Ц Т Т А Г Ц Т

и-РНК А Г Ц Ц А Г У У Г А А У Ц Г А

Получается 5 триплетов: АГЦ ЦАГ УУГ ААУ ЦГА. Используя таблицу генетического кода, определяем последовательность аминокислот в данном фрагменте гена ДНК:

Сер – Глн – Фен – Аси – Арг.

Ответ: и-РНК: АГЦЦАГУУГААУЦГА; последовательность аминокислот: Иле – Глн – Фен – Аси – Арг.

2.2. Участок молекулы белка имеет следующую последовательность аминокислот: аланин-цистеин-валин-серин-глицин-треонин. Определите одну из возможных последовательностей нуклеотидов в молекуле и-РНК.

Решение:

В данной задаче решение будет не единственно правильным, т.к. одну аминокислоту может кодировать несколько триплетов. Рассмотрим один из вариантов, используя таблицу генетического кода.

ГЦЦ УГУ ГУГ АГЦ ГГУ АЦА.

Ответ: ГЦЦУГУГУГАГЦГГУАЦА (возможны другие варианты)

2.3. Участок молекулы белка имеет следующую последовательность аминокислот: глицин-тирозин-аргинин-аланин-цистеин. Определите одну из возможных последовательностей нуклеотидов в молекуле ДНК.

Решение:

В данной задаче решение будет не единственно правильным, т.к. одну аминокислоту может кодировать несколько триплетов. Рассмотрим один из вариантов, используя таблицу генетического кода.

ГГА ТАТ ЦГА ТЦГ ТГЦ

Ответ: ГГА ТАТ ЦГА ТЦГ ТГЦ (возможны другие варианты)

Задачи для самостоятельной работы студентов

1. Участок гена, кодирующего белок, состоит из последовательно расположенных нуклеотидов ААЦГАЦТАТЦАЦТАТАЦЦААЦГАА. Определите состав и последовательность аминокислот в полипептидной цепи, закодированной в этом участке гена.

2. Участок гена, кодирующего одну из полипептидных цепей гемоглобина, состоит из кодонов следующего состава: АЦЦТТТГАЦЦАТГАА. Определите состав и последовательность аминокислот в полипептидной цепи.

3. Полипептидная цепь А инсулина включает 12 аминокислот: глицин – изолейцин – валин – глутамин – глицин – серин – валин – цистеин – серин – лейцин – тирозин – глицин. Определите структуру участка молекулы ДНК, кодирующего эту полипептидную цепь.

4. Фрагмент полипептидной цепи В инсулина включает 8 аминокислот: глицин – изолейцин – валин – глутамин – глицин – цистеин – цистеин – аланин. Напишите порядок расположения и состав триплетов в молекуле ДНК на участке, кодирующем полипептидную цепь.

5. Начальный участок полипептидной цепи бактерии *E.coli* состоит из 10 аминокислот, расположенных в следующем порядке: метионин – глицин – аргинин – тирозин –

глутамин – серин – лейцин – фенилаланин – аланин – глицин. Какова последовательность нуклеотидов на участке ДНК, кодирующей полипептидную цепь?

6. Определите, какие нуклеотиды м-РНК кодируют аминокислотный состав белковой молекулы в следующей последовательности:

а) цистеин – аргинин – метионин – серин;

б) лизин – триптофан – пролин – лейцин;

в) аспаргиновая кислота – фенилаланин – валин – гистидин.

7. Участок гена состоит из следующих нуклеотидов: ГАГ ААТ ТГГ ЦТА АЦА ГТА. Выпишите последовательность аминокислот в белковой молекуле, кодируемой этим геном.

8. Участок гена состоит из следующих нуклеотидов: АГГ ТТЦ ГАЦ ТЦГ ЦАЦ АТГ. Расшифруйте последовательность аминокислот в белковой молекуле, кодируемой данным геном.

Пользуясь генетическим кодом, укажите порядок расположения аминокислот в белковой молекуле, синтезируемой на этой м-РНК.

9. Укажите, какие нуклеотиды м-РНК кодируют аминокислотный состав белковой молекулы в такой последовательности:

а) тирозин – пролин – треонин – изолейцин;

б) глутамин – серин – аргинин – валин;

в) глутаминовая кислота – цистеин – аланин – аспарагиновая кислота.

10. Участок гена состоит из следующих нуклеотидов: АЦА АТТ ГАГ ЦГЦ ТЦТ ТГТ. Расшифруйте последовательность аминокислот в белковой молекуле, кодируемой этим геном.

Практическая работа № 3

Решение задач на определение вероятности возникновения наследственных признаков при моно-, ди-, полигибридном и анализирующем скрещивании, составление генотипических схем скрещивания

Цель:

1. Закрепить знания по основам генетики.
2. Закрепить знания законов наследования.

.

Ход работы:

1. Прочитайте в справочный материал справочный материал в инструкции.
2. Выпишите определения: генетика, альтернативные признаки, изменчивость, наследственность, генотип, фенотип, гибриды .
3. Решите задачи.
4. Ответьте на контрольные вопросы.

Справочный материал:

1. Генетика - наука о закономерностях наследственности и изменчивости организмов

Генетика — наука о закономерностях наследственности и изменчивости. Наследственность — свойство организмов передавать свои признаки от одного поколения к другому. Изменчивость – свойство организмов приобретать новые признаки в процессе индивидуального развития. Мы наследуем не свойства, а генетическую информацию.

Задачи генетики: изучение закономерностей наследственности, разработка методов практического использования этих закономерностей.

2. Г. Мендель- основоположник генетики

Датой «рождения» генетики можно считать 1900 год, когда Г. Де Фриз в Голландии, К. Корренс в Германии и Э. Чермак в Австрии независимо друг от друга «переоткрыли» законы наследования признаков, установленные Г. Менделем еще в 1865 году. Г. Менделя по праву считают «отцом генетики». Г. Мендель стал известным после о публикации работы о гибридизации растений. Основной метод, который Г. Мендель разработал и положил в основу своих опытов, называют гибридологическим — система скрещиваний, позволяющая проследить закономерности наследования признаков в ряду поколений. Поколения потомков называют «Гибрид» F (от лат «филие»- дети).

Объектом для опытов он выбрал горох и не случайно, это: а) самоопыляющееся растение, значит, цветки гороха защищены от проникновения чужой пыльцы; б) гибриды плодовые, значит можно следить за ходом наследования в ряду поколений.

3. Генетическая терминология и символика

Ген – элементарная единица наследственности, участок молекулы ДНК, несущий информацию об одном белке, тем самым определяя развитие признака.

Гомологичные хромосомы – одинаковые по строению и составу; парные хромосомы.

Аллельные гены – гены, расположенные в одинаковых локусах гомологичных хромосом и отвечающие за развитие одного и того же признака.

Признак (фен) – любая особенность организма (цвет глаз, длина ресниц, способность складывать язык в трубочку и др.).

Альтернативные признаки (взаимоисключающие) – контрастное проявление одного признака (владение рукой: правша – левша).

Признак (как и аллель гена) по своему проявлению может быть либо доминантным, либо рецессивным:

Доминантный признак – преобладающий, подавляющий проявление рецессивного.

Рецессивный признак – подавляемый.

Фенотип – совокупность всех признаков организма.

Генотип – совокупность всех генов организма..

Зигота – оплодотворенная яйцеклетка, содержащая диплоидный набор хромосом, т.е. парное число генов.

Гомозигота – зигота, содержащая одинаковые аллели данного гена. Различают два вида гомозигот: гомозигота по доминантному признаку (AA) и гомозигота по рецессивному признаку (aa).

Гетерозигота – зигота, содержащая разные аллели данного гена (Aa).

Гибридизация – скрещивание организмов, отличающихся друг от друга по одному или нескольким признакам. Потомки от такого скрещивания именуется гибридами. Подобное скрещивание может быть моногибридным (моно- – один), дигибридным (ди- – два), полигибридным (поли- – много).

Генетическая символика:

- ~ Родительские организмы -P.
- ~ Женский пол - ♀, мужской- ♂.
- ~ Скрещивание обозначают знаком умножения (×).
- ~ G (g) – гаметы ,
- ~ Первое поколение (дети) обозначают F₁; второе поколение F₂ (внуки), третье поколение (правнуки) – F₃ .

Задание 1. Решите задачу на моногибридное скрещивание.

Для выполнения задания необходимо:

- Составить схемы скрещиваний.
- Выписать гаметы.
- Начертить решётку Пеннета.
- Охарактеризовать генотип и фенотип дочерних форм.

У собак чёрный цвет шерсти доминирует над коричневым.

1. Каков генотип чёрных и коричневых животных?
2. Какое потомство может появиться от скрещивания черных и коричневых собак, двух черных собак?
3. Можно ли ожидать рождение чёрных щенков при скрещивании коричневых собак?

Задание 2. Решите задачу на независимое наследование при дигибридном скрещивании.

Для того чтобы найти соотношение фенотипов во втором поколении необходимо скрестить потомков первого поколения. У морской свинки имеются два аллеля, определяющих чёрную или белую окраску шерсти, и два аллеля, определяющих короткую или длинную шерсть. При скрещивании между гомозиготами с короткой чёрной шерстью и гомозиготами с длинной белой шерстью у всех потомков первого поколения шерсть была короткая и чёрная.

1. Какие аллели являются доминантными?
2. Каким будет соотношение различных фенотипов во втором поколении?

Контрольные вопросы:

1. В чем особенности гибридологического метода?
2. Какие признаки называются доминантными и какие – рецессивными?
3. Какие гены называются аллельными?

Практическая работа № 4

Решение задач на определение вероятности возникновения наследственных признаков при сцепленном наследовании, составление генотипических схем скрещивания

Цель: Закрепить умение решать генетические задачи на основе основных законов генетики.

Ход работы:

1. Прочитайте справочный материал в инструкции.
2. Решите задачи.
2. Ответьте на контрольные вопросы.

Задание 1. Решить задачу на анализирующее скрещивание. При скрещивании томатов круглой формы были получены томаты такой же формы. Определить генотип томатов исходного сорта, если ген круглой формы доминирует над геном грушевидной формы, и при анализирующем скрещивании было получено потомство: 50 % томатов круглой формы и 50 % томатов грушевидной формы.

Задание 2. Решите задачу на промежуточный характер наследования. Скотовод создает большое стадо шортгорского скота, скрещивая чалых быков с чалыми коровами. Рыжая окраска определяется генотипом «а»; белая - «А»; Чалая окраска развивается у гетерозигот. Какую часть будут составлять: рыжие, белые, чалые животные?

Задание 3. Решите задачу на наследование признаков, сцепленных с полом. Рассчитайте, какое потомство может появиться у женщины-носительницы гена гемофилии, вступающей в брак с нормальным по этому признаку мужчиной, если гемофилия обусловлена рецессивным геном, а гетерозиготные по данному гену женщины обладают обычной свертываемостью крови. Н - ген нормальной свертываемости крови, h- ген, при котором кровь не свертывается.

Контрольные вопросы:

1. Что представляет собой моно-, ди-, полигибридное скрещивание?
2. Что такое сцепленное наследование генов? Напишите формулировку закона сцепления.

Практическая работа № 5

Решение задач на определение типа мутаций при передаче наследственных признаков, составление генотипических схем скрещивания

Цель : научиться решать типичные задачи на определение вида мутации на основе знаний молекулярной биологии

Задание для студентов: прочитайте справочный материал, решите задачи для самостоятельной работы.

Справочный материал:

Мутация от латинского «mutatio» - изменение. Это качественные и количественные изменения ДНК организмов, приводящие к изменениям генотипа. Термин введен Гуго де Фризом в 1901 году. Затрагивают ДНК в различной степени: отдельный ген, отдельную хромосому или весь генотип. По уровню возникновения мутации делят на группы.

Генные мутации: Изменение одного или нескольких нуклеотидов в пределах гена, их часто называют точечными. Они возникают при репликации ДНК, вместо комплементарных пар А-Т и Г-Ц возникают неправильные сочетания, в результате возникают новые сочетания нуклеотидов, которые кодируют новые или изменённые белки. Такие, казалось бы, незначительные изменения приводят к серьёзным, неизлечимым заболеваниям.

Хромосомные мутации значительные изменения структуры хромосом, затрагивают несколько генов. В зависимости из изменений их делят на группы:

А) утрата - отрыв концевой части хромосомы (хромосомная мутация приводит к смерти).

Б) делеция – утрата средней части (тяжелые заболевания, летальный исход)

В) дупликация – удвоение какого-либо участка

Г) инверсия – разрыв хромосомы в 2-х местах, разворот получившегося фрагмента на 180° и обратное встраивание на место разрыва.

Д) транслокация- участок хромосомы прикрепляется к другой, не гомологичной ей. Возникают при нарушениях процесса деления. Хромосомные мутации: закономерно приводят к гибели организмов, так как затрагивают целые хромосомы

Геномные мутации: изменение числа хромосом, которые бывают: А) не кратно гаплоидному набору (± 1 хромосома) – гетероплоидия; Б) кратно гаплоидному набору (увеличение числа хромосом в 2, 4 и более раз) – полиплоидия.

Причина наследственных заболеваний у человека – это мутации, то есть спонтанные изменения генов, которые возникают, в первую очередь, под влиянием окружающей среды. Лечение наследственных заболеваний крайне затруднено, его практически не существует, можно лишь улучшить симптомы.

Задачи для самостоятельной работы студентов

1. У больных серповидноклеточной анемией в молекуле гемоглобина валин замещает глутаминовую кислоту. Чем отличается ДНК человека больного серповидноклеточной анемией, от ДНК здорового человека?

2. В аллеле дикого типа (исходный ген) произошла следующая мутация

Аллель дикого типа ЦЦЦ- ГГТ - АЦЦ - ЦЦЦ

Мутантный аллель ЦАЦ - ГГТ- АЦЦ - ЦЦЦ

Определите вид мутации. Сравните фрагменты белковой молекулы, кодируемой исходным и мутантным генами. Какие фенотипические изменения могут последовать за этим событием?

3. Какие изменения произойдут в строении белка, если во фрагменте молекулы и - РНК, имеющем состав АГА - ГЦА - УЦУ - ЦУА, произойдет замена нуклеотида в положении 3

на гуанин , а положения 7 - на аденин? Постройте соответствующие каждому варианту и-РНК фрагмент полипептида и участок мутантного гена.

Практическая работа № 6

Трофические цепи и сети. Основные показатели экосистемы. Биомасса и продукция. Экологические пирамиды чисел, биомассы и энергии. Правило пирамиды энергии.

Цель: закрепить знания о взаимоотношениях организмов внутри биогеоценоза, о пищевых взаимоотношениях и пищевых цепях., об экологической пирамиде.

Оборудование: инструкционные карты.

Ход работы:

1. Прочитайте справочные материалы.
2. Выпишите основные понятия темы: продуценты, консументы, редуценты, автотрофы, гетеротрофы, сапрофиты, пищевая цепь, экологическая пирамида
3. Запишите в тетрадь схему пространственной структуры биоценоза
4. Выполните задание в инструкции.
5. Ответьте на контрольные вопросы.

Справочный материал:

Пространственная структура - особенности размещения особей на занимаемой территории.

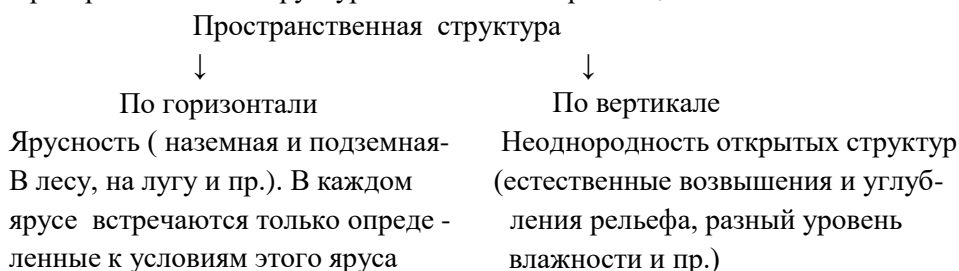

Пищевая цепь - система передачи вещества и энергии от организма к организму, в которой каждый предыдущий организм истребляется последующим.

растения → кузнечик → лягушка → хищная птица

Пищевые цепи, которые начинаются с автотрофных фотосинтезирующих организмов, называются пастбищными, или цепями выедания. Если пищевая цепь начинается с отмерших остатков растений, трупов и экскрементов животных, т.е. с детрита, она называется детритной, или цепью разложения.

В экосистемах возникает и поддерживается биологический круговорот веществ через взаимодействие биогенов, продуцентов, консументов и редуцентов.

Правило экологической пирамиды :в цепи питания каждое последующее звено теряет 90% органического вещества, получаемого с пищей, теряет часть извлеченной из нее энергии.

Пищевая или трофическая (от греч. trophē - питание) сеть - сложный тип взаимоотношений, включающий разные цепи питания .

Экологические пирамиды - это графические изображения численности, и другие структуры между продуцентами (растения), консументами (плотоядное)

и редуцентами (разрушающие отмершие остатки живых существ, превращающие их в неорганические соединения и простейшие органические соединения – микроорганизмы).

Закон пирамиды энергий (правило 10%):

Показатель каждого уровня экологической пирамиды приблизительно в 10 раз меньше предыдущего.

Задание 1.

Перепишите пример пищевой цепи из учебника стр. 541.

Ниже даны примеры пищевых цепей, в которых пропущены организмы. Впишите организмы, которые должны быть на пропущенном месте .

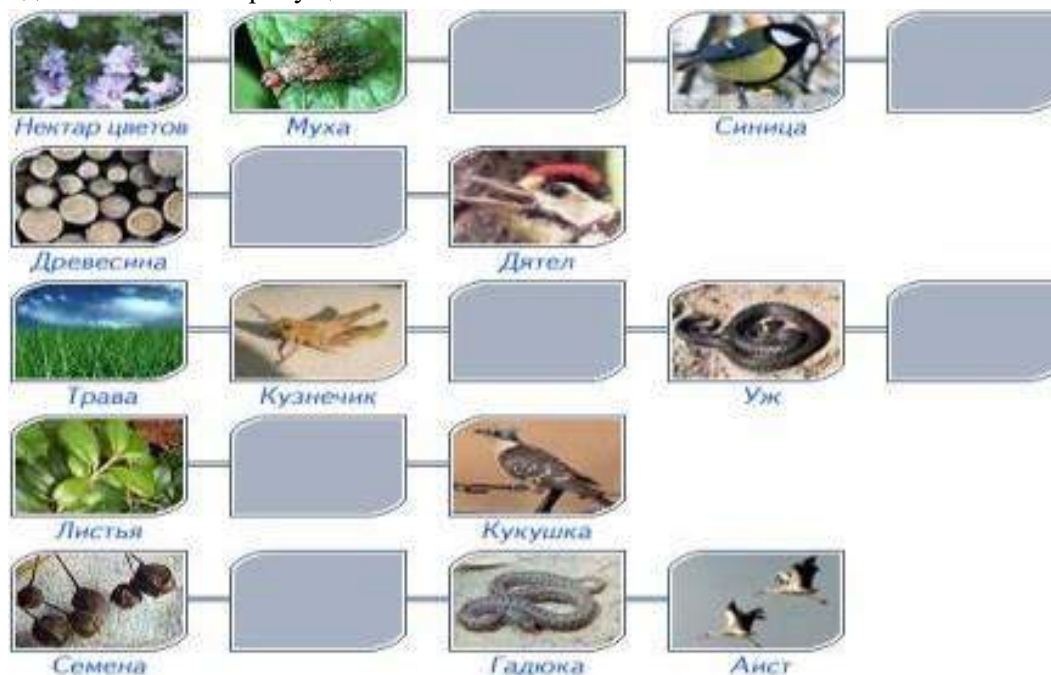

Задание 2. Из предложенного списка живых организмов составить трофическую (пищевую) сеть: трава, ягодный кустарник, муха, синица, лягушка, уж, заяц, волк, бактерии гниения, комар, кузнечик, сова. Укажите количество энергии, которое переходит с одного уровня на другой.

Задание 3. Выберите из списка организмов:

Редуценты -

Продуценты –

Консументы плотоядные -

Консументы травоядные –

Контрольные вопросы:

1. Назовите основные ярусы, составляющие вертикальную структуру лесного биоценоза.
2. Назовите причины смены биогеоценозов?

Практическая работа № 7

Практическое занятие "Отходы производства"

Цель:

- а) раскрыть современное воздействие человека на биосферу и проблемы утилизации промышленных отходов;
- б) рассмотреть способы утилизации промышленных отходов;

Оборудование:

рабочая тетрадь, компьютеры с выходом в Интернет

Ход работы

1. Ознакомиться с теоретическим материалом
2. Выполнить задания
3. Ответить на контрольные вопросы

Справочный материал

Виды отходов производства и методы переработки промышленного мусора

На территории России функционирует огромное количество заводов и производств. Они производят бытовые мелочи, транспорт, строительные материалы, одежду, технику и многое другое. Но всех их объединяет одно – промышленные отходы.

Что такое отходы производства

Промышленные отходы – это совокупность химических веществ, мусора, материалов, деталей, которые появляются в процессе производства.

Отходы производств различаются по следующим критериям:

- источник образования – это та отрасль, от которой они получены;
- стадия промышленного цикла, на которой они были получены;
- воздействие на окружающую среду, здоровье человека;
- агрегатное состояние;
- показатели количества;
- возможность получения из них вторичного сырья;
- пригодность для конкретных методов переработки.

Порядок определения класса, вида мусора, его сортировки, последующей переработки, утилизации закреплен в Федеральном законе от 26 июня 1998 года №89-ФЗ.

Отличия производственных отходов от бытовых

Согласно Федеральному Закону весь мусор, полученный в ходе жизнедеятельности людей, можно разделить на несколько групп, главные из которых – промышленные и бытовые отходы.

1. Промышленные – это готовый, однородный продукт, который не требует предварительной сортировки.
2. Бытовые, напротив, являются смесью различных материалов, отличающихся по размерам, физико-механическим характеристикам. Перед утилизацией или вторичной обработкой они проходят стадию сортировки.
Главное отличие – различные способы переработки. Не все существующие методы утилизации отходов производства могут быть применены для бытового мусора. И наоборот.

Классификация промышленных отходов

Промышленный мусор обычно классифицируют по его агрегатному состоянию. По виду подбирается метод обработки или утилизации, присваивается класс опасности.

Порядок утилизации устанавливается законодательством РФ. Кроме того, имеется нормативная документация, которая закрепляет предельно допустимые размеры образования отходов. Это особенно важно, если при осуществлении производственных циклов выделяются вредные химические вещества, опасные для здоровья работников, окружающей среды.

Жидкие

Жидкие промышленные отходы образуются при переработке сырья, топлива, смазочных жидкостей. Они представляют собой совокупность электролитов, химических, горюче-смазочных веществ.

К ним относят:

- составы, имеющие радиоактивные свойства;
- вещества для смазки, имеющие плотную, жирную консистенцию;
- эмульсии – это особые дисперсные системы, где капли жидкости распределены в других жидкостях;
- синтетические масла.

Утилизировать их очень сложно, поэтому разрабатываются специальные мероприятия по вторичной переработке, позволяющие получить сырье, топливо или другие виды материалов.

Твердые

Твердые промышленные отходы – это неиспользованная часть сырья и материалов, а также остатки переработки. Обычно встречаются на предприятиях перерабатывающих металл, резину, пластмассы, древесину.

Дальнейшее использование таких отходов производство нецелесообразно, поэтому их отправляют на переработку. В этой связи различают:

- ценный вторичный продукт – отходы из которого можно получить продукцию высокого качества после обработки;
- возвратный, утративший первоначальные свойства, но пригодный для других технологических циклов;
- невозвратный, перевозимый на полигоны.

К ТПО также относят пасты, которые получают на предприятиях нефтяной промышленности. Они не относятся к жидким, поскольку имеют вязкую, плотную консистенцию с примесями, сгустками.

Газообразные

Газообразные промышленные отходы обычно встречаются на химических, газовых производствах, где технологический процесс подразумевает использование летучих материалов. К ним относятся:

- газы, которые не вступили в химическую реакцию;
- газы, получившиеся в ходе окислительных процессов;
- сжатый воздух от компрессионных машин, используемых для сушки, нагрева, продува, охлаждения;
- потоки пыли, газа с производства;
- дым от котельных, литейных производств, металлургических предприятий.

Предельно допустимая концентрация таких выбросов нормируется санитарными нормами. Это контролируется соответствующими государственными органами.

Классы опасности промышленных отходов

Промышленные отходы, впрочем, как и все остальные, делятся по следующим классам опасности:

1 – чрезвычайно опасные	Это вещества, материалы, обладающие токсичными свойствами. Они потенциально опасны для жизни человека, окружающей среды.
2 – очень опасные	Оказывают неблагоприятное воздействие за счет содержания в высокой концентрации тяжелых металлов.
3 – опасные	Пагубное воздействие от выбросов сохраняется до 10 лет. Это пастообразные виды, масла, эмульсии.
4- малоопасные	Негативное воздействие от контакта с веществами сохраняется от 3 до 5 лет. Это продукция нефтяных и строительных производств.
5 – безопасные	Это коммунальные выбросы, которые никак не влияют на человека, экологию.

Из-за этого важно соблюдать правила обращения с отходами, правильно их перерабатывать или утилизировать.

Правила обращения с промышленными отходами

В соответствии с Федеральным Законом 89-ФЗ каждое предприятие должно разработать правила обращения с отходами. Это техническая документация, в которой отображается следующее:

1. Способы контроля.
2. Порядок сбора.
3. Места и условия накопления.
4. Действия по вывозу.
5. Передача на вторичную обработку или утилизацию.
6. Мероприятия по обезвреживанию.

Данный документ проверяется органами Экологического надзора. Кроме того, он должен быть согласован с Росприроднадзором и Министерством природных ресурсов субъекта, где расположено данное производство.

Способы утилизации промышленных отходов, которые нельзя переработать

Всё, что нельзя переработать отправляется на утилизацию. Утилизировать отходы можно двумя способами: захоронение и сжигание.

Захоронение

Промышленные твердые отходы предварительно размещаются на специализированных полигонах. Это площадки, на которых проводят процедуру обеззараживания, нейтрализации для последующего захоронения. Для каждой категории устанавливается свое максимально допустимое время складирования, порядок захоронения.

Такой способ утилизации снижает риски протекания токсичных, вредных, потенциально опасных для экологии, жизни человека химических веществ. Их надежно изолируют, чтобы они не просочились в почву, а через нее в грунтовые или подземные воды.

Сжигание

Твердые и пастообразные промышленные отходы можно утилизировать сжиганием. Но предварительно их фильтруют, по возможности отделяют опасные токсичные или взрывчатые соединения.

Сжигание осуществляется в специальных камерах – это обжиговые или многокамерные печи. Они также дополнены особыми устройствами – фильтрами, препятствующими проникновению ядовитых веществ в окружающую среду.

Горючие и взрывчатые соединения, которые невозможно сжечь в печах по технике безопасности, утилизируются посредством плазменных воздушных струй. Получаемую при этом энергию и газы можно использовать повторно для различных технологических циклов.

Методы переработки промышленных отходов

С экологической точки зрения мусор лучше перерабатывать, получать вторичное сырье. Это снижает вероятность проникновения в воздух, почву, воду токсичных, опасных соединений.

Повторная обработка выгодна и для бизнеса, поскольку предоставляет сырье хорошего качества по более низкой цене.

Гетерогенный катализ

Этот способ переработки используется для нейтрализации газообразных и жидких промтоводов. Выделяют три вида катализа:

1. Термокаталитическое окисление. Подходит для газов с малой концентрацией горючих примесей. Происходит при температуре 200-400°C в специальных установках.
2. Термокаталитическое восстановление. Применяется для газообразных отходов, содержащих нитрозные газы.
3. Профазное каталитическое окисление, используемое для испарений сточных вод.

В общей практике утилизации гетерогенный катализ применяется только как способ обеззараживания промышленных отходов.

Пиролиз

Под пиролизом понимают разложение сложных химических веществ до простых под воздействием высоких давления и температур. Пиролиз ведется двумя методами:

1. **Окислительный.** Утилизация отходов посредством горения за счет активной подачи в камеры кислорода. Подходит для тех материалов, которые нельзя сжечь обычным способом: масла, присадки, сточные воды, пластмассовые изделия
2. **Сухой.** В данном случае доступ кислорода в камеры перекрывается, а в результате удается получить газы, жидкие продукты, углеродные осадки, которые могут служить вторичным сырьем.

Данные способы выгодны, поскольку не требуют больших затрат ресурсов.

Биохимические методы

К биохимическим методам относят способы обеззараживания посредством особых микроорганизмов. В результате удается получить качественный органический продукт, например, удобрение для сельскохозяйственных культур.

Способ применяется для отходов 3-5 классов опасности. Сам процесс осуществляется на специализированных полигонах и в биометрических камерах.

Механические методы

Механический метод обычно используется как подготовительный. Перед пиролизом или катализом материалы необходимо измельчить, разделить, сепарировать.

Сепарация ведется двумя способами:

- ситовой – грохочение;
- гидравлический, при котором разделение происходит по скорости оседания в воде.

Техника безопасности при работе с отходами производств

Переработка и утилизация должны выполняться на специально оборудованных полигонах. Общие требования безопасности при этом следующие:

- при появлении признаков отравления воздуха, утечки токсичных веществ немедленно покинуть территорию;
- полигоны, на которых складироваются потенциально взрывоопасные и горючие материалы, должны быть оборудованы средствами пожаротушения;
- на площадках, где складироваются потенциально горючие материалы, запрещается курить;
- каждый работник должен знать правила техники безопасности, эвакуации.

Данные правила должны быть зафиксированы в соответствующей документации предприятия.

Задание:

1. Приведите конкретные примеры промышленных отходов по степени их опасности.
2. Покажите в виде схемы любой способ переработки или утилизации промышленных отходов.
3. Заполните таблицу 1.

Таблица 1. Характеристики способов переработки отходов

№ п.п.	Способ переработки отходов	Преимущества способа	Недостатки способа
1.			
2...			

1. Что понимается под понятием «Рециклинг»? Дайте подробное описание процесса.
2. Почему важна вторичная переработка отходов? Приведите примеры.
3. Как различают медицинские отходы? Как их утилизируют?

Контрольные вопросы:

1. Чем отличается утилизация от переработки отходов.
2. Что такое предварительная сортировка отходов. Как ее осуществить.
3. Что такое пиролиз и его основные виды.
4. Когда уместно применять компостирование отходов.
5. Принципы работы мусоросжигательных заводов и их экономическая эффективность.
6. Земельная засыпка отходов и правила ее организации.

Лабораторная работа № 2

"Влияние абиотических факторов на человека (низкие и высокие температуры).

Цель: определить адаптивные возможности к низким температурам у студентов из разных климатических зон или разного уклада жизни. Выявить, какие абиотические факторы среды влияют позитивно, а какие – негативно на состояние здоровья и общую продолжительность жизни человека в данном регионе.

Оборудование: Лед, вода, секундомер, фонендоскоп, аппарат для измерения артериального давления.

Ход работы

Физиологические механизмы адаптации организма к низким температурам можно исследовать с помощью простой пробы - опускания руки в воду со льдом.

Эта проба позволяет также измерить адаптивную реакцию организма на интенсивное холодовое раздражение. Вначале у испытуемого, который спокойно сидит на стуле, измеряют через каждую минуту систолическое и диастолическое давление и пульс до тех пор, пока показания не станут стабильными. Частоту пульса у запястья подсчитывают за 10 с, полученный результат умножают на 6. Затем руки студента погружают до кисти на 1 мин в холодную воду ($t^{\circ} = 0^{\circ} \text{C}$). Через 30-60 с после этого измеряют давление и подсчитывают частоту пульса. После того как руку вынут из воды, делают измерения давления и пульса через каждую минуту до тех пор, пока все измеряемые величины не вернуться к исходному уровню. Отмечают изменение цвета лица и рук испытуемого. У молодых людей систолическое давление может повышаться на 20-30 мм рт. ст. Люди, привыкшие к холодному климату, показывают значительно меньшую реакцию и испытывают меньшую боль. Запишите со слов испытуемого, какие субъективные ощущения он испытывал, и насколько сильна была боль. Проведите исследования у 3-4 студентов, родившихся в разных климатических условиях, а также у проживающих в разных по укладу семьях.

Обработка результатов и выводы

1. Постройте график по всем полученным результатам.
2. Сделайте выводы о влиянии климатогеографических и социальных факторов на адаптивные возможности организма.

Пример. У студента, родившегося и выросшего до поступления в институт в условиях низких температур, при погружении руки в холодную воду наблюдали повышение

частоты пульса на 10%, повышение систолического давления –на 10 мм рт. ст., а у студента, родившегося и выросшего в условиях жаркого климата – соответственно на 34% и 25 мм рт. ст. При этом у последнего испытуемого, в отличие от предыдущего, непосредственно после погружения руки отмечали задержку дыхания и побледнение кожи, что обусловлено резким сужением поверхностно расположенных кровеносных сосудов. Графическое отображение результатов исследования отчетливо показывает разную степень выраженности реакции вегетативных систем организма на холодное воздействие.

Тема: «Исследование реакции адаптации к высоким температурам»

В данном эксперименте выявляют реакцию центра терморегуляции и вегетативной нервной системы на интенсивное тепловое раздражение одной руки. При этом для поддержания постоянства внутренней температуры тела должна увеличиваться теплоотдача. Приспособительные реакции системы кровообращения оценивают, измеряя частоту сокращения сердца, кровотоков в руке и температуру кожи. В течение всего опыта измеряют внутреннюю температуру, а также наблюдают за уровнем потоотделения и окраской кожи. Все эти показатели регистрируют и сопоставляют между собой, измерив их у одного испытуемого. Перед опытом необходимо провести контрольные наблюдения, чтобы установить исходные значения. Перед проведением опыта у 2-3 испытуемых, родившихся в разных климатических зонах в состоянии покоя в течение нескольких минут на одной руке измеряют через каждую минуту систолическое и диастолическое давление и пульс до тех пор, пока показания не станут стабильными. Частоту пульса у запястья подсчитывают за 10 с, полученный результат умножают на 6. Затем другую руку студента погружают до кисти на 1 мин в кристаллизатор с горячей водой, $t^{\circ} = 50-60^{\circ}C$. Через 60 с после этого измеряют систолическое и диастолическое давление. Подсчитывают частоту пульса. Руку вынуть из воды. Делать измерения через каждую минуту до тех пор, пока все измеряемые величины не вернуться к исходному уровню. Запишите со слов испытуемого, какие у него были ощущения и насколько была сильной боль. Температуру тела измеряют при помощи медицинского термометра. Через каждые 2 мин. записывают показания термометра, стряхивают его и снова измеряют t° . Отмечают изменения цвета лица и рук испытуемого.

Обработка результатов и выводы

1. Постройте два графика по всем полученным результатам.
2. На первом графике по вертикали отложите температуру тела, по горизонтали время в минутах (у родившегося в холодной климатической зоне и родившегося в жаркой климатической зоне).
- На втором графике по горизонтали отложите время в минутах, а по оси ординат пульс (у родившегося в холодной климатической зоне и родившегося в жаркой климатической зоне).
3. Сделайте выводы о влиянии климата на диапазон адаптивных возможностей.

Пример. Исходная температура тела у студента, родившегося и выросшего в условиях холодного климата, составляет 36,6 °С, частота пульса 68 уд./мин, артериальное давление -120/70 мм рт. ст. У студента, родившегося и выросшего в условиях жаркого климата, названные показатели имели следующие величины: 36,6° С, 72 уд./мин и 120/80 мм рт. ст.

После пребывания кисти руки в горячей воде в течение одной минуты исследуемые показатели изменились. У первого студента температура тела поднялась до 37,0° С, частота пульса возросла до 82 уд/мин, величина систолического давления до 135 мм рт. ст., у второго студента температура тела увеличилась до 36,9°С, частота пульса до 78 уд/мин, величина систолического давления до 130 мм рт. ст. Вывод. Согласно полученным данным, жители северных областей дают более выраженную реакцию со стороны температуры тела и сердечно-сосудистой системы, чем жители южных областей. Снижение скорости восстановления изотермии и частоты сердечных сокращений у студента, родившегося и выросшего в условиях холодного климата, указывает на снижение скорости адаптации к высоким температурам и более низкие адаптивные возможности их организма к данному фактору среды.

Практическая работа № 8

Кейсы на анализ информации о научных достижениях в области генетических технологий, клеточной инженерии, пищевых биотехнологий.

Цели занятия:

- 1.Образовательная: Анализ информации о научных достижениях в области генетических технологий, клеточной инженерии, пищевых биотехнологий.
- 2.Развивающая: развитие умения фиксировать результаты проделанной работы, выделять главное
- 3.Воспитательная: формирование осознания практического значения приобретаемых умений для дальнейшей профессиональной деятельности

Форма организации работы: микрогруппы по 2 человека (индивидуально)

Оборудование: инструктивная карточка, презентация «Генетическая инженерия», интерактивная доска, проектор, колонки, ноутбуки с выходом в интернет.

Справочный материал

Генная инженерия - это сумма методов, позволяющих переносить гены изодного организма в другой, или- это технология направленного конструирования новых биологических объектов.

Генная инженерия не является наукой – это только набор инструментов, использующий современные достижения клеточной и молекулярной биологии, генетики, микробиологии и вирусологии.

Работы по изменению существующих органических форм стали возможны только после того, как в 1953 году была расшифрована молекула ДНК.

Человек наконец понял сущность гена, его значение для белков, прочитал код геномов живых организмов и естественно не стал останавливаться на достигнутом.

В душах людей возникло сильное желание «творить» животный и растительный мир планеты по своему усмотрению.

С поразительной настойчивостью и упорством человек стал добиваться поставленной цели и к концу первого десятилетия XXI века достиг очень многого. Он научился выделять ген из организма и синтезировать его в лабораторных условиях; освоил

технологии видоизменения гена для придания ему нужной структуры; нашёл способы введения в ядро клетки преобразованного гена и присоединения его к существующим генетическим образованиям.

Методы генной инженерии:

1 Гибридологический анализ - основной метод генетики. Он основан на использовании системы скрещивания в ряде поколений для определения характера наследования признаков и свойств.

2 Генеалогический метод заключается в использовании родословных. Для изучения закономерностей наследования признаков, в том числе наследственных болезней. Этот метод в первую очередь принимается при изучении наследственности человека и медленно плодящихся животных.

3 Цитогенетический метод служит для изучения строения хромосом, их репликации и функционирования, хромосомных перестроек и изменчивости числа хромосом. С помощью цитогенетики выявляют разные болезни и аномалии, связанные с нарушением в строении хромосом и изменение их числа.

4. Популяционно - статический метод применяется при обработке результатов скрещиваний, изучения связи между признаками, анализе генетической структуры популяций и т.д.

5. Иммуногенетический метод включают серологические методы, иммуноэлектрофорез и др., кот используют для изучения групп крови, белков и ферментов сыворотки крови тканей. С его помощью можно установить иммунологическую несовместимость, выявить иммунодефициты и т.д.

6. Онтогенетический метод используют для анализа действия и проявление генов в онтогенезе при различных условиях среды. Для изучения явлений наследственности и изменчивости используют биохимический, физиологический и другие методы.

Технология рекомбинантных ДНК использует следующие методы:

1. специфическое расщепление ДНК рестрицирующими нуклеазами, ускоряющее выделение и манипуляции с отдельными генами;

2. быстрое секвенирование всех нуклеотидов очищенном фрагменте ДНК, что позволяет определить границы гена и аминокислотную последовательность, кодируемую им;

3. конструирование рекомбинантной ДНК;

4. гибридизация нуклеиновых кислот, позволяющая выявлять специфические последовательности РНК или ДНК с большей точностью и чувствительностью;

5. клонирование ДНК: амплификация *in vitro* с помощью цепной полимеразной реакции или введение фрагмента ДНК в бактериальную клетку, которая после такой трансформации воспроизводит этот фрагмент в миллионах копий;

6. введение рекомбинантной ДНК в клетки или организмы.

Также есть основные механизмы генной инженерии.

Технология рекомбинантной ДНК.

Суть генной инженерии сводится к следующему:

биологи, зная, какой ген за что отвечает, выделяют его из ДНК одного организма и встраивают в ДНК другого. В результате можно заставить клетку синтезировать новые белки, что придает организму новые свойства.

Обмен генетической информацией происходит и в природе, но только между особями одного вида. Случаи же скрещивания особей разных видов (например, собаки и волка) являются исключением.

Перенос генов от родителей к потомкам внутри одного вида называется вертикальным. Так как возникающие при этом особи, как правило, очень похожи на родителей, в природе

генетический аппарат обладает высокой точностью и обеспечивает постоянство каждого вида. Всё это стало возможно благодаря ферментам – образованиям на основе белка, отвечающим за организацию работы клетки. В частности, можно назвать такие ферменты, как рестриктазы. Одна из их функций – защита клетки от инородных генов. Чужая ДНК разрезается этим надёжным стражем на отдельные части, причём существует множество различных рестриктаз, каждая из которых наносит удар в строго определённом месте.

Подобрав набор таких ферментов, можно без труда расчлнить молекулу на требуемые участки. Затем необходимо их соединить, но уже по-новому. Тут помогает природное свойство генетического материала воссоединяться друг с другом. Помощь в этом оказывают также ферменты лигазы, задача которых заключается именно в соединении двух молекул с образованием новой химической связи.

Непохожий ни на что гибрид создан. Представляет он собой молекулу ДНК, несущую новую генетическую информацию. Такое образование в геномной инженерии называют вектором. Его главная задача – передача новой программы воспроизводства намеченному для этой цели живому организму.

Но ведь последний может её проигнорировать, отторгнуть и руководствоваться только родными генетическими программами.

Такое невозможно, благодаря явлению, которое носит название трансформация у бактерий и трансфекция у человека и животных. Суть его заключается в том, что если клетка организма поглотила свободную молекулу ДНК из окружающей среды, то она всегда встраивает её в геном. Это влечёт за собой появление у такой клетки новых наследственных признаков, запрограммированных в поглощённую ДНК.

Поэтому, чтобы новая генетическая программа начала работать, необходимо только одно, – чтобы она оказалась в нужной клетке. Это сделать не просто, так как такое сложное образование, как клетка, имеет множество защитных механизмов, препятствующих проникновению в неё чужеродных объектов.

Установлены три основных механизма латерального переноса: трансформация, конъюгация и трансдукция.

1. Трансформация – это нормальная физиологическая функция обмена генетическим материалом у некоторых бактерий.

2. Конъюгация имеет наименьшее число ограничений для межвидового обмена генетической информацией, но предполагает тесный физический контакт между микроорганизмами, легче всего достижимый в биопленках.

3. Трансдукция (от лат. transductio – перемещение) – это перенос генетического материала из одной клетки в другую с помощью некоторых вирусов (бактериофагов), что приводит к изменению наследственных свойств клетки реципиента.

К наиболее опасным заболеваниям, вызываемым вирусами у животных и человека, относят бешенство, оспу, грипп, полиомиелит, СПИД, гепатит и др.

Вирусы обладают вирулентность – это степень болезнетворного действия микроба. Ее можно рассматривать как способность адаптироваться к организму хозяина и преодолевать его защитные механизмы.

Электронные ресурсы

1 [Электронный ресурс]. – Режим доступа: <http://znanium.com/catalog/product/460545>

2 Век генетики и век биотехнологии на пути к редактированию генома человека:

Монография / Глазко В.И., Чешко В.Ф., Иваницкая Л.В. - М.:КУРС, 2017 - 560 с. - Режим

доступа: <http://znanium.com/catalog/product/792846>

3 Сазанов А. А. Основы генетики - СПб.: ЛГУ им. А. С. Пушкина, 2012 - 240 с. – Режим доступа: <http://znanium.com/catalog/product/445015>

Задание: Используя справочный материал и электронные ресурсы, выполните мини-проект - «Достижения генной инженерии»

Практическая работа № 9

Развитие промышленной биотехнологии и ее применение в жизни человека, поиск и анализ информации из различных источников

Цели занятия:

1. Образовательная: поиск и анализ информации из различных источников (научная и учебно-научная литература, средства массовой информации, сеть)
2. Развивающая: развитие умения фиксировать результаты проделанной работы
3. Воспитательная: формирование осознания практического значения приобретаемых умений для дальнейшей профессиональной деятельности

Форма организации работы: микрогруппы по 2 человека (индивидуально)

Оборудование: инструктивная карточка, научная и учебно-научная литература, презентация «Генетическая инженерия», интерактивная доска, проектор, ноутбуки с выходом в интернет.

Справочный материал

Биотехнологию в анализе информации представляют как понятие, охватывающее широкий спектр процедур, направленных на модификацию живых организмов в соответствии с целями человека.

Тысячелетиями люди пользуются биотехнологиями в сельском хозяйстве, производстве продуктов питания и медицине. Сам термин «биотехнологии» был введен венгерским инженером, которого звали Карл Эреки. Произошло это в 1917 году.

История биотехнологии

Ранняя биотехнология позволила фермерам выбрать и развести культуры, которые сегодня дают самые большие урожаи: в достаточном для поддержания растущего населения количестве. Так как посевы и поля становились все более объемными, возникли проблемы с их поддержанием. Тогда обнаружили, что отдельные организмы и продукты их переработки вполне эффективно оплодотворяют, восстанавливают азот и борются с вредителями. На протяжении развития сельского хозяйства, фермеры непреднамеренно изменяли генетику культур, вводя их в новые условия и разводя вместе с другими растениями. Все это было первыми формами биотехнологий.

Долгое время люди также пользовались селекцией с целью улучшить производство сельскохозяйственных культур и домашнего скота, чтобы все это потом можно было употреблять в пищу.

Селекция основывалась на том, что организмы, обладающие желательными характеристиками, сопрягались с такими же организмами.

Начало 20 века стало временем углубления в основы микробиологии, что привело к изучению различных способов производства. Хаим Вейцман в 1917 году первым применил микробиологическую культуру в промышленном процессе — в производстве кукурузного крахмала. В 1928 году Александр Флеминг открыл плесень *Penicillium*.

Виды биотехнологий

Существует несколько видов биотехнологий:

- биоинженерия;
- биомедицина;
- наномедицина;
- биофармакология;
- биоинформатика;

- бионика;
- генная инженерия.

Практическое применение биотехнологий

Есть 4 крупные промышленные области, в которых активно применяются разработки биотехнологии:

1. Медицина.
2. Сельское хозяйство.
3. Химическая промышленность.
4. Сельская промышленность.

Биотехнологии также используют чтобы утилизировать и обрабатывать отходы, очищать загрязненные промышленной деятельностью участки (это называется биоремедиация), создавать биологическое оружие.

Медицина

Биотехнологии в медицине используются с целью поиска и производства лекарств, фармакогеномике, а также в генетическом тестировании — генетическом скрининге. Фармакогеномика представляет собой объединение фармакологии и геномики. Это технология, которая занимается анализом влияние генетического состава на реакцию индивидуума на тот или иной лекарственный препарат.

Сельское хозяйство

Биотехнологии в сельском хозяйстве стали причиной появления генетически модифицированных сельскохозяйственных культур. Это биотехнологические культуры — растения, используемые в сельском хозяйстве, ДНК которых модифицирована при помощи методов генной инженерии.

Такие продовольственные культуры отличаются устойчивостью к определенным вредителям, болезням, стрессовым условиям окружающей среды, устойчивостью к различным химическим обработкам.

Химическая промышленность

1917 год был примечателен еще и тем, что в это время Хаим Вейцман в Великобритании применил бактерии *Clostridium acetobutylicum* чтобы получить ацетон. В то время ацетон был стратегически важным продуктом.

Пищевая промышленность

Различные молочные культуры молочнокислой ферментации дают возможность получить йогурт, квашеную капусту и пр. Также на биологических процессах основаны другие традиционные технологии: производство сыра, хлеба.

Задание: найдите и проанализируйте информацию из различных источников (научная и учебно-научная литература, средства массовой информации, сеть Интернет и другие) о развитии промышленной биотехнологий.

Практическая работа № 10

Этические аспекты развития биотехнологий и применение их в жизни человека, поиск и анализ информации из различных источников

Цель: провести анализ аспектов развития некоторых исследований в биотехнологии.

Оборудование: теоретический материал по теме, карточки-задания.

Ход работы.

Задание 1.

Вариант 1. Изучите теоретический материал по теме «Биотехнологии – это...» и заполните таблицу:

вид биотехнологии	цель данного направления	краткий обзор проблемы

Вариант 2. Изучите теоретический материал по теме «Клонирование» и заполните таблицу:

вид биотехнологии	цель данного направления	краткий обзор проблемы

Задание 2. Сделайте выводы об этических проблемах биотехнологии.

Некоторые этические и правовые аспекты применения биотехнологических методов

Этика – учение о нравственности, согласно которому главной добродетелью считается умение найти середину между двух крайностей. Данная наука основана Аристотелем.

Биоэтика – часть этики, изучающая нравственную сторону деятельности человека в медицине, биологии. Термин предложен В.Р. Поттером в 1969 г. В узком смысле биоэтика обозначает круг этических проблем в сфере медицины. В широком смысле биоэтика относится к исследованию социальных, экологических, медицинских и социально-правовых проблем, касающихся не только человека, но и любых живых организмов, включенных в экосистемы. То есть она имеет философскую направленность, оценивает результаты развития новых технологий и идей в медицине, биотехнологии и биологии в целом.

Современные биотехнологические методы обладают настолько мощным и не до конца изученным потенциалом, что их широкое применение возможно только при строгом соблюдении этических норм. Существующие в обществе моральные принципы обязывают искать компромисс между интересами общества и индивида. Более того, интересы личности ставятся в настоящее время выше интересов общества. Поэтому соблюдение и дальнейшее развитие этических норм в этой сфере должно быть направлено, прежде всего, на всемерную защиту интересов человека.

Массовое внедрение в медицинскую практику и коммерциализация принципиально новых технологий в области генной инженерии и клонирования, привело также к необходимости создания соответствующей правовой базы, регулирующей все юридические аспекты деятельности в этих направлениях.

Новейшие биотехнологии создают огромные возможности вмешательства в жизнедеятельность живых организмов и неизбежно ставят человека перед нравственным вопросом: до какого предела допустимо вторжение в природные процессы? Любая дискуссия по биотехнологической проблематике не ограничивается научной стороной дела. В ходе этих дискуссий нередко высказываются диаметрально противоположные точки зрения по поводу применения и дальнейшего развития конкретных биотехнологических методов, прежде всего таких, как:

- генная инженерия,
- пересадка органов и клеток в терапевтических целях;
- клонирование - искусственное создание живого организма;
- использование препаратов, влияющих на физиологию нервной системы, для модификации поведения, эмоционального восприятия мира и т.д.

Практика, существующая в современных демократических обществах, показывает, что эти дискуссии абсолютно необходимы не только для более полного понимания всех «плюсов» и «минусов» применения методов, вторгающихся в личную жизнь человека уже на уровне генетики. Они позволяют также обсудить морально-этические аспекты и определить отдаленные последствия применения биотехнологий, что в свою очередь, помогает законодателям создавать адекватную правовую базу, регулирующую данную сферу деятельности в интересах защиты прав личности.

Остановимся на тех направлениях в биотехнологических исследованиях, которые напрямую связаны с высоким риском нарушения прав личности и вызывают наиболее острую дискуссию по поводу их широкого применения: пересадка органов и клеток в терапевтических целях и клонирование. В последние годы резко возрос интерес к изучению и применению в биомедицине эмбриональных стволовых клеток человека и техники клонирования с целью их получения. Как известно, эмбриональные стволовые клетки способны трансформироваться в разные типы клеток и тканей (кроветворные, половые, мышечные, нервные и др.). Они оказались перспективными для применения в генной терапии, трансплантологии, гематологии, ветеринарии, фармакотоксикологии, при тестировании лекарств и пр.

Выделение этих клеток производят из эмбрионов и плодов человека 5-8 недель развития, полученных при медицинском прерывании беременности (в результате аборта), что порождает многочисленные вопросы относительно этической и юридической правомерности проведения исследований на эмбрионах человека, в том числе такие:

- насколько необходимы и оправданы научные исследования на эмбриональных стволовых клетках человека?
- допустимо ли ради прогресса медицины разрушать человеческую жизнь и насколько это морально?
- достаточно ли проработана правовая база для применения этих технологий?

Все эти вопросы решались бы гораздо проще, если бы существовало универсальное понимание, что такое «начало жизни», с какого момента можно говорить о «личности, нуждающейся в защите прав» и что подлежит защите: половые клетки человека, эмбрион с момента оплодотворения, плод с какого-то определенного этапа внутриутробного развития или человек с момента его появления на свет? У каждого из вариантов есть свои сторонники и противники, и вопрос о статусе половых клеток и эмбриона не нашел своего окончательного решения еще ни в одной стране мира.

В ряде стран запрещены любые исследования на эмбрионах (например, в Австрии, Германии). Во Франции права эмбриона защищаются с момента его зачатия. В Великобритании, Канаде и Австралии, хотя создание эмбрионов для исследовательских целей не запрещено, но разработана система законодательных актов, регулирующая и контролирующая подобные исследования. В России ситуация в этой области более чем неопределенная: деятельность по изучению и использованию стволовых клеток

недостаточно отрегулирована, остаются существенные пробелы в законодательстве, мешающие развитию этого направления. В отношении же клонирования в 2002 г. федеральным законом был введен временный (на 5 лет) запрет на клонирование человека, но срок его действия истек в 2007 г., и вопрос остается открытым.

Ученые стараются четко разграничивать «репродуктивное» клонирование, цель которого - создание клона, то есть целого живого организма, идентичного другому организму по генотипу, и «терапевтическое» клонирование, применяемое для выращивания колонии стволовых клеток.

В случае стволовых клеток проблемы статуса эмбриона и клонирования приобретают новое измерение. Это связано с мотивацией данного рода научных исследований, а именно применение их для поиска новых, более эффективных способов лечения тяжелых и даже неизлечимых заболеваний. Поэтому в некоторых странах (таких как США, Канада, Англия), где до последнего времени считалось недопустимым использовать эмбрионы и технологии клонирования в терапевтических целях, происходит изменение позиции общества и государства в сторону допустимости их применения в целях лечения таких заболеваний, как рассеянного склероза, болезней Альцгеймера и Паркинсона, постмиокардиального инфаркта, недостаточности регенерации костной или хрящевой ткани, при черепно-лицевых травмах, диабете, миодистрофии и др.

В то же время терапевтическое клонирование многими рассматривается как первый шаг к репродуктивному клонированию, которое встречает крайне негативное отношение во всем мире, и на него повсеместно наложен запрет.

Клонирование человека в настоящее время официально нигде не осуществляется. Опасность в его применении в репродуктивных целях видят в том, что техника клонирования исключает естественное и свободное слияние генетического материала отца и матери, что воспринимается как вызов достоинству человека. Нередко говорится о проблемах самоидентификации клона: кого он должен считать родителями, почему он является генетической копией кого-то другого? Кроме того, клонирование сталкивается с некоторыми техническими препятствиями, которые подвергают опасности здоровье и благополучие клона. Есть факты, свидетельствующие о быстром старении клонов, возникновении у них многочисленных мутаций. В соответствии с техникой клонирования, клон вырастает из взрослой - не половой, а соматической клетки, в генетической структуре которой на протяжении многих лет происходили так называемые соматические мутации. Если при естественном оплодотворении мутировавшие гены одного родителя компенсируются нормальными аналогами другого родителя, то при клонировании такой компенсации не происходит, что значительно увеличивает для клона риск заболеваний, вызываемых соматическими мутациями, и многих тяжелых заболеваний (рака, артрита, иммунодефицитов). Помимо прочего, у некоторых людей возникает страх перед клонированным человеком, перед его возможным превосходством в физическом, моральном и духовном развитии (российский врач-психиатр В. Яровой считает, что этот страх носит характер психического расстройства (фобии) и даже присвоил ему в 2008 г. название «бионализм»).

Здесь были обсуждены только некоторые из многочисленных проблем, которые возникают в связи с бурным развитием биотехнологий и вторжением их в жизнь человека. Безусловно, прогресс науки остановить нельзя и вопросы, которые она ставит, возникают быстрее, чем общество может на них найти ответы. Справиться с этим

положением дел можно лишь понимая, насколько важно широко обсуждать в обществе этические и правовые проблемы, которые появляются по мере развития и внедрения в практику биотехнологий. Наличие колоссальных идеологических расхождений по этим вопросам вызывает осознанную необходимость серьезного государственного регулирования в этой сфере.

От «биотехнологии» к «биоэкономике»

Исходя из вышесказанного, можно сделать вывод о том, что передовые биотехнологии способны играть существенную роль в улучшении качества жизни и здоровья человека, обеспечении экономического и социального роста государств (особенно в развивающихся странах).

С помощью биотехнологии могут быть получены новые диагностические средства, вакцины и лекарственные препараты. Биотехнология может помочь в увеличении урожайности основных злаковых культур, что особенно актуально в связи с ростом численности населения Земли. Во многих странах, где большие объёмы биомассы не используются или используются не полностью, биотехнология могла бы предложить способы их превращения в ценные продукты, а также переработки с использованием биотехнологических методов для производства различных видов биотоплива. Кроме того, при правильном планировании и управлении биотехнология может найти применение в небольших регионах как инструмент индустриализации сельской местности для создания небольших производств, что обеспечит более активное освоение пустующих территорий и будет решать проблему занятости населения.

Особенностью развития биотехнологии в XXI веке является не только ее бурный рост как прикладной науки, она все более широко входит в повседневную жизнь человека, и что еще более существенно – обеспечивая исключительные возможности для эффективного (интенсивного, а не экстенсивного) развития практически всех отраслей экономики, становится необходимым условием устойчивого развития общества, и тем самым оказывает трансформирующее влияние на парадигму развития социума в целом.

Широкое проникновение биотехнологий в экономику мирового хозяйства нашло свое отражение и в том, что сформировались даже новые термины для обозначения глобальности данного процесса. Так, применение биотехнологических методов в промышленном производстве, стали называть «белая биотехнология», в фармацевтическом производстве и медицине – «красная биотехнология», в сельскохозяйственном производстве и животноводстве – «зеленая биотехнология», а для искусственного выращивания и дальнейшей переработки водных организмов (аквакультура или марикультура) – «синяя биотехнология». А экономика, интегрирующая все эти инновационные области, получила название «биоэкономика». Задача перехода от традиционной экономики к экономике нового типа – биоэкономике, основанной на инновациях и широко использующей возможности биотехнологии в различных отраслях производства, а также в повседневной жизни человека, уже объявлена стратегической целью во многих странах мира.

МИНИСТЕРСТВО СЕЛЬСКОГО ХОЗЯЙСТВА РОССИЙСКОЙ ФЕДЕРАЦИИ
ФЕДЕРАЛЬНОЕ ГОСУДАРСТВЕННОЕ БЮДЖЕТНОЕ ОБРАЗОВАТЕЛЬНОЕ
УЧРЕЖДЕНИЕ ВЫСШЕГО ОБРАЗОВАНИЯ
«РЯЗАНСКИЙ ГОСУДАРСТВЕННЫЙ АГРОТЕХНОЛОГИЧЕСКИЙ
УНИВЕРСИТЕТ ИМЕНИ П.А. КОСТЫЧЕВА»

УТВЕРЖДАЮ
Декан ФДП и СПО



Емельянова А.С.
16 марта 2023г.

МЕТОДИЧЕСКИЕ УКАЗАНИЯ
ПО ВЫПОЛНЕНИЮ ПРАКТИЧЕСКИХ РАБОТ
по учебной дисциплине
«Физическая культура/Адаптивная физическая культура»
для студентов 2, 3 курсов
по специальности:
38.02.01 Экономика и бухгалтерский учет (по отраслям)
(очная форма обучения)

Рязань, 2023

Методические указания по выполнению практических работ по учебной дисциплине «Физическая культура/Адаптивная физическая культура» разработаны в соответствии с требованиями:

- Федерального государственного образовательного стандарта среднего профессионального образования (ФГОС СПО) по специальности 38.02.01 Экономика и бухгалтерский учет (по отраслям), утвержденного Приказом Минобрнауки России от 05.02.2018 № 69;

- Примерной основной образовательной программы по специальности среднего профессионального образования 38.02.01 Экономика и бухгалтерский учет (по отраслям), представленной Организацией разработчиком Федеральным учебно-методическим объединением в системе среднего профессионального образования по укрупненным группам профессий, специальностей 38.00.00 Экономика и управление

Разработчики:

Федяшов Д.А., ст.преподаватель кафедры Физической культуры и спорта ФГБОУ ВО РГАТУ

Методические указания одобрены на заседании предметно-цикловой комиссии дисциплин общего гуманитарного и социально-экономического цикла ФДП и СПО

Протокол №8 от «16» марта 2023 г.

Председатель предметно-цикловой комиссии дисциплин общего гуманитарного и

социально-экономического цикла ФДП и СПО



/Е.В.Цыбульская/

ВВЕДЕНИЕ

Физическое воспитание – неотъемлемая составляющая воспитания и образования подрастающего поколения Российской Федерации и многих других государств. В нашей стране целенаправленно и системно оно ведется в учреждениях дошкольного, общего, профессионального и послевузовского образования.

В образовательных учреждениях реализующие программы среднего профессионального образования физическое воспитание, будучи целостным процессом, по своей направленности, содержанию, формам организации, методам реализации и некоторым другим характеристикам дифференцируется на три основные разновидности:

- 1) учебный предмет «Физическая культура/Адаптивная физическая культура»
- 2) внеурочная спортивно-массовая работа;
- 3) общие физкультурно-массовые и спортивные мероприятия.

Предмет «Физическая культура/Адаптивная физическая культура» интегрирует (объединяет) другие виды физкультурной деятельности школьников в единый процесс физического воспитания. Данное обстоятельство в совокупности с тем, что предмет выступает как инвариантная область общего образования, выполняет роль системообразующего начала среди видов физкультурной деятельности учащейся молодежи. Все это обуславливает потребность данной дисциплины базироваться на современных теории и методике обучения.

Предмет «Физическая культура/Адаптивная физическая культура» в силу специфики функций в структуре содержания общего образования значительно отличается от других учебных дисциплин. Учебно-воспитательный процесс по предметам, представляющим филологические, общественные, естественные, математические науки, отличается определенной общностью использования дидактических принципов, методов, форм организации. Учебный процесс по физической культуре связан с комплексным воздействием на морфофункциональную сферу, состояние здоровья и психику учащихся. Содержание и средства обучения, характер дидактического взаимодействия педагога и учащихся весьма специфичны.

Цель и задачи освоения дисциплины «Физическая культура»

В результате проведения цикла практических работ, студенты приобретают определенную систему знаний, умений и навыков работы с биологическими объектами. Приведенные практические занятия призваны сформировать базовый уровень практических умений и навыков у студентов, необходимый им для освоения курса учебного предмета. Важнейшим компонентом обучения является не только приобретение студентами системы теоретических знаний. Большое значение при освоении программы учебного предмета играет приобретение конкретных практических умений.

Для каждого практического занятия определены: тема, вопросы для подготовки к занятию, цель, порядок выполнения работы

Цель: В результате освоения дисциплины обучающийся должен иметь представление: о роли физической культуры в общекультурном, профессиональном и социальном развитии человека, знать основы физической культуры и здорового образа жизни.

Задачи: В результате освоения дисциплины обучающийся должен уметь: использовать физкультурно-оздоровительную деятельность для укрепления здоровья, достижения жизненных и профессиональных целей.

Тема № 1:

Утренняя гигиеническая гимнастика

Алгоритм выполнения:

1. Выполнить разминку

Ходьба.

Ходьба с заданием.

Бег

Бег с заданием:- правым, левым боком, спиной вперед приставными шагами.- бег, остановкой, поворот, бег в другую сторону.- бег с изменением направления.- бег с ускорением.

Ходьба

Перестроение в два круга на середине площадке каждый второй идет влево, каждый первый прямо.

ОРУ в кругу, взявшись за руки.

1. И.п. – о.с. ,взяться за руки

1,2 – оставляя правую назад на носок, руки вверх.

3,4- и.п.

5-8- с другой ноги

2. И.п. – о.с. ,взяться за руки лицом наружу

1- мах правой назад, руки вверх

2- и.п.

3- мах левой назад, руки вверх

4- и.п.

3. И.п. – о.с., ,взяться за руки, лицом внутрь круга

1- выпад правой, руки вверх

2- и.п.

3- выпад левой, руки вверх

4- и.п.

5-8- тоже вне круга

4. И.п.- узкая стойка, руки сцеплены вверху.

1,2- наклоны вправо

3-4- наклоны влево.

5. И.п.- узкая стойка, ,взяться за руки

1- присед, руки вперед

2- и.п.

3- присед, руки вверх

4- и.п.

6. И.п.-о.с., ,руки сцеплены в локтях

1- мах правой вперед

2- мах правой назад

3- мах правой вперед

4- и.п.

7. И.п. – положить руки на плечи партнерам

1,2,3- наклоны прогнувшись

4- и.п.

8. И.п.-о.с., ,взяться за руки 1-2- «пистолет» на правой , руки вперед

3-4- и.п.

5-8- на другой ноге

9. И.п.- стоя в затылок друг другу, руки на поясе впереди стоящего.

10. Ходьба на месте с разминанием кистей.

2. Освоить утреннюю гигиеническую гимнастику.

Комплекс упражнений

Наиболее мощным натуральным методом является зарядка. Ведь ВСД страдают чаще всего те, кто ведет малоподвижный образ жизни. Кровь застаивается, ослабляется тонус всего организма и вегетососудистой системы в частности. Человек становится расслабленным, то есть непривычным к различным перепадам положения тела: резко встал - темнеет в глазах.

Упражнения в положении сидя.

Двигать глазами вверх, вниз, в стороны. Круговые движения глазами (налево, вверх, направо, вниз, в обратном направлении). Движения производить поочередно при открытых и закрытых глазах, в среднем темпе, по 10 раз каждое. Закончив упражнения, слегка погладить пальцами закрытые глаза и несколько раз моргнуть.

Сжимать и разжимать веки. По 10-15 раз в среднем темпе, с усилием.

Вращать головой при фиксированном перед собой взгляде то в одну, то в другую сторону. Выполнять в среднем темпе по 5-6 раз в каждую сторону.

Исходное положение	Методика выполнения	Количество выполнения
Откинуться расслаблено на спинку стула, руки поднять вверх, ноги вытянуть.	На счет 1-2 - прогнуться, отвести голову назад - вдох; 3-4 - возвратиться в и.п. - выдох.	4-6 раз
Взяться руками за края сиденья, ноги вытянуть.	На счет 1 - поднять левую ногу до горизонтального положения; 2 - опустить ногу; 3-4 - то же, но правой ногой. Дыхание равномерное.	3-4 раза
Откинуться на спинку стула, руки поднять вверх, ноги вытянуть.	На счет 1-2 - согнуть левую ногу и, обхватив руками голень, коснуться коленом груди, голову наклонить вперед - выдох; 3-4 - возвратиться в и.п. - вдох; 5-8 - то же, сгибая правую ногу.	3-4 раза

Упражнения в положении стоя

Исходное положение	Методика выполнения	Количество выполнения
Руки вдоль туловища, ноги на ширине плеч (основная стойка)	На счет 1-2 - руки поднять вверх ладонями наружу, потянуться - вдох; 3 опустить руки вниз и описать ими круг - выдох; 4 - возвратиться в и.п.	4-6 раз в среднем темпе
Руки на поясе, ноги врозь	На счет 1-2 - повернуться влево, руки в стороны - вдох; 3-4 - возвратиться в и.п. - выдох; 5-8 - то же в другую сторону	4-5 раз в медленном темпе
Основная стойка	На счет 1-2 - присесть, не отрывая пяток от пола, немного наклонившись вперед и отводя руки назад, - выдох; 3-4 - возвратиться в и.п. - вдох	4-6 раз в медленном темпе
Основная стойка	На счет 1 - присесть, держа руки на бедрах, - выдох; 2 - возвратиться в и.п. - вдох. Дышать ровно.	3-4 раза
Руки на поясе, ноги на ширине плеч	На счет 1 - наклониться влево, правую руку поднять вверх - вдох; 2 - возвратиться в и.п. - выдох; 3-4 - то же в другую сторону	3-4 раза

Основная стойка	На счет 1 - левую руку вытянуть вперед; 2-7 - маховые движения ногой (вперед-назад); 8 - возвратиться в и.п. Дыхание не задерживать.	По 3-4 раза каждой ногой
Основная стойка	На счет 1 - левую руку вытянуть вперед правой ногой, правую руку вытянуть вперед; 3- приставить руки к плечам (кисти сжаты в кулаки); 4 - возвратиться в и.п.; 5-8 - то же, начиная с правой руки и делая шаг левой ногой	3-4 раза в среднем темпе
Основная стойка	Ходьба на месте. Закончить ходьбу 2-3 дыхательными упражнениями	15-20 секунд

3.Выполнить игры на внимание

Раздел 3: Легкая атлетика

Тема №1:

Техника бега на короткие дистанции.Спортивные игры различной интенсивности.

Алгоритм выполнения:

1.Выполнить разминку

ОРУ 1 комплекс

- 1) И.п. – руки в замок перед собой.
 1. 1 – выпрямить руки в замок перед собой ладонями наружу;
 2. 2 – и. п.;
 3. 3 – выпрямить руки в замок над головой ладонями наружу;
 4. 4 – и. п.
- 2)И.п. – руки в замок за спиной ладонями наружу.
 1. 1-4 – отведение рук назад.
- 3)И.п. – руки в стороны.
 1. 1-4 – вращение кистями вперед;
 2. 5-8 – то же назад.
- 4)И.п. – руки в стороны.
 1. 1-4 – вращение предплечьями вперед;
 2. 5-8 – то же назад.
- 5)И.п. – руки к плечам.
 1. 1-4 – вращение плечами вперед;
 2. 5-8 – то же назад.
- 6)И.п. – левая рука вверху, правая внизу.
 1. 1-4 - рывки руками назад со сменой положения рук.
- 7)И.п. – руки за головой.
 - 1- поворот туловища влево;
 2. 2 – то же вправо;
 3. 3 – то же влево;
 4. 4 – то же вправо.
- 8)И.п. – левая на пояс, правая вверх.
 1. 1 – 2 - наклон вправо;
 2. 3 – 4 – наклон влево.
- 9)И.п. – руки на поясе.
 1. 1 – наклон внутрь круга;

2. 2 – И.п.;
3. 3 – наклон вне круга;
4. 4 – И.п.

2.Выполнение низкого старта и стартового разгона

2.1.Техника низкого старта и стартового разгона.

По команде «На старт!»:

- подойти к колодкам и встать за ними;
- наклониться вперед и поставить руки на дорожку за колодками;
- толчковую (сильнейшую) ногу поставить на переднюю колодку, более слабую ногу поставить на заднюю колодку;
- опустить колено сзади стоящей ноги на дорожку;
- поставить руки к линии старта;
- четыре пальца соединены вместе и обращены наружу;
- большие пальцы обращены кнаружи;

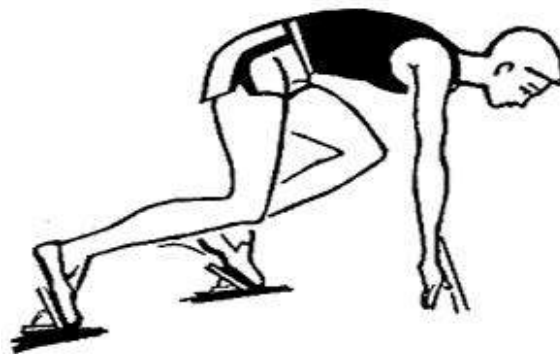

- руки расставлены на ширину плеч;
- плечи над стартовой линией;
- тяжесть тела распределяется равномерно между точками опоры;
- голова держится свободно;
- взгляд устремлен вперед-вниз примерно на 1,5–2 м от линии старта.

Выполнение команды «Внимание!»»

По команде «Внимание!»:

- колено стоящей сзади ноги отрывается от грунта;
- таз приподнимается выше плеч;
- коленный сустав передней ноги образует почти прямой угол;
- спина слегка приподнята;
- голова опущена, как при команде «На старт!»;
- тяжесть тела перенесена на руки.

Выполнение команды «Марш!»»

По команде «Марш!»:

- постараться вложить всю силу в первое движение;
- тело молниеносно выпрямляется вверх-вперед;
- находящаяся сзади нога делает первый шаг и касается грунта кратчайшим путем;
- кисти слегка отталкиваются от грунта;
- руки попеременно выполняют короткие и быстрые движения;
- взгляд направлен немного вперед на беговую дорожку, наклон тела уменьшается только через 6–8 шагов.



Стартовый разбег:

- касаться грунта передней частью стопы;
- перемещать стопы по одной линии;
- делать широкие и быстрые шаги;
- энергично отталкиваться стопами;
- высоко поднимать маховую ногу;
- руки, согнутые в локтях, энергично работают вперед-назад (не наискось, не поперек тела);
- не сжимать руки в кулаки;
- наклонить тело слегка вперед, но не сгибаться в пояснице;
- не стискивать зубы, не напрягать рот.

3.Элементы спортивной игры по выбору студентов.

Тема № 2:

Техника бега на длинные дистанции. Спортивные игры различной интенсивности.

Алгоритм выполнения:

1.Выполнить разминку

ОРУ на гибкость

- 1) и.п. – узкая стойка ноги врозь, кисти рук в замок
 - 1 -приподняться на носки, руки вперед (кисти развернуть)
 - 2 -и.п.
 - 3 -приподняться на носки, руки вверх (кисти разомкнуть)
 - 4 -и.п.
- 2) и.п. – о.с.; правая рука вверх
 - 1-4 -круговые движения руками, правая вперед, левая назад и наоборот
- 3) и.п. – стойка ноги врозь; руки к плечам
 - 1 - коленом правой коснуться локтя левой руки
 - 2 - и.п.
 - 3 - коленом левой коснуться локтя правой руки
 - 4 - и.п. (спину держать прямо)
- 4) и.п. – правая перед левой, руки на поясе
 - 1-2 – наклоны, руками коснуться голенистопа
- 3-4 – то же самое, левая перед правой (правую убрать назад, ноги в коленях не сгибать)
- 5) и.п. – о.с. руки на поясе
 - 1 – правую назад на носок, руки вверх (вдох)
 - 2 – и.п.
 - 3 – левую назад на носок, руки вверх (вдох; прогнуться)
 - 4 – и.п.
- 6) и.п. – руки вверх
 - 1-4 – круг руками вперед
 - 1-4 – круг руками назад (в произвольной форме)

- 7) и.п. – о.с. руки на поясе
1 – правую в сторону, наклон касаясь к ней
2 – и.п.
3 – левую в сторону, наклон касаются к ней
4 – и.п. (ноги в коленях не сгибать)

- 8) и.п. – ноги на ширине плеч
1 – присед, руки вперед
2 – встать, руки в сторону
3 – присед, руки вперед
4 – встать, руки в стороны (спину держим прямо)

2.Выполнение упражнений на развитие выносливости:

Беговые и прыжковые упражнения:

- бег с высоким подниманием бедра;
- бег с захлестыванием голени;
- прыжки приставными шагами левым и правым боком;
- стартовый разгон до середины зала, от середины спиной вперед;
- прыжки на левой и правой ноге.

2.1.Круговая тренировка

- поднимания туловища
- прыжки со скакалкой
- отжимания от пола
- махи прямыми ногами назад из упора на гимнастическом коне
- броски баскетбольного мяча

3.Выполнение бега на длинные дистанции.

Под совершенной техникой бега на длинные дистанции понимают наиболее эффективные, рациональные и экономичные движения бегуна, позволяющие ему показывать высокие результаты.

Технику бега характеризуют постановка стопы на грунт и последующая «работа» ног, положение туловища и головы, «работа» рук, частота и длина шагов, скорость бега, степень расслабления мышц в нерабочие моменты.

Основной и ведущей в беге является «работа» ног, анализ которой принято начинать с момента постановки стопы на грунт. Наиболее рациональной является постановка ноги с передней части наружного свода стопы с последующим перекатом на всю стопу (5, 10, 15).. Тогда уменьшается тормозное действие переднего толчка, сокращается его длительность, лучше сохраняется поступательное движение бегуна вперед. Рассматриваемая нами постановка возможно лишь при наличии небольшого наклона туловища вперед и при высокой работе рук.

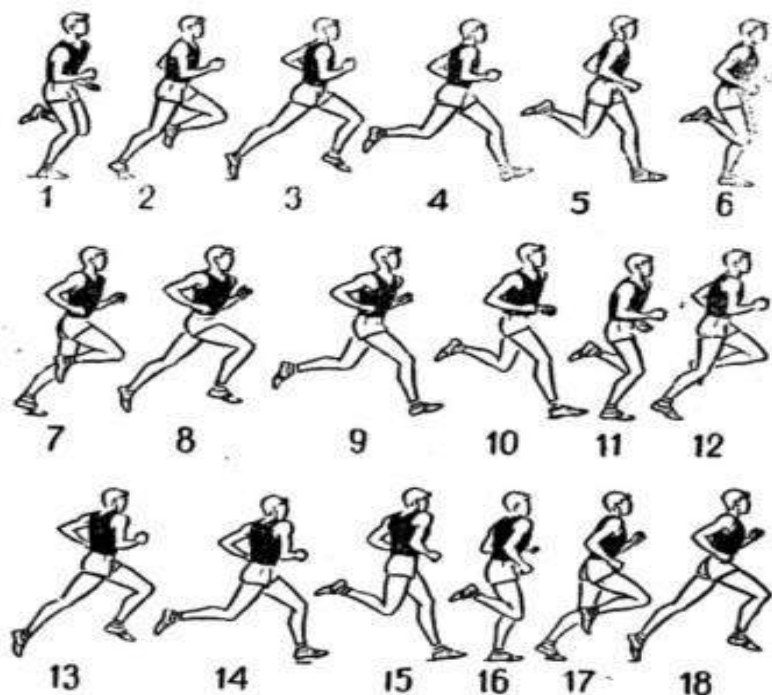

До момента вертикали (последующие кадры), мышцы бегуна, растягиваясь и напрягаясь, подготавливаются к сокращению в фазе отталкивания. Внешним признаком хорошего и эффективного отталкивания от грунта является полное и законченное выпрямление толчковой ноги во всех суставах в сочетании с активным выносом вперед – вверх бедра маховой ноги, что существенно усиливает мощность толчка. Задний толчок выполняется очень эффективно (3, 8, 13, 18), угол отталкивания равен примерно 50 градусам. В момент окончания заднего толчка голова должна держаться прямо, взгляд направлен вперед.

При движении назад локоть руки идет назад – наружу, угол сгибания уменьшается, а при движении вперед кисть идет несколько внутрь, к средней линии туловища. Высокая работа рук позволяет увеличить частоту движений и, как следствие этого, повысить скорость бега (9,18).

Ритм дыхания согласовывается с частотой беговых шагов и индивидуален для каждого спортсмена. Исследования показали, что более выгодным является частое дыхание, в лучшей мере обеспечивающее организм кислородом. Целесообразнее всего применять смешанный тип дыхания с преобладанием диафрагмального (брюшного) дыхания. Это способствует улучшению кровообращения.

Нахождение оптимальной длины и частоты шагов – необходимое условие технического совершенства бегуна. Для каждого спортсмена, в зависимости от его роста, имеется определенный оптимум.

4.Элементы спортивной игры по выбору студентов.

Тема № 3:

Прыжок в длину с места на результат. Спортивные игры различной интенсивности.

Алгоритм выполнения:

1.Выполнить разминку.

ОРУ 2 комплекс:

- 1) и.п. – о.с. руки на поясе
 - 1 – правую назад на носок, руки вверх (вдох)
 - 2 – и.п.

- 3 – левую назад на носок, руки вверх (вдох; прогнуться)
4 – и.п.
- 2) и.п. – руки вверх
1-4 – круг руками вперед
1-4 – круг руками назад (в произвольной форме)
- 3) и.п. – руки на поясе
1 – правую в сторону, наклон касаясь к ней
2 – и.п.
3 – левую в сторону, наклон касаясь к ней
4 – и.п.
- 4) и.п. – руки на поясе
1 – выпад правой вперед, руки на колено
2-3 – пружинистые покачивания
4 – и.п., тоже самое левой
- 5) и.п. – руки в стороны
1 – присед, руки вперед
2 – встать, руки в сторону
3 – присед, руки вперед
4 – встать, руки в сторону
- б) и.п. – правая перед левой, руки на поясе
1-2 – наклоны, руками коснуться голеностопа
3-4 – то же самое, левая перед правой (правую убрать назад, ноги в коленях не сгибать)
- 7) и.п. – упор лежа
Сгибание и разгибание рук
Юноши – 12-15 раз
Девушки – 6 - 8 раз
- 8) и.п. – ст. ноги врозь, руки в стороны подскок на двух, хлопок руками вверх, ноги вместе.

2.Выполнение прыжка в длину с места.

Прыжок в длину с места. Техника прыжка с места делится на:

- подготовку к отталкиванию;
- отталкивание;
- полет;
- приземление (рис. 19).



Рис. Прыжок в длину с места

Подготовка к отталкиванию: спортсмен подходит к линии отталкивания, стопы ставятся на ширину плеч или чуть уже ширины плеч, затем спортсмен поднимает руки вверх чуть назад, одновременно прогибаясь в пояснице и поднимаясь на носки. После этого плавно, но достаточно быстро опускает руки вниз-назад, одновременно опускается на всю стопу, сгибает ноги в коленных и тазобедренных суставах, наклоняясь вперед так, чтобы плечи были впереди стоп, а тазобедренный сустав находился над носками.

Руки, отведенные назад, слегка согнуты в локтевых суставах. Не задерживаясь в этом положении, спортсмен переходит к отталкиванию.

Отталкивание важно начинать в момент, когда тело прыгуна еще опускается по инерции вниз, т.е. тело движется вниз, но уже начинается разгибание в тазобедренных суставах, при этом руки активно и быстро выносятся вперед чуть вверх по направлению прыжка.

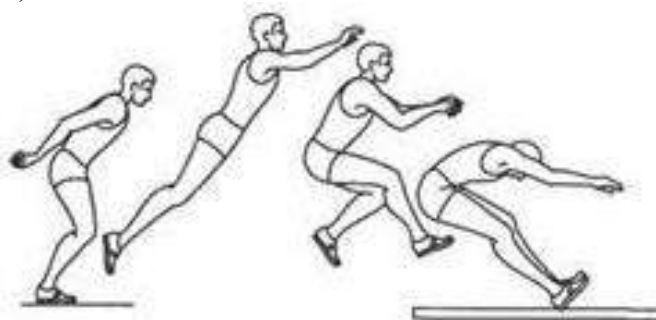
Далее происходит разгибание в коленных суставах и сгибание в голеностопных суставах. Завершается отталкивание в момент отрыва стоп от грунта.

После отталкивания прыгун распрямляет свое тело, вытянувшись как струна, затем сгибает ноги в коленных и тазобедренных суставах и подтягивает их к груди. Руки при этом отводятся назад-вниз, после чего спортсмен выпрямляет ноги в коленных суставах, выводя стопы вперед к месту приземления. В момент касания ногами места приземления прыгун активно выводит руки вперед, одновременно сгибает ноги в коленных суставах и подтягивает таз к месту приземления, заканчивается фаза полета. Сгибание ног должно быть упругим, с сопротивлением. После остановки прыгун выпрямляется, делает два шага вперед и выходит с места приземления.

3.Элементы спортивной игры по выбору студентов.

Тема № 4:

Бег 100м на результат.Спортивные игры различной интенсивности.

Алгоритм выполнения:

1.Выполнить разминку

ОРУ 1 комплекс

- 1) и.п. – узкая стойка ноги врозь, кисти рук в замок, согнутые перед собой
 - 1 -приподняться на носки, руки вперед (кисти развернуть)
 - 2 -и.п.
 - 3 -приподняться на носки, руки вверх (кисти разомкнуть)
 - 4 -и.п.
- 2) и.п. – узкая стойка ноги врозь, правая рука вверх
 - 1-4 -круговые движения руками, правая вперед, левая назад и наоборот
- 3) и.п. – стойка ноги врозь; руки к плечам
 - 1 - коленом правой коснуться локтя левой руки
 - 2 - и.п.
 - 3 - коленом левой коснуться локтя правой руки
 - 4 - и.п. (спину держать прямо)
- 4) и.п. – о.с. руки на поясе
 - 1 – правую назад на носок, руки вверх (вдох)
 - 2 – взмах правой, хлопок руками под ней
 - 3 – левую назад на носок, руки вверх (вдох; прогнуться)
 - 4 – взмах левой, хлопок руками под ней
- 5) и.п. – широкая стойка ноги врозь, наклон вперед, руки в стороны
 - 1 – левой рукой коснуться носка правой ноги
 - 2 – правой рукой коснуться носка левой ноги
- 6) и.п. – широкая стойка ноги врозь, руки на поясе
 - 1 – присед на правую, руки на пр.колени (покачиваясь)
 - 2 – присед на левую, руки на лев.колени (покачиваясь)

- 3 – наклон касаясь вперед
- 4 – и.п.
- 7) и.п. упор присев
 - 1 – упор лежа
 - 2 – руки согнуть
 - 3 – выпрямить
 - 4 – и.п.
- 8) и.п. – руки на поясе
Прыжки из глубокого приседа, руки вверх

2. Контроль в беге на 100 м (юн), (дев).

оценка	«5»	«4»	«3»
юноши	15.0	15.5	16.5
девушки	17.8	19.0	20.0

3. Выполнение упражнений на развитие выносливости (по методу круговой тренировки).

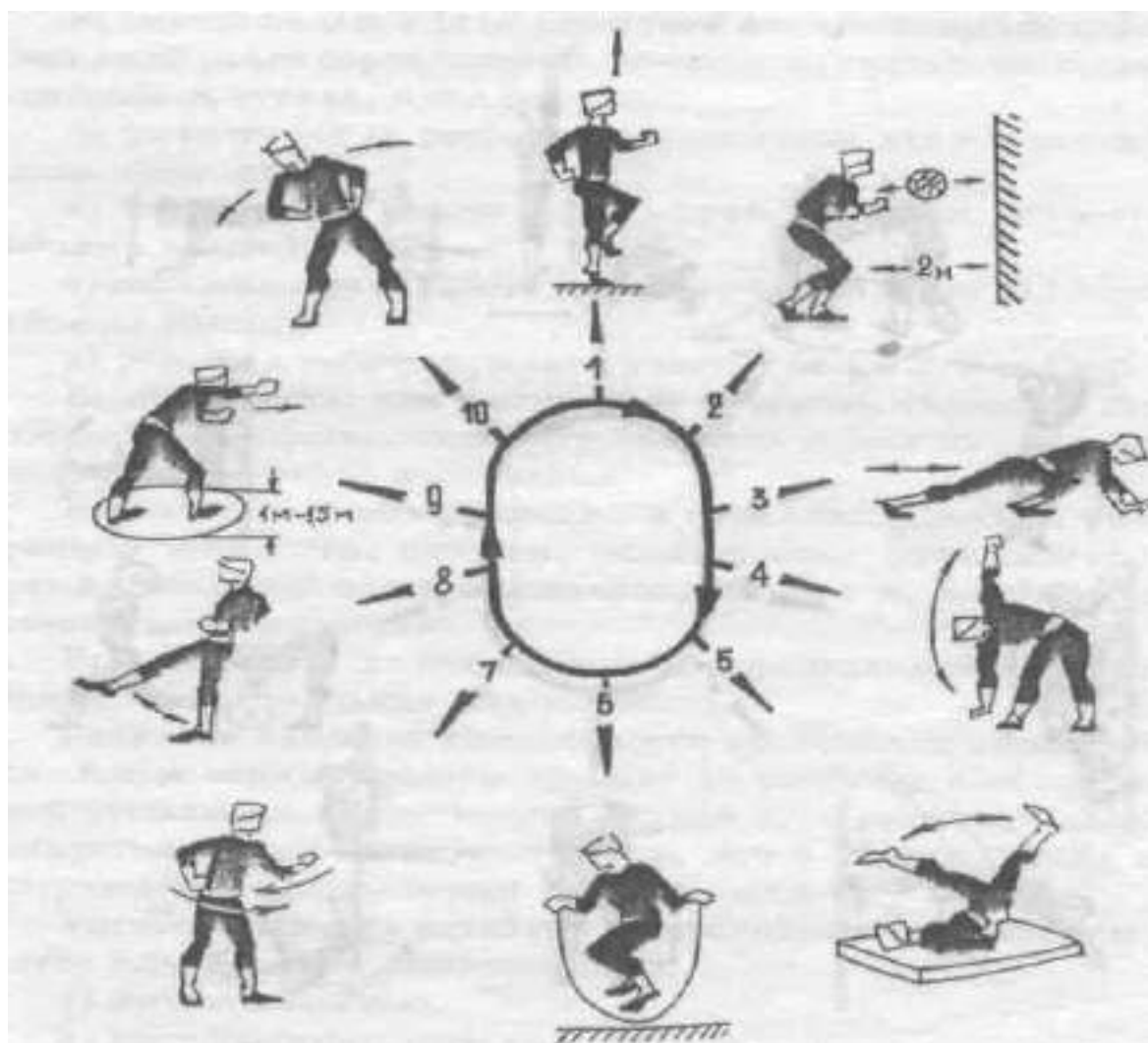

4.Элементы спортивной игры по выбору студентов.

Тема № 5: Техника спортивной ходьбы. Спортивные игры различной интенсивности.

Алгоритм выполнения:

1.Выполнить разминку

ОРУ в парах:

- 1) и.п. – стоя спиной друг к другу, руки на уровне груди
- 1) – поворот в правую сторону, коснуться ладонями рук
- 3 – поворот в левую сторону, коснуться ладонями рук
- 4 и.п. – стоя лицом друг к другу, руки на плечах партнера, широкая стойка ноги врозь
- 1 - 3 – наклоны вперед (давить на плечи партнера)
- 4 – и.п.
- 3) и.п. – стоя лицом друг к другу, правая рука на плече партнера – махи вперед свободной левой рукой, затем левая рука на плече партнера, махи вперед правой.
- 4) и.п. – стоя лицом друг к другу, широкая стойка ноги врозь, руки сцеплены
- 1 – присед на правой
- 2 – и.п.
- 3 – присед на левой
- 4 – и.п.
- 5) и.п. – стоя спиной друг к другу, руки сцеплены в локтях
- 1 – присед (нужно давить на спину партнера)
- 2 – встать (нужно давить на спину партнера)
- 6) и.п. – стоя спиной друг к другу, руки сцеплены в локтях
- 1 – полноценный присед
- 2 – выпрямить ноги
- 3 – согнуть ноги
- 4 – встать (давить на спину партнера)
- 7) и.п. – сед. напротив друг друга, носки ног находятся у колен партнера, упор руками сзади
- 1 - 2– выполняют перенос ног по углом через ноги партнера первый номер
- 3 - 4 – второй номер
- 8) и.п. – сидя напротив друг друга, упор на предплечьях, стопы ног соединены
- 1 – 4 – с помощью партнера выполняем упражнение «Велосипед» ноги не отпускать
- 9) и.п. – упор лежа, партнер держит ноги за голеностоп – сгибаем и разгибаем руки (по очереди)
- перетягивание в парах, взяться за руки партнера выше запястья (поочередно правой – левой рукой)

2.Выполнение спортивной ходьбы.

Под совершенной техникой спортивной ходьбы на длинные дистанции понимают наиболее эффективные, рациональные и экономичные движения спортсмена, позволяющие ему показывать высокие результаты.

Технику спортивной ходьбы характеризуют постановка стопы на грунт и последующая «работа» ног, положение туловища и головы, «работа» рук, частота и длина шагов, степень расслабления мышц в нерабочие моменты.

Основной и ведущей в ходьбе является «работа» ног, анализ которой принято начинать с момента постановки стопы на грунт. Наиболее рациональной является постановка ноги с передней части наружного свода стопы с последующим перекатом на всю стопу (5, 10, 15).. Тогда уменьшается тормозное действие переднего толчка, сокращается его длительность, лучше сохраняется поступательное движение ходока вперед. Рассматриваемая нами постановка возможна лишь при наличии небольшого наклона туловища вперед и при высокой работе рук.

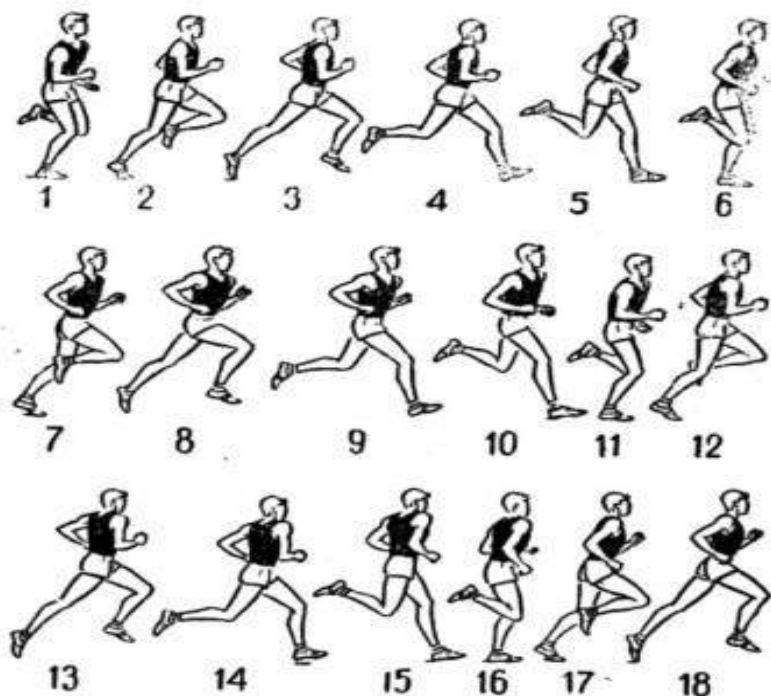

До момента вертикали (последующие кадры), мышцы ходока, растягиваясь и напрягаясь, подготавливаются к сокращению в фазе отталкивания. Внешним признаком хорошего и эффективного отталкивания от грунта является полное и законченное выпрямление толчковой ноги во всех суставах в сочетании с активным выносом вперед – вверх бедра маховой ноги, что существенно усиливает мощность толчка. Задний толчок выполняется очень эффективно (3, 8, 13, 18), угол отталкивания равен примерно 50 градусам. В момент окончания заднего толчка голова должна держаться прямо, взгляд направлен вперед.

При движении назад локоть руки идет назад – наружу, угол сгибания уменьшается, а при движении вперед кисть идет несколько внутрь, к средней линии туловища. Высокая работа рук позволяет увеличить частоту движений и, как следствие этого, повысить скорость бега (9,18).

Ритм дыхания согласовывается с частотой шагов и индивидуален для каждого спортсмена. Исследования показали, что более выгодным является частое дыхание, в лучшей мере обеспечивающее организм кислородом. Целесообразнее всего применять смешанный тип дыхания с преобладанием диафрагмального (брюшного) дыхания. Это способствует улучшению кровообращения.

Нахождение оптимальной длины и частоты шагов – необходимое условие технического совершенства ходока. Для каждого спортсмена, в зависимости от его роста, имеется определенный оптимум.

3.Элементы спортивной игры по выбору студентов.

Тема № 6: Метание в цель. Спортивные игры различной интенсивности.

Алгоритм выполнения:

1. Выполнить разминку

ОРУ в парах:

- 1) и.п. – стоя спиной друг к другу, руки на уровне груди
- 1) – поворот в правую сторону, коснуться ладонями рук
- 3 – поворот в левую сторону, коснуться ладонями рук
- 4 и.п. – стоя лицом друг к другу, руки на плечах партнера, широкая стойка ноги врозь
- 1 - 3 – наклоны вперед (давить на плечи партнера)
- 4 – и.п.
- 3) и.п. – стоя лицом друг к другу, правая рука на плече партнера – махи вперед свободной левой рукой, затем левая рука на плече партнера, махи вперед правой.
- 4) и.п. – стоя лицом друг к другу, широкая стойка ноги врозь, руки сцеплены
- 1 – присед на правой
- 2 – и.п.
- 3 – присед на левой
- 4 – и.п.
- 5) и.п. – стоя спиной друг к другу, руки сцеплены в локтях
- 1 – присед (нужно давить на спину партнера)
- 2 – встать (нужно давить на спину партнера)
- 6) и.п. – стоя спиной друг к другу, руки сцеплены в локтях
- 1 – полноценный присед
- 2 – выпрямить ноги
- 3 – согнуть ноги
- 4 – встать (давить на спину партнера)
- 7) и.п. – сед. напротив друг друга, носки ног находятся у колен партнера, упор руками сзади
- 1 - 2 – выполняют перенос ног по углом через ноги партнера первый номер
- 3 - 4 – второй номер
- 8) и.п. – сидя напротив друг друга, упор на предплечьях, стопы ног соединены
- 1 – 4 – с помощью партнера выполняем упражнение «Велосипед» ноги не отпускать
- 9) и.п. – упор лежа, партнер держит ноги за голеностоп – сгибаем и разгибаем руки (по очереди)
- перетягивание в парах, взяться за руки партнера выше запястья (поочередно правой – левой рукой)

2. Выполнение метания мяча.

Техника метания мяча.

Техника метания мяча состоит из:

- держания мяча или гранаты;
- замаха;
- разбега;
- броска.



Держание мяча, гранаты

1. Указательный, средний, безымянные пальцы размещены сзади мяча, а большой и мизинец поддерживают мяч сбоку.
2. Граната держится плотным хватом, удобнее всего держать снаряд ближе к концу, чтобы мизинец упирался в конец ручки.
3. Рука, удерживающая снаряд, не напряжена.

Разбег

При выполнении разбега:

- разбег выполняется строго по прямой линии с 10–12 м (длина разбега строго индивидуальна);
- разбег выполняется с ускорением, но следует помнить, что слишком большая скорость затрудняет правильное выполнение броска.

Замах

При выполнении замаха:

- в конце разбега разогнуть руку и выполнить замах назад;
- одновременно поворачивать туловище направо;
- затем выполняется «скрестный шаг», т.е. выполняется шаг правой ногой носком кнаружи, с поворотом таза в ту же сторону;
- этот шаг выполняется значительно быстрее других, чтобы обогнать туловище.

Бросок

При выполнении броска:

- левая нога ставится немного влево от линии разбега;
- туловище энергично поворачивается грудью к направлению разбега;
- рука, слегка сгибаясь в локте, проходит над правым плечом, и снаряд выбрасывается вверх-вперед.

Особое внимание надо обращать на то, чтобы рука со снарядом сначала отставала от туловища, создавая этим условия для броска. Эти движения в сочетании с выпрямлением ног способствуют мощному броску.

Техника метания мяча



3.Элементы спортивной игры по выбору студентов.

Тема № 7:

Эстафетный бег. Спортивные игры различной интенсивности.

Алгоритм выполнения:

1. Выполнить разминку

ОРУ в парах:

- 1) и.п. – стоя спиной друг к другу, руки на уровне груди
 - 1) – поворот в правую сторону, коснуться ладонями рук
 - 3 – поворот в левую сторону, коснуться ладонями рук
 - 4 и.п. – стоя лицом друг к другу, руки на плечах партнера, широкая стойка ноги врозь
 - 1 - 3 – наклоны вперед (давить на плечи партнера)
 - 4 – и.п.
 - 3) и.п. – стоя лицом друг к другу, правая рука на плече партнера – махи вперед свободной левой рукой, затем левая рука на плече партнера, махи вперед правой.
 - 4) и.п. – стоя лицом друг к другу, широкая стойка ноги врозь, руки сцеплены
 - 1 – присед на правой
 - 2 – и.п.
 - 3 – присед на левой
 - 4 – и.п.
 - 5) и.п. – стоя спиной друг к другу, руки сцеплены в локтях
 - 1 – присед (нужно давить на спину партнера)
 - 2 – встать (нужно давить на спину партнера)
 - 6) и.п. – стоя спиной друг к другу, руки сцеплены в локтях
 - 1 – полноценный присед
 - 2 – выпрямить ноги
 - 3 – согнуть ноги
 - 4 – встать (давить на спину партнера)
 - 7) и.п. – сед. напротив друг друга, носки ног находятся у колен партнера, упор руками сзади
 - 1 - 2 – выполняют перенос ног по углом через ноги партнера первый номер
 - 3 - 4 – второй номер
 - 8) и.п. – сидя напротив друг друга, упор на предплечьях, стопы ног соединены
 - 1 – 4 – с помощью партнера выполняем упражнение «Велосипед» ноги не отпускать
 - 9) и.п. – упор лежа, партнер держит ноги за голеностоп – сгибаем и разгибаем руки (по очереди)
- перетягивание в парах, взяться за руки партнера выше запястья (поочередно правой – левой рукой)

2. Эстафетный бег.

На 1-м этапе бег начинается с низкого старта. Бегун держит эстафету в правой руке, сжимая ее конец тремя или двумя пальцами, а большим и указательным опирается на грунт у стартовой линии (рис. 46).

Бег со старта и по дистанции не отличается от обычного бега на 100 и 200 м. Сложность техники эстафетного бега заключается в передаче эстафеты на высокой скорости в ограниченной зоне. Для передачи эстафеты установлена 20-метровая зона. Она начинается за 10 м до конца одного этапа и продолжается на 10 м вперед от начала другого. Принимающий эстафету имеет право начинать разбег за 10 м до начала зоны передачи. Это позволяет достигнуть более высокой скорости.

Существует два способа передачи эстафетной палочки (рис. 47).



Рис. 47. Способы передачи эстафетной палочки: а — сверху, б — снизу.



Рис. 46. Держание эстафетной палочки при низком старте

Передача эстафетной палочки по этапам в беге 4x100 м проводится следующим образом. Стартующий на 1-м этапе держит эстафету в правой руке и бежит возможно ближе к бровке. Ожидающий его второй бегун стоит ближе к наружному краю своей дорожки и принимает эстафету левой рукой. Он пробегает прямую (вторые 100 м) по правой стороне своей дорожки и передает эстафету левой рукой в правую руку третьего участника, бегущего по левой стороне дорожки. Четвертый бежит по правой части дорожки и принимает эстафету левой рукой. Другой способ передачи (с перекладыванием бегуном принятой эстафеты из одной руки в другую) в эстафете 4x100 м менее эффективен.

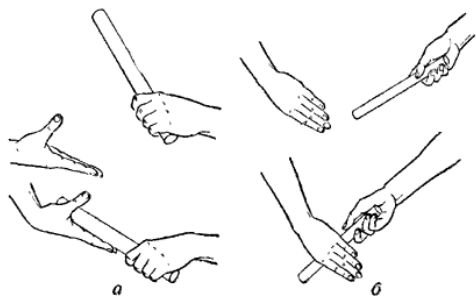

Рис. 48. Положение бегунов, принимающих эстафету на старте

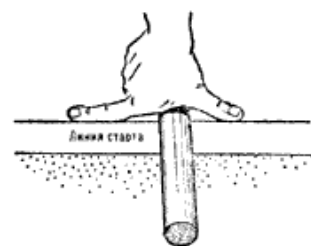
Спортсмены, бегущие на 2, 3 и 4-м этапах, используют зоны разбега (10 м) и передачи (20 м), чтобы получить эстафету на максимальной скорости и пробежать свой этап с ходу. Для решения этой задачи бегун, принимающий эстафету, занимает позу, близкую к позе низкого старта (рис. 48). Встав правой ногой у линии, обозначающей начало разбега, он левую ногу ставит вперед, опирается правой рукой о дорожку, а левую руку отводит вверх-назад. В этом положении спортсмен смотрит назад под левое плечо на приближающегося бегуна. Бегун 1-го этапа приближается с максимальной скоростью к зоне передачи. Когда до зоны разбега ему остается 9—11 м, бегун 2-го этапа стремительно начинает бег вдоль правого края своей дорожки,

стараясь развить возможно большую скорость, чтобы за 2—3 м до конца зоны догоняющий его бегун мог передать ему эстафету. Расстояние между бегунами во время передачи (1—1,3 м) равно длине отведенной назад руки бегуна, принимающего эстафету, и длине вытянутой вперед руки бегуна, передающего ее (рис. 49). Расстояние может увеличиваться за счет наклона туловища бегуна, передающего эстафету.

Скорость бегуна на этапах спринтерской эстафеты должна быть максимальной, ее нельзя снижать в зонах передачи. Показателем, характеризующим эффективность техники, может служить время прохождения бегуна с эстафетной палочкой 20-метровой зоны передачи. У спринтеров-мужчин высокой квалификации это расстояние преодолевается за 2,0 с и меньше, у женщин — за 2,2 с и меньше. Следовательно, стартующему бегуну необходимо почти полностью использовать 30-метровое расстояние, чтобы набрать самую высокую скорость. Лучше всего, если скорость бегунов в момент передачи эстафеты будет одинакова.



Рис. 49. Расстояние бегунов друг от друга в момент передачи эстафеты

До момента передачи эстафеты у обоих бегунов руки движутся как в спринте. Но как только бегун приблизится к принимающему эстафету на расстояние, нужное для передачи, он дает сигнал «хоп». По этому сигналу принимающий эстафету, не снижая темпа и не нарушая ритма бега, выпрямляет левую (для бегунов 2-го и 4-го этапов) руку с опущенной кистью (отведенный большой палец образует с остальными пальцами угол, открытый книзу). В это мгновение бегун, передающий эстафету, быстро вытягивает

правую руку и движением снизу вперед и слегка вверх точно вкладывает эстафету в кисть принимающего.

Еще лучше, если принимающий эстафету отбрасывает руку назад не по сигналу «хоп», а в момент, когда достигает отметки, установленной в процессе тренировки. Разумеется, такой способ требует хорошей согласованности в действиях бегунов.

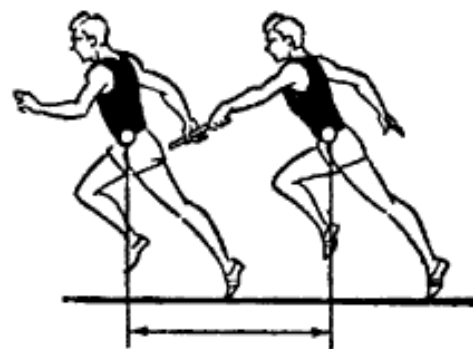
3.Элементы спортивной игры по выбору студентов.

Раздел 4:Общая физическая подготовка

Тема № 1:

Виды ходьбы. Перестроения. Спортивные игры различной интенсивности.

Алгоритм выполнения:

1.Выполнение разминки

Упражнения с гимнастической палкой.

1)И.п. – палка горизонтально внизу, хватом за концы.

1. Правую назад на носок, палку вверх.
2. И.п.
3. Левую назад на носок, палку вверх.
4. И.п.

2)И.п. – стойка ноги врозь, палка внизу.

1. Встать на носки, выкрут назад.
2. И.п.

3)И.п. – стойка ноги врозь, палка впереди хватом за концы.

1 – 2 Рывки скрестно, правая рука вверх.

3-4. Рывки скрестно, левая рука вверх.

4)И.п. – палка на плечах сзади, хватом за концы.

1-2. Поворот налево.

3-4. Поворот направо.

5)И.п. – палка горизонтально вверх.

1. Правую ногу в сторону, наклон к ней.
2. И.п.
3. Левую ногу в сторону, наклон к ней.
4. И.п.

6)И.п. – палка горизонтально внизу.

1. Выпад правой ногой вперед, палка вверх.
2. И.п.
3. Выпад левой ногой вперед, палка вверх.

4. И.п.
- 7)И.п. – палка горизонтально внизу.
1. Правую ногу, согнутую через палку вперед.
2. И.п.
3. Левую ногу, согнутую через палку вперед.

4. И.п.
- 8)И.п. – палка вертикально на полу впереди, руками взяться за верхний край.

1. Перемах правой ногой через палку.
2. Обратный перемах правой ногой.
3. Перемах левой ногой через палку.
4. Обратный перемах левой ногой.

9)И.п. – палка вертикально на полу на расстоянии 1 м впереди, хватом двумя руками за верхний конец.

1. Взмах правой ногой назад.
2. И.п.
3. Взмах левой ногой назад.
4. И.п.

10)И.п. – палка вертикально на полу на расстоянии 1 метра впереди, хватом двумя руками за верхний конец.

1. Присед.
2. И.п.

11)И.п. – сидя на полу, палка на ногах, хватом за концы.

1. Правую ногу через палку.
2. И.п.
3. Левую ногу через палку.
4. И.п.

12)И.п. – сидя на полу, палка на ногах с правой стороны в правой руке.

1-2. Сед углом на полу, палка на ногах с правой стороны в правой руке.

3-4. Сед углом, палку в правую руку.

13)И.п. – сидя на полу напротив друг друга, взяться.

Упражнения на становую силу.

14)Удержание гимнастической палки указательным пальцем.

2.Выполнение разных видов ходьбы и перестроений

Основные понятия о строевых положениях:

СТРОЙ – строго определенное размещение учеников в гимнастическом зале или на площадке для их совместных действий.

ШЕРЕНГА - строй, в котором ученики стоят на одной линии один возле другого с обращенным в одну сторону лицом. Если одна шеренга стоит в затылок другой шеренге на расстоянии одного шага (вытянутой руки), то такой строй называется двухшереножным. При поворотах кругом номера шеренг не меняются.

РЯД – два ученика стоящие в двухшереножном строю в затылок друг другу.

КОЛОННА- строй, в котором учащиеся расположены в затылок друг другу. Колонны могут быть по одному, по два, по три и т. д. В колонне глубина строя больше ширины или равна ей. В противном случае уже многошереножный строй.

ИНТЕРВАЛ – расстояние между учащимися по фронту. (Фронт – сторона строя, в которую занимающиеся обращены лицом, имея правый фланг с права.)

ДИСТАНЦИЯ – расстояние между учащимися в глубину.

ФЛАНГ – правая и левая оконечность строя. При поворотах строя название флангов не меняется.

НАПРАВЛЯЮЩИЙ – ученик (или несколько учеников), находящийся во главе строя.

ЗАМЫКАЮЩИЙ – ученик (ученики), находящиеся в конце походного строя. При повороте строя кругом соответственно

Меняются и направляющие и замыкающие.

КОМАНДА – распоряжение, выраженное в установленном порядке словами или условными знаками. Изменять порядок произношения слов той или другой команды нельзя. Команда делится на две части; предварительную и исполнительную; например; «Шагом – марш!» Если в команде нет такого разделения, то предварительную её часть заменяет указание, к кому данная команда относится. Например «Класс – стой!» В некоторых случаях предварительная команда может отсутствовать. Между предварительной и исполнительной частями должен быть промежуток не менее двух секунд, для того чтобы учащиеся имели возможность сосредоточиться и подготовиться к правильному ее исполнению.

3.2.Выполнение команд: «Равняйся», «Налево – равняйся!», «На середину – равняйся!», «Вольно», «Смирно!», «Отставить!», «Разойдись!».

Командой «Смирно!» во время урока злоупотреблять не следует. Она необходима в основном при отдаче рапорта, прощании с классом. В остальных случаях (при перестроениях, проведении общеразвивающих упражнений и пр.) надо приучить, занимающихся принимать требуемое положение при любой предварительной команде.

3.3.Расчет группы; команды;

а) «По порядку - рассчитайсь!»;

б) «На первый и второй – рассчитайсь!»;

в) «По три (четыре, пять) – рассчитайсь!»;

г) расчет может быть произведен по заданию, например: «На девять, шесть, три, на месте – рассчитайсь!» (для размыкания уступами).

4. Повороты на месте; команды :«Налево!», «Направо!», «Кру - гом!», «Пол- оборота нале-во!», «Пол-оборота напра-во!»

5. Перестроение из одной шеренги в две: «В две шеренги-стройся!» и обратно: «В одну шеренгу - стройся!»

Перестроение из колонны по одному в колонну по два: «В колонну по два - стройся!» и обратно: «В колонну по одному – стройся!»

В этих перестроениях, производимых после расчета «на первый и второй», вторые номера должны запомнить, что их места остаются всегда постоянными – сзади или справа от первых номеров. В первом случае они по команде делают шаг левой назад, правой в сторону и приставляют левую ногу. Во втором случае – шаг правой в сторону, левой вперед и приставляют правую ногу.

6. Начало и прекращение движения; команды:

а) «Шагом – марш!» В тех случаях, когда используются разновидности ходьбы (бега, прыжков) или изменяется способ передвижения, то в предварительной команде это указывается: «Строевым – марш!», «Обычным шагом - марш!», «На месте шагом (бегом) – марш!» и т.д.;

б) «Два (три и т.д.) шага вперед (назад) шагом – марш!»;

в) «Направляющий – на месте!» - команда подается в тех случаях, когда требуется сомкнуть группу на обычную дистанцию (в один шаг);

г) «Класс – стой!»

Необходимо приучить занимающихся по команде «Стой» останавливаться там, где их застала команда, так как учителю иногда требуется остановить класс в разомкнутом строю, а ученики всегда стремятся сомкнуться, подойти к впереди стоящим товарищам.

7. Движение вдоль границ зала (площадки); команда: «Налево (направо) вдоль границ зала шагом – марш!»

Движение к отдельным точкам зала; команды: «К центру – марш!», «К левому нижнему углу – марш!», «К верхней середине – марш!» и т.д. По команде «Марш!» направляющий должен двигаться указанной точке кратчайшим путем и, дойдя до нее, обозначить шаг (бег) на месте в ожидании следующей команды. Необходимо предварительно напомнить ученикам

наименование частей, линий и точек зала (площадки). Умение ориентироваться на гимнастической площадке требует систематической проверки.

8. Движение противоходом; команда: «Противоходом налево (направо) – марш!» Направляющий, делая захождение в указанную сторону, начинает движение вдоль колонны, сохраняя интервал в один шаг.

9. Движение змейкой; команда: «Противоходом налево (направо)- марш!» и затем, когда сделан виток нужного размера, подается команда: «Змейкой – марш!», витки такого же размера повторяются до следующей команды. Змейка выполняется в поперечном, продольном или косом направлениях и может быть любого размера.

10. Перестроение в движении из колонны по одному в колонну по два и по четыре дроблением и сведением; команды: «Налево и направо вдоль границ зала по одному – марш!», «Через центр по два – марш!» и т.д.

Обратное перестроение из колонны по четыре, а затем по два в колонну по одному разведением и слиянием; команды: «Налево и направо вдоль границ зала по два – марш!», «Через центр по два – марш!» и т.д.

3.Элементы спортивной игры по выбору студентов.

Тема №2:

Беговые и прыжковые упражнения. Спортивные игры различной интенсивности.

Алгоритм выполнения:

1.Выполнить разминку

Комплекс ОРУ со скакалкой

- И.п.: стоя, ноги вместе, руки в стороны, сложенная вчетверо скакалка находится в правой руке. 1–2 – встать на носки, руки опустить вниз, сводя лопатки, передать скакалку за спиной в левую руку; 3–4 – и.п.; 5–8 – то же в другую сторону. И.п.: стоя, ноги вместе, сложенную вчетверо скакалку держать сзади внизу хватом двумя руками. 1–2 – полуприсед, натянутую скакалку назад; 3–4 – и.п.
- И.п.: стоя, ноги на ширине плеч, сложенную вдвое скакалку держать внизу хватом двумя руками. 1–2 – скакалку поднять вверх; 3–4 – скакалку отвести назад вниз; 5–6 – скакалку поднять вверх; 7–8 – и.п.
- И.п.: ноги на ширине плеч, сложенная вчетверо скакалка натянута сзади на лопатках. 1–3 – 3 пружинящих наклона вправо; 4 – и.п.; 5–8 – то же влево.
- И.п.: ноги на ширине плеч, стоя на скакалке, скакалку держать хватом за два конца, руки впереди. 1–2 – отводя руки в стороны, наклон вперед прогнувшись; 3–4 – и.п.
- И.п.: ноги на ширине плеч, сложенную вчетверо скакалку держать сверху хватом двумя руками. 1 – наклон вперед, скакалку опустить вниз; 2–3 – приподнимая сначала носки, а затем пятки, продеть скакалку под ногами; 4 – выпрямиться, скакалка находится сзади внизу; 5–8 – то же в обратном порядке.
- И.п.: сидя, скакалка, сложенная вчетверо, натянута на коленях хватом двумя руками за концы. 1–4 – сгибая ноги, выполнить перемах через скакалку, вернуться в сед (скакалка под ногами); 5–8 – перемах в и.п.
- И.п.: лежа на спине, сложенную вчетверо скакалку держать сверху хватом двумя руками. 1–2 – сесть, наклон вперед, скакалку вперед, коснуться натянутой скакалкой носков ног; 3–4 – держать; 5–8 – и.п.
- И.п. – лежа на животе, сложенная вчетверо скакалка находится сверху. 1 – натягивая скакалку, руки поднять вверх, прогнуться назад, правую ногу отвести назад; 2–3 – держать; 4 – и.п.; 5–8 – то же с левой ноги.

- И.п. – стоя ноги вместе, скакалку держать впереди хватом за два конца. 1 – перепрыгнуть вперед через скакалку; 2 – то же назад.

2.Выполнение беговых и прыжковых упражнений:

Специальные беговые упражнения.

- Бег приставными шагами правым боком
- Бег приставными шагами левым боком
- Бег скрестным шагом правым боком
- Бег скрестным шагом левым боком
- Бег с высоким подниманием бедра
- Прыжки на правой до преподавателя, левой до флага
- Прыжки с ноги на ногу после разбега
- Прыжки на двух из положение «старта пловца»
- Бег с подскоками и круговыми движениями рук назад – вперед
- Прыжки «коньковым ходом» (из стороны в сторону)

Бег сгибая ноги сзади

2.1.Круговая тренировка

- поднимания туловища
- прыжки со скакалкой
- отжимания от пола
- махи прямыми ногами назад из упора на гимнастическом коне
- броски баскетбольного мяча

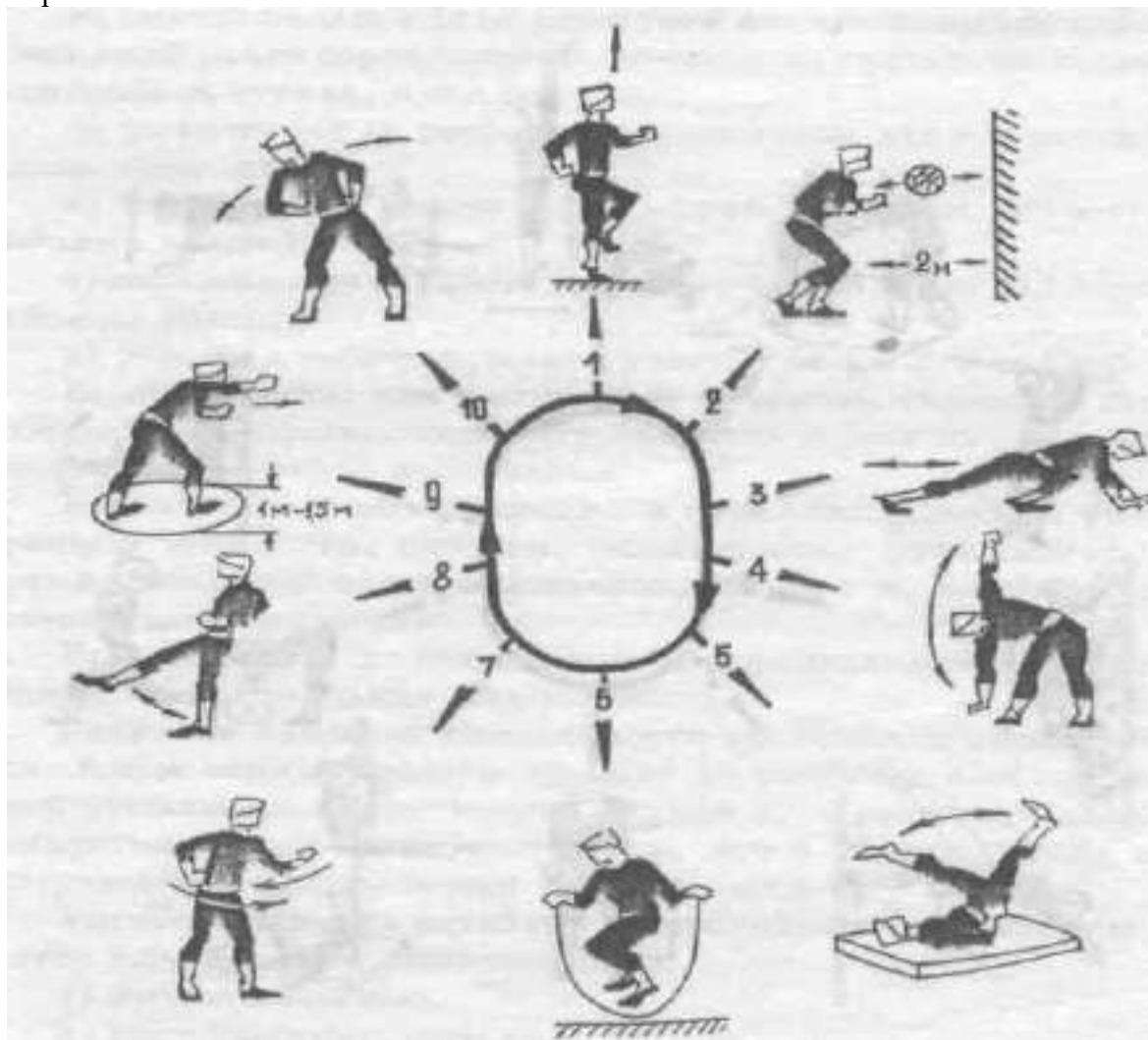

3.Элементы спортивной игры по выбору студентов.

Тема № 3:

Выполнение комплекса упражнений для мышц плечевого пояса. Спортивные игры различной интенсивности.

Алгоритм выполнения:

1.Выполнить разминку

1. И.п.: о.с., палка вниз. 1 — палка вперед, 2 — поворот палки вертикально, опуская правую руку вниз, поднимая левую руку вверх, 3 — палка горизонтально, 4 поворот палки вертикально, опуская левую руку вниз, поднимая правую руку вверх.

2. И.п.:о.с., палка вниз хватом сверху. 1— шаг правой ногой вправо, палку вверх, 2 — и.п., 3— шаг левой – вправо, 4 — и. п.

3. И.п.: о.с. палка на грудь, руки согнуты в локтях.1-2 — присед, палку вперед, 3— 4 — и. п.

4. И.п.: с.с. – ноги врозь, палка сзади на плечах. 1— поворот туловища вправо, 2 — и.п., 3 — поворот туловища влево, 4 - и. п.

5.И.п.: о.с. палка вертикально, одним концом на полу, хват обеими руками. 1— мах правой ногой вперед, 2—мах правой назад, 3 — мах вперед, 4 — и. п. То же левой ногой.

6.И.п.: о.с., руки на поясе, палка на полу справа. 1— 16 - прыжки через палку вправо и влево.

2.Выполнить комплекс упражнений для развития мышц плечевого пояса.

1) и.п. – стоя спиной друг к другу, руки на уровне груди

1) – поворот в правую сторону, коснуться ладонями рук

3 – поворот в левую сторону, коснуться ладонями рук

4 и.п. – стоя лицом друг к другу, руки на плечах партнера, широкая стойка ноги врозь

1 - 3 – наклоны вперед (давить на плечи партнера)

4 – и.п.

3) и.п. – стоя лицом друг к другу, правая рука на плече партнера – махи вперед свободной левой рукой, затем левая рука на плече партнера, махи вперед правой.

4) и.п. – стоя лицом друг к другу, широкая стойка ноги врозь, руки сцеплены

1 – присед на правой

2 – и.п.

3 – присед на левой

4 – и.п.

5) и.п. – стоя спиной друг к другу, руки сцеплены в локтях

1 – присед (нужно давить на спину партнера)

2 – встать (нужно давить на спину партнера)

6) и.п. – стоя спиной друг к другу, руки сцеплены в локтях

1 – полноценный присед

2 – выпрямить ноги

3 – согнуть ноги

4 – встать (давить на спину партнера)

7) и.п. – сед. напротив друг друга, носки ног находятся у колен партнера, упор руками сзади

1 - 2– выполняют перенос ног по углом через ноги партнера первый номер

3 - 4 – второй номер

- 8) и.п. – сидя напротив друг друга, упор на предплечьях, стопы ног соединены
1 – 4 – с помощью партнера выполняем упражнение «Велосипед» ноги не отпускать
- 9) и.п. – упор лежа, партнер держит ноги за голеностоп – сгибаем и разгибаем руки (по очереди)
перетягивание в парах, взявшись за руки партнера выше запястья (поочередно правой – левой рукой)

3.Элементы спортивной игры по выбору студентов.

Тема № 4:

Выполнение комплекса упражнений для прямых и косых мышц живота. Спортивные игры различной интенсивности.

Алгоритм выполнения:

1.Выполнить разминку

ОРУ 1 комплекс

- 1) и.п. – узкая стойка ноги врозь, кисти рук в замок, согнутые перед собой
 - 1 -приподняться на носки, руки вперед (кисти развернуть)
 - 2 -и.п.
 - 3 -приподняться на носки, руки вверх (кисти разомкнуть)
 - 4 -и.п.
- 2) и.п. – узкая стойка ноги врозь, правая рука вверх
 - 1-4 -круговые движения руками, правая вперед, левая назад и наоборот
- 3) и.п. – стойка ноги врозь; руки к плечам
 - 1 - коленом правой коснуться локтя левой руки
 - 2 - и.п.
 - 3 - коленом левой коснуться локтя правой руки
 - 4 - и.п. (спину держать прямо)
- 4) и.п. – о.с. руки на поясе
 - 1 – правую назад на носок, руки вверх (вдох)
 - 2 – взмах правой, хлопок руками под ней
 - 3 – левую назад на носок, руки вверх (вдох; прогнуться)
 - 4 – взмах левой, хлопок руками под ней
- 5) и.п. – широкая стойка ноги врозь, наклон вперед, руки в стороны
 - 1 – левой рукой коснуться носка правой ноги
 - 2 – правой рукой коснуться носка левой ноги
- 6) и.п. – широкая стойка ноги врозь, руки на поясе
 - 1 – присед на правую, руки на пр.колени (покачиваясь)
 - 2 – присед на левую, руки на лев.колени (покачиваясь)
 - 3 – наклон касаясь вперед
 - 4 – и.п.
- 7) и.п. упор присев
 - 1 – упор лежа
 - 2 – руки согнуть
 - 3 – выпрямить
 - 4 – и.п.

- 8) и.п. – руки на поясе
Прыжки из глубокого приседа, руки вверх

2. Выполнить комплекс упражнений для развития прямых и косых мышц живота.

Круговая тренировка.

8 станций: (1 круг по 20 сек.)

1) Упражнение на гибкость.

И.п. – стоя на гимнастической скамейке, в руках набивной мяч.

1. Мяч вверх (прогнуться).

2-3. Наклоны с мячом.

4. И.п.

2) Прыжки через скакалку.

3) Упражнение на мышцы брюшного пресса: (сидя на гимнастической скамейке, ноги закреплены за 1 планку гимнастической стенки).

4) Упражнение на трицепсы: (сгибание и разгибание рук в упоре руками сзади на гимнастической скамейке).

5) Упражнение на гибкость: (сидя на матах, выполняют наклоны вперед с гимнастическим роликом).

6) Упражнение на мышцы брюшного пресса.

И.п. – сидя на матах, упор руками сзади.

1. Сед углом.

2. Сед согнув ноги.

3. Сед углом.

4. Опустить ноги.

7) Упражнение на мышцы ног.

И.п. – стойка ноги на ширине плеч, руками в стороны на гимнастической скамейке.

1. Присед, руками вперед.

2. Встать, руки в стороны.

8) Упражнение на мышцы рук.

Сгибание и разгибание рук, в упоре лежа; ноги на гимнастической скамейке.

3. Элементы спортивной игры по выбору студентов.

Раздел 5.

Тема № 1:

Комплексы вольных общеразвивающих упражнений. Спортивные игры различной интенсивности.

Алгоритм выполнения:

1. Выполнить разминку

Комплекс ОРУ со скакалкой

- И.п.: стоя, ноги вместе, руки в стороны, сложенная вчетверо скакалка находится в правой руке. 1–2 – встать на носки, руки опустить вниз, сводя лопатки, передать скакалку за спиной в левую руку; 3–4 – и.п.; 5–8 – то же в другую сторону. И.п.: стоя, ноги вместе, сложенную вчетверо скакалку держать сзади внизу хватом двумя руками. 1–2 – полуприсед, натянутую скакалку назад; 3–4 – и.п.

- И.п.: стоя, ноги на ширине плеч, сложенную вдвое скакалку держать внизу хватом двумя руками. 1–2 – скакалку поднять вверх; 3–4 – скакалку отвести назад вниз; 5–6 – скакалку поднять вверх; 7–8 – и.п.
- И.п.: ноги на ширине плеч, сложенная вчетверо скакалка натянута сзади на лопатках. 1–3 – 3 пружинящих наклона вправо; 4 – и.п.; 5–8 – то же влево.
- И.п.: ноги на ширине плеч, стоя на скакалке, скакалку держать хватом за два конца, руки впереди. 1–2 – отводя руки в стороны, наклон вперед прогнувшись; 3–4 – и.п.
- И.п.: ноги на ширине плеч, сложенную вчетверо скакалку держать сверху хватом двумя руками. 1 – наклон вперед, скакалку опустить вниз; 2–3 – приподнимая сначала носки, а затем пятки, продеть скакалку под ногами; 4 – выпрямиться, скакалка находится сзади внизу; 5–8 – то же в обратном порядке.
- И.п.: сидя, скакалка, сложенная вчетверо, натянута на коленях хватом двумя руками за концы. 1–4 – сгибая ноги, выполнить перемах через скакалку, вернуться в сед (скакалка под ногами); 5–8 – перемах в и.п.
- И.п.: лежа на спине, сложенную вчетверо скакалку держать сверху хватом двумя руками. 1–2 – сесть, наклон вперед, скакалку вперед, коснуться натянутой скакалкой носков ног; 3–4 – держать; 5–8 – и.п.
- И.п. – лежа на животе, сложенная вчетверо скакалка находится сверху. 1 – натягивая скакалку, руки поднять вверх, прогнуться назад, правую ногу отвести назад; 2–3 – держать; 4 – и.п.; 5–8 – то же с левой ноги.
- И.п. – стоя ноги вместе, скакалку держать впереди хватом за два конца. 1 – перепрыгнуть вперед через скакалку; 2 – то же назад.

2. Выполнить комплекс вольных общеразвивающих упражнений.

Круговая тренировка 4 подхода

- поднимания туловища
- прыжки со скакалкой
- отжимания от пола
- махи прямыми ногами назад из упора на гимнастическом коне
- броски баскетбольного мяча

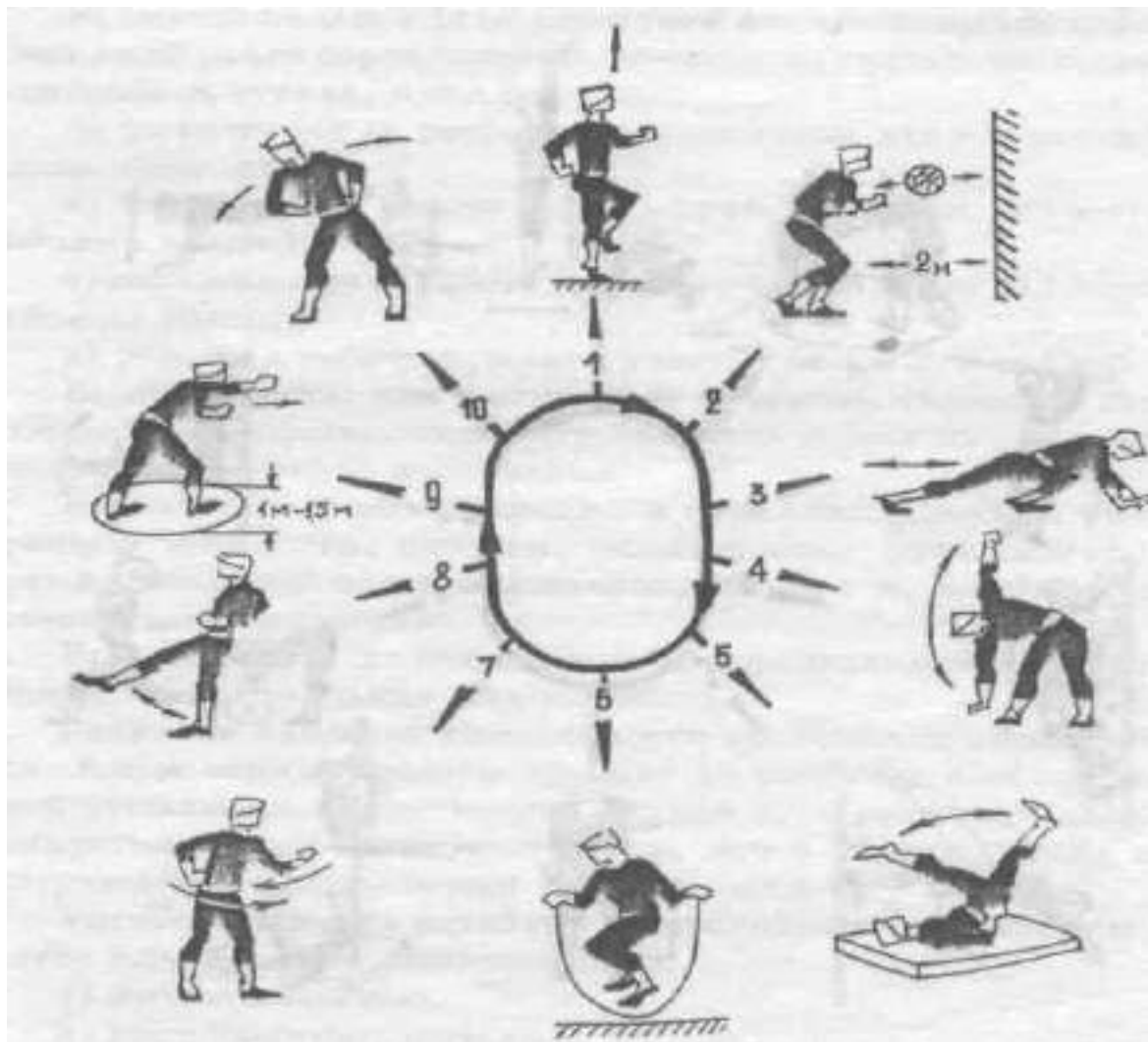

3.Элементы спортивной игры по выбору студентов.

Раздел 4: Спортивные игры (волейбол)

Тема № 1:

Стойка в волейболе. Перемещения по площадке. Спортивные игры различной интенсивности.

Алгоритм выполнения:

1. Выполнить разминку.

Шести минутный бег с изменением скорости и направления движения.

2. Освоить технику: стойки, остановки, перемещения.



Рис. 10



Рис. 11

Техника перемещений.

Прежде чем осуществить тот или иной технический прием, волейболист перемещается по площадке. Основная цель таких перемещений - выбор места для выполнения технических приемов. Техника перемещений включает стартовые стойки и различные способы перемещений.

Стартовые стойки. Их задача - приобретение максимальной готовности к перемещению. Это возможно в том случае, если игрок принимает неустойчивое положение, при котором ему легко начать движение. Для принятия оптимальной стойки необходимы относительно небольшая площадь опоры и незначительное сгибание ног в коленях. Она позволяет в начале движения выполнить толчок ногой от опоры, быстро вывести ОЦТ тела за границу опоры и быстро, без больших усилий начать перемещение в любую сторону. Выделяются три типа стартовых стоек.

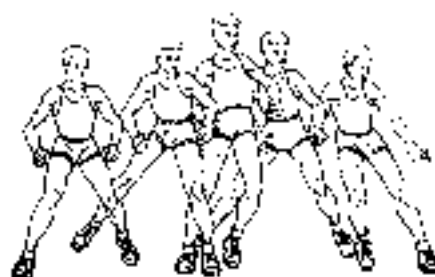
Устойчивая стойка - одну ногу (чаще разноименную сильнейшей руке) ставят впереди другой. ОЦТ тела игрока проектируется между ног на середине площади опоры, ноги согнуты в коленях, туловище несколько наклонено, руки согнуты в локтях и вынесены вперед.

Основная стойка - обе ноги расположены на одном уровне, стопы параллельны на расстоянии 20-30 см друг от друга. ОЦТ тела игрока проектируется на середину опоры, вес тела равномерно распределен на обе ноги, согнутые в коленях. Туловище несколько наклонено вперед, согнутые в локтях руки вынесены перед туловищем (см. рис.)



Неустойчивая стойка - обе ноги расположены на одном уровне, аналогично основной стойке. Игрок стоит либо на носках, либо на полной ступне; однако в последнем случае вес тела приходится на переднюю треть стоп обеих ног. Ноги согнуты в коленях, руки согнуты в локтях и вынесены вперед. Приняв определенную стойку, игрок может либо стоять неподвижно на месте, переступая с ноги на ногу или подскакивая на обеих ногах, - это активизирует деятельность мышечного аппарата ног и помогает быстрее начать перемещение. Такие стойки называют соответственно статическими и динамическими.

Особенности стартовых стоек следующие:

во всех случаях начало движения в любую сторону из положения стартовой стойки осуществляется быстрее и точнее, чем из обычного положения;

начало движения из положения динамических стоек осуществляется быстрее, чем из положения статических стоек;

независимо от типа стоек скорость движения в стороны определяется по рангу: вперед-

влево - вправо-назад;

наиболее оптимальной является основная стойка (статическая, динамическая).

В различных игровых ситуациях при выполнении различных технических приемов могут использоваться все типы стартовых стоек.

Перемещения. Перемещения по площадке осуществляют ходьбой, бегом, скачком.

Ходьба - игрок перемещается пригибным шагом. В отличие от обычного шага здесь ногу выносят вперед слегка согнутой в колене. Это позволяет избежать вертикальных колебаний ОЦТ тела и быстро принимать исходные положения для выполнения технических приемов. Кроме обычного шага можно применять приставной и скрестный шаги.

Бег характеризуется стартовыми ускорениями, незначительными расстояниями перемещения, резкими изменениями направления и остановками. Осуществляют его тем же пригибным шагом, позволяющим сохранить высокую скорость движения на малом расстоянии передвижения. Последний беговой шаг по длине должен быть наибольшим и заканчивается стопорящим движением вынесенной вперед ноги, аналогичным напрыгивающему шагу при нападающем ударе. Это позволяет быстро делать остановки после перемещения или резко менять его направление.

Скачок - это широкий шаг с безопорной фазой. Как правило, скачок сочетается с шагом или бегом. Перемещение может заканчиваться скачком, позволяющим быстрее завершить его.

Стойки игрока

Различают высокую, среднюю и низкую стойки, которые различаются положением ног, рук, туловища, углом между бедром и голенью. Высокая стойка применяется для разбега, выполнения нападающего удара и блокирования; средняя – для выполнения передач; низкая – для игры в защите.

Возможные ошибки

ноги выпрямлены или чрезмерно согнуты в коленях;

руки опущены;

чрезмерный наклон вперед.

Рекомендуемые упражнения

поочередное выполнение стоек на месте;

принятие той или иной стойки по сигналу учителя;

принятие различных стоек после выполнения каких-либо заданий;

подвижная игра «Воробьи и вороны», где исходными положениями являются стойки волейболиста;

перемещения по площадке в стойке волейболиста;

имитация различных стоек у зеркала.

Остановки:

- остановка прыжком.

3. Применить полученные данные в учебной игре

Тема № 2:

Подача мяча: нижняя прямая, нижняя боковая, верхняя прямая, верхняя боковая. Спортивные игры различной интенсивности.

Алгоритм выполнения:

1. Выполнить разминку

Ходьба

Ходьба с заданием – на внешнем своде стопы

Бег

Бег с заданием а) правым боком, левым боком, спиной вперед приставными шагами; б) с выносом прямых ног вперед и назад; в) с ускорением по диагонали

Ходьба

Перестроение в колонну по два поворотом налево

ОРУ в парах

И.п. - стоя лицом друг к другу взяться за руки

1-2- руки вверх подняться на носки

3-4-и.п.

2. И.п. – стоя лицом друг к другу, руки в стороны, кисти соединены

1-4- первый партнер поднимает руки вверх , второй – противодействует ему

5-8-первый опускает руки вниз, второй – противодействует ему.

3. И.п. – стоя спиной друг к другу, руки сверху соединены.

1,2,3-наклоны направо

4-и.п.

5,6,7-наклоны налево

8-и.п.

4. И.п. – стоя спиной друг к другу, руки сцеплены в локтях

1,2-присед

3-4-и.п.

5. И.п. – стоя спиной друг к другу, взяться за руки

1-присед

2-и.п.

3-присед

4-и.п.

6. И.п. – стоя спиной друг к другу, руки на плечах партнера

1,2,3,4-наклоны

7. И.п. – стоя спиной друг к другу, руки вверху соединены

1-4-поворот на 360 в одну сторону

5-8-в другую сторону

8. И.п. – взять партнера за ноги

1-4-ходьба на руках вправо

5-8-и.п.

Следующие 8 счетов – влево

9. И.п. – первый партнер в приседе, второй – стоя, кисть на голове первого

1,2,3,4-первый прыгает, второй нажимает кистью голову первого.

10.И.п. – стоя лицом друг к другу в стойке баскетболиста «осаливание» спины партнера.

2.Изучить нижнюю прямую, нижнюю боковую, верхнюю прямую, верхнюю боковую подачи.

Подача - технический прием, с помощью которого мяч вводят в игру. Несмотря на различия в технике отдельных способов подач движения при их выполнении имеют ряд общих закономерностей. Перед выполнением подачи игрок принимает устойчивую стойку, левую ногу ставит впереди правой на расстоянии шага. Ноги, согнутые в коленях, располагает примерно на ширине плеч. При этом тело имеет угол поворота относительно фронтальной оси до 45°, левое плечо находится впереди правого - это играет существенную роль в последующем ударном движении. При нижних подачах туловище слегка наклонено вперед, при верхних - расположено вертикально. Вес тела равномерно распределен на обе ноги, ОЦТ тела игрока проецируется на середину площади опоры. Левая рука согнута в локтевом суставе и вынесена вперед так, чтобы локоть был отведен от туловища, а кисть находилась на уровне

носки левой ноги. Мяч лежит на ладони. Правая рука готовится к замаху.

Важнейшая деталь техники подачи - подбрасывание мяча. Значительная часть ошибок в технике падает именно на эту часть подачи, которая во многом определяет последующее ударное движение. Для обеспечения наилучшего выполнения удара необходимо соблюдать следующие условия:

траектория движения мяча снизу-вверх должна быть возможно ближе к вертикальной, для чего кисть при подбрасывании во всех положениях параллельна опоре;

подбрасывание мяча необходимо выполнять плавным движением руки с постепенным нарастанием скорости - это способствует оптимальному регулированию формы траектории и высоты подбрасывания мяча.

Замах осуществляют рукой назад в плоскости будущего ударного движения, при этом правое плечо отводят еще дальше назад. Одновременно с замахом игрок переносит вес тела на стоящую сзади ногу - проекция ОЦТ тела смещается к задней границе опоры. Обе ноги сгибаются в коленях, стоящая сзади - несколько больше. Затем следует небольшая пауза.

В основной фазе игрок выполняет встречное ударное движение, которое начинается с поворота тела вокруг вертикальной оси и выведения вперед правого плеча. Несколько позже в работу включают ноги; разгибаясь в коленях, они поднимают тело игрока вверх, несколько продвигают его вперед и совместно с движением поворота создают начальную скорость движения бьющей руки. Затем включают правую руку: маховым движением выводят к месту встречи с мячом. Одновременно с выведением руки вес тела переносят на стоящую впереди ногу - проекция ОЦТ тела смещается к передней границе опоры.

Удар по мячу наносят напряженной кистью так, чтобы мяч дальше вперед и вверх. Пальцы должны обхватывать мяч и удерживать от соскальзывания, кисть и предплечье в момент удара составляют единый рычаг. Движения подбрасывания мяча, замаха и удара определенным образом сочетаются по времени выполнения. Возможны три варианта такого сочетания. В первом случае игрок сначала подбрасывает мяч, затем делает замах и выполняет удар по мячу. Такое сочетание характерно для начинающих игроков и не является оптимальным. Во втором случае игрок предварительно выполняет замах, затем подбрасывает мяч и производит удар. Такое сочетание характерно для выполнения подач на точность и некоторых видов планирующих подач. В третьем случае одновременно выполняют подбрасывание мяча и замах, затем следует удар по мячу. Такое сочетание несколько сложнее в координационном отношении, но более совершенно по своей организации.

После вылета мяча рука продолжает движение и вытягивается в направлении подачи; ноги при этом выпрямлены. Для контроля за направлением полета мяча можно использовать такой прием: игрок следит, чтобы глаз, кисть вытянутой руки и верхний край сетки составляли воображаемую прямую линию. В заключительной фазе наряду с опусканием рук можно сделать шаг на площадку, чтобы быстрее перейти к новым действиям.

Существуют пять способов выполнения подачи.

Нижняя прямая подача. Здесь удар по мячу наносят ниже оси плечевого сустава, когда игрок стоит лицом (прямо) к сетке. Подбрасывают мяч на высоту до 0,5 м впереди над головой. Замах выполняют назад и несколько вверх в плоскости, перпендикулярной опоре. Удар осуществляют маховым движением правой рукой сзади-вниз-вперед на уровне пояса и наносят по мячу снизу-сзади. После удара руку вытягивают в направлении подачи и

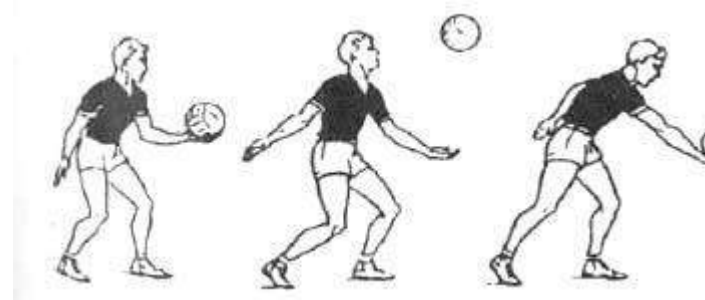

затем фиксируют в таком положении (см. рис. 1)

Нижняя боковая подача. Удар по мячу наносят ниже оси плечевого сустава, стоя боком к сетке. Существуют два варианта выполнения этой подачи. В обычном варианте замах производят в направлении вниз-назад в плоскости, наклонной в опоре примерно под углом 45. Правое плечо при этом отводят назад и опускают.



Удар осуществляют маховым движением правой рукой сзади-вправо-вперед, ее выводят под мяч так, чтобы место удара находилось примерно на уровне пояса. Ударяют по мячу напряженной согнутой кистью снизу-сбоку. После удара осуществляют сопровождающее движение, вытягивая руку в направлении подачи и фиксируя ее в таком положении (рис. 2). Второй вариант описывается в разделе Особенности техники подач при их тактической реализации".

Верхняя прямая подача. Удар по мячу наносят выше оси плечевого сустава, стоя лицом к сетке (прямо). Мяч подбрасывают почти над головой и несколько впереди на высоту до 1,5 м. Замах выполняют вверх-назад, руку поднимают и отводят согнутой в локте за голову. Угол сгибания в локтевом суставе (плечо - предплечье) не должен быть меньше 90. Одновременно с замахом прогибаются в грудном и поясничном отделах, правое плечо отводят назад.

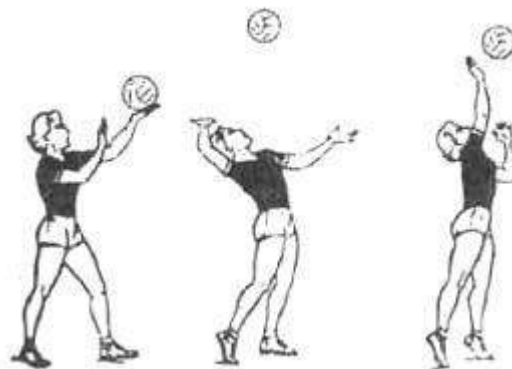

При ударном движении правую руку разгибают в локтевом суставе, поднимают и маховым движением выносят вверх, правое плечо поднимают вверх. Продолжая маховое движение, игрок выводит руку к месту встречи с мячом несколько впереди себя (угол наклона вытянутой руки - примерно 80). Удар выполняют сзади и несколько снизу, чтобы мяч двигался вперед и вверх.

Верхняя боковая подача. Удар по мячу наносят выше оси плечевого сустава, стоя боком к сетке. Подбрасывают мяч на высоту до 1,5 м так, чтобы он находился почти над головой. Замах выполняют вниз-назад, значительно опуская правое плечо и сгибая правую ногу при переносе веса тела назад. В ударном движении правую махом выносят по дуге сзади-вверх; при этом правое плечо поднимают вверх, оставляя левое в том же положении.

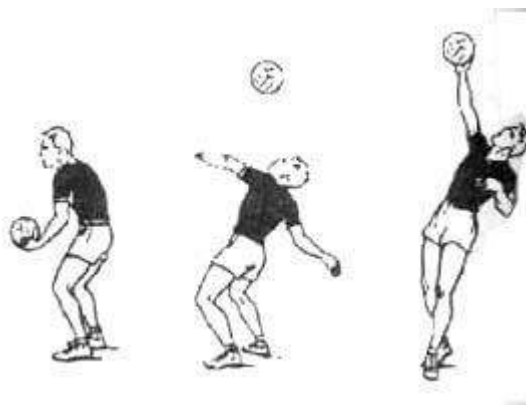

Продолжая движение рукой вперед, игрок ударяет кистью по мячу несколько впереди себя

(угол наклона вытянутой руки коло 80) сзади и несколько снизу так, чтобы после удара мяч двигался вперед и вверх.

Верхняя прямая подача в прыжке с разбега. Исходное положение игрока перед подачей в 3-5 м. от лицевой линии в основной стойке. Мяч поддерживают обе руки чуть ниже пояса и подбрасывают одной или двумя руками вперед на высоту 3-5 м. Подготовительная фаза включает разбег, прыжок, замах аналогично подготовительной фазе при прямом нападающем ударе. При относительно невысоком подбросе мяча вверх-вперед разбег перед прыжком может быть одношажным или двушажным. Удар по мячу в фазе взлета игрока наносится сзади и чуть сверху хлестообразным движением кисти (мяч летит с вращением) или несколько закрепленной кистью в лучезапястном суставе (мяч планирует при ускоренном ударе или "укоротится" - при ударе с тормозящим эффектом).

3. Применить полученные данные в учебной игре

Тема № 3:

Прием мяча. Расстановка игроков. Спортивные игры различной интенсивности.

Алгоритм выполнения:

1. Выполнить разминку

Ходьба

Ходьба с заданием: на внешнем своде стопы; на внутреннем; с пятки на носок.

Бег, бег с ускорением

Ходьба

ОРУ в кругу

1. И.п. – узкая стойка ноги врозь

1-2-3 дугами вперед руки вверх 4- и.п.

2. И.п. - узкая стойка ноги врозь

1-дугами на руку руки вверх, встать на носки

2-и.п.

3-дугами вперед руки вверх

4-и.п.

3. И.п. – узкая стойка ноги врозь

1,2,3,4 – круговое движение руками вперед

5,6,7,8 – круговое движение назад

4. И.п. – узкая стойка ноги врозь, руки вниз, пальцы сцеплены

1- встать на носки, руки вверх

2- и.п.

3- встать на носки, руки вперед

4-и.п.

5. И.п. – широкая стойка ноги врозь, руки на поясе

1- поворот вправо

2-и.п.

3- поворот влево

4-и.п.

6. И.п. – стойка ноги врозь, руки за голову

1,2,3- пружинящие приседы, руки вперед

4-и.п.

7. И.п. – о.с.
 - 1-наклон
 - 2-присед, руки вперед
 - 3-наклон
 - 4-и.п.
8. И.п.- упор сидя сзади
 - 1- сед углом
 - 2-сед с прямыми ногами
 - 3-сед с согнутыми ногами
 - 4-и.п.
9. И.п – упор лежа
 - 1- упор лежа на кончиках пальцев
 - 2-и.п.
 - 3-упор лежа на кончиках пальцев
 - 4-и.п.
10. И.п.- сед на пятках, взяться за стопы
 - 1-выдвинуть таз вперед
 - 2-и.п.
 - 3-выдвинуть таз вперед
 - 4-и.п.
11. Прыжки со скакалкой

2.Разучить технику приема мяча.

Прием мяча снизу двумя руками. По времени обучения прием мяча снизу уступает обучению верхней передаче, однако это не менее важный элемент в подготовке волейболистов. Прием снизу применяется в случаях, когда принять мяч сверху уже нельзя, например, у самой сетки или когда остается одно касание, а игрок движется к мячу, находясь спиной к сетке.

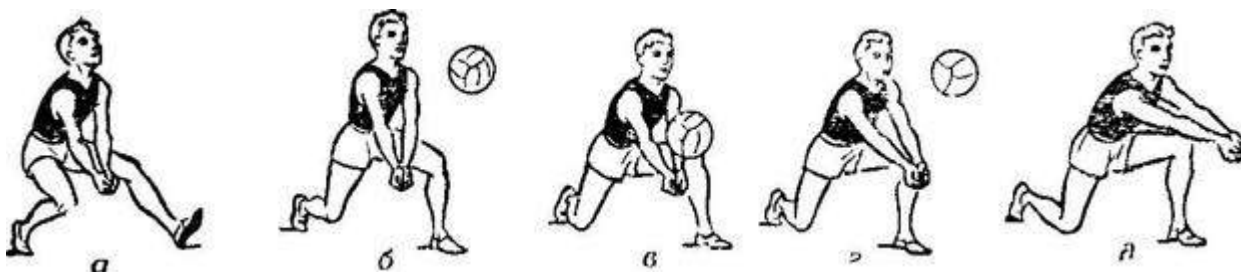

Прием мяча снизу

На рисунке показано, как правильно выполнять прием мяча снизу. Игрок выбегает к месту приёма мяча. Одна нога (положение а) выставляется вперед с целью остановить движение тела по инерции, руки уже готовы для приема мяча. Вес тела переходит на впереди стоящую ногу, руки выпрямлены, кисти сомкнуты (положения б, в).

Для такого приема характерно «подседание под мяч» (положения г, д). Прием производится движением рук вперед-вверх, навстречу мячу.

В момент приема, руки выпрямлены в локтевых суставах, кисти слегка опущены вниз, точка касания мяча приходится на предплечья у лучезапястных суставов. При приеме мяча на кисти (кулаки) трудно добиться точности полета мяча. В момент касания руки не должны сгибаться в локтях.

Прием мяча сверху двумя руками с последующим падением и перекатом в сторону на бедро и спину.

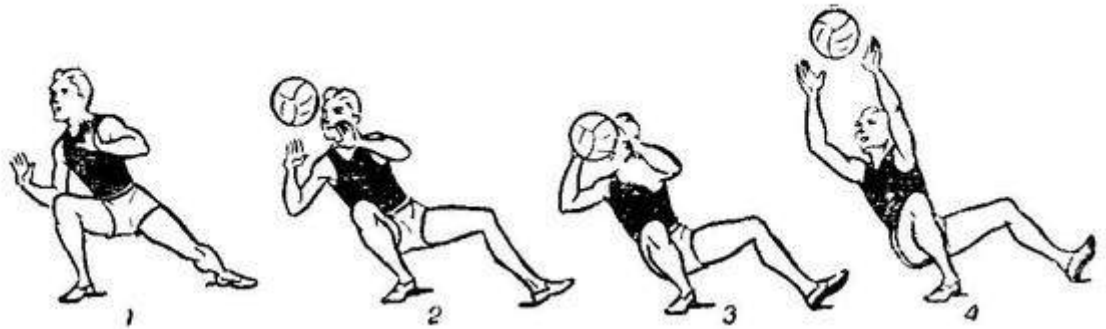

Прием мяча сверху с падением

Когда игрок не может выполнить прием мяча сверху в низкой стойке, он выполняет его с последующим падением. На рисунке выше изображены основы техники приема мяча сверху с падением. После перемещения к точке приема, делается выпад по направлению к мячу. Вес тела переносится на ногу, которой был сделан выпад. Падение происходит в сторону выпада, при резком подведении плеч под мяч, падение может произойти на ягодицы с перекатом через спину.

Падение при этом приеме, неизбежно т.к. центр тяжести тела находится за точкой опоры.

Прием мяча снизу одной рукой с падением.

Этот способ применяется, для того, чтобы достать далекий мяч, когда невозможно выполнить прием предыдущими способами. Этот прием схож по структуре с предыдущим, поэтому освоить его довольно просто.

На рисунке ниже показана техника приема мяча снизу одной рукой с падением. Прием выполняется одноименной со стороной выпада рукой. Удар производится кистью с согнутыми пальцами.

Деленное

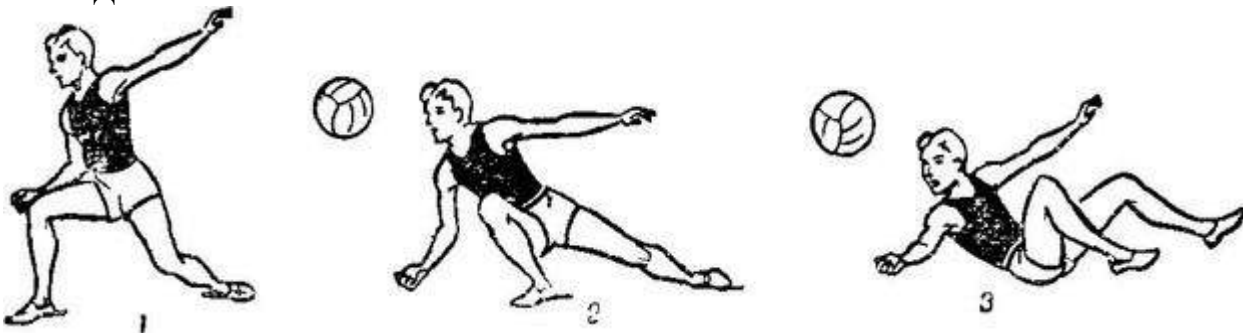

Прием мяча снизу одной рукой с падением

Профессиональные волейболисты после приема мяча с падением делают группировку и перекаат через плечо, сразу занимая удобное положение для игры. Для новичков это достаточно трудно, поэтому после приема мяча им просто необходимо постараться быстрее встать на ноги.

3. Освоить жонглирование мяча.

Двумя руками сверху и двумя руками снизу - в круге диаметром 1 м. необходимо выполнить прием – передачу определенное количество раз:

Девушки – «5» - 20; «4» - 15; «3» - 10

Юноши – «5» - 30; «4» - 25; «3» - 15

4. Применить полученные данные в учебной игре

Тема № 4:

Передача мяча. Взаимодействие игроков. Спортивные игры различной интенсивности.

Алгоритм выполнения:

1. Выполнить разминку

Ходьба

Ходьба с заданием: на внешнем своде стопы; на внутреннем; с пятки на носок.

Бег, бег с ускорением

Ходьба

ОРУ в кругу

1. И.п. – узкая стойка ноги врозь

1-2-3 дугами вперед руки вверх 4- и.п.

2. И.п. - узкая стойка ноги врозь

1-дугами на руку руки вверх, встать на носки

2-и.п.

3-дугами вперед руки вверх

4-и.п.

3. И.п. – узкая стойка ноги врозь

1,2,3,4 – круговое движение руками вперед

5,6,7,8 – круговое движение назад

4. И.п. – узкая стойка ноги врозь, руки вниз, пальцы сцеплены

1- встать на носки, руки вверх

2- и.п.

3- встать на носки, руки вперед

4-и.п.

5. И.п. – широкая стойка ноги врозь, руки на поясе

1- поворот вправо

2-и.п.

3- поворот влево

4-и.п.

6. И.п. – стойка ноги врозь, руки за голову

1,2,3- пружинящие приседы, руки вперед

4-и.п.

7. И.п. – о.с.

1-наклон

2-присед, руки вперед

3-наклон

4-и.п.

8. И.п.- упор сидя сзади

1- сед углом

2-сед с прямыми ногами

3-сед с согнутыми ногами

4-и.п.

9. И.п – упор лежа

1- упор лежа на кончиках пальцев

2-и.п.

3-упор лежа на кончиках пальцев

4-и.п.

10. И.п.- сед на пятках, взяться за стопы

1-выдвинуть таз вперед

- 2-и.п.
- 3-выдвинуть таз вперед
- 4-и.п.
- 11. Прыжки со скакалкой

2.Разучить технику передачи мяча сверху, снизу, с боку одной, двумя.

Верхняя передача мяча. От успешного освоения верхней передачи во многом зависит обучение волейболу вообще. Изучение верхней передачи начинается с первых занятий и совершенствуется на всех последующих, за исключением занятий по общей физической подготовке.

Верхняя передача мяча двумя руками представляет собой основной технический прием волейбола. Только эта передача обеспечивает наиболее точную передачу мяча. Не овладев техникой верхней передачей, невозможно добиться сколько-нибудь значительных успехов в игре. На рисунке ниже показаны основные положения волейболиста при верхней передаче мяча.

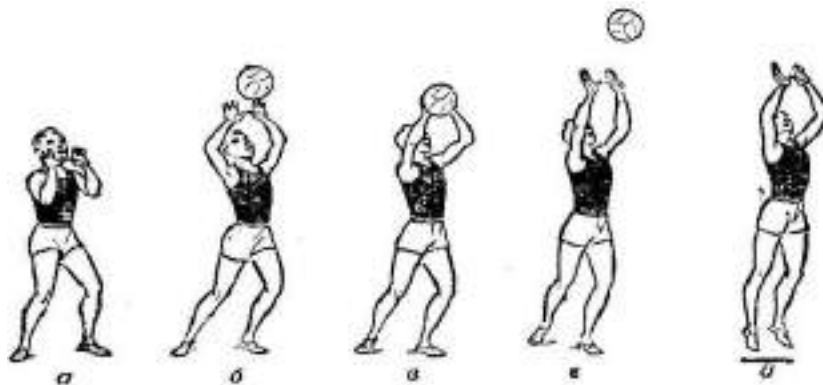

Верхняя передача мяча

Основой правильного выполнения передачи является своевременный выход к мячу и выбор исходного положения:

- Ноги согнуты в коленях и расставлены, одна нога впереди.
- Туловище находится в вертикальном положении
- руки вынесены вперед-вверх и согнуты в локтях

Собственно обработка мяча:

- руки соприкасаются с мячом на уровне лица над головой
- кисти находятся в положении тыльного сгибания
- пальцы слегка напряжены и согнуты, они плотно охватывают мяч, образуя своеобразную воронку (положения б, в на рисунке)
 - основная нагрузка при передаче падает преимущественно на указательные и средние пальцы
 - ноги и руки выпрямляются
 - разгибанием в лучезапястных суставах и эластичным движением пальцев, мячу придается нужное направление (положения г, д на рисунке).

В зависимости от полета мяча верхняя передача может выполняться в средней или низкой стойках.

3.Освоить жонглирование мяча.

Двумя руками сверху и двумя руками снизу - в круге диаметром 1 м. необходимо выполнить прем – передачу определенное количество раз:

- Девушки – «5» - 20; «4» - 15; «3» - 10
- Юноши – «5» - 30; «4» - 25; «3» - 15

4.Применить полученные данные в учебной игре

Тема № 5:
**Нападающие удары. Индивидуальные действия игроков. Спортивные
игры различной интенсивности.**

Алгоритм выполнения:

1. Выполнить разминку

Ходьба.

Ходьба с заданием.

Бег

Бег с заданием:- правым, левым боком, спиной вперед приставными шагами.- бег, остановкой, поворот, бег в другую сторону.- бег с изменением направления.- бег с ускорением.

Ходьба

Перестроение в два круга на середине площадке каждый второй идет влево, каждый первый прямо.

ОРУ в кругу, взявшись за руки.

1. И.п. – о.с. ,взяться за руки

1,2 – оставляя правую назад на носок, руки вверх.

3,4- и.п.

5-8- с другой ноги

2. И.п. – о.с. ,взяться за руки лицом наружу

1- мах правой назад, руки вверх

2- и.п.

3- мах левой назад, руки вверх

4- и.п.

3. И.п. – о.с., ,взяться за руки, лицом внутрь круга

1- выпад правой, руки вверх

2- и.п.

3- выпад левой, руки вверх

4- и.п.

5-8- тоже вне круга

4. И.п.- узкая стойка, руки сцеплены вверху.

1,2- наклоны вправо

3-4- наклоны влево.

5. И.п.- узкая стойка, ,взяться за руки

1- присед, руки вперед

2- и.п.

3- присед, руки вверх

4- и.п.

6. И.п.-о.с., ,руки сцеплены в локтях

1- мах правой вперед

2- мах правой назад

3- мах правой вперед

4- и.п.

7. И.п. – положить руки на плечи партнерам

1,2,3- наклоны прогнувшись

4- и.п.

8. И.п.-о.с., ,взяться за руки 1-2- «пистолет» на правой , руки вперед

3-4- и.п.

5-8- на другой ноге

9. И.п.- стоя в затылок друг другу, руки на поясе впереди стоящего.

10. Ходьба на месте с разминанием кистей.

2. Изучить технику нападающего удара

Нападающий удар в волейболе состоит из 5 элементов: разбег – напрыгивание – прыжок – вынос рук – удар. Разбег включает в себя 2 шага, первый короткий-медленный (выбор направления), второй более длинный и быстрый (ускорение).

Рассмотрим кинограмму реального игрового эпизода (кадры идут через 0.06 сек!). Между 3-й и 4-й зонами мастер спорта Н.Теницкая завершила напрыгивание и уже стала отталкиваться от пола, а в 4-й зоне (правый угол кадра) волейболистка (КМС Е.Мелькова) сделала первый шаг. Кстати, связующая (КМС Е.Лукашкина) глубоко присела неспроста: она поджидает, когда выпрыгнет Теницкая, чтобы выманить центральную блокирующую противника (с чем успешно справляется). Мяч пролетает через руку Теницкой и стремительно направляется к Мельковой.



На третьем шаге (с толчковой ноги) происходит так называемое «напрыгивание»: стопорящее приземление на пятки. Затем выполняется взрывной перекал с пяток на носки ступней с целью выполнения прыжка вверх (перевода горизонтального импульса разбега в вертикальный импульс прыжка). При этом ноги сгибаются в коленях (чтобы сильнее оттолкнуться от пола за счет мышц бедра)! Одна стопа (толчковой ноги), как правило, располагается ближе по направлению к сетке. При напрыгивании не следует слишком широко расставлять ноги. Если толчковая нога правая, а бьющая рука тоже правая, то биомеханика оптимальна. В случае разнобоя бьющей руки и толчковой ноги возникает так называемый "вертолет": стать выдающимся нападающим уже сложнее. Напрыгивание – очень важный элемент, не имеющий аналогов в других видах спорта. По сути, волейболистам приходится тормозить разбег (особенно при нападающем ударе с передней линии), но делать это очень

своеобразно.

Выпрыгивание (вверх и чуть вперед) начинается одновременно с выносом обеих рук (в идеале прямых) из-за спины. На кинограмме Мелькова сгибает выносимые руки в локтях - особенность индивидуальной техники.



В средней фазе прыжка бьющая рука заводится назад (за голову) и сгибается в локте (как будто ты тянешься почесать свой затылок).

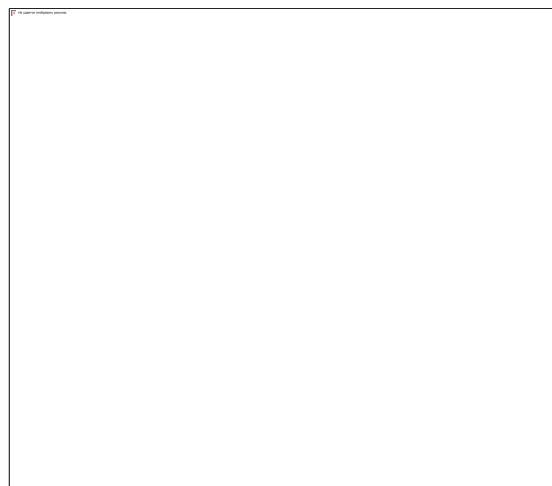

По мере приближения к наивысшей точке прыжка небьющая рука (допускается согнутый локоть) выходит на уровень чуть выше груди (как бы находя опору в воздухе). Обратите внимание на фото выше, как технично "опёрлась" волейболистка! Правда, в нашем случае мяч чуть пролетел к антенне, поэтому небьющая рука сильно пошла вниз, чтобы бьющая резче выкрутила мимо блока. При этом волейболистка была вынуждена больше выпрыгнуть в длину, чем в высоту, но это специфика реального игрового момента. Волейбол требует незаурядной координированности!!!

Затем локоть бьющей руки максимально поднимается вверх. Удар осуществляется ладонью, при этом предварительно отведенная назад кисть хлётко, как плеть, накрывает мяч, направляя его в пол под некоторым углом, зависящим от высоты съема над сеткой. В момент удара рука должна быть абсолютно прямая в локте!!! При завершении удара резко включаются мышцы брюшного пресса (мяч «заколачивается» под себя). В момент удара бьющая рука в локте полностью выпрямляется. Это очень важно.

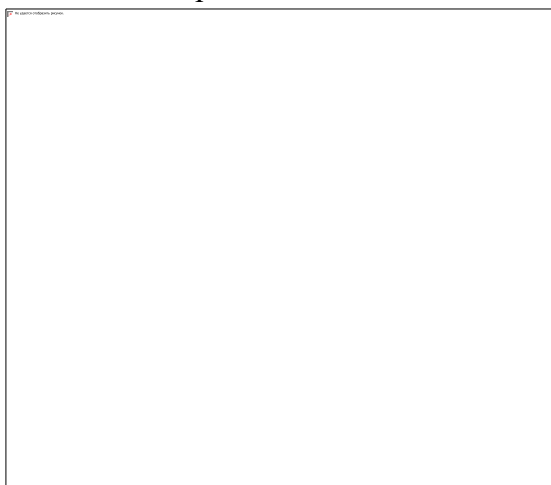

Выход во времени и пространстве на пасуемый мяч выполняется таким образом, что мяч в точке удара оказывается перед нападающим примерно на расстоянии половины руки, или чуть больше (но ни в коем случае не за головой).

Если удар выполняется с высокой передачи (по опускающемуся мячу), то нападающий разбегается позже выдачи паса, соизмеряя свой разбег со временем полета мяча. Чем выше передача, тем дольше задержка начала разбега, или (что нежелательно) медленнее сам разбег.

Если удар выполняется с прострельной передачи (по восходящему мячу), то нападающий выпрыгивает раньше выдачи паса, или (при большом удалении от связующего) почти одновременно.

На практике частенько пасуемый мяч оказывается ниже высоты съема нападающим. И последний начинает сгибать руку в локте. Однако идеальная техника выполнения нападающего удара - это когда после удара (!) рука локте абсолютно прямая, а кисть смотрит вниз, как бы стремясь достать запястье. Обратите внимание на прямизну бьющей руки Е.Мельковой на

предпоследнем кадре.



Отдельного рассмотрения требует техника перевода мяча. Самый сильный удар, как известно, "по ходу" (имеется ввиду по направлению разбега). Перевод "по линии" (с целью обойти блок, протиснувшись между антенной) возможен двумя способами: без поворота туловища (так нападает бразилец Джиба благодаря мощному плечу и хорошей кисти) и "классическим" - с разворотом туловища. "Косой" перевод (с 4-ки по 4-ке) правой выполняется с "выкручиванием" кисти (удар по мячу слева), при этом рука в локте обязательно остается прямой. Перевод из 2-ки в 2-ку левши и правши выполняются существенно по-разному. Для левши удар аналогичен тому, как переводит правша с 4-ки по 4-ке, но с одной особенностью: когда блок ставится "автоматом" на правшу, можно не "вырезать" мяч, а просто чуть сильнее "косить" в ход. Правша из 2-ки в 2-ку при высоком съеме мяча способен, развернув туловище (или разбежавшись под острым углом), пробить выраженного "косача", нанеся удар по мячу справа (таким образом нередко "заколачивает" С.Полтавский)...

Тема № 6:

Блокирование нападающего удара. Спортивные игры различной интенсивности.

Алгоритм выполнения:

1. Выполнить разминку

Ходьба

Ходьба с заданием – на внешнем своде стопы

Бег

Бег с заданием а) правым боком, левым боком, спиной вперед приставными шагами; б) с выносом прямых ног вперед и назад; в) с ускорением по диагонали

Ходьба

Перестроение в колонну по два поворотом налево

ОРУ в парах

И.п. - стоя лицом друг к другу взяться за руки

1-2- руки вверх подняться на носки

3-4-и.п.

2. И.п. – стоя лицом друг к другу, руки в стороны, кисти соединены

1-4- первый партнер поднимает руки вверх, второй – противодействует ему

5-8-первый опускает руки вниз, второй – противодействует ему.

3. И.п. – стоя спиной друг к другу, руки сверху соединены.

1,2,3-наклоны направо

- 4-и.п.
 5,6,7-наклоны налево
 8-и.п.
 4. И.п. – стоя спиной друг к другу, руки сцеплены в локтях
 1,2-присед
 3-4-и.п.
 5. И.п. – стоя спиной друг к другу, взяться за руки
 1-присед
 2-и.п.
 3-присед
 4-и.п.
 6. И.п. – стоя спиной друг к другу, руки на плечах партнера
 1,2,3,4-наклоны
 7. И.п. – стоя спиной друг к другу, руки вверху соединены
 1-4-поворот на 360 в одну сторону
 5-8-в другую сторону
 8. И.п. – взять партнера за ноги
 1-4-ходьба на руках вправо
 5-8-и.п.
 Следующие 8 счетов – влево
 9. И.п. – первый партнер в приседе, второй – стоя, кисть на голове первого
 1,2,3,4-первый прыгает, второй нажимает кистью голову первого.
 10.И.п. – стоя лицом друг к другу в стойке баскетболиста «осаливание» спины партнера.

2.Изучить технику блокирующего удара

Блокирующий удар в волейболе состоит из 3 элементов: напрыгивание – прыжок – вынос рук.

С толчковой ноги происходит так называемое «напрыгивание»: стопорящее приземление на пятки. Затем выполняется взрывной перекал с пяток на носки ступней с целью выполнения прыжка вверх (перевода горизонтального импульса разбега в вертикальный импульс прыжка). При этом ноги сгибаются в коленях (чтобы сильнее оттолкнуться от пола за счет мышц бедра)! Одна стопа (толчковой ноги), как правило, располагается ближе по направлению к сетке. При напрыгивании не следует слишком широко расставлять ноги. Напрыгивание – очень важный элемент, не имеющий аналогов в других видах спорта.

Выпрыгивание (вверх и чуть вперед) начинается одновременно с выносом обеих рук (в идеале прямых) из-за спины.



3.Применить полученные данные в учебной игре

Тема № 7: Тактика игры в защите и в нападении.

Алгоритм выполнения:

1.Выполнить разминку

Ходьба

Ходьба с заданием – на внешнем своде стопы

Бег

Бег с заданием а) правым боком, левым боком, спиной вперед приставными шагами; б) с выносом прямых ног вперед и назад; в) с ускорением по диагонали

Ходьба

Перестроение в колонну по два поворотом налево

ОРУ в парах

И.п. - стоя лицом друг к другу взяться за руки

1-2- руки вверх подняться на носки

3-4-и.п.

2. И.п. – стоя лицом друг к другу, руки в стороны, кисти соединены

1-4- первый партнер поднимает руки вверх , второй – противодействует ему

5-8-первый опускает руки вниз, второй – противодействует ему.

3. И.п. – стоя спиной друг к другу, руки сверху соединены.

1,2,3-наклоны направо

4-и.п.

5,6,7-наклоны налево

8-и.п.

4. И.п. – стоя спиной друг к другу, руки сцеплены в локтях

1,2-присед

3-4-и.п.

5. И.п. – стоя спиной друг к другу, взяться за руки

1-присед

2-и.п.

3-присед

4-и.п.

6. И.п. – стоя спиной друг к другу, руки на плечах партнера

1,2,3,4-наклоны

7. И.п. – стоя спиной друг к другу, руки сверху соединены

1-4-поворот на 360 в одну сторону

5-8-в другую сторону

8. И.п. – взять партнера за ноги

1-4-ходьба на руках вправо

5-8-и.п.

Следующие 8 счетов – влево

9. И.п. – первый партнер в приседе, второй – стоя, кисть на голове первого

1,2,3,4-первый прыгает, второй нажимает кистью голову первого.

1. И.п. – стоя лицом друг к другу в стойке баскетболиста «осаливание» спины партнера.

3. Изучить тактику игры.

Тактику волейбола следует рассматривать как систему двигательных действий, направленную на решение конкретных задач в игре с учетом конкретных игровых ситуаций.

Учитывая специфику волейбола (см. гл. 4 и 6), овладение совершенной техникой имеет решающее значение в достижении спортивного мастерства в этом виде спорта.

Тактику составляют приемы и способы (варианты приемов), необходимые для ведения игры. Разнообразие двигательных действий, которыми владеет волейболист, характеризует его техническую подготовленность. Рациональность технических действий — это характеристика способа выполнения приема игры, при котором возможно достижение наибольшей его эффективности.

Каждый прием игры представляет собой систему движений, тесно взаимосвязанных между собой. В каждом приеме игры выделяют три фазы: подготовительную, основную и заключительную.

Подготовительная фаза включает в себя начальное (исходное) положение, основной задачей которого является готовность к действию. В подготовительной фазе действие направлено на создание наилучших условий для решения смысловой задачи.

В основной фазе действие направлено на взаимодействие с мячом—отбивание посредством оптимального распределения жесткости биомеханического аппарата игрока. Оптимальная жесткость его обеспечивает, с одной стороны, эффективность, с другой — вариативность движений.

В заключительной фазе завершается выполнение технического приема. Классификация техники игры в соответствии с распределением приемов по условно-целевому признаку включает передвижения, исходные положения, передачи мяча, прием подачи, прием-передачи, подачи, атакующие удары и блокирование.

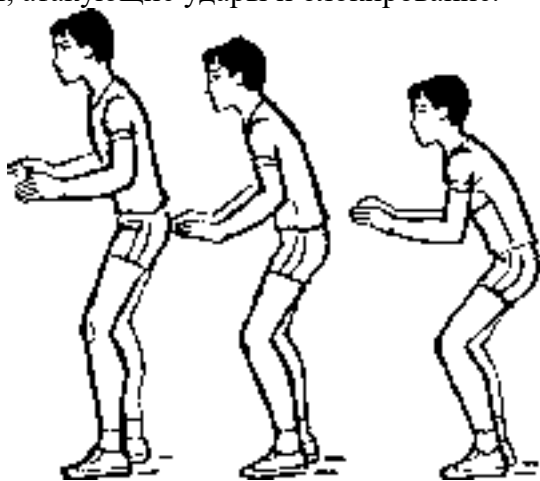

Стойки, передвижения, исходные положения

Стойки. В волейболе игрок не может удерживать мяч или отбивать его не установленными правилами способами. Все действия осуществляются кратковременным прикосновением к мячу, исключаящим его задержку. Это предъявляет исключительно высокие требования к готовности своевременно передвигаться по площадке, выполнить тот или иной игровой прием.

С этой целью игрок принимает стойку, отличающуюся характером последующих действий. Для выполнения атакующего удара или блокирования — она высокая (рис. 1, а), для приема подачи — она средняя (рис. 1, б), для приема мяча от атакующего удара или отскочившего от блока — она низкая (рис. 1, в). Таким образом, положение ОЦТ (общего центра тяжести) зависит от особенностей игровых ситуаций и характера предстоящих действий.

Следует заметить также, что на положение ОЦТ существенно влияют рост игрока и его координационные способности. Поэтому наиболее рациональна та стойка, которая позволяет

мгновенно вывести ОЦТ за границу опоры, что важно для быстрого передвижения или действия.

По положению ног и ступней различают несколько вариантов стоек: устойчивую (нога, противоположная ведущей руке, впереди), основную (обе ноги на одном уровне) и неустойчивую (тяжесть тела перенесена на переднюю треть стопы).

В зависимости от индивидуальных особенностей применения

Рассматриваются применительно к технике нападения и защиты вместе.

Стойка может быть статична (неподвижность игрока) или динамична (переминание с ноги на ногу в ожидании приема подачи, атакующего удара или блокирования).

В положении стойки руки находятся на уровне пояса (равновероятность траектории полета мяча), кисти обращены ладонями друг к другу, туловище несколько наклонено вперед. Общее положение тела свободно, не напряжено.

3. Элементы спортивной игры по выбору студентов.

Раздел 5: Спортивные игры (баскетбол)

Тема № 1:

Перемещение по площадке. Спортивные игры различной интенсивности.

Алгоритм выполнения:

1. Выполнить разминку

Ходьба.

Ходьба с заданием.

Бег

Бег с заданием:- правым, левым боком, спиной вперед приставными шагами.- бег, остановкой, поворот, бег в другую сторону.- бег с изменением направления.- бег с ускорением.

Ходьба

Перестроение в два круга на середине площадке каждый второй идет влево, каждый первый прямо.

ОРУ в кругу, взявшись за руки.

1. И.п. – о.с. ,взяться за руки

1,2 – оставляя правую назад на носок, руки вверх.

3,4- и.п.

5-8- с другой ноги

2. И.п. – о.с. ,взяться за руки лицом наружу

1- мах правой назад, руки вверх

2- и.п.

3- мах левой назад, руки вверх

4- и.п.

3. И.п. – о.с., ,взяться за руки, лицом внутрь круга

1- выпад правой, руки вверх

2- и.п.

3- выпад левой, руки вверх

4- и.п.

5-8- тоже вне круга

4. И.п.- узкая стойка, руки сцеплены вверху.

1,2- наклоны вправо

3-4- наклоны влево.

5. И.п.- узкая стойка, ,взяться за руки

- 1- присед, руки вперед
- 2- и.п.
- 3- присед, руки вверх
- 4- и.п.
6. И.п.-о.с., руки сцеплены в локтях
- 1- мах правой вперед
- 2- мах правой назад
- 3- мах правой вперед
- 4- и.п.
7. И.п. – положить руки на плечи партнерам
- 1,2,3- наклоны прогнувшись
- 4- и.п.
8. И.п.-о.с., взяться за руки 1-2- «пистолет» на правой , руки вперед
- 3-4- и.п.
- 5-8- на другой ноге
9. И.п.- стоя в затылок друг другу, руки на поясе впереди стоящего.
10. Ходьба на месте с разминанием кистей

2. Выполнить эстафеты с элементами баскетбол для обучения перемещению по площадке.

1) Встречная эстафета:

Учащиеся в колонне передают баскетбольный мяч над головой последнему. Тот принимает мяч и бежит в противоположную колонну, встает направляющим и передает мяч между ног до последнего и т.д. Эстафета заканчивается, когда направляющий встает на свое место.

2) Эстафета с ведением мяча, с последующим броском в корзину с 2-х шагов (обязательно попасть), обратно ведет мяч и от средней линии выполняет передачу двумя руками от груди и т.д.

3) «Баскетбол – игра гигантов».

Команда из 3-х пар игроков и одного разводящего. Маленькие сидят на плечах больших учащихся. Разводящему игроку строго соблюдать правила игры по баскетболу, но ему нельзя выполнять бросок в корзину, забрасывают только игроки, сидящие на плечах. Игра состоит из двух периодов по 3 мин. каждый. Участвуют несколько команд (поочередно). По окончании игры выполняются штрафные броски «гигантами».

3.Отработать изученные элементы в учебной двухсторонней игре (2x8 мин)

Тема № 2:

Ведение мяча. Спортивные игры различной интенсивности.

Алгоритм выполнения:

1.Выполнить разминку

Ходьба

Ходьба с заданием – на внешнем своде стопы

Бег

Бег с заданием а) правым боком, левым боком, спиной вперед приставными шагами; б) с выносом прямых ног вперед и назад; в) с ускорением по диагонали

Ходьба

Перестроение в колонну по два поворотом налево

ОРУ в парах

- И.п. - стоя лицом друг к другу взяться за руки
 1-2- руки вверх подняться на носки
 3-4-и.п.
 2. И.п. – стоя лицом друг к другу, руки в стороны, кисти соединены
 1-4- первый партнер поднимает руки вверх , второй – противодействует ему
 5-8-первый опускает руки вниз, второй – противодействует ему.
 3. И.п. – стоя спиной друг к другу, руки сверху соединены.
 1,2,3-наклоны направо
 4-и.п.
 5,6,7-наклоны налево
 8-и.п.
 4. И.п. – стоя спиной друг к другу, руки сцеплены в локтях
 1,2-присед
 3-4-и.п.
 5. И.п. – стоя спиной друг к другу, взяться за руки
 1-присед
 2-и.п.
 3-присед
 4-и.п.
 6. И.п. – стоя спиной друг к другу, руки на плечах партнера
 1,2,3,4-наклоны
 7. И.п. – стоя спиной друг к другу, руки вверху соединены
 1-4-поворот на 360 в одну сторону
 5-8-в другую сторону
 8. И.п. – взять партнера за ноги
 1-4-ходьба на руках вправо
 5-8-и.п.
 Следующие 8 счетов – влево
 9. И.п. – первый партнер в приседе, второй – стоя, кисть на голове первого
 1,2,3,4-первый прыгает, второй нажимает кистью голову первого.
 И.п. – стоя лицом друг к другу в стойке баскетболиста «осаливание» спины партнера.

2.Выполнить ведение мяча с изменением скорости и высоты отскока.

Обучение ведению мяча на месте.

Объяснение и показ. Для ведения мяча надо перемещаться на слегка согнутых ногах, посылать мяч вперед несколько сбоку от себя. Кисть руки широко расставленными пальцами не касается мяча ладонью. Локти согнуть, предплечье параллельно площадке. Разгибая руку, мяч направляется в площадку и после отскока вновь встречается с кистью для очередного толчка.

Подводящие упражнения.

-в стойке баскетболиста учащиеся выполняют поочередные толчки мяча в площадку. Внимание обращается на длительное сопровождения мяча положение кисти, которая накладывается сверху.

- И.п. – стойка ноги врозь, толчком направлять мяч перед собой то вправо, то влево. Выполнять по сигналу то правой, то левой рукой. Внимание: кисть, которая должна накладываться с противоположной стороны желаемого направления для отскока мяча. Выполнять правой и левой руками.

- И.п. – тоже самое, толчком направлять мяч то вперед, то назад.



Тема № 3:

Передача двумя руками от груди; одной, двумя руками сверху, снизу; от плеча. Спортивные игры различной интенсивности.

Алгоритм выполнения:

1.Выполнить разминку

Ходьба

Ходьба с заданием: на внешнем своде стопы; на внутреннем; с пятки на носок.

Бег, бег с ускорением

Ходьба

ОРУ в кругу

1. И.п. – узкая стойка ноги врозь

1-2-3 дугами вперед руки вверх 4- и.п.

2. И.п. - узкая стойка ноги врозь

1-дугами на руку руки вверх, встать на носки

2-и.п.

3-дугами вперед руки вверх

4-и.п.

3. И.п. – узкая стойка ноги врозь

1,2,3,4 – круговое движение руками вперед

5,6,7,8 – круговое движение назад

4. И.п. – узкая стойка ноги врозь, руки вниз, пальцы сцеплены

1- встать на носки, руки вверх

2- и.п.

3- встать на носки, руки вперед

4-и.п.

5. И.п. – широкая стойка ноги врозь, руки на поясе

1- поворот вправо

2-и.п.

3- поворот влево

4-и.п.

6. И.п. – стойка ноги врозь, руки за голову

1,2,3- пружинящие приседы, руки вперед

4-и.п.

7. И.п. – о.с.

1-наклон

2-присед, руки вперед

3-наклон

- 4-и.п.
8. И.п.- упор сидя сзади
1- сед углом
2-сед с прямыми ногами
3-сед с согнутыми ногами
4-и.п.
9. И.п – упор лежа
1- упор лежа на кончиках пальцев
2-и.п.
3-упор лежа на кончиках пальцев
4-и.п.
10. И.п.- сед на пятках, взяться за стопы
1-выдвинуть таз вперед
2-и.п.
3-выдвинуть таз вперед
4-и.п.
11. Прыжки со скакалкой

2.Освоить технику игры(обучение),мприем передача двумя руками от груди; одной, двумя руками сверху, снизу; от плеча.

2.1.Передача мяча двумя руками от груди - основной способ, позволяющий быстро и точно направить мяч партнеру на близкое или среднее расстояние в сравнительно простой игровой обстановке, без плотной опеки соперника.

Подготовительная фаза: кисти с расставленными пальцами свободно охватывают мяч, удерживаемый на уровне пояса, локти опущены. Кругообразным движением рук мяч подтягивают к груди.

Основная фаза: мяч посылают вперед резким выпрямлением рук почти до отказа, дополняя его движением кистей, придающим мячу обратное вращение.

Завершающая фаза: после передачи руки расслабленно опускают, игрок выпрямляется, а затем занимает положение на слегка согнутых ногах (такая завершающая фаза типична и для остальных способов передачи).

Если соперник активно мешает передаче на уровне груди, то мяч можно послать так, чтобы он, ударившись о площадку вблизи партнера, отскочил прямо к нему. Чтобы мяч отскочил быстро, иногда придают ему поступательное вращение. Ноги при такой передаче нужно сгибать больше, а руки с мячом направлять вперед-вниз.

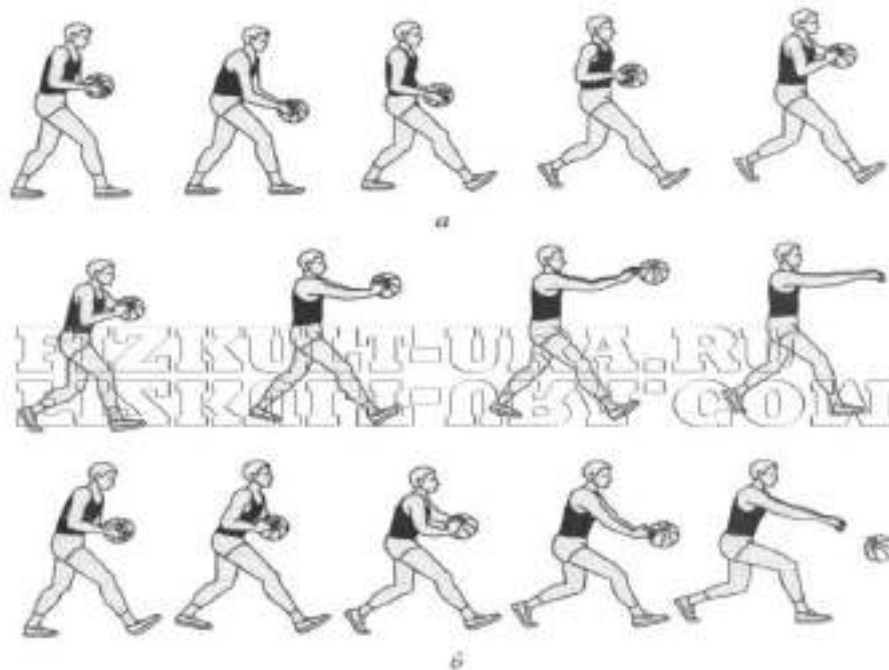

Передача двумя руками от груди (а)
и двумя руками от груди ударом о площадку (б)

2.2. Передачи мяча двумя руками сверху чаще всего используют на средние расстояния при плотной опеке соперника. Положение мяча над головой дает возможность точно перебросить его сопернику через руки защитника.

Подготовительная фаза: игрок поднимает мяч слегка согнутыми руками над головой и заносит его за голову.



Передача мяча
двумя руками сверху

Основная фаза: игрок, резким движением руками разгибая их в локтевых суставах и делая захлестывающее движение кистями, направляет мяч партнеру.

2.3. Передача мяча двумя руками снизу применяется с расстояния 4-6 м, когда мяч пойман на уровне ниже коленей или поднят с площадки и нет времени переменить позицию.

Подготовительная фаза: мяч в опущенных и слегка согнутых руках, пальцы свободно расставлены на мяче. Мяч отводят к бедру стоящей сзади ноги и немного поднимают.

Основная фаза: маховым движением руками вперед и одновременно выпрямлением их мяч посылают в нужном направлении. Когда руки достигают уровня пояса, кисти активным движением выталкивают мяч и придают ему обратное вращение. Высота полета мяча определяется раскрывающим движением кистей. Передачу чаще всего выполняют с шагом вперед.

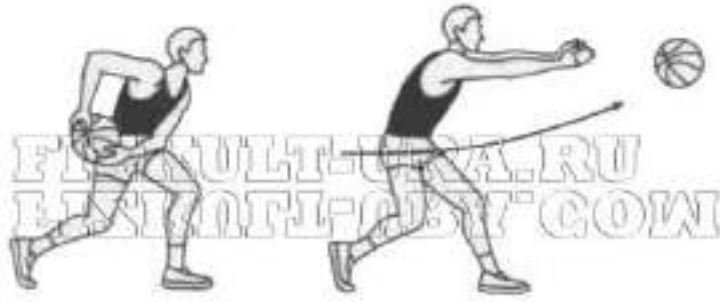

Передача мяча двумя руками снизу

2.4.Передача одной рукой от головы или сверху позволяет направить мяч через все поле контратакующему партнеру на расстояние 20-25 м.

Подготовительная фаза: правую руку с мячом (при поддержке левой рукой) поднимают и слегка отводят за голову. Одновременно поворачивают туловище. Таким образом достигается амплитуда замаха.

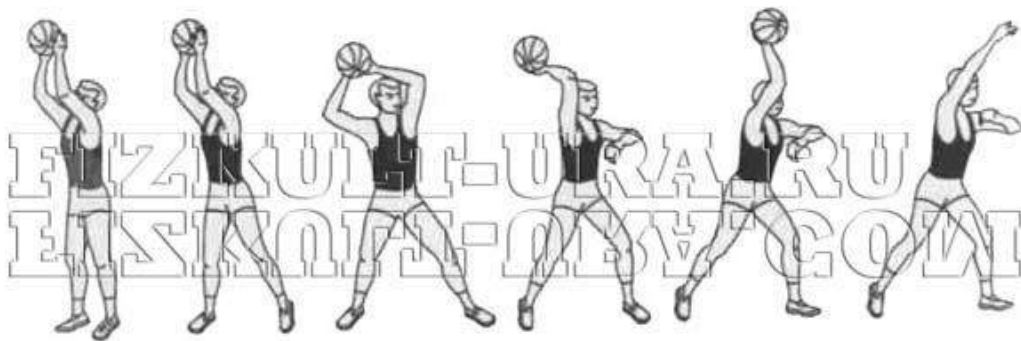

Передача мяча одной рукой от головы или сверху

Основная фаза: мяч на правой руке, которую сразу же с большой силой и быстро выпрямляют и одновременно выполняют захлестывающее движение кистью и мощный поворот туловищем.

2.5.Передача мяча одной рукой от плеча - наиболее распространенный способ передачи мяча на близкое расстояние. Здесь минимальное время замаха и хороший контроль за мячом. Дополнительное движение кисти в момент вылета мяча позволяет игроку изменять направление и траекторию полета мяча в большом диапазоне.

Подготовительная фаза: руки с мячом отводят к правому плечу (при передачах правой рукой мяч лежит на кисти правой руки и поддерживается левой рукой) так, чтобы локти не поднимались, одновременно игрок поворачивается в сторону замаха.

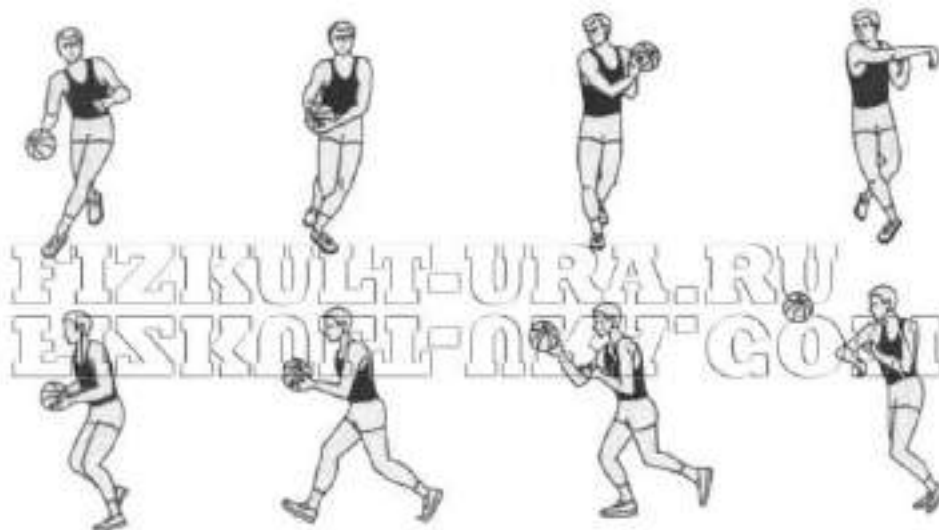

Передача мяча одной рукой от плеча

Основная фаза: мяч, на правой руке, которую сразу выпрямляют и одновременно выполняют движение кистью и поворот туловищем.

Завершающая фаза: после вылета мяча правая рука на короткое мгновение как бы сопровождает его, а потом опускается вниз; игрок возвращается в положение равновесия на слегка согнутых ногах.

2.6. Передача одной рукой снизу выполняется на близкое и среднее расстояние в тех ситуациях, когда соперник усиленно старается перехватить передачу сверху. Мяч направляют партнеру под рукой соперника.

Подготовительная фаза: прямую или слегка согнутую руку с мячом махом отводят назад, мяч лежит на ладони, удерживаемый пальцами и центробежной силой.

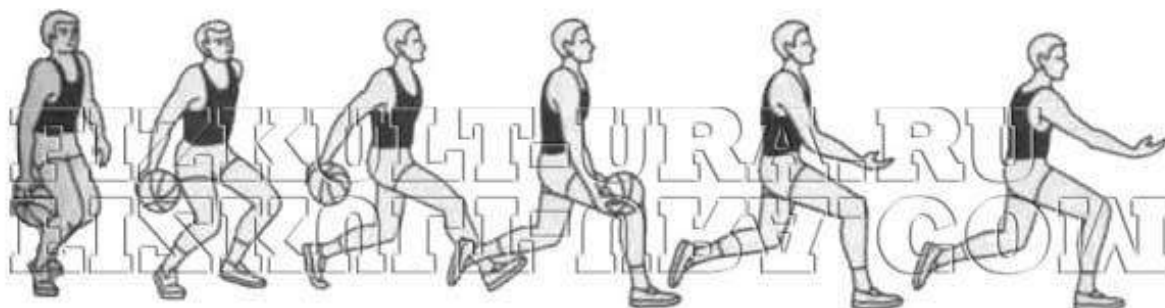

Передача одной рукой снизу

Основная фаза: руку с мячом вдоль бедра выносят вперед-вверх. Для вылета мяча кисть раскрывается, и пальцы выталкивают его. Высота траектории полета зависит от своевременности раскрывающего движения кисти и пальцев. Часто эту передачу выполняют с шагом вперед левой ногой.

2.7. Передача одной рукой сбоку сходна с передачей одной рукой снизу. Она позволяет направить мяч партнеру на близкое расстояние, минуя соперника с правой или левой стороны.

Подготовительная фаза: замах осуществляется отведением руки с мячом в сторону назад и соответствующим поворотом туловища.

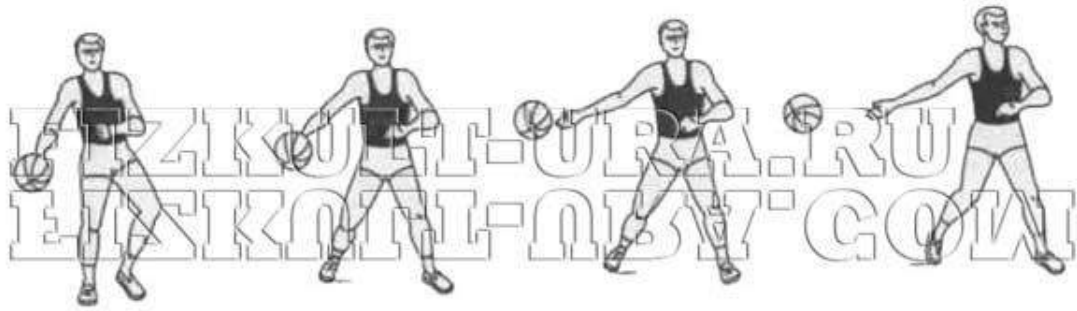

Передача одной рукой сбоку

Основная фаза: рукой с мячом делают маховое движение вперед в плоскости, параллельной площадке. Направление полета мяча также зависит от движения раскрывающей кисти.

3.Отработать изученные элементы в учебной двухсторонней игре (2x8 мин)

Тема № 4:

Броски мяча по кольцу с места и в движении. Спортивные игры различной интенсивности.

Алгоритм выполнения:

1.Выполнить разминку

Ходьба

Ходьба с заданием – на внешнем своде стопы

Бег

Бег с заданием а) правым боком, левым боком, спиной вперед приставными шагами; б) с выносом прямых ног вперед и назад; в) с ускорением по диагонали

Ходьба

Перестроение в колонну по два поворотом налево

ОРУ в парах

И.п. - стоя лицом друг к другу взяться за руки

1-2- руки вверх подняться на носки

3-4-и.п.

2. И.п. – стоя лицом друг к другу, руки в стороны, кисти соединены

1-4- первый партнер поднимает руки вверх , второй – противодействует ему

5-8-первый опускает руки вниз, второй – противодействует ему.

3. И.п. – стоя спиной друг к другу, руки сверху соединены.

1,2,3-наклоны направо

4-и.п.

5,6,7-наклоны налево

8-и.п.

4. И.п. – стоя спиной друг к другу, руки сцеплены в локтях

1,2-присед

3-4-и.п.

5. И.п. – стоя спиной друг к другу, взяться за руки

1-присед

2-и.п.

3-присед

4-и.п.

6. И.п. – стоя спиной друг к другу, руки на плечах партнера

1,2,3,4-наклоны

7. И.п. – стоя спиной друг к другу, руки вверх соединены

1-4-поворот на 360 в одну сторону

5-8-в другую сторону

8. И.п. – взять партнера за ноги

1-4-ходьба на руках вправо

5-8-и.п.

Следующие 8 счетов – влево

9. И.п. – первый партнер в приседе, второй – стоя, кисть на голове первого

1,2,3,4-первый прыгает, второй нажимает кистью голову первого.

10. И.п. – стоя лицом друг к другу в стойке баскетболиста «осаливание» спины партнера.

2.Обучение броскам по кольцу: одной от плеча, двумя сверху

Подготовка к выполнению броска составляет основное содержание игры команды в нападении, а попадание в кольцо - ее главная цель.

Для успешного участия в состязании каждый баскетболист должен не только умело применять передачи, ловлю и ведение мяча, но и точно атаковать кольцо, выполняя броски из различных исходных положений, с любых дистанций при противодействии соперников. Меняющаяся обстановка игры и стремление использовать каждый удобный момент для атаки определяют необходимость владения разнообразным арсеналом способов выполнения броска с учетом индивидуальных особенностей игрока.



Классификация бросков в корзину

Точность броска в корзину определяется в первую очередь рациональной техникой, стабильностью движений и управляемостью ими, правильным чередованием напряжения и расслабления мышц, силой и подвижностью кистей рук, их заключительным усилием, а также оптимальной траекторией полета и вращением мяча.

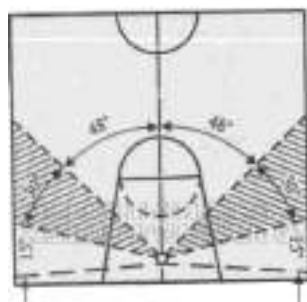

Примерные границы областей площадки для бросков прямо в корзину (не заштриховано) и с отскоком от щита (заштриховано)

заключительный момент броска нужно расслабиться. Практика показала определенное преимущество бросков с отражением мяча от щита.

В бросках лучше придавать мячу вращение вокруг горизонтальной оси в сторону, противоположную направлению полета мяча (обратное вращение). В броске из-под щита из трудных положений применяется вращение мяча вокруг вертикальной оси. Это позволяет более свободно выбирать точку отражения от щита, не ограничиваясь его частью, расположенной непосредственно над кольцом, полнее использовать пространство за щитом для прохода и броска.

Броски со средних и дальних дистанций целесообразно выполнять сильнейшей рукой. Броски вблизи корзины надо уметь выполнять как правой, так и левой рукой.

Траекторию полета мяча выбирают в зависимости от дистанции, роста игрока, высоты его прыжка и активности противодействия высокорослого защитника. При бросках со средних (3-6,5 м от кольца) и дальних (свыше 6,5 м от кольца) дистанций лучше всего выбирать оптимальную траекторию полета мяча - параболу, при которой высшая точка над уровнем кольца примерно 1,4-2 м. При более навесной траектории несколько удлиняется путь мяча, что снижает точность броска. Чем больше дистанция, тем больше должны быть амплитуда движений при замахе, мощное заключительное усилие при выпуске мяча. Движение вслед за своим броском должно стать привычкой для любого игрока.

В общей структуре конкретного способа броска в корзину выделяют три фазы: подготовительную, основную и завершающую. Если в подготовительные движения игрок может внести некоторые изменения в зависимости от внешних факторов без заметного ущерба для точности приема, то основные движения должны отличаться стабильностью и рациональной вариативностью в пределах решения конкретных задач, обусловленных установкой на бросок.

Эти установки могут быть направлены на регулирование: точки замаха (от плеча, снизу, над головой, за головой); точки выпуска мяча (впереди себя, высоко над головой); быстроты выполнения; высоты траектории полета мяча.

Бросок двумя руками от груди преимущественно используют для атаки корзины с дальних дистанций, если нет активного противодействия защитника. Этот способ броска занимающиеся осваивают наиболее быстро, поскольку его структура близка к структуре передачи мяча тем же способом.

Бросок двумя руками сверху целесообразно выполнять со средних дистанций при плотной опеке соперника.



Бросок
двумя руками от груди



Бросок двумя руками сверху

Бросок двумя руками снизу выполняют преимущественно при стремительных проходах к щиту и атаках кольца в затыжном прыжке под руками накрывающего мяч защитника.



Бросок двумя руками в прыжке

Бросок двумя руками сверху вниз все чаще начинают использовать игроки высокого роста с отличной прыгучестью. Помешать этому способу броска соперник почти не в состоянии, так как мяч летит только по нисходящей, очень короткой траектории с большой скоростью.



Бросок двумя руками сверху вниз

Подготовительная фаза: баскетболист выпрыгивает перед кольцом и выносит мяч на прямых руках над его уровнем.

Основная фаза: резким поворотом кистей и пальцев сверху вниз игрок опускает мяч в кольцо.

Завершающая фаза: после выполнения броска баскетболист мягко приземляется на обе ноги, занимая «исходное» положение для дальнейших действий.

Бросок одной рукой от плеча - распространенный способ атаки кольца с места со средних и дальних дистанций. Многие спортсмены используют его также в качестве штрафного броска.



Бросок одной рукой от плеча

Бросок одной рукой сверху используют чаще других для атаки корзины в движении с близких дистанций и непосредственно из-под щита.



Бросок одной рукой сверху

Подготовительная фаза: мяч ловят под правую ногу (при броске правой рукой). Шаг, под который ловят мяч, наиболее растянут. Последующий шаг должен быть укороченным, стопорящим - игрок должен быстрее и сильнее оттолкнуться почти вертикально вверх. При

отталкивании от площадки мяч выносят над плечом и переключают на повернутую часть правой руки.

Основная фаза: в высшей точке прыжка рука выпрямлена для максимального приближения к кольцу, мяч выталкивается мягким движением кисти пальцев, ему придается обратное вращение.

Бросок одной рукой сверху в прыжке (бросок в прыжке) - основное средство нападения в современном баскетболе. В состязаниях сильнейших мужских команд мира до 70 % всех бросков с игры выполняются именно этим способом, с различных дистанций. Есть несколько разновидностей данного броска. Выбирают их в зависимости от дистанций и особенностей противодействия защитника. В качестве типового проанализируем этот бросок со средней дистанции.



Бросок одной рукой сверху в прыжке

Подготовительная фаза: игрок получает мяч в движении и сразу делает стопорящий шаг левой ногой. Затем он приставляет к ней правую ногу, сгибая локти, выносит мяч на правой руке над головой, поддерживая его сбоку-сверху.

Основная фаза: игрок выпрыгивает толчком двумя ногами, при этом туловище развернуто прямо к кольцу, ноги слегка согнуты. При достижении высшей точки прыжка игрок направляет мяч в корзину выпрямлением правой руки вперед-вверх и энергичным, но плавным движением кисти и пальцев. Мячу придается обратное вращение. Левую руку снимают с мяча в момент начала движения кисти правой. Расстояние от места отрыва от площадки до места приземления игрока после броска должно быть минимальным и составлять не более 25-30 см, что позволяет ему избежать столкновения с защитником.

При выполнении броска в прыжке со сравнительно близкого расстояния отпадает необходимость в большой амплитуде разгибания руки с мячом.

Основным бросковым движением становится движение кисти и пальцев, благодаря которому повышаются уровень исходного положения мяча непосредственно перед броском и точка выпуска мяча - тогда игрок может успешно преодолеть сопротивление соперника.



Бросковые движения кистью

Бросок в прыжке с отклонением туловища назад стали применять и для атаки кольца с близких и средних расстояний при плотной опеке высокорослого защитника, обладающего хорошей прыгучестью. Мяч выпускают над головой вне центрального поля зрения игрока - он летит по навесной траектории, что в определенной степени затрудняет достижение высокой точности броска.



Бросок в прыжке с одновременным отталкиванием правой ногой

Большое значение в состязании приобретает быстрота выполнения броска или, как говорят, его скорострельность. Опыт показывает, что медленно выполненный бросок, как правило, встречает противодействие соперников, которое трудно преодолеть. Скорострельность броска можно увеличить, сократив время на подготовительные движения и их реализацию.

Бросок одной рукой «крюком» часто используется центровыми игроками для атаки кольца с близких и средних дистанций при активном противодействии высокорослого защитника.

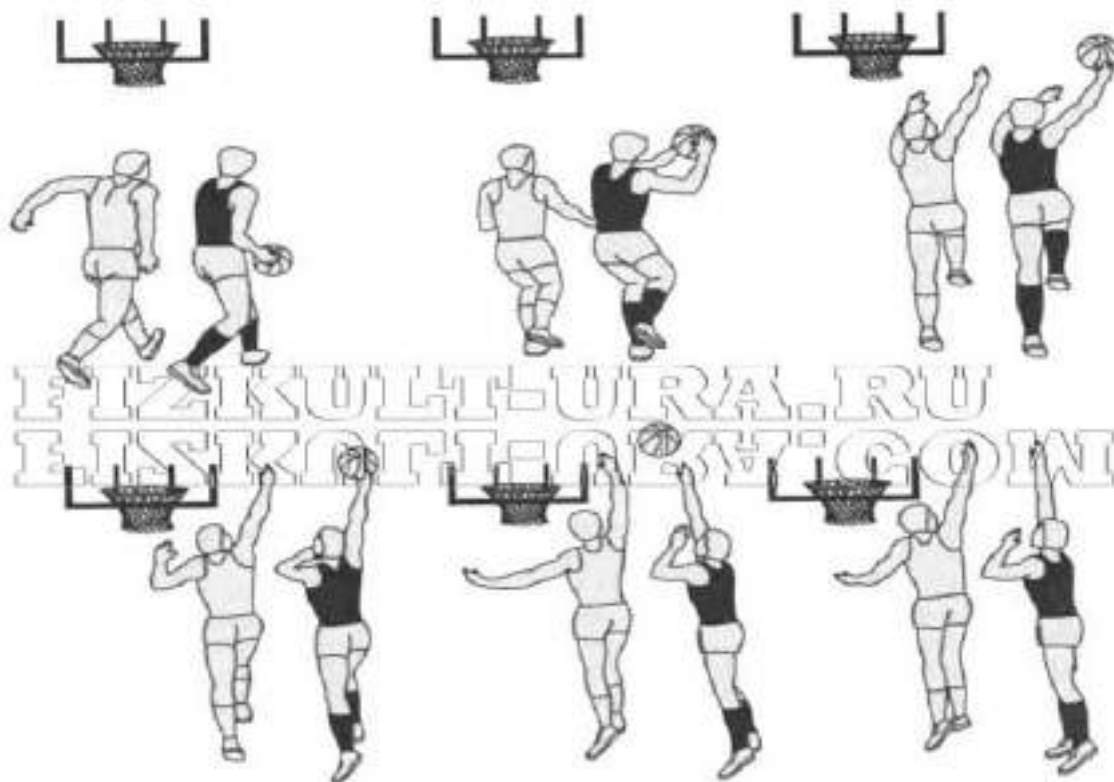

Бросок одной рукой «крюком»

Подготовительная фаза: игрок делает шаг левой ногой в сторону от соперника, поворачивается левым боком к щиту, слегка сгибая левую ногу. Мяч лежит на согнутой правой руке и поддерживается сверху; голову поворачивают к корзине.

Основная фаза: отталкиваясь левой ногой, игрок выпрыгивает вверх, одновременно правую руку с мячом отводит от туловища и дугообразным движением поднимает вверх.

Левая рука, согнутая в локтевом суставе под прямым углом, как бы отгораживает мяч от защитника. Колено правой ноги подтягивают вверх. Мяч выпускают в наиболее высокой точке, когда рука приближается к голове. Потом его направляют в корзину.

При плотной опеке и подстраховке некоторые центровые предпочитают не делать рукой с мячом полную дугу. Они выносят мяч двумя руками в сторону вверх от защитника, затем одной рукой проводят лишь заключительную часть, т.е. бросают мяч «полукрюком».

Бросок одной рукой снизу применяют примерно в тех же ситуациях, что и бросок двумя руками снизу в прыжке. Кроме того, некоторые центровые игроки с успехом используют этот бросок в сочетании с поворотом и финтами при борьбе вблизи щита соперника.

Добивание мяча. В ряде игровых положений, когда мяч отскакивает от щита после неудачного броска или пролетает вблизи корзины, у игрока нет времени для приземления с мячом, прицела и броска. В таких случаях следует добивать мяч в кольцо в прыжке двумя руками или одной. При добивании одной рукой баскетболисту удастся достать мяч в более высокой точке. Выпрыгнув и приняв мяч на раскрытую кисть, игрок слегка сгибает руку и тут же выпрямляет ее, одновременно выполняя мягкое завершающее движение кисти пальцами (без шлепка). Когда же мяч находится совсем близко к кольцу, то лучше послать его коротким толчком без задержки кисти.

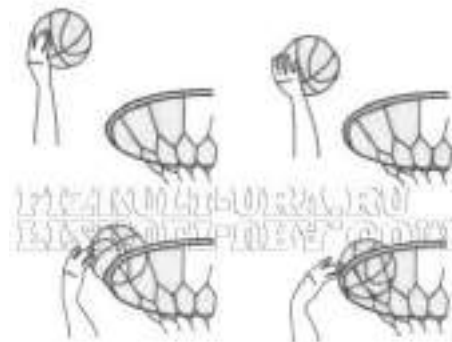

Место выпуска мяча при броске одной рукой «крючком»

3. Отработать изученные элементы в учебной двухсторонней игре (3х8 мин)

Тема № 5:

Тактика игры в защите. Спортивные игры различной интенсивности.

Алгоритм выполнения:

1. Выполнить разминку

Ходьба.

Ходьба с заданием.

Бег

Бег с заданием:- правым, левым боком, спиной вперед приставными шагами.- бег, остановкой, поворот, бег в другую сторону.- бег с изменением направления.- бег с ускорением.

Ходьба

Перестроение в два круга на середине площадке каждый второй идет влево, каждый первый прямо.

ОРУ в кругу, взявшись за руки.

1. И.п. – о.с. ,взяться за руки

1,2 – оставляя правую назад на носок, руки вверх.

3,4- и.п.

5-8- с другой ноги

2. И.п. – о.с. ,взяться за руки лицом наружу

1- мах правой назад, руки вверх

2- и.п.

3- мах левой назад, руки вверх

4- и.п.

3. И.п. – о.с., ,взяться за руки, лицом внутрь круга

1- выпад правой, руки вверх

2- и.п.

3- выпад левой, руки вверх

4- и.п.

5-8- тоже вне круга

4. И.п.- узкая стойка, руки сцеплены вверху.

1,2- наклоны вправо

3-4- наклоны влево.

5. И.п.- узкая стойка, ,взяться за руки

- 1- присед, руки вперед
- 2- и.п.
- 3- присед, руки вверх
- 4- и.п.
6. И.п.-о.с., руки сцеплены в локтях
 - 1- мах правой вперед
 - 2- мах правой назад
 - 3- мах правой вперед
 - 4- и.п.
7. И.п. – положить руки на плечи партнерам
 - 1,2,3- наклоны прогнувшись
 - 4- и.п.
8. И.п.-о.с., взяться за руки 1-2- «пистолет» на правой , руки вперед
 - 3-4- и.п.
 - 5-8- на другой ноге
9. И.п.- стоя в затылок друг другу, руки на поясе впереди стоящего.
10. Ходьба на месте с разминанием кистей.

2. Освоить технику игры в защите.

Усилия команды, стремящейся всеми силами победить, окажутся напрасными, если игроки ее будут допускать серьезные ошибки в защитных действиях.

Технический арсенал нападающего значительно богаче, чем защитника. Опыт показывает, что приемы защиты более универсальны и достаточно эффективны при правильном и внимательном их выполнении.

Приемы игры в защите направлены на противодействие нападающей команде. Основная цель игры в защите — прервать атаку соперника и овладеть мячом до его броска в корзину. Защитник должен постоянно стремиться занять необходимую позицию для предотвращения выхода нападающего к щиту или на выгодное для развития атаки место. Не менее значимо также умение игрока препятствовать передачам и ловле мяча, ведению и броскам мяча.

Технику защиты подразделяют на две основные группы:

- технику передвижений;
- технику овладения мячом и противодействия.

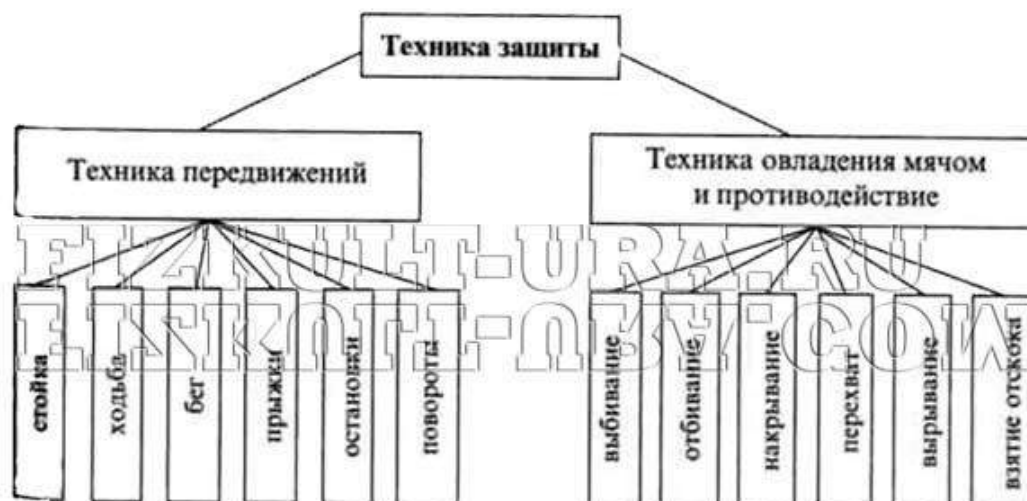

Классификация техники защиты

3. Освоить Финты.

Обманные движения, финты

Свобода движений, гибкость, умение расслабиться создают базу для освоения сложно-координационных приемов баскетбола и придают им силу и непринужденность. Обманные движения, финты позволяют игроку своевременно освободиться для получения мяча, опережать опекуна при выходе под щит для борьбы за отскок, участвовать в комбинационной игре в позиционном нападении. Техника обыгрывания с мячом и обманные движения составляют важнейшую часть баскетбольной техники. Владение всем арсеналом ее средств и доведение до совершенства отдельных элементов - вот что определяет класс игрока. Работа над техникой проходит через всю спортивную жизнь баскетболиста, начиная с самого юного возраста и заканчивая вершинами спортивного мастерства. Работа над этими техническими элементами должна быть построена тренером таким образом, чтобы игроки не теряли заинтересованность к тренировке, чувствовали индивидуальный подход и внимание тренера.

Упражнения для отработки обманных движений, финтов и обыгрывания

- Обманные движения корпусом перед зеркалом с мячом в руках.
2. Обманные движения ногами на месте и в движении, с мячом и без мяча.
 3. Обманные движения головой стоя на месте и в движении.
 4. Обманные движения руками. Финты на передачу мяча и на бросок выполняются с мячом, на ловлю - без мяча.
 5. Обманные движения спиной к кольцу. Финт вправо и уход в левую сторону, потом наоборот.
 6. Отработка пивотного шага на месте. Вышагивание одной ногой, вторая - опорная.
 7. Обманные движения после ловли отскочившего от щита мяча. Тренер бьет мяч в щит, игрок ловит его в прыжке, приземляется и делает несколько финтов подряд - на передачу, на бросок, на уход из-под кольца с дриблингом.
 8. Обманные движения у препятствия (стула). Игрок с мячом выполняет финт на бросок или на передачу, стоя перед стулом, после этого обходит препятствие справа или слева.
 9. Обыгрывание неподвижного препятствия (стула, манекена) в движении. Игрок с мячом делает рывок к препятствию, обыгрывает его пивотом или другим финтом и продолжает движение к кольцу. Завершается упражнение броском по кольцу.
 10. Обыгрывание 1x1 с места, с хода, после передачи, ведением, с поворотами, лицом, спиной, после рывка, после приземления.
 11. Игра 1x1 без мяча. Мяч находится на средней линии поля. Нападающий располагается на лицевой линии лицом к мячу, защитник его опекает очень плотно, По сигналу тренера нападающий начинает движение к мячу, стараясь обыграть защитника финтами. Задача защитника - не дать нападающему подобрать мяч, постоянно встречая его корпусом. После овладения мячом нападающий атакует противоположное кольцо, преодолевая активное сопротивление защитника.
 12. Игра 1x1 с одним пасующим. Нападающий располагается в поле, лицом кольцу, на расстоянии 5-7 м. Защитник плотно его опекает. Задача нападающего - обыграть защитника финтами и открыться для получения мяча в трехсекундную зону, получить мяч и забить его из-под кольца. Смена мест в тройке - после каждого попадания (схема 95).
 13. Игра 1x1 с поворотами с одним пасующим. Задача нападающего и защитника та же, что и в упр. 12. Нападающий обыгрывает защитника только при помощи резкого изменения направления движения или пивотного шага.
 14. Игра 1x1 с одним пасующим, перекидка мяча через защитника, опекающего нападающего в закрытой стойке и не видящего мяч. Задача нападающего - освободиться от опеки рывками вдоль лицевой линии и получить мяч для броска по кольцу в одном прыжке. Задача защитника - не дать получить мяч, не оглядываясь на пасующего (схема 96).
 15. Игра 1x1 с одним заслоняющим. Нападающий с мячом располагается в поле, на расстоянии 5-6 м от кольца. Защитник плотно его опекает, противодействуя и проходу, и броску. Третий игрок ставит нападающему стационарный, неподвижный заслон. Задача нападающего - обыграть защитника, используя заслон, и забить мяч из-под кольца. Задача защитника - преодолеть заслон и не дать забить мяч. Смена игроков в тройке происходит по кругу, после

каждого удачного действия защитника (схема 97),
16. Игра 1x1 без мяча. Нападающий начинает движение по сигналу тренера от лицевой линии и старается обыграть защитника финтами. Темп выполнения упражнения сначала средний, затем возрастает до быстрого. Защитник должен в первую очередь поддерживать правильную стойку, следить за работой ног. Его задача - как можно дольше не дать нападающему себя обойти.
17. Игра 1x1 с одним ударом в пол. Нападающий с мячом располагается на расстоянии 5-6 м от кольца, ему разрешается атаковать кольцо сразу или после одного удара в пол. Время на атаку ограничено тремя секундами.



4. Освоить Тактические действия в защите.

Упражнения для обучения тактическим действиям в защите



5. применить изученные элементы в учебной двухсторонней игре (2x8)

Тема № 6:

Тактика игры в нападении. Спортивные игры различной интенсивности.

Алгоритм выполнения:

1. Выполнить разминку.

Ходьба.

Ходьба с заданием.

Бег, бег правым, левым боком в стойке баскетболиста; спиной вперед.

Бег с заданием.

Ходьба с восстановлением дыхания.

ОРУ с мячом в кругу.

и.п.- узкая стойка, мяч перед собой

1-4-вращение мяча вокруг шеи

5-8- в другую сторону

2. и.п.- мяч у талии.

1-4- вращение мяча вокруг талии вправо

5-8- в другую сторону.

3. и.п. – о.с., ноги слегка согнуть

1-4- вращение мяча вокруг ног вправо

5-8- тоже, но влево

4. И.п- выпад правой

1,2,3,4- вращение мяча

5,6,7,8- тоже вокруг левой

5. И.п.-стойка ноги врозь

1,2,3,4- «восьмерки»

6. И.п. – стойка ноги врозь

1- вращение мяча вокруг шеи

2- вращение мяча вокруг туловища

3-4- «восьмерка»

7. И.п- стойка ноги врозь, мяч в правой

1- мах правой, мяч под ней в левую

2- и.п.

3- мах левой, мяч под ней в правую

4- и.п.

8. И.п.- о.с. , мяч внизу

1- выпад правой, мяч вверх

2- и.п.

3- выпад левой, мяч вверх

9. И.п.- о.с. , мяч внизу

1- подкинуть мяч вверх

2- сед

3-4-и.п.

10. И.п.-мяч между ступнями ног

1- прыжком подбросить мяч вверх-вперед, поймать

2-и.п.

3- прыжком подбросить вверх-назад, поймать

4-и.п.

11. Ходьба с ведением мяча под ногой

2. Освоить технику игры в нападении. Тактические действия в нападении.

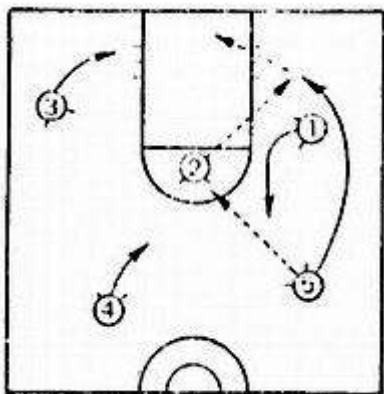

Многие молодые тренеры склонны преподносить своим ученикам те системы игры, с которыми они познакомились, когда были игроками. Хотя это и самый легкий метод для начинающего тренера, однако он может оказаться весьма ошибочным. Независимо от того, насколько глубоко и четко усвоил какую-либо систему тот или иной тренер, будучи игроком, он должен внимательно изучить возможности своей команды и в зависимости от особенностей ее игроков сделать те или иные поправки к излюбленной системе. К тому же и систематические изменения правил также влияют на тактику игры в нападении.

Тренер должен просмотреть игроков и определить тактику игры в предсезонном периоде. Он должен проанализировать все имеющиеся и скрытые возможности своей команды и команд противников, а затем приступить к изучению наиболее подходящей системы игры. Разумно не придерживаться из года в год одной и той же системы. Исключение может быть допущено в случае, если состав команды не меняется и применение определенной системы приносит постоянный успех.

После того как определится основная система игры, а игроки обретут физическую форму и подготовятся технически, можно перейти к разучиванию тактических вариантов и изменений. Например, тренер решил строить основную тактику нападения в своей команде на высоком игроке. Но через несколько недель выявляется, что этот игрок недостаточно подготовлен физически и ему часто приходится давать отдых в игре. Если другого такого же высокорослого игрока в команде нет, тренер должен готовить команду к тому, чтобы с введением нового игрока изменить и систему игры. В этом случае он может сделать упор на нападение быстрым прорывом и держание противника по всей площадке. Если же тренер считает, что его игроки по своим индивидуальным качествам уступают большинству команд противника, рекомендуется изучать систему длительного контроля мяча.

Тренер должен взять лучшее из каждой системы. В этом заключается секрет успеха. Овладев искусством приспособлять различные системы игры к возможностям своих игроков, молодой тренер может считать, что он находится на верном пути. Игроки будут высоко ценить тренера, дающего им возможность полностью проявить все индивидуальные качества и способности, которыми они владеют.

В современном баскетболе наиболее часто применяются следующие системы и тактики игры в нападении:

1. Быстрый прорыв (в том числе сверхбыстрый прорыв).
2. «Отдай и выйди», или подвижное нападение пятью игроками.
3. Длительный контроль мяча.
4. «Восьмерка».
5. Нападение, основанное на сильном центровом игроке.
6. Серия комбинаций (с названием заранее обусловленного номера).
7. Система нападения против зонной защиты.
8. Нападение без центра с применением проходов и ведения мяча.
9. Нападение бросками с дальних дистанций.
10. Нападение, построенное на использовании выдающихся качеств отдельных игроков.

Тема № 7:

Групповые и командные действия игроков. Спортивные игры различной интенсивности.

Алгоритм выполнения:

1. Выполнить разминку

Ходьба.

Ходьба с заданием.

Бег

Бег с заданием:- правым, левым боком, спиной вперед приставными шагами.- бег, остановкой, поворот, бег в другую сторону.- бег с изменением направления.- бег с ускорением.

Ходьба

Перестроение в два круга на середине площадке каждый второй идет влево, каждый первый прямо.

ОРУ в кругу, взявшись за руки.

1. И.п. – о.с. ,взяться за руки

1,2 – оставляя правую назад на носок, руки вверх.

3,4- и.п.

5-8- с другой ноги

2. И.п. – о.с. ,взяться за руки лицом наружу

1- мах правой назад, руки вверх

2- и.п.

3- мах левой назад, руки вверх

4- и.п.

3. И.п. – о.с., ,взяться за руки, лицом внутрь круга

1- выпад правой, руки вверх

2- и.п.

3- выпад левой, руки вверх

4- и.п.

5-8- тоже вне круга

4. И.п.- узкая стойка, руки сцеплены вверху.

1,2- наклоны вправо

3-4- наклоны влево.

5. И.п.- узкая стойка, ,взяться за руки

1- присед, руки вперед

2- и.п.

3- присед, руки вверх

4- и.п.

6. И.п.-о.с., ,руки сцеплены в локтях

1- мах правой вперед

2- мах правой назад

3- мах правой вперед

4- и.п.

7. И.п. – положить руки на плечи партнерам

1,2,3- наклоны прогнувшись

4- и.п.

8. И.п.-о.с., ,взяться за руки 1-2- «пистолет» на правой , руки вперед

3-4- и.п.

5-8- на другой ноге

9. И.п.- стоя в затылок друг другу, руки на поясе впереди стоящего.
10. Ходьба на месте с разминанием кистей.

Групповые и командные упражнения для обучения тактическим действиям в защите.

1. Занимающиеся баскетболисты располагаются тройками — один нападающий и два защитника. Во время ведения мяча нападающим один из защитников, который находится ближе к нападающему, вступает с ним в активное противодействие. Как только нападающий баскетболист обойдет этого защитника, второй защитник, страхующий его, сразу же устремляется к нападающему.

2. Занимающиеся баскетболисты располагаются пятерками — три нападающих и два защитника. Защитники становятся друг за другом. Первый защитник атакует баскетболиста с мячом и, когда тот передает мяч, отступает назад, перекрывая возможную передачу. К нападающему, получившему мяч, выходит второй защитник.

3. То же, что и в упр. 2, но с участием четырех нападающих и трех защитников.

4. Занимающиеся располагаются четверками — два нападающих и два защитника. Нападающие баскетболисты передают мяч друг другу, защитники, передвигаясь приставными шагами, опекают их. Когда один из нападающих использует наведение, защитники меняются подопечными.

5. Расположение занимающихся то же, что и в упр. 4. Один из нападающих ставит заслон своему партнеру, который выходит из-за заслона и ведет мяч. Один из защитников переключается на выходящего нападающего, другой остается с первым нападающим.

6. Игры в баскетбол 2×2, 3×3 на одной половине площадки с применением одного из групповых действий.



7. Личная защита в области штрафного броска.

8. Противодействие нападающим в непосредственной близости от защищаемой корзины.

9. Личная защита по всей площадке (или прессинг). Рассредоточение защитников и навязывание нападающим противодействия по всей площадке.

10. Личная защита при игре 5×5 на одной половине площадки.

11. Зонная защита с использованием варианта «3–2». Два баскетболиста располагаются в зонах под щитом, а три выдвигаются за линию штрафного броска и противодействуют нападающим.

12. Зонная защита с использованием варианта «2–3». Три защитника располагаются под щитом, а два занимают места за линией штрафного броска и противодействуют нападающим.

13. Зонная защита с использованием варианта «2–1–2». По два защитника располагаются на первой и второй линиях защиты, а один выдвигается к линии штрафного броска и противодействует нападающим.

8. Личная защита на половине площадки. Защитники вступают в противодействия с нападающими на своей половине площадки.

14. Зонная защита с использованием варианта «1–3–1». Под щитом располагается самый рослый защитник, в центре — еще один, на флангах — быстрые и рослые защитники, а впереди — самый быстрый баскетболист. Такая расстановка помогает закрыть область штрафного броска и противодействовать нападающим.

15. Зонный прессинг, при котором двое защитников атакуют баскетболиста, владеющего мячом, вынуждая его допустить ошибку в передаче.

16. Смешанная защита с использованием варианта «4+1». Четверо защитников располагаются в зоне, один опекает нападающего персонально. Упражнение с противодействием нападающим.

17. Тот же вариант, но четверо защитников опекают персонально, а один располагается в зоне.

18. Смешанная защита в баскетболе с использованием варианта «3+2». Трое защитников располагаются в зоне, два опекают нападающих и противодействуют им.

19. Тот же вариант, но два защитника располагаются в зоне, а три, осуществляя персональную опеку, противодействуют нападающим.



При изучении групповых и командных взаимодействий в баскетболе необходимо строго соблюдать принцип последовательности овладения ими, постепенно увеличивая количество партнеров и усложняя их действия.

Особую важность в тактической подготовке баскетболистов имеет выполнение отдельных взаимодействий непосредственно в двусторонних, учебных и товарищеских встречах

Тема № 8: Двусторонняя игра. Судейство. Спортивные игры различной интенсивности.

Алгоритм выполнения:

1.Выполнить разминку

Ходьба.

Ходьба с заданием.

Бег

Бег с заданием:- правым, левым боком, спиной вперед приставными шагами.- бег, остановкой, поворот, бег в другую сторону.- бег с изменением направления.- бег с ускорением.

Ходьба

Перестроение в два круга на середине площадке каждый второй идет влево, каждый первый прямо.

ОРУ в кругу, взявшись за руки.

1. И.п. – о.с. ,взяться за руки

1,2 – оставляя правую назад на носок, руки вверх.

3,4- и.п.

5-8- с другой ноги

2. И.п. – о.с. ,взяться за руки лицом наружу

1- мах правой назад, руки вверх

2- и.п.

3- мах левой назад, руки вверх

4- и.п.

3. И.п. – о.с., ,взяться за руки, лицом внутрь круга

1- выпад правой, руки вверх

2- и.п.

3- выпад левой, руки вверх

4- и.п.

5-8- тоже вне круга

4. И.п.- узкая стойка, руки сцеплены вверху.

1,2- наклоны вправо

3-4- наклоны влево.

5. И.п.- узкая стойка, ,взяться за руки

1- присед, руки вперед

2- и.п.

3- присед, руки вверх

4- и.п.

6. И.п.-о.с., ,руки сцеплены в локтях

1- мах правой вперед

2- мах правой назад

3- мах правой вперед

4- и.п.

7. И.п. – положить руки на плечи партнерам

1,2,3- наклоны прогнувшись

4- и.п.

8. И.п.-о.с., ,взяться за руки 1-2- «пистолет» на правой , руки вперед

3-4- и.п.

5-8- на другой ноге

9. И.п.- стоя в затылок друг другу, руки на поясе впереди стоящего.

10. Ходьба на месте с разминанием кистей.

2.Провести двустороннюю игру, используя полученные знания.

Тема № 9:

Двусторонняя игра. Судейство. Спортивные игры различной интенсивности.

Алгоритм выполнения:

1.Выполнить разминку

Ходьба с постепенным увеличением скорости и переходом на бег.

Бег, бег с заданием: в стойке баскетболиста;
-правым ,левым боком;
-спиной вперед;
-в защитной стойке с поворотом;
- «салки» в парах с касанием спины партнера.
Раздать мячи.

ОРУ с мячами в движении.

И.п.- узкая стойка, мяч перед собой

1-4-вращение мяча вокруг шеи

5-8- в другую сторону

2. и.п.- мяч у талии.

1-4- вращение мяча вокруг талии вправо

5-8- в другую сторону.

3. и.п. – о.с., ноги слегка согнуть

1-4- вращение мяча вокруг ног вправо

5-8- тоже, но влево

4. И.п- выпад правой

1,2,3,4- вращение мяча

5,6,7,8- тоже вокруг левой

5. И.п.-стойка ноги врозь

1,2,3,4- «восьмерки»

6. И.п. – стойка ноги врозь

1- вращение мяча вокруг шеи

2- вращение мяча вокруг туловища

3-4- «восьмерка»

7. И.п- стойка ноги врозь, мяч в правой1- мах правой, мяч под ней в левую

2- и.п.

3- мах левой, мяч под ней в правую

4- и.п.

8. И.п.- о.с. , мяч внизу

1- выпад правой, мяч вверх

2- и.п.

3- выпад левой, мяч вверх

9. И.п.- о.с. , мяч внизу

1- подкинуть мяч вверх

2- сед

3-4-и.п.

10. И.п.-мяч между ступнями ног

1- прыжком подбросить мяч вверх-вперед, поймать

2-и.п.

3- прыжком подбросить вверх-назад, поймать

4-и.п.

11. Ходьба с ведением мяча под ногой

2.Провести двустороннюю игру, используя полученные знания.

6. Информационное обеспечение обучения. Перечень рекомендуемых учебных изданий, интернет-ресурсов, дополнительной литературы

Основная литература:

1. Решетников Н.В. Кислицын Ю.Л. Физическая культура [Электронный ресурс]: Учебник для СПО- 19-е изд., стер. -М. ИЦ Академия, 2017г.-176 с.-ЭБС Академия

Дополнительная литература:

1. Муллер А.Б. Физическая культура [Электронный ресурс]: учебник и практикум для СПО- 2019- ЭБС «Юрайт»

Интернет-ресурсы :

1. <http://www.libsport.ru/>- Российская спортивная энциклопедия
2. <http://www.valeo.edu.ru> - Здоровье и образование
3. <http://lib.sportedu.ru/> - Центральная отраслевая библиотека по физической культуре и спорту
4. <http://www.teoriya.ru/studentu/booksport/index.php>- Электронные книги по спортивной тематике .:

Учебно-методические издания:

Методические рекомендации по самостоятельной работе[Электронный ресурс]/Прозорова О.П. . - Рязань: РГАТУ, 2020- ЭБ «РГАТУ»

Лист о внесении изменений в УМК учебных дисциплин и профессиональных модулей

В соответствии с приказом № 796 «О внесении изменений в федеральные государственные образовательные стандарты среднего профессионального образования» **внести изменения** в УМК учебных дисциплин и профессиональных модулей по специальности среднего специального профессионального образования 38.02.01 Экономика и бухгалтерский учет (по отраслям).

Изложить в следующей редакции:

ОК 01. Выбирать способы решения задач профессиональной деятельности применительно к различным контекстам;

ОК 02. Использовать современные средства поиска, анализа и интерпретации информации и информационные технологии для выполнения задач профессиональной деятельности;

ОК 03. Планировать и реализовывать собственное профессиональное и личностное развитие, предпринимательскую деятельность в профессиональной сфере, использовать знания по финансовой грамотности в различных жизненных ситуациях;

ОК 04. Эффективно взаимодействовать и работать в коллективе и команде;

ОК 05. Осуществлять устную и письменную коммуникацию на государственном языке Российской Федерации с учетом особенностей социального и культурного контекста;

ОК 06. Проявлять гражданско-патриотическую позицию, демонстрировать осознанное поведение на основе традиционных общечеловеческих ценностей, в том числе с учетом гармонизации межнациональных и межрелигиозных отношений, применять стандарты антикоррупционного поведения;

ОК 07. Содействовать сохранению окружающей среды, ресурсосбережению, применять знания об изменении климата, принципы бережливого производства, эффективно действовать в чрезвычайных ситуациях;

ОК 08. Использовать средства физической культуры для сохранения и укрепления здоровья в процессе профессиональной деятельности и поддержания необходимого уровня физической подготовленности;

ОК 09. Пользоваться профессиональной документацией на государственном и иностранном языках.

Изменения в УМК учебных дисциплин и профессиональных модулей утверждены на заседании методического совета ФДП и СПО «19» октября 2022 г. (протокол № 02).

МИНИСТЕРСТВО СЕЛЬСКОГО ХОЗЯЙСТВА РОССИЙСКОЙ
ФЕДЕРАЦИИ

ФЕДЕРАЛЬНОЕ ГОСУДАРСТВЕННОЕ БЮДЖЕТНОЕ
ОБРАЗОВАТЕЛЬНОЕ
УЧРЕЖДЕНИЕ ВЫСШЕГО ОБРАЗОВАНИЯ
«РЯЗАНСКИЙ ГОСУДАРСТВЕННЫЙ АГРОТЕХНОЛОГИЧЕСКИЙ
УНИВЕРСИТЕТ ИМЕНИ П.А.КОСТЫЧЕВА»

 **УТВЕРЖДАЮ:**
Декан ФДП и СПО
А.С. Емельянова
«16» марта 2023г

Факультет дополнительного профессионального
и среднего профессионального образования

МЕТОДИЧЕСКИЕ УКАЗАНИЯ
К ПРАКТИЧЕСКИМ ЗАНЯТИЯМ

По дисциплине
ОСНОВЫ БУХГАЛТЕРСКОГО УЧЕТА

Для студентов 2 курса ФДПи СПО

По специальности
38.02.01 Экономика и бухгалтерский учет (по
отраслям)(очная форма обучения)

Рязань, 2023

Методические указания к практическим занятиям составлены с учетом требований Федерального государственного образовательного стандарта (далее – ФГОС), утвержденного 05.02.2018 г. приказом Министерства образования и науки РФ за №69 по специальности среднего профессионального образования (далее – СПО) 38.02.01 «Экономика и бухгалтерский учет (по отраслям)»

Разработчики:

Провоторова И.В., преподаватель кафедры бухгалтерского учета, анализа и аудита
Расходчикова О.В., преподаватель кафедры бухгалтерского учета, анализа и аудита;

Методические указания к практическим занятиям одобрены предметно-цикловой комиссией экономических дисциплин ФДП и СПО.

«16» марта 2023 г., протокол №8.

Председатель предметно-цикловой комиссии



Е.В. Стишкова

СОДЕРЖАНИЕ

ВВЕДЕНИЕ	4
СТРУКТУРА И СОДЕРЖАНИЕ ПРАКТИЧЕСКИХ/ЛАБОРАТОРНЫХ РАБОТ	5
1. БУХГАЛТЕРСКИЙ УЧЕТ, ЕГО ОБЪЕКТЫ И ЗАДАЧИ	8
1.1. Бухгалтерский учет как информационная система	8
1.2. Современное состояние и развитие бухгалтерского учета в России, странах Европы	8
1.3. Хозяйственный учет и его виды	8
1.4. Бухгалтерский учет и его виды. Задачи и функции бухгалтерского учета	10
1.5. Законодательное и нормативно-регулирующее бухгалтерского учета	11
1.6. Классификация имущества по размещению	11
1.7. Классификация имущества по составу и функциональной роли	13
1.8. Классификация имущества по источникам образования и целевому назначению	15
2. БУХГАЛТЕРСКИЙ БАЛАНС	22
2.1. Структура и принципы построения бухгалтерского баланса	22
2.2. Виды бухгалтерских балансов	30
2.3. Оценка хозяйственных средств	33
3. СЧЕТА И ДВОЙНАЯ ЗАПИСЬ	36
3.1. Бухгалтерские счета, их назначение, структура	36
3.2. Классификация бухгалтерских счетов по различным признакам	50
4. ПРИНЦИПЫ УЧЕТА ОСНОВНЫХ ХОЗЯЙСТВЕННЫХ ПРОЦЕССОВ	52
4.1. Учет процесса снабжения	52

	4
4.2. Учет процесса производства и процесса реализации	53
5. ДОКУМЕНТАЦИЯ И ИНВЕНТАРИЗАЦИЯ	53
5.1. Сущность и значение бухгалтерских документов	53
5.2. Классификация бухгалтерских документов	54
5.3. Понятие и значение документов оборота в учетной работе	54
5.4. Сущность и значение инвентаризации	55
6. ТЕХНОЛОГИЯ ОБРАБОТКИ УЧЕТНОЙ ИНФОРМАЦИИ	57
6.1. Учетные регистры, их значение и классификация	57
СПИСОК ИСПОЛЬЗУЕМЫХ ИСТОЧНИКОВ	61
ПРИЛОЖЕНИЯ	63

ВВЕДЕНИЕ

Сборник практических заданий составлен в соответствии с программой курса «Основы бухгалтерского учета» и предназначен для практических занятий и самостоятельной работы студентов.

Цель сборника – обеспечить восприятие бухгалтерского учета в качестве целостной, взаимосвязанной и логически обоснованной процедуры, ознакомить учащихся с основами построения и организации бухгалтерского учета, принципами и методами, лежащими в основе бухгалтерского учета Российской Федерации, привить навыки анализа и организации бухгалтерского учета, как на уровне отдельного подразделения, так и на уровне отдельного предприятия.

Работа с заданиями позволит студентам:

- ознакомиться с принципами, определяющими состав и структуру бухгалтерского учета; понять природу бухгалтерской процедуры;
- овладеть навыками анализа документации и оборота; оценивать ее результаты инвентаризации;
- овладеть принципами построения счетов бухгалтерского учета и использовать принцип двойной записи;
- научиться принципам обобщения бухгалтерской информации и построению баланса.

Учебное пособие предусматривает аудиторную и самостоятельную работу студентов, состоит из заданий, позволяющих на практике закрепить полученные теоретические знания. Все задания взаимосвязаны по своему содержанию и последовательности выполнения. При выполнении заданий необходимо обращать внимание на экономическое содержание хозяйственных операций, в соответствии с которыми они должны отражаться в системе бухгалтерского учета.

Цифровые данные условные и представляют собой методически отработанный материал для учебных целей.

Сборник практических заданий предназначен для студентов факультета довузовской подготовки специальности 38.02.01 «Экономика и бухгалтерский учет (по отраслям)»

СТРУКТУРА И

СОДЕРЖАНИЕ ПРАКТИЧЕСКИХ/ЛАБОРАТОРНЫХ РАБОТ

Номер и название раздела дисциплины	Наименование практических / лабораторных работ	Трудоемкость (час.)	Компетенции ОК, ПК
1	2	3	4
Раздел 1. Бухгалтерский учет, его объекты и задачи			
1.1. Хозяйственный учет и его сущность. Объекты, основные задачи и методы бухгалтерского учета	дискуссия по изучаемой теме - сравнительная характеристика видов хозяйственного учета (в виде таблицы) - составление краткой характеристики видов измерителей (в виде таблицы)		ОК 01-09, ЛР 2-4, 7, 13-15, ПК 1.1–1.4
1.2. Правовая основа бухгалтерского учета	дискуссия по изучаемой теме, анализ подготовленных рефератов по заданной теме		ОК 01-09, ЛР 2-4, 7, 13-15, ПК 1.1–1.4
Бухгалтерский учет и его виды	- сравнительная характеристика видов бухгалтерского учета (в виде таблицы) - классификация пользователей бухгалтерской информацией (в виде таблицы)		ОК 01-09, ЛР 2-4, 7, 13-15, ПК 1.1–1.4
Задачи и функции бухгалтерского учета. Законодательное и нормативно-регулирующее бухгалтерского учета в РФ	Изучение ФЗ «О бухгалтерском учете»: значение, структура и содержание.		ОК 01-09, ЛР 2-4, 7, 13-15, ПК 1.1 – 1.4

<p>Предмет бухгалтерского учета, его объекты и их классификация по различным признакам.</p>	<ul style="list-style-type: none"> - Классификация имущества организации по размещению, согласно представленных условий для выполнения заданий - Классификация имущества организации по источникам образования, согласно представленных условий для выполнения заданий - Классификация имущества 		<p>ОК 01-09, ЛР 2-4, 7, 13-15, ПК 1.1– 1.4</p>
---	---	--	--

	органи-зации по составу и функциональной роли, согласно представленных условий для выполнения заданий		
Метод бухгалтерского учета. Требования и основополагающие принципы бухгалтерского учета	Работа с ФЗ «О бухгалтерском учете», раскрывающим требования и принципы ведения бухгалтерского учета, а также основные понятия, используемые в Федеральном законе		ОК 01-09, ЛР 2-4, 7, 13-15, ПК 1.1 – 1.4
Раздел 2. Бухгалтерский баланс			
2.1. Балансовый метод отражения информации. Виды балансов	- Составление бухгалтерского баланса на начало периода, согласно представленных условий для выполнения заданий - Определение типа изменений в балансе под влиянием хозяйственных операций составление бух. баланса с учетом влияния хоз. операций		ОК 01-09, ЛР 2-4, 7, 13-15, ПК 1.1 – 1.4
	- изучение разных видов балансов и их отличительных признаков - составление текущего бухгалтерского баланса на начало и на конец отчетного периода с учетом влияния хозяйственных операций		ОК 01-09, ЛР 2-4, 7, 13-15, ПК 1.1 – 1.4
2.2. Оценка хозяйственных средств . Типы хозяйственных операций	- решение задач на методы оценки материальных запасов, материальных ресурсов при списании в производство - решение задач на определение типов хозяйственных операций		ОК 01-09, ЛР 2-4, 7, 13-15, ПК 1.1 – 1.4
Раздел 3. Счета и двойная запись			

<p>3.1. Счета бухгалтерского учета. Двойная запись операций на счетах</p>	<p>- Открытие, счетов бухгалтерского учета по условиям заданий. Отражение движения имущества, источников его формирования, обязательств на счетах. Подсчетов оборотов и остатков по счетам.</p>		<p>ОК 01-09, ЛР 2-4, 7, 13-15, ПК 1.1– 1.4</p>
---	---	--	--

	<ul style="list-style-type: none"> - Составление бухгалтерских записей, согласно хозяйственных операций. Разноска данных на счетах бухгалтерского учета, подсчет оборотов и остатков по счетам. - Открытие, заполнение счетов бухгалтерского учета и составление бухгалтерских проводок, подсчет оборотов и остатков по счетам. - Составление оборотных ведомостей по счетам синтетического и аналитического учета 		
Классификация бухгалтерских счетов по различным признакам	<ul style="list-style-type: none"> - решение задач на запись хозяйственных операций по счетам бухгалтерского учета, разноски хозяйственных операций по счетам синтетического и аналитического учета и составление оборотных ведомостей. - классифицировать бухгалтерские счета по планам счетов по классификационным группам. 		ОК 01-09, ЛР 2-4, 7, 13-15, ПК 1.1–1.4
Раздел 4. Принципы учета основных хозяйственных процессов			
Учет процесса снабжения	Решение производственных ситуаций		ОК 01-09, ЛР 2-4, 7, 13-15, ПК 1.1–1.4
Учет процесса производства и процесса реализации	Решение производственных ситуаций		ОК 01-09, ЛР 2-4, 7, 13-15, ПК 1.1–1.4
Раздел 5. Документация и инвентаризация			

Сущность и значение бухгалтерских документов.	- составление бухгалтерских документов. - выявление ошибок в документах (по данным учебной бухгалтерии)		ОК 01-09, ЛР 2-4, 7, 13-15, ПК 1.1–1.4
Классификация бухгалтерских документов.	- классифицировать документы учебной бухгалтерии кафедры бухгалтерского учета и аудита		ОК 01-09, ЛР 2-4, 7, 13-15, ПК 1.1–1.4
Понятие и значение документа оборота в учетной работе	- разбор примеров графиков документа оборота. Плюсы и минусы разных вариантов составления.		ОК 01-09, ЛР 2-4, 7, 13-15, ПК 1.1–1.4
Сущность и значение инвентаризации.	Решение производственных ситуаций по отражению результатов инвентаризации		ОК 01-09, ЛР 2-4, 7, 13-15, ПК 1.1–1.4
Виды инвентаризации	Решение производственных ситуаций по отражению результатов инвентаризации		ОК 01-09, ЛР 2-4, 7, 13-15, ПК 1.1–1.4
Раздел 6. Технология обработки учетной информации			
Организация бухгалтерского учета на предприятии (организации)	семинарское занятие		ОК 01-09, ЛР 2-4, 7, 13-15, ПК 1.1–1.4
Формы бухгалтерского учета их сущность и сферы применения	семинарское занятие		ОК 01-09, ЛР 2-4, 7, 13-15, ПК 1.1–1.4
Учетные регистры, их значение и классификация.	Заполнение учетных регистров. Выявление ошибок в учетных регистрах и составление справок на исправление ошибок.		ОК 01-09, ЛР 2-4, 7, 13-15, ПК 1.1–1.4
Учетная политика в системе управления коммерческой организацией.	семинарское занятие		ОК 01-09, ЛР 2-4, 7, 13-15, ПК 1.1–1.4

1. БУХГАЛТЕРСКИЙ УЧЕТ, ЕГО ОБЪЕКТЫ И

ЗАДАЧИ 1.1. Бухгалтерский учет как информационная

тема

Цель занятия – познакомиться с историей возникновения бухгалтерского учета, как практической деятельности хозяйствующих субъектов и как науки. Задание. Подготовить реферат на тему «История возникновения бухгалтерского учета и основные этапы его развития»

Вопросы для дискуссионного

обсуждения 1. Учет в древнем мире

2. История зарождения бухгалтерского учета.

3. Понятия счетоводства (бухгалтерского учета), и его родоначальник.

4. Понятие счетоведения

5. Лука Пачоли и его вклад в развитие бухгалтерского учета

6. Последователи Луки Пачоли по вопросу применения учета в различных отраслях в 15-16 веках.

7. Бенедикт Контрульи и его заслуги в развитии науки – бухгалтерский учет 8. Появление слова «бухгалтер»?

9. Появление двойной записи и бухгалтерских счетов в России 10. Зарождение бухгалтерского учета в России как науки? Основоположник этой науки

11. Современное состояние и развитие бухгалтерского учета в России

12. Современное состояние и развитие бухгалтерского учета в странах Европы

1.2. Современное состояние и развитие бухгалтерского учета в России, странах Европы

Цель занятия – познакомиться с современным состоянием и развитием бухгалтерского

учета в России и в экономически развитых странах.

Вопросы для дискуссионного обсуждения

1. Развитие бухгалтерского учета в развитых странах Европы и Азии;

2. Современное развитие и реформирование бухгалтерского учета в России;

3. Органы, регулирующие бухгалтерский учет в России, их назначение и функции

Бухгалтерский учет: значение, задачи и объекты 1.3. Хозяйственный учет и его виды

Цель занятия – усвоить и понять роль хозяйственного учета в системе управления экономическим субъектом. Понять назначение оперативного учета, специфическую особенность статистического и бухгалтерского учета; их общность, единство и различия видов хозяйственного учета

ЗАДАНИЕ 1.3.1. Заполнить ниже следующую таблицу

Таблица 1.3.1-Отличительные признаки трех видов хозяйственного учета

Область сравнения	Оперативный Учет	Статистический учет	Бухгалтерский учет
1. Объекты изучения			
2. Источники получения информации			
3. Способы обработки учетной информации			
4. Виды измерителей, применяемые для отражения информации в учете			
5. Прерывность во времени			

ЗАДАНИЕ 1.3.2.

Определить с помощью какого вида хозяйственного учета получена приведенная ниже информация.

Решение представить в таблице

Таблица 1.3.2–Источники информации по видам хозяйственного учета

Информация по данным оперативного учета	Информация по данным статистического учета	Информация по данным бухгалтерского учета

1. Размер остатка денежных средств на расчетном счете
2. Индекс инфляции за год.
3. Отчет по поставкам готовой продукции покупателям за день.
4. Валовой национальный продукт за год
5. Сумма аналога на прибыль, подлежащая уплате в бюджет за квартал
6. Наличие и движение материальных ценностей на основном складе организации за текущий квартал
7. Сообщение электронной пропускной системы руководителю организации об опоздании менеджера по продажам
8. Размер инвестиций в деревообрабатывающую отрасль Хабаровского края
9. Сумма чистой прибыли организации за отчетный год.
10. Объем продажи продукции организации в разрезе номенклатурных групп за отчетный год (шт. и тыс. руб.)
11. Сумма предоплаты за товар на основе счета, переданного по факсимильной связи
12. Фактическая себестоимость произведенной продукции за месяц.
13. Средние рыночные цены на продаваемые организацией товары в

текущем месяце

14. Информация о произошедшем на складе хищении.
15. Сумма дивидендов, выплаченных по привилегированным акциям в отчетном году
16. Сумма средств на оплату труда управленческого персонала организации в отчетном году.
17. Количество поступивших от поставщика на склад материалов из задолженности по поставке.
18. Средняя величина оборотов товаров организаций оптовой и розничной торговли.

ЗАДАНИЕ 1.3.3. Заполните ниже следующую таблицу

Таблица 1.3.3 - Характеристика видов измерителей, применяемых в хозяйственном учете

Виды измерителей	Краткая характеристика	Единицы измерения и ее обозначение
Натуральные		
Трудовые		
Денежные		

Бухгалтерский учет и его виды. Задачи и функции бухгалтерского учета
Цель занятия - усвоить и понять роль бухгалтерского учета в системе управления экономическим субъектом. Понять назначение финансового, управленческого и налогового учета, их специфическую особенность. Рассмотреть функции, цели и задачи бухгалтерского учета; пользователей бухгалтерского учета.

ЗАДАНИЕ 1.4.1.

Заинтересованные пользователями информации считаются юридические и физические лица, имеющие как и любую потребность в информации и обладающие достаточными познаниями и навыками для понимания, оценки и использования этой информации. Исходя из этого, заполните следующую таблицу.

Таблица 1.4.1 – Интересы пользователей

Группа пользователей	Интересы пользователей
Инвесторы	
Работники организаций	
Заимодавцы (кредиторы)	
Поставщики	
Клиенты и покупатели	
Правительственные органы	

Общественность	
----------------	--

ЗАДАНИЕ 1.4.2.

Сгруппировать пользователей учетной информации на основе их классификации. Решение представить в таблице.

Таблица 1.4.2-Пользователи бухгалтерской информацией

Внутренние пользователи	Внешние пользователи		
	имеющие прямой финансовый интерес	имеющие косвенный финансовый интерес	неимеющие прямого финансового интереса

- Федеральная налоговая служба;
- Поставщик сырья и материалов;
- Аудиторская фирма, проводящая проверку;
- Совет директоров;
- Арбитражный суд;
- Генеральный директор;
- Государственный комитет по статистике;
- Фонд социального страхования РФ;
- Мастер участка;
- Аудиторская фирма, осуществляемая ведение бухгалтерского учета;
- Пенсионный фонд РФ;
- Уборщица кабинета генерального директора;
- Компания, предполагающая покупку пакета акций;
- Страховая компания;
- Ревизионная комиссия акционерного общества;
- Дилеры;
- Банк, в котором открыт расчетный счет предприятия;
- Акционеры, учредители организации;
- Постоянные покупатели.

ЗАДАНИЕ 1.4.3. Заполнить ниже следующую таблицу

Таблица 1.4.3-Сравнительная характеристика видов бухгалтерского учета

Отличительный признак	Финансовый учет	Управленческий учет	Налоговый учет
Цель учета			
Пользователи информации			
Обязательность ведения			

учета			
Регламентация учета			
Основные объекты учета			
Периодичность составления отчетности			
Используемые измерители			
Конфиденциальность информации			

Законодательное и нормативное регулирование бухгалтерского учета в РФ

Цель занятия-

усвоить состав законодательных и нормативных актов, регулирующих бухгалтерскую деятельность; изучить основные требования Закона о бухгалтерском учете; составить общее представление о составе стандартов бухгалтерского учета и их содержании; уяснить порядок разработки и принятия внутренних распорядительных документов организации; изучить порядок вступления в силу законодательных и нормативных актов.

ЗАДАНИЕ 1.5.1. Заполнить ниже следующую таблицу

Таблица 1.5.1 - Краткая характеристика уровней системы нормативного регулирования бухгалтерского учета в Российской Федерации

№ п/п	Уровень регулирования	Документы, регламентирующие учет	Органы регулирования

Предмет метода бухгалтерского учета и его принципы

Классификация имущества по размещению

Цель занятия- усвоить порядок группировки хозяйственных средств организации по размещению

ЗАДАНИЕ 1.6.1.

На основе данных для выполнения задания произвести группировку имущества ОАО «Вымпел» по размещению на 01.01.20г. Группировку имущества ОАО «Вымпел» осуществить в таблице.

Таблица 6.1.1-Классификация имущества по размещению

Средства в сфере производства	Средства в непромышленной Сфере	Средства в сфере обращения	Отвлечённые средства

Таблица 1.6.2-Состав имущества ОАО «Вымпел» на 01.01.20 ____ г.

№ п/п	Наименование имущества	Сумма, руб.
1	Здание гаража	435627
2	Семена озимой ржи	3245
3	Задолженность хлебоприёмного пункта	6748
4	Деньги на валютном счете	15436
5	Яблоневый сад	654789
6	Сенаж	65378
7	Задолженность молокозавода	3564
8	Сеялки СЗТ-3,6, сданные в аренду	65478
9	Программа для ЭВМ	5200
10	Задолженность мясокомбината	2450
11	Автомобиль ГАЗ	142000
12	Ящики под готовую продукцию	234
13	Контейнеры для запасных частей	2345
14	Покрышки для автомобилей ЗИЛ(700х16)	4100
15	Здание школы	256845
16	Библиотечный фонд	756400
17	Мясорубка электрическая в столовой	78900
18	Радиатор водяной к трактору К-700	786
19	Задолженность рабочих по выданным ссудам	123780
20	Здание бани	6066
21	Векселя полученные	7400
22	Акции ОАО «Газпром»	1000000

Продолжение таблицы

№ п/п	Наименование имущества	Сумма, руб.
23	Телятник 2-хрядный	165200
24	Телки племенные для продажи	4567
25	Электромотор	34000
26	Бактопливный	124680
27	Медь листовая	25610
28	Здания коровников	9156890
29	Здание ремонтной мастерской	956980

30	Лесозащитные полосы (тополь)	114300
21	Объект природопользования (озеро)	5468720
32	Жилые дома	56230510
33	Кровати (детский сад)	56200
34	Стеллажи на складе хозяйственных принадлежностей	143100
35	Доильная установка «Карусель»	8000500
36	Бороны	58300
37	Автомобиль ГАЗ переданный в лизинг	420000
38	Денежные документы	102000
39	Задолженность подотчетных лиц	210
40	Денежные средства в кассе	56820
41	Бумага канцелярская «Балет»	5300
42	Авансовые платежи по налогам	5000
43	Мешки холщевые (под картофель)	9500
44	Изгородь для загоня животных	25300
45	Денежные средства на расчетном счете	489650
46	Лошадь	32000
47	Векселя полученные	80000
48	Телега	7230
49	Задолженность доярки Ивановой Ю.Д. за проданный ей комбикорм	1600
50	Копир	22000

Классификация имущества по составу и функциональной роли

Цель занятия - усвоить порядок группировки хозяйственных средств организации по составу и функциональной роли.

ЗАДАНИЕ 1.7.1

На основе данных для выполнения задания произвести группировку хозяйственных средств ОАО «Аксай» по составу и функциональной роли на 01.10.20г. Группировку хозяйственных средств ОАО «Аксай» осуществить в таблице.

Таблица 1.7.1 - Классификация имущества по составу и функциональной роли

Внеоборотные активы	Оборотные активы
---------------------	------------------

Основ- ные сре- дства	Нематер и- альные а ктивы	Вложен ия вовне о бо- ротные активы	Долго- срочные финансо -вые вложени я	Матери- альные о боротны е средств а	Денеж- ные сре- дства	Средств а втекущ их расчета х	Кратко- срочные финан- совые вложени я

Данные для выполнения задания

Состав хозяйственных средств ОАО «Аксай» на 1 октября 20____ г.

№ п/п	Наименование хозяйственных средств	Сумма, руб.
1	Здание завода управления	1 120400
2	Вычислительная техника	73600
3	Запасные части для ремонтного оборудования	23000
4	Лента стальная	16800
5	Денежные средства на расчетном счете в банке	96000
6	Оборудование в различных цехах	904200
7	Легковой автомобиль	179000
8	Медь листовая	39000
9	Сооружение (ограждение организации)	336000
10	Расходы на освоение новых видов продукции	83100
11	Земельный участок, находящийся в собственности организации	181000
12	Материалы различные на складе	34000
13	Здание склада	1 359000
14	Топливо	76000
15	Хозяйственный инвентарь	43000
16	Расходы по подписке на газеты и журналы	1200
17	Шкафы металлические	116150
18	Станок токарный	300000
19	Здание механического цеха	2 104500
20	Наличные денежные средства в кассе	5600
21	Патент на изобретение	22000
22	Радиотелефон	4500
23	Здание общехозяйственного назначения	1 720000
24	Готовая продукция на складе	36700
25	Фрезерный станок	285000
27	Исключительное право на полезную модель	36800
28	Финансовые вложения в акции	250000
29	Строительство здания завода управления	500000
30	Выполнение научных работ	129000

31	Оборудование, требующее монтажа	87000
Продолжение таблицы		
№ п/п	Наименование хозяйственных средств	Сумма, руб.
32	Автоматизированная бухгалтерская программа	1204600
33	Приобретение объектов природопользования	2 000000
34	Расходы будущих периодов	64000
35	Готовая продукция на складе	452000
36	Специальная одежда	76800
37	Организационные расходы	53000
38	Финансовые вложения в облигации с сроком погашения 3 месяца	650000
39	Дебиторская задолженность покупателей	100100
40	Денежные средства на валютном счете	560230

ЗАДАНИЕ 1.7.2

На основе

данных для выполнения задания сгруппировать хозяйственные средства швейной фабрики ОАО «Силуэт» по их составу. Группировку хозяйственных средств ОАО «Силуэт» осуществить в таблице (см. задание 2.2.1).

Данные для выполнения задания

Таблица 1.7.2 - Хозяйственные средства швейной фабрики ОАО «Силуэт» на 01.04.20г.

№ п/п	Наименование хозяйственных средств	Ед. измерения	Количество	Цена, руб.	Сумма, руб.
1	Ткани шерстяные	м	3000	230	690000
2	Мелкизакройные	шт.	500	2	1000
3	Пальто мужские зимние	«	250	3000	750000
4	Уголь каменный	т	600	22	13200
5	Персональный компьютер	шт.	1	25850	25850
6	Автомобили грузовые	«	2	141000	282000
7	Масломашинное	кг	200	40	8000
8	Несгораемый шкаф	шт.	2	3500	7000
9	Здание основного цеха	руб.	—	—	2 180000
10	Ткани хлопчатобумажные	м	1000	50	50000
11	Здание склада материалов	руб.	—	—	1 950000
12	Костюмы шерстяные мужские	шт.	15	1800	120000
13	Костюмы детские	«	120	400	48000
14	Автомобиль легковой	«	1	117000	117000
15	Машины швейные универсальные	«	20	25200	504000

16	Денежные средства на расчетном счете	руб.			325000
17	Шкафы офисные	«	1	8800	8800

Продолжение таблицы

№ п/п	Наименование хозяйственных средств	Единица измерения	Количество	Цена, руб.	Сумма, руб.
18	Наличные деньги в кассе	руб.			4000
19	Здание котельной	«			1 960000
20	Ветошь	кг	5,2	20	104
21	Здание офиса	руб.			1 200000
22	Крой костюмов мужских	«	100	500	50000
23	Аванс, выданный Петрову	руб.			4500
24	Машины швейные специальные	«	25	20000	500000
25	Аванс, выданный Котову	руб.			150
26	Столы для офиса	«	5	1500	7500
27	Здание гаража	руб.			280000
28	Товары отгруженные	руб.			18500
29	Столы для раскроя	«	30	5000	150000
30	Ткани шелковые	м	2000	150	300000
31	Крой костюмов детских	«	35	40	1400
32	Пальто мужские зимние	«	43	1760	75680
33	Драп	м	500	320	160000
34	Разное оборудование	руб.			425000
35	Вспомогательное оборудование	руб.			112500
36	Патенты	«			80000
37	Дебиторская задолженность за отгруженную продукцию	«			50000

Классификация имущества по источникам образования и целевому назначению

Цель занятия - усвоить порядок группировки хозяйственных средств организации по источникам образования и целевому назначению. Закрепить знания по классификации имущества.

ЗАДАНИЕ 1.8.1.

На основе данных для выполнения задания произвести группировку хозяйственных средств по источникам формирования и целевому назначению ОАО «Силуэт». Группировку источников образования хозяйственных средств осуществить в таблице следующей формы.

Таблица 1.8.1 - Классификация имущества по источникам формирования целевому назначению

Источники заемных средств

Источники собственных средств	привлеченные (кредиторская задолженность)	кредиты (займы)	обязательства пораспределению

Данные для выполнения задания

Источники образования хозяйственных средств швейной фабрики ОАО

«Силуэт» на 1 апреля 20__ г.

№ п/п	Наименование источников	Сумма, руб.
1	Добавочный капитал	80000
2	Задолженность ОАО «Силуэт» за ткани	45000
3	Уставный капитал	7 200 000
4	Кредиты банков сроком до одного года	186000
5	Резервный капитал	60000
6	Кредиты банков сроком более одного года	2 970 000
7	Прибыль прошлых лет	310000
8	Задолженность работникам по оплате труда	205000
9	Задолженность по социальному страхованию и обеспечению	75000
10	Задолженность по налогу на добавленную стоимость	45000
11	Задолженность разным кредиторам	906384
12	Доходы будущих периодов	48000
13	Задолженность подотчетным лицам	1300
14	Резерв на оплату отпусков работников	197500
15	Задолженность банку по кредиту сроком на три года	2 571 000
16	Нераспределенная прибыль отчетного года	194000
17	Часть прибыли, причитающаяся к платежу в бюджет в виде налога на прибыль	19400
18	Займы, полученные от других юридических лиц, сроком на три года	350000
19	Целевое финансирование	1000 000
20	Краткосрочные ссуды банков	500000
21	Задолженность подрядчикам	120000
22	Резерв на ремонт основных средств	1200 000
23	Дотации на освоение новых видов продукции	1000 000
24	Задолженность по налогу на имущество	52000

ЗАДАНИЕ 1.8.2.

На основе данных для выполнения задания произвести группировку хозяйственных средств по источникам формирования и целевому назначению ООО «Дон». Группировку источников образования хозяйственных средств осуществить в таблице формы, представленной в задании 2.3.1.

Данные для выполнения задания

Источники образования хозяйственных средств ОАО «Дон» на 01.04.20г.

№ п/п	Источники образования хозяйственных средств	Сумма, Тыс.руб
1	Задолженность по банковскому кредиту	100000
2	Уставный капитал	6500
3	Задолженность АОЗТ «Рязаньэнерго» за потребленную энергию	85000
4	Целевое финансирование	12670
5	Задолженность бюджету по транспортному налогу	25600
6	Задолженность сотрудникам организации по зарплате	240
7	Прибыль от продажи основных средств	567
8	Натуральная семенная суда	34800
9	Доходы будущих периодов	78900
10	Резерв на оплату отпусков работникам	5670
11	Задолженность бюджету по социальным страховым платежам	156
12	Компенсации по уходу за детьми в возрасте до 1,5 лет	23456
13	Задолженность по отчетному лицу	420
14	Добавочный капитал	9870
15	Прибыль от продаж продукции	70
16	Предоплата племзавода «Искра» за комбикорм	2000
17	Аванс, полученный от покупателя	2300
18	Кредиторская задолженность прочим поставщикам	456
19	Товарный кредит	20000
20	Задолженность АО «Газпром» за потребленный газ	1400
21	Кредит банка для работников	400
22	Задолженность учредителям по выплате дивидендов	45000

ЗАДАНИЕ 1.8.3.

На основе данных для выполнения задания произвести группировку хозяйственных средств по составу, по источникам формирования и целевому назначению. Группировку осуществить в следующей таблице:

Классификация имущества по составу и функциональной роли и по источникам формирования и целевому назначению

Имущество по составу	Имущество по источникам
----------------------	-------------------------

функциональной роли		формирования целевому назначению	
Внеоборотные активы	Оборотные активы	Собственные источники	Заемные источники

Данные для выполнения задания

Состав хозяйственных средств ЗАО «Дон» на 01.01.20 ____ г.

№ п/п	Наименование хозяйственных средств и их источников	Сумма, руб.
1	Задолженность по оплате труда рабочим и служащим	318000
2	Основные материалы на складе	21500
3	Тиски слесарные	4200
4	Задолженность перед бюджетом	56000
5	Незавершенное производство	6300
6	Хозяйственный инвентарь	9000
7	Денежные средства на расчетном счете	128000
8	Добавочный капитал	171000
9	Задолженность по социальному страхованию и обеспечению	32000
10	Нераспределенная прибыль	223000
11	Здания склада	1 059000
12	Задолженность банку по кредиту сроком на четыре года	198000
13	Готовая продукция на складе	38200
14	Резерв на оплату отпусков работников	220000
15	Телефакс	6000
16	Задолженность прочим кредиторам	390000
17	Топливо	15400
18	Гвозди	11000
19	Уставный капитал	2 612000
20	Здания производственные	1 206000
21	Наличные денежные средства в кассе	2000
22	Рубанки	5200
23	Задолженность Иванова А.Л. по подотчетным суммам	110
24	Задолженность по краткосрочному кредиту банку	145000
25	Стамески	6200
26	Машины и производственное оборудование	1 306000
27	Масломашинное	3200
28	Лак	2190
29	Вычислительная техника	152900
30	Легковой автомобиль	150700

31	Расходы по подписке на газеты и журналы	1500
----	---	------

Продолжение таблицы

№ п/п	Наименование хозяйственных средств и их источников	Сумма, руб.
32	Грузовой автомобиль	205600
33	Краски	2800
34	Резервный капитал	104000
35	Расходы на освоение новых видов продукции	126000
36	Акции ОАО «ГазПром»	500000
37	Канцелярские принадлежности	18000
38	Гаечные ключи	6 000
39	Арендная плата за транспортное оборудование, уплаченная за год	46000
40	Огнетушители	10000

ЗАДАНИЕ 1.8.4.

Произвести группировку хозяйственных средств и источников их образования ЗАО «Альфа». Группировку выполнить в таблице (см. задание 2.3.3.)

Данные для выполнения задания

Состав хозяйственных средств ЗАО «Альфа» по состоянию на 01.01.20__ г.

№ п/п	Наименование хозяйственных средств и их источников	Сумма, руб.
1	Здание общехозяйственного назначения	1 590000
2	Машины и оборудование	546000
3	Здание производственного цеха	1 805000
4	Здание офиса	1 180000
5	Добавочный капитал	316000
6	Материалы разные на складе	63000
7	Полуфабрикаты, полученные от поставщиков	187000
8	Задолженность перед государственными внебюджетными фондами	83000
9	Авансы, полученные от покупателей	267000
10	Уставный капитал	3 700000
11	Патент на изобретение	22000
12	Задолженность прочих дебиторов	8000
13	Задолженность банку по краткосрочному кредиту	170000
14	Топливо	4000
15	Акции, приобретенные с целью получения дивидендов	16000
16	Вычислительная техника	45000
17	Резервный капитал	260000

18	Авансы выданы работникам организации	13500
19	Готовая продукция на складе	42500

Продолжение таблицы

№ п/п	Наименование хозяйственных средств и их источников	Сумма, руб.
20	Задолженность перед бюджетом по налогам и сборам	90000
21	Денежные средства на расчетном счете	93000
22	Продукция, незаконченная обработкой	6000
23	Запасные части для ремонта оборудования	110000
24	Задолженность перед работниками по оплате труда	255000
25	Авторское право на программу для ЭВМ	32000
26	Задолженность поставщикам за материалы	190000
27	Задолженность работников организации по суммам, полученным ими в кассе на хозяйственные нужды	2000
28	Хозяйственный инвентарь разный	5400
29	Земельный участок, находящийся в собственности организации	111000
30	Нераспределенная прибыль	330000
31	Денежные средства в кассе	4600
32	Задолженность прочим кредиторам	70000
33	Грузовой автомобиль	220000
34	Денежные средства на валютном счете	25000

ЗАДАНИЕ 3.3.5.

Произвести группировку хозяйственных средств и источников их образования ООО «Орфей». Группировку выполнить в таблице (см. задание 2.3.3.)

Данные для выполнения задания

Состав хозяйственных средств ООО «Орфей» на 01.01.20г.

№ п/п	Наименование хозяйственных средств и их источников	Сумма, руб.
1	Денежные средства в кассе	2500
2	Резервный капитал	102000
3	Задолженность перед бюджетом по налогам и сборам	62000
4	Денежные средства на расчетном счете	96700
5	Нераспределенная прибыль	992000
6	Материалы на складе	38300
7	Уставный капитал	1 670000
8	Компьютеры	64000
9	Готовая продукция на складе	71200
10	Здание офиса	1 397000

11	Добавочный капитал	524000
12	Задолженность по оплате труда рабочих и служащим	519000
13	Легковой автомобиль	189000
14	Задолженность прочим кредиторам	54000
15	Здание сборочного цеха	1 154000

Продолжение таблицы

№ п/п	Наименование хозяйственных средств и их источников	Сумма, руб.
16	Патент на изобретение	79300
17	Задолженность банку по краткосрочному кредиту	300000
18	Незавершенное производство	6000
19	Задолженность поставщикам за материалы	98200
20	Задолженность Путилина О.А. по подотчетным суммам	600
21	Задолженность прочим дебиторов	10400
22	Авансы полученные	224600
23	Задолженность учредителей по взносам в уставный капитал	21000
24	Авансы выданные	44000
25	Задолженность по социальному страхованию и обеспечению	53000
26	Грузовой автомобиль	220000
27	Хозяйственный инвентарь разный	13200
28	Машины и оборудование	843200
29	Сооружение (ограждение организации)	715000
30	Задолженность банку по долгосрочному кредиту	580000
31	Топливо	35600
32	Здание склада	1 072000
33	Расходы на освоение новых видов продукции	216000
34	Доходы будущих периодов	301200
35	Займы, полученные от других юридических лиц, сроком на два года	269000
36	Задолженность перед акционерами по выплате дивидендов	540000

ЗАДАНИЕ 1.8.6.

Сгруппировать хозяйственные средства и источники средств машиностроительного завода ОАО «Станкостроительный завод». Группировку выписать в таблице (см. задание 2.3.3.)

Данные для выполнения задания

Хозяйственные средства ОАО «Станкостроительный завод» на 01.10.20г.

№ п/п	Наименование хозяйственных средств и их источников	Единица измерения	Количество	Цена, руб.	Сумма, руб.
-------	--	-------------------	------------	------------	-------------

		ния			
1	Зданиезаводуправления	шт.	1		2 586000
2	Дымоваятрубакирпичнаянаотдельном фундаменте	шт.	1		165000
3	Оградакирпичнаявокругзавода	шт.	1		115000
4	Зданиепроходнойзавода	шт.	1		830000
5	Металлическийсейф	шт.	3	35000	100500

Продолжениетаблицы

№ п/п	Наименованиехозяйственныхсредствии источников	Единица измерения	Количество	Цена, руб.	Сумма, руб.
6	Фрезерныестанкивцехах	шт.	8	140000	1 120000
7	Зданиемеханическогоцеха	шт.	1		1 270000
8	Зданиесборочногоцеха	шт.	1		1 300000
9	Межцеховойтрубопроводдляподачипара	шт.	1		175000
10	Наличныеденьгивкассе	руб.			4000
11	Ксерокс	шт.	4	5000	20000
12	Компьютеры	«	3	24000	72000
13	Задолженность поставщикам за материалы	руб.	—	—	1 280000
14	Уголькаменный	т	2	1200	2400
15	Прибыль	руб.	—	—	165000
16	Шкафыофисные	шт.	8	4000	32000
17	Задолженностьработникампо заработнойплате	руб.	—	—	225000
18	Денежныесредстванарасчетномсчете	руб.	—	—	615000
19	Столыофисные	шт.	15	2200	33000
20	Автомобилигрузовые	шт.	1	180000	180000
21	Бумага,ручки,карандаши	руб.	-	—	600
22	СтанкиА-1,незаконченныесборкой	шт.	3	60000	180000
23	Задолженностьбюджетупо налогам	руб.	—	—	155000
24	СтанкиА-1на складе	шт.	2	260000	520000
25	СтанкиМК-5 наскладе	шт.	6	100000	600000
26	Задолженностьпередгосударственнымивнебюджетнымифондами	руб.	—	—	83500
27	Товары,отгруженныепокупателю	руб.	—	-	285000
28	Задолженностьподотчетныхлиц	руб.			850
29	Уставныйкапитал	«			6 500000
30	Задолженностьбанкампократкосроч-	«			259000

	нымкредитам				
31	Добавочный капитал	«			743100
32	Токарные станки на складе	шт.	1	120000	120000
33	Резервный капитал	руб.			360000
34	Долгосрочные кредиты банков	«			1 620600
35	Масломашинное	кг	30	150	4500
36	Здания склада материалов	шт.	1		1 144600
37	Ветошь обтирочная	кг	30	10	300
38	Задолженность разным организациям	руб.	-	-	535000
39	Резервы предстоящих расходов	«	—	—	975000
40	Доходы будущих периодов	«	—	—	360000
41	Тиски	шт.	5	600	3000

Продолжение таблицы

№ п/п	Наименование хозяйственных средств и источников	Единица измерения	Количество	Цена, руб.	Сумма, руб.
42	Плоскогубцы	шт.	20	20	400
43	Напильники	шт.	100	18	1800
44	Гаечные ключи	«	18	45	8100
45	Станки МК в цехах на сборке	«	50	6500	325000
46	Задолженность кладовщика за недостачу материалов	руб.	—	—	2800
47	Сталь легированная в болванках	т	112	2000	224000
48	Сталь листовая	«	108	1700	183000
49	Латунь листовая широкополосная	«	1,2	100000	120000
50	Машины и оборудование	руб.			154200
51	Разный инструмент				3600
52	Основные материалы	«			84200
53	Разные вспомогательные материалы	«			16000
54	Топливо	«			3000
55	Готовая продукция	«			522300
56	Задолженность перед акционерами по выплате дивидендов	«			91550

2. БУХГАЛТЕРСКИЙ БАЛАНС

Структура и принципы построения бухгалтерского баланса

Цель занятия –

усвоение экономического содержания статей бухгалтерского баланса, их группировки по разделам актива и пассива.

ЗАДАНИЕ 2.1.1.

Используя приложение 1, составьте баланс ОАО «Вега» на 01.07.20г. согласно предоставленному перечню имущества и источников его образования ниже приведенной формы таблицы:

Бухгалтерский баланс ОАО «Вега» на 01.07.20г.

Актив		Пассив	
Статья	Сумма, тыс. р.	Статья	Сумма, тыс. р.
Основные средства	4 567 000	Уставный капитал	1 000 000
.....
Баланс	Σ	Баланс	Σ

Имущество, капитал и обязательства ОАО «Вега» на 01.07.20 ____ г.

№ п/п	Имущество, капитал и обязательства	Сумма, руб.
1	Незавершенное производство	40000
2	Деньги на расчетном счете	3 000
3	Задолженность покупателей	15000
4	Материалы	12000
5	Прибыль от отчетного года	60000
6	Основные средства	754000
7	Деньги в кассе	8 000
8	Задолженность поставщикам за материалы	18000
9	Задолженность бюджету по налогам и сборам	5 000
10	Добавочный капитал	18000
11	Уставный капитал	600000
12	Задолженность подотчетных лиц	1 000
13	Задолженность работникам по оплате труда	68000
14	Задолженность органам социального страхования	26000
15	Нематериальные активы	68000
16	Амортизация основных средств	5 000
17	Резервный капитал	5 000
18	Авансы, полученные от заказчиков	59000
19	Расходы будущих периодов	30000
20	Готовая продукция	16000
21	Краткосрочные финансовые вложения	8 000
22	Амортизация нематериальных активов	4 000
23	Резервы предстоящих расходов	20000
24	Резерв по сомнительным долгам	9 000
25	Авансы, выданные подрядчикам	26000
26	Незавершенное строительство	19000
27	Целевые поступления из бюджета	31000
28	Краткосрочные кредиты банков	14000

29	Долгосрчный заем	58000
----	------------------	-------

ЗАДАНИЕ 2.1.2.

Используя приложение 1, составьте баланс ЗАО «Шелковая нить» на 01.04.20г. согласно представленному перечню имущества и источников его образования по форме представленной таблицей в задании 2.1.1.

Имущество и источники его образования ЗАО «Шелковая нить»
на 01.04.20г.

№ п/п	Имущество и источники его образования	Сумма, руб.
1	Резервный капитал	70000
2	Административный корпус	6000000

Продолжение таблицы

№ п/п	Имущество и источники его образования	Сумма, руб.
3	Станки в цехе № 1	190000
4	Задолженность начальника цеха Комарова С.А. по подотчетным суммам	20000
5	Синтетическое волокно для изготовления пряжи	300000
6	Денежные средства на расчетном счете	250000
7	Задолженность перед бюджетом по налогу на добавленную стоимость	30000
8	Строящиеся складские помещения	1 400000
9	Столы письменные	100000
10	Задолженность по заработной плате за март	800000
11	Уставный капитал	17120 000
12	Задолженность магазина за отгруженную ему продукцию комбината	700000
13	Задолженность по отчислениям на социальное страхование	250000
14	Прибыль, полученная в отчетном году	540000
15	Задолженность по налогу на доходы физических лиц	20000
16	Очистные сооружения	6 000000
17	Грузовые автомобили	4 500000
18	Затраты на шестимесячную подписку научно-технических изданий	20000
19	Аванс на командировочные расходы мастеру цеха Сидорову С.С.	40000
20	Денежные средства в кассе	50000
21	Краска для окрашивания нитей	150000

22	Задолженность перед ООО «Лотос» за поступившие материалы	170000
23	Задолженность трикотажного ателье «Ника» за отгруженную ему продукцию	400000
24	Нитки и пряжа на складе готовой продукции	190000
25	Исключительное право на промышленный образец по производству ниток	300000
26	Резерв на предстоящие отпуска персонала	140000
27	Компьютеры бухгалтерии	300000
28	Разные вспомогательные материалы	130000
29	Акции ОАО «Вымпел»	390000
30	Кредиты банка на строительство складских помещений на срок три года	2 100000
31	Компьютерная программа	60000
32	Задолженность кладовщика за недостачу материалов	20000
33	Задолженность перед арендодателем за арендуемые основные средства	40000
34	Задолженность перед станкостроительным заводом за приобретенные станки	230000

ЗАДАНИЕ 4.1.3.

Составить баланс сельскохозяйственного предприятия СПК «День Урожая» на 01.01.20г. согласно представленному перечню имущества и источников его образования по форме представленной таблицей в задании 2.1.1.

Имущество и источники его образования СПК «День Урожая» на 01.01.20_____г.

№ п/п	Наименование имущества и источников его формирования	Сумма, тыс. руб.
1.	Молодняк животных	100800
2.	Твердое топливо	24020
3.	Запасные части	15010
4.	Ядохимикаты	1530
5.	Сеялка СЗ-3,6	610
6.	Прочие материалы	1500
7.	Затраты под урожай будущих лет	305
8.	Краткосрочные займы	98010
9.	Денежные средства в кассе	440
10.	Денежные средства на расчетном счете	39490
11.	Выпуск собственных акций	210
12.	Столы канцелярские	2900
13.	Продуктивный скот	46040
14.	Краткосрочные кредиты банка	66990

15.	Здание слесарной мастерской	19020
16.	Автогараж	12420
17.	Затраты вспомогательных производств	13320
18.	Автомобили грузовые	222510
19.	Токкрытый	5590
20.	Здание столовой	15920
21.	Резервный капитал	18190
22.	Здание детского сада	10520
23.	Задолженность поставщикам	8850
24.	Расчеты по векселям выданным	1570
25.	Кукурузосушилка	11260
26.	Задолженность молокозавода за молоко	21540
27.	Задолженность органам социального страхования	3590
28.	Фляги молочные	2620
29.	Долгосрочные кредиты банка	30330
30.	Строительные материалы	10060
31.	Непокрытые убытки прошлого года	10060
32.	Библиотека	24560
33.	Яблоневый сад	17420
34.	Столярное оборудование	820

Продолжение таблицы

№ п/п	Наименование имущества и источников его формирования	Сумма, тыс. руб.
35	Задолженность по налогам и сборам	2200
36	Задолженность перед работниками по оплате труда	50000
37	Краткосрочные финансовые вложения	62845
38	Семена озимых	34350
39	Контрольно-измерительные приборы	1060
40	Спецодежда	40
41	Силос	4940
42	Добавочный капитал	120000
43	Уставный капитал	352000
44	Оборудование котельной	38540

Типы влияния хозяйственных операций на статью бухгалтерского баланса

Цель занятия – усвоение типов изменений в бухгалтерском балансе под влиянием хозяйственных операций

ЗАДАНИЕ 2.1.4.

На основе данных для выполнения задания отразить изменения в бухгалтерском балансе, определить тип изменений. Задание оформить в виде таблицы, следующей учебной формы:

Типы изменений в бухгалтерском балансе

№ п/п	Содержание хозяйственной операции	Сумма, руб.	Изменения в бухгалтерском балансе				Тип изменения
			Актив		Пассив		
			Увел. (+)	Уменьш. (+)	Увел. (+)	Уменьш. (+)	
1	2	3	4	5	6	7	8

Данные для выполнения задания

Хозяйственные операции ОАО «Каврас» за март 20 ____ г.

№ п/п	Содержание хозяйственной операции	Сумма, руб.
1	Поступили от поставщиков материалы	45000
2	Перечислено с расчетного счета поставщикам за материалы	50000
3	Получены в кассу с расчетного счета деньги для выдачи заработной платы	85000
4	Отпущены со склада в производство материалы	65000
5	Выданы из кассы денежные средства инженеру Лаврову на командировочные расходы	950

Продолжение таблицы

№ п/п	Содержание хозяйственной операции	Сумма, руб.
6	Выдана из кассы заработная плата работникам организации	85000
7	Часть прибыли направлена на формирование резервного капитала	14500
8	Выпущена из производства готовая продукция	47940
9	Начислена заработная плата рабочим за производство продукции	62000
10	Удержаны из заработной платы налоги на доходы физических лиц	7 850
11	Перечислены с расчетного счета в бюджет налоги на доходы физических лиц	7 850
12	Отгружена покупателям готовая продукция	60000
13	Выдано из кассы работнику на хозяйственные нужды	15000
14	На специальный счет в банке зачислен долгосрочный кредит банка	1000 000
15	С расчетного счета погашены проценты по краткосрочному кредиту	50000
16	На расчетный счет зачислены средства от покупателей в счет погашения дебиторской задолженности	100000

17	В кассу получены денежные средства от работника, за проданную продукцию	5 000
----	---	-------

ЗАДАНИЕ 2.1.5.

Укажите порядок изменения статей бухгалтерского баланса согласно установленного типа согласно данным для выполнения задания. Заполните следующую таблицу:

Влияние хозяйственных операций на бухгалтерский баланс

Содержание хозяйственной операции	Актив			Пассив			Тип операции
	Статья	Увел. (+)	Умен. ш. (-)	Статья	Увел. (+)	Умен. ш. (-)	
1	2	3	4	5	6	7	8

Данные для выполнения задания

Содержание хозяйственных операций

№ п/п	Содержание хозяйственных операций	Сумма, руб.
1	Нарасчетный счет кредителівнеслі в зносів качестве вкладав уставный капитал	100000
2	Нарасчетный счет получен долгосрочный кредит банка	500000
3	Поступили от поставщиков основные средства (расчетне произведен)	200000
4	Произведена оплата поставщикам за основные средства	200000
5	Поступили материалы от поставщиков	100000

Продолжение таблицы

№ п/п	Содержание хозяйственной операции	Сумма, руб.
6	Оплачены счета поставщиков материалов	100000
7	Отпущены материалы в производство продукции	50000
8	Начислена заработная плата за изготовление продукции	100000
9	Оприходована на склад готовая продукция	5 000
10	Продана покупателям вся изготовленная продукция	100000
11	Получены денежные средства от покупателей	300000

ЗАДАНИЕ 2.1.6.

Отразить изменения в бухгалтерском балансе машиностроительного завода, вызываемые хозяйственными операциями за февраль 20____ г., определить тип

изменений и составить бухгалтерский баланс на 1 марта последующей форме.

Бухгалтерский баланс организации на начало и конец периода

Актив					Пассив				
Статья баланс а	На 01.0 2.	№ п/п	Изменения (+,-)	На0 1.0 3.	Статья баланс а	На0 1.02.	№ п/п	Измен ения(+, -)	На0 1.03.
1	2	3	4	5	6	7	8	9	10

Данные для выполнения задания

Имущество и источники его образования машиностроительного завода
на 01.02.20г.

№ п/п	Имущество и источники его образования	Сумма, руб.
1	Расчеты с персоналом по оплате труда	20000
2	Уставный капитал	500000
3	Расчетные счета	55000
4	Незавершено производство	25000
5	Прибыль	30000
6	Основные средства	420000
7	Материалы	100000
8	Расчеты с поставщиками и подрядчиками	53000
9	Касса	3 000

Содержание хозяйственных операций за февраль 20__ г.

№ п/п	Содержание хозяйственной операции	Сумма, руб.
1	Получено с расчетного счета в кассу на выплату заработной платы	20000
2	Выдана из кассы заработная плата	19000
3	Перечислено с расчетного счета в погашение задолженности поставщикам	10000
4	Поступили материалы от поставщиков	40000
5	Произведены отчисления из прибыли в уставный капитал	15000

ЗАДАНИЕ 2.1.7.

Отразить изменения в бухгалтерском балансе машиностроительного завода, вызываемые хозяйственными операциями за апрель 20г., определить тип изменений и составить бухгалтерский баланс на 1 мая по следующей форме.

Бухгалтерский баланс организации на начало и конец периода

Актив					Пассив				
Статья баланс а	На 01.04.	№ п/п	Изменения (+,-)	На 01.05.	Статья баланс а	На 01.04.	№ п/п	Изменения (+,-)	На 01.05.
1	2	3	4	5	6	7	8	9	10

Данные для выполнения задания

Имущество и источники его образования машиностроительного завода на 01.04.20г.

№ п/п	Имущество и источники его образования	Сумма, руб.
1	Расчеты с персоналом по оплате труда	30000
2	Уставный капитал	400000
3	Расчетные счета	120000
4	Незавершенное производство	60000
5	Резерв предстоящих расходов	40000
6	Основные средства	300000
7	Материалы	60000
8	Расчеты с поставщиками и подрядчиками	20000
9	Краткосрочные кредиты банков	50000

Содержание хозяйственных операций за апрель 20__г.

№ п/п	Содержание хозяйственной операции	Сумма, руб.
1	Перечислено с расчетного счета в погашение краткосрочного кредита банка	50000
2	Отпущены материалы в производство	40000
3	Перечислено с расчетного счета в погашение задолженности поставщикам	5 000
4	Поступили материалы от поставщиков	10000
5	Начислена заработная плата за изготовление продукции	60000
6	Начислена заработная плата за отпуска (засчет резерва)	10000

ЗАДАНИЕ 2.1.8.

А) Составить бухгалтерский баланс ОАО «Мара» по форме представленной таблицей задания 2.1.1. на основании данных для выполнения задания.

Данные для выполнения задания

Состав имущества и его источников ОАО «Мара» на 01.09.20__ г.

№ п/п	Наименование средств и их источников	Сумма, тыс. руб.
1	Задолженность учредителей по вкладам в уставный фонд	30000
2	Материалы	40000
3	Доходные вложения в материальные ценности	10000
4	Резервы предстоящих расходов	50000
5	Нематериальные активы	10000
6	Незавершенное производство	14000
7	Готовая продукция	12000
8	Товары	8 000
9	Основные средства	120000
10	Расходы будущих периодов	5000
11	Задолженность покупателей	8 000
12	Краткосрочные кредиты и займы	6 000
13	Денежные средства в кассе	500
14	Нераспределенная прибыль	80000
15	Уставный капитал	120000
16	Задолженность перед персоналом по оплате труда	10000
17	Денежные средства на расчетном счете	20000
18	Сырье	8 000
19	Задолженность подотчетных лиц	500
20	Доходы будущих периодов	2 000
21	Финансовые вложения	3 000
22	Задолженность перед поставщиками и подрядчиками	9 000
23	Резервный капитал	5 000
24	Задолженность перед бюджетом	7 000

Б) Проанализировать изменения в балансе под влиянием хозяйственных операций. Определить статьи, затрагиваемые хозяйственными операциями. Решение оформить в форме таблицы задания 2.1.4.

На основе решения задания А и заполненной таблицы составить баланс на конец отчетного месяца.

Хозяйственные операции ОАО «Мара» за сентябрь 20__ год

№ п/п	Содержание хозяйственной операции	Сумма, тыс. руб.
1	Начислена заработная плата работникам основного	4 000

	производства	
2	Получены деньги с расчетного счета в кассу	5 200
3	Отпущены сырье для производства продукции	800
4	С расчетного счета перечислены денежные средства поставщикам	9 000
5	Зачислены на расчетный счет денежные средства от покупателей	5 000
6	Выплатена из кассы заработная плата работникам	3 200
7	Из кассы выданы денежные средства по отчетному лицу на командировочные расходы	70
8	Переданы денежные средства из кассы на расчетный счет	1 200
9	Погашена задолженность перед бюджетом	3 000
10	Удержан НДФЛ из заработной платы работников	300
11	Погашен краткосрочный кредит банка	6 000
12	От поставщиков поступили материалы	1 300
13	Засчет нераспределенной прибыли начислена работникам премия	2 000
14	Отпущены в производстве материалы	2 100
15	За счет краткосрочного кредита банка погашена задолженность поставщику	2 000
16	Засчет нераспределенной прибыли увеличен уставный фонд	20 000
17	Оприходована из основного производства готовая продукция	8 000

Виды бухгалтерских балансов

Цель занятия-

усвоить основные виды бухгалтерских балансов, принципы их построения и формирования данных по статьям, отличительные признаки

ЗАДАНИЕ 2.2.1.

Заполните ниже следующую таблицу

Характеристика отдельных видов балансов

Вид баланса	Краткая характеристика
Вступительный (начальный) баланс	
Заключительный баланс	
Ликвидационный баланс	
Предварительный баланс	

Баланс-брутто	
Баланс-нетто	
Сальдовый баланс (текущий)	

ЗАДАНИЕ 2.2.2.

Составьте вступительный баланс организации на основе следующих данных на 01.07.20__г. Уставный капитал ООО «Смена», согласно учредительным документам, составляет 900 000 рублей. Одним из учредителей уже внесены денежные средства на расчетный счет в счет формирования вклада уставный капитал ООО «Смена» в сумме 400 000 руб. Бухгалтерский баланс оформить по приводимой учебной форме.

Бухгалтерский баланс организации на 20__г

Актив	Сумма, тыс.руб.	Пассив	Сумма, тыс.руб.
1 раздел. Внеоборотные активы ИТОГО по разделу 1		3 раздел. Капитал и резервы ИТОГО по 3 разделу	
2 раздел. Оборотные активы ИТОГО по разделу 1		4 раздел. Долгосрочные обязательства ИТОГО по 4 разделу	
		5 раздел. Краткосрочные обязательства ИТОГО по 5 разделу	
БАЛАНС		БАЛАНС	

ЗАДАНИЕ 2.2.3.

Общество с ограниченной ответственностью «Ника» имеет двух учредителей. Составьте разделительный баланс организации на два экономически независимых субъекта на 02.02.20г. по форме, представленной в задании 2.2.4.

По условиям договора разделение имущества и источников этого имущества должно быть поведеное в следующих долях: 30% учредителю ООО «Софт» и 70% учредителю ООО «Момент» основе следующих данных на 01.07.20г.

Текущий бухгалтерский баланс ООО «Ника» на 01.02.20__г.

Актив	Сумма, тыс.руб.	Пассив	Сумма, тыс.руб.
-------	--------------------	--------	--------------------

1 раздел. Внеоборотные активы Основные средства ИТОГО по разделу 1	120000 120000	3 раздел. Капитал и резервы Уставный капитал ИТОГО по разделу 3	810000 810000
2 раздел. Оборотные активы Запасы Денежные средства ИТОГО по разделу 1	180000 510000 690000	4 раздел. Долгосрочные обязательства ИТОГО по разделу 4	
		5 раздел. Краткосрочные обязательства ИТОГО по разделу 5	
БАЛАНС	810000	БАЛАНС	810000

ЗАДАНИЕ 2.2.4.

ООО «Миф» имеет четырех учредителей. Составьте разделительный баланс организации «Миф» на четыре экономически независимых субъекта на 02.02.20г. Бухгалтерский баланс на момент принятия решения о разделении имел следующий вид.

Текущий баланс ООО «Миф» на 01.02.20г.

Актив	Сумма, тыс.руб.	Пассив	Сумма, тыс.руб.
1 раздел. Внеоборотные активы Основные средства ИТОГО по разделу 1	1800000 1800000	3 раздел. Капитал и резервы Уставный капитал ИТОГО по разделу 3	2800000 2800000
2 раздел. Оборотные активы Запасы Денежные средства ИТОГО по разделу 1	200000 800000 1000000	4 раздел. Долгосрочные обязательства ИТОГО по разделу 4	
		5 раздел. Краткосрочные обязательства ИТОГО по разделу 5	
БАЛАНС	2800000	БАЛАНС	2800000

По условиям договора разделение имущества и источников этого имущества должно быть проведено в следующих долях: 30% учредителю ООО

«Софт», 10% учредителю ООО «Момент», 20% учредителю ООО «Свет», 40% учредителю ООО «Миг».

ЗАДАНИЕ 2.2.5.

По условию задания составить бухгалтерский баланс – нетто и бухгалтерский баланс – брутто. Указать отличительные признаки. Данные для выполнения задания

Активы и пассивы организации на 01.03.20 ____ г.

Активы и пассивы	Сумма, тыс.руб.
Добавочный капитал	200000
Амортизация основных средств	90000
Уставный капитал	600000
Запасы	350000
Отложенные налоговые активы	50000
Амортизация нематериальных активов	40000
Долгосрочные финансовые вложения	120000
Долгосрочные кредиты и займы	400000
Кредиторская задолженность	130000
Дебиторская задолженность	80000
Нематериальные активы (первоначальная стоимость)	120000
Денежные средства	360000
Отложенные налоговые обязательства	70000
Нераспределенная прибыль	100000
Основные средства (первоначальная стоимость)	620000
Резервы предстоящих расходов	70000

Оценка хозяйственных средств. Типы хозяйственных операций

1. Устный

опрос
2. Практическая работа
Вопросы для самопроверки

- Какие бывают методы оценки сырья?
- В чем различие методов?
- Какие методы используются чаще всего?
- Какие бывают типы хозяйственных операций?
- В чем их отличие?

ЗАДАНИЕ 3.3.1.

Организация, специализирующаяся на сборе планшетов и компьютеров из закупаемых микросхем, в 2017 году запустила процесс изготовления компьютеров более современного типа, реализация которых осуществлялась неравномерно в течение года, поэтому у нее некоторые готовые компьютеры увеличили запасы готовых видов продукции. Скажем, в 2017 г. организацией было изготовлено 4 подобных компьютера. Однако хотя эти компьютеры одинаковые, издержки на производство каждого компьютера различны из-за увеличения цен на заработную плату персонала и комплектующие.

Товар	Себестоимость, рублей
Компьютер 1	13500
Компьютер 2	12000
Компьютер 3	14000
Компьютер 4	15100
Итого	54600

Пусть, клиентам были реализованы 2 компьютера.

1) Определите себестоимость проданных компьютеров и стоимость запасов при помощи трех методов – FIFO, LIFO, средних издержек.

Решение задачи:

Метод ЛИФО (на сегодняшний день используется преимущественно в логистике, в налоговом и бухгалтерском учете были введены изменения, согласно которым для учета материалов данный метод более не используется):

Себестоимость двух проданных компьютеров определяется из себестоимости компьютеров, которые изготовили последними: $15100 + 14000 = 29100$ (рублей).

Стоимость запасов на конец года составит $54600 - 29100 = 25500$ (рублей). Методу ФИФО:

Себестоимость проданных компьютеров будет определяться исходя из затрат на изготовление первых компьютеров:

$13500 + 12000 = 25500$ (рублей)

Стоимость запасов на конец периода составит $54600 - 25500 = 29100$ (рублей). Метод средних затрат:

Средняя себестоимость единицы равна $54600 / 4 = 13650$ (руб.), Себестоимость двух компьютеров составит $13650 * 2 = 27300$ (руб.).

Стоимость запасов на конец периода будет равна: $54600 - 27300 = 27300$ (руб.).

Учет списания материалов в производство

Материалы отпускают со склада в основные цеха на производство продукции, оказания услуг, для ведения основной деятельности, для других хозяйственных нужд организации.

Проводки по учету списания материалов приведены в таблице 3.3.1.

Таблица 3.3.1 - Бухгалтерские записи

Состав операции	Дебет	Кредит
Списаны материалы со склада:	20	10
в основное производство	23	10
на общепроизводственные нужды	26	10
в вспомогательное производство	25	10
на общепроизводственные нужды	26	10
на исправление брака	8	10
на общехозяйственные нужды	28	10
на реализацию продукции и на операции, связанные с реализацией продукции покупателям	44	10
на строительно-монтажные работы	91	10

Издержки на материалы являются основными в себестоимости готовых видов продукции, вот почему так важно четко представлять, как определять стоимость материалов, входящих в себестоимость готовых видов продукции.

Выбор способа списания материальных запасов в производство оказывает влияние как на себестоимость готовых изделий, так и на налогооблагаемую базу (к примеру, при вычислении налога на прибыль имущество).

В случае если цены на закупаемые материалы варьируются в течение рассматриваемого периода, то используются данные варианты списания материалов в производство:

- метод FIFO;
- метод средних издержек;
- по себестоимости каждой единицы.

Рассмотрим еще пример списания материалов в производство в случаях, когда в течение рассматриваемого периода материалы поступали по разным ценам.

Учет списания материалов со склада в производство.

На 01.03 на складе завода было 50 кг краски по цене 40 рублей за килограмм (остаток на начало периода). На склад за март поступили три поставки.

Партия продукции	Дата поставки	Объем, кг	Цена одного килограмма, руб.
1	09.мар	85	38
2	18.мар	105	45
3	25.мар	70	48

Найти стоимость материальных запасов на складе предприятия на конец месяца, если материалы списаны в производство 3 методами: по средним издержкам, FIFO и LIFO.

Известно, что в производство было списано 230 кг краски. Определим общую цену и количество закупаемой краски. Начальный остаток: $50 \text{ кг} \cdot 40 \text{ руб.} = 2000 \text{ руб.}$

Партия первая: $38 \text{ руб.} \cdot 85 \text{ кг} = 3230$

руб. Партия вторая: $45 \text{ руб.} \cdot 105 \text{ кг} = 4725$

руб. Партия третья: $48 \text{ руб.} \cdot 70 \text{ кг} = 3360$

руб. Всего: 300 кг на 13315 руб.

1. Метод средних издержек (средней себестоимости).

При применении данного метода находят среднюю цену 1 кг краски, с этой целью общую цену закупаемой краски делим на ее количество:

$13315 / 300 = 44,38 \text{ (руб.)}$.

В производство списано 230 кг краски, т.е. всего на сумму $230 \cdot 44,38 = 10207,4 \text{ (руб.)}$, значит на складе будет оставаться краски на сумму $13315 - 10207,4 = 3107,6 \text{ руб.}$

2. Метод FIFO/ФИФО.

При применении данного метода краску списывают с первого по времени прихода, начиная с начального остатка (сальдо), основываясь на принципе

first in first out, т.е. «первым вошел, первым вышел», до тех пор пока не наберется необходимое количество материалов - 230 кг.

Начальный остаток: 50 руб. * 40 кг = 2000

руб. Партия первая: 38 руб. * 85 кг = 3230 руб.

Партия вторая: 45 руб. * 105 кг = 4725

руб. Всего: 230 кг на сумму 9955 рублей.

При применении этого метода на основном складе будет оставаться краска на сумму: $13315 - 9955 = 3360$ руб.

3. Метод LIFO/ЛИФО.

Используя этот метод, краску начинают списывать с последнего по времени прихода, основывая на принципе last in first out, что означает - «последним вошел, первым вышел» до тех пор пока не наберется требуемое количество в 230 кг:

Партия третья: 48 руб. * 70 кг = 3360

руб. Партия вторая: 45 руб. * 105 кг = 4725

руб. Партия первая: 38 руб. * 55 кг = 2090 руб.

Всего 230 кг на сумму $3360 + 4725 + 2090 = 10175$ (руб.).

На складе при методе ФИФО будет оставаться материалов на сумму: $13315 - 10175 = 3140$ (руб).

Данные расчеты обобщим в табл. 3.3.3.

Как показал решение этого примера, в случае списания материальных запасов по методу средних издержек используются средние индикаторы, при этом предприятию характерна равномерность списания стоимости материала вна производственные издержки.

Таблица 3.3.3 – Списание ТМЦ

Методы списания материальных запасов	Цена	
	списания материальных запасов	остатка материальных запасов
	в производство	на основном складе
Средних издержек	10207,4	3107,6
FIFO	9955	3360
LIFO	10175	3140

Метод FIFO позволяет минимизировать себестоимость продукции благодаря снижению цены применяемых материалов.

Использование метода LIFO приводит к росту себестоимости продукции, что уменьшает стоимость остатков имеющихся производственных запасов. Кроме того, в случае списания материальных запасов по последним рыночным ценам себестоимость изделий отражает и колебания цен на рынке, что дает представление о потенциальной прибыли от продажи продукции.

Для списания материальных запасов в производство используют также метод списания по издержкам каждой единицы продукции. Этот метод применяют к примеру для списания драгоценных металлов.

Каждая компания выбирает метод оценки стоимости материалов исходя из своих целей. При этом метод средних издержек считается традиционным для российского бухгалтерского учета. За рубежом чаще применяют методы FIFO и LIFO.

3. СЧЕТА И ДВОЙНАЯ ЗАПИСЬ

Бухгалтерские счета, их назначение, структура

Цель занятия – усвоение порядка отражения на счетах бухгалтерского учета хозяйственных операций

ЗАДАНИЕ 3.1.1.

Определите, какие из приведенных ниже счетов относятся как активным, пассивным и активно-пассивным счетам:

- | | |
|---|--|
| 1. Расчетные счета | 7. Валютные счета |
| 2. Основное производство | 8. Прибыли и убытки |
| 3. Нераспределенная прибыль (непокрытый убыток) | 9. Расчеты с поставщиками |
| 4. Расчеты по краткосрочным кредитам и займам | 10. Финансовые вложения |
| 5. Добавочный капитал | 11. Уставный капитал |
| 6. Основные средства | 12. Материалы |
| | 13. Расчеты с покупателями и заказчиками |

ЗАДАНИЕ 3.1.2.

Откройте счет «Касса», отразите операции по движению денежных средств, подсчитайте обороты и выведите конечное сальдо.

Исходные данные

Остаток денег в кассе на 1.01.200 г. – 2 000 руб.

Содержание операции	Сумма, руб.
Поступили деньги на расчетный счет на выплату заработной платы	112000
Выдана заработная плата работникам	112000
Поступили деньги на расчетный счет на хозяйственные нужды	15000
Выданы деньги Иванову И.И. по отчету на приобретение	1500

канцелярских товаров	
Поступили деньги от покупателя	5000

ЗАДАНИЕ 3.1.3.

Оформить активный счет 10 «Материалы», подсчитать обороты по дебету, кредиту и сальдо на конец месяца.

На начало месяца на складе предприятия находились различные материалы на сумму 22000 р. В течение месяца отражены следующие хозяйственные операции, связанные с движением материалов:

Содержание операции	Сумма, руб.
1. Получены материалы от учредителей	1000 0
2. Списаны материалы в производство	1500 0
3. Поступили материалы от поставщиков	4200 0
4. Получены материалы безвозмездно	7000
5. Возвращены бракованные материалы поставщику	3000
6. Проданы лишние материалы	8000

ЗАДАНИЕ 3.1.4

Оформить пассивный счет 66 «Расчеты по краткосрочным кредитам», рассчитать обороты и сальдо.

На начало месяца предприятие имеет задолженность банку за кредит 80000 р. В течение месяца отражены следующие хозяйственные операции, связанные с кредитованием предприятия:

Содержание операции	Сумма, руб.
1. Погашена часть кредита	50000
2. Полностью погашена задолженность за кредит	30000
3. В конце месяца получено очередной кредит банка	100000

ЗАДАНИЕ 3.1.5.

Откройте пассивный счет «Расчеты с персоналом по оплате труда», отразите операции по движению задолженности, подсчитайте обороты и выведите конечное сальдо.

Исходные данные

Остаток задолженности работникам на 1.01.20____ г. – 68000 руб.

Содержание операции	Сумма, руб.
Начислена заработная плата за январь	145000
Удержан с заработной платы налог на доходы физических лиц	18850
Выдана заработная плата	186150

ЗАДАНИЕ 3.1.6.

Оформить активно-пассивный счет 71 «Расчеты по отчетным лицам», рассчитать сальдо окончательно.

На начало месяца инженером Ивановым И.И. числилась задолженность по подотчетной сумме в размере 2100 рублей, а также существовал долг организации Сидорову М.И. в размере 1500 рублей. В течение месяца отражены следующие хозяйственные операции, связанные с отчетными лицами.

Хозяйственные операции по отчетным лицам за месяц

Содержание операции	Сумма, руб.
1. Выдана аванс главному бухгалтеру Платоновой Т.А. на командировочные расходы	6 000
2. Возвращены денежные средства в кассу инженером Ивановым И.И.	2 100

Содержание операции	Сумма, руб.
3. После возвращения из командировки главным бухгалтером Платоновой Т.А. предоставлены оправдательные документы (счет из гостиницы, билеты на поезд и т.д.) на сумму-	6 200
4. Возвращена Сидорову М.И. переплата по подотчетной сумме	1 100
5. Выдана подотчетная сумма завхозу Петрову Н.Н. на хозяйственные нужды	3 000
6. Сданы на склад разные хозяйственные материалы, приобретенные завхозом Петровым Н.Н.	2 500
7. Возвращен перерасход по подотчетной сумме главному бухгалтеру Платоновой Т.А.	200

ЗАДАНИЕ 3.1.7.

Составьте бухгалтерские проводки по хозяйственным операциям. Для этого необходимо:

- 1) определить корреспондирующие счета;
- 2) выявить тип каждого счета по отношению к балансу – активный (А), пассивный (П), активно-пассивный (А-П);
- 3) выявить характер изменений каждого счета, вызываемых хозяйственной операцией – увеличение (+), уменьшение (-);
- 4) определить, на какой стороне каждого счета должна быть записана хозяйственная операция – по дебету (Дт), или кредиту (Кт).

Перечисленные данные, а также сами бухгалтерские записи (проводки) запишите в соответствующие графы далее следующей таблицы.

Составление бухгалтерских проводок по хозяйственным операциям

№ п/п	Содержание хозяйственной операции	Корреспондирующие счета	А, П, А-П	+, -	Дт, Кт	Бухгалтерская запись (проводка)
1	2	3	4	5	6	7
1	Зачислен на расчетный счет долг покупателя - 600 усл.ед					
2	Отпущены на производство продукции материалы - 20 усл.ед					
3	Сданы из кассы на расчетный счет денежные средства - 10 усл.ед					
4	Оприходованы на склад материалы, поступившие от поставщика - 300 усл.ед					

1	2	3	4	5	6	7
5	С расчетного счета перечислен долг банку за долгосрочный кредит - 30 усл.ед					
6	Выдана из кассы заработная плата рабочим - 50 усл.ед					
7	Погашена задолженность перед поставщиками средствами в валютного счета - 500 усл.ед					
8	Продана готовая продукция - 60 усл.ед					

ЗАДАНИЕ 3.1.8.

1) На основании бухгалтерского баланса открыть счета бухгалтерского учета; Бухгалтерский баланс ОАО «Кедр» на 1 января 20__ г.

Актив		Пассив	
Наименование статей	Сумма, руб.	Наименование статей	Сумма, руб.
I. Внеоборотные активы		III. Капитали резервы	
Основные средства:	930000	Уставный капитал	870000
Итого по разделу I		Итого по разделу III	
II. Оборотные активы		У. Краткосрочные обязательства	
Материалы	32000	Расчеты по оплате труда	102000
Касса	1000	Расчеты с поставщиками и подрядчиками	140000
Расчетные счета	149000		
Итого по разделу II		Итого по разделу V	
Баланс	1 112000	Баланс	1 112000

2) Отразить на счетах бухгалтерского учета хозяйственные операции за месяц по способу двойной записи, оформляя результаты в виде таблицы:

Хозяйственные операции ОАО «Кедр» в январе 20__ г.

№ п/п	Содержание хозяйственной операции	Сумма, руб.	Корреспонденция счетов	
			Дебет	Кредит
1	2	3	4	5
1	Отпущены со склада в производство материалы	22000		
2	Начислена заработная плата рабочим основного производства	36000		
3	Поступили расчетного счета в кассу денежные средства для выплаты заработной платы	102000		

№ п/п	Содержание хозяйственной операции	Сумма, руб.	Корреспонденция счетов	
			Дебет	Кредит
4	Выдана заработная плата работникам организации	102000		
5	Зачислен на расчетный счет краткосрочный кредит банка	130000		

6	Поступили от поставщика материалы	46000		
7	Перечислено с расчетного счета в погашение задолженности поставщика за материалы	174000		
8	Выпущена из производства готовая продукция	50000		

- 3) Подсчитать обороты за месяц и конечные остатки;
 4) По данным остатков на счетах составить бухгалтерский баланс ОАО «Кедр» на 1 февраля 20

_____ г.

ЗАДАНИЕ 3.1.9.

- 1) На основании бухгалтерского баланса открыть счета бухгалтерского учета;
 2) Отразить на счетах бухгалтерского учета хозяйственные операции за месяц способом двойной записи оформляя результат в виде таблицы;
 3) Подсчитать обороты за месяц и конечные остатки;
 4) По данным счетов составить бухгалтерский баланс ОАО «Сельмаш» на 1 ноября 20 _____ г.

Условие для выполнения задания

Бухгалтерский баланс ОАО «Сельмаш» на 1 октября 20 _____ г.

Актив		Пассив	
Наименование статей	Сумма, руб.	Наименование статей	Сумма, руб.
I. Внеоборотные активы		III. Капитали резервы	
Основные средства	724000	Уставный капитал	747000
Итого по разделу I	724000	Итого по разделу III	747000
II.оборотные активы		V. Краткосрочные обязательства	
Материалы	45000	Краткосрочный кредит	250000
Незавершенное производство	11200	Расчеты по налогам и сборам	42000
Дебиторская задолженность	15800		
Касса	3000		
Расчетный счет	240000		
Итого по разделу II	315000	Итого по разделу V	292000
Баланс	1 039 000	Баланс	1 039 000

Хозяйственные операции ОАО «Сельмаш» за октябрь 200 _____ г.

№	Содержание хозяйственной операции	Сумма, руб.	Корреспонденция счетов
---	-----------------------------------	-------------	------------------------

п/п			Дебет	Кредит
1	Зачислена на расчетный счет дебиторская задолженность	15800		
2	Принято по платежам поставщика за поступившие материалы	16000		
3	Начислена заработная плата рабочим основного производства	35000		
4	Отпущены со склада в производство материалы	49000		
5	Перечислено с расчетного счета в погашение задолженности поставщика за поступившие материалы	16000		
6	Выдано из кассы под отчет на хозяйственные расходы	1500		
7	Перечислены с расчетного счета налоги в бюджет	42000		
8	Перечислено с расчетного счета в погашение задолженности по кредиту	140000		
9	Израсходовано по отчетным лицам на производственные цели	1350		
10	Возвращен в кассу под отчетным лицом остаток неиспользованных денежных средств	?		

ЗАДАНИЕ 3.1.10.

1) На основании бухгалтерского баланса открыть счета бухгалтерского учета;

Бухгалтерский баланс
мебельной фабрики «Комфорт» на 1 ноября 20__ г.

Актив		Пассив	
Наименование статей	Сумма, руб.	Наименование статей	Сумма, руб.
I. Внеоборотные активы		III. Капитал и резервы	
Основные средства	641000	Уставный капитал	821000
Итого по разделу I	641000	Итого по разделу III	821000
II. Оборотные активы		У. Краткосрочные обязательства	
Материалы	96000	Расчеты с поставщиками	75400
Незавершенное производство	49400	Расчеты по налогам и сборам	42600

Готовая продукция	51200	Расчеты по оплате труда	105700
Расчеты с покупателями	64900		
Касса	5200		
Расчетный счет	137000		
Итого по разделу II	315000	Итого по разделу V	223500
Баланс	1 044700	Баланс	1 044700

2) Отразить на счетах бухгалтерского учета хозяйственные операции из месяца по сом двойной записи оформляя результат в виде таблицы:

Хозяйственные операции мебельной фабрики
«Комфорт» за ноябрь 20__ г.

№ п/п	Содержание хозяйственной операции	Сумма, руб.	Корреспонденция счетов	
			Дебет	Кредит
1	Зачислен на расчетный счет краткосрочный кредит банка	102500		
2	Получены в кассу с расчетного счета деньги для выдачи заработной платы	105700		
3	Выдана заработная плата работникам организации	94600		
4	Возвращена из кассы на расчетный счет своевременно не полученная заработная плата	11100		
5	Перечислено с расчетного счета поставщикам в погашение задолженности	70000		
6	Отпущены со склада в производство материалы	36000		
7	Внесены на расчетный счет денежные средства от покупателей заранее реализованную продукцию	18600		
8	С расчетного счета перечислено в погашение задолженности перед бюджетом по налогам	42600		
9	Выпущена из производства готовая продукция	63000		

3) Подсчитать обороты за месяц и конечные остатки;

4) По данным конечных остатков на счетах составить бухгалтерский баланс мебельной фабрики «Комфорт» на 1 декабря 200__ г.

ЗАДАНИЕ 3.1.11.

На основе данных для выполнения задания сформулировать содержание хозяйственных операций, результат оформить в таблице, представленной далее.

Корреспонденция счетов		Сумма, руб.	Содержание хозяйственной операции
Дебет	Кредит		
Код счета	Код счета	Σ

Данные для выполнения задания

№ п/п	Наименование корреспондирующих счетов		Сумма, руб.
	Дебет	Кредит	
1	Расчетный счет	Краткосрочный кредит банка	64000
2	Касса	Расчетный счет	20000

Продолжение таблицы

№ п/п	Дебет		Кредит	Сумма, руб.
3	Расчеты по налогам и сборам		Расчетный счет	12000
4	Материалы		Расчеты с поставщиками и подрядчиками	16000
5	Расчеты с подотчетными лицами		Касса	2200
6	Материалы		Расчеты с подотчетными лицами	2000
7	Касса		Расчеты с подотчетными лицами	200
8	Расчеты с персоналом по оплате труда		Расчеты по налогам и сборам	8600
9	Основное производство		Материалы	13000

ЗАДАНИЕ 3.1.12.

На основе данных для выполнения задания сформулировать содержание хозяйственных операций, результаты оформить в нижеприведенной таблице.

Корреспонденция счетов		Сумма, руб.	Содержание хозяйственной операции
Дебет	Кредит		
Код счета	Код счета	Σ

Данные для выполнения задания

№	Наименование корреспондирующих счетов		Сумма, руб.
	Дебет	Кредит	

			руб.
1	Основное производство	Расчеты персоналом по оплате труда	56000
2	Топливо	Расчеты поставщиками и подрядчиками	6000
3	Запасные части	Расчеты поставщиками и подрядчиками	8000
4	Расчеты поставщиками и подрядчиками	Расчетный счет	14000
5	Основное производство	Материалы	20936
6	Касса	Расчетный счет	48000
7	Готовая продукция	Основное производство	84000
8	Расчеты персоналом по оплате труда	Касса	36000
9	Касса	Расчеты персоналом по возмещению ущерба	3100
10	Основное производство	Расчеты подотчетными лицами	300

ЗАДАНИЕ 3.1.13.

На основе данных для выполнения задания сформулировать содержание хозяйственных операций, результаты оформить в нижеприведенной таблице.

Корреспонденция счетов		Сумма, руб.	Содержание хозяйственной операции
Дебет	Кредит		
Код счета	Код счета	Σ

Данные для выполнения задания

№	Наименование корреспондирующих счетов		Сумма, руб.
	Дебет	Кредит	
1	Расчеты по налогам и сборам	Расчетный счет	24000
2	Расчетный счет	Касса	96000
3	Расчеты по социальному страхованию и обеспечению	Расчетный счет	20000
4	Материалы	Расчеты с учредителями по взносам уставный капитал	49000
5	Основное производство	Амортизация основных средств	1900
6	Касса	Расчетный счет	1000
7	Брак в производстве	Материалы	4000

Итого						
-------	--	--	--	--	--	--

ЗАДАНИЕ 3.1.15.

Для выполнения задания необходимо:

- 1) на основании остатков по бухгалтерским счетам ООО «Уренгой» на 31.03.20г. с оставьте бухгалтерский баланс.
- 2) в журнал регистрации хозяйственных операций составьте и запишите бухгалтерские проводки, определив недостающие суммы:
- 3) откройте бухгалтерские счета, запишите в них начальное сальдо, разнесите операции по счетам, подсчитайте обороты за месяц и выведите конечное сальдо.
- 4) составьте оборотную ведомость по синтетическим счетам
- 5) составьте бухгалтерский баланс на 30 апреля. Условия для выполнения задания

Остатки по счетам на 31.03.20г

Наименование счета	Сумма, д.е.
Основные средства	400000
Незавершенное производство	100000
Материалы	40000
Готовая продукция	80000
Касса	6 000
Расчетный счет	300000
Расчеты с поставщиками и подрядчиками (долг подрядчикам)	30000
Расчеты с персоналом по оплате труда (долг организации работникам)	50000
Расчеты с подотчетными лицами (долг подотчетного лица)	4 000
Уставный капитал	800000
Прибыли и убытки (прибыли)	50000

Журнал регистрации хозяйственных операций за апрель

№ п/п	Документ кратко содержание операции	Сумма д.е.	Корреспондирующие счета	
			Дебет	Кредит
1	2	3	4	5
1	Счета и приходные ордера склада. Оприходованы на склад поступившие от поставщиков материалы	20000		
2	Выписка из расчетного счета. Перечислено во плату счетов поставщиков	30000		
3.	Лимитно-заборные карты. Отпущены	30000		

	материалы в основном производя для изготовления продукции.			
4	Расчетная ведомость. Начислена заработная плата рабочим основного производства за изготовление продукции	50000		
5.	Расчет. Начислены социальные платежи по заработной плате (ставка 34% (усл))	?		
6	Начислен налог на доходы физических лиц (ставка налога 13%)	?		
7	Авансовый отчет. Приобретены под отчетным лицом материалы за счет подотчетных сумм.	3 000		
8	Справка бухгалтерии. Удержаны из заработной платы подотчетного лица не возвращенный остаток подотчетных сумм	1 000		
9	Выписка из расчетного счета, приходный кассовый ордер: - получен в кассу для выдачи заработной платы; - на командировочные расходы	? 6 000		
10	Расходные кассовые ордера. Выдано: - зарплата персоналу - под отчет директору на расходы по командировке	? 5 000		

Продолжение таблицы

1	2	3	4	5
1 1	Приходный ордер склада. Возвращены на склад неиспользованные в производстве материалы	5 000		
1 2	Выписка из расчетного счета. Сдана на расчетный счет излишне полученная сумма на командировочные расходы	?		
1 3	Накладные. Сданы на склад из производства готовая продукция, оцененная по сумме фактических затрат	?		

ЗАДАНИЕ 3.1.16.

На основании приведенных данных баланс необходимо:

- открыть бухгалтерские счета на каждую статью баланса;
- отразить на бухгалтерских счетах каждую хозяйственную операцию из регистрационного журнала с помощью двойной записи;
- подсчитать обороты за месяц и вывести конечное сальдо;

- поданным счетом составить оборотную ведомость;
- поданным оборотной ведомости составить бухгалтерский баланс ОАО «Полимер» на 01.02.20__ г.

Бухгалтерский баланс ОАО «Полимер» на 01.01.20__ г.

Актив		Пассив	
Наименование статей	Сумма, руб.	Наименование статей	Сумма, руб.
1	2	3	4
I. Внеоборотные активы		III. Капитали резервы	
Основные средства	5 342340	Уставный капитал	6500 000
		Добавочный капитал	743107
		Резервный капитал	60000
		Нераспределенная прибыль (непокрытый убыток)	65000
Итого по разделу I	5 342340	Итого по разделу III	7368 107
II. Оборотные активы		У. Краткосрочные обязательства	
Основные материалы	611800	Краткосрочные кредиты банка	75900
Вспомогательные материалы	20800	Расчеты с поставщиками и подрядчиками	465400
Топливо	133170	Расчеты с бюджетом по налогам и сборам	70200
Незавершенное производство	505000	Расчеты с персоналом по оплате труда	225000

Продолжение таблицы

1	2	3	4
Готовая продукция	942300	Расчеты по социальному страхованию и обеспечению	83500
Товары отгруженные	285000	Расчеты с разными кредиторами	37500
Расчеты с подотчетными лицами	850	Доходы будущих периодов	60000
Расчеты с разными дебиторами	347	Резервы предстоящих расходов	75000
Касса	4 000		
Расчетный счет	615000		
Итого по разделу II	3 118267	Итого по разделу V	1092 500

Баланс	8 460607	Баланс	8460 607
--------	----------	--------	-------------

Журнал хозяйственных операций за январь 20__ г.

№ п/п	Содержание хозяйственной операции	Сумма, руб.	Корреспонденция счетов	
			Дебет	Кредит
1	Перечислено с расчетного счета в погашение краткосрочного кредита банка	60000		
2	Начислена заработная плата рабочим основного производства	120000		
3	Получены денежные средства в кассу организации на выплату заработной платы	100000		
4	Выдана из кассы заработная плата	98000		
5	Депонирована невыплаченная заработная плата	2 000		
6	Поступили основные материалы от поставщика	46800		
7	Перечислено с расчетного счета в погашение задолженности поставщикам за материалы	200000		
8	Перечислено с расчетного счета в погашение задолженности органам социального страхования и обеспечения	83500		
9	Выдан Григорьеву В.С. аванс на командировочные расходы	3 000		
10	Отпущены со склада материалы в производство	40000		
11	Начислена амортизация на основные средства, используемые в основном производстве	2 900		
12	Отчислена прибыль в резервный капитал	50000		

ЗАДАНИЕ 5.1.17.

1. Составьте бухгалтерский баланс организации, расположив на именованной бухгалтерских счетов, представленных в ниже следующей таблице, в активе и пассиве в порядке следования соответствующих статей баланса.

Расшифровка остатков по синтетическим счетам

Наименование счета	Сумма, д. е.
--------------------	-----------------

Основные средства	1 600000
Материалы	352000
Расчетные счета	1 148000
Расчеты с поставщиками и подрядчиками (долг поставщикам)	800000
Расчеты по краткосрочным кредитам и займам	200000
Расчеты по социальному страхованию и обеспечению	20000
Расчеты с персоналом по оплате труда (долг организации работникам)	80000
Уставный капитал	2 000000

Расшифровка остатка счета 10 «Ткани»

Наименование материалов	Единица измерения	Цена, д. е.	Количество	Сумма, д. е.
Ткань	м	80	400	32000
хлопчатобумажная	м	150	800	120000
Ткань шерстяная	м	200	1000	200000
Ткань шелковая				
Итого				352000

Расшифровка остатка счета 60 «Расчеты с поставщиками и подрядчиками»

Наименование поставщика	Сумма, д. е.
ОАО «Русский текстиль»	300000
ОАО «Мануфактура»	500000
Итого	800000

2. В журнал регистрации хозяйственных операций составьте и запишите бухгалтерские проводки, определив недостающие суммы.

№ п/п	Документ кратко содержание операции	Сумма, д. е.	Корреспондирующие счета	
			дебет	кредит
1	Выписка расчетного счета. Перечислено в погашение задолженности:			
	а) банку по краткосрочному кредиту	?		
	б) поставщикам:			
	ОАО «Русский текстиль»	100000		
	ОАО «Мануфактура»	200000		
2	Приходные ордера склада. Оприходованы на склад поступившие от ОАО «Русский текстиль»:			
	а) ткань хлопчатобумажная — 100 м	?		

	б) ткань шерстяная—200м	?		
3	Требования. Отпущены в пошивочный цех для пошива швейных изделий:			
	а) ткань хлопчатобумажная-300м	?		
	б) ткань шерстяная—500м	?		
	в) ткань шелковая—800м	?		

Продолжение таблицы

№ п/п	Документ кратко содержание операции	Сумма, д.е.	Корреспондирующие счета	
			дебет	кредит
4	Приходные ордера склада. Приняты на склад ОАО «Мануфактура»:			
	а) ткань шерстяная—300м	?		
	б) ткань шелковая—600м	?		
5	Расчетная ведомость. Начислена зарплата рабочим пошивочного цеха	100000		
6	Справка. Начислены социальные страховые платежи по заработной плате (ставка аналога—34%(условно))	?		
7	Справка. Удержан налог на доходы из начисленной заработной платы (ставка аналога —13%)	?		
8	Накладные. Приняты на склад сэкономленные при пошиве:			
	а) ткань шерстяная —30м	?		
	б) ткань шелковая—10м	?		
9	Выписка с расчетного счета. Перечислено в погашение задолженности:			
	а) органам социального страхования	?		
	б) бюджету	?		
	в) поставщикам:			
	ОАО «Русский текстиль»	100000		
	ОАО «Мануфактура»	300000		
10	Приходный кассовый ордер. Получено в кассу для выдачи заработной платы	?		
11	Расходный кассовый ордер. Выдана заработная плата рабочим полностью	?		

3. Откройте синтетические счета, запишите в них начальные сальдо, разнесите операции по счетам, подсчитайте дебетовые и кредитовые обороты за месяц и выведите конечные сальдо.

ЗАДАНИЕ 3.1.18.

В журнале регистрации хозяйственных операций укажите содержание операций, которые могли бы быть оформлены соответствующими бухгалтерскими проводками. Задание оформить в виде следующей таблицы.

Журнал регистрации хозяйственных операций

№ п/п	Содержание хозяйственной операции	Корреспондирующие счета		Сумма д.е.
		Дебет	Кредит	
1		71	50	15000
2		50	51	30000
3		10	60	430000
4		51	66	500000

Продолжение таблицы

№ п/п	Содержание хозяйственной операции	Корреспондирующие счета		Сумма д.е.
		Дебет	Дебет	
5		20	10	67000
6		50	71	2 000
7		60	51	430000
8		68	51	35000
9		66	51	1 000
10		43	20	500000
11		20	70	450000
12		51	50	260000
13		70	50	3 5000
14		52	62	32000
15		90	43	56000
16		67	52	21000
17		94	10	7 000
18		23	70	89000

Классификация бухгалтерских счетов по различным признакам.

Цель занятия-

усвоение порядка классификации счетов по экономическому содержанию и назначению и структуре

ЗАДАНИЕ 3.2.1.

Произвести группировку представленного перечня счетов бухгалтерского учета по структуре, представленной в ниже следующей таблице:

Классификация бухгалтерских счетов по структуре

N п/п	Кодс чета	Структура счета		
		Активный	Пассивный	Активно- пассивный
1	50	Касса		
2	51	Расчетный счет		

Данные для выполнения задания

№п/п	Наименование счета
1	Материалы
2	Готовая продукция
3	Расчеты с поставщиками
4	Расчеты с различными дебиторами и кредиторами
5	Нематериальные активы
6	Прибыли и убытки
7	Общехозяйственные расходы

Продолжение таблицы

№п/п	Наименование счета
8	Амортизация основных средств
9	Расчеты с подотчетными лицами
10	Резервный капитал
11	Финансовые вложения
12	Расчеты с персоналом по оплате труда
13	Амортизация нематериальных активов
14	Расчетные счета
15	Расчеты по налогам и сборам
16	Продажи

ЗАДАНИЕ 3.2.2.

На основе типового плана счетов (приложение 2) осуществить группировку счетов бухгалтерского учета по экономическому содержанию в виде таблицы.

Классификация счетов бухгалтерского учета по экономическому содержанию

Группа	Код счета

Инвентарные счета	
Денежные счета	
Фондовые счета	
Расчетные счета	
Регулирующие счета	

ЗАДАНИЕ 3.2.3.

На основе типового плана счетов (приложение 2) осуществить группировку счетов бухгалтерского учета по назначению и структуре ввидениижес ледующей таблицы.

Классификация счетов бухгалтерского учета по назначению и структуре

Группа	Код счета
Собирательно-распределительные	
Отчетно-распределительные	
Калькуляционные счета	
Операционно-результатные счета	
Финансово-результатные	

ЗАДАНИЕ 3.2.4.

Укажите, на каких счетах будут числиться данные средства на мебельном комбинате.

1. Пиломатериалы на складе.
2. Здание цеха.
3. Наличные денежные средства.
4. Диваны на складе.
5. Лак мебельный.
6. Валютные средства.
7. Торговая марка.
8. Акции другого предприятия.
9. Краскораспылитель.
10. Ограда здания.
11. Полки книжные.
12. Гвозди на складе.
13. Столярные станки.
14. Стулья на складе.
15. Инструменты.
16. Краска для ремонта.
17. Светильники.
18. Лицензия.
19. Микрокалькуляторы.
20. Кресла на складе.

Укажите классификацию данных счетов по экономическому содержанию.

4. ПРИНЦИПЫ УЧЕТА ОСНОВНЫХ ХОЗЯЙСТВЕННЫХ ПРОЦЕССОВ

Учет процесса снабжения

1. Устный
опрос
2. Практическая
работа
Вопросы для самопро
верки

1. Что включает в себя процесс снабжения?

2. Из чего складывается фактическая себестоимость приобретаемых ценностей

Таблица 4.1.1 - Журнал хозяйственных операций по учету движения материалов

№ п/п	Содержание операций	Сумма	Корреспонденция счетов	
			Дебет	Кредит
1	На 1 ноября числились остатки стали листовой 2 мм, номенклатурный номер 010010 в количестве 3 т: а) по учетной цене 250 руб. за тонну на сумму, б) отклонения от учетной цены, в) фактическая себестоимость.	750 50 800		
2	Согласно счета-фактуры поступила сталь от поставщика 0,48 т: фактурная стоимость, НДС Железнодорожный тариф. Итого фактическая себестоимость:	150 20 200		
3	Списана сталь 0,4 т. На изготовление деталей по учетной цене	100		
4	Списаны отклонения фактической себестоимости стали от учетной цены	?		
5	На 1 декабря числятся остатки стали листовой в количестве..... по учетной цене..... отклонения..... фактическая себестоимость.....	? ? ? ?		

1. Устный опрос
 2. Практическая работа
- Вопросы для самопроверки
1. Что такое процесс производства?
 2. Какие бывают затраты?
 3. Чем они отличаются?
 4. Из чего складывается фактическая себестоимость готовой продукции?
 5. На каких счетах отражаются затраты на производство?
 6. На каких счетах отражается фактическая себестоимость?

5. ДОКУМЕНТАЦИЯ И

ИНВЕНТАРИЗАЦИЯ 5.1. Сущность и значение бухгалтерских документов.

Цель занятия – усвоить сущность и значение первичных документов в учетном процессе; предъявляемые требования по заполнению документов и исправлению допущенных ошибок при их оформлении.

ЗАДАНИЕ 5.1.1.

1. Составьте первичные документы: приходные и расходные ордера.
 2. Составьте журнал регистрации приходных и расходных кассовых документов.
 3. Заполните кассовую книгу.
- Для выполнения задания использовать типовые бланки документов.

Условия задания

Информация о предприятии: ООО «Мир флоры». Руководитель – Сидоров О.С., главный бухгалтер – Орлова Г.Н., кассир – Иванова Л.П.

Операции по кассе проходили 15 марта. Остаток денежных средств в кассе на 15 апреля – 5000 рублей.

1. Получено бухгалтером Петровой О.С. с расчетного счета почку № 151832 и сдано в кассу по приходному кассовому ордеру № 2725 000 рублей на хозяйственные расходы.
2. Кассир Иванова Л.П. выдала по расходному кассовому ордеру № 12 начальнику сбытового отдела 20 000 рублей на расходы по командировке в г. Москву для заключения договора купли-продажи.
3. По приходному кассовому ордеру № 28 в кассу поступили деньги от экспедитора Васильева О.М. – возврат излишне выданных денег на хозяйственные расходы – 4 000 рублей.
4. По приходному кассовому ордеру № 29 в кассу поступили деньги от мастера цеха № 3 Федоровой А.Н. в погашение ранее взятой ссуды, на индивидуальные нужды – 3 000 рублей.
5. По расходному кассовому ордеру № 13 выдано из кассы инженеру Николаеву О.

А. в подотчет на приобретение инструмента – 6 000 рублей.

б. По расходному кассовому ордеру № 14 выдана из кассы депонированная заработная плата экспедитору Васильеву О.М. – 6 000 рублей.

ЗАДАНИЕ 5.1.2.

Используя заполненное требование на отпуск материала (Приложение), по которому произведена операция, произведите его проверку:

- по форме
- арифметически
- по существу.

Выводы оформите письменно

ЗАДАНИЕ 5.1.3.

Разработайте форму документа «Акт закупки продовольствия участного лица».

Классификация бухгалтерских документов

Цель занятия - усвоение порядка классификации бухгалтерских

документов ЗАДАНИЕ 5.2.1.

Проставьте в нижеследующей таблице вид первичного документа: организационно-

распорядительный (ОР), оправдательный (О), комбинированный (К), документ бухгалтерского оформления (БО)

Классификация первичных документов

№п/п	Название документов	Вид документа
1	Доверенность на получение материальных ценностей	
2	Акт приема материалов	
3.	Приказ приема на работу	
4	Приходный кассовый ордер	
5.	Акт приема-передачи объектов основных средств	
6	Требование на материалы	
7	Ведомость начисления амортизации основных средств	
8	Платежное поручение	
9	Авансовый отчет подотчетного лица	
10	Ведомость начисления заработной платы	
11	Распоряжение об оплате выполненных совместителями работ	
12	Договор купли-продажи	
13	Гарантийное письмо об оплате основных средств, планируемых для приобретения	
14	Приказ на направлении работника в командировку	
15	Приказ о назначении комиссии по делу об утере документов	

16	Расчет налога на прибыль	
----	--------------------------	--

Понятие и значение документооборота в учетной работе
Цель занятия – усвоение значения документооборота и его организации на предприятии.

ЗАДАНИЕ 5.3.1.

Выберете и расположите по порядку действия, которые надо совершить, чтобы сдать кассовые документы в архив на хранение

- | | |
|--|----------------------|
| 1. вписать | 9. обработать |
| 2. списать | 10. разработать. |
| 3. передать в архив. | 11. положить в сейф. |
| 4. подписать | 12. переплести |
| 5. оформить архивную справку | 13. сосчитать |
| число б. подобрать в хронологическом порядке | документов |
| 7. пронумеровать | 14. доложить |
| руководителю | организации |
| 8. проштамповать | |

ЗАДАНИЕ 5.3.2.

Разработайте форму графика документооборота и оформите ее в виде

- таблицы
- графика
- схемы
- или другой формы.

Укажите, какая форма графика документооборота будет наиболее эффективна и удобна в применении в учетной работе

ЗАДАНИЕ 5.3.3.

Проставьте в ниже следующей таблице сроки хранения документации бухгалтерии.

Наименование документации	Срок хранения (лет)
Приходные и расходные кассовые ордера	
Выписки из расчетного счета	
Авансовые отчеты под отчетных лиц	
Бухгалтерская (финансовая) отчетность	
Накладные на отпуск материалов на сторону	
Товарно-транспортные накладные	
Ведомости на выдачу дивидендов (работникам)	
Приходные ордера на материалы	
Платежные банковские документы	
Кассовая книга	
Лицевые счета работников организации	

Инвентаризация и ее значение в хозяйственной деятельности организации
Сущность и значение инвентаризации

Цель занятия – усвоение основных принципов отражения в учете результатов инвентаризации.

ЗАДАНИЕ 5.4.1.

Проведена плановая инвентаризация. В ходе инвентаризации выявлены недостача материалов и денежных средств по кассе. Отразьте недостачу материалов и денежных средств по кассе в учете. Составьте журнал учета хозяйственных операций.

Исходные данные

По итогам инвентаризации выявлена недостача материалов в размере 5 000 рублей и денежных средств по кассе на сумму 1 000 рублей. Виновное лицо по недостаче материалов не установлено. Виновное лицо по недостаче денежных средств по кассе – кассир. Кассир согласен возместить недостачу и внести соответствующую сумму.

Журнал хозяйственных операций

№ п/п	Содержание хозяйственной операции	Сумма, руб.	Бухгалтерская запись	
			Дебет	Кредит
Итого				

ЗАДАНИЕ 5.4.2.

Проведена плановая инвентаризация. В ходе инвентаризации выявлены недостача материалов на складе и излишки денежных средств по кассе. Отразьте недостачу материалов и излишков денежных средств по кассе в учете. Составьте журнал учета хозяйственных операций.

Исходные данные

По итогам инвентаризации выявлена недостача материалов в размере 200 рублей в пределах норм естественной убыли. Выявленные излишки денежных средств по кассе составили 2000 рублей.

Журнал хозяйственных операций

№ п/п	Содержание хозяйственной операции	Сумма, руб.	Бухгалтерская запись	
			Дебет	Кредит
Итого				

ЗАДАНИЕ 5.4.3.

6. ТЕХНОЛОГИЯ ОБРАБОТКИ УЧЕТНОЙ

ИНФОРМАЦИИ 6.1. Учетные регистры, их

значение и классификация.

Цель занятия – усвоить значение регистров бухгалтерского учета, порядок отражения в них данных при мемориально-ордерной форме учета. Усвоить порядок исправления допущенных ошибок в учетных регистрах.

ЗАДАНИЕ 6.1.1.

Заполните журнал учета хозяйственных операций, журнал-ордер №2 по счету «расчетный счет». Ведомость №2, страницу Главной книги по счету 51.

Исходные данные, руб.

Расчетный счет – 8600 000

Уставный капитал – 8 000 000

Расчеты по заработной плате – 400 000

Расчеты с поставщиками – 230 000

Касса – 30 000

Отразите в учете хозяйственные операции текущего периода. Хозяйственные операции текущего периода

№ п/п	Дата	Хозяйственная операция текущего периода	Сумма, руб.
1	05.04	С расчетного счета в кассу сняты денежные средства на выдачу заработной платы	350 000
2	05.04	Перечислены страховые платежи в органы социального страхования и обеспечения	104 000
3	05.04	Перечислен НДФЛ	52 000
4	06.04	Поступила выручка от покупателей за оказанные услуги	570 000
5	07.04	Оплачен счет транспортной организации ООО «В пути»	43 000
6	07.04	Поступила выручка от реализации готовой продукции	128 000
7	07.04	На расчетный счет поступили средства из кассы	29 000
8	17.04	Сняты с расчетного счета денежные средства, в том числе:	780 000
		- на выплату заработной платы	600 000
		- на хозяйственные нужды	50 000
		- на командировочные расходы	130 000

Страницу Главной книги по счету 51, журнал-ордер №2, ведомость №2, журнал хозяйственных операций заполнить по нижеприведенным формам.

Журнал хозяйственных операций

№ п/п	Содержание хозяйственной операции	Сумма, руб.	Бухгалтерская запись	
			Дебет	Кредит

1				
2				

Ведомость №2 по счету 51 «Расчетный
счет» за _____ 20__ г.

Сальдона «_____» _____ г. По Главной книге _____ руб.

Дата	В дебет счета 51 с кредит счетов				Итого по дебету
	№ счета	№ счета	№ счета	№ счета	
Итого					

Журнал-ордер №2
за _____ 20__ г.
_____ г. (составляется по
кредиту счета 51 «Расчетный счет»)

Дата	Скредита счета 51 в дебет счетов					Итого
	№ счета	№ счета	№ счета	№ счета	№ счета	
Итого						

Главная книга
по счету 51 «Расчетный счет» за 20__ г.

Месяц	Обороты по дебету с кредит счетов				Оборот по кредиту	Сальдо	
	№ счета	№ счета	№ счета	Итого по дебету		Дебет	Кредит

ЗАДАНИЕ 6.1.2.

1. В журнале регистрации хозяйственных операций составьте бухгалтерские проводки отразите их в соответствующих журналах-ордерах (журнал-ордер №1 по счету 50 «касса», журнал – ордер №2 по счету 51 «Расчетный счет», журнал-ордер №7 по счету 71 «расчеты с подотчетными лицами»).

2. На основании итоговых данных журналов-ордеров заполните Главную книгу, подсчитайте дебетовые обороты на счетах и остатки на счетах.

3. Составьте бухгалтерский баланс по данным конечных остатков на счетах Главной книги.

Данные для выполнения задания.

Хозяйственные операции за сентябрь 20__ г.

№ п/п	Дата	Содержание хозяйственной операции	Сумма, руб.
1	01.09	Выписка банка Зачислен на расчетный счет краткосрочный кредит банка	150000
2	02.09	Приходный кассовый ордер №25П олучены в банке почечку: - для выдачи заработной платы - на командировочные расходы	120000 8 000
3	02.09	Расходный кассовый ордер №40 По платежной ведомости №9 выплачена заработная плата рабочим и служащим	109000
4	02.09	Расходный кассовый ордер №41 Выдан в подотчет менеджеру Максиму И.О. на хозяйственные расходы	2 000
5	02.09	Расходный кассовый ордер №42 Выдан аванс на командировочные расходы инженеру Васильеву Н.А.	6 000
6	04.09	Авансовый отчет №47 Израсходовано менеджером Максимовым И.О. из подотчетным сумм на производственные нужды	1 950
7	05.09	Расходный кассовый ордер №43 Внесена из кассы на расчетный счет вовремя не полученная заработная плата	11000
8	07.09	Авансовый отчет №48 Израсходовано инженером Васильевым Н.А. на поездку в г. Москву	5 970
9	07.09	Приходный кассовый ордер №26 Сдан в кассу менеджером Максимовым И.О. остаток под отчетной суммы	100
10	07.09	Приходный кассовый ордер №27 Сдан в кассу инженером Васильевым Н.А. остаток неиспользованных под отчетных сумм	30
11	25.09	Приходный кассовый ордер №28 Получены в банке почечку денежные средства на хозяйственные нужды	7 500

№ п/п	Дата	Содержание хозяйственной операции	Сумма, руб.
12	25.09	Расходный кассовый ордер №44 Выдан аванс на хозяйственные нужды секретарю Петровой О.В.	2 500

13	25.09	Расходный кассовый ордер №45 Выдан аванс на хозяйственные нужды менеджеру Максиму И.О.	4 500
14	27.09	Авансовый отчет №49 Израсходовано Менеджером Максимовым И.О. из подотчетных сумм на производственные нужды	4 520
15	28.09	Авансовый отчет №50 Израсходовано секретарем Петровой О.В. из подотчетных сумм на покупку канцелярских принадлежностей	2 430
16	28.09	Расходный кассовый ордер №46 Выдано менеджеру Максиму в возмещение перерасхода по авансовому отчету	20

Главную книгу заполните в таблице ниже следующей формы. Главная книга, счет

Месяц	Обороты по дебету и кредиту счетов				Оборот по кредиту	Сальдо	
	№ счета	№ счета	№ счета	Итого по дебету		Дебет	Кредит

Журналы – ордера составьте в таблицах следующих

форм: Журнал-ордер №1 по

Дата	С кредита счета 50 в дебет счетов					Итого
	№ счета	№ счета	№ счета	№ счета	№ счета	
Итого						

Журнал-ордер №1 по кредиту счета 51 «Расчетный счет»

Дата	С кредита счета 51 в дебет счетов					Итого
	№ счета	№ счета	№ счета	№ счета	№ счета	
Итого						

Журнал-ордер №7 по счету 71 «Расчеты с подотчетными лицами»

№	Номер аванса	Ф.И.О. подотчетного	Сальдо начальное	Выдано по отчету	Выданное возмещение перерасхода

	- ВОГООТ ЧЕТА	лица	дебет	креди т	дата	сумма	дата	сумма
--	---------------------	------	-------	------------	------	-------	------	-------

1	2	3	4	5	6	7	8	9
1								
2								
	Итого							

Окончание журнала ордера №7

№	Возвращены неиспользованные суммы		Списано с кредита счета 71 согласно авансовым отчетам в дебет счетов			Сальдо к оному		
	дата	сумма	по утвержденному авансу	№счета	№счета	№счета	дебет	кредит
10	11	12	13	14	15	16	17	18
1								
2								
	Итого							

ЗАДАНИЕ 6.1.3.

На основании приведенных операций в ниже следующей таблице определите содержание ошибочных записей и способ исправления, произведите необходимые записи по исправлению ошибок.

Таблица - Хозяйственные операции за январь 20г.

№ п/п	Содержание хозяйственной операции	Сумма, руб.	Отражено в бухгалтерском учете		
			Дебет	Кредит	Сумма, руб.
1	Отпущены со склада на производство продукции основные материалы	150 000	43	10/1	150 000
2	Отпущено производство на топливо	21 350	20	10/3	11 350
3	Отпущена эксплуатация одежды	35 100	20	10/10	35 100
4	Начислена заработная плата рабочим ремонтного цеха	23 400	25	70	23 400
5	Отпущены со склада для ремонта основных средств запасные части	14 000	01	10/5	14 000

СПИСОК ИСПОЛЬЗУЕМЫХ ИСТОЧНИКОВ

Основная литература:

1. Воронченко, Т. В. Основы бухгалтерского учета : учебник и практикум для среднего профессионального образования / Т. В. Воронченко. — 4-е изд., перераб. и доп. — Москва : Издательство Юрайт, 2023. — 289 с. — (Профессиональное образование). — ISBN 978-5-534-15832-8. — Текст : электронный // Образовательная платформа Юрайт [сайт]. — URL: <https://urait.ru/bcode/509846>
2. Захаров, И. В. Бухгалтерский учет и анализ : учебник для среднего профессионального образования / И. В. Захаров, И. М. Дмитриева, О. Н. Тарасова ; под редакцией И. М. Дмитриевой. — 2-е изд., испр. и доп. — Москва : Издательство Юрайт, 2023. — 416 с. — (Профессиональное образование). — ISBN 978-5-534-15822-9. — Текст : электронный // Образовательная платформа Юрайт [сайт]. — URL: <https://urait.ru/bcode/509826>

Дополнительная литература:

1. Алисенов, А. С. Бухгалтерский финансовый учет : учебник и практикум для среднего профессионального образования / А. С. Алисенов. — 3-е изд., перераб. и доп. — Москва : Издательство Юрайт, 2023. — 471 с. — (Профессиональное образование). — ISBN 978-5-534-13756-9. — Текст : электронный // Образовательная платформа Юрайт [сайт]. — URL: <https://urait.ru/bcode/512205>
2. Дорман, В. Н. Коммерческая организация: доходы и расходы, финансовый результат : учебное пособие для среднего профессионального образования / В. Н. Дорман ; под научной редакцией Н. Р. Кельчевской. — Москва : Издательство Юрайт, 2023. — 107 с. — (Профессиональное образование). — ISBN 978-5-534-08387-3. — Текст : электронный // Образовательная платформа Юрайт [сайт]. — URL: <https://urait.ru/bcode/514262>

Периодические издания:

1. Бухучет в сельском хозяйстве : ежемесячный научно-практический журн. для бухгалтера / учредитель : РБООИиП «Просвещение» под эгидой Академии финансов, Издательский Дом «Панорама». — 2015, янв. — 2019 дек. — М. : Издательство «Афина», 2018-2022. — Ежемесяч.
2. Учет в сельском хозяйстве : ежемесячный отраслевой журнал о налогах и учете / учредитель и изд. : ООО КФЦ «Аktion». — изд. с 1994 г. — М. : ООО «Аktion группа Главбух», 2018-2022-2018. — Ежемесячн.

Интернет-ресурсы:

1. <http://www.consultant.ru> - Справочно-правовая система «КонсультантПлюс»
4. <http://www.garant.ru> - Справочно-правовая система «Гарант»
5. <http://www.minfin.ru> - Официальный сайт Министерства финансов Российской Федерации
6. <http://www.nalog.ru>. - Официальный сайт Федеральной налоговой службы
7. www.banki.ru - Финансовый информационный портал banki.ru

Учебно-методические издания:

1. Основы бухгалтерского учета / Расходчикова О. В. ФГБОУ ВО РГАТУ : МЕТОДИЧЕСКИЕ РЕКОМЕНДАЦИИ ДЛЯ САМОСТОЯТЕЛЬНОЙ РАБОТЫ по дисциплине Основы бухгалтерского учета для студентов 2 курса ФДП и СПО по специальности 38.02.01 ЭКОНОМИКА И БУХГАЛТЕРСКИЙ УЧЕТ (ПО ОТРАСЛЯМ) (очная форма обучения) 2021 36 с. <http://bibl.rgatu.ru/MarcWeb2>

Основы бухгалтерского учета / Расходчикова О. В. ФГБОУ ВО РГАТУ : МЕТОДИЧЕСКИЕ УКАЗАНИЯ К ПРАКТИЧЕСКИМ ЗАНЯТИЯМ по дисциплине ОСНОВЫ БУХГАЛТЕРСКОГО УЧЕТА для студентов 2 курса ФДП и СПО по специальности 38.02.01 Экономика и бухгалтерский учет (по отраслям) (очная форма обучения) 2021 89 с. <http://bibl.rgatu.ru/MarcWeb2>

Бухгалтерский баланс

на _____ 20 ____ г.

Форма по ОКУД

Дата (число, месяц, год)

Организация _____

по ОКПО

Идентификационный номер налогоплательщика

ИНН

Вид экономической
деятельности _____

по
ОКВЭ

Организационно-правовая форма/форма
собственности _____

по
ОКОПФ/ОКФС

Единица измерения: тыс. руб. (млн. руб.)

по ОКЕИ

Местонахождение (адрес) _____

Коды		
0710001		
384(385)		

Пояснения ₁	Наименование показателя ²	На _____	На 31	На 31
		20 ____ г. ³	декабря	декабря
			20 ____ г. ⁴	20 ____ г. ⁵
	<u>АКТИВ</u>			
	I. ВНЕОБОРОТНЫЕ АКТИВЫ			
	Нематериальные активы			
	Результаты исследований и разработок			
	Основные средства			
	Доходные вложения в материальные ценности			
	Финансовые вложения			
	Отложенные налоговые активы			
	Прочие внеоборотные активы			
	Итого по разделу I			
	II. ОБОРОТНЫЕ АКТИВЫ			
	Запасы			
	Налог на добавленную стоимость по приобретенным ценностям			
	Дебиторская задолженность			

	Финансовые вложения (за исключением денежных эквивалентов)			
	Денежные средства и денежные эквиваленты			
	Прочие оборотные активы			
	Итого по разделу II			
	БАЛАНС			

Пояснения 1	Наименование показателя 2	На _____	На 31 декабря	На 31 декабря
		20 ____ г. 3	20 ____ г. 4	20 ____ г. 5
	ПАССИВ			
	III. КАПИТАЛ И РЕЗЕРВЫ⁶			
	Уставный капитал (складочный капитал, уставный фонд, вклады варищей)			
	Собственные акции, выкупленные у акционеров	() 7	()	()
	Переоценка внеоборотных активов			
	Добавочный капитал (без переоценки)			
	Резервный капитал			
	Нераспределенная прибыль (непокрытый убыток)			
	Итого по разделу III			
	IV.			
	ДОЛГОСРОЧНЫЕ ОБЯЗАТЕ ЛЬСТВА			
	Заемные средства			
	Отложенные налоговые обязательства			
	Оценочные обязательства			
	Прочие обязательства			
	Итого по разделу IV			
	V.			
	КРАТКОСРОЧНЫЕ ОБЯЗАТ ЕЛЬСТВА			
	Заемные средства			
	Кредиторская задолженность			
	Доходы будущих периодов			
	Оценочные обязательства			
	Прочие обязательства			
	Итого по разделу V			
	БАЛАНС			

Руководит
ель

_____ р

(подпись)

(расшифровка

ПОДПИСИ)

Главный бух
галте

(подпись)

(расшифровка

Утвержден
Приказом Министерства финансов
Российской
Федерации от 31 октября 200
0 г. № 94н

ПЛАН СЧЕТОВ БУХГАЛТЕРСКОГО
УЧЕТА ФИНАНСОВО-
ХОЗЯЙСТВЕННОЙ ДЕЯТЕЛЬНОСТИ ОРГАНИЗАЦИЙ
(вред. Приказов Минфина РФ от 07.05.2003 № 38н, от 18.09.2006 № 115н)

Наименование счета	Номер счета	Номер и наименование субсчета
Раздел I Внеоборотные активы		
Основные средства	01	По видам основных средств
Амортизация основных средств	02	
Доходные вложения в материальные ценности	03	По видам материальных ценностей
Нематериальные активы	04	По видам нематериальных активов и по расходам на научно-исследовательские, опытно-конструкторские и технологические работы
Амортизация нематериальных активов	05	
---	06	
Оборудование к установке	07	
Вложения в внеоборотные активы	08	1. Приобретение земельных участков 2. Приобретение объектов

		природопользования
		3.Строительствообъектовосновных средств
		4.Приобретениеобъектовосновных средств
		5.Приобретениенематериальных активов
		6.Переводмолодняка животныхв основноестадо
		7.Приобретениевзрослыхживотных
		8. выполнение научно-исследовательских,опытно-конструкторскихитехнологическихр абот
Отложенныеналоговые активы	09	
Раздел2Производственныезапасы		
Материалы	10	1.Сырьеиматериалы
		2.Покупныеполуфабрикатыи комплектующие изделия, конструкциии детали
		3.Топливо
		4.Тараитарные материалы
		5.Запасныечасти
		6.Прочиематериалы
		7,Материалы,переданныев переработкунасторону
		8.Строительныматериалы
		9.Инвентарьихозяйственные принадлежности
		10.Специальнаяоснасткаи специальнаяодежданаскладе
		11.Специальнаяоснасткаи специальнаяодеждавэксплуатации
Животныенавыращивании	11	

Резервыподснижение стоимостиматериальных ценностей	14	
заготовлениеиприобретение материальныхценностей	15	

Отклонение стоимости материальных ценностей	16	
---	17	
---	18	
Налог на добавленную стоимость по приобретенным ценностям	19	1. Налог на добавленную стоимость при приобретении основных средств
		2. Налог на добавленную стоимость по приобретенным материальным активам
		3. Налог на добавленную стоимость по приобретенным материально-производственным запасам
Раздел 3 Затраты на производство		
Основное производство	20	
Полуфабрикаты собственного производства	21	
---	22	
Вспомогательные производства	23	
---	24	
Общепроизводственные расходы	35	
Общехозяйственные расходы	26	
---	27	
Брак в производстве	28	
Обслуживающие производства и хозяйства	29	
---	30	
---	31	
---	32	
---	33	
---	34	
---	35	
---	36	
---	37	
---	38	
---	39	
Раздел 4 Готовая продукция и товары		
Выпуск продукции (работ, услуг)	40	
Товары	41	1. Товары на складах

		2. Товары в розничной торговле
		3. Тара под товары и порожня
		4. Покупные изделия
Торговая наценка	42	
Готовая продукция	43	
Расходы на продажу	44	
Товары отгруженные	45	
Выполненные этапы по незавершенным работам	46	
---	47	
---	48	
---	49	
Раздел 5 Денежные средства		
Касса	50	1. Касса организации
		2. Операционная касса
		3. Денежные документы
Расчетные счета	51	
Валютные счета	52	
---	53	
---	54	
Специальные счета в банках	55	1. Аккредитивы
		2. Чековые книжки
---	56	
Переводы в пути	57	
Финансовые вложения	58	1. Паи и акции
		2. Долговые ценные бумаги
		3. Предоставленные займы
		4. Вклады по договору простого товарищества
Резервы под обесценение финансовых вложений	59	
Раздел 6 Расчеты		
Расчеты с поставщиками и подрядчиками	60	
---	61	
Расчеты с покупателями и заказчиками	62	
Резервы по сомнительным долгам	63	
---	64	
---	65	

Расчеты по краткосрочным кредитам и займам	66	По видам кредитов и займов
Расчеты по долгосрочным кредитам и займам	67	По видам кредитов и займов
Расчеты по налогам и сборам	68	По видам налогов и сборов
Расчеты по социальному страхованию и обеспечению	69	1. Расчеты по социальному страхованию
		2. Расчеты по социальному обеспечению
		3. Расчеты по обязательному медицинскому страхованию
Расчеты с персоналом по оплате труда	70	
Расчеты с подотчетными лицами	71	
---	72	
Расчеты с персоналом по прочим операциям	73	1. Расчеты по предоставленным займам
		2. Расчеты по возмещению материального ущерба
---	74	
Расчеты с учредителями	75	1. Расчеты по вкладам в уставный (складочный) капитал
		2. Расчеты по выплате доходов
Расчеты с разными дебиторами и кредиторами	76	1. Расчеты по имущественному и личному страхованию
		2. Расчеты по претензиям
		3. Расчеты по причитающимся дивидендам и другим доходам
		4. Расчеты по депонированным суммам
Отложенные налоговые обязательства	77	
---	78	
Внутрихозяйственные расчеты	79	1. Расчеты по выделенному имуществу
		2. Расчеты по текущим операциям
		3. Расчеты по договору доверительного управления имуществом
Раздел 7 Капитал		
Уставный капитал	80	

Собственные акции (доли)	81	
Резервный капитал	82	
Добавочный капитал	83	
Нераспределенная прибыль (непокрытый убыток)	84	
---	85	
Целевое финансирование	86	По видам финансирования
---	87	
---	88	
---	89	
Раздел 8 Финансовые результаты		
Продажи	90	1. Выручка
		2. Себестоимость продаж
		3. Налог на добавленную стоимость по приобретенным материально-производственным запасам
		4. Акцизы
		9. Прибыль/убыток от продаж
Прочие доходы и расходы	91	1. Прочие доходы
		2. Прочие расходы
		9. Сальдо прочих доходов и расходов
---	92	
---	93	
Недостачи от потери и порчи ценностей	94	
---	95	
Резервы предстоящих расходов	96	По видам резервов
Расходы будущих периодов	97	По видам расходов
Доходы будущих периодов	98	1. Доходы, полученные в счет будущих периодов
		2. Безвозмездные поступления
		3. Предстоящие поступления за задолженности по недостаткам, выявленным за прошлые годы
		4. Разница между суммой, подлежащей взысканию с виновных лиц, и балансовой стоимостью по недостаткам ценностей
Прибыли и убытки	99	
За балансовые счета		
Арендованные основные	001	

средства		
Товарно-материальные ценности, принятые на ответственное хранение	002	
Материалы, принятые на переработку	003	
Товары, принятые на комиссию	004	
Оборудование, принятое для монтажа	005	
Бланки строгой отчетности	006	
Списанная в убыток задолженность неплатежеспособных дебиторов	007	
Обеспечения обязательств и платежей полученные	008	
Обеспечение обязательств и платежей выданные	009	
Износ основных средств	010	
Основные средства, сданные в аренду	011	

Типовая межотраслевая форма № М-11
Утверждена постановлением Госкомстата России от 30.10.97 № 71а

ТРЕБОВАНИЕ-НАКЛАДНАЯ № _____

Форма по ОКУД По ОКПО	Код
	0315006

наименование организации _____

Дата составления	Код вида операции	Отправитель		Получатель		Корреспондирующий счет		Учетная единица выпуска продукции (работ, услуг)
		структурное подразделение	вид деятельности	структурное подразделение	вид деятельности	Счет, субсчет	Код аналитического счета	
		Склад		Цех №5				

Через кого _____

Затребовал Иванов И.И.

Разрешил _____

Корреспондирующий счет		Материальное наименование		Единица измерения		Количество		Цена, руб., коп.	Сумма без учета НДС, руб., коп.	Порядковый номер по складской карте
счет, субсчет	код аналитического счета	наименование	Номенклатурный номер	код	наименование	затрещено	шт			
1	2	3	4	5	6	7	8	9	10	11
		Ф100	0210		кг	10	10	520-00	5000-00	

Отпустил _____

должность

подпись

расшифровка подписи

Получил _____

ДОЛЖНОСТЬ

ПОДПИСЬ

РАСШИФРОВКА ПОДПИСЬ

Лист о внесении изменений в УМК учебных дисциплин и профессиональных модулей

В соответствии с приказом № 796 «О внесении изменений в федеральные государственные образовательные стандарты среднего профессионального образования» **внести изменения** в УМК учебных дисциплин и профессиональных модулей по специальности среднего специального профессионального образования 38.02.01 Экономика и бухгалтерский учет (по отраслям).

Изложить в следующей редакции:

ОК 01. Выбирать способы решения задач профессиональной деятельности применительно к различным контекстам;

ОК 02. Использовать современные средства поиска, анализа и интерпретации информации и информационные технологии для выполнения задач профессиональной деятельности;

ОК 03. Планировать и реализовывать собственное профессиональное и личностное развитие, предпринимательскую деятельность в профессиональной сфере, использовать знания по финансовой грамотности в различных жизненных ситуациях;

ОК 04. Эффективно взаимодействовать и работать в коллективе и команде;

ОК 05. Осуществлять устную и письменную коммуникацию на государственном языке Российской Федерации с учетом особенностей социального и культурного контекста;

ОК 06. Проявлять гражданско-патриотическую позицию, демонстрировать осознанное поведение на основе традиционных общечеловеческих ценностей, в том числе с учетом гармонизации межнациональных и межрелигиозных отношений, применять стандарты антикоррупционного поведения;

ОК 07. Содействовать сохранению окружающей среды, ресурсосбережению, применять знания об изменении климата, принципы бережливого производства, эффективно действовать в чрезвычайных ситуациях;

ОК 08. Использовать средства физической культуры для сохранения и укрепления здоровья в процессе профессиональной деятельности и поддержания необходимого уровня физической подготовленности;

ОК 09. Пользоваться профессиональной документацией на государственном и иностранном языках.

Изменения в УМК учебных дисциплин и профессиональных модулей утверждены на заседании методического совета ФДП и СПО «19» октября 2022 г. (протокол № 02).

МИНИСТЕРСТВО СЕЛЬСКОГО ХОЗЯЙСТВА РОССИЙСКОЙ ФЕДЕРАЦИИ
ФЕДЕРАЛЬНОЕ ГОСУДАРСТВЕННОЕ БЮДЖЕТНОЕ ОБРАЗОВАТЕЛЬНОЕ
УЧРЕЖДЕНИЕ ВЫСШЕГО ОБРАЗОВАНИЯ
«РЯЗАНСКИЙ ГОСУДАРСТВЕННЫЙ АГРОТЕХНОЛОГИЧЕСКИЙ
УНИВЕРСИТЕТ ИМЕНИ П. А.КОСТЫЧЕВА»



УТВЕРЖДАЮ:
Декан ФДП и СПО

А.С.Емельянова

16 марта 2022 г.

Факультет дополнительного профессионального и
среднего профессионального образования

**МЕТОДИЧЕСКИЕ УКАЗАНИЯ
ПО ВЫПОЛНЕНИЮ ПРАКТИЧЕСКИХ ЗАДАНИЙ
НА УЧЕБНОЙ ПРАКТИКЕ**

**ПМ. 01 ДОКУМЕНТИРОВАНИЕ ХОЗЯЙСТВЕННЫХ ОПЕРАЦИЙ И
ВЕДЕНИЕ БУХГАЛТЕРСКОГО УЧЕТА АКТИВОВ ОРГАНИЗАЦИИ**

**ПО МДК 01.01. ПРАКТИЧЕСКИЕ ОСНОВЫ БУХГАЛТЕРСКОГО
УЧЕТА АКТИВОВ ОРГАНИЗАЦИИ**

Для студентов специальности
38.02.01 Экономика и бухгалтерский учет (по отраслям)

(очная и заочная форма обучения)

Методические указания по выполнению практических заданий на учебной практике для студентов составлены с учетом требований Федерального государственного образовательного стандарта (далее – ФГОС), утвержденного 05.02.2018 г. приказом Министерства образования и науки РФ за №69 по специальности среднего профессионального образования (далее - СПО) 38.02.01 Экономика и бухгалтерский учет (по отраслям)

Разработчики:

Стишкова Е.В., преподаватель кафедры бухгалтерского учета, анализа и аудита для ведения занятий на ФДП и СПО,

Методические указания по выполнению практических заданий на учебной практике одобрены предметно-цикловой комиссией экономических дисциплин ФДП и СПО

«16» марта 2023 г., протокол №8.

Председатель предметно-цикловой комиссии



Е.В. Стишкова

СОДЕРЖАНИЕ

	Стр.
Общеположения	4
1. Организации бухгалтерского учета	7
2. План счетов бухгалтерского учета	9
3. Учет денежных средств	10
4. Учет активов организации	12
Список рекомендуемых источников	14

Общие положения

Методические указания разработаны в помощь студентам для выполнения заданий на учебной практике по МДК 01.01. Практические основы бухгалтерского учета активов организации

Цель учебной практики – формирование у студентов профессиональных умений, приобретение первоначального практического опыта по виду профессиональной деятельности для последующего освоения ими общих и профессиональных компетенций по избранной специальности.

Задачами учебной практики являются:

- закрепление и совершенствование первоначальных практических умений;
- обучение первичным трудовым приёмам, операциям и способам выполнения трудовых процессов, характерным для соответствующего вида деятельности и необходимых для последующего освоения ими общих и профессиональных компетенций по избранной специальности;
- повышение у студентов мотивации к профессиональной деятельности.

С целью овладения указанным видом деятельности студент в ходе данного вида практики должен:

иметь практический опыт:

в документировании хозяйственных операций и ведении бухгалтерского учета активов организации;

уметь:

принимать произвольные первичные бухгалтерские документы, рассматриваемые как письменное доказательство совершения хозяйственной операции или получения разрешения на ее проведение;

принимать первичные бухгалтерские документы на бумажном носителе (или) в виде электронного документа, подписанного электронной подписью;

проверять наличие в произвольных первичных бухгалтерских документах обязательных реквизитов;

проводить формальную проверку документов, проверку по существу, арифметическую проверку;

проводить группировку первичных бухгалтерских документов по ряду признаков; проводить таксировку и контировку первичных бухгалтерских документов; организовывать документооборот;

разбираться в номенклатуре дел;

вносить данные по сгруппированным документам в регистры бухгалтерского учета;

передавать первичные бухгалтерские документы в текущий бухгалтерский архив; передавать первичные бухгалтерские документы в постоянный архив по истечении

установленного срока хранения;
исправлять ошибки в первичных бухгалтерских документах;
понимать и анализировать план счетов бухгалтерского учета финансово-хозяйственной деятельности организаций;
обосновывать необходимость разработки рабочего плана счетов на основе типового плана счетов бухгалтерского учета финансово-хозяйственной деятельности;
конструировать поэтапно рабочий план счетов бухгалтерского учета организации; проводить учет кассовых операций, денежных документов и переводов в пути; проводить учет денежных средств на расчетных и специальных счетах;
учитывать особенности учета кассовых операций в иностранной валюте и операций по валютным счетам;

знать:

оформлять денежные и кассовые документы;
заполнять кассовую книгу и отчет кассира в бухгалтерию; проводить учет основных средств;
проводить учет нематериальных активов; проводить учет долгосрочных инвестиций;
проводить учет финансовых вложений и ценных бумаг; проводить учет материально-производственных запасов;
проводить учет затрат на производство и калькулирование себестоимости; проводить учет готовой продукции и ее реализации;
проводить учет текущих операций и расчетов; проводить учет труда и заработной платы;
проводить учет финансовых результатов и использования прибыли; проводить учет собственного капитала;
проводить учет кредитов и займов.

общие требования к бухгалтерскому учету в части документирования всех хозяйственных действий и операций;

понятие первичной бухгалтерской документации; определение первичных бухгалтерских документов;
формы первичных бухгалтерских документов, содержащих обязательные реквизиты первичного учетного документа;

порядок проведения проверки первичных бухгалтерских документов, формальной проверки документов, проверки по существу, арифметической проверки; принципы и признаки группировки первичных бухгалтерских документов; порядок проведения таксировки и контировки первичных бухгалтерских документов; порядок составления регистров бухгалтерского учета; правила и сроки хранения первичной бухгалтерской документации; сущность плана счетов бухгалтерского учета финансово-хозяйственной деятельности организаций;

теоретические вопросы разработки и применения плана счетов бухгалтерского учета в финансово-хозяйственной деятельности организации;

инструкцию по применению плана счетов бухгалтерского учета;

принципы и цели разработки рабочего плана счетов бухгалтерского учета организации; классификацию счетов бухгалтерского учета по экономическому содержанию, назначению и структуре;

два подхода к проблеме оптимальной организации рабочего плана счетов автономного финансового и управленческого учета и объединение финансового и управленческого учета;

учет кассовых операций, денежных документов и переводов в пути; учет денежных средств на расчетных и специальных счетах; особенности учета кассовых операций в иностранной валюте и операций по валютным счетам;

порядок оформления денежных и кассовых документов, заполнения кассовой книги;

правила заполнения отчета кассира в бухгалтерию; понятие и классификацию основных средств; оценку и переоценку основных средств;

учет поступления основных средств;

учет выбытия и аренды основных средств; учет

амортизации основных средств; особенности

учета арендованных и данных

в аренду основных средств; понятие и классификацию

нематериальных активов;

учет поступления и выбытия нематериальных активов; амортизацию нематериальных активов;

учет долгосрочных инвестиций;

учет финансовых вложений и ценных

бумаг; учет материально-

производственных запасов;

понятие, классификацию и оценку материально-производственных запасов;

документальное оформление поступления и расхода материально-производственных запасов;

учет материалов на складе и в

бухгалтерии; синтетический учет движения

материалов; учет транспортно-

заготовительных расходов;

учет затрат на производство и калькулирование

себестоимости; систему учета производственных затрат и их класс

ификацию;

сводный учет затрат на производство, обслуживание производства и

управление; особенности учета распределения затрат вспомогательных

производств;

учет потерь и непроизведенных

расходов; учет и оценку незавершенного

производства; калькуляцию себестоимости пр

одукции;

характеристику готовой продукции, оценку и синтетический

учет; технологию реализации готовой продукции (работ, услуг);

учет выручки от реализации продукции (работ, услуг);

учет расходов по реализации продукции, выполнению работ и оказанию услуг; учет деби

торской и кредиторской задолженности и формы расчетов;

учет расчетов с работниками по прочим операциям и расчетов с подотчетными лицами.

Тематический план учебной практики

Тема занятия	трудоемкость (часов)	формируемые компетенции
Тема 1. Организация бухгалтерского учёта	12	ПК 1.1, ОК 01-09, ЛР 1, ЛР 2, ЛР 3, ЛР 4, ЛР 5, ЛР 6, ЛР 7, ЛР 13, ЛР 14, ЛР 15

Тема2.Плансчетовбухгалтерскогоучёта	6	ПК1.2, ОК 01-09, ЛР 1, ЛР 2, ЛР 3, ЛР 4, ЛР 5, ЛР 6, ЛР 7, ЛР 13, ЛР14, ЛР 15
Тема3.Учётденежныхсредств	6	ПК1.3, ОК 01-09, ЛР 1, ЛР 2, ЛР 3, ЛР 4, ЛР 5, ЛР 6, ЛР 7, ЛР 13, ЛР14, ЛР 15
Тема4.Учётактивоворганизации	12	ПК1.4, ОК 01-09, ЛР 1, ЛР 2, ЛР 3, ЛР 4, ЛР 5, ЛР 6, ЛР 7, ЛР 13, ЛР14, ЛР 15
Итого:	36	

Занятие 1.

Тема. Организация бухгалтерского учета

Цель: закрепить

знания об организации бухгалтерского учета, умения по обработке бухгалтерских документов

Ход

работы
Задача 1.1

Изучить бланк формы № ОС-1 и заполнить необходимые реквизиты.

Задание 1.2

Распределить бухгалтерские документы в таблице 1.1 по следующим признакам: первичные документы, регистры (аналитические и синтетические), сводные регистры, финансовая (бухгалтерская) отчетность.

Перечень документов:

Кассовая книга, авансовый отчет, журнал регистрации приходных и расходных кассовых ордеров, «Расчетно-платежная ведомость» № Т-49, «Платежная ведомость» № Т-51, командировочное удостоверение, бухгалтерский баланс, расходный кассовый ордер, отчето финансовых результатах, журнал-ордер № 10 «Учет затрат на производство», приходный кассовый ордер, отчет об изменениях капитала, журнал учета полученных и выставленных счетов-фактур, отчет движения денежных средств, главная книга, платежное поручение, «Расчетная ведомость» № Т-53, ведомость аналитического учета расчетов с поставщиками и подрядчиками, платежное требование, счет-фактура, ведомость аналитического учета расчетов с разными дебиторами и кредиторами, журнал-ордер № 2 «Расчетные счета», выписка расчетного счета, «Журнал регистрации платежных ведомостей» № Т-53а.

Таблица 1.1 - Классификация бухгалтерских документов

Первичные документы	Регистры	Сводные регистры	Формы бухгалтерской отчетности
1	1	1	1
2	2	2	2
....

Задание 1.3

Провести группировку первичных документов по кассовым операциям и движению денежных средств на расчетных счетах по данным задания 1.2, указать регистры учета указанных операций.

Группировку провести в таблице 1.2.

Таблица 1.2 - Группировка документов по кассовым и банковским операциям

Операции	Первичные документы	Регистры
Кассовые операции (счет 50)		
Расчетный счет (счет 51)		

Задание 1.4.

Каким способом будет исправлена каждая из ошибок? Исправьте ошибку.

а) при отпуске материалов в производство была допущена ошибка в сумме операции: вместо 10 000 руб., указана сумма в 1 000 руб.

б) при отпуске материалов в основное производство была допущена ошибка в корреспонденции счетов: вместо счета 20 «Основное производство» был указан счет 23 «Вспомогательные производства». Сумма операции составляет 10 000 руб.

в) объектосновныхсредстввведенвэксплуатацию,чтонеобходимобылоотразитьбухгалтерскойз
аписьюподебетусчета01«Основныесредства»икредитусчета08
«Вложениявовнеоборотныеактивы».Бухгалтеромбыладеланазаписьподебетусчета
11«Животныенавыращиванииоткорме»икредитусчета08«Вложениявовнеоборотныеактив
ы».Суммаоперацииуказана,верно,исоставляет100000руб.

Порядок выполнения работы

1. Внимательно рассмотрите предлагаемый бланк ф. ОС-1, оцените важность заполненных реквизитов в соответствии с требованиями закона «Об бухгалтерском учете» № 402-ФЗ.
2. Классифицируйте предлагаемые документы в соответствии с предлагаемыми группами, основываясь на учебных материалах и положений закона «О бухгалтерском учете» № 402-ФЗ от 06.12.2011.
3. Произведите распределение документации, отражающей операции по счету 50 «Касса» и 51 «Расчетный счет», основываясь на учебном материале, законе «Об бухгалтерском учете» № 402 и Постановлении Государственного Комитета статистики РФ от 18 августа 1998 г. N 88 «Об утверждении унифицированных форм первичной учетной документации кассовых операций, по учету результатов инвентаризации».
4. Внимательно прочтите задание 1.4, укажите по каждому варианту необходимый способ управления, основываясь на учебном материале.

Контрольные вопросы:

1. Каки реквизиты бухгалтерского документа считаются обязательными?
2. В каком случае применяется красное сторно?
3. С какой целью составляется график документов оборота?

Занятие 2

Тема. План счетов бухгалтерского учета

Цель: Закрепить знания и умения относительно плана счетов бухгалтерского учета

Ход работы:

Задание 2.1.

В соответствии с типовым планом счетов дать названия счетам и открыть соответствующие субсчета к ним (01, 02, 04, 05, 07, 08, 10, 15, 16, 19, 20, 23, 25, 26, 50, 51, 58, 60, 62, 66, 70, 71, 75, 76, 80, 84, 90, 97, 98, 99, 001, 004, 006). Оформить таблицу 2.1.

Таблица 2.1 - Перечень счетов и субсчетов бухгалтерского учета

№ счета	Наименование счета	Субсчет
....		

Задание 2.2.

Рассмотреть классификацию счетов. Используя данные задания 2.1, распределить счета в соответствии с классификацией, представленной в таблице 2.2.

Таблица 2.2 - Классификация счетов бухгалтерского учета

Активные	Пассивные	Активно-пассивные	Забалансовые

Задание 2.3.

Используя бланк бухгалтерского баланса, указать, какие счета группируются по каждой строке баланса.

Порядок выполнения

1. Раскройте информацию по предлагаемым счетам, основываясь на План счетов бухгалтерского учета финансово-хозяйственной деятельности организаций.
2. Классифицируйте перечисленные счета, используя учебный материал и План счетов бухгалтерского учета финансово-хозяйственной деятельности организаций.
3. Ознакомьтесь с бланком бухгалтерского баланса, укажите формирующие каждую его строку счета, исходя из учебного материала и План счетов бухгалтерского учета финансово-хозяйственной деятельности организаций.

Контрольные вопросы:

1. Какие счета называются активными?
2. Какого порядка приведены счета в План счетов?
3. Какие счета формируют строку «Уставный капитал» в Балансе?

Занятие 3

Тема. Учет денежных средств

Цель: Закрепление знаний и умений учета денежных средств

Ход работы:

Задание 3.1.

Оформите приходный кассовый ордер (форма КО-1) №128 по следующей операции: ООО «Старт» 13 сентября 2020 года приняло от ООО «Клен» 93000 руб. (в том числе НДС – 18600 руб.) за поставленные строительные материалы по счету №138 от 12.09.2020 г.

Задание 3.2.

Заполните расходный кассовый ордер (форма КО – 2) № 146 по следующей операции: ООО «Старт» выдало под отчет 30 000 руб. Платонову А.С. на командировочные расходы на основании приказа №30 от 13 сентября 2020 года

Задание 3.3.

Оформите листок кассовой книги (форма КО-4) по условиям заданий 3.1 и 3.2. Остаток на начало дня в кассе составляет 10 000 руб. Определите остаток денежных средств в кассе на конец дня.

Задание 3.4.

Составить корреспонденцию счетов по приведенным в таблице операциям. Таблица 3.1 - Журнал регистрации хозяйственных операций

№	Содержание операции	Сумма, руб.	Дебет	Кредит
1	Поступили из кассы на расчетный счет организации денежные средства	24567,00		
2	Перечислена в бюджет задолженность по НДС	16578,00		

3	Перечислена заработная плата на лицевые счета работников в банке	176580,00		
4	Поступили на расчетный счет денежные средства от покупателей за проданную продукцию, выполненные работы, оказанные услуги	327880,00		
5	Зачислен на расчетный счет краткосрочный кредит банка	670000,00		
6	С расчетного счета в кассу получены денежные средства на хозяйственные нужды	34900,00		
7	Погашена задолженность перед поставщиком за поставленные материалы	124560,00		

Задание 3.5.

Оформите запись в бухгалтерском учете по следующим операциям ООО «Старт», отражаемым на счете 52:

Таблица 3.2-Журнал регистрации хозяйственных операций

Содержание хозяйственной операции	Корреспонденция счетов	
	Дебет	Кредит
Отражено внесение наличных денежных средств в кассу для зачисления их на валютный счет в банке		
Отражено поступление на валютный счет денежных средств за проданные товары		
Отражено зачисление на валютный счет денежных средств в иностранной валюте, числящихся в пути		
Отражено поступление на валютный счет денежных средств по договору займа		
Отражено поступление денежных средств в валюте от поставщиков в счет погашения числящейся задолженности по пересчетам (по ценам, арифметическим подсчетам в счетах-фактурах)		
Отражены суммы положительной курсовой Разницы		
Отражено поручение банку об обязательной продаже валюты		
Отражено перечисление поставщику валютных денежных средств за поставленную продукцию		
Отражены суммы отрицательной курсовой Разницы		

Задание 3.6.

На 01 января 2020 г. ООО «Старт» имело на счете 50 дебетовое сальдо в размере 310 000 руб., на счете 51 — 50 000 руб., на счете 52 — 30 000 руб. За 2020 г. в «Кассу» зачислено 650 000 руб., на «Расчетный счет» —

50 000 руб., на «Валютный счет» зачислено денежных средств — 160 000 руб. Из кассы за 2020 г. израсходовано 470 000 руб., с расчетного счета использовано для расчетов с поставщиками и заказчиками — 100 000 руб. Заполните оборотно-сальдовую ведомость по

счета 50, 51, 52.

Счет 50 «Касса»

Сальдона 01.01.2020 г.		Обороты за 2020 г.		Сальдона 01.01.2021 г.	
Дебет	Кредит	Дебет	Кредит	Дебет	Кредит

Счет 51 «Расчетный счет»

Сальдона 01.01.2020 г.		Обороты за 2020 г.		Сальдона 01.01.2021 г.	
Дебет	Кредит	Дебет	Кредит	Дебет	Кредит

Счет 52 «Валютный счет»

Сальдона 01.01.2020 г.		Обороты за 2020 г.		Сальдона 01.01.2021 г.	
Дебет	Кредит	Дебет	Кредит	Дебет	Кредит

Порядок выполнения:

1. Внимательно прочтите задания 3.1, 3.2, 3.3, заполните соответствующие бланки на основе их одних данных.
2. Заполните таблицы в заданиях 3.4, 3.5, основываясь на учебном материале и План счетов бухгалтерского учета финансово-хозяйственной деятельности организаций.
3. Представленные в задании 3.6 формы оборотно-сальдовых ведомостей, заполните, основываясь на учебном материале.

Контрольные вопросы:

1. Какие операции отражают в РКО и ПК О?
2. Каким образом необходимо заполнять кассовую книгу?
3. Охарактеризуйте счет 52 «Валютный счет»?

Занятие 4

Тема. Учет активов организации

Цель:

Закрепление знаний и умений формировать бухгалтерские проводки по учету активов организации

Ход

работы Задание 4.1.

Акцептован счёт поставщика за станок, покупная стоимость которого 480 тыс. руб. Начислен НДС С-? Расходы по доставке составили 75 тыс. руб. Начислен НДС-? Начислена заработная плата – 1500 руб., страховые взносы (30%). Определить первоначальную стоимость станка.

Задание 4.2.

Организация продаёт программы ЭВМ. Предъявлен счёт покупателю на сумму 120 тыс. руб. + НДС. Остаточная стоимость программ – 80 тыс. руб. Расходы на продажу – 5 тыс. руб. Определить результат от реализации.

Задание 4.3.

Реализована готовая продукция на сумму 38600 руб. Договорная цена – 85300 руб. в т.ч. НДС. Расходы на продажу – 5300 руб. Определить результат от реализации.

Задание 4.4.

Незавершённое производство на начало месяца составило 800 тыс. руб. Начислена з/п рабочим, занятым на строительстве объекта, - 150 тыс. руб., отчисления от заработной платы составляют (30%). Списаны материалы на сумму 120 тыс. руб. Себестоимость

ь

работ включены затраты на сумму – 40 тыс. руб. Накладные расходы составили 60 тыс.руб. Реализовано строительных работ на сумму 700 тыс.руб.

Задание 4.5.

1. Заполнить авансовый отчет на основании и ниже приведенных исходных данных.
2. Определить сумму к возмещению и составить бухгалтерские записи.

Главный механик Королев П. И. направлен в служебную командировку из г. Рязани в г. Самару с 01 по 08 сентября 2020 г. Работнику было выдано аванс в сумме 40 500 руб. Приезд в г. Самару 02.09.2020 г., выбытие из г. Самары 07.09.2020 г., возвращение в г. Рязань 08.09.2020 г. Данные о командировочных расходах приведены в таблице. Недостающие данные заполнить самостоятельно.

Таблица 4.1-Командировочные расходы

Наименование документа, подтверждающего расходы	Стоимость (руб.)
1. Железнодорожный билет от г. Рязани до г. Самары.	3 000
2. Железнодорожный билет от г. Самары до г. Рязани.	3 000
3. Счет гостиницы «Колос» г. Самары за 5 суток (стоимость за сутки 1 500 руб.) оплата брони.	7 500
4. Квитанция о пользовании постельным бельем.	1 000
Примечание: выбытие из Рязани.	01.09.2020 г.

Порядок работы:

1. Внимательно прочтите задание 4.1, определите стоимость станка, исходя из учебного материала и ПБУ 6/01 «Учет основных средств»
2. Внимательно прочтите задания 4.3-4.4, решите их, используя учебный материал, ПБУ 6/01 «Учет основных средств» и ПБУ 5/01 «Учет материально-производственных запасов»
3. Внимательно изучите содержание задания 4.5, заполните ф.АО-1, используя учебный материал и Постановление Государственного комитета РФ по статистике от 01.08.2001 №55 «Об утверждении унифицированной формы первичной учетной документации №АО-1 «Авансовый отчет»»

Контрольные вопросы:

1. Каким образом отражается приобретение основного средства на счетах бухгалтерского учета?
2. Каким образом определяется фактическая себестоимость готовой продукции?
3. С какой целью заполняют ф.АО-1?

Список рекомендуемых источников

Основные источники:

Нормативно-правовые акты (в действующей редакции):

1. Гражданский кодекс Российской Федерации (часть первая) от 30.11.1994 № 51-ФЗ
2. Гражданский кодекс Российской Федерации (часть вторая) от 26.01.1996 № 14-ФЗ
3. Гражданский кодекс Российской Федерации (часть третья) от 26.11.2001 № 146-ФЗ
4. Гражданский кодекс Российской Федерации (часть четвертая) от 18.12.2006 N 230-ФЗ
5. Инструкция по применению Плана счетов бухгалтерского учета финансово-хозяйственной деятельности организаций. Утверждена приказом Минфина РФ № 94 н от 31 октября 2000
6. Налоговый кодекс Российской Федерации (часть первая) от 31.07.1998 N 146-ФЗ
7. Налоговый кодекс Российской Федерации (часть вторая) от 05.08.2000 117-ФЗ
9. План счетов бухгалтерского учета финансово-хозяйственной деятельности организаций. Утвержден приказом Минфина РФ № 94 н от 31 октября 2000
9. Положение по ведению бухгалтерского учета и бухгалтерской отчетности в Российской Федерации. Утверждено приказом Минфина РФ № 34 н от 29 июля 1998
10. Положение по бухгалтерскому учету «Бухгалтерская отчетность организации» ПБУ 4/99, утв. Приказом Минфина РФ от 06.07.99 № 43 н
11. Федеральный закон "Об бухгалтерском учете" от 06 декабря 2011 г. № 402-ФЗ

Учебная литература:

Основная литература:

1. Захаров, И. В. Бухгалтерский учет и анализ : учебник для среднего профессионального образования / И. В. Захаров, И. М. Дмитриева, О. Н. Тарасова ; под редакцией И. М. Дмитриевой. — 2-е изд., испр. и доп. — Москва : Издательство Юрайт, 2023. — 416 с. — (Профессиональное образование). — ISBN 978-5-534-15822-9. — Текст : электронный // Образовательная платформа Юрайт [сайт]. — URL: <https://urait.ru/bcode/509826>
2. Бухгалтерский финансовый учет : учебник для среднего профессионального образования / Л. В. Бухарева [и др.] ; под редакцией И. М. Дмитриевой, В. Б. Малицкой, Ю. К. Харакоз. — 5-е изд., перераб. и доп. — Москва : Издательство Юрайт, 2023. — 528 с. — (Профессиональное образование). — ISBN 978-5-534-15066-7. — Текст : электронный // Образовательная платформа Юрайт [сайт]. — URL: <https://urait.ru/bcode/518257>

Дополнительная литература:

1. Дмитриева, И. М. Бухгалтерский учет : учебник и практикум для среднего профессионального образования / И. М. Дмитриева. — 6-е изд., перераб. и доп. — Москва : Издательство Юрайт, 2023. — 319 с. — (Профессиональное образование). — ISBN 978-5-534-13850-4. — Текст : электронный // Образовательная платформа Юрайт [сайт]. — URL: <https://urait.ru/bcode/511548>

Учебно-методические издания:

2. Стишкова Е.В. ПМ.01 документирование хозяйственных операций и ведение бухгалтерского учета имущества организации по МДК.01.01. Практические основы бухгалтерского учета имущества организации / ФГБОУ ВО РГАТУ : МЕТОДИЧЕСКИЕ РЕКОМЕНДАЦИИ ПО ОРГАНИЗАЦИИ САМОСТОЯТЕЛЬНОЙ РАБОТЫ СТУДЕНТОВ ПМ.01 ДОКУМЕНТИРОВАНИЕ ХОЗЯЙСТВЕННЫХ ОПЕРАЦИЙ И ВЕДЕНИЕ БУХГАЛТЕРСКОГО УЧЕТА ИМУЩЕСТВА ОРГАНИЗАЦИИ по МДК.01.01.

ПРАКТИЧЕСКИЕ ОСНОВЫ БУХГАЛТЕРСКОГО УЧЕТА ИМУЩЕСТВА ОРГАНИЗАЦИИ по специальности 38.02.01 Экономика и бухгалтерский учет (по отраслям) (очная форма обучения) 2022 21 с.<http://bibl.rgatu.ru/MarcWeb2>

3. Стишкова Е. В. Практические основы бухгалтерского учета активов организации ФГБОУ ВО РГАТУ : МЕТОДИЧЕСКИЕ УКАЗАНИЯ К ПРАКТИЧЕСКИМ ЗАНЯТИЯМ. МДК 01.01 ПРАКТИЧЕСКИЕ ОСНОВЫ БУХГАЛТЕРСКОГО УЧЕТА АКТИВОВ ОРГАНИЗАЦИИ для студентов 2 курса ФДП и СПО, обучающихся по специальности 38.02.01 Экономика и бухгалтерский учет (по отраслям) (очная форма обучения) 2022 54 с.<http://bibl.rgatu.ru/MarcWeb2>
4. Стишкова Е. В. МДК 01.01 Практические основы бухгалтерского учета активов организации ФГБОУ ВО РГАТУ : МЕТОДИЧЕСКИЕ УКАЗАНИЯ К ПРАКТИЧЕСКИМ ЗАНЯТИЯМ. МДК 01.01 ПРАКТИЧЕСКИЕ ОСНОВЫ БУХГАЛТЕРСКОГО УЧЕТА АКТИВОВ ОРГАНИЗАЦИИ для студентов 2 курса ФДП и СПО, обучающихся по специальности 38.02.01 Экономика и бухгалтерский учет (по отраслям) (очная форма обучения) 2022 54 с.<http://bibl.rgatu.ru/MarcWeb2>
5. Стишкова Е. В. ПМ. 01 Документирование хозяйственных операций и ведение бухгалтерского учета активов организации по МДК 01.01. Практические основы бухгалтерского учета активов организации ФГБОУ ВО РГАТУ : МЕТОДИЧЕСКИЕ УКАЗАНИЯ ПО ВЫПОЛНЕНИЮ ПРАКТИЧЕСКИХ ЗАДАНИЙ НА УЧЕБНОЙ ПРАКТИКЕ ПМ. 01 ДОКУМЕНТИРОВАНИЕ ХОЗЯЙСТВЕННЫХ ОПЕРАЦИЙ И ВЕДЕНИЕ БУХГАЛТЕРСКОГО УЧЕТА АКТИВОВ ОРГАНИЗАЦИИ ПО МДК 01.01. ПРАКТИЧЕСКИЕ ОСНОВЫ БУХГАЛТЕРСКОГО УЧЕТА АКТИВОВ ОРГАНИЗАЦИИ для студентов специальности 38.02.01 Экономика и бухгалтерский учет (по отраслям) (очная и заочная форма обучения) 2022 14 с.<http://bibl.rgatu.ru/MarcWeb2>
6. Стишкова Е. В.. Документирование хозяйственных операций и ведение бухгалтерского учета активов организации ФГБОУ ВО РГАТУ : РАБОЧАЯ ПРОГРАММА УЧЕБНОЙ ПРАКТИКИ ПМ.01 Документирование хозяйственных операций и ведение бухгалтерского учета активов организации Программы подготовки специалистов среднего звена Специальность 38.02.01 Экономика и бухгалтерский учет (по отраслям) Форма обучения очная Факультет дополнительного профессионального и среднего профессионального образования Курс 2 Семестр 4 Форма контроля зачет (дифференцированный) 2022 21 с.<http://bibl.rgatu.ru/MarcWeb2>

Периодические издания:

1. Финансы : ежемесячный теоретический и научно-практический журнал / учредители: Министерство финансов Российской Федерации и ООО "Книжная редакция "Финансы". - Москва : Книжная ред."Финансы", 1992-. - 28 см.; ISSN 0869-446X
2. АПК: экономика, управление : ежемесячный теоретический и научно-практический журнал / учредители Министерство сельского хозяйства РФ, Российская академия сельскохозяйственных наук, Всероссийский научно-исследовательский институт экономики сельского хозяйства. - М. - Изд. с 1921 г. - выход. 12 раз в год. - ISSN 0235-2443.

Интернет-ресурсы:

1. <http://www.consultant.ru> - Справочно-правовая система «КонсультантПлюс»
2. <http://www.garant.ru> - Справочно-правовая система «Гарант».
3. <http://www.minfin.ru> – Официальный сайт Министерства финансов Российской Федерации
4. <http://www.nalog.ru> - Официальный сайт Федеральной налоговой службы

5. <http://www.roskazna.ru> - Официальный сайт Федерального казначейства.
6. <http://www.pfrf.ru/> - Официальный сайт Пенсионного фонда России
7. <http://fss.ru/> - Официальный сайт Фонда социального страхования
8. <http://www.ffoms.ru/> - Официальный сайт Фонда обязательного медицинского страхования
9. <http://www.gks.ru/> - Официальный сайт Федеральной службы государственной статистики
10. <https://v8.1c.ru/>- Официальный сайт «1С:Предприятие 8» -11.

<http://edu.1cfresh.com/>- Официальный сайт «1С:Предприятие 8» для учебных заведений

Лист о внесении изменений в УМК учебных дисциплин и профессиональных модулей

В соответствии с приказом № 796 «О внесении изменений в федеральные государственные образовательные стандарты среднего профессионального образования» **внести изменения** в УМК учебных дисциплин и профессиональных модулей по специальности среднего специального профессионального образования 38.02.01 Экономика и бухгалтерский учет (по отраслям).

Изложить в следующей редакции:

ОК 01. Выбирать способы решения задач профессиональной деятельности применительно к различным контекстам;

ОК 02. Использовать современные средства поиска, анализа и интерпретации информации и информационные технологии для выполнения задач профессиональной деятельности;

ОК 03. Планировать и реализовывать собственное профессиональное и личностное развитие, предпринимательскую деятельность в профессиональной сфере, использовать знания по финансовой грамотности в различных жизненных ситуациях;

ОК 04. Эффективно взаимодействовать и работать в коллективе и команде;

ОК 05. Осуществлять устную и письменную коммуникацию на государственном языке Российской Федерации с учетом особенностей социального и культурного контекста;

ОК 06. Проявлять гражданско-патриотическую позицию, демонстрировать осознанное поведение на основе традиционных общечеловеческих ценностей, в том числе с учетом гармонизации межнациональных и межрелигиозных отношений, применять стандарты антикоррупционного поведения;

ОК 07. Содействовать сохранению окружающей среды, ресурсосбережению, применять знания об изменении климата, принципы бережливого производства, эффективно действовать в чрезвычайных ситуациях;

ОК 08. Использовать средства физической культуры для сохранения и укрепления здоровья в процессе профессиональной деятельности и поддержания необходимого уровня физической подготовленности;

ОК 09. Пользоваться профессиональной документацией на государственном и иностранном языках.

Изменения в УМК учебных дисциплин и профессиональных модулей утверждены на заседании методического совета ФДП и СПО «19» октября 2022 г. (протокол № 02).

МИНИСТЕРСТВО СЕЛЬСКОГО ХОЗЯЙСТВА РОССИЙСКОЙ ФЕДЕРАЦИИ
ФЕДЕРАЛЬНОЕ ГОСУДАРСТВЕННОЕ БЮДЖЕТНОЕ ОБРАЗОВАТЕЛЬНОЕ
УЧРЕЖДЕНИЕ ВЫСШЕГО ОБРАЗОВАНИЯ
«РЯЗАНСКИЙ ГОСУДАРСТВЕННЫЙ АГРОТЕХНОЛОГИЧЕСКИЙ УНИВЕРСИТЕТ
ИМЕНИ П.А. КОСТЫЧЕВА»



УТВЕРЖДАЮ:
Декан ФДП и СПО
А. С. Емельянова
« 16 » марта 2023 г.

МЕТОДИЧЕСКИЕ УКАЗАНИЯ

обучающимся по выполнению практических занятий
учебной дисциплины
БД. 01 «РУССКИЙ ЯЗЫК»

Организация-разработчик: Федеральное государственное бюджетное образовательное учреждение высшего образования «Рязанский государственный агротехнологический университет имени П.А.Костычева»

Разработчик: Шехова Н.Е., преподаватель ФГБОУ ВО РГАТУ факультет дополнительного профессионального и среднего профессионального образования

Методические указания по выполнению практических занятий по учебной дисциплине «Русский язык» рассмотрена и одобрена на заседании предметно-цикловой комиссии общеобразовательного цикласоциально-гуманитарных дисциплин ФДП и СПО

Протокол №8 от «16» марта 2023г.

Председатель предметно-цикловой комиссии



/И. С. Анисаров/

ПОЯСНИТЕЛЬНАЯ ЗАПИСКА

Методические указания предназначены для проведения практических работ по учебному предмету «Русский язык» и составлены на основе рабочей программы. Учебной программой предусмотрено на курс обучения 36 часов практической работы.

Практические занятия являются неотъемлемым этапом изучения курса русского языка и проводятся с целью

- формирования навыков и умений, необходимых будущим специалистам;
- углубления знаний учащихся по фонетике и орфографии, лексике и фразеологии, словообразованию, морфологии, синтаксису и пунктуации;
- повышения грамотности студентов, развитие культуры письменной речи, синтаксической и стилистической компетентности.

В результате освоения учебных материалов предмета обучающийся осваивает элементы следующих компетенций:

Коды результатов	Планируемые результаты освоения дисциплины включают:
ЛР 01	российскую гражданскую идентичность, патриотизм, уважение к своему народу, чувства ответственности перед Родиной, гордости за свой край, свою Родину, прошлое и настоящее многонационального народа России, уважение государственных символов (герб, флаг, гимн)
ЛР 04	сформированность мировоззрения, соответствующего современному уровню развития науки и общественной практики, основанного на диалоге культур, а также различных форм общественного сознания, осознание своего места в поликультурном мире
ЛР 06	толерантное сознание и поведение в поликультурном мире, готовность и способность вести диалог с другими людьми, достигать в нем взаимопонимания, находить общие цели и сотрудничать для их достижения, способность противостоять идеологии экстремизма, национализма, ксенофобии, дискриминации по социальным, религиозным, расовым, национальным признакам и другим негативным социальным явлениям
ЛР 07	навыки сотрудничества со сверстниками, детьми младшего возраста, взрослыми в образовательной, общественно полезной, учебно-исследовательской, проектной и других видах деятельности
ЛР 09	готовность и способность к образованию, в том числе самообразованию, на протяжении всей жизни; сознательное отношение к непрерывному образованию как условию успешной профессиональной и общественной деятельности
ЛР 13	осознанный выбор будущей профессии и возможностей реализации собственных жизненных планов; отношение к профессиональной деятельности как возможности участия в решении личных, общественных, государственных, общенациональных проблем

MP 02	умение продуктивно общаться и взаимодействовать в процессе совместной деятельности, учитывать позиции других участников деятельности, эффективно разрешать конфликты
MP 04	готовность и способность к самостоятельной информационно-познавательной деятельности, владение навыками получения необходимой информации из словарей разных типов, умение ориентироваться в различных источниках информации, критически оценивать и интерпретировать информацию, получаемую из различных источников
MP 08	владение языковыми средствами - умение ясно, логично и точно излагать свою точку зрения, использовать адекватные языковые средства
MP 09	владение навыками познавательной рефлексии как осознания совершаемых действий и мыслительных процессов, их результатов и оснований, границ своего знания и незнания, новых познавательных задач и средств их достижения
ПР6 01	Сформированность понятий о нормах русского литературного языка и применение знаний о них в речевой практике
ПР6 02	Владение навыками самоанализа и самооценки на основе наблюдений за собственной речью
ПР6 03	Владение умением анализировать текст с точки зрения наличия в нем явной и скрытой, основной и второстепенной информации
ПР6 04.	Владение умением представлять тексты в виде тезисов, конспектов, аннотаций, рефератов, сочинений различных жанров
ПР6 05.	Знание содержания произведений русской и мировой классической литературы, их историко-культурного и нравственно-ценностного влияния на формирование национальной и мировой
ПР6 06.	Сформированность представлений об изобразительно-выразительных возможностях русского языка
ПР6 07	Сформированность умений учитывать исторический, историко-культурный контекст и контекст творчества писателя в процессе анализа художественного произведения
ПР6 08	Способность выявлять в художественных текстах образы, темы и проблемы и выражать свое отношение к ним в развернутых аргументированных устных и письменных высказываниях
ПР6 09	Овладение навыками анализа художественных произведений с учетом их жанрово-родовой специфики; осознание художественной картины жизни, созданной в литературном произведении, в единстве эмоционального личностного восприятия и интеллектуального понимания
ПР6 10	Сформированность представлений о системе стилей языка художественной литературы

Практические работы должны быть выполнены аккуратно с графическим выделением и объяснением орфограмм, синтаксических конструкций, в соответствии с заданием, время поведения одного практического занятия составляет **2** часа.

Критерии оценки за выполнение практических заданий осуществляются по пятибалльной системе, согласно общепринятым нормам оценки знаний обучающихся Федерального государственного образовательного стандарта.

Практическая работа оценивается:

0-1 ошибка – «5»,

2 ошибки – «4»,

3-6 ошибок – «3»,

7 ошибок и более – «2».

При выставлении оценки учитывается и объем выполненной работы.

2.	Практические занятия	Кол-во часов	Цель занятия	Информационные источники
	I курс	60		
2.1	Практическая работа №1 Жанры официально-делового стиля: заявление, доверенность, расписка, резюме.	2	познакомить с основными чертами официально-делового стиля; отработать навыки составления заявления; развивать самостоятельность учащихся	Антонова, Е.С. Русский язык: учебник для использования в учебном процессе образовательных учреждений среднего профессионального образования на базе основного общего образования с получением среднего общего образования / Е.С. Антонова, Т. М. Воителева. – 4-е изд., стер. – Москва: Академия, 2017. - 409 с.
2.2	Практическая работа № 2 Информационная переработка текста (план, тезисы, конспект, реферат, аннотация).	2	совершенствовать навыки информационной переработки текста.	Антонова, Е.С. Русский язык: учебник для использования в учебном процессе образовательных учреждений среднего профессионального образования на базе основного общего образования с получением среднего общего образования / Е.С. Антонова, Т. М. Воителева. – 4-е изд., стер. – Москва: Академия, 2017. - 409 с.
2.3	Практическая работа №3.. Информационная переработка текстов профессиональной направленности.	2	углубить знания студентов о функционально-смысловых типах речи; составить связное высказывание (сочинение) в устной и письменной форме на основе проанализированных текстов профессиональной направленности.	Антонова, Е.С. Русский язык: учебник для использования в учебном процессе образовательных учреждений среднего профессионального образования на базе основного общего образования с получением среднего общего образования / Е.С. Антонова, Т. М. Воителева. – 4-е изд., стер. – Москва: Академия, 2017. - 409 с.
2.4	Практическая работа №4. Основные виды языковых норм: орфоэпические Орфоэпия . Ударение разноместное и подвижное, словесное и логическое. Орфоэпические нормы. Произношение заимствованных слов.	2	обобщить сведения об особенностях произношения некоторых звуковых сочетаний; систематизировать и обобщить имеющиеся знания о постановке ударения.	Антонова, Е.С. Русский язык: учебник для использования в учебном процессе образовательных учреждений среднего профессионального образования на базе основного общего образования с получением среднего общего образования / Е.С. Антонова, Т. М. Воителева. – 4-е изд., стер. – Москва: Академия, 2017. - 409 с.
2.5	Практическая работа №5. Правописание безударных	2	углубить знания об особенностях фонетиче-	Антонова, Е.С. Русский язык: учебник для использо-

	гласных, звонких и глухих согласных. Употребление буквы Ъ		ской системы русского языка, закрепить навыки фонетического разбора, закрепить навыки правописания; отработать навыки пунктуационного анализа текста.	вания в учебном процессе образовательных учреждений среднего профессионального образования на базе основного общего образования с получением среднего общего образования / Е.С. Антонова, Т. М. Воителева. – 4-е изд., стер. – Москва: Академия, 2017. - 409 с.
2.6	Практическая работа №6. Правописание О/Е после шипящих и Ц.	2	совершенствовать навыки правописания О, Е после шипящих и Ц и объяснять данные орфограммы.	Антонова, Е.С. Русский язык: учебник для использования в учебном процессе образовательных учреждений среднего профессионального образования на базе основного общего образования с получением среднего общего образования / Е.С. Антонова, Т. М. Воителева. – 4-е изд., стер. – Москва: Академия, 2017. - 409 с.
2.7	Практическая работа №7. Правописание приставок на З-/С- Правописание И – Ы после приставок.	2	напомнить об основных принципах орфографии и пунктуации, проверяемых и непроверяемых безударных гласных в корне слова, формировать навыки орфографической зоркости, условий выбора грамотного употребления знаков препинания.	Антонова, Е.С. Русский язык: учебник для использования в учебном процессе образовательных учреждений среднего профессионального образования на базе основного общего образования с получением среднего общего образования / Е.С. Антонова, Т. М. Воителева. – 4-е изд., стер. – Москва: Академия, 2017. - 409 с.
2.8	Практическая работа №8. Наблюдение над функционированием правил орфографии в образцах письменных текстов профессиональной направленности	2	Совершенствование навыков правописания О, Е после шипящих и Ц , орфографической зоркости.	Антонова, Е.С. Русский язык: учебник для использования в учебном процессе образовательных учреждений среднего профессионального образования на базе основного общего образования с получением среднего общего образования / Е.С. Антонова, Т. М. Воителева. – 4-е изд., стер. – Москва: Академия, 2017. - 409 с.
2.9	Практическая работа №9. Фразеология. Отличие фразеологизма от слова. Использование фразеологизмов в речи. Афоризмы. Фразеологические единицы и их употребление.	2	повторение, углубление и систематизация знаний учащихся по теме «Синонимы. Антонимы. Омонимы. Паронимы».	Антонова, Е.С. Русский язык: учебник для использования в учебном процессе образовательных учреждений среднего профессионального образования на базе основного общего образования с получением сред-

				него общего образования / Е.С. Антонова, Т. М. Воителева. – 4-е изд., стер. – Москва: Академия, 2017. - 409 с.
2.10	Практическая работа №10. Лексикография. Лексические и фразеологические словари. Лексико-фразеологический разбор Работа с энциклопедическими и лингвистическими словарями.	2	познакомить со специальной лексикой, учить грамотно употреблять её в речи, приводить в качестве примеров слова-профессионализмы из своей специальности, которую приобретают в учебном заведении.	Антонова, Е.С. Русский язык: учебник для использования в учебном процессе образовательных учреждений среднего профессионального образования на базе основного общего образования с получением среднего общего образования / Е.С. Антонова, Т. М. Воителева. – 4-е изд., стер. – Москва: Академия, 2017. - 409 с.
2.11	Практическая работа №11. Лексические ошибки и их исправление. Ошибки в употреблении фразеологических единиц и их исправление	2	повторить способы образования, развивать навыки разбора слова по составу.	Антонова, Е.С. Русский язык: учебник для использования в учебном процессе образовательных учреждений среднего профессионального образования на базе основного общего образования с получением среднего общего образования / Е.С. Антонова, Т. М. Воителева. – 4-е изд., стер. – Москва: Академия, 2017. - 409 с.
2.12	Практическая работа №12. Лексический и фразеологический анализ терминов, профессионализмов и фразеологизмов профессий и специальностей технологического профиля СПО.	2	Наблюдение над функционированием лексических единиц в речи. Выработка навыков составления текстов (устных и письменных) с лексемами профессиональной сферы употребления. Составление связного высказывания на профессиональную тему	Антонова, Е.С. Русский язык: учебник для использования в учебном процессе образовательных учреждений среднего профессионального образования на базе основного общего образования с получением среднего общего образования / Е.С. Антонова, Т. М. Воителева. – 4-е изд., стер. – Москва: Академия, 2017. - 409 с.
2.13	Практическая работа №13. Словообразование. Морфологические способы словообразования. Неморфологические способы словообразования. Словообразовательный разбор. Формообразование. Понятие об этимологии	2	закрепить знания о правописании гласных в корне слова и прописных букв на практике, развивать орфографическую зоркость, навыки грамотной письменной речи, учить аргументировать свой выбор написания.	Антонова, Е.С. Русский язык: учебник для использования в учебном процессе образовательных учреждений среднего профессионального образования на базе основного общего образования с получением среднего общего образования / Е.С. Антонова, Т. М. Воителева. – 4-е изд., стер. – Москва: Академия, 2017. - 409 с.
2.14	Практическая работа №14. Орфография. Правописа-	2	повторить правила, регулирующие выбор букв Е и И в приставках, раз-	Антонова, Е.С. Русский язык: учебник для использования в учебном процессе

	ние чередующихся гласных в корнях слов. Правописание приставок ПРИ-/ПРЕ-. Правописание сложных слов.		вивать умение анализировать изучаемый материал, применять на практике в письменной речи.	образовательных учреждений среднего профессионального образования на базе основного общего образования с получением среднего общего образования / Е.С. Антонова, Т. М. Воителева. – 4-е изд., стер. – Москва: Академия, 2017. - 409 с.
2.15	Практическая работа №15. Употребление приставок и суффиксов в разных стилях речи	2	закрепление навыков слитного, раздельного и дефисного написания разных частей речи, развивать логическое мышление, орфографическую зоркость.	Антонова, Е.С. Русский язык: учебник для использования в учебном процессе образовательных учреждений среднего профессионального образования на базе основного общего образования с получением среднего общего образования / Е.С. Антонова, Т. М. Воителева. – 4-е изд., стер. – Москва: Академия, 2017. - 409 с.
2.16	Практическая работа №16. Распределение терминов специальностей технологического профиля СПО по словообразовательным гнездам, восстановление словообразовательной цепочки. Выработка навыка образования слов с помощью словообразовательных моделей и способов словообразования	2	рассмотреть основные принципы употребления суффиксов прилагательных на письме, развивать орфографическую зоркость.	Антонова, Е.С. Русский язык: учебник для использования в учебном процессе образовательных учреждений среднего профессионального образования на базе основного общего образования с получением среднего общего образования / Е.С. Антонова, Т. М. Воителева. – 4-е изд., стер. – Москва: Академия, 2017. - 409 с.
2.17	Практическая работа №17. Правописание падежных окончаний имен существительных. Гласные в суффиксах имен существительных. Правописание сложных имен существительных	2	углубить знания обучающихся по правописанию сложных числительных, развивать навыки грамотного письма, логическое мышление.	Антонова, Е.С. Русский язык: учебник для использования в учебном процессе образовательных учреждений среднего профессионального образования на базе основного общего образования с получением среднего общего образования / Е.С. Антонова, Т. М. Воителева. – 4-е изд., стер. – Москва: Академия, 2017. - 409 с.
2.18	Практическая работа №18. Употребление числительных в речи.	2	закрепить навыки употребления знаков препинания в предложениях с причастным оборотом.	Антонова, Е.С. Русский язык: учебник для использования в учебном процессе образовательных учреждений среднего профессионального образования на базе основного общего образования с получением среднего общего образования / Е.С. Антонова, Т. М. Воителева. – 4-е изд., стер. – Москва: Академия, 2017. -

				409 с.
2.19	<p>Практическая работа №19.</p> <p>Трудные случаи правописания местоимений.</p> <p>Морфологический разбор местоимения. Употребление местоимений в речи.</p> <p>Местоимение как средство связи предложений в тексте. Синонимия местоименных форм.</p>	2	формировать умение правильно употреблять местоимения в речи.	<p>Антонова, Е.С. Русский язык: учебник для использования в учебном процессе образовательных учреждений среднего профессионального образования на базе основного общего образования с получением среднего общего образования / Е.С. Антонова, Т. М. Воителева. – 4-е изд., стер. – Москва: Академия, 2017. - 409 с.</p>
2.20	<p>Практическая работа №20.</p> <p>Образование действительных и страдательных причастий Правописание суффиксов причастий. Н и НН в причастиях и отглагольных прилагательных.</p> <p>Причастный оборот, его обособление в предложении.</p>	2	повторить основные принципы правописания окончаний и суффиксов глаголов, совершенствовать навыки грамотного письма, углубить знания студентов по данной теме, развивать логическое мышление, орфографическую зоркость, способность к рефлексии.	<p>Антонова, Е.С. Русский язык: учебник для использования в учебном процессе образовательных учреждений среднего профессионального образования на базе основного общего образования с получением среднего общего образования / Е.С. Антонова, Т. М. Воителева. – 4-е изд., стер. – Москва: Академия, 2017. - 409 с.</p>
2.21	<p>Практическая работа №21</p> <p>Деепричастие как глагольная форма НЕ с деепричастиями. Деепричастный оборот и знаки препинания в предложении с деепричастным оборотом. Особенности предложений с деепричастным оборотом. Употребление причастий и деепричастий. Морфологический разбор причастия и деепричастия.</p>	2	закрепление навыков правописания наречий; формирование умения образовывать наречия и употреблять их в речи.	<p>Антонова, Е.С. Русский язык: учебник для использования в учебном процессе образовательных учреждений среднего профессионального образования на базе основного общего образования с получением среднего общего образования / Е.С. Антонова, Т. М. Воителева. – 4-е изд., стер. – Москва: Академия, 2017. - 409 с.</p>
2.22	<p>Практическая работа №22.</p> <p>НЕ и НИ. Их значение и употребление. Междометие как особый разряд слов. Звукоподражательные слова. Знаки препинания в предложениях с междометиями. Употреб-</p>	2	систематизировать знания студентов по данной теме, развивать логическое мышление, навыки грамотного письма.	<p>Антонова, Е.С. Русский язык: учебник для использования в учебном процессе образовательных учреждений среднего профессионального образования на базе основного общего образования с получением среднего общего образования / Е.С. Антонова, Т. М. Воителева. – 4-е изд., стер. –</p>

	ление междометий в речи.			Москва: Академия, 2017. - 409 с.
2.23	Практическая работа №23. Составление текстов профессиональной направленности с использованием нужных словоформ, наблюдение над функционированием правил орфографии и пунктуации в образцах письменных текстов документации специальностей технологического профиля	2	выяснить роль словосочетания в построении предложения; формировать умение подбора синонимичных словосочетаний.	Антонова, Е.С. Русский язык: учебник для использования в учебном процессе образовательных учреждений среднего профессионального образования на базе основного общего образования с получением среднего общего образования / Е.С. Антонова, Т. М. Воителева. – 4-е изд., стер. – Москва: Академия, 2017. - 409 с.
2.24	Практическая работа №24. Строение словосочетания. Виды связи слов в словосочетании: согласование, управление, примыкание. Нормы построения словосочетаний. Синтаксический разбор словосочетаний. Значение словосочетания в построении предложения. Синонимия словосочетаний.	2	совершенствовать навыки и умения находить в предложении грамматическую основу; определять и исправлять случаи несогласования подлежащего и сказуемого.	Антонова, Е.С. Русский язык: учебник для использования в учебном процессе образовательных учреждений среднего профессионального образования на базе основного общего образования с получением среднего общего образования / Е.С. Антонова, Т. М. Воителева. – 4-е изд., стер. – Москва: Академия, 2017. - 409 с.
2.25	Практическая работа №25. Обособленные члены предложения, употребление в речи.	2	закрепить некоторые условия постановки или отсутствия тире между подлежащим и сказуемым; формировать умение употребления тире между подлежащим и сказуемым на месте нулевой связки в соответствии с повторенными пунктуационными правилами.	Антонова, Е.С. Русский язык: учебник для использования в учебном процессе образовательных учреждений среднего профессионального образования на базе основного общего образования с получением среднего общего образования / Е.С. Антонова, Т. М. Воителева. – 4-е изд., стер. – Москва: Академия, 2017. - 409 с.
2.26	Практическая работа №26. Употребление сложносочиненных предложений в речи.	2	сформировать навыки употребления однородных членов предложения в разных стилях речи, обособления однородных членов, находить синонимы ряда однородных членов предложения с союзами и без союзов.	Антонова, Е.С. Русский язык: учебник для использования в учебном процессе образовательных учреждений среднего профессионального образования на базе основного общего образования с получением среднего общего образования / Е.С. Антонова, Т. М. Воителева. – 4-е изд., стер. – Москва: Академия, 2017. -

				409 с.
2.27	Практическая работа №27. Знаки препинания в бессоюзном сложном предложении	2	закрепить навыки обособления предложений с уточняющими членами, определений, приложений, дополнений. Уметь подбирать синонимы к обособленным и необособленным определениям.	Антонова, Е.С. Русский язык: учебник для использования в учебном процессе образовательных учреждений среднего профессионального образования на базе основного общего образования с получением среднего общего образования / Е.С. Антонова, Т. М. Воителева. – 4-е изд., стер. – Москва: Академия, 2017. - 409 с.
2.28	Практическая работа №28. Синонимика простых и сложных предложений (простые и сложноподчиненные предложения, сложные союзные и бессоюзные предложения). Знаки препинания в сложном предложении с разными видами связи.	2	изучить теоретический материал, закрепить правила обособления дополнений и приложений.	Антонова, Е.С. Русский язык: учебник для использования в учебном процессе образовательных учреждений среднего профессионального образования на базе основного общего образования с получением среднего общего образования / Е.С. Антонова, Т. М. Воителева. – 4-е изд., стер. – Москва: Академия, 2017. - 409 с.
2.29	Практическая работа №29. Составление связного высказывания с использованием предложений определенной структуры на профессиональные темы специальностей технологического профиля специальностей СПО	2	изучить теоретический материал, закрепить правила обособления обстоятельств. Усвоить роль сравнительного оборота как изобразительного средства языка.	Антонова, Е.С. Русский язык: учебник для использования в учебном процессе образовательных учреждений среднего профессионального образования на базе основного общего образования с получением среднего общего образования / Е.С. Антонова, Т. М. Воителева. – 4-е изд., стер. – Москва: Академия, 2017. - 409 с.
2.30	Практическая работа №30. Составление текстов профессиональной направленности с использованием нужных словоформ, наблюдение над функционированием правил орфографии и пунктуации в образцах письменных текстов документации специальностей технологического профиля специальности.	2	Совершенствоване навыков составления текстов профессиональной направленности с использованием нужных словоформ.	Антонова, Е.С. Русский язык: учебник для использования в учебном процессе образовательных учреждений среднего профессионального образования на базе основного общего образования с получением среднего общего образования / Е.С. Антонова, Т. М. Воителева. – 4-е изд., стер. – Москва: Академия, 2017. - 409 с.

	Итого практической работы за курс обучения:	36		
--	--	-----------	--	--

Практическая работа № 1

Тема: Жанры официально-делового стиля: заявление, доверенность, расписка, резюме.

Цели: познакомить с основными чертами официально-делового стиля;
отработать навыки составления заявления;
развивать самостоятельность учащихся

Ход работы:

I. Повторение теоретического материала:

Официально-деловой стиль

Официально-деловой стиль — это стиль, который используется для написания различных служебных документов, деловых бумаг: заявлений, докладных записок, протоколов и др.

Основная функция делового стиля — точная передача деловой информации. Для него характерно наличие стандартной внешней формы.

Деловой стиль характеризуется точностью, сжатостью изложения, использованием штампов: *довожу до вашего сведения, в рабочем порядке, согласно приказу, на основании вышеизложенного, в соответствии с постановлением, оплата гарантируется* и т. п.

Отличительной особенностью деловой речи является употребление специфической лексики (*докладная записка, заявление, ходатайство, получатель, заявитель, вышеизложенный*), отсутствие лексики ограниченного употребления (диалектизмов, просторечий), эмоционально-окрашенной лексики. Все слова употребляются в прямом значении. Метафоры и устойчивые словосочетания (пословицы, поговорки) в деловом стиле неуместны.

Для грамматики делового стиля характерно употребление отглагольных существительных: *неиспользование, перевыполнение, осуществление*; глаголов в форме повелительного наклонения: *установите, проделайте, сверьте*; конструкций с инфинитивом: *необходимо указать, должен проиллюстрировать, следует осуществить, поставить в известность* (ср.: *сообщить*), *принимать участие* (ср.: *участвовать*); кратких прилагательных (*обязан, должен, ответствен*). Широко употребляются отыменные предлоги (*в соответствии с..., ввиду, в связи с..., вследствие* и др.), сложные союзы (*в связи с тем что, в силу того что* и др.).

В деловых текстах используются предложения только с прямым порядком слов, в них преобладают сложные конструкции с большим количеством частей, односоставные безличные предложения, конструкции с причастными и деепричастными оборотами.

Деловой стиль используется для написания **объявлений**. В объявлении выделяется три основные части: к кому обращаются, что сообщается, кто обращается (сообщает). Текст объявления имеет определённую форму:

Издательский дом «Книга» высылает по почте (наложенным платежом) комплекты фотопортретов русских писателей. Заказы направляйте по адресу: 127018, Москва, Суцёвский вал, 9, отдел «Книга — почтой».

Это небольшой текст. Он имеет чёткие границы: начало и конец, содержит законченную мысль. В тексте проявляется один из основных признаков делового стиля — точность, не допускающая иного толкования. Все слова употреблены в прямом значении.

Текст **заявления** отвечает тем же требованиям, но ещё имеет определённые рекомендации к расположению частей: в верхнем правом углу размещается «шапка», в которой указываются должность и место работы адресата (того, кому направляется заявление), ниже пишутся фамилия, имя, отчество адресанта (заявителя) в Р. п., ниже, уже посередине, — само слово *заявление*. Обратите внимание, что по форме — это единая конструкция, одно предложение, поэтому слово *заявление* пишется со строчной (маленькой) буквы и после него ставится точка:

Ректору ФГБОУ ВО «Рязанский агротехнологического университета»

Шемякину Александру Владимировичу

Б-11 группы

Травина Дмитрия Евгеньевича

заявление.

Прошу продлить мне сроки для сдачи экзаменов за второй семестр, так как я во время сессии, с 15 по 25 января с. г., болел.

Документ, подтверждающий уважительную причину моего отсутствия, прилагается.

27.01.22.

Подпись

В первом предложении этого делового документа отсутствует предлог *от* перед словом *учащегося*. Заявление — чьё? — *учащегося*: никакого предлога здесь не требуется!

II. Закрепление изученного материала

10. Составьте предложения, свойственные деловому стилю, используя предлоги *благодаря*, *подобно*, *вопреки*, *согласно*.

11. Составьте объявления об экскурсии, дискотеке, читательской конференции (по выбору).

12. Составьте несколько заявлений на имя директора колледжа и заведующей отделением ПРК.

III. Контрольные вопросы

1. Назовите основные черты официально-делового стиля.
2. Что такое заявление?
3. Какие ключевые слова (клише) используются при написании заявления?

Список литературы:

1. Антонова, Е.С. Русский язык: учебник для использования в учебном процессе образовательных учреждений среднего профессионального образования на базе основного общего образования с получением среднего общего образования / Е.С. Антонова, Т. М. Воителява. – 4-е изд., стер. – Москва: Академия, 2017. - 409 с.

2. Власенков А.И., Рыбченкова Л.М. Русский язык и литература. Русский язык. 10-11 классы. Базовый уровень — Учебник. — М.: Просвещение, 2017. — 287 с.

Интернет-ресурсы:

1. <http://znanium.com/catalog/product/465878> (Алефиренко Н.Ф. Текст и дискурс [Электронный ресурс]: учеб. пособие для магистрантов / Н.Ф. Алефиренко, М.А. Голованева, Е.Г. Озерова и др. - 2-е изд., стер. - М.: Флинта, 2013. - 232 с.)

2. <http://znanium.com/catalog/product/220732> (Теория текста: Учебное пособие / Ю.Н. Земская, И.Ю. Качесова, Л.М. Комиссарова; Под ред. А.А. Чувакина. - 2-е изд., перераб. и доп. - М.: Флинта: Наука, 2010. - 224 с.)

3. <https://www.academia-moscow.ru/catalogue/4773/472905/> (Русский язык: учеб. для студ. учреждений сред. проф. образования / [Н.А. Герасименко, В.В. Леденева, Т.Е. Шаповалова и др.]; под ред. Н.А. Герасименко. – 20-е изд., стер. – М.: Издательский центр «Академия», 2020. – 496 с.)

Практическая работа № 2 (2 часа)

Тема: Информационная переработка текста (план, тезисы, конспект, реферат, аннотация).

Цель работы: совершенствовать навыки информационной переработки текста.

Студент должен знать: основные способы работы с текстом, **уметь:** составлять план, конспект, тезисы текста, готовить краткое устное выступление, аннотацию, защиту реферата.

Ход работы:

1. Изучение теоретического материала: стр. 96-108.¹
2. Закрепление изученного материала
2. Составить план текста упр. 132².
3. Составить тезисы основных этапов жизни и творчества М.Ю. Лермонтова.
4. Написать аннотацию к поэме Лермонтова «Демон».
5. Подготовить эссе к стихотворению М.Ю. Лермонтова «Кинжал».

Список литературы:

Список литературы:

1. Антонова, Е.С. Русский язык: учебник для использования в учебном процессе образовательных учреждений среднего профессионального образования на базе основного общего образования с получением среднего общего образования / Е.С. Антонова, Т. М. Воителява. – 4-е изд., стер. – Москва: Академия, 2017. - 409 с.

¹ Власенков А.И., Рыбченкова Л.М. Русский язык и литература. Русский язык. 10-11 классы. Базовый уровень — Учебник. — М.: Просвещение, 2017. — 287 с.

² Там же.

2. Власенков А.И., Рыбченкова Л.М. Русский язык и литература. Русский язык. 10-11 классы. Базовый уровень — Учебник. — М.: Просвещение, 2017. — 287 с.

Интернет-ресурсы:

1. <http://znanium.com/catalog/product/465878> (Алефиренко Н.Ф. Текст и дискурс [Электронный ресурс]: учеб. пособие для магистрантов / Н.Ф. Алефиренко, М.А. Голованева, Е.Г. Озерова и др. - 2-е изд., стер. - М.: Флинта, 2013. - 232 с.)

2. <http://znanium.com/catalog/product/220732> (Теория текста: Учебное пособие / Ю.Н. Земская, И.Ю. Качесова, Л.М. Комиссарова; Под ред. А.А. Чувакина. - 2-е изд., перераб. и доп. - М.: Флинта: Наука, 2010. - 224 с.)

3. <https://www.academia-moscow.ru/catalogue/4773/472905/> (Русский язык: учеб. для студ. учреждений сред. проф. образования / [Н.А. Герасименко, В.В. Леденева, Т.Е. Шаповалова и др.]; под ред. Н.А. Герасименко. – 20-е изд., стер. – М.: Издательский центр «Академия», 2020. – 496 с.)

Практическая работа № 3 (2 часа)

Информационная переработка текстов профессиональной направленности. Составление связного высказывания на заданную тему, в том числе на профессиональную по специальностям технологического

Цели работы: углубить знания студентов о функционально-смысловых типах речи; составить связное высказывание (сочинение) в устной и письменной форме на основе проанализированных текстов; определять эмоциональный настрой текста.

Студент должен уметь различать типы речи, составлять собственные тексты повествовательного характера, рассуждать на различные темы, определять основные признаки того или иного типа речи.

Ход работы:

1. Прочитайте приведенные ниже отрывки. Определите, к каким стилям речи они относятся.

План характеристики функционального стиля:

- 1) Название стиля.
- 2) Сфера функционирования.
- 3) Жанры.
- 4) Лексические особенности.
- 5) Морфологические и синтаксические особенности
- . 6) Наличие эмоционально-экспрессивной окраски.

Текст 1.

Архитектура – весьма сложное и многостороннее явление. Прежде всего это материальная среда в виде разного рода зданий, сооружений и их комплексов, предназначенных для удовлетворения практических потребностей человека. Вместе с тем архитектура является особым искусством, которое способно выражать общественные идеи и доставлять людям эстетическое наслаждение. Архитектура – это область деятельности, имеющая задачей создание искусственной пространственной среды, в которой протекают все жизненные процессы общества и отдельных людей – труд, быт, культура, общение, отдых и пр.

Текст 2.

Перекрытие – горизонтальные элементы конструкции (междуэтажные, чердачные, цокольные), которые разделяют здание на этажи и обеспечивают пространственную неизменяемость здания.

2. Напишите резюме для вакансии по специальности.
3. Напишите рецензию на учебное издание по ПМ 03, 05
4. Напишите эссе на тему «Моя будущая профессия – будущее моего города».

Упражнение 5. Словарная работа

Персонифицирует — олицетворяет, наделяет человеческими свойствами.

Искусство гораздо консервативнее науки — искусство связано с традицией.

Неореализм — направление в итальянском кино и литературе, возникшее после Второй мировой войны и воплощавшее идеи гуманизма, социальной справедливости, основывавшееся на стремлении дать документально точную картину мира.

Мистицизм — мистическое мировоззрение, склонность к мистике.

Водевил — короткая комическая пьеса, обычно с пением.

Эссе — прозаическое произведение небольшого объема и свободной композиции на частную тему, трактуемую субъективно и обычно неполно.

Список литературы:

1. Антонова, Е.С. Русский язык: учебник для использования в учебном процессе образовательных учреждений среднего профессионального образования на базе основного общего образования с получением среднего общего образования / Е.С. Антонова, Т. М. Воителева. – 4-е изд., стер. – Москва: Академия, 2017. – 409 с.

2. Власенков А.И., Рыбченкова Л.М. Русский язык и литература. Русский язык. 10-11 классы. Базовый уровень — Учебник. — М.: Просвещение, 2017. — 287 с.

Интернет-ресурсы:

1. <http://znanium.com/catalog/product/465878> (Алефиренко Н.Ф. Текст и дискурс [Электронный ресурс]: учеб. пособие для магистрантов / Н.Ф. Алефиренко, М.А. Голованева, Е.Г. Озерова и др. - 2-е изд., стер. - М.: Флинта, 2013. - 232 с.)

2. <http://znanium.com/catalog/product/220732> (Теория текста: Учебное пособие / Ю.Н. Земская, И.Ю. Качесова, Л.М. Комиссарова; Под ред. А.А. Чувакина. - 2-е изд., перераб. и доп. - М.: Флинта: Наука, 2010. - 224 с.)

3. <https://www.academia-moscow.ru/catalogue/4773/472905/> (Русский язык: учеб. для студ. учреждений сред. проф. образования / [Н.А. Герасименко, В.В. Леденева, Т.Е. Шаповалова и др.]; под ред. Н.А. Герасименко. – 20-е изд., стер. – М.: Издательский центр «Академия», 2020. – 496 с.)

Практическая работа № 4(2 часа)

Тема: Орфоэпия. Основные правила произношения гласных звуков. Основные правила произношения согласных звуков и сочетаний звуков. Ударение разноместное и подвижное, словесное и логическое. Орфоэпические нормы. Произношение заимствованных слов.

Цель работы: обобщить сведения об особенностях произношения некоторых звуковых сочетаний; систематизировать и обобщить имеющиеся знания о постановке ударения в именах прилагательных, глаголах, некоторых причастиях.

Студент должен знать основные сведения об орфоэпии как разделе русского языка, нормы литературного произношения, **уметь** применять на практике полученные знания.

Ход работы:

1. Изучение теоретического материала: стр. 74-76.³

2. Закрепление изученного материала

Упражнение 1. Орфоэпическая разминка. Расставьте ударения (единый ритм зазвучит, только если правильно расставить ударения). Уточните значения незнакомых слов.

Феномен звонит по средам.

Приняв договор по годам,

³ Греков В.Ф., Крючков С.Е., Чешко Л.А. Русский язык. 10-11 классы. — Учебник. — 4-е изд. — М.: Просвещение, 2020. — 368 с.

Он отдал экспертам эскорта
Ходатайство аэропорта.

Танцовщик с танцовщицей любят
Своих малышей баловать.
На кухонный стол по посуде
Пускают котят танцевать.

Мы с шофером пустились по грязи
И, подолгу буксуя в грязи,
Прорвались к отделению связи –
Нам типограф прислал жалюзи.

Сегодня – тошнота, вчера – в костях ломота.
К тому ж дремота не пускает за ворота.
И лавки заняты, и печка занята.
Ворота отперты, а дверь не отперта.

Упражнение 2. Прочитайте правильно следующие слова. Проверьте себя по орфоэпическому словарю.

Свекла, яичница, депо, порядочный, диспансер, отель, горчичники, музей, патент, термос, компьютер, детектив, прачечная, термин, свитер, теннис, кофе, одноименный, никчемный, лотерея, тембр, тезис, опека, фанера, двоечник, афера, претензия, дареный, термодинамика, Одесса, брюнет, нарочно, шатен, тент, кларнет, штемпель.

Упражнение 3. Проанализируйте текст с точки зрения правил орфоэпии, т. е. найдите слова, которые надо произносить не так, как они написаны. Укажите соответствующее правило. После этого прочитайте текст вслух.

I. Надо всю жизнь учиться, учиться и учиться у жизни, у науки, думать и анализировать. Не успокаивайтесь на достигнутом, идите смело вперед. Помните, что жизнь и наука все время идут вперед и отставать нельзя.

В работе будьте точны, аккуратны и наблюдательны.

Нужно организовать свой труд, создать систему в работе. Каждый человек должен избрать ту профессию, ту жизненную работу, которая наиболее соответствует его природным способностям и наклонностям. Тогда он будет работать, как говорится, не за страх, а за совесть.

Но молодой специалист не может быть односторонним в своем развитии и не видеть ничего, кроме своей специальности. Это глубокая ошибка. Советский молодой специалист должен быть культурным и разносторонне образованным человеком, знающим и любящим свое дело, науку, искусство, музыку, театр, спорт.

Мне хочется пожелать молодежи, чтобы она была хорошо подготовлена к работе и не только в научном, но и в физическом отношении. Каждый должен быть закален, уметь хорошо плавать, бегать, стрелять, знать основы радиотехники.

(Акад. В. А. Обручев)

II. Да здравствует солнце, да здравствует разум! (II.) Я хочу, чтоб к штыку приравняли перо (M.). К счастью, Печорин был погружен в задумчивость и, кажется, вовсе не торопился в дорогу (Л.).

Упражнение 4. По образцу образуйте формы глагола. Поставьте ударение. Сформулируйте закономерность постановки ударения в этих формах в виде правила.

Образец: брать — брали, брал, брало, брала.

Взять, занять, начать, понять.

Упражнение 5. Расставьте ударения в выделенных словах.

Занятой учебой студент, этот цветок красивее всех остальных, группа избрала своих представителей, прочный кремень, сделать мотивированные предложения, испытывать серьезную неприязнь, уведомленный о новых задачах, зеленый суп из щавеля, вертящийся шар, избалованный всеобщим вниманием, он примирит своих друзей, сосредоточение в центре города,

она **клялась** говорить правду, **ходатайствовать** за друга, **обговоренные** предложения, ядовитое **снадобье**, **похороны** назначены на вторник, составить **каталог**, поставить **апостроф**, **дарящий** свою службу.

Список литературы:

1. Антонова, Е.С. Русский язык: учебник для использования в учебном процессе образовательных учреждений среднего профессионального образования на базе основного общего образования с получением среднего общего образования / Е.С. Антонова, Т. М. Воителева. – 4-е изд., стер. – Москва: Академия, 2017. – 409 с.

2. Власенков А.И., Рыбченкова Л.М. Русский язык и литература. Русский язык. 10-11 классы. Базовый уровень — Учебник. — М.: Просвещение, 2017. — 287 с.

Интернет-ресурсы:

1. <http://znanium.com/catalog/product/465878> (Алефиренко Н.Ф. Текст и дискурс [Электронный ресурс]: учеб. пособие для магистрантов / Н.Ф. Алефиренко, М.А. Голованева, Е.Г. Озерова и др. - 2-е изд., стер. - М.: Флинта, 2013. - 232 с.)

2. <http://znanium.com/catalog/product/220732> (Теория текста: Учебное пособие / Ю.Н. Земская, И.Ю. Качесова, Л.М. Комиссарова; Под ред. А.А. Чувакина. - 2-е изд., перераб. и доп. - М.: Флинта: Наука, 2010. - 224 с.)

3. <https://www.academia-moscow.ru/catalogue/4773/472905/> (Русский язык: учеб. для студ. учреждений сред. проф. образования / [Н.А. Герасименко, В.В. Леденева, Т.Е. Шаповалова и др.]; под ред. Н.А. Герасименко. – 20-е изд., стер. – М.: Издательский центр «Академия», 2020. – 496 с.)

Практическая работа № 5 (2 часа)

Тема: Правописание безударных гласных, звонких и глухих согласных. Употребление буквы **ь**.

Цель работы: напомнить об основных принципах орфографии и пунктуации, проверяемых и непроверяемых безударных гласных в корне слова, формировать навыки орфографической зоркости, условий выбора грамотного употребления знаков препинания.

Студент **должен знать:** основные принципы выбора употребления на письме проверяемых и непроверяемых безударных гласных, способы проверки правильности написания и употребления пунктуационных знаков препинания; основные принципы русской пунктуации.

Уметь: уметь осознанно делать выбор употребления знаков препинания в письменной речи; владеть навыками определения и построения синтаксических конструкций предложений и графического обозначения их в виде схемы; аргументировано применять теоретические знания на практике, графически выделяя проверяемые и непроверяемые гласные и данную морфему слова – корень, конструировать схемы предложений; составлять опорные схемы конспекты, использовать материал таблицы; пользоваться орфографическим словарем и интернет-ресурсами.

Ход работы:

1. Изучение теоретического материала: стр. 97-98.⁴

2. Закрепление изученного материала

Упражнение 1. Графический диктант, комментированное письмо у доски. Записать слова, графически выделить орфограммы, указать в скобках условие выбора написания – проверочное слово.

Прекр...тить, обл...ко, исс...кать, раздр...жать, тр...фарет, аб...риген, зат...птать, в...ртуоз, н...гилизм, оп...здать, п...ликан, гн...здиться, прив...легия, д...лина, прим...рение, яб...дничать.

Упражнение 2. Вставьте безударные гласные, найдите проверочные слова.

Обмед...нение, вопл...щение, обог...щение, прод...лжение, уд...вление; р...скошный, разь...ренный, пренебр...жительный, уж...сающий, ст...снительный; разоч...рывать, исс...кать, рас-

⁴ Греков В.Ф., Крючков С.Е., Чешко Л.А. Русский язык. 10-11 классы. — Учебник. — 4-е изд. — М.: Просвещение, 2020. — 368 с.

пор...диться, возр...дить, изм...нить; скр...пить листы — скр...петь перьями; раск...лить железо — раск...лоть полено; не об...жать слабых — об...жать всю территорию; овл...деть знаниями, люби-мый препод...ватель, пол...тический компромисс, всеобщее пок...яние, ч...столюбивый человек, за...вление правительства, озн...меновать событие, российское гр...жданство.

Упражнение 3. Объясните правописание безударных гласных в корнях слов, обращая внимание на их значение.

Ч...стога эксперимента - ч...стога волн, разр...дить атмосферу - разр...дить посева, спл...тить единомышленников - запл...тить долг, спуститься в цветущую д...лину - быть вд...леке от дома, сп...шите видеть - сп...шите данные, обл...ченный властью - обл...ченный судом

Упражнение 4. Вставьте пропущенные буквы; объясните свой выбор.

Пол_скать собаку, пол_скать белье; знамена разв_ваются, разв_вающиеся контакты; раздр_жать маму, задр_жать от холода; об_жать стадион, об_жать малыша; пок_рать обидчика, пок_рить вершину; обл_гчить ношу; обл_чить ложь; просл_влять героя; благосл_влять на подвиг; прож_вать хлеб, прож_вать в доме; упл_тить долги; дост_жения в спорте; прив_дение к знамени-телю, похож на прив_дение; д_лекий огонек, расст_латься по д_лине; пос_деть от горя, пос_дел на скамейке; ударить оз_мь, созревает оз_мь; сокр_тить расходы, прекр_тить ссору, прим_рять ко-стюм, прим_рять поссорившихся; работники просв_щения; скр_пить договор п_чатью; зав_зирать документ; зав_заялся спор; упл_тнить график работы.

Упражнение 5. Запишите приведенные ниже слова, вставляя пропущенные буквы. Подберите проверочные слова.

Должнос...ной оклад, чудес...ные окрес...ности, аген...ство по недвижимости, предвес...ник бури, чес...бовать президента, адвока...ская контора, ус...ный ответ, учас...ковый милиционер, кос...ный мозг, кос...ные взгляды, мес...ное самоуправление, парламен...ские слушания, предосте-речь от опас...ности, час...ный детектив, президен...ский указ, беспристрас...ное отношение, ис-кус...ная защита, голлан...ский сыр, русская словес...ность, комендан...ский час, влас...ные струк-туры.

Упражнение 6. Вставьте, где необходимо, пропущенные согласные буквы.

Аб..ревиация, авторал..и, агрес..ор, ак..лиматизироваться, ак..омпанировать, ак..уратность, ал..ейка, ал..егорический, ал..юминиевый, ан..отировать, антен..а, ап..ел..ировать, ап..аратный, ап..етитный, ар..тил..ерист, ас..им..етричный, ас..истировать, бал..-маскарад, бал..ада, бар..ок..о, бацил..а, бел..етрист, великорос.., великорус.., вож..и, гал..е- ра, гал.., гал..ьский, гор..ил..а, грам..офон.., грам..пластинка, грим..ировать, груп..а, груп..ка, гум..анизм, депр..ес..ия, дис..кус..ия, дрес..ировка, дрож..евой, ж..ённый, ж..уж..ать, ж..уж..елица, идил..ия, ил..юзион, ин..гал..яция, ин..ициатива, интел..ект, искус..ный, искус..твенный, капил..яр, кар..авел..а, кар..ел..ы, кар..икат..ура, кас..ета, кас..таншет..а, кил..ограм.., кил..ом..етр, кол..егия, кол..околья, колон..а, колон..ада, колон..ка, колос..альный ком..ис..ариат, ком..ерческий, ком..унист, ком..партия, ком..промис..ный, кон..грес.., кор..ал..овый, кор..идорный, кор..екция, кристал..ический, кри-стал..ьный, кристал..ик, крос..ворд, лот..ер..ейный, мас..ировать, мас..он, метал..ический, ме-тал..олом, мер..идиан, мил..играм.., нарцис.., новел..а, норман..ы, норман..дский, один..адцать, ок..упировать, оперет..а, оперет..ка, оперет..очный, оп..озиционный, оп..онировать, пал..ас.., пар..ал..ельный, пар..ал..елограм.., пас..ажир, пас..ивный, пер..ил..а, пер..иферия, пер..он, пес..имист, пианин..о, пиан..ис..имо, плис..овый, плис..е, прес..а, примадон..а, програм..ировать, програм..ка, прогрес..ивный, проф..ес..ор, пятитон..ка, рас..овый, режис..ёрский, рок..ок..о, рос..омаха, рос..ийский, рус..изм, с..ориться, (денежная) с..уда, стрес..овый, сум..арный, тен..исный, тер..аса, тер..орист, тон..аж, тон..ель, трол..ейбус, труп..а, труп..ка, фил..иал, фин.., фин..ка, фин..ский, фол..иант, фур..ор, хол.., цел..юлоза, шок.., шос..е, шоф..ёр, шул..ер, эксцес.., эл..егия, эл..икс..ир, эл..ин, эф..ект.

Упражнение 7. Перепишите, вставляя пропущенные буквы. Устно определите значе-ния данных слов. При выполнении задания пользуйтесь словарями толковым и орфографи-ческим, словарем иностранных слов.

1) Н или nn: а...отация, а...улировать, коло...а, труже...ик, то...а, ю...ый;

2) с или сс: а...истент, режи...ер, иску...твенный, ди...идент, неистошимые ре...урсы, репре...ия, белору..., компроми..., свободная диску...ия, всемирный конгре...;

3) л или лл: инте...игенция, по...ис (страховой), ба...отироваться, ко...ичество, бю...етень, ко...ективная собственность, приви...егии, а...люминиевая посуда, криста...ьная форма.

Список литературы:

1. Антонова, Е.С. Русский язык: учебник для использования в учебном процессе образовательных учреждений среднего профессионального образования на базе основного общего образования с получением среднего общего образования / Е.С. Антонова, Т. М. Воителева. – 4-е изд., стер. – Москва: Академия, 2017. - 409 с.

2. Власенков А.И., Рыбченкова Л.М. Русский язык и литература. Русский язык. 10-11 классы. Базовый уровень — Учебник. — М.: Просвещение, 2017. — 287 с.

Интернет-ресурсы:

1. <http://znanium.com/catalog/product/465878> (Алефиренко Н.Ф. Текст и дискурс [Электронный ресурс]: учеб. пособие для магистрантов / Н.Ф. Алефиренко, М.А. Голованева, Е.Г. Озерова и др. - 2-е изд., стер. - М.: Флинта, 2013. - 232 с.)

2. <http://znanium.com/catalog/product/220732> (Теория текста: Учебное пособие / Ю.Н. Земская, И.Ю. Качесова, Л.М. Комиссарова; Под ред. А.А. Чувакина. - 2-е изд., перераб. и доп. - М.: Флинта: Наука, 2010. - 224 с.)

3. <https://www.academia-moscow.ru/catalogue/4773/472905/> (Русский язык: учеб. для студ. учреждений сред. проф. образования / [Н.А. Герасименко, В.В. Леденева, Т.Е. Шаповалова и др.]; под ред. Н.А. Герасименко. – 20-е изд., стер. – М.: Издательский центр «Академия», 2020. – 496 с.)

Практическая работа № 6 (2 часа)

Тема: «Правописание О и Е после шипящих и Ц»

Цель работы: совершенствовать навыки правописания **О, Е** после шипящих и **Ц** и объяснять данные орфограммы.

Оснащение: учебник, тетрадь для практических работ

Сведения из теории

Шипящие звуки – это [ж],[ш],[ч],[щ].

Запомни!

[Ц] - всегда твердый

Ход работы

I. См. учебник по русскому языку, §26, стр.87

Повтори теоретические сведения по данным орфограммам

Гласные после шипящих.

Алгоритм рассуждения

I. Выдели корень		
<i>Орфограмма в корне</i>		
Шёпот – шептать Чёрный – чернеть Но!! шов, шорох, обжора, шоколад, шомпол, капюшон	II. Определи часть речи	
	<table border="1"> <tr> <td><i>Глагол, причастие</i></td> <td><i>Существительное, прилагательное</i></td> </tr> </table>	<i>Глагол, причастие</i>
<i>Глагол, причастие</i>	<i>Существительное, прилагательное</i>	

	тушёнка – тушить сгущёнка – сгустить ожёг (поджёг костер) сокращённый (сократить)	девчонка речонка парчовый кумачовый ожог руки	врачом грачом
Слова на ЁР: дирижёр, стажёр, тренажёр Но!!! Мажор, офшор			

Вспомни слова-исключения, имеющие корневое **О**:

Жокей, жонглер, капюшон, мажор, обжора, пижон, чопорный, шов, шоколад, шомпол, шорох, шорты, шоссе, шофер, крыжовник, шовинизм, трущоба.

II. Выполнить следующие упражнения в тетрадах:

Упражнение 1.

- 1) Прочитайте слова;
- 2) спишите их, вставляя пропущенные О или Ё;
- 3) объясните правописание любых десяти пропущенных букв;
- 4) используя словарь, запишите значение неизвестных вам слов.

Ж...сткий диван, искусственный ш...лк, лесная трущ...ба, чугунная реш...тка, крепкая беч...вка, купить по деш...вке, спелый крыж...вник, тяж...лый ож...г, подж...г сарая, ож...г руку, борьба с саранч...й, отправиться за багаж...м, идти с нош...й, быстрый скач...к, забавная собач...нка, смешной медвеж...нок, камыш...вая крыша, жж...нный кофе, ноч...вка в лесу, вооруж...нное нападение, тихий ш...рох, выступать горяч..., боч...нок с водой, искусный ж...нглер, деш...вый товар, двойной ш...в, вертеть трещ...тку, печ...ные яблоки, холщ...вый меш...к, мягкая ш...рстка.

Образец : Жёсткий диван (проверочное слово «жесть»), лесная трущоба (словарное слово), смешной медвежонок (суффикс в ударном положении), жжённый (отглагольное прилагательное) кофе...

Упражнение 2. По [толкованию лексических значений узнайте слово](#), запишите его и объясните правописание гласной в корне после шипящих и ц.

1. Опущенная на лоб и подстриженная прядь волос –
2. Цирковой актер, ловко подбрасывающий в воздухе предметы -
3. Наездник на скачке –
4. Пестрая клетчатая ткань –
5. Плод дуба -
6. Небольшая корзина -
7. Тихая речь -

8. Тонкая веревка -
9. Длинное углубление, выдолбленное в бревне -

Упражнение 3. Поставьте данные существительные в форму творительного падежа единственного числа.

Алыча, баржа, блиндаж, гараж, душа, каланча, камыш, клещ, ковш, литраж, малыш, мираж, паралич, тираж, чиж.

Упражнение 4. Спишите, вставьте пропущенные буквы, недостающие знаки препинания; раскройте скобки. Выделите в словах с пропуском морфемы, в которых есть орфограммы «гласные после шипящих в разных частях слова». Какие это виды орфограмм?

1. На тумбочке у большой деревянной кровати св_тился ц_ферблат эл_ктронных часов. (П.Дашкова) 2. Изв_янная из слоновой кости и золота Афродита поп_рала ногой панц_рь огромной черепахи. (Л.Кожевников) 3. Довольно часто у нас проводились ме_диц_нские проверки – всех нас изучали вдоль и поперек. (В.Пелевин) 4. Постройка походила на ступенчатый ц_линдр из нескольких б_тонных блоков стоящих друг на друге. (В.Пелевин) 5. Он чувствовал как кровь нач_нает ц_ркулировать р_вномерно по всему телу. 6. Герасим открыл один ставень и на ц_почках вышел из комнаты. (И.Тургенев) 7. Вдали тихо шумело море со всех сторон долетал треск ц_кад. (В.Пелевин) 8. Внезапно старик понизил голос чуть не до вкрадчивого ш_пота посмотрел с хитринкой. (П.Проскурин) 9. Ч_тко буд(то) работал с телеграфным ключ_м он трижды ут_пил кнопку звонка. (Д.Жуков) 10. А бедный, пышный мой букет оц_пан, буд(то) саранч_ю! (С.Надсон) 11. Ни ш_роха не разд_валось глухая тишь была в дому... (В.Тушнова) 12. Его серую внешность чуть разнообразили лишь тонкие ч_рные усики щ_точкой. (С.Зверев) 13. Детишки забились на чуть теплую печку и что(то) ш_потом рассказывали друг другу. (И.Бунин) 14. Ч_гунная реш_тка с двумя обрац_нными друг к другу крылатыми драконами была приоткрыта. (А.Гаранин) 15. Еще в той лампе ф_тилек тобой зажж_н как ж_лтый жалкий м_тылек тр_пещет он... (В.Тушнова)

III. Контрольные вопросы

2. В каких случаях **после шипящих** пишется буква ё ?
3. В каких случаях **после шипящих** пишется буква О?
4. Назови слова – исключения.

Список литературы:

1. Антонова, Е.С. Русский язык: учебник для использования в учебном процессе образовательных учреждений среднего профессионального образования на базе основного общего образования с получением среднего общего образования / Е.С. Антонова, Т. М. Воителева. – 4-е изд., стер. – Москва: Академия, 2017. - 409 с.

2. Власенков А.И., Рыбченкова Л.М. Русский язык и литература. Русский язык. 10-11 классы. Базовый уровень — Учебник. — М.: Просвещение, 2017. — 287 с.

Интернет-ресурсы:

1. <http://znanium.com/catalog/product/465878> (Алефиренко Н.Ф. Текст и дискурс [Электронный ресурс]: учеб. пособие для магистрантов / Н.Ф. Алефиренко, М.А. Голованева, Е.Г. Озерова и др. - 2-е изд., стер. - М.: Флинта, 2013. - 232 с.)

2. <http://znanium.com/catalog/product/220732> (Теория текста: Учебное пособие / Ю.Н. Земская, И.Ю. Качесова, Л.М. Комиссарова; Под ред. А.А. Чувакина. - 2-е изд., перераб. и доп. - М.: Флинта: Наука, 2010. - 224 с.)

3. <https://www.academia-moscow.ru/catalogue/4773/472905/> (Русский язык: учеб. для студ. учреждений сред. проф. образования / [Н.А. Герасименко, В.В. Леденева, Т.Е. Шаповалова и др.]; под ред. Н.А. Герасименко. – 20-е изд., стер. – М.: Издательский центр «Академия», 2020. – 496 с.)

Практическая работа № 7 (2 часа)

Тема: Правописание приставок на З-/С- Правописание И – Ы после приставок.

Цель: совершенствование навыков правописания О, Е после шипящих и Ц, развитие орфографической зоркости;

Оснащение: учебник, тетрадь для практических работ

Ход работы

1. **Повторить** теоретические сведения по данным орфограммам в учебнике.
2. **Сведения из теории**
3. **Шипящие звуки** – это [ж],[ш],[ч],[щ]. Запомни!
4. **[Ц] - всегда твердый**
5. **Выполнить** следующие задания в тетрадях.

1 часть - правописание приставок на -З-/С

1. А) Распределите слова в три столбика, вставьте пропущенные буквы.

с приставками, не меняющимися на письме согласного	с приставками на -З-/С	с приставками на гласный

Бе...вкусица, ...жечь дотла, бе...жалостный, бе...форменный, бе...шумный, о...текаемый, во...зрение, во...стание, на...смотрящий, н...славление, во...торжествовать, п...дучить, о...блеск, и...жога, и...подтишка, по...писчик, по...шипник, пр...исшествие, ни...падать, пр...свещать, чере...полосица, чере...едельник, за...движка, пер...мирие, ра...знакомиться, ра...творять, ра...щелина, д...веренный, ра...чет, бе...кровный.

Б) Составьте словосочетания, используя 5 слов из второго столбика.

2. А) Запишите данные слова по схеме

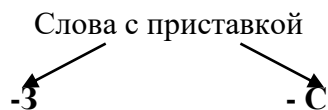

--	--

Бе...болезненный, бе...трепетный, и...збнуть, ра...лагать, бе...граничный, бе...ценный, и...ключить, ра...каиваться, бе...жизненный, бе...человечный, и...следование, ра...познавать, бе...заветный, бе...шабашный, и...текать, ра...светло, бе...мерный, ра...задорить, ра...топтать, и...черпать.

Б) Составьте 4 простых предложения, используя 2 глагола и 2 прилагательных из задания А.

2 часть – правописание гласных после шипящих и Ц.

§ 21. УПОТРЕБЛЕНИЕ ГЛАСНЫХ ПОСЛЕ ШИПЯЩИХ

1. После шипящих *ж, ш, ч, щ* пишутся по традиции буквы *я, ы, и, е*: *жаля, жук, жираф, жезл; шалам, шутка, шило, шесть; чайка, чудо, чирикать, честность; щавель, щука, щм, щеколда*.

Исключения: *брошюра, журн, парашют*, а также имена собственные иноязычного происхождения, например: *Жюль Верн, Шауляй, Лонжюмо* и др.

2. В корнях слов после шипящих под ударением пишется *е (ё)*, соответствующее звуку [о], если в безударном положении *ё [о]* чередуется с *е [э]*: *жёлтый — желтизна, шёлк — шелковистый, чёрный — чернеть, шёлк — шептать, шёлк — шеголять*.

Если звук [о] не чередуется с [э], после шипящих пишется буква *о*: *жол, крыжовник, шов, шок, шорник, шорох, чоторный, чашоба*.

Примечание. Следует различать написание имен существительных *ожог (руки), поджог (леса)* и глаголов *ожёг (руку), поджёлг (лес)*. Такие написания называются дифференцирующими.

3. В окончаниях существительных и прилагательных и в суффиксах наречий после шипящих под ударением пишется буква *о*: *миражём, камышём, врачём, плющём; большой, чужбой; горячо*. Без ударения — *е*: *нейяжем, плющем, плачем, пишей; лучшего, свежего; угрожающе*.

4. Буква *е (ё)* всегда пишется в окончаниях личных форм глаголов (*сечёт, бережётшь*), в предложном падеже местоимения *что* (*о чём, на чём*).

5. В суффиксах существительных (*-ок-, -онк-, -онюк-*) и прилагательных (*-ов-*) после шипящих под ударением пишется буква *о*: *старичок, старушонка; холщовый, ежовый*. Буква *е (ё)* пишется в глагольном суффиксе *-ёвыва-* (*затушёвывать*); в суффиксах существительных *-ёвк-, -ёр-* (*бечёвка, монтажёр*); в суффиксе прилагательных *-ён-* (*золочёный*); в суффиксе страдательных причастий *-ённ-* (*сожжённый*).

Примечание. В фамилиях на *-ов-, -ев- (-ёв)* в суффиксе могут писаться буквы *о, е, ё*, что зависит от традиции написания: *Сычов, Сычев, Сычёв*.

§ 22. УПОТРЕБЛЕНИЕ ГЛАСНЫХ ПОСЛЕ Ц

1. После *ц* пишутся по традиции буквы *у, а, е*: *царство, цена, цукаты*. Буквы *э, ю, я* после *ц* встречаются только в иноязычных словах: *Друцэ, Цюрих, Цяньнань* и т. п.

2. После *ц* под ударением пишутся буквы *о, е* в соответствии с произношением: *цокоть, целиться, церковь*.

3. После *ц* пишется *о* в слове *цокать* и его производном *цокотуха*, а также в некоторых иноязычных словах: *герцог, меццо, палаццо* и др.

4. После *ц* в корне слов пишется буква *и*: *панцирь, циркуль, моцион*.

Исключения: *цыган, на цыпочках, цыпленок, цыц, цыкнуть, цып-цып*.

5. В суффиксах и окончаниях после *ц* под ударением пишется буква *о*: *молодцом, пританцовывать*; без ударения пишется буква *е*: *лисицей, танцевать, солнце, колодец*.

6. В окончаниях имен существительных и имен прилагательных после *ц* пишется *ы*: *птицы, танцы; краснолицый, куцый*.

7. В суффиксе *-ын-* имен прилагательных после *ц* пишется буква *ы*: *птицын, лисичин, синичин*.

Примечание. Иногда в именах собственных в этом суффиксе возможно написание *и*, что обусловлено традицией: *Вицын и Вицин*.

4. Образуйте притяжательные прилагательные от данных существительных, ставя вопрос ЧЕЙ? Выделите суффикс в образованных прилагательных.

Сестра, птица, куница, курица.

А) Составьте с образованными прилагательными простые предложения.

5. Попробуйте составить предложение с прямой речью, используя слова – исключения: *ц...ган, ц...почки, ц...пленок, ц...кнуть, ц...ц.*

Контрольные вопросы

2. В каких случаях в приставках пишется буква *З*?

3. В каких случаях в приставках пишется буква *С*?

4. Каковы условия правописания *Ы/И* после шипящих и *Ц*?

Список литературы:

1. Антонова, Е.С. Русский язык: учебник для использования в учебном процессе образовательных учреждений среднего профессионального образования на базе основного общего образования с получением среднего общего образования / Е.С. Антонова, Т. М. Воителява. – 4-е изд., стер. – Москва: Академия, 2017. – 409 с.

2. Власенков А.И., Рыбченкова Л.М. Русский язык и литература. Русский язык. 10-11 классы. Базовый уровень — Учебник. — М.: Просвещение, 2017. — 287 с.

Интернет-ресурсы:

1. <http://znanium.com/catalog/product/465878> (Алефиренко Н.Ф. Текст и дискурс [Электронный ресурс]: учеб. пособие для магистрантов / Н.Ф. Алефиренко, М.А. Голованева, Е.Г. Озерова и др. - 2-е изд., стер. - М.: Флинта, 2013. - 232 с.)

2. <http://znaniyum.com/catalog/product/220732> (Теория текста: Учебное пособие / Ю.Н. Земская, И.Ю. Качесова, Л.М. Комиссарова; Под ред. А.А. Чувакина. - 2-е изд., перераб. и доп. - М.: Флинта: Наука, 2010. - 224 с.)

3. <https://www.academia-moscow.ru/catalogue/4773/472905/> (Русский язык: учеб. для студ. учреждений сред. проф. образования / [Н.А. Герасименко, В.В. Леденева, Т.Е. Шаповалова и др.]; под ред. Н.А. Герасименко. – 20-е изд., стер. – М.: Издательский центр «Академия», 2020. – 496 с.)

Практическая работа № 8 (2 часа)

Тема: Наблюдение над функционированием правил орфографии в образцах письменных текстов профессиональной направленности

Цель работы: познакомить со специальной лексикой, учить грамотно употреблять её в речи, приводить в качестве примеров слова-профессионализмы из своей специальности, которую приобретают в учебном заведении.

Студент должен знать определение специальной лексики, **уметь** выделять её из собственной профессиональной деятельности.

Ход работы:

1. Изучение теоретического материала: стр. 42-45.⁵

2. Закрепление изученного материала

Упражнение 1. Выделите специальную лексику, разграничивая термины и профессионализмы, профессионально-жаргонные и просторечные слова. Дайте оценку их стилистическому использованию в контексте.

1. Почему ночью выскочил брак? 2. Допустили нулевые позиции по дизелям, потому что чугунок половину блоков сумела загнать в брак. 3. Модельный цех в жестком прорыве. Перебой с чугунами ликвидирован вечером. 4. Печи ремонтировались, но программа "горела", рабочие не выполняли норм, и заработки их падали. 5. Если зарежем первомайскую программу, то какое уж там "освоение"! 6. Завод третий день лихорадит коленвал. 7. Нет, она не ошиблась. Ни пригаров, ни пролысин на детали не было. 8. Мы с вами намечали ставить вторую пескодувку. 9. Как вести расцеховку фондов и материалов? 10. Как у тебя с испытанием новой конструкции? Сколько часов накрутил?

(Николаева Г. Битва в пути.)

Упражнение 2. Сравните предложения, проанализируйте стилистическую правку. Какие стилистические недочеты устранил редактор? В случае несогласия с ним дайте свои варианты стилистической правки.

1. Нами решено сделать строймонтажа на 36 тысяч рублей.

1. Мы решили выполнить строительно-монтажные работы на 36 тысяч рублей.

2. Перед ним возникал даже такой вопрос: на глянец или на мат клеить пленку?

2. Он не знал даже, как клеить пленку: на гляцевую или на матовую сторону.

3. Двигатель-пускатр трактора подлежит замене.

3. Пусковой двигатель трактора следует заменить.

4. Здесь же во входном блоке УСО цифровая информация сравнивается и масштабируется путем умножения на специальные коэффициенты.

4. Здесь же во входном блоке УСО цифровая информация сравнивается и приводится к определенному масштабу путем умножения на специальные коэффициенты.

5. Рыбновские движенцы стали одними из инициаторов на дорогах страны за формирование тяжеловесных и длинносоставных поездов.

5. На стальных магистралях страны рыбновские железнодорожники стали инициаторами формирования тяжеловесных и длинносоставных поездов.

6. На Северной железной дороге освоена технология строительства волноотбойных стен из сборных элементов с последующим их омоноличиванием.

6. На Северной железной дороге освоена технология изготовления монолитных волноотбойных стен из сборных элементов.

⁵ Греков В.Ф., Крючков С.Е., Чешко Л.А. Русский язык. 10-11 классы. — Учебник. — 4-е изд. — М.: Просвещение, 2020. — 368 с.

7. Опережение движения по маршруту с повышенной, относительно заданной, средней скоростью пенальтизируется.

7. Опережение движения по маршруту с повышенной, относительно заданной, средней скоростью наказывается штрафными очками.

Упражнение 3. Подберите к просторечным и профессионально-жаргонным словам стилистически нейтральные синонимы; исправьте предложения.

1. Блоки порой выпирают из стен, так что штукатурам придется давать намет не менее 10-12 сантиметров. 2. В автобусную службу прислал жалобу один инженер, опоздавший подряд десять раз на работу и схлопотавший по этой причине выговорешник. 3. Наташа бралась за любую работу и с блеском ее выполняла. 4. Сурьмяные слитки можно обрабатывать и без применения станка, используя электрошлифмашину и сверлилку. 5. Иван Тимофеевич требует от своих учеников выкладываться до предела. 6. Этот кран был запущен всего месяц назад, но крановщики уже успели ему свернуть вязы. 7. Мы помним, как жутко "зевнул" шахматист в 21-й партии; это был грубейший зевок в его практике. 8. Заказы шли клево, и мы вкалывали на славу, чтобы оправдать поездку.

Упражнение 4. В юмористической статье, помещенной в газете «Университетская жизнь», укажите жаргонизмы и просторечные слова, уточняя их значение в толковых словарях русского языка. При отсутствии толкования к тем или иным словам в словаре воспользуйтесь «переводом» жаргонизмов в «отредактированном» варианте текста.

Хаммурапи по новой стал гнуть пальцы на Ларсу и в натуре ее загасил. Рим-Син проявил себя дятлом. Он прикинулся батоном и пробовал залупаться, но получил по рогам и припух. Тамошний Зимрилим был не то чтоб дауном, просто по сравнению с Хаммурапи он оказался корявым лохом и заглох, как фанера.

Правда, он пытался еще рыпаться и делать пальцы веером, но накололся, и в 1759 году до нашей эры ему пришла труба - и ему, и всей его хевре.

Короче, при Хаммурапи по всему Междуречью царил полный кукан: вавилоняне щемились повсюду, везде устраивали разборки и наводили на всех шороху. Все линяли и дышали в тряпочку. И это были вилы. Однако, когда Хаммурапи откинул копыта, в Вавилонии началась лажа. Наследником Хаммурапи был Самсуилуна. Этот братило еще пытался качать права, но остальным это уже было параллельно. На юге все конкретней балдели эламиты, позже они даже уперли черный базальтовый столб с Хаммурапиной ксивой. Все резче наезжали касситы, на западе митанийцы вовсю раскатали губу трамплином, вконец охамев. В городах пошли левые базары. Каждый забитый шланг стучал себя пяткой в грудь и воротил телегу. Самсуилуна, конечно, обламывал все эти лоховские рисовки, но общее положение в Вавилонии было стремным. В экономике царил полный маразм, аристократов косила шиза, население качало права. Крутой наезд хеттов в 1600 г. до н.э. окончился полным обломом вавилонян. Таким образом, старовавилонскому царству пришли кранты.

Газета «Университетская жизнь» от 09.12.91 г.

Статья «Конспект одного крутого студента на одной забойной лекции»

Хаммурапи предпринял новую попытку захватить Ларсу, и на сей раз победил. Рим-Син оказался бессилён. Он пытался сохранить независимость, но силы были неравны. Отстранив от власти Рим-Сина, Хаммурапи решил присоединить Мари. Зимрилим был не очень плохим правителем, но в полководческом искусстве и дипломатии был слабее Хаммурапи и сам это признавал. Правда, он сделал безуспешную попытку вернуть себе власть и восстановить свои владения; в 1759 году до н.э. его казнили вместе со всем династическим окружением.

Таким образом. Междуречье попало в условия жесткой центральной власти Хаммурапи: вавилоняне совершали военно-торговые экспедиции на северо-запад, грабили соседние шумерские города и везде устанавливали свои порядки. Местное население попало в рабство. Так долго продолжаться не могло. После смерти Хаммурапи Вавилонское государство начало распадаться. Наследником Хаммурапи был Самсуилуна. Он пытался следовать политике предшественника, но окраины уже не подчинялись центру. На юге государства хозяйничали эламиты, позже они даже увезли черный базальтовый столб с законами Хаммурапи. Все чаще совершали набеги касситы, на западе усилилась Митанния. В городах начались волнения. Любой горожанин уже открыто возмущался политикой Вавилона. Самсуилуна, конечно, еще в силах был подавлять эти народные выступления, но общее положение в Вавилонии оставляло желать лучшего. В экономике царил

хаос, аристократия перестала уделять внимание государственным делам, народ бунтовал. Нападение хеттов в 1660 г. до н.э. закончилось полным разгромом вавилонян. Таким образом, старовавилонское царство перестало существовать.

Список литературы:

1. Антонова, Е.С. Русский язык: учебник для использования в учебном процессе образовательных учреждений среднего профессионального образования на базе основного общего образования с получением среднего общего образования / Е.С. Антонова, Т. М. Воителева. – 4-е изд., стер. – Москва: Академия, 2017. – 409 с.

2. Власенков А.И., Рыбченкова Л.М. Русский язык и литература. Русский язык. 10-11 классы. Базовый уровень — Учебник. — М.: Просвещение, 2017. — 287 с.

Интернет-ресурсы:

1. <http://znanium.com/catalog/product/465878> (Алефиренко Н.Ф. Текст и дискурс [Электронный ресурс]: учеб. пособие для магистрантов / Н.Ф. Алефиренко, М.А. Голованева, Е.Г. Озерова и др. - 2-е изд., стер. - М.: Флинта, 2013. - 232 с.)

2. <http://znanium.com/catalog/product/220732> (Теория текста: Учебное пособие / Ю.Н. Земская, И.Ю. Качесова, Л.М. Комиссарова; Под ред. А.А. Чувакина. - 2-е изд., перераб. и доп. - М.: Флинта: Наука, 2010. - 224 с.)

3. <https://www.academia-moscow.ru/catalogue/4773/472905/> (Русский язык: учеб. для студ. учреждений сред. проф. образования / [Н.А. Герасименко, В.В. Леденева, Т.Е. Шаповалова и др.]; под ред. Н.А. Герасименко. – 20-е изд., стер. – М.: Издательский центр «Академия», 2020. – 496 с.)

Практическая работа № 9 (2 часа)

Тема: Фразеология. Отличие фразеологизма от слова. Использование фразеологизмов в речи. Афоризмы. Фразеологические единицы и их употребление

Цель работы: систематизировать знания обучающихся по теме «Фразеология», проверить умение **правильно** употреблять фразеологизмы в речи.

Оснащение: учебник, фразеологический словарь, тетрадь для практических работ.

Ход работы:

I. Повторение теоретического материала: параграф 2.1.

Помните: Значение фразеологизмов разъясняется во фразеологическом словаре русского языка, в справочнике «Крылатые слова». Наиболее употребительные фразеологизмы разъясняются в толковых словарях.

Фразеологизмы в толковых словарях обозначаются знаком О. Особого внимания требует употребление фразеологических сочетаний. Используя фразеологизмы следует учитывать их семантику, образный характер, лексикограмматическую структуру, эмоциональноэкспрессивную и функционально-стилевую окраску, а также сочетаемость с другими словами в составе предложения. Кроме того, в речи распространены немотивированное изменение состава фразеологизма (брать в свои руки), или структурно-грамматические изменения фразеологизма.

Изучите данную таблицу

«Классификация фразеологизмов по их первоначальному употреблению»

Происхождение фразеологизмов:

Нить Ариадны

Это выражение пришло из мифа об афинском герое Тезее. Ариадна, дочь критского царя Миноса, помогла Тезею, прибывшему из Афин, сразиться с ужасным Минотавром. С

№ п/п	Группы фразеологизмов	Примеры
1	Фразеологизмы, происхождение которых связано с историей нашей страны, с обычаями и обрядами наших предков.	На стенку лезть, на (во) всю Ивановскую, коломенская верста, потемкинские деревни, в долгий ящик отложить, Мамаево нашествие; хлеб-соль, бить челом, чин чином.
2	Фразеологизмы, возникшие в той или иной профессиональной среде или пришедшие в литературный язык из жаргона.	Лить колокола, бить баклуши, попасть впросак, тянуть канитель, разделать под орех, сбоку припека, мерить на свой аршин, во все тяжкие, пули лить, сходить со сцены, играть первую скрипку, ставить не на ту лошадь, брать на пушку, втирать очки, ставить на карту, путать все карты.
3	Выражения, сошедшие со страниц публицистических и художественных произведений русской и зарубежной литературы и ставшие крылатыми.	Лучше меньше да лучше, всерьез и надолго, головокружение от успехов, властитель дум, лицом к лицу, мы пахали, медвежья услуга, взгляд и нечто, блоху подковать, рыцарь на час, герой не моего романа, ворона в павлиньих перьях, свинья в ермолке, премудрый пескарь, пошла писать губерния. Волга впадает в Каспийское море, демьянова уха, быть или не быть, а король-то голый, последний из могикан, сражаться с ветряными мельницами, рыцарь печального образа.
4	Фразеологические обороты, пришедшие к нам из старославянского языка.	Соль земли, хлеб насущный, блудный сын, зарывать талант в землю, Фома неверующий, вложить персты в язы.
5	Фразеологизмы библейского происхождения.	Святая святых, божиею милостию, нет пророка в своем отечестве, золотой телец. Манна небесная, валаамова ослица, посыпать пеплом голову, глас вопиющего в пустыне, краеугольный камень.
6	Фразеологические обороты античного происхождения (из мифологии, литературы, истории).	Прометеев огонь, муки Танталя, яблоко раздора, ахиллесова пята, ариаднина нить, между Сциллой и Харибдой, дамоклов меч, авгиевы конюшни, разрубить гордиев узел, аттическая соль, эзоповский язык, золотая середина, со щитом или на щите, и ты, Брут, перейти Рубикон.
7	Фразеологические единицы, восходящие к другим языкам.	Альма матэр, альтер эго, альфа и омега, не в своей тарелке, таскать каштаны из огня, ставить точки над и, синий чулок, разбить наголову, буря в стакане воды, после нас хоть потоп, потерпеть фиаско, воздушные замки, время – деньги, секрет полишинеля, пиррова победа, варфоломеевская ночь.
8	Фразеологизмы, являющиеся по происхождению устойчивыми сочетаниями – терминами науки.	Привести к общему знаменателю, на точке замерзания, белое пятно, звезда первой величины, цепная реакция, катиться по наклонной плоскости, удельный вес.

помощью клубка ниток, который дала Тезею Ариадна, он сумел после победы над чудовищем благополучно выбраться из лабиринта – жилища Минотавра.

Переносное значение выражения “нить Ариадны”: средство выйти из затруднения или руководящее начало.

Ящик Пандоры

В древнегреческом мифе о Пандоре говорится, что некогда люди жили, не зная никаких несчастий, болезней и старости, пока Прометей не похитил у богов огонь. За это разгневанный Зевс послал на Землю красивую женщину – Пандору. Она получила от Зевса ларец, в котором были заперты все человеческие несчастья. Пандора, подстрекаемая любопытством, открыла ларец и рассыпала все несчастья.

Выражение “ящик Пандоры” имеет значение: источник несчастий, великих бедствий.

“Неспроста и не спуста слово молвится и до веку не сломится” – говорят в народе. И действительно, каждое народное выражение, ставшее крылатой фразой, имеет свое основание. Знание таких выражений обогащает речь, а знание происхождения их откроет нам глаза на многие интересные факты из истории нашего народа. Мы часто говорим: остаться с носом или зарубить на носу. Оказывается, они не только разного происхождения, но и не имеют никакого отношения к слову “нос” в современном понимании.

Остаться с носом, зарубить на носу

По древнему обычаю жених невесты приносил родителям невесты нос, т.е. приношение. Подарок, выкуп (на Востоке – калым). Если жениху отказывали, он оставался с носом. Остаться с носом – значит потерпеть неудачу, обмануться в своих расчетах, оказаться одураченным. Иного происхождения фразеологизм “зарубить на носу” носом в старину называли памятную дощечку, которую носили с собой неграмотные люди, делая на ней различные заметки, зарубки. Зарубить на носу – значит хорошо запомнить.

II. Закрепление изученного материала

Задание 1. Определите значение следующих фразеологизмов:

Метать бисер перед свиньями, комар носу не подточит, куда Макар телят не гонял, выносить сор из избы, перейти Рубикон, не в коня корм, рыльце в пуху, наострить лыжи, дело в шляпе, чудеса в решете, курам на смех, где раки зимуют, медвежий угол, петь дифирамбы, играть первую скрипку, не в бровь, а в глаз, дамоклов меч, Прокрустово ложе, галиматья, ящик Пандоры, яблоко раздора, вавилонское столпотворение.

Задание 2. Подберите синонимы к данным фразеологизмам:

Намотать на ус, лить слезы, класть зубы на полку, прикусить язык, точить лясы, стереть с лица земли, поминай как звали, куры не клюют, водить за нос.

Задание 3. Подберите антонимы к данным фразеологизмам:

Жить душа в душу, чуть свет, рукой подать, кот наплакал, спустя рукава.

Задание 5. С данными словосочетаниями составьте и запишите по 2 предложения:

1) чтобы словосочетание употреблялось в прямом значении;

2) чтобы словосочетание выступало в роли фразеологизма.

Гладить по головке, кормить завтраками, ходить на цыпочках, сесть в лужу, намылить шею.

Задание 6. Подберите фразеологизмы вместо приведенных предложений:

- 1) Быть близким к смерти;
- 2) Усилия не оправдываются результатом;
- 3) От начала до конца;
- 4) Не бояться чего-либо;
- 5) Предварительно узнать что-либо;

Задание 7. Подберите фразеологизмы к данным описаниям:

Как говорят:

- 1) О том, кто часто меняет свои решения;
- 2) О том, кто пришел не вовремя;
- 3) О кротком, безобидном человеке;
- 4) О болтливом человеке;
- 5) О бесследном исчезновении кого-либо.

Задание 8. Исправьте речевые ошибки в употреблении фразеологизмов:

- 1) Мы трудились в поте лица, но, завершив работу, почувствовали облегчение.
- 2) Хотя он был и не из робкой десятки, но тут не мог не испугаться.
- 3) Не мудрствуя долго, приведу цитату из отчета , составленного по следам рейда.
- 4) Ставлю вас в известность, что в школе имеют место серьезные упущения , на которые завуч и директор смотрят с закрытыми глазами.

Задание 9

Найдите в предложениях фразеологизмы и подчеркните их как члены предложения. Помните, что фразеологизм всегда является одним членом предложения.

1. Целыми днями Фёдка только и знает, что бьёт баклуши, чем основательно злит Марью Ивановну, а та молчит как рыба, ничего батюшке не говорит и всё выгораживает Фёдку.
2. Говорят, был он без царя в голове, какой-то бестолковый по жизни, куролесил по всей губернии и ничем серьёзным не занимался, от службы отказывался.
3. Неохотно шёл старик на разговор, а по поводу лесной сторожки держал рот на замке, как ни пытался Сима его разговорить и узнать короткий путь к монашескому скиту.
4. Не покладая рук трудился Егорушка, и к вечеру лодка была готова к плаванию.
5. Известие пришло как гром среди ясного неба – ни врачи, ни медсёстры не были готовы менять место дислокации, к тому же шла операция.
6. «А заслуг у тебя с гулькин нос! – отчеканил Сергей Никитич. – И нечего претендовать на место, к которому тебя нельзя подпускать на пушечный выстрел!»
7. Работы было непочатый край, но никто не возмутился, потому как завтра всех ждали новые приключения и неизведанные участки заповедника.

Задание 10.

Из каких произведений крылатые выражения – литературные фразеологизмы?

Установите соответствие:

А. Счастливые часов не наблюдают	1. А. Дюма-отец, «Три мушкетера»
Б. Чума на оба ваши дома!	2. А. Грин, «Сто верст по реке»
В. Шестая часть земли с названьем кратким «Русь»	3. А.Н. Островский, «Бедность — не порок»

Г. Дважды два – стеариновая свечка	4. А.С Грибоедов, «Горе от ума»
Д. У разбитого корыта	5. А.П. Чехов, «Палата номер шесть»
Е. Один в четырёх каретах	6. И. С. Тургенев, «Рудин»
Ж. Один за всех и все за одного	7. В. Шекспир, «Ромео и Джульетта»
З.Они жили счастливо и умерли в один день	8. А.С. Пушкин, «Евгений Онегин»
И. Палата номер шесть	9. С. А. Есенин, «Русь Советская»
К. Услужливый дурак опаснее врага	10. И.А. Крылов, «Ларчик»
Л. А ларчик просто открывался	11. А.М.Горький, «Песня о Соколе»

М. На деревню дедушке	12. А.А.Блок, «На поле Куликовом»
Н. С корабля на бал	13. А.С.Пушкин, «Сказка о рыбаке и рыбке»
О. Рождённый ползать летать не может	14. М.Ю. Лермонтов, «А.О.Смирновой»
П. И снова бой. Покой нам только снится	15. А.П.Чехов, «Ванька»
Р. Всё это было бы смешно, когда бы не было так грустно	16. И.А.Крылов, «Пустынник и Медведь»

Ш. Контрольные вопросы

1. Какие выражения называются фразеологизмами?
2. Что необходимо учитывать при употреблении фразеологизмов?
3. С какой целью фразеологизмы используются в художественной литературе?

Список литературы:

1. Антонова, Е.С. Русский язык: учебник для использования в учебном процессе образовательных учреждений среднего профессионального образования на базе основного общего образования с получением среднего общего образования / Е.С. Антонова, Т. М. Воителява. – 4-е изд., стер. – Москва: Академия, 2017. - 409 с.

2. Власенков А.И., Рыбченкова Л.М. Русский язык и литература. Русский язык. 10-11 классы. Базовый уровень — Учебник. — М.: Просвещение, 2017. — 287 с.

Интернет-ресурсы:

1. <http://znanium.com/catalog/product/465878> (Алефиренко Н.Ф. Текст и дискурс [Электронный ресурс]: учеб. пособие для магистрантов / Н.Ф. Алефиренко, М.А. Голованева, Е.Г. Озерова и др. - 2-е изд., стер. - М.: Флинта, 2013. - 232 с.)

2. <http://znanium.com/catalog/product/220732> (Теория текста: Учебное пособие / Ю.Н. Земская, И.Ю. Качесова, Л.М. Комиссарова; Под ред. А.А. Чувакина. - 2-е изд., перераб. и доп. - М.: Флинта: Наука, 2010. - 224 с.)

3. <https://www.academia-moscow.ru/catalogue/4773/472905/> (Русский язык: учеб. для студ. учреждений сред. проф. образования / [Н.А. Герасименко, В.В. Леденева, Т.Е. Шаповалова и др.]; под ред. Н.А. Герасименко. – 20-е изд., стер. – М.: Издательский центр «Академия», 2020. – 496 с.)

Практическая работа № 10 (2 часа)

Тема: Лексикография. Лексические и фразеологические словари. Лексико-фразеологический разбор Работа с энциклопедическими и лингвистическими словарями.

Цель работы: совершенствовать навыки лексико-фразеологического разбора, обогащать словарный запас.

Оснащение: учебные материалы Академия медиа https://elearning.academia-moscow.ru/shellserver?id=33767&module_id=4147910#4147910 , толковый и фразеологический словари, тетрадь для практических работ.

Ход работы:

- I. Повторение теоретического материала (см. § 2.2.)

Отдел языкознания, занимающийся вопросами составления словарей и их изучения, называется *лексикографией* (греч. *lexikos* – словарный и *grapho* – пишу). Различаются словари двух типов: энциклопедические (например, Большая советская энциклопедия, Большой энциклопедический словарь, Литературная энциклопедия, Детская энциклопедия, философский словарь и т. п.) и филологические (лингвистические). В первых объясняются понятия, явления, сообщаются сведения о различных событиях, во вторых объясняются слова, толкуются их значения. Энциклопедическими могут быть и лингвистические словари, например: «Лингвистический энциклопедический словарь» под ред. В. Н. Ярцевой вышел в 1990 г., а в 1997 г. издан под ред. Ю. Н. Караулова словарь «Русский язык: Энциклопедия». Лингвистические словари в свою очередь подразделяются на два типа: словари многоязычные (чаще всего двуязычные, которыми мы пользуемся при изучении иностранного языка, в работе над переводом и т. д.) и одноязычные, в которых слова объясняются посредством слов этого же языка.

Наконец, среди одноязычных словарей выделяются:

1) словари, включающие все слова данного языка (так называемые словари *thesaurus* (гр.) – сокровищница, хранилище);

2) словари современного литературного языка (наиболее распространенный тип толкового словаря, см. ниже);

3) словари отдельных диалектов или их групп (областные словари, например Донской словарь);

4) словари языка того или иного писателя;

5) словари языка отдельного произведения;

6) словари исторические, включающие слова определенного периода истории языка;

7) словари этимологические, объясняющие происхождение отдельных слов;

8) словари синонимов;

9) словари фразеологические;

10) словари неправильностей, включающие слова, в употреблении, произношении или написании которых часто наблюдаются отклонения от литературной нормы;

11) словари иностранных слов;

12) словари орфографические;

13) словари орфоэпические (словари литературного произношения и ударения);

- 14) словообразовательные словари;
- 15) обратные словари;
- 16) частотные словари;
- 17) словари сокращений;
- 18) словари жаргонные и др.

Одним из самых известных и популярных толковых словарей считается «Толковый словарь великорусского языка», составленный В.И. Далем. Первое издание этого словаря появилось на свет в 1863—1866 гг. В этом труде приводится более 200 тысяч слов и около 30 тысяч пословиц.

Словарей, энциклопедий и справочников существует бесчисленное множество. И каждый из них — сокровище нации, «банк» словарного запаса и богатство речи. Давайте ими пользоваться.

II. Закрепление изученного материала

Задание 1.

Изучите порядок лексико-фразеологического разбора и примеры такого разбора.

Лексико-фразеологический разбор

1. Дайте толкование выделенных слов.
2. Укажите многозначные слова, дайте толкование (с приведением примеров) всех значений одного из них. Есть ли в тексте однозначные слова?
3. Назовите слова, употребленные в переносном значении, дайте толкование прямого и переносного значений одного или двух слов.
4. Приведите синонимы, антонимы к выделенным словам.
5. Найдите в тексте архаизмы, неологизмы, заимствованные слова, диалектизмы, просторечия, профессионализмы; дайте их толкование.
6. Укажите слова стилистически окрашенные: книжные, высокие, официальные, разговорные, просторечные. Каково их назначение в данном тексте? Есть ли в них стилистически окрашенные морфемы?
7. Выявите фразеологизмы, определите их значение и стилистическую окраску, подберите к ним синонимы и антонимы.

Примеры лексического разбора слова

Завершив свои **операции**, фронты один за другим останавливались на достигнутых к весне рубежах. (К. Симонов)

Операция — ряд стратегических действий, проводимых в период наступательных или оборонительных боев (воен., проф.).

Слово многозначно: а) хирургическая операция; б) торговая операция; в) финансовая операция; г) почтовые операции.

Значение прямое.

Синонимический ряд: операция, бой, сражение, военные действия.

Слово заимствовано из латинского языка.

Слово профессиональной лексики (военная терминология).

Слово не является устаревшим, оно входит в активный словарь русского языка.

Старый друг лучше новых двух.

Старый друг – друг, существующий с давнего времени, долго.

Слово старый является многозначным: а) проживший или просуществовавший долгое время, достигший старости (Старый человек), б) не новый, повреждённый временем или пришедший в ветхость (Старый чемодан), в) не новый, давно известный или издавна привычный (Это старый анекдот), г) существовавший давно, древний (Картины старых мастеров), д) прежний, предшествующий (Он бросил старую работу и устроился на новую).

В предложении употреблено в прямом значении.

Синоним — давний.

Антоним — новый.

Исконно русское.

Слово общеупотребительное, употребляется во всех стилях речи.

Слово не является устаревшим, входит в активный словарный запас.

Слово входит во фразеологизмы: старый конь борозды не испортит, старый ворон зря не каркает.

Задание 2. Выполните лексический разбор выделенного слова, пользуясь словарями. Можно по ссылке <http://gramota.ru/slovari/>

*Пестрая моя **судьба** послала мне столько замечательных людей, что их хватило бы на сотню таких, как я.*

Задание 3. Творческий диктант. Закончить пословицу, используя явление – антонимия. Подчеркнуть пары антонимов, объяснить пунктуацию, орфограммы.

1. Недруг поддакивает,....
2. Маленькое дело...
3. Умел ошибиться -....
4. Добрая слава лежит,
5. Ученье – свет,
6. Язык длинный -

III. Контрольные вопросы

1. Что называется лексикографией ?
2. Какие виды словарей вам знакомы?
3. В каком словаре вы сможете узнать значение новых для вас профессиональных терминов ?

Список литературы:

1. Антонова, Е.С. Русский язык: учебник для использования в учебном процессе образовательных учреждений среднего профессионального образования на базе основного общего образования с получением среднего общего образования / Е.С. Антонова, Т. М. Воителева. – 4-е изд., стер. – Москва: Академия, 2017. - 409 с.

2. Власенков А.И., Рыбченкова Л.М. Русский язык и литература. Русский язык. 10-11 классы. Базовый уровень — Учебник. — М.: Просвещение, 2017. — 287 с.

Интернет-ресурсы:

1. <http://znanium.com/catalog/product/465878> (Алефиренко Н.Ф. Текст и дискурс [Электронный ресурс]: учеб. пособие для магистрантов / Н.Ф. Алефиренко, М.А. Голованева, Е.Г. Озерова и др. - 2-е изд., стер. - М.: Флинта, 2013. - 232 с.)

2. <http://znanium.com/catalog/product/220732> (Теория текста: Учебное пособие / Ю.Н. Земская, И.Ю. Качесова, Л.М. Комиссарова; Под ред. А.А. Чувакина. - 2-е изд., перераб. и доп. - М.: Флинта: Наука, 2010. - 224 с.)

3. <https://www.academia-moscow.ru/catalogue/4773/472905/> (Русский язык: учеб. для студ. учреждений сред. проф. образования / [Н.А. Герасименко, В.В. Леденева, Т.Е. Шаповалова и др.]; под ред. Н.А. Герасименко. – 20-е изд., стер. – М.: Издательский центр «Академия», 2020. – 496 с.)

Практические занятия № 11 (2 часа)

Тема: Лексические ошибки и их исправление. Ошибки в употреблении фразеологических единиц и их исправление

Цель работы: совершенствовать навыки лексико-фразеологического разбора, обогащать словарный запас.

Оснащение: учебные материалы Академия медиа https://elearning.academia-moscow.ru/shellserver?id=33767&module_id=4147910#4147910,

толковый и фразеологический словари, тетрадь для практических работ

Ход занятия.

При нарушении лексических норм возникают речевые ошибки. Давайте рассмотрим основные речевые ошибки, обусловленные нарушением лексических норм.

ВИД ОШИБКИ	ПРИМЕРЫ	ПРАВИЛЬНЫЙ ВАРИАНТ
1. Употребление слова в несвойственном ему значении.	Всю ЧЕТВЕРТУЮ декаду апреля было холодно.	Всю ПОСЛЕДНЮЮ декаду апреля было холодно.
2. Нарушение лексической сочетаемости слова.	У Ирины КАРИЕ волосы.	У Ирины КАШТАНОВЫЕ волосы.
3. Смещение паронимов.	В ЕЛОЧНОМ лесу зеленки обычно не растут.	В ЕЛОВОМ лесу зеленки обычно не растут.
4. Употребление многозначных слов или омонимов, приводящее к двусмысленности высказывания.	На олимпиаде по русскому языку я потерял ОЧКИ из-за невнимательности.	На олимпиаде по русскому языку я потерял БАЛЛЫ из-за невнимательности.
5. Неудачный выбор одного из синонимов.	Адвокат добивался, чтобы его подзащитного ОБЕЛИЛИ.	Адвокат добивался, чтобы его подзащитного ОПРАВДАЛИ.

6. Употребление лишнего слова (речевая избыточность).	Моя бабушка любит НАРОДНЫЙ фольклор.	Моя бабушка любит фольклор (фольклор – «народное творчество»).
7. Пропуск необходимого слова, приводящий к искажению мысли.	В читальный зал в одежде не входить!	В читальный зал в ВЕРХНЕЙ одежде не входить!
8. Неуместное повторение одних и тех же либо однокоренных слов.	В РАССКАЗЕ А.П.Чехова «ИОНЫЧ» РАССКАЗЫВАЕТСЯ ОБ ИОНЫЧЕ.	В рассказе А.П.Чехова «Ионыч» говорится – (повествуется, идет речь) о враче...
9. Неуместное употребление диалектной, просторечной лексики.	Своевременная и качественная прополка БУРАКОВ способствует хорошему урожаю.	Своевременная и качественная прополка СВЕКЛЫ способствует хорошему урожаю.
10. Смещение лексики разных исторических эпох.	Петр Первый снял пиджак, засучил рукава и принялся за работу.	Слово ПИДЖАК появилось в русском языке только в 19 веке.
11. Двусмысленность высказывания при неудачном использовании местоимений.	Профессор сказал ассистенту, что его предположение оказалось правильным.	Профессор сказал, что предположение ассистента оказалось правильным.

УПРАЖНЕНИЯ.

1. Подчеркните в данных предложениях слова, употребленные в несвойственном им значении. Объясните лексическое значение этих слов.

 - 1) Этот фильм – настоящий бестселлер.
 - 2) При поездке за границу я не хожу по магазинам и рынкам, а предпочитаю экскурсионный шоп-тур, потому что хочу познакомиться с достопримечательностями страны.
 - 3) Китайская экономика за последние годы пережила настоящую стагнацию: темпы роста производства были очень высокими.
 - 4) Коттоновые брюки, сшитые из шерстяной ткани, мнутся гораздо меньше льняных.
 - 5) Эмигрант – это иностранец, прибывший в какую-либо страну на постоянное жительство.
2. Отметьте предложения, в которых предлог БЛАГОДАРЯ употреблен в соответствии с его значением. Учтите при этом, что данный предлог по происхождению и по смыслу связан с глаголом БЛАГОДАРИТЬ и употребляется при указании на «положительные» причины.

 - 1) Он быстро выздоровел благодаря правильному лечению.
 - 2) Благодаря постоянным дождям, никак не удается увеличить темп уборки зерновых.
 - 3) Благодаря обильным дождям, прошедшим в мае, посевы взошли хорошо.
 - 4) Благодаря дождливому июню и жаркому июлю, черника была крупная и сладкая.

- 5) Благодаря легкому недомоганию, я не пошла на прогулку и успела дочитать роман «Война и мир».
- 6) Многие не поступили в вузы благодаря низкому уровню знаний.
3. Выберите из данных в скобках предлогов тот, который уместен в предложенном высказывании. Учтите при этом, что:
- предлог **ВВИДУ** употребляется при указании на то, что еще будет: **ВВИДУ** предстоящего отпуска;
 - предлог **ВСЛЕДСТВИЕ** употребляется при указании на уже произошедшее: **ВСЛЕДСТВИЕ** прошедших снегопадов.
- 1) (**ВВИДУ**, **ВСЛЕДСТВИЕ**) многочисленных просьб радиослушателей повторяем передачу, вышедшую в эфир на прошлой неделе. 2) Уважаемые жильцы! (**ВВИДУ**, **ВСЛЕДСТВИЕ**) предстоящего завтра, 12 июня, ремонта водопровода просим вас запастись водой заблаговременно. 3) (**ВВИДУ**, **ВСЛЕДСТВИЕ**) отсутствия состава преступления дело было закрыто. 4) (**ВВИДУ**, **ВСЛЕДСТВИЕ**) употребления слова в несвойственном ему значении возникает речевая ошибка.

4. Выберите из слов в скобках необходимые (с учетом лексической сочетаемости слов).

1) (Облокотиться, опереться) спиной, заклятый (друг, враг), вороной (конь, цвет), стоимость (высокая, дорогая), цена (низкая, дешевая), играть (значение, роль), (оказывать, производить) впечатление, отъявленный (лодырь, умница), обречен (на успех, на провал), неминуемый (успех, провал), (наступила, началась) война.

2) Утолить (жажду, голод, печаль, страх), плеяда (талантливых ученых, сквернословящих хулиганов), стая (ворон, зайцев, волков), глубокая (старость, юность, ночь), ранний (вечер, день, утро), оказать (помощь, внимание, содействие), одержать (победу, поражение, успех, удачу).

5. Выполните задания в учебных материалах - https://elearning.academia-moscow.ru/shellserver?id=33767&module_id=4147910#4147910 ,

Список литературы:

1. Антонова, Е.С. Русский язык: учебник для использования в учебном процессе образовательных учреждений среднего профессионального образования на базе основного общего образования с получением среднего общего образования / Е.С. Антонова, Т. М. Воителява. – 4-е изд., стер. – Москва: Академия, 2017. - 409 с.

2. Власенков А.И., Рыбченкова Л.М. Русский язык и литература. Русский язык. 10-11 классы. Базовый уровень — Учебник. — М.: Просвещение, 2017. — 287 с.

Интернет-ресурсы:

1. <http://znanium.com/catalog/product/465878> (Алефиренко Н.Ф. Текст и дискурс [Электронный ресурс]: учеб. пособие для магистрантов / Н.Ф. Алефиренко, М.А. Голованева, Е.Г. Озерова и др. - 2-е изд., стер. - М.: Флинта, 2013. - 232 с.)

2. <http://znanium.com/catalog/product/220732> (Теория текста: Учебное пособие / Ю.Н. Земская, И.Ю. Качесова, Л.М. Комиссарова; Под ред. А.А. Чувакина. - 2-е изд., перераб. и доп. - М.: Флинта: Наука, 2010. - 224 с.)

3. <https://www.academia-moscow.ru/catalogue/4773/472905/> (Русский язык: учеб. для студ. учреждений сред. проф. образования / [Н.А. Герасименко, В.В. Леденева, Т.Е. Шаповалова и др.]; под ред. Н.А. Герасименко. – 20-е изд., стер. – М.: Издательский центр «Академия», 2020. – 496 с.)

Практическая работа № 12 (2 часа)

Тема: Лексический и фразеологический анализ терминов, профессионализмов и фразеологизмов профессий и специальностей технологического профиля СПО. Составление связного высказывания на профессиональную тему

Цель работы: узнать особенности словообразования профессиональной лексики с целью увеличения словарного запаса; расширения круга используемых языковых и речевых средств.

Студент должен знать о способах образования профессиональной лексики и терминов, **уметь** выполнять словообразовательный анализ.

1. Теоретическая поддержка

Основу стилистических ресурсов в словообразовании составляют суффиксы и приставки субъективной оценки, или эмоционально-экспрессивные. За определенными морфемами в русском языке закрепились свои значения. Оттенок уменьшительности сопровождается экспрессией ласкательности, иногда шутливости и ироничности. Оттенок увеличенности - экспрессией грубости, иногда пренебрежения, иронии. Суффиксы субъективной оценки более свойственны устной разговорной речи, чем книжной.

Оттенок уменьшительности у существительных могут придавать суффиксы -ок- (-ек-): снежок, ка-мешек; -очек- (-ечек-): лепесточек, пенечек; -чик-: колокольчик, трамвайчик; -ец-: братец; морозец; -ушк- (-юшк-): бабушка, заюшка; -оньк- (-еньк-): кисонька, зоренька.

У имен прилагательных это суффиксы -оньк-(-еньк-): большенький, плохонький; -ехоньк-(-охоньк-): темнехонький, скорехонький; -ехонек-(-охонек-), -ешенек- (-ошенек-): близехонек, легошенек.

Суффиксальные образования со значением пре-небрежительности, презрительности происходят при помощи суффиксов -ишк-: воришка, домишко, житьишко; -онк- (-енк-): душонка, бабенка.

Суффиксы, придающие словам значение увеличительности, чаще всего сопровождаются эмоциональными оттенками неодобрения, презрения, но могут выражать и восхищение, удивление, например: Какая кругом грязища! Вот это голосище!

Некоторые суффиксы существительных имеют значение лица-производителя действия:

- тель/итель (преподава-тоель, дари-тель, распространи-тель);
- ник/еник/енник (мош-енник, взяточ-ник);
- щик/чик (камен-щик, инернет-чик);
- ор/ёр/ер (танц-ор, дириж-ёр, стаж-ер).

В настоящее время этот суффикс активно участвует, в образовании новых слов, обозначающих профессии (продюс-ер, промоу-т-ер, дил-ер, брок-ер, менедж-ер)

Благодаря проникновению в русский язык слов из английского, за этим суффиксом закрепилось значение «орудие, производитель действия» (тост-ер, принт-ер, компьют-ер).

Приставки, вносящие в слово экспрессивно-стилистические оттенки (добрый — предобрый; веселый — развеселый), часто употребляются в сочетании с другими средствами и способами словообразования: суффиксами и сложением слов: злой — презлой, прехорошенький.

Аффиксы вносят в слова функционально-стилистические окраски, которые характеризуют слово по его отношению к книжной или разговорной речи к тому или иному функциональному стилю. Существует ряд суффиксов книжного происхождения и соответствующей функционально-стилевой окраски: -ств-, -ость-, -изм-, -ани-, -тель-, -ист-, -изм. Например: авторство, сущность, оптимизм, вдохновитель, гуманист, программ-ист (слово, обозначающее профессию)

Оттенок разговорной речи придают словам следующие суффиксы: -як-: добряк, свояк; -ун-: бол-тун, врун; -овк-: спецовка, столовка; -яг-:, бедняга, бедолага.

Для научной и научно-технической, а также профессиональной речи характерно образование слов с помощью суффиксов: -ость-: тугоплавкость, ем-кость; -ств-: мессианство, учительство; -изм-: материализм; -аци-: аргументация; -ит- (медицинские термины): плеврит, менингит, бронхит.

В публицистической речи употребляются слова с суффиксами: -ость-: сработанность; -ан-: политикан.

Функционально окрашенными приставками книжного происхождения, характерными для научных и научно-технических, официально-дедовых терминов и публицистической лексики, яв-

ляются следующие: -а-: аморальный, ассиметричный; -анти-: антивирусный; -интер-, -ультра-: ультралиберальный; экстра-: экстравагантный.

Сложение слов также обладает большими стилистическими возможностями. Например, экспрессивной окраской обладают имена существительные, образованные сочетанием глагольной формы 2-го лица единственного числа повелительного наклонения с существительным — вертихвостка, сорвиголова, скопидом.

Для художественной речи характерны сложные прилагательные, обозначающие оттенки цветов или качество с дополнительным оттенком: иссиня-черный, пепельно-серый, приятно-мягкий.

Сложнокращенные слова в связи с ограниченностью сферы их употребления также обладают некоторой функционально-стилистической окраской. Например, разного рода аббревиатуры в зависимости от сферы использования несут окраску либо официально-делового функционального стиля (УПК, финотдел, гороно), либо публицистического (АЭС, военком), либо научного (АТС, ЭВМ, УВЧ)

2. Закрепление изученного материала:

Упражнение 1. Сделайте письменный словообразовательный разбор слов.

Добежать, десантник, сотрудник, бездомный, уцелеть, лесовоз, охотничий, бездорожье, сверхмощный, кто-то, нуждаться, водонепроницаемый, долгоиграющий, столовая, перелет, изда-лека, быстро (идти), по-новому, книголюб, землелашец, видоизменить, просмотр, ООН, старпом, красноречие.

Упражнение 2. Сделайте письменный морфемный и словообразовательный разбор следующих слов.

Давление, докрасна, утомленный, гостиная, гордость, скоропортящийся, приземление, вы-ступ.

Упражнение 3. Запишите несколько примеров слов, образованных:

- а) приставочным способом;
- б) суффиксальным способом;
- в) приставочно-суффиксальным способом;
- г) способом сложения.

Упражнение 4. Прочитайте текст и выполните задания.

Необыкновенный язык наш есть еще тайна. В нем все тоны и оттенки, все переходы² звуков от самых твердых до самых нежных и мягких; он беспределен и может, живой как жизнь, обогатиться ежеминутно², почерпая, с одной стороны, высокие слова из языка церковно-библейского², а с другой стороны, выбирая на выбор меткие названия из бесчисленных² своих наречий, рассыпанных по нашим провинциям, имея возможность таким образом в одной и той же речи восходить до высоты, не доступной никакому другому языку, и опускаться до простоты, осязаемой непонятливейшего человека, — язык, который сам по себе уже поэт. (Н.В. Гоголь)

Задания к упражнению 4

1. Из выделенного предложения выпишите:

- а) слова, не имеющие окончания;
- б) слова с нулевым окончанием;
- в) слова с формально выраженным окончанием.

Укажите для последних двух групп слов, какое грамматическое значение имеют оконча-ния.

2. Найдите в тексте родственные слова. Сгруппируйте их в соответствии со значением корня.

3. Найдите слова, которые образованы суффиксальным, приставочным и приставочно-суффиксальным способами словообразования. Укажите, от каких слов они образованы.

4. Сделайте морфемный и словообразовательный разбор указанных слов.

Список литературы:

1. Антонова, Е.С. Русский язык: учебник для использования в учебном процессе образова-тельных учреждений среднего профессионального образования на базе основного общего образования с получением среднего общего образования / Е.С. Антонова, Т. М. Воителява. – 4-е изд., стер. – Москва: Акаде-мия, 2017. - 409 с.

2. Власенков А.И., Рыбченкова Л.М. Русский язык и литература. Русский язык. 10-11

классы. Базовый уровень — Учебник. — М.: Просвещение, 2017. — 287 с.

Интернет-ресурсы:

1. <http://znanium.com/catalog/product/465878> (Алефиренко Н.Ф. Текст и дискурс [Электронный ресурс]: учеб. пособие для магистрантов / Н.Ф. Алефиренко, М.А. Голованева, Е.Г. Озерова и др. - 2-е изд., стер. - М.: Флинта, 2013. - 232 с.)

2. <http://znanium.com/catalog/product/220732> (Теория текста: Учебное пособие / Ю.Н. Земская, И.Ю. Качесова, Л.М. Комиссарова; Под ред. А.А. Чувакина. - 2-е изд., перераб. и доп. - М.: Флинта: Наука, 2010. - 224 с.)

3. <https://www.academia-moscow.ru/catalogue/4773/472905/> (Русский язык: учеб. для студ. учреждений сред. проф. образования / [Н.А. Герасименко, В.В. Леденева, Т.Е. Шаповалова и др.]; под ред. Н.А. Герасименко. - 20-е изд., стер. - М.: Издательский центр «Академия», 2020. - 496 с.)

Практическая работа № 13 (2 часа)

Тема: Словообразование. Морфологические способы словообразования. Неморфологические способы словообразования. Словообразовательный разбор. Формообразование. Понятие об этимологии

Цель работы: повторить способы образования, развивать навыки разбора слова по составу.

Студент должен знать основные способы словообразования, **уметь** их определять и производить разбор слова по составу.

Ход работы:

1. Изучение теоретического материала: стр. 93-95.⁶

2. Закрепление изученного материала

Упражнение 1. Сделайте письменный словообразовательный разбор слов.

Добежать, десантник, сотрудник, бездомный, уцелеть, лесовоз, охотничий, бездорожье, сверхмощный, кто-то, нуждаться, водонепроницаемый, долгоиграющий, столовая, перелет, издалека, быстро (идти), по-новому, книголюб, землепашец, видоизменить, просмотр, ООН, старпом, красноречие.

Упражнение 2. Сделайте письменный морфемный и словообразовательный разбор следующих слов.

Давление, докрасна, утомленный, гостиняя, гордость, скоропортящийся, приземление, выступ.

Упражнение 3. Запишите несколько примеров слов, образованных:

- а) приставочным способом;
- б) суффиксальным способом;
- в) приставочно-суффиксальным способом;
- г) способом сложения.

Упражнение 4. Прочитайте текст и выполните задания.

Необыкновенный язык наш есть еще тайна. В нем все тоны и оттенки, все переходы² звуков от самых твердых до самых нежных и мягких; он беспределен и может, живой как жизнь, обогащаться ежеминутно², почерпая, с одной стороны, высокие слова из языка церковно-библейского², а с другой стороны, выбирая на выбор меткие названия из бесчисленных² своих наречий, рассыпанных по нашим провинциям, имея возможность таким образом в одной и той же речи восходить до высоты, не доступной никакому другому языку, и опускаться до простоты,

⁶ Греков В.Ф., Крючков С.Е., Чешко Л.А. Русский язык. 10-11 классы. — Учебник. — 4-е изд. — М.: Просвещение, 2020. — 368 с.

ощутительной осязанию непонятливейшего человека, — язык, который сам по себе уже поэт. (Н. В. Гоголь)

Задания к упражнению 4:

1. Из выделенного предложения выпишите:
 - а) слова, не имеющие окончания;
 - б) слова с нулевым окончанием;
 - в) слова с формально выраженным окончанием.

Укажите для последних двух групп слов, какое грамматическое значение имеют окончания.

2. Найдите в тексте родственные слова. Сгруппируйте их в соответствии со значением корня.

3. Найдите слова, которые образованы суффиксальным, приставочным и приставочно-суффиксальными способами словообразования. Укажите, от каких слов они образованы.

4. Сделайте морфемный и словообразовательный разбор указанных слов.

Список литературы:

1. Антонова, Е.С. Русский язык: учебник для использования в учебном процессе образовательных учреждений среднего профессионального образования на базе основного общего образования с получением среднего общего образования / Е.С. Антонова, Т. М. Воителява. – 4-е изд., стер. – Москва: Академия, 2017. – 409 с.

2. Власенков А.И., Рыбченкова Л.М. Русский язык и литература. Русский язык. 10-11 классы. Базовый уровень — Учебник. — М.: Просвещение, 2017. — 287 с.

Интернет-ресурсы:

1. <http://znanium.com/catalog/product/465878> (Алефиренко Н.Ф. Текст и дискурс [Электронный ресурс]: учеб. пособие для магистрантов / Н.Ф. Алефиренко, М.А. Голованева, Е.Г. Озерова и др. - 2-е изд., стер. - М.: Флинта, 2013. - 232 с.)

2. <http://znanium.com/catalog/product/220732> (Теория текста: Учебное пособие / Ю.Н. Земская, И.Ю. Качесова, Л.М. Комиссарова; Под ред. А.А. Чувакина. - 2-е изд., перераб. и доп. - М.: Флинта: Наука, 2010. - 224 с.)

3. <https://www.academia-moscow.ru/catalogue/4773/472905/> (Русский язык: учеб. для студ. учреждений сред. проф. образования / [Н.А. Герасименко, В.В. Леденева, Т.Е. Шаповалова и др.]; под ред. Н.А. Герасименко. – 20-е изд., стер. – М.: Издательский центр «Академия», 2020. – 496 с.)

Практическая работа № 14 (2 часа)

Тема: Практическая работа №14. Орфография. Правописание чередующихся гласных в корнях слов. Правописание приставок ПРИ-/ПРЕ-. Правописание сложных слов.

Цель работы - повторить правила, регулирующие выбор букв **Е** и **И** в приставках, развивать умение анализировать изучаемый материал, применять на практике в письменной речи. Студент должен **знать** основные принципы правописания приставок на **Е** и **И**, **уметь** применять знания на практике, правильно употреблять в письменной речи слова с трудно определяемым значением значением приставок **ПРЕ** и **ПРИ**.

Ход работы:

1. Изучение теоретического материала: стр. 120-121.⁷

2. Закрепление изученного материала

Таблица № 1. Слова с ПРЕ и ПРИ, которые надо запомнить

⁷ Греков В.Ф., Крючков С.Е., Чешко Л.А. Русский язык. 10-11 классы. — Учебник. — 4-е изд. — М.: Просвещение, 2020. — 368 с.

Происхождение слова	ПРЕ	ПРИ
Заимствованные слова (в них приставки ПРЕ и ПРИ искать не надо)	ПРЕамбула ПРЕстиж ПРЕзидент ПРЕьера ПРЕлюдия ПРЕтензия ПРЕцедент	ПРИватный ПРИвилегия ПРИмадонна ПРИмитивный ПРИоритет
Русские слова с утраченным значением приставки	ПРЕклонный возраст ПРЕльститься ПРЕстарелый без ПРЕувеличения ПРЕгрешение ПРЕисподняя (ад) ПРЕкословить ПРЕкрасный ПРЕлестный ПРЕльститься ПРЕподносить ПРЕрекаться неПРЕрекаемый ПРЕтить камень ПРЕткновения предуПРЕждение власти ПРЕдержавшие ПРЕобладать ПРЕсмыкаться ПРЕстарелый ПРЕодолевать ПРЕпираться	восПРИятие ПРИнимать ПРИятный ПРИвередливый ПРИгожий ПРИвычка ПРИмета ПРИмечание ПРИлежный неПРИглядный ПРИсутствие ПРИскорбный без ПРИкрас ПРИстрастный ПРИсущий ПРИсягать

Упражнение 1. Вставьте пропущенные буквы. Распределите и запишите слова в две колонки: в первую — с приставкой при-, во вторую — с приставкой пре-.

Старинное пр...дание, камень пр...ткновения, пр...чуды природы, пр...ступить (к делу), богатое пр...даное, пр...вратности судьбы, пр...одоление препятствий, не надо пр...рекаться, пр...знание в содеянном, пр...бывать в бездействии, беспр...кословно повиноваться, пр...верженец новых взглядов, пр...дать друга, пр...мирить врагов, пр...бытие поезда, непр...менное условие, полезное пр...обретение, жизнь без пр...крас, пр...забавный случай, пр...ломление лучей, пр...вышение полномочий, пр...остановить слушание дела, давать пр...сягу, искатели пр...ключений.

Упражнение 2. Замените обороты словами с приставками пре- и при-.

Усердный, старательный; находящийся возле школы; приехать куда-нибудь; сообщить недругу какую-либо тайну; устный рассказ, история, передающаяся из поколения в поколение; склонности, ставшие обычными, постоянными; обратить что-либо в нечто другое; лечь ненадолго; охранник, стоящий у ворот; перестать что-либо делать; немного открыть.

Упражнение 3. Вставьте пропущенные буквы, распределяя слова по столбикам (пре-, при-)

Пр_дорожный, пр_открыть, пр_одолеть пр_пятствие, пр_возмочь боль, пр_сесть на скамью, пр_глушить, пр_морский, пр_сытиться, пр_небрегать, пр_вращение, пр_следование, пр_знать, пр_зирать труса, пр_брежный, пр_ображение, пр_ступить к делу, пр_остановить, пр_восходный, пр_образование, пр_града, пр_ручить, , пр_строить, , знаки пр_пинания, пр_забавный котенок. Пр_бывать в неведении – пр_бывать по расписанию; старинное пр_дание – пр_дание силы; пр_данный патриот – пр_данный врагами – пр_данный командованию; пр_емник традиций – пр_емник «Турист-2» – пр_емственность поколений – пр_емлемый вариант; пр_зрение к смерти – пр_зрение сироты – пр_зор; пр_зирать угрозы – пр_зирать детей, потерявших родителей; пр_ображенный – пр_обретенный; пр_творить в жизнь – пр_творить дверь; пр_ткнуться о камень – пр_ткнуться в уголок; пр_увеличивать – пр_уменьшать значение открытия, пр_уменьшать расходы ради экономии; пр_ходящий момент – пр_ходящий медработник; пр_дел в храме –

пр_дел всему; пр_клонить ветви – пр_клонить колена; пр_падать к земле – пр_подать урок;
пр_скорбный факт – пр_светлый образ.

Список литературы:

1. Власенков А.И., Рыбченкова Л.М. Русский язык и литература. Русский язык. 10-11 классы. Базовый уровень — Учебник. — М.: Просвещение, 2017. — 287 с.
2. Греков В.Ф., Крючков С.Е., Чешко Л.А. Русский язык. 10-11 классы. — Учебник. — 4-е изд. — М.: Просвещение, 2020. — 368 с.

Интернет-ресурсы:

1. <http://znanium.com/catalog/product/406106> (Заика В.И. Орфография и пунктуация: Правила и практикум [Электронный ресурс]: Уч. пособ. для подготовки к ЕГЭ по русскому языку/В.И. Заика, Г.Н. Гиржева. - М.: Флинта: Наука, 2011. - 160 с.)
2. <https://www.academia-moscow.ru/catalogue/4773/472905/> (Русский язык: учеб. для студ. учреждений сред. проф. образования / [Н.А. Герасименко, В.В. Леденева, Т.Е. Шаповалова и др.]; под ред. Н.А. Герасименко. – 20-е изд., стер. – М.: Издательский центр «Академия», 2020. – 496 с.)

Практическая работа № 15 (2 часа)

Практическая работа №15. Употребление приставок и суффиксов в разных стилях речи

Цель работы: закрепление навыков слитного, раздельного и дефисного написания разных частей речи, развивать логическое мышление, орфографическую зоркость.

Студент должен иметь представление о принципах написания сложных слов, успешно **применять** свои знания на практике.

Ход работы:

1. Изучение теоретического материала: стр. 128-129.⁸

2. Закрепление изученного материала

Упражнение 1. Раскройте скобки

1) (Пол)армии, 2) (полу)ботинки, 3) (пол)города, 4) (полу)драгоценный, 5) (исконно)русский, 6) (пол)луны, 7) (гори)цвет, 8) Иван(да)Марья, 9) (полу)остров, 10) (пол)чайной ложки, 11) (юго)запад, 12) (Римский)Корсаков, 13) (северо)восточный, 14) (южно)американский, 15) (яхт)клуб, 16) (ярко)синий, 17) (чёрно)белый, 18) (лево)бережный, 19) (мало)помалу, 20) кто(то).

1) (Много)летний, 2) (жилищно)строительный, 3) (народно)освободительное движение, 4) (историко)филологический факультет, 5) (Восточно)Европейская равнина, 6) (Санкт)Петербург, 7) (свеже)испечённый, 8) (быстро)ходный, 9) (пол)ночный, 10) (девяти)летний, 11) (древне)русский, 12) (чисто)шерстяной, 13) (седо)бородый, 14) (ярко)красный, 15) (северо)осетинское искусство, 16) (средне)азиатский, 17) (шахматно)шашечный, 18) (ниже)перечисленный, 19) (научно)исследовательский, 20) (историко)архивный.

1) (Средне)месячная зарплата, 2) (лево)бережная низменность, 3) (скопи)дом, 4) (мышь)полёвка, 5) (обще)народный, 6) (ниже)перечисленный, 7) (норд)ост, 8) (крупно)габаритный, 9) (40)летие, 10) (сорока)летие, 11) (научно)просветительский, 12) (легко)раненый в голову, 13) (народно)поэтический, 14) (трёх)тонка, 15) (бледно)зелёный, 16) (медико)судебный, 17) (водо)проводный, 18) (общественно)исторические законы, 19) (пол)города, 20) (пол)Европы.

Упражнение 2. Вставьте пропущенные буквы.

Басн..писец, власто..любие, водо..напорный, груд..брюшная(преграда), дальн..евосточный, дальн..видный, жизнеописание, камен..тес, каш ...вар, кон...водство, кон..крадство, кост..резный, кров..носный, кров..обращение, москв..рецкий, овц..еводство, пар..ходство, песн..творчество, песн..ление, растени..водство, сво..корыстный, сорок..ножка, ча...питие.

Упражнение 3. Напишите слова, раскрыв скобки.

(Дизель)электроход, (динамо)машина, (стоп)кран, (диван)кровать, (платье)костюм, (плащ)палатка, (пила)рыба, (генерал)майор.(Грамм)молекула, (киловатт)час, (тонно)километр. Иван (да) Марья, мать (и) мачеха, любишь (не) любишь. (Вице) адмирал, (штаб) квартира, (экс)

⁸ Греков В.Ф., Крючков С.Е., Чешко Л.А. Русский язык. 10-11 классы. — Учебник. — 4-е изд. — М.: Просвещение, 2020. — 368 с.

чемпион. (Северо) запад, (юго) восток, (норд) ост. (Орехово) Зуево, (Эльзас) Лотарингия. Ростов (на) Дону, Франкфурт (на) Одере.

Упражнение 4. Спишите, вставляя пропущенные буквы. Подчеркните одной чертой слова с соединительными гласными и двумя чертами слова без соединительных гласных.

1. Внезапное сум..сшествие Дубровского сильно подействовало на его воображение (П.). 2. Я узнал вас по авт..опортрету (Фед.). 3. По ави... линии Москва — Свердловск регулярно доставляется ави...почта, 4. В районной библи..теке большое внимание уделяется агр..номической литературе, особенно по вопросам агр..культуры. 5. Восстановление цементных и стал..литейных заводов дало возможность перейти на крупн..блочное строительство. 6. Среди агр...минимума значительное место занимает борьба с вредителями и сорняками. 7. Этого большого успешно вылечили при помощи электр...терапии. 8. Электр..фикация домашнего быта значительно облегчит труд женщин.

Список литературы:

1. Антонова, Е.С. Русский язык: учебник для использования в учебном процессе образовательных учреждений среднего профессионального образования на базе основного общего образования с получением среднего общего образования / Е.С. Антонова, Т. М. Воителева. – 4-е изд., стер. – Москва: Академия, 2017. - 409 с.

2. Власенков А.И., Рыбченкова Л.М. Русский язык и литература. Русский язык. 10-11 классы. Базовый уровень — Учебник. — М.: Просвещение, 2017. — 287 с.

Интернет-ресурсы:

1. <http://znanium.com/catalog/product/465878> (Алефиренко Н.Ф. Текст и дискурс [Электронный ресурс]: учеб. пособие для магистрантов / Н.Ф. Алефиренко, М.А. Голованева, Е.Г. Озерова и др. - 2-е изд., стер. - М.: Флинта, 2013. - 232 с.)

2. <http://znanium.com/catalog/product/220732> (Теория текста: Учебное пособие / Ю.Н. Земская, И.Ю. Качесова, Л.М. Комиссарова; Под ред. А.А. Чувакина. - 2-е изд., перераб. и доп. - М.: Флинта: Наука, 2010. - 224 с.)

3. <https://www.academia-moscow.ru/catalogue/4773/472905/> (Русский язык: учеб. для студ. учреждений сред. проф. образования / [Н.А. Герасименко, В.В. Леденева, Т.Е. Шаповалова и др.]; под ред. Н.А. Герасименко. – 20-е изд., стер. – М.: Издательский центр «Академия», 2020. – 496 с.)

Практическая работа № 16 (2 часа)

Тема: Распределение терминов специальностей технологического профиля СПО по словообразовательным гнездам, восстановление словообразовательной цепочки

Цель работы: рассмотреть основные принципы употребления суффиксов прилагательных на письме, развивать орфографическую зоркость.

Студент должен знать правописание суффиксов прилагательных, **уметь** применять знания в тренировочных заданиях.

Ход работы:

1. Изучение теоретического материала: стр. 159-165.⁹

2. Закрепление изученного материала

Упражнение 1. Подберите строительные термины с разными моделями словообразования.

Упражнение 2. Подберите 10 примеров сложных слов из учебно-научной литературы по профилю специальности. Объясните правописание данных слов.

Упражнение 3. Словарный диктант.

Прибывать, приближаться, прибайкальский, прибежище, прибавлять, прибрежный, прививать, привалиться, привести, привертеть, привязать, привокзальный, притормозить, привлекательный, привязчивый, привыкнуть, пригибаться, придвинуться, приземлиться,

⁹ Греков В.Ф., Крючков С.Е., Чешко Л.А. Русский язык. 10-11 классы. — Учебник. — 4-е изд. — М.: Просвещение, 2020. — 368 с.

придорожный, придираться, приехавший, призадуматься, приречь, прикладывать, прика-
тить, приклеить, прикаспийский, прилеплять, приложить, принарядиться, приодеться,
приписать, приоткрыть, приподнять, припрыгивать, присоединиться, приютить, пришпи-
лить, притвориться, притихнуть, приумолкнуть, пристроить, приотпнуть.

Упражнение 4. Составьте с данными словами и словами с приставкой пре- текст профессиональной направленности.

Упражнение 5. Перепишите, вставляя пропущенные буквы и обозначая суффиксы прилагательных.

Честолюб...вый человек, льст...вая улыбка, пол...вые цветы, вол...вой характер, отрасл...вые
интересы, навязч...вые идеи, уклонч...вый ответ, талантл...вый режиссер, приветл...вая хозяйка,
клетч...тая ткань, половинч...тое решение, дощ...тый забор, дымч...тые очки, добр...кий человек,
стар...кое пальто, скромн...нький костюмчик, сер...нький зайчишка, пестр...нький платоч...к,
уз...нький коридорч...к.

Список литературы:

1. Антонова, Е.С. Русский язык: учебник для использования в учебном процессе образова-
тельных учреждений среднего профессионального образования на базе основного общего образования с по-
лучением среднего общего образования / Е.С. Антонова, Т. М. Воителява. – 4-е изд., стер. – Москва: Акаде-
мия, 2017. – 409 с.

2. Власенков А.И., Рыбченкова Л.М. Русский язык и литература. Русский язык. 10-11
классы. Базовый уровень — Учебник. — М.: Просвещение, 2017. — 287 с.

Интернет-ресурсы:

1. <http://znanium.com/catalog/product/465878> (Алефиренко Н.Ф. Текст и дискурс [Электрон-
ный ресурс]: учеб. пособие для магистрантов / Н.Ф. Алефиренко, М.А. Голованева, Е.Г. Озерова и
др. - 2-е изд., стер. - М.: Флинта, 2013. - 232 с.)

2. <http://znanium.com/catalog/product/220732> (Теория текста: Учебное пособие / Ю.Н. Зем-
ская, И.Ю. Качесова, Л.М. Комиссарова; Под ред. А.А. Чувакина. - 2-е изд., перераб. и доп. - М.:
Флинта: Наука, 2010. - 224 с.)

3. <https://www.academia-moscow.ru/catalogue/4773/472905/> (Русский язык: учеб. для студ.
учреждений сред. проф. образования / [Н.А. Герасименко, В.В. Леденева, Т.Е. Шаповалова и др.];
под ред. Н.А. Герасименко. – 20-е изд., стер. – М.: Издательский центр «Академия», 2020. – 496 с.)

Практическая работа № 17 (2 часа)

Тема: Морфологический разбор существительных. Правописание падежных окон-
чаний имен существительных. Гласные в суффиксах имен существительных. Правописа-
ние сложных имен существительных

Цель работы: закрепление навыков слитного, раздельного и дефисного написания разных
частей речи, развивать логическое мышление, орфографическую зоркость.

Студент должен иметь представление о принципах написания сложных слов, успешно
применять свои знания на практике.

Ход работы:

1. Изучение теоретического материала: стр. 128-129.¹⁰

2. Закрепление изученного материала

Упражнение 1. Раскройте скобки

1) (Пол)армии, 2) (полу)ботинки, 3) (пол)города, 4) (полу)драгоценный, 5) (искон-
но)русский, 6) (пол)луны, 7) (гори)цвет, 8) Иван(да)Марья, 9) (полу)остров, 10) (пол)чайной лож-
ки, 11) (юго)запад, 12) (Римский)Корсаков, 13) (северо)восточный, 14) (южно)американский, 15)
(яхт)клуб, 16) (ярко)синий, 17) (чёрно)белый, 18) (лево)бережный, 19) (мало)помалу, 20) кто(то).

¹⁰ Греков В.Ф., Крючков С.Е., Чешко Л.А. Русский язык. 10-11 классы. — Учебник. — 4-е изд. —
М.: Просвещение, 2020. — 368 с.

1) (Много)летний, 2) (жилищно)строительный, 3) (народно)освободительное движение, 4) (историко)филологический факультет, 5) (Восточно)Европейская равнина, 6) (Санкт)Петербург, 7) (свеже)испечённый, 8) (быстро)ходный, 9) (пол)ночный, 10) (девяти)летний, 11) (древне)русский, 12) (чисто)шерстяной, 13) (седо)бородый, 14) (ярко)красный, 15) (северо)осетинское искусство, 16) (средне)азиатский, 17) (шахматно)шашечный, 18) (ниже)перечисленный, 19) (научно)исследовательский, 20) (историко)архивный.

1) (Средне)месячная зарплата, 2) (лево)бережная низменность, 3) (скопи)дом, 4) (мышь)полёвка, 5) (обще)народный, 6) (ниже)перечисленный, 7) (норд)ост, 8) (крупно)габаритный, 9) (40)летие, 10) (сорока)летие, 11) (научно)просветительский, 12) (легко)раненый в голову, 13) (народно)поэтический, 14) (трёх)тонка, 15) (бледно)зелёный, 16) (медико)судебный, 17) (водо)проводный, 18) (общественно)исторические законы, 19) (пол)города, 20) (пол)Европы.

Упражнение 2. Вставьте пропущенные буквы.

Басн..писец, власто..любие, водо..напорный, груд..брюшная(преграда), дальн..евосточный, дальн..видный, жизнеописание, камен..тес, каш ...вар, кон...водство, кон..крадство, кост..резный, кров..носный, кров..обращение, москв..рецкий, овц..еводство, пар..ходство, песн...творчество, песн..ление, растени..водство, сво..корыстный, сорок..ножка, ча...питие.

Упражнение 3. Напишите слова, раскрыв скобки.

(Дизель)электроход, (динамо)машина, (стоп)кран, (диван)кровать, (платье)костюм, (плащ)палатка, (пила)рыба, (генерал)майор.(Грамм)молекула, (киловатт)час, (тонно)километр. Иван (да) Марья, мать (и) мачеха, любишь (не) любишь. (Вице) адмирал, (штаб) квартира, (экс) чемпион. (Северо) запад, (юго) восток, (норд) ост. (Орехово) Зуево, (Эльзас) Лотарингия. Ростов (на) Дону, Франкфурт (на) Одере.

Упражнение 4. Спишите, вставляя пропущенные буквы. Подчеркните одной чертой слова с соединительными гласными и двумя чертами слова без соединительных гласных.

1. Внезапное сум..сшествие Дубровского сильно подействовало на его воображение (П.). 2. Я узнал вас по авт..опортрету (Фед.). 3. По ави... линии Москва — Свердловск регулярно доставляется ави...почта, 4. В районной библи..теке большое внимание уделяется агр..номической литературе, особенно по вопросам агр..культуры. 5. Восстановление цементных и стал..литейных заводов дало возможность перейти на крупн..блочное строительство. 6. Среди агр...минимума значительное место занимает борьба с вредителями и сорняками. 7. Этого больного успешно вылечили при помощи электр...терапии. 8. Электр..фикация домашнего быта значительно облегчит труд женщин.

Список литературы:

1. Антонова, Е.С. Русский язык: учебник для использования в учебном процессе образовательных учреждений среднего профессионального образования на базе основного общего образования с получением среднего общего образования / Е.С. Антонова, Т. М. Воителява. – 4-е изд., стер. – Москва: Академия, 2017. - 409 с.

2. Власенков А.И., Рыбченкова Л.М. Русский язык и литература. Русский язык. 10-11 классы. Базовый уровень — Учебник. — М.: Просвещение, 2017. — 287 с.

Интернет-ресурсы:

1. <http://znanium.com/catalog/product/465878> (Алефиренко Н.Ф. Текст и дискурс [Электронный ресурс]: учеб. пособие для магистрантов / Н.Ф. Алефиренко, М.А. Голованева, Е.Г. Озерова и др. - 2-е изд., стер. - М.: Флинта, 2013. - 232 с.)

2. <http://znanium.com/catalog/product/220732> (Теория текста: Учебное пособие / Ю.Н. Земская, И.Ю. Качесова, Л.М. Комиссарова; Под ред. А.А. Чувакина. - 2-е изд., перераб. и доп. - М.: Флинта: Наука, 2010. - 224 с.)

3. <https://www.academia-moscow.ru/catalogue/4773/472905/> (Русский язык: учеб. для студ. учреждений сред. проф. образования / [Н.А. Герасименко, В.В. Леденева, Т.Е. Шаповалова и др.]; под ред. Н.А. Герасименко. – 20-е изд., стер. – М.: Издательский центр «Академия», 2020. – 496 с.)

Практическая работа № 18 (2 часа)

Тема: Употребление числительных в речи.

Цели работы: углубить знания обучающихся по правописанию сложных числительных, развивать навыки грамотного письма, логическое мышление.

Студент должен знать основные правила употребления числительных в письменной речи, **уметь** выполнять тестовые задания.

Ход работы:

1. Изучение теоретического материала: стр. 168-169.¹¹

2. Закрепление изученного материала

Упражнение 1. Образуйте из словосочетаний сложные прилагательные. Запишите их.

Юбилей в 90 лет, мороз в 40 градусов, жара в 38 градусов, высота в 900 метров, дом с 450 квартирами, коллектив в 1,5 тыс. человек, расстояние в 340 километров, бак на 200 литров, город с населением в 1,5 млн человек.

Упражнение 2. Напишите прописью цифровые обозначения.

В 1981 году в Москве проживало 8 302 000 человек, в Новосибирске - около 1 360 000 человек. В Среднем Поволжье днем возможно усиление морозов до 18-22 градусов, ночью - до 25 - 27. Бои продолжались до 12 мая 1945 года. Взято в плен 252 661 солдат противника, захвачено около 650 танков, 3069 орудий, 790 самолетов, 41 131 автомобиль.

Упражнение 3. Замените цифры словами, поставьте сочетания числительных с существительными в соответствующей падежной форме. В случаях невозможности образования некоторых сочетаний подберите варианты, выражающие данное значение.

На высоте 900 000 метр..., до 500 учрежден..., около 44 барж..., располагать 100 рубл..., добираться в течение 23 сут..., работают 34 ясл... и более 52 детсад..., из 301 претендент... на первенство, более 43 кандидат... на призовые места, продолжаться 5,3 сек..., наблюдать 3 и более случ... заболеваний, около 90 километр..., по рубл... за штуку. По (оба, обе) сторонам дороги стояли стройные ели. Склоны (оба, обе) оврагов размыты дождями. (Оба, обе) веселых друга расстались надолго.

Упражнение 4. Образуйте сложные прилагательные от следующих сочетаний.

5 лет, 40 минут, 21 час, 8 метров, 500 литров, 1000 лет, 555 дней, 29 километров, миллион голосов, 61 миллиард.

Упражнение 5. Перепишите текст, заменив цифровые обозначения словами. Определите падеж числительных.

Карат

Карат - единица веса драгоценных камней.

Когда-то при взвешивании драгоценностей употреблялись зерна, почки или бобы. Карат - это вес боба. Он равен 0,2 грамма.

Большинство алмазов имеют небольшой вес. Камни в 1-2 карата считаются уже большими. Алмазу больше 20 каратов присваивают имя, как человеку. Такие камни известны во всем мире.

Самый большой алмаз - «Куллинан», найденный в начале XX века в Южной Африке. Весил он 3106 каратов. Никто в мире его не мог купить. Его пришлось расколоть на части. Получилось 105 разных по весу бриллиантов. Самые крупные из них: «Звезда Африки» - весит 530,2 карата, «Куллинан II» - 317,4 карата. Они украшают теперь корону и скипетр королей Англии.

(По С. Кордюковой)

Упражнение 6. Перепишите текст, заменив цифровые обозначения словами. Определите падежную форму числительных.

Все знают Останкинскую телебашню - самое высокое сооружение в Европе. Ее высота вместе с антенной около 539 метров. Она построена в 1967 году.

Но первая телебашня в Москве построена в 1922 году знаменитым русским инженером Владимиром Григорьевичем Шуховым, поэтому ее называют Шуховской. Эта ажурная стальная

¹¹ Греков В.Ф., Крючков С.Е., Чешко Л.А. Русский язык. 10-11 классы. — Учебник. — 4-е изд. — М.: Просвещение, 2020. — 368 с.

конструкция высотой в 160 метров предназначалась для антенны радиостанции. Именно отсюда в 1937 году начались первые регулярные опытные телепередачи в нашей стране.

Упражнение 7. Перепишите текст, заменив цифровые обозначения словами. Определите падежную форму числительных.

Московские высотки

Высотками в Москве называют 7 зданий, которые построили в конце 40 - начале 50 годов по единому градостроительному плану. В них от 26 до 36 этажей. Это разные дома: министерства, гостиницы, жилые здания и университет.

Например, главный корпус МГУ на Воробьевых горах - 36-этажное здание, высота которого 235,7 метра, высота шпиля 60 метров, а вес звезды на шпиле 12 тонн.

У высоток были поклонники и противники, но сейчас эти полунескребы советского времени - часть силуэта Москвы.

(По Я. Бродскому)

Список литературы:

1. Антонова, Е.С. Русский язык: учебник для использования в учебном процессе образовательных учреждений среднего профессионального образования на базе основного общего образования с получением среднего общего образования / Е.С. Антонова, Т. М. Воителява. – 4-е изд., стер. – Москва: Академия, 2017. - 409 с.

2. Власенков А.И., Рыбченкова Л.М. Русский язык и литература. Русский язык. 10-11 классы. Базовый уровень — Учебник. — М.: Просвещение, 2017. — 287 с.

Интернет-ресурсы:

1. <http://znanium.com/catalog/product/465878> (Алефиренко Н.Ф. Текст и дискурс [Электронный ресурс]: учеб. пособие для магистрантов / Н.Ф. Алефиренко, М.А. Голованева, Е.Г. Озерова и др. - 2-е изд., стер. - М.: Флинта, 2013. - 232 с.)

2. <http://znanium.com/catalog/product/220732> (Теория текста: Учебное пособие / Ю.Н. Земская, И.Ю. Качесова, Л.М. Комиссарова; Под ред. А.А. Чувакина. - 2-е изд., перераб. и доп. - М.: Флинта: Наука, 2010. - 224 с.)

3. <https://www.academia-moscow.ru/catalogue/4773/472905/> (Русский язык: учеб. для студ. учреждений сред. проф. образования / [Н.А. Герасименко, В.В. Леденева, Т.Е. Шаповалова и др.]; под ред. Н.А. Герасименко. – 20-е изд., стер. – М.: Издательский центр «Академия», 2020. – 496 с.)

Практическая работа № 19 (2 часа)

Тема: Трудные случаи правописания местоимений. Употребление местоимений в речи. Местоимение как средство связи предложений в тексте. Синонимия местоименных форм.

Цель: формировать умение правильно употреблять местоимения в речи.

Ход работы:

1 задание: Изучить теоретический материал (стр.75, абз.5)

2 задание: Выпишите местоимения, определите, к каким разрядам они принадлежат.

1. Кто виноват из них, кто прав, - судить не нам; Да только воз и ныне там. (И. Крылов). 2. В поле не видно ни зги. Кто-то зовёт: Помоги! (Ф. Сологуб). 3. Мне, чудотворцу всего, что празднично, самому на праздник выйти не с кем. (В. Маяковский).

1. Иное слово пропускай мимо ушей! (Поговорка).

3 задание: Выпишите из сонета все местоимения и образуйте начальную их форму, определите их роль в речи.

Поёт июнь, и песни этой зной Палит мне
грудь, и грёзы, и рассудок,
Я изнемог и жажду незабудок,
Детей канав, что грезят под луной

Иным цветком, иною стороной.
Я их хочу: сирени запах жуток,
Он грудь пьянит несбыточной весной;
Я их хочу: их взор лазурный чуток И
аромат целебен, как простор.
Как я люблю участливый их взор!
Стыдливые, как томны ваши чары...
Нарвите мне насмешливый букет, -
В нём будет то, чего в сирени нет,
А ты, сирень, увянь в тоске нектара. (И. Северянин)

4 задание: Спишите пословицы и поговорки, вместо пропусков вставьте нужные буквы.

1. Грубость не делает чести и.. .кому. 2. Н... в свои сани не садись. 3. Кому и.. .чего сказать, тому лучше промолчать. 4. Кто и.. .чем не рискует, тот и.. .чего не получит. 5. Кто часто проверяет, и.. .чего не теряет. 6. Н.. .чего на зеркало пенять, коль рожа крива. 7. Н... та хозяйка, которая говорит, а та, которая варит. 8. Н...кто за язык не тянет. 9. Н...чем хвалиться, как всё из рук валится.

5 задание: Назовите, какие особенности имеют выделенные местоимения, подберите к ним синонимичные.

1. **Сей** лунный свет, таинственный и нежный, **Сей** полумрак, лелеющий мечты, **Исполнены** соблазнов... (Н. Языков). 2. **Всяк** мастер на выучку берёт, да не **всяк** доучивает (Пословица). 3. Царь, прищурясь глазом левым, Закричал ему со гневом, Приподнявшись: «Молчать! Ты мне должен отвечать: В силу **коего** указа Скрыл от нашего ты глаза Наше царское добро - Жароптицево перо? (П. Ершов).

Список литературы:

1. Антонова, Е.С. Русский язык: учебник для использования в учебном процессе образовательных учреждений среднего профессионального образования на базе основного общего образования с получением среднего общего образования / Е.С. Антонова, Т. М. Воителява. – 4-е изд., стер. – Москва: Академия, 2017. - 409 с.

2. Власенков А.И., Рыбченкова Л.М. Русский язык и литература. Русский язык. 10-11 классы. Базовый уровень — Учебник. — М.: Просвещение, 2017. — 287 с.

Интернет-ресурсы:

1. <http://znanium.com/catalog/product/465878> (Алефиренко Н.Ф. Текст и дискурс [Электронный ресурс]: учеб. пособие для магистрантов / Н.Ф. Алефиренко, М.А. Голованева, Е.Г. Озерова и др. - 2-е изд., стер. - М.: Флинта, 2013. - 232 с.)

2. <http://znanium.com/catalog/product/220732> (Теория текста: Учебное пособие / Ю.Н. Земская, И.Ю. Качесова, Л.М. Комиссарова; Под ред. А.А. Чувакина. - 2-е изд., перераб. и доп. - М.: Флинта: Наука, 2010. - 224 с.)

3. <https://www.academia-moscow.ru/catalogue/4773/472905/> (Русский язык: учеб. для студ. учреждений сред. проф. образования / [Н.А. Герасименко, В.В. Леденева, Т.Е. Шаповалова и др.]; под ред. Н.А. Герасименко. – 20-е изд., стер. – М.: Издательский центр «Академия», 2020. – 496 с.)

Практическая работа № 20 (2 часа)

Образование действительных и страдательных причастий Правописание суффиксов причастий. Н и НН в причастиях и отглагольных прилагательных. Причастный оборот, его обособление в предложении.

Цель работы: повторить основные принципы правописания окончаний и суффиксов глаголов, совершенствовать навыки грамотного письма, углубить знания студентов по данной теме, развивать логическое мышление, орфографическую зоркость, способность к рефлексии.

Студент должен знать условия выбора грамотного написания данных суффиксов, уметь успешно применять знания при выполнении практических заданий, иметь представление об особенностях правописания окончаний глаголов, применять знания на практике, оценивать свою работу и работу обучающихся.

Ход работы:

1. Изучение теоретического материала: стр. 180-182.¹²

2. Закрепление изученного материала

Упражнение 1. Спишите, вставьте пропущенные буквы.

Надо было торопит...ся. Километра через два д...лина вдруг стала сужива...ся. Начали попада...ся глинистые сланцы. Ширина д...лины то суживае...ся метров до ста, то расширяе...ся более чем на километр. Ответвления реки образуют такой лабиринт, в котором очень легко заблуди...ся, если не держа...ся главного русла. По хребту, поросш...му лесом, надо идти осторожно, надо часто останавлива...ся, осматрива...ся, иначе легко сби...ся с пути. (В. Арсеньев)

Упражнение 2. Вставьте пропущенные буквы в инфинитивных формах.

Чист...ть, молв...ть, порт...ть, мыл...ться, опостыл...ть, знач...ть, спор...ть, обезлюд...ть, обезум...ть, та...ть, прав...ть, вер...ть, кашл...ть, плак...ть, езд...ть, ка...ться, замет...ть, наде...ться, завис...ть, обид...ть.

Упражнение 3. Перепишите, вставляя пропущенные буквы. Укажите проверочные слова (глагол в форме инфинитива).

Леле...л, наде...лся, послуш...лся, всматрив...лся, вид...лся, обид...л, знач...л, та...л, оконч...л, повес...л, вылеч...л, ненавид...л, спор...л, кле...л, стро...л, се...л.

Упражнение 4. Вставьте пропущенные буквы. Выделите суффиксы и объясните их написание.

Санкционир...вать митинг, участв...вать в пикете, вывед...вать тайну, оказ...вать воздействие, приказ...вать подчиненному, раскруч...вать веревку, развед...вать месторождение угля, доклад...вать о результатах, исповед...вать ислам, проповед...вать добро, попотч...вать пельменями, команд...вать армией, опроб...вать новое оружие, использ...вать достижения техники.

Упражнение 5. Составьте словосочетания с приведенными ниже глаголами. Объясните, чем обусловлено различие в их написании.

Обессилеть — обессилить, обледенеть — обледенить, ослабеть — ослабить, обезденежить — обезденежить, обескроветь — обескровить, обесплодеть — обесплодить, обезножить — обезножить.

Упражнение 6. Перепишите. Выделите окончания и определите спряжение глаголов.

Лыка не вяжет, далеко не уедешь, калачом не заманишь, как только земля терпит, руки не доходят, не разгонишься, ухо режет, на бедного Макара все шишки валяются, своя ноша не тянет, правда глаза колет, души не чаёт, на языке вертится, ковром стелется, комара не обидит, пальчики оближете, комар носу не подточит, дареному коню в зубы не смотрят.

Упражнение 7. Определите спряжение глаголов, образуйте форму 2-го лица единственного числа и 3-го лица множественного числа.

Сеять, ознакомиться, везть, гнать, стелить, ненавидеть, слышать, колоть, таять, зависеть, надеяться.

Упражнение 8. Выпишите глаголы и вставьте пропущенные буквы.

(Он) подыщ...т работу, (он) дополн...т ответ, дыш...тся легко, засе...шь поле, обкле...шь обоями, вытр...шь насухо, колыш...тся знамена, народ бор...тся, снег та...т, все завис...т от обстоятельств, брод...шь по аллеям, он ненавид...т ложь, сказанного не ворот...шь, ты все мож...шь, солнце гре...т, окно заиндеве...т, слыш...шь все шорохи, хоч...тся выиграть.

¹² Греков В.Ф., Крючков С.Е., Чешко Л.А. Русский язык. 10-11 классы. — Учебник. — 4-е изд. — М.: Просвещение, 2020. — 368 с.

Упражнение 9. Спишите пословицы. Вставьте пропущенные буквы и объясните их написание.

1) За двумя зайцами погон...шься — ни одного не пойма...шь. 2) Много буд...шь знать — скоро состар...шься. 3) Правда глаза кол...т. 4) Конь вырв...тся — догон...шь, слова сказанного не ворот...шь. 5) Руки не протян...шь, так и с полки не достан...шь. 6) Дождь вымоч...т, а солнышко высуш...т. 7) Мягко стел...т, да жестко спать. 8) Человек, он все уме...т: он и паш...т, он и се...т.

Упражнение 10. Вставьте пропущенные буквы. Объясните правописание личных окончаний глаголов.

1) На краю горизонта тян...тся серебряная цепь снеговых вершин. (М. Лермонтов) 2) Заунывный ветер гон...т стаю туч на край небес, ель надломленная стон...т, глухо шепч...т темный лес. (Н. Некрасов) 3) Сторож не спеша отбивал часы: удар...т раз и ждет, пока звук не раста...т в голубом воздухе. 4) Грозно смотр...т из-под туч сумрачные горы. (А. Майков) 5) На темно-сером небе кое-где мига...т звезды; влажный ветерок изредка набега...т легкой волной; слыш...тся сдержанный, неясный шепот ночи. (И. Тургенев)

Список литературы.

1. Власенков А.И., Рыбченкова Л.М. Русский язык и литература. Русский язык. 10-11 классы. Базовый уровень — Учебник. — М.: Просвещение, 2017. — 287 с.

2. Греков В.Ф., Крючков С.Е., Чешко Л.А. Русский язык. 10-11 классы. — Учебник. — 4-е изд. — М.: Просвещение, 2020. — 368 с.

Интернет-ресурсы.

1. <http://znanium.com/catalog/product/406106> (Заика В.И. Орфография и пунктуация: Правила и практикум [Электронный ресурс]: Уч. пособ. для подготовки к ЕГЭ по русскому языку/В.И. Заика, Г.Н. Гиржева. - М.: Флинта: Наука, 2011. - 160 с.)

2. <http://znanium.com/catalog/product/198635> (Морфология современного русского языка: Практикум / С.В. Рябушкина. - М.: Флинта: Наука, 2009. - 256 с.)

3. <https://www.academia-moscow.ru/catalogue/4773/472905/> (Русский язык: учеб. для студ. учреждений сред. проф. образования / [Н.А. Герасименко, В.В. Леденева, Т.Е. Шаповалова и др.]; под ред. Н.А. Герасименко. – 20-е изд., стер. – М.: Издательский центр «Академия», 2020. – 496 с.)

Практическая работа № 21 (2 часа)

Тема: Деепричастие как глагольная форма НЕ с деепричастиями. Деепричастный оборот и знаки препинания в предложении с деепричастным оборотом. Особенности предложений с деепричастным оборотом. Употребление причастий и деепричастий. Морфологический разбор причастия и деепричастия.

Цель: закрепить навыки употребления знаков препинания в предложениях с деепричастным оборотом.

Студент должен знать условия выбора грамотного употребления знаков препинания, **уметь** успешно применять знания при выполнении практических заданий, применять знания на практике, оценивать свою работу и работу обучающихся.

Ход работы:

1. Изучение теоретического материала: стр. 284-290.¹³

2. Закрепление изученного материала

Упражнение 1. Расставьте знаки препинания, объясните их постановку.

Волки медленно поднялись и поджав хвосты пошли в поле. Молодая волчица села в снег подняв голову и первый раз в жизни завыла жалобно не спуская глаз с месяца. Вой ее слушали волки, и в сердцах их холода на спинах шерсть просыпалось чувство злой тоски.

Волчица пела свою песню высоко задрав голову и глядя на месяц. Заслышав ее зайцы вышедшие в поле откапывать зеленую озимь испуганно поднимались на лапках. Волкам было тоскливо, они стояли глядя мерцающими глазами на снег.

¹³ Греков В.Ф., Крючков С.Е., Чешко Л.А. Русский язык. 10-11 классы. — Учебник. — 4-е изд. — М.: Просвещение, 2020. — 368 с.

Упражнение 2. Выпишите, расставляя знаки препинания, сначала предложения с обособленными одиночными деепричастиями, затем предложения с необособленными одиночными деепричастиями. Объясните постановку знаков препинания в данных предложениях.

Назовите предложения с обособленными определениями. Объясните условия обособления. Составьте интонационные схемы этих предложений.

1) Кот сидел насупившись во время опыта со стрельбой. (М. Булгаков) 2) Однако улыбнувшись Галя сразу похорошела. (М. Булгаков) 3) Благоухая сохли травы дымясь курились облака. (И. Бунин) 4) Часы шипя двенадцать раз пробили в соседней зале тёмной и пустой. (И. Бунин) 5) Сергей отстранил Веру кивнул ей и ушёл посвистывая. (А. Н. Толстой) 6) Там в темноте чьи-то глаза смотрели не мигая. (А. Н. Толстой) 7) Постояв Соломин и Вера ушли. (А. Н. Толстой) 8) Лиля сидела не двигаясь. (А. Н. Толстой) 9) Довольные пассажиры примолкнув любовались солнечным днём. (К. Федин) 10) Листва берёз висит не шелохнувшись роса стекает по белым стволам. (К. Паустовский) 11) Отвернувшись он стал смотреть на строившуюся колонну. (К. Симонов) 12) Служанка смеясь согласилась и они пошли. (М. Волконский) 13) Но всех милей мне девушка-берёза пришедшая из сказок и былин Снегурочка любимица мороза Алёнушка пригорков и равнин. (В. Рождественский)

Упражнение 3. Спишите предложения, выделяя обособленные обстоятельства, выраженные деепричастными оборотами. Отметьте случаи, когда обстоятельства не обособляются.

1) Выйдя за ворота мы повернули вправо и побрели не спеша (Чехов). 2) Он говорил тихо глядя на нас узкими презрительными глазами (Паустовский). 3) По ту сторону шоссе местами близко подступая к дороге широко разбрелись перелески и кустарники (Быков). 4) Возвратясь он велел подавать карету и несмотря на усиленные просьбы остаться уехал после чаю (Пушкин). 5) Видно было, что он примчался сюда не переводя духа (Федин). 6) Я окончательно удостоверился в том что заблудился совершенно и уже нисколько не стараясь узнавать окрестные места пошел себе прямо по звездам наудалую (Тургенев). 7) И день и ночь по снеговой пустыне спешу к вам голову сломя (Грибоедов).

Упражнение 4. Спишите. Расставьте недостающие знаки препинания.

1) Обсудив все вопросы он поднялся стараясь не потревожить нежные огуречные плети и заторопился к калитке. 2) Здесь положив на деревянные рейки лапчатые узловатые локти и лоснясь на солнце узорчатым листом рос виноград. 3) Прогрессируя наша историческая наука дала множество новых разветвлений. 4) Он обернулся и не поднимая головы и не показывая ей лица ушёл. 5) Он вспомнил что уходя не запер дверь. 6) Заметив людей конь сердито фыркнул и пустился прочь ломая кусты. 7) Они шли не торопясь не смея оглянуться. 8) Мастер стоял задумавшись. 9) Он опомнился взял шляпу и не оглядываясь выбежал из комнаты. 10) Посоветовавшись разведчики решили рискнуть. 11) Поужинав все укладывались спать а он вытаскивал путевой журнал и присев поближе к костру записывал впечатления дня. 12) Вокруг стола ходила бумага прочитав которую все подписывали. 13) Улыбаясь и показывая ослепительные зубы парень нетерпеливым движением разорвал бечёвку и перевернув мешок приподнял его за углы. 14) Спустившись к болоту, где туман был еще гуще, путники пошли на восток то и дело спотыкаясь о кочки и наталкиваясь на приземистые березки и корявый соснячок. 15) Точно не смея поднять голову деревья болезненно согнувшись льнули к влажной земле судорожно цепляясь за нее обнажёнными корнями. 16) Когда солнце превратившись в огромный багровый круг медленно опустилось за горизонт они вышли из леса. 17) Он устало передвигая ноги пошёл между рядами землянок и предвзительно одернув куртку и обтерев сапоги пучком травы скрылся в одной из них.

Список литературы.

1. Власенков А.И., Рыбченкова Л.М. Русский язык и литература. Русский язык. 10-11 классы. Базовый уровень — Учебник. — М.: Просвещение, 2017. — 287 с.

2. Греков В.Ф., Крючков С.Е., Чешко Л.А. Русский язык. 10-11 классы. — Учебник. — 4-е изд. — М.: Просвещение, 2020. — 368 с.

Интернет-ресурсы.

1. <http://znanium.com/catalog/product/406106> (Заика В.И. Орфография и пунктуация: Правила и практикум [Электронный ресурс]: Уч. пособ. для подготовки к ЕГЭ по русскому языку/В.И. Заика, Г.Н. Гиржева. - М.: Флинта: Наука, 2011. - 160 с.)
2. <http://znanium.com/catalog/product/198635> (Морфология современного русского языка: Практикум / С.В. Рябушкина. - М.: Флинта: Наука, 2009. - 256 с.)
3. <https://www.academia-moscow.ru/catalogue/4773/472905/> (Русский язык: учеб. для студ. учреждений сред. проф. образования / [Н.А. Герасименко, В.В. Леденева, Т.Е. Шаповалова и др.]; под ред. Н.А. Герасименко. – 20-е изд., стер. – М.: Издательский центр «Академия», 2020. – 496 с.)

Практическая работа № 22 (2 часа)

Тема: НЕ и НИ. Их значение и употребление. Междометие как особый разряд слов. Звукоподражательные слова. Знаки препинания в предложениях с междометиями. Употребление междометий в речи.

Цель работы: систематизировать знания студентов по данной теме, развивать логическое мышление, навыки грамотного письма.

Студент должен знать принципы написания частицы **НЕ** с различными частями речи, **уметь** успешно выполнять тренировочные задания, работать с таблицей.

Ход работы:

1. Изучение теоретического материала: стр. 231-234.¹⁴

2. Закрепление изученного материала

Упражнение 1. При переписывании предложений раскройте скобки.

1. Я(б) мечтал не ради славы перед утром боевым, я(б) желал на берег правый, бой пройдя, вступить живым (Твард.). 2. Что(бы) вам нынче у себя вечер устроить с хорошим ужином! (Остр.). 3. Я(таки) думаю (кое) что (М.Г.). 4. (Кое)где вдали желтеет поспевающая рожь. (Тург.). 5. Барин(де) завалился спать, можно и заглянуть (кое) куда (Г.). 6. «Нет(с), она не странная, а золотая лошадь, да(с)!» — с какою(то) гордостью заговорил Калин Калинович (М.С.). 7. Покажи (ка) руку (Фед.). 8. Ребята! Не Москва(ль) за нами? (Л.). 9. По его мнению, лед еще тонок и вряд(ли) выдержит тяжесть автомашины (Аж.). 10. Так(таки) я и не мог понять, почему неприязненно отзывается о Захаре Алеша (Троеп.). 11. Уж как я(ль) мою коровушку люблю! Уж как я(то) ей крапивушки нажну (Из народной песни)

Упражнение 2. Спишите, раскрывая скобки и вставляя частицы НЕ или НИ

1. (...) сладость розовых лучей, предтечи утреннего Феба, (...) кроткий блеск лазури неба, (...) запах, веющий с полей, (...) быстрый лет коня ретива... — (...) что души (...) веселит (Бат.). 2. В глуши (...) слышно было (...) души (П.). 3. Но Кочубей богат и горд (...) долгогривыми конями, (...) золотом, данью крымских орд, (...) родовыми хуторами (П.). 4. Унынья моего (...) что (...) мучит, (...) тревожит, и сердце вновь горит и любит— оттого, что (...) любить оно (...) может (Л.). 5. Дома новы, но предрассудки стары. Порадуйтесь— (...) истребят (...) годы их, (...) моды, (...) пожары (Гр.). 6. (...) было лица, на котором бы (...) выразилось удовольствия (Г.). 7. (...) ветер бушует над бором, (...) с гор побежали ручьи — Мороз-воевода дозором обходит владенья свои (Н.). 8. Олег как (...) в чем (...) бывало остался помогать Володе и Толе (Фад.). 9. Человек должен трудиться, работать в поте лица, кто бы он (...) был (Ч.). Ю. Для него (...) было (...) каких — (...) физических, (...) моральных оков: он все мог сделать, и (...) нужно было, и (...) что его (...) связывало... Он (...) во что (...) верил и (...) чего (...) признавал. Но, (...) признавая (...) чего, он (...) только (...) был мрачным, скупающим и резонирующим юношей, а, напротив, увлекался постоянно (Л. Т.). 11. Сергей Тюленин родился, когда (...) зачем было идти в подполье. Он (...) откуда (...) бежал, и бежать ему было (...) куда (Фад.). 12. Он мне очень противен, а странно: (...) за что бы я (...) хотела, чтобы и у ему так же (...) нравилась (Л.). 13. Я (...) намекал (...) разу (...) о пьяном господине, (...) о прежнем моем поведении, (...) о Грушницком (Л.). 14. У ней (...) было (...) подруг, (...) наставниц (Т.). 15. Как (...) старались люди, собравшись в одно (...) большое место несколько сот тысяч, изуродовать ту землю, на которой они жались, как (...) забивали камнями землю, чтобы (...) росло на ней, как (...)

¹⁴ Греков В.Ф., Крючков С.Е., Чешко Л.А. Русский язык. 10-11 классы. — Учебник. — 4-е изд. — М.: Просвещение, 2020. — 368 с.

счищали всякую пробившуюся травку, как (...) дымили казенным углем и нефтью, как (...) обреза- вали деревья и (...) выгоняли всех животных и птиц — весна была весною даже и в городе (Л. Т.).

Упражнение 3. Перепишите. Раскройте скобки. Вместо точек вставьте пропущенные буквы.

1. (Не)засыпая (н...) на минуту, он смотрел с (не)меркнущим интересом на (не)знакомые ему места. 2. Он ушел (не)заметно. 3. Вдруг разнесся по лесу короткий, глухой рев: (не)знакомый и страшный голос какого-то зверя (Биян). 4. Страх на море зависит от привычки или (не)привычки к морю, то есть от знакомства или (не)знакомства с его характером (Гонч.). 5. Стрелки (не) поняли, в чем дело, и в (не)(до)умении смотрели на мои движения (Арс.). 6. Глядите на меня. Мне это (н...)(н...)приятно (Тург.). 7. На красоту (не) бросающую, (не) крикливую, (не)бьющую в глаза роскошью форм и буйством красок (не) вольно отзывается наше сердце (О.Авдеева). 8. Вдруг меня (не) поймут, (не) (до) оценят (А.Крон). 9. Он привел вовсе (не) убедительные аргументы. 10. Приезжий был (не)высок ростом и (не)казист с виду (Шол.). 11. Пусть струится над твоей избушкой тот вечерний (не)сказанный свет (Ес.). 12. (Не) один человек писал эту книгу. 13. (Не)далеко показались огни деревеньки. 14. Берег реки (не)отлог, а очень крут. 15. (Не)горазд я петь. 16. В почве (не)(до)стает питательных веществ. 17. (Не)лающий пес похлебки (не) получит (Посл.). 18. (Не)умеющий говорить кулаком пугает (Посл.). 19. Спектакль мы до конца (не)(до)смотрели. 20. За окном стояла (не)проглядная тьма. 21. (Не)умело приготовлен обед: что-то (не)(до) жарилось, что-то (не)(до) варилось. 22. (Не) я, (не)ты виноваты в этом. 23. (Не)друзи моего друга — мои (не)друзи. 24. (Не)удача, а трудности ждали его в работе. 25. Мы скрылись в шалаше от (не)погоды. 26. Ребята мечтают о (не)обжитых местах, о(не)изведанных тайнах. 27. Отец (не)(до)смотрел за ребенком. 28. Ты как будто (не)рад мне? 29. (Не) достать мне этой редкой книги! 30. Урал — край (не)сметных богатств. 31. Издали слышался шум (не)угомонного ручья. 32. Никак (не)потревоженный снег лежит волнистыми сугробами.

Упражнение 4. Спишите текст и разделите его на три абзаца. Озаглавьте текст. Раскройте скобки и укажите, к какой части речи принадлежит слово.

В пустыне все (не)привычно и (не)понятно. Реки, которые никуда (не) впадают. Пролитые дожди, которые высыхают, (не)долетая до земли. Деревья, под которыми нет тени. Родники, вода которых (не)утоляет, а разжигает жажду. Даже хорошей погодой здесь называют (не)солнечную и сухую, а пасмурную и дождливую. Даже зонт защищает тут (не)от дождя, а от солнца. Идешь, и тень твоя испуганно путается в ногах. Будто топчешь большую черную птицу. И шустрые струйки песка засыпают позади твой след. (Н.Сладков)

Упражнение 5. Допишите пословицу, вставляя слова с НЕ. Укажите, к какой части речи принадлежит вставленное слово. В случае затруднения смотрите подсказку.

Кукушка (не)ястреб, а (не)уч _____. Ленивому всегда _____. Книга в счастье украшает, а в _____ утешает. Отважный (не)боится _____. Стойкий боец для врага _____. Где _____ потеряет, там смелый найдет. _____ слово больней огня жжет. Лучший из даров — ум, худшее из (не)счастий — _____.

Подсказка: (не)вежество, (не)приступен, (не)смелый, (не)доброе, (не)удачи, (не)мастер, (не)счастье, (не)когда.

Список литературы.

1. Власенков А.И., Рыбченкова Л.М. Русский язык и литература. Русский язык. 10-11 классы. Базовый уровень — Учебник. — М.: Просвещение, 2017. — 287 с.
2. Греков В.Ф., Крючков С.Е., Чешко Л.А. Русский язык. 10-11 классы. — Учебник. — 4-е изд. — М.: Просвещение, 2020. — 368 с.

Интернет-ресурсы.

1. <http://znanium.com/catalog/product/406106> (Заика В.И. Орфография и пунктуация: Правила и практикум [Электронный ресурс]: Уч. пособ. для подготовки к ЕГЭ по русскому языку/В.И. Заика, Г.Н. Гиржева. - М.: Флинта: Наука, 2011. - 160 с.)
2. <http://znanium.com/catalog/product/198635> (Морфология современного русского языка: Практикум / С.В. Рябушкина. - М.: Флинта: Наука, 2009. - 256 с.)

3. <https://www.academia-moscow.ru/catalogue/4773/472905/> (Русский язык: учеб. для студ. учреждений сред. проф. образования / [Н.А. Герасименко, В.В. Леденева, Т.Е. Шаповалова и др.]; под ред. Н.А. Герасименко. – 20-е изд., стер. – М.: Издательский центр «Академия», 2020. – 496 с.)

Практическая работа № 23 (2 часа)

Тема: Составление текстов профессиональной направленности с использованием нужных словоформ, наблюдение над функционированием правил орфографии и пунктуации в образцах письменных текстов документации специальностей технологического профиля .

Цель работы: выяснить роль словосочетания в построении предложения; формировать умение подбора синонимичных словосочетаний;

Обогащать словарный запас студентов профессиональной лексикой.

Ход работы:

Задание 1. Прочитайте текст.

Классификация зданий и конструктивные схемы.

В зависимости от назначения здания подразделяют на гражданские, промышленные и сельскохозяйственные. К гражданским зданиям относят здания, которые предназначены для обслуживания бытовых и общественных потребностей людей. Эти здания разделяют на жилые (дома, общежития) и общественные (административные, учебные, торговые, учреждения здравоохранения и др.). Жилые здания предназначены для постоянного или временного пребывания людей. Общественные здания предназначены для осуществления в них определенных функциональных процессов, связанных с образованием, здравоохранением, отдыхом и т.п.

Промышленные здания (заводы, фабрики, электростанции) предназначены для осуществления в них производственных процессов. К сельскохозяйственным зданиям относят животноводческие строения (птичники, конюшни, коровники, свинарники, теплицы, овощехранилища и др.). Гражданские здания, возводимые обычно по типовым проектам, называют зданиями массового строительства. К ним относят жилые дома, ясли и детские сады, школы, небольшие магазины и др.

Крупные общественные здания государственного или культурного значения (здания правительственных учреждений, театры, музеи и т.п.) называют уникальными. Их строят обычно по индивидуальным проектам.

В зависимости от материала, из которого выполнены стены, здания подразделяют на кирпичные, бетонные, железобетонные, деревянные, саманные и др.

По виду и размеру строительных изделий и способу выполнения строительных работ различают здания из мелких штучных элементов, сборные из крупноразмерных элементов – крупноблочные и крупнопанельные, а также из монолитного железобетона. Стены, перекрытия, покрытия, перегородки, лестницы крупноблочных зданий монтируют из крупных блоков. Крупнопанельные здания монтируют из сборных крупноразмерных плит (панелей). Из панелей собирают стены, перегородки, перекрытия и др. По этажности гражданские здания подразделяют на малоэтажные, многоэтажные, здания повышенной этажности и высотные. Конструктивной схемой здания называют систему вертикальных (стены, столбы) и горизонтальных (перекрытия,

покрытия) элементов, которые воспринимают все нагрузки на здание и обеспечивают ему устойчивость. Различают две основные конструктивные схемы зданий – несущими стенами и каркасную. В зданиях с несущими стенами нагрузки от перекрытий и крыши воспринимают стены. В каркасных зданиях все нагрузки передаются на каркас, который представляет собой систему связанных между собой вертикальных колонн и горизонтальных балок, называемых прогонами или ригелями.

Задание 2. Выпишите из текста профессиональные термины, выполните их лексический разбор.

2. Какие словосочетания кажутся вам ошибочными? Почему? Как называется такое нарушение лексической нормы.

Своя автобиография, военная оккупация, мемориальный памятник, ностальгия по родине, памятный сувенир, промышленная индустрия, свободная вакансия, ноябрь месяц, опытный ветеран, первый дебют, веселый инцидент, местный абориген, дважды дублировать, единственная ахиллесова пята, сатирическая карикатура, специфическая особенность, инаугурация ресторана, менталитет местности, заранее предчувствовать, подниматься вверх, спускаться вниз.

Задание 3. Выполните презентацию «Крылатые выражения, пословицы о строительстве».

Список литературы:

1. Антонова, Е.С. Русский язык: учебник для использования в учебном процессе образовательных учреждений среднего профессионального образования на базе основного общего образования с получением среднего общего образования / Е.С. Антонова, Т. М. Воителява. – 4-е изд., стер. – Москва: Академия, 2017. – 409 с.

2. Власенков А.И., Рыбченкова Л.М. Русский язык и литература. Русский язык. 10-11 классы. Базовый уровень — Учебник. — М.: Просвещение, 2017. — 287 с.

Интернет-ресурсы:

1. <http://znanium.com/catalog/product/465878> (Алефиренко Н.Ф. Текст и дискурс [Электронный ресурс]: учеб. пособие для магистрантов / Н.Ф. Алефиренко, М.А. Голованева, Е.Г. Озерова и др. - 2-е изд., стер. - М.: Флинта, 2013. - 232 с.)

2. <http://znanium.com/catalog/product/220732> (Теория текста: Учебное пособие / Ю.Н. Земская, И.Ю. Качесова, Л.М. Комиссарова; Под ред. А.А. Чувакина. - 2-е изд., перераб. и доп. - М.: Флинта: Наука, 2010. - 224 с.)

3. <https://www.academia-moscow.ru/catalogue/4773/472905/> (Русский язык: учеб. для студ. учреждений сред. проф. образования / [Н.А. Герасименко, В.В. Леденева, Т.Е. Шаповалова и др.]; под ред. Н.А. Герасименко. – 20-е изд., стер. – М.: Издательский центр «Академия», 2020. – 496 с.)

Практическая работа № 24 (2 часа)

Тема: Строение словосочетания. Виды связи слов в словосочетании: согласование, управление, примыкание. Нормы построения словосочетаний. Синтаксический разбор словосочетаний. Значение словосочетания в построении предложения. Синонимия словосочетаний

Цель работы: выяснить роль словосочетания в построении предложения; формировать умение подбора синонимичных словосочетаний.

Студент должен владеть теоретическими знаниями о грамматическом значении словосочетаний, **уметь** выполнять тренировочные задания.

Ход работы:

1. Изучите теоретический материал

Синтаксис - это раздел грамматики, где изучается строй связной речи, выраженный словосочетаниями или предложениями. Синтаксические единицы языка включают в себя словоформы

(слова в определённой грамматической форме), словосочетания, предложения, сложные синтаксические конструкции. Словосочетание - это смысловое и грамматически оформленное единство двух или нескольких слов, которое представляет собой сложное наименование элемента реальной действительности или представления о ней.

В словосочетании всегда вычленяется главное слово, от которого ставится вопрос к зависимому или зависимым: популярная (какая?) музыка; печь (что?) пироги; громко (как?) разговаривать.

По структуре вычленяются:

1. Словосочетания простые (состоят обычно из двух слов – знаменательных частей речи, реже из нескольких слов, включающих в себя нерасторжимое целое в виде фразеологизма): яркие цветы, смотреть мультфильм, сложить вчетверо, девочка со светлыми волосами (светловолосая), нанести вред (навредить) обидчику;

2. Словосочетания сложные (обычно зависимые слова определяют главное с разных сторон): жил летом на даче (жил на даче, жил летом).

Разделяют три вида синтаксической связи слов в словосочетании:

1) согласование - вид подчинительной связи, при которой отношение зависимого компонента словосочетания к главному выражается его уподоблением главному в одноименных грамматических категориях (чаще это сочетание существительного с прилагательными или полными причастиями, в которых прилагательные и причастия согласуются с существительным в формах падежа, рода и числа): тёмный вечер, тёмного вечера, тёмная ночь;

2) управление - вид подчинительной связи, при котором главный компонент словосочетания требует от зависимого формы определенного падежа без предлога или с предлогом (обычно в роли зависимых слов выступают существительные и сходные с ними местоимения): читать книгу, слушать меня, интересоваться живописью, стремление к славе;

3) примыкание - вид подчинительной связи, который выражается не изменением формы зависимого компонента словосочетания, а лишь его местоположением, его зависимой грамматической функцией, его смыслом (обычно в роли зависимого слова выступают неизменяемые части речи: наречие и слова категории состояния, а также форма инфинитива глагола): редко охотиться, она замужем, просьба прийти.

Конечно, самой сильной синтаксической связью является согласование, а слабой - примыкание, поскольку при примыкании зависимое слово не претерпевает никаких изменений, не образует форм. Примыкают обычно неизменяемые знаменательные части речи. При управлении связь выборочна, так как главное слово может управлять зависимым только в некоторых формах.

Например, глагол смотреть может управлять существительным только в винительном падеже: смотреть фильм, на картину, в окно.

2. Закрепление изученного материала

Упражнение 1. Выпишите из текста выделенные словосочетания. Найдите в них главное и зависимое слова, от главного к зависимому поставьте вопрос. Определите вид связи в словосочетаниях.

Родились эти люди в снах, вышли из снов и **прочнейшим образом** обосновались в моей келье.

Первое время я просто **беседовал с ними**, и всё-таки книжку романа мне пришлось **извлечь из ящика**. Тут мне стало казаться по вечерам, что из белой страницы выступает что-то цветное. Присматриваясь, щурясь, я убедился в том, что это картинка. И более того, что картинка эта не плоская, а трёхмерная. Как бы коробочка, и в ней сквозь строчки видно: горит свет и движутся в ней те самые фигурки, что **описаны в романе**. Ах, какая это была увлекательная игра, и не раз я жалел, что кошки уже нет на свете и некому показать, как на странице **в маленькой комнате** шевелятся люди. Я уверен, что зверь вытянул бы лапу и стал бы скрести страницу. Воображаю, какое любопытство горело бы **в кошачьем глазу**, как лапа царапала бы буквы!

(М. Булгаков)

Упражнение 2. Выпишите из текста словосочетания, образованные по способу согласования. Укажите, чем выражено зависимое слово.

Язык народа - лучший, никогда не увядающий и вечно вновь распускающийся цвет всей его духовной жизни, начинающейся далеко за границами истории. В языке одухотворяется весь народ и вся его родина; в нём претворяется творческой силой народного духа в мысль, в картину и

звук небо отчизны, её воздух, физические явления, её климат, её поля, горы и долины, её леса и реки, её бури и грозы - весь тот глубокий, полный мысли и чувства голос родной природы, который говорит так громко о любви человека к его иногда суровой родине, который высказывается так ясно в родной песне, в родных напевах, в устах народных поэтов...

Поколения народов проходят одно за другим, но результаты жизни каждого поколения остаются в языке - в наследие потомкам. В сокровищницу родного языка складывает одно поколение за другим плоды глубоких сердечных движений, плоды исторических событий, воззрения, следы прожитого горя и прожитой радости, - словом, весь след своей духовной жизни народ бережно сохраняет в народном слове.

(К. Ушинский)

Упражнение 3. Образуйте и запишите словосочетания с данными словами, подобрав к ним зависимые слова.

1. ... сходство; ... опыт; ... роль; ... время; ... песня; ... коридор; ... каша; ... деревья; ... ножницы; ... такси; ... какаду.

2. уважать ...; переписываться ...; сообщить ...; занести ...; обрести...; замереть ...; обрушиться...; освещать...; сознаться...

Упражнение 4. Выпишите из текста словосочетания, образованные по способу примыкания. Укажите, чем выражены зависимые слова.

Туркины принимали гостей радушно и показывали им свои таланты весело, с сердечной простотой. В их большом каменном доме было просторно и летом прохладно, половина окон выходила в старый тенистый сад, где весной пели соловьи... С наступлением вечера мало-помалу сходились гости... Потом все сидели в гостиной с очень серьёзными лицами, и Вера Иосифовна читала свой роман. Она началатак: «Мороз крепчал...». Окна были отворены настежь, слышно было, как на кухне стучали ножами, и доносился запах жареного лука... В мягких, глубоких креслах было покойно, огни мигали так ласково в сумерках гостиной; и теперь, в летний вечер, когда долетали с улицы голоса, смех и потягивало со двора сиренью, трудно было понять, как это крепчал мороз и как заходившее солнце освещало своими холодными лучами снежную равнину и путника, одиноко шедшего по дороге.

(А. Чехов)

Упражнение 5. Образуйте и запишите словосочетания с данными в скобках словами, выбирая предлог в или на.

Поехать (Сибирь, вокзал, завод, университет, город, деревня, курорт, Москва, Воркута, Урал, Кавказ, Кубань, Крым, Алтай, Чехия, Узбекистан, Литва).

Упражнение 6. Образуйте и запишите словосочетания с данными в скобках словами, выбирая предлог из или с.

Приехать (Сибирь, вокзал, завод, университет, город, деревня, курорт, Москва, Воркута, Урал, Кавказ, Кубань, Крым, Алтай, Чехия, Узбекистан, Литва).

Упражнение 7. Составьте и запишите возможные словосочетания с данными глаголами.

Образец: Поступить: поступить правильно; поступить в вуз; поступить в продажу.

Держаться, справиться, следовать, возводить, поднимать.

Упражнение 8. Составьте со следующими словосочетаниями предложения, в которых проясняется их значение. Запишите их.

Золотая монета, золотой человек, золотые руки, золотое время, золотая осень; железные стружки, железная воля, железная логика; лисья нора, лисья шуба, лисья ухмылка.

Упражнение 9. Образуйте и запишите словосочетания со следующими словами.

Вера (во что?), уверенность (в чём?), воплотить (во что?), предупреждать (о чём?), предостерегать (от чего?), обратить внимание (на что? на кого?), уделить внимание (чему? кому?), сосредоточить внимание (на чём?), интересоваться (чем? кем?), проявлять интерес (к чему?).

Упражнение 10. Из предложений выпишите словосочетания, распределив их в две группы: простые и сложные.

У многих русских рек, наподобие Волги, один берег горный, другой луговой... у Исты тоже. Эта небольшая речка вьётся чрезвычайно прихотливо... Маленькие кулички песочники со свистом перелётывают вдоль каменистых берегов, испещрённых холодными и светлыми ключами; дикие утки выплывают на середину прудов и осторожно озираются...

(И. Тургенев).

Список литературы:

1. Власенков А.И., Рыбченкова Л.М. Русский язык и литература. Русский язык. 10-11 классы. Базовый уровень — Учебник. — М.: Просвещение, 2017. — 287 с.
2. Греков В.Ф., Крючков С.Е., Чешко Л.А. Русский язык. 10-11 классы. — Учебник. — 4-е изд. — М.: Просвещение, 2011. — 368 с.

Интернет-ресурсы:

1. <http://znanium.com/catalog/product/303968> (Синтаксис современного русского языка: Учебное пособие / М.Ю. Федосюк. - М.: НИЦ Инфра-М, 2012. - 245 с.)
2. <http://znanium.com/catalog/product/462810> (Кустова Г.И. Синтаксис современного русского языка [Электронный ресурс] : курс лекций / Г. И. Кустова. – М.: ФЛИНТА, 2013. – 294 с.)
3. <http://znanium.com/catalog/product/754677> (Синтаксис словосочетания и простого предложения: Учебное пособие / Рыженкова Т.В. - М.: МПГУ, 2014. - 80 с.)
4. <https://www.academia-moscow.ru/catalogue/4773/472905/> (Русский язык: учеб. для студ. учреждений сред. проф. образования / [Н.А. Герасименко, В.В. Леденева, Т.Е. Шаповалова и др.]; под ред. Н.А. Герасименко. – 20-е изд., стер. – М.: Издательский центр «Академия», 2020. – 496 с.)

Практическая работа № 25 (2 часа)

Тема: Обособленные члены предложения, употребление в речи.

Цели работы: закрепить навыки обособления предложений с уточняющими членами, определений, приложений, дополнений. Уметь подбирать синонимы к обособленным и необособленным определениям.

Студент должен владеть информацией по данной теме, уметь применять свои знания на практике.

Ход работы:

1. Изучение теоретического материала: стр. 273-274.¹⁵
2. Закрепление изученного материала.

Упражнение 1. Прочитайте. Установите, в каких случаях распространённые определения являются причастными оборотами, а в каких — прилагательными с зависимыми словами. Составьте и запишите предложения с данными определениями так, чтобы в одном случае они были обособленными, а в другом — необособленными.

Гонимые сильным ветром. Полная спелых ягод. Радостно поражённая своим открытием. Увлечённый чтением. Похожие на великанов. Заросшие сорной травой. Усеянное миллионами звезд. Залитый лунным светом.

Упражнение 2. Спишите, вставляя пропущенные буквы и знаки препинания. Графически обозначьте определяемые слова и распространённые определения.

1) Синее спокойное озеро в глубокой раме гор окрыле(н, нн)ых вечным снегом темное кружево садов пышными складками опускается к воде. 2) Из двер.. белого домика захлес.нутого в..ноградниками выходит (на)встречу солнцу древний старец. 3)В священной тиш..не восходит солнце и от к..мней острова поднимается в небо сизый туман насыще(н, нн)ый сла..ким зап..хом золотых цветов. 4) Раздираемое молниями небо дрожало др.. жала и степь то вся вспых..вая синим огнем то погружаясь в холодный тяжелый и тесный мрак страшно суживавший ее. 5) Закова(н, нн)ые в гр..нит волны моря подавле(н, нн)ы громадными тяж..стями ск..льзящ..ми по его хр..бтам. 6) По обеим сторонам к..мина стоят фикусы нищенски бедные листьями. 7) Струйка дыма в..лась в ночном воздух., полном влаг.. и свежее., моря. 8) Лодка колыхалась на волнах ш..ловливо пл..скавш..хся об ее борта еле двигалась по темному морю а оно играло все резвей и резвей.

¹⁵ Греков В.Ф., Крючков С.Е., Чешко Л.А. Русский язык. 10-11 классы. — Учебник. — 4-е изд. — М.: Просвещение, 2011. — 368 с.

9) Тиш..на прерывалась звуками песни дол..тавш..й с реки. 10) Трава сг..баемая ударами ветра и дождя л..жилась на землю. (М. Горький)

Упражнение 3. Исправьте ошибки в употреблении обособленных определений.

1) Деревья, которые растут в аллее и украшающие парк, были совсем молодые. 2) Ребята спешат к реке, приехавшие на дачу. 3) Итон пятерке я очень обрадовался, полученной мною впервые в жизни. 4) Вошедший был одет в волчий тулуп, обросший бородой. 5) Если человек хорошо знающий местность, он никогда не заблудится. 6) Солнечный луч освещал падающие листья с деревьев. 7) Плющ, который вьющийся по стене, украшает комнату, радует глаз.

Упражнение 4. Спишите, вставляя пропущенные знаки препинания. Подчеркните обособленные несогласованные определения и определяемые слова. Каждое предложение прочитайте, соблюдайте правильную интонацию.

1) Слышится спор и говор неистово кричит ребенок, поезд стучит и гроыхает а солдат в новой ситцевой рубаше и в черном галстуке сидит над спящими на своем сундучке. 2) Чудесные бабочки и в ситцевых пестреных платьицах и в японских нарядах и в черно-лиловых бархатных шпалях залетали в гостиную, 3) Эта комната окнами на запад и на север занимала чуть ли не половину всего дома, 4) Играл зеркальный отблеск моря в вы-шинах сосен и текла вдоль по коре сухой и жесткой смола прозрачнее стекла. (И. Бунин)

Упражнение 5. Выпишите сначала предложения с обособленными нераспространенными приложениями, а затем предложения с обособленными распространенными приложениями. Объясните условия обособления.

1) Один из ямщиков, весьма высокий мужчина, вылез из саней, молча отвязал свою тройку. (Л.Н. Толстой) 3) И там, на подушке из ярких песков под тенью густых тростников, спит витязь, добыча ревнивой волны. (М. Лер-монтов) 3) Могучий лев, гроза лесов, лишился силы. (И. Крылов) 4) Хозяин мой, доктор, был вечно занятый молчаливый человек. (Ю. Казаков) 5) Хорошо, что он попал, Теркин, в нашу роту. (А. Твардовский)

Список литературы:

1. Антонова, Е.С. Русский язык: учебник для использования в учебном процессе образовательных учреждений среднего профессионального образования на базе основного общего образования с получением среднего общего образования / Е.С. Антонова, Т. М. Воителява. – 4-е изд., стер. – Москва: Академия, 2017. - 409 с.

2. Власенков А.И., Рыбченкова Л.М. Русский язык и литература. Русский язык. 10-11 классы. Базовый уровень — Учебник. — М.: Просвещение, 2017. — 287 с.

Интернет-ресурсы:

1. <http://znanium.com/catalog/product/465878> (Алефиренко Н.Ф. Текст и дискурс [Электронный ресурс]: учеб. пособие для магистрантов / Н.Ф. Алефиренко, М.А. Голованева, Е.Г. Озерова и др. - 2-е изд., стер. - М.: Флинта, 2013. - 232 с.)

2. <http://znanium.com/catalog/product/220732> (Теория текста: Учебное пособие / Ю.Н. Земская, И.Ю. Качесова, Л.М. Комиссарова; Под ред. А.А. Чувакина. - 2-е изд., перераб. и доп. - М.: Флинта: Наука, 2010. - 224 с.)

3. <https://www.academia-moscow.ru/catalogue/4773/472905/> (Русский язык: учеб. для студ. учреждений сред. проф. образования / [Н.А. Герасименко, В.В. Леденева, Т.Е. Шаповалова и др.]; под ред. Н.А. Герасименко. – 20-е изд., стер. – М.: Издательский центр «Академия», 2020. – 496 с.)

Практическая работа № 26 (2 часа)

Тема: Употребление сложносочиненных предложений в речи.

Цель работы: расширить знания обучающихся о сложносочиненном предложении; способах связи предикативных частей ССП, совершенствовать пунктуационную «зоркость», умение аргументировать постановку знаков препинания в ССП (запятая, а также тире и двоеточие).

Студент должен знать, к какому разряду относится тот или иной сочинительный союз (соединительный, противительный или разделительный), **уметь** определять средства связи в ССП (интонация, сочинительные союзы, общий член для предикативных частей предложения, слова, требующие пояснения), значения ССП (последовательность, одновременность, причинно-

следственные отношения, присоединительное значение, противопоставление значения чередования и взаимоисключения).

1. Изучение теоретического материала: стр. 305-306.¹⁶

2. Закрепление изученного материала.

Упражнение 1. Объясните знаки препинания в следующих сложносочиненных предложениях. Выделите союзы, соединяющие части предложений.

1) Самолет набирал высоту, и большой город с квадратами и прямоугольниками кварталов быстро уменьшался на глазах (Ажанов). 2) Он появился на нашем строительстве всего полгода назад, и мы сразу стали друзьями (Чаковский). 3) Горячее солнце с тоской искало ветра, да ветра-то не было (Тургенев). 4) То сам себя не понимал я, то мир меня не понимал (Лермонтов). 5) Всю ночь шел теплый летний дождь, и к утру в воздухе было свежо, сильно пахло сиренью, и хотелось скорее выбежать в сад (Нагибин). 6) Он никогда не плакал, зато по временам находило на него дикое упрямство (Тургенев).

Упражнение 2. Укажите, в каких случаях союз и употреблен в сложносочиненных предложениях, а в каких — в предложениях с однородными членами. Поставьте нужные знаки препинания.

1) С правой стороны этих лугов тянулись горы и чуть заметно вдали полосой горел и темнел Днепр (Гоголь). 2) Стало темно и улица мало-помалу опустела (Чехов). 3) Мы шли в сторону моря и вскоре оказались на каменистом выступе нависшем над пропастью (Нагибин). 4) Улетают журавли и низкие осенние облака заволакивают небо (Солоухин). 5) Лето было сухое и знойное и ледники в горах начали таять уже в первых числах июня (Бабель).

Упражнение 3. Поставьте необходимые знаки препинания.

1) К вечеру похолодало и лужи подернулись тонким ледком. 2) В начале апреля уже шумели скворцы и летали в саду желтые бабочки (Чехов). 3) С востока надвигались темные дождевые тучи и оттуда потягивало влагой. 4) Восход поднимался и падал опять и лошадь устала степями скакать (Светлов). 5) В голубом небе плывут облака и проносятся перелетные птицы (Пришвин). 6) Скоро весь сад согретый солнцем обласканный ожил и капли росы как алмазы засверкали на листьях и старый давно запущенный сад в это утро казался таким молодым нарядным (Чехов). 7) Ласточки пропали а вчера с зарей все грачи летали да как сеть мелькали вон над той горой (Фет).

Упражнение 4. Спишите, расставив недостающие знаки препинания. Выделите грамматические основы в сложносочиненных предложениях.

1) Память о прошлом России хранят не только манускрипты античных авторов древние курганы и городища но и старые географические названия скрывают в себе некоторые исторические факты. 2) КамАЗ известен как поставщик тяжелых самосвалов и этот факт позволяет ему активно использовать свою торговую марку. 3) Троице-Сергиева лавра была основана в XIV веке и до сих пор монахи сохраняют традицию странноприимства. 4) На Сахалин обрушился сильный циклон однако сообщение с материком не было прервано.

Упражнение 5. Выделите грамматические основы в предложениях. Расставьте знаки препинания. Выпишите только сложносочинённые предложения.

1) Художник нам изобразил глубокий обморок сирени и красок звучные ступени на холст как стружья положил. 2) И море и Гомер всё движется любовью. Кого же слушать мне? И вот Гомер молчит и море чёрное витийствуя шумит и с тяжким грохотом подходит к изголовью (О. Мандельштам) 3) В моей стране — покой осенний дни отлетевших журавлей и словно строгий счёт мгновений проходят облака над ней. 4) Пускай мой друг разрезав том поэта упьётся в нём и стройностью сонета и буквами спокойной красоты! (В. Брюсов) 5) И я ушёл унёс вопросы смущая ими божество но выше этого утёса не видел в мире ничего. 6) Но тих был взгляд моих очей и сердце ждущее спокойно могло ль прельститься цепью стройной светло чарующих речей? (Н. Гумилёв) 7) И радуют изысканные клумбы и резкий крик вороны в небе чёрной и в глубине аллеи арка склепа. 8) Смуглый отрок бродил по аллеям у озёрных грустил берегов и столетие мы лелеем еле

¹⁶ Греков В.Ф., Крючков С.Е., Чешко Л.А. Русский язык. 10-11 классы. — Учебник. — 4-е изд. — М.: Просвещение, 2011. — 368 с.

слышный шелест шагов. (А. Ахматова) 9) И скоро я расстанусь с вами и вы увидите меня вон там за длинными горами летящим в облаке огня. (А. Блок) 10) Милей милей мне славы простор родных полей и вешний гул дубравы и крики журавлей. (С. Клычков) 11) И весел звучный лес и ветер меж берёз уж веет ласково а белые берёзы роняют тихий дождь своих алмазных слёз и улыбаются сквозь слёзы. (И. Бунин)

Упражнение 6. Расставьте знаки препинания. Выпишите предложения, части которых являются: а) назывными, б) вопросительными, в) побудительными, г) безличными.

1) Зачем угасла память и так томительно лаская слух ты отняла блаженство повторенья? (А. Ахматова) 2) Пусть безум ствует море и ветер хлещет гребни волн подняв в небеса. (П. Галин) 3) Мороз и солнце; день чудесный! (А. Пушкин) 4) Как холодно росисто и как хорошо жить на свете! (И. Бунин) 5) Кто рассказал ей мои стихи и зачем она меня прощает? (А. Ахматова) 6) Трубачи играйте сбор и в строй вставайте новобранцы! 7) В лесу сыро и на опушке прохладно. 8) Железнодорожный вокзал... Радостные встречи и грустные расставания. Торопливые пассажиры и степенные кондукторы. 9) Сколько заброшенных поместий запущенных садов в русской литературе и с какой любовью всегда описывались они! (И. Бунин) 10) Не нужно злоупотреблять иностранными словами или же следует объяснять их значение

Упражнение 7. Вставьте пропущенные буквы. Расставьте знаки препинания, составьте схемы, отражающие правила постановки знаков препинания.

1) Он замолчал и все мнуттся и отплывают корабли и слуги верные несутся спешат во все концы земли. 2) И в свете последних холодных и влас(?)ных лучей звенел хохот Пана и слышался говор нездешних речей. 3) Мгновенье и в зале весёлой и шумной все стихли и встали испуган(?)о с мест... 4) Какая-то крикнула птица и вот перед ней замелькали на влаге д.льфины... (Н. Гумилёв) 5) Простор канвой окутан(?)ый безжизнен(?)ей кулис и месяц весь опутан(?)ый беспомощно повис. 6) Колосья так недавно сжаты рядами ровными лежат и пальцы тонкие дрожат к таким же как они прижаты. 7) И не одно сокров..ще быть может минуя внуков к правнукам уйдёт и снова скальд чужую песню сложит и как свою её произнесёт. (О. Мандельштам) 8) Я толковал чужие сны и в бледных бороздах ладоней читал о тайнах глубины и муках длительных агоний но не чужую а свою судьбу читал я в снах бездомных и жадно пил из токов тёмных не прич..щаясь бытию. 9) Тревожа древний сон могил я поднимал киркою плиты её искал её любил в чертах Микенской Афродиты под гул молитв и дальний звон склонялся в сладостном бессилье пред ликом восковых мадон(?) на знойных улицах Севильи но неизмен(?)а и не та она сквозит за тканьью зыбкой и тихо светятся уста неотвратимую улыбкой. (М. Волошин) 10) Как всё это произошло? Я вошёл в сад а на меня пчёлы; я рванулся к калитке а там собаки; я побежал к домику садовника а на двери замок.

Упражнение 8. Расставьте недостающие знаки препинания. Определите тип сложносочиненного предложения.

1) Где-то рядом с чувством пела девушка и голос ее несся по степи. (М. Горький.) 2) Изпод ног вправо и влево летела жирная грязь и раздавались хриплые восклицания сонных голосов. (М. Горький.) 3) А вот что: магазины хлебные у нас в исправности то есть лучше быть не может. (И. Тургенев.) 4) Стоя под парами тяжелые пароходы-гиганты свистят шипят и в звуке рожденном ими чудится насмешливая нота презрения к серым пыльным фигурам людей ползающих по их палубам. (М. Горький.) 5) День выдался знойный безветренный и накалившаяся земля жгла подошвы ног. (А. Куприн.) 6) Я сел в некотором расстоянии от них остановил двух знакомых офицеров и начал рассказывать им что-то смешное и они хохотали как сумасшедшие. (М. Лермонтов.) 7) Еще только одиннадцатый час на исходе а уже никуда не денешься от тяжелого зноя, каким дышит июльский день. (М. Лермонтов) 8) Иногда тянулись по обеим сторонам дороги безлюдные поля овеянные морским воздухом или попадалась навстречу пара волов в ярме влачивших тяжелую ПОВОЗКУ из скрипучих колес в сопровождении поселян в широких войлочных шляпах. (А. Ладинский.) 9) Не чувствовалось даже слабого ортрпка а листья лип ворочались на черенках подставляя с.лнцу то лицо то рубашку. (Ю. Нагибин.)

Упражнение 9. Расставьте знаки препинания, найдите общий член для предикативных конструкций, связанных сочинительными союзами. Составьте схемы предложений.

1) Тут так же как и в зале окна были раскрыты настежь и пахло топодем сиренью и розами. (А. Чехов.) 2) Но Леля спала так спокойно и в ее ресницах казалось роились такие хорошие сны что Наталья Петровна не решилась разбудить дочь. (К. Паустовский.) 3) Когда он вернулся в залу сердце его билось и руки дрожали так заметно, что он поторопился спрятать их за спину. (А. Чехов.) 4) У Гаврилы смешно надулись щеки оттопырились губы и суженные глаза как-то чересчур часто и смешно помаргивали. (М. Горький.) 5) Много веков сушили эту землю ветры-суховеи и калило солнце пока она не стала такой крепкой будто схваченной цементом. (А. Первенцев) 6) Звезды уже начали бледнеть и небо серело когда коляска подъехала к крыльцу до мика в Васильевском. (И. Тургенев.) 7) На сей раз он был в расположении и даже несколько раз его жесткое лицо украсила улыбка. (Б. Окуджава.)

Упражнение 10. Перепишите, расставляя знаки препинания. Подчеркните союзы, дайте их характеристику. Выполните синтаксический разбор предложений.

1) Беспокойство князя возрастало, и он бродил по парку, рассеянно смотря кругом себя. (Ф. Достоевский.) 2) Любовь есть сон, а сон — одно мгновение. (Ф. Тютчев.) 3) Опавший лист дрожит от нашего движенья, но зелени еще свежа над нами тень. (А. Фет.) 4) Тень листвы подбралась ближе к стволам, а Грэй все еще сидел в той же малоудобной позе. (А. Грин.) 5) Душно стало в сакле, и я вышел на воздух освежиться. (М. Лермонтов.) 6) То солнце тусклое блестит, то туча черная висит. (Н. Некрасов.)

Список литературы:

1. Антонова, Е.С. Русский язык: учебник для использования в учебном процессе образовательных учреждений среднего профессионального образования на базе основного общего образования с получением среднего общего образования / Е.С. Антонова, Т. М. Воителева. – 4-е изд., стер. – Москва: Академия, 2017. – 409 с.

2. Власенков А.И., Рыбченкова Л.М. Русский язык и литература. Русский язык. 10-11 классы. Базовый уровень — Учебник. — М.: Просвещение, 2017. — 287 с.

Интернет-ресурсы:

1. <http://znanium.com/catalog/product/465878> (Алефиренко Н.Ф. Текст и дискурс [Электронный ресурс]: учеб. пособие для магистрантов / Н.Ф. Алефиренко, М.А. Голованева, Е.Г. Озерова и др. - 2-е изд., стер. - М.: Флинта, 2013. - 232 с.)

2. <http://znanium.com/catalog/product/220732> (Теория текста: Учебное пособие / Ю.Н. Земская, И.Ю. Качесова, Л.М. Комиссарова; Под ред. А.А. Чувакина. - 2-е изд., перераб. и доп. - М.: Флинта: Наука, 2010. - 224 с.)

3. <https://www.academia-moscow.ru/catalogue/4773/472905/> (Русский язык: учеб. для студ. учреждений сред. проф. образования / [Н.А. Герасименко, В.В. Леденева, Т.Е. Шаповалова и др.]; под ред. Н.А. Герасименко. – 20-е изд., стер. – М.: Издательский центр «Академия», 2020. – 496 с.)

Практическая работа № 27 (2 часа)

Тема: . Знаки препинания в бессоюзном сложном предложении

Цель: обобщение, систематизация и углубление знаний обучающихся о бессоюзном сложном предложении; совершенствование их пунктуационных навыков по данной теме.

Ход работы:

Задание 1.

Выпишите бессоюзные сложные предложения, подчеркните грамматические основы. Какое предложение вы не выписали и почему? Во время проверки начертите схемы предложений.

1. Мы знаем: главное предназначение человека – оставить свой добрый след на земле.
2. Поговоришь с добрым человеком – солнечный луч озарит твою душу.
3. Желаешь себе добра – не делай зла другому.
4. Мудрость доброты в одном: она не к себе, а к людям, ко всему окружающему.
5. У каждого времени своя жестокость, а доброта одна на все времена.

Задание2.: выберите бессоюзные сложные предложения, в которых необходимо поставить двоеточие; выпишите эти предложения, расставьте знаки препинания и объясните их постановку.

1. Мы знаем () главное предназначение человека – оставить свой добрый след на земле.
2. Поговоришь с добрым человеком () солнечный луч озарит твою душу.
3. Желаешь себе добра () не делай зла другому.
4. Мудрость доброты в одном () она не к себе, а к людям, ко всему окружающему.
5. У каждого времени своя жестокость () а доброта одна на все времена.
6. Будешь думать о хорошем () мысли созреют в добрые поступки.
7. Добрые деяния никогда не следует откладывать () всякая проволочка неблагоразумна и часто опасна.
8. Доброта – качество () излишек доброты нам не вредит.
9. Добрый человек оставляет добрую память () злой человек будет быстро забыт.

Задание3: выберите бессоюзные сложные предложения, в которых необходимо поставить тире; выпишите эти предложения, расставьте знаки препинания и объясните их постановку.

1. Мы знаем () главное предназначение человека () оставить свой добрый след на земле.
2. Поговоришь с добрым человеком () солнечный луч озарит твою душу.
3. Желаешь себе добра () не делай зла другому.
4. Мудрость доброты в одном () она не к себе () а к людям () ко всему окружающему.
5. У каждого времени своя жестокость () а доброта одна на все времена.
6. Будешь думать о хорошем () мысли созреют в добрые поступки.
7. Добрые деяния никогда не следует откладывать () всякая проволочка неблагоразумна и часто опасна.
8. Доброта () качество () излишек доброты нам не вредит.
9. Добрый человек оставляет добрую память () злой человек будет быстро забыт.

Список литературы:

1. Антонова, Е.С. Русский язык: учебник для использования в учебном процессе образовательных учреждений среднего профессионального образования на базе основного общего образования с получением среднего общего образования / Е.С. Антонова, Т. М. Воителява. – 4-е изд., стер. – Москва: Академия, 2017. - 409 с.

2. Власенков А.И., Рыбченкова Л.М. Русский язык и литература. Русский язык. 10-11 классы. Базовый уровень — Учебник. — М.: Просвещение, 2017. — 287 с.

Интернет-ресурсы:

1. <http://znanium.com/catalog/product/465878> (Алефиренко Н.Ф. Текст и дискурс [Электронный ресурс]: учеб. пособие для магистрантов / Н.Ф. Алефиренко, М.А. Голованева, Е.Г. Озерова и др. - 2-е изд., стер. - М.: Флинта, 2013. - 232 с.)

2. <http://znanium.com/catalog/product/220732> (Теория текста: Учебное пособие / Ю.Н. Земская, И.Ю. Качесова, Л.М. Комиссарова; Под ред. А.А. Чувакина. - 2-е изд., перераб. и доп. - М.: Флинта: Наука, 2010. - 224 с.)

3. <https://www.academia-moscow.ru/catalogue/4773/472905/> (Русский язык: учеб. для студ. учреждений сред. проф. образования / [Н.А. Герасименко, В.В. Леденева, Т.Е. Шаповалова и др.]; под ред. Н.А. Герасименко. – 20-е изд., стер. – М.: Издательский центр «Академия», 2020. – 496 с.)

Практическая работа №28. Синонимика простых и сложных предложений (простые и сложноподчиненные предложения, сложные союзные и бессоюзные предложения). Знаки препинания в сложном предложении с разными видами связи.

Цель работы: практиковаться в установлении семантических и структурных различий в предложениях с разными видами связи, в постановке знаков препинания.

Студент должен знать теоретические сведения о синтаксисе сложного предложения с союзной и бессоюзной связью, **уметь** расставлять знаки препинания в сложном предложении с разными видами связи - союзной и бессоюзной.

Ход работы:

1. Изучение теоретического материала: стр. 330.¹⁷

2. Закрепление изученного материала.

Упражнение 1. Если вы запишете данные предложения в таком порядке: сложноподчинённое, бессоюзное, сложное с разными видами связи, сложносочинённое, простое, то восстановится отрывок из стихотворения О. Фокиной. Расскажите о разнообразии синтаксического строя этого стихотворения. Составьте схему сложного предложения с разными видами связи, чтобы объяснить в нём все пунктограммы.

1) Я испугалась, оглянулась, и песенка моя споткнулась, а папоротники молчали, а ели головой качали. 2) И — ни тропинки, ни следочка! 3) Тот день был не совсем обычен: десяток первых земляничин несла я в кулаке зажатом на радость маленькому брату. 4) А ландыши растут на круче, где папоротники дремучи, где ели хмуры, бородаты, где заблудилась я когда-то. 5) Десяток земляничин первых несла и потихоньку пела, и птицы надо мною пели, пока не обступили ели.

Упражнение 2. Прочитайте текст. Какие синтаксические особенности предложений ритмично повторяются в нём? Запишите текст, объясняя расстановку знаков препинания. Составьте схемы предложений, учитывая группировку простых в составе сложного

Солнце закатилось, и ночь последовала за днём без промежутка, как это обыкновенно бывает на юге; но благодаря отлив., снегов мы легко могли различать дорогу, которая всё ещё шла в гору, хотя уже не так круто. Я велел положить ч..модан свой в теле..ку, заменить быков лошадьми и в последний раз оглянулся (в) низ на д..лину; но густой туман, нахлынувший волнами из ущелий, покрывал её совершенно, и н.. единый звук не долетал (от) туда до нашего слуха. Осетины шумно обступили меня и требовали на водку; но штабс-капитан так грозно на них прикрикнул, что они (в) миг разбежались. (М. Лермонтов)

Упражнение 3. Прочитайте, а затем запишите текст, расставляя недостающие знаки препинания. Благодаря каким синтаксическим особенностям удалось в одном предложении передать такую большую информацию? Аргументируйте свой ответ.

Дания — страна откуда пришли в мир гениальные сказки. Народ подаривший человечеству Андерсена дал России Владимира Даля.

Писатель языковед и лексикограф фольклорист и этнограф хирург и офтальмолог один из первых в России исследователь гомеопатии и автор первой статьи о гомеопатии; публицист, которого волновали самые разнообразные проблемы — общественные хозяйственные научные медицинские педагогические; инженер наводивший переправы из подручных средств изобретатель оригинальной системы вентиляции и специального устройства для походной транспортировки раненых и больных (оно отмечено в истории военной медицины); натуралист-любитель основавший краеведческий музей в Оренбурге автор учебников ботаники и зоологии считавшихся в течение полустолетия лучшими по ясности изложения и выверенное материала, — В. И. Даль явился словопроходцем русского языка: в течение 53 лет он «собирал слова» которые составили 4 тома «Толкового словаря». (Л. Львов)

Упражнение 4. Запишите предложения, расставляя недостающие знаки препинания. Объясните знаки препинания, используя схемы.

1) Мы знаем что когда берёшь грибы лучше их срезать ножом нежели выдирать с корнем потому что грибница разрушается. 2) Растение живёт и размножается под землёй так что если вы увидите стайку ландышей в лесу нужно иметь в виду что вы видите одно растение. 3) Сходство между цветами дополняется ещё и тем что когда солнце уходит надолго или на ночь одуванчики закрывают свои цветы гаснут. 4) Вот вам три охоты потому что если называть охотой собирание грибов то чем хуже земляника и орехи!

Упражнение 5. Охарактеризуйте предложения с различными видами синтаксической связи. Объясните постановку знаков препинания.

1) Три ярких глаза набегающих — нежней румянец, круче локон: быть может, кто из проезжающих посмотрит пристальной из окон.

2) Никогда не забуду (он был или не был, этот вечер): пожаром зари сожжено и раздвинуто бледное небо, и на жёлтой заре — фонари.

¹⁷ Греков В.Ф., Крючков С.Е., Чешко Л.А. Русский язык. 10-11 классы. — Учебник. — 4-е изд. — М.: Просвещение, 2011. — 368 с.

3) Не подходите к ней с вопросами, вам всё равно, а ей — довольно: любовью, грязью или колёсами она раздавлена — всё больно. 4) Ветер звал и гнал погоню — чёрных масок не догнал: были верны наши кони, кто-то белый помогал, заметал снегами сани, коней иглами дразнил, строил башни из тумана, и кружил, и пел в тумане, и из снежного бурана оком тёмным сторожил. (А. Блок)

Упражнение 6. Перепишите, вставляя пропущенные буквы. Подчеркните грамматические основы, составьте схемы предложений.

1) Не помню сейчас, кем было замечено однажды, что существуют два рода писателей: одни умирают при жизни, другие живут после смерти (Лакшин). 2) Прближалась осень, прближались сырые осенние ночи с дождем и ветром, без луны и звезд, прближались так называемые волчьи ночи, и я, конечно, ждал, когда волки, жившие в нашем лесу, собрутсся в осеннюю стаю (А. Онегин). 3) Пьеру оказывали уважение, какого прежде никогда не оказывали: неизвестная ему дама, которая говорила с духовными лицами, встала с своего места и предложила ему сестрь, адъютант поднял уроненную Пьером перчатку и подал ему, доктора почтительно замолкали, когда он проходил мимо их, и постылись, чтобы указать ему место (Л. Толстой). 4) Утром, когда я проснулся, ласковое апрельское солнце весело глядело во все окна моей комнаты, где-то любовно врывались голуби, задорно чирикали воробьи, и с улицы доносился тот неопределенный шум, какой врывается в комнату с первой выставленной рамой (Мамин-Сибиряк).

Упражнение 7. Спишите предложения, расставьте знаки препинания.

1) Когда стих грохот колес на каменной мостовой Кипренский услышал свежий шум воды в городских фонтанах вода журчала и пела наполняя ночь усыпительным плеском (Паустовский). 2) Весь сад нежно зеленел первою краскою весеннего расцветания не было еще слышно летнего сильного гудения насекомых молодые листья лепетали да зяблики кое-где пели да две горлинки ворковали все на одном и том же дереве да куковала кукушка перемещаясь всякий раз да издали из-за мельничного пруда приносился дружный грачиный гам подобный скрипу множества тележных колес (Тургенев). 3) Ветер гнал волны огня прямо на Кремль точно хотел чтобы огонь истребил чужеземцев забравшихся в русскую святыню Наполеон попробовал выйти на балкон но до чугунных перил нельзя было дотронуться так они накалились несмотря на то что пожар был довольно далеко от дворца (Раковский). 4) А взглянешь на бледно-зеленое усыпанное звездами небо на котором ни облачка ни пятна и поймешь почему теплый воздух недвижим почему природа настоуже и боится шевельнуться ей жутко и жаль утратить хоть одно мгновение жизни (Чехов).

Список литературы:

1. Антонова, Е.С. Русский язык: учебник для использования в учебном процессе образовательных учреждений среднего профессионального образования на базе основного общего образования с получением среднего общего образования / Е.С. Антонова, Т. М. Воителява. – 4-е изд., стер. – Москва: Академия, 2017. – 409 с.

2. Власенков А.И., Рыбченкова Л.М. Русский язык и литература. Русский язык. 10-11 классы. Базовый уровень — Учебник. — М.: Просвещение, 2017. — 287 с.

Интернет-ресурсы:

1. <http://znanium.com/catalog/product/465878> (Алефиренко Н.Ф. Текст и дискурс [Электронный ресурс]: учеб. пособие для магистрантов / Н.Ф. Алефиренко, М.А. Голованева, Е.Г. Озерова и др. - 2-е изд., стер. - М.: Флинта, 2013. - 232 с.)

2. <http://znanium.com/catalog/product/220732> (Теория текста: Учебное пособие / Ю.Н. Земская, И.Ю. Качесова, Л.М. Комиссарова; Под ред. А.А. Чувакина. - 2-е изд., перераб. и доп. - М.: Флинта: Наука, 2010. - 224 с.)

3. <https://www.academia-moscow.ru/catalogue/4773/472905/> (Русский язык: учеб. для студ. учреждений сред. проф. образования / [Н.А. Герасименко, В.В. Леденева, Т.Е. Шаповалова и др.]; под ред. Н.А. Герасименко. – 20-е изд., стер. – М.: Издательский центр «Академия», 2020. – 496 с.)

Практическая работа № 29 (2 часа)

Тема: Составление связного высказывания с использованием предложений определенной структуры на профессиональные темы специальностей технологического профиля специальностей СПО.

Цель: Совершенствование навыков грамотного оформления письменной речи.

Ход работы:

1. Прочитайте текст. Определите тему текста. Выпишите самостоятельные части речи.

Объемно-планировочным решением здания называется объединение главных и подсобных помещений избранных размеров и формы в единую композицию. По признаку расположения помещений различают несколько основных объемнопланировочных систем зданий. Анфиладная система имеет прямолинейный или центрический характер и предусматривает непосредственный переход из одного помещения в другое через проемы в их стенах. Применение анфиладной системы обеспечивает компактность и экономичность плана благодаря отсутствию коммуникационных помещений. Однако в связи с тем, что все основные помещения в зданиях такой системы являются проходными, она применяется относительно редко, преимущественно в музеях, картинных галереях, выставочных павильонах. Система планировки с горизонтальными коммуникационными помещениями предусматривает связь между основными помещениями через коммуникационные. Это позволяет главные помещения проектировать непроходными. В зависимости от назначения здания и климатических условий строительства горизонтальные коммуникационные помещения выполняются закрытыми (коридоры) или открытыми (галереи). Помещения здания по отношению к горизонтальной коммуникации могут располагаться с одной, двух и даже трех сторон. Система планировки с горизонтальными коммуникационными помещениями широко применяется в проектировании зданий самого различного назначения – общежитий, гостиниц, школ, больниц, административных зданий и т.п.

2. Подберите тексты из специальной литературы с употреблением числительных, просклоняйте их.

3. Из специальной литературы выпишите предложения с примером использования профессиональной лексики вашей специальности.

Список литературы:

1. Антонова, Е.С. Русский язык: учебник для использования в учебном процессе образовательных учреждений среднего профессионального образования на базе основного общего образования с получением среднего общего образования / Е.С. Антонова, Т. М. Воителева. – 4-е изд., стер. – Москва: Академия, 2017. – 409 с.

2. Власенков А.И., Рыбченкова Л.М. Русский язык и литература. Русский язык. 10-11 классы. Базовый уровень — Учебник. — М.: Просвещение, 2017. — 287 с.

Интернет-ресурсы:

1. <http://znanium.com/catalog/product/465878> (Алефиренко Н.Ф. Текст и дискурс [Электронный ресурс]: учеб. пособие для магистрантов / Н.Ф. Алефиренко, М.А. Голованева, Е.Г. Озерова и др. - 2-е изд., стер. - М.: Флинта, 2013. - 232 с.)

2. <http://znanium.com/catalog/product/220732> (Теория текста: Учебное пособие / Ю.Н. Земская, И.Ю. Качесова, Л.М. Комиссарова; Под ред. А.А. Чувакина. - 2-е изд., перераб. и доп. - М.: Флинта: Наука, 2010. - 224 с.)

3. <https://www.academia-moscow.ru/catalogue/4773/472905/> (Русский язык: учеб. для студ. учреждений сред. проф. образования / [Н.А. Герасименко, В.В. Леденева, Т.Е. Шаповалова и др.]; под ред. Н.А. Герасименко. – 20-е изд., стер. – М.: Издательский центр «Академия», 2020. – 496 с.)

Практическая работа №30.

Тема: Составление текстов профессиональной направленности с использованием нужных словоформ, наблюдение над функционированием правил орфографии и пунктуации в образцах письменных текстов документации специальностей технологического профиля специальности.

Ход работы:

Подготовьте доклад на тему «Базы данных по строительным и вспомогательным материалам»

Список литературы:

1. Антонова, Е.С. Русский язык: учебник для использования в учебном процессе образовательных учреждений среднего профессионального образования на базе основного общего образования с получением среднего общего образования / Е.С. Антонова, Т. М. Воителева. – 4-е изд., стер. – Москва: Академия, 2017. - 409 с.

2. Власенков А.И., Рыбченкова Л.М. Русский язык и литература. Русский язык. 10-11 классы. Базовый уровень — Учебник. — М.: Просвещение, 2017. — 287 с.

Интернет-ресурсы:

1. <http://znanium.com/catalog/product/465878> (Алефиренко Н.Ф. Текст и дискурс [Электронный ресурс]: учеб. пособие для магистрантов / Н.Ф. Алефиренко, М.А. Голованева, Е.Г. Озерова и др. - 2-е изд., стер. - М.: Флинта, 2013. - 232 с.)

2. <http://znanium.com/catalog/product/220732> (Теория текста: Учебное пособие / Ю.Н. Земская, И.Ю. Качесова, Л.М. Комиссарова; Под ред. А.А. Чувакина. - 2-е изд., перераб. и доп. - М.: Флинта: Наука, 2010. - 224 с.)

3. <https://www.academia-moscow.ru/catalogue/4773/472905/> (Русский язык: учеб. для студ. учреждений сред. проф. образования / [Н.А. Герасименко, В.В. Леденева, Т.Е. Шаповалова и др.]; под ред. Н.А. Герасименко. – 20-е изд., стер. – М.: Издательский центр «Академия», 2020. – 496 с.)

1.

МИНИСТЕРСТВО СЕЛЬСКОГО ХОЗЯЙСТВА РОССИЙСКОЙ ФЕДЕРАЦИИ
ФЕДЕРАЛЬНОЕ ГОСУДАРСТВЕННОЕ БЮДЖЕТНОЕ ОБЩЕОБРАЗОВАТЕЛЬНОЕ
УЧРЕЖДЕНИЕ ВЫСШЕГО ОБРАЗОВАНИЯ
«РЯЗАНСКИЙ ГОСУДАРСТВЕННЫЙ АГРОТЕХНОЛОГИЧЕСКИЙ
УНИВЕРСИТЕТ ИМЕНИ П.А.КОСТЫЧЕВА»



УТВЕРЖДАЮ:
Декан ФДП и СПО
А. С. Емельянова
« 16 » марта 2023 г.

МЕТОДИЧЕСКИЕ РЕКОМЕНДАЦИИ К ПРАКТИЧЕСКИМ ЗАНЯТИЯМ

по дисциплине

«ОСНОВЫ ФИЛОСОФИИ»

для студентов 2 курса

факультета дополнительного профессионального и
среднего профессионального образования

по специальности

38.02.01 Экономика и бухгалтерский учет (по отраслям)

(очная форма обучения)

Рязань, 2023

Методические рекомендации к практическим занятиям разработаны в соответствии с требованиями

- Федерального государственного образовательного стандарта среднего профессионального образования (ФГОС СПО) по специальности 38.02.01 Экономика и бухгалтерский учет (по отраслям), утвержденного Приказом Минобрнауки России от 05.02.2018 № 69;

- Примерной основной образовательной программы по специальности среднего профессионального образования 38.02.01 Экономика и бухгалтерский учет (по отраслям), представленной Организацией разработчиком Федеральным учебно-методическим объединением в системе среднего профессионального образования по укрупненным группам профессий, специальностей 38.00.00 Экономика и управление

Разработчик:

Анисаров И.С., преподаватель ФДП и СПО

Методические указания одобрены на заседании предметно-цикловой комиссии дисциплин общего гуманитарного и социально-экономического цикла ФДП и СПО

Протокол №8 от «16» марта 2023 г.

Председатель предметно-цикловой комиссии дисциплин общего гуманитарного и

социально-экономического цикла ФДП и СПО



/Е.В.Цыбульская/

Выполнение заданий для практических работ по дисциплинам «Основы философии» подразумевает письменную подготовку студентами материалов в личных тетрадях при использовании соответствующей литературы и материалов сети Интернет. Ответы на вопросы для практических занятий готовятся от руки. Занятия проходят в дискуссионной форме с равным участием студентов и преподавателя. Преподаватель обеспечивает студентов раздаточным материалом, консультирует их и регулирует ход дискуссии. На практическом занятии оценивается работа *каждого* студента группы.

Номер и название раздела дисциплины	Наименование практических работ	Трудоемкость (час.)	Компетенции ОК, ПК
Раздел 2. ОСНОВНЫЕ ИСТОРИЧЕСКИЕ ТИПЫ ФИЛОСОФСКОГО ЗНАНИЯ			
Тема 2.4. Философия Средних веков	Практическое занятие № 1. Дискуссия: аргументы в пользу существования Бога.	2	ОК4, ОК5, ОК6, ОК9
Тема 2.5. Философия эпохи Возрождения и Нового времени	Практическое занятие № 2. Дискуссия на тему «Эмпиризм и рационализм: преимущества и недостатки»	2	ОК2, ОК4, ОК5, ОК6, ОК9,
Тема 2.6. Немецкая классическая философия. Марксистская философия	Практическое занятие № 3. Дискуссия на тему: «Прав ли К. Маркс в критике капитализма?»	2	ОК1, ОК3, ОК4, ОК5, ОК9,
Тема 2.7. История русской философии	Практическое занятие № 4. С чьими взглядами – славянофилов или западников – вы согласны? Аргументы. (Дискуссия)	2	ОК3, ОК5, ОК6, ОК9
ИТОГО:		8	

Практическое занятие № 1. Дискуссия: аргументы в пользу существования Бога..

Целью занятия является проведение анализа философских концепций эпохи Просвещения.

Преподаватель требует от студентов наличия тетрадей с подготовленными ответами на вопрос, учебника. Преподаватель передаёт студентам раздаточный материал – ксерокопии текстов (выдержки из произведений философов эпохи Просвещения)

Содержание:

1. Человеческая природа. Исторический оптимизм.

2. Вольтер – реформатор общественного сознания.
3. Жан-Жак Руссо и идея «естественного человека».
4. Гольбах и Монтескье об устройстве общества.

Задача студента – дать характеристику эпохе Просвещения с исторической и философской точки зрения. Студентам предлагается проанализировать биографию Вольтера, Руссо, Гольбаха, Монтескье; дать названия основных трудов. Особое внимание стоит уделить оценке данными философами роли государства и общества.

Практическое занятие № 2. Дискуссия на тему «Эмпиризм и рационализм: преимущества и недостатки»

Целью занятия является проведение анализа философских концепций, проанализировать основные аспекты изучения категории «бытие» в современной философии.

Преподаватель требует от студентов наличия тетрадей с подготовленными ответами на вопросы учебника. Преподаватель передаёт студентам раздаточный материал – ксерокопии текстов и таблиц по теме

Содержание:

1. Бытие и свобода
2. Абсурдность человеческого существования
3. Трагизм мира
4. Экзистенциальная трактовка бытия

Задача студента – дать характеристику изучения бытия с исторической и философской точки зрения. Студентам предлагается проанализировать категории: бытие, свобода, трагизм, экзистенция. Привести примеры трудов по этой теме. Особое внимание стоит уделить оценке бытия с точки зрения человеческой жизни.

Практическое занятие № 3. Дискуссия на тему: «Прав ли К. Маркс в критике капитализма?»

Целью занятия является анализ основных аспектов изучения информационного общества в философии.

Преподаватель требует от студентов наличия тетрадей с подготовленными ответами на вопросы учебника. Преподаватель передаёт студентам раздаточный материал – ксерокопии текстов по теме.

Содержание:

1. Научно-техническая революция. Ускорение прогресса.
2. Информационные технологии
3. Глобализация

4. Утопия и антиутопия

Задача студента – дать характеристику информационному обществу с философской точки зрения. Студентам предлагается проанализировать категории: НТР, прогресс, глобализация. Дать характеристику утопической философии и литературе (Томас Мор, Джордж Оруэлл, Евгений Замятин). Привести примеры трудов по этой теме.

Практическое занятие № 4. С чьими взглядами – славянофилов или западников – вы согласны? Аргументы. (Дискуссия)

Целью занятия является проведение анализа философских концепций проанализировать основные аспекты изучения ценностей в философии. Преподаватель требует от студентов наличия тетрадей с подготовленными ответами на вопросы учебника. Преподаватель передаёт студентам раздаточный материал – ксерокопии текстов по теме.

Содержание:

1. Аксиология – наука о ценностях.
2. Разнообразие ценностей в истории человечества.
3. Общечеловеческие ценности.
4. Ломка вековых ценностей.

Задача студента – дать характеристику ценностям с философской точки зрения. Студентам предлагается проанализировать категории: ценность, данность, свобода. Дать характеристику аксиологической философии. Привести примеры трудов по этой теме. Попытаться (совместно с преподавателем) предсказать дальнейшие векторы развития аксиологии.

Информационное обеспечение обучения

Основная литература:

1. Губин, В. Д. Основы философии : учебное пособие / В.Д. Губин. — 4-е изд. — Москва : ФОРУМ : ИНФРА-М, 2022. — 288 с. — (Среднее профессиональное образование). - ISBN 978-5-00091-484-7. - Текст : электронный. - URL: <https://znanium.com/catalog/product/1694043> (дата обращения: 04.05.2022). – Режим доступа: по подписке.
2. Ивин, А. А. Основы философии : учебник для среднего профессионального образования / А. А. Ивин, И. П. Никитина. — Москва : Издательство Юрайт, 2022. — 478 с. — (Профессиональное образование). — ISBN 978-5-534-02437-1. — Текст : электронный // Образовательная платформа Юрайт [сайт]. — URL: <https://urait.ru/bcode/490051> (дата обращения: 04.05.2022).
3. Кочеров, С. Н. Основы философии : учебное пособие для среднего профессионального образования / С. Н. Кочеров, Л. П. Сидорова. — 3-е изд., перераб. и

доп. — Москва : Издательство Юрайт, 2022. — 177 с. — (Профессиональное образование). — ISBN 978-5-534-09669-9. — Текст : электронный // Образовательная платформа Юрайт [сайт]. — URL: <https://urait.ru/bcode/491445> (дата обращения: 04.05.2022).

Дополнительная литература:

1. Лавриненко, В. Н. Основы философии : учебник и практикум для среднего профессионального образования / В. Н. Лавриненко, В. В. Кафтан, Л. И. Чернышова. — 8-е изд., перераб. и доп. — Москва : Издательство Юрайт, 2022. — 311 с. — (Профессиональное образование). — ISBN 978-5-534-00563-9. — Текст : электронный // Образовательная платформа Юрайт [сайт]. — URL: <https://urait.ru/bcode/489674> (дата обращения: 04.05.2022).
2. Спиркин, А. Г. Основы философии : учебник для среднего профессионального образования / А. Г. Спиркин. — Москва : Издательство Юрайт, 2022. — 392 с. — (Профессиональное образование). — ISBN 978-5-534-00811-1. — Текст : электронный // Образовательная платформа Юрайт [сайт]. — URL: <https://urait.ru/bcode/489642> (дата обращения: 04.05.2022).
3. Стрельник, О. Н. Основы философии : учебник для среднего профессионального образования / О. Н. Стрельник. — Москва : Издательство Юрайт, 2022. — 312 с. — (Профессиональное образование). — ISBN 978-5-534-04151-4. — Текст : электронный // Образовательная платформа Юрайт [сайт]. — URL: <https://urait.ru/bcode/488644> (дата обращения: 04.05.2022).
4. Тюгашев, Е. А. Основы философии : учебник для среднего профессионального образования / Е. А. Тюгашев. — Москва : Издательство Юрайт, 2022. — 252 с. — (Профессиональное образование). — ISBN 978-5-534-01608-6. — Текст : электронный // Образовательная платформа Юрайт [сайт]. — URL: <https://urait.ru/bcode/491338> (дата обращения: 04.05.2022).
5. Краткий философский словарь / Под ред. А.П. Алексева. — М.: РГ-Пресс. 2021.

Интернет-ресурсы

http://platonanet.org.ua/load/knigi_po_filosofii/aksiologija/70-Электронная библиотека по фило-софии.

<http://www.nauki-online.ru/filosofija> - [NAUKI-ONLINE.RU](http://www.nauki-online.ru)- Наука и техника, экономика и биз-нес, раздел Философия.

Информационная система “Единое окно доступа к образовательным ресурсам”<http://window.edu.ru>

Учебно-методические издания:

Методические рекомендации по самостоятельной работе [Электронный ресурс] / Анисаров И. С. - Рязань: РГАТУ, 2020- ЭБ«РГАТУ»

Методические указания к практическим занятиям [Электронный ресурс] / Анисаров И. С. - Рязань: РГАТУ, 2020- ЭБ«РГАТУ»

Периодические издания:

1. Научно-теоретический журнал «Вопросы философии» [Текст]-М. РАН-ежемесячно-2016-2020

Лист о внесении изменений в УМК учебных дисциплин и профессиональных модулей

В соответствии с приказом № 796 «О внесении изменений в федеральные государственные образовательные стандарты среднего профессионального образования» **внести изменения** в УМК учебных дисциплин и профессиональных модулей по специальности среднего специального профессионального образования 38.02.01 Экономика и бухгалтерский учет (по отраслям).

Изложить в следующей редакции:

ОК 01. Выбирать способы решения задач профессиональной деятельности применительно к различным контекстам;

ОК 02. Использовать современные средства поиска, анализа и интерпретации информации и информационные технологии для выполнения задач профессиональной деятельности;

ОК 03. Планировать и реализовывать собственное профессиональное и личностное развитие, предпринимательскую деятельность в профессиональной сфере, использовать знания по финансовой грамотности в различных жизненных ситуациях;

ОК 04. Эффективно взаимодействовать и работать в коллективе и команде;

ОК 05. Осуществлять устную и письменную коммуникацию на государственном языке Российской Федерации с учетом особенностей социального и культурного контекста;

ОК 06. Проявлять гражданско-патриотическую позицию, демонстрировать осознанное поведение на основе традиционных общечеловеческих ценностей, в том числе с учетом гармонизации межнациональных и межрелигиозных отношений, применять стандарты антикоррупционного поведения;

ОК 07. Содействовать сохранению окружающей среды, ресурсосбережению, применять знания об изменении климата, принципы бережливого производства, эффективно действовать в чрезвычайных ситуациях;

ОК 08. Использовать средства физической культуры для сохранения и укрепления здоровья в процессе профессиональной деятельности и поддержания необходимого уровня физической подготовленности;

ОК 09. Пользоваться профессиональной документацией на государственном и иностранном языках.

Изменения в УМК учебных дисциплин и профессиональных модулей утверждены на заседании методического совета ФДП и СПО «19» октября 2022 г. (протокол № 02).

МИНИСТЕРСТВО СЕЛЬСКОГО ХОЗЯЙСТВА РОССИЙСКОЙ ФЕДЕРАЦИИ
ФЕДЕРАЛЬНОЕ ГОСУДАРСТВЕННОЕ БЮДЖЕТНОЕ ОБРАЗОВАТЕЛЬНОЕ УЧРЕЖДЕНИЕ
ВЫСШЕГО ОБРАЗОВАНИЯ
«РЯЗАНСКИЙ ГОСУДАРСТВЕННЫЙ АГРОТЕХНОЛОГИЧЕСКИЙ УНИВЕРСИТЕТ ИМЕНИ
П.А. КОСТЫЧЕВА»

СОГЛАСОВАНО:



Декан факультета
экономики и менеджмента
Г.Н. Бакулина
« 16 » марта 2023 г.

УТВЕРЖДАЮ:



Декан
ФДП и СПО
А. С. Емельянова
« 16 » марта 2023

**МЕТОДИЧЕСКИЕ УКАЗАНИЯ К ПРАКТИЧЕСКИМ ЗАНЯТИЯМ
УЧЕБНОЙ ДИСЦИПЛИНЫ
«Экономика организации»**

Программы подготовки специалистов среднего звена базовой подготовки

Специальность 38.02.01 Экономика и бухгалтерский учет (по отраслям)

Форма обучения очная

Факультет дополнительного профессионального и среднего профессионального образования

Курс 2

Семестр 3

Экзамен 3 семестр

Рязань, 2023

Методические указания к практическим занятиям составлены с учетом требований Федерального государственного образовательного стандарта (далее – ФГОС), утвержденного 05.02.2018 г. приказом Министерства образования и науки РФ за № 69 по специальности среднего профессионального образования (далее - СПО) 38.02.01 Экономика и бухгалтерский учет (по отраслям).

Разработчик:

Стишкова Е.В., преподаватель ФДП и СПО

Методические указания к практическим занятиям одобрены предметно-цикловой комиссией экономических дисциплин факультета дополнительного профессионального и среднего профессионального образования «16» марта 2023г., протокол №8.

Председатель предметно-цикловой комиссии



Е.В. Стишкова

СОДЕРЖАНИЕ

Методика проведения занятий	4
Требования к оформлению работ	4
Структура и содержание практических работ	4
Раздел 1. Организация в условиях рынка	5
Тема 1.1. Организация – основное звено экономики	5
Тема 1.2. Планирование деятельности организации	5
Раздел 2. Материально-техническая база организации	6
Тема 2.1. Основной капитал и его роль в производстве	6
Тема 2.2.оборотный капитал предприятия	8
Тема 2.3. Капитальные вложения и их эффективность	10
Раздел 3. Кадры и оплата труда в организации	11
Тема 3.1. Кадры организации и производительность труда	11
Тема 3.2. Организация оплаты труда	11
Раздел 4. Издержки, цена, прибыль и рентабельность - основные показатели деятельности экономического субъекта	12
Тема 4.1. Издержки производства	14
Тема 4.2 Цена и ценообразование	14
Тема 4.3 Прибыль и рентабельность	15
Раздел 5. Внешнеэкономическая деятельность экономического субъекта	15
Тема 5.1 Внешнеэкономическая деятельность организации	15
СПИСОК ИСПОЛЬЗУЕМЫХ ИСТОЧНИКОВ	16

Методика проведения занятий

Практические занятия проводятся в аудитории с группой в полном составе. Продолжительность занятий – 2 академических часа. В начале занятий студенты знакомятся с теоретической частью темы и предложенными заданиями. Преподаватель путем фронтального опроса и собеседования проводит проверку знаний студентов и готовности их к выполнению работы. Далее студенты начинают выполнять задания в строгой последовательности.

Требования к оформлению работ

Отчет о практической работе выполняется в рабочей тетради. Отчет должен содержать: название темы и цель работы, заполненные таблицы, решение задач. Формы таблиц и порядок предоставления данных приведены в методическом пособии.

В конце занятия каждый студент предьявляет преподавателю рабочую тетрадь с выполненной и оформленной практической работой и получает отметку о выполнении практической работы.

Структура и содержание практических работ

Номер и название раздела дисциплины	Тематика практической работы	Трудоемкость (час.)	Компетенции ОК, ПК
Раздел 1. Организация в условиях рынка			
Тема 1.1. Организация - основное звено экономики	-	-	-
Тема 1.2. Планирование деятельности Организации			
Тема 1.3. Производственная программа организации	Решение задач	2	ОК 02, ОК 11 ПК 4.5
Раздел 2. Имущество организации и показатели эффективности его использования			
Тема 2.1. Основной капитал и его роль в производстве	Решение задач	2	ОК 02 ОК 11
Тема 2.2. оборотный капитал предприятия	Решение задач	2	ПК 1.2 ПК 1.4
Тема 2.3. Инвестиции и их эффективность. Нематериальные активы организации	Решение задач	2	ПК4.4 ПК 4.6
Раздел 3. Персонал организации и оплата его труда			
Тема 3.1. Кадры организации и производительность труда	Решение задач	4	ОК 02, ОК 11
Тема 3.2. Организация оплаты труда	Решение задач	2	ПК4.4 -ПК4.6
Раздел 4. Издержки и финансовые результаты деятельности организации			
Тема 4.1. Издержки производства. Цена и ценообразование.	Решение задач	4	ОК 02, ОК 11
Тема 4.2 Прибыль и рентабельность	Решение задач	2	ПК4.4 -ПК4.6
Всего:		20	

СОДЕРЖАНИЕ ЗАНЯТИЙ
Раздел 1. Организация в условиях рынка
Тема 1.3. Производственная программа организации

Цель работы

Научиться рассчитывать производственную структуру организации.

Теоретическая часть

$Aл = Cз + MO + CM + Дз + K$, где

$Cз$ – стоимость земли, зданий и сооружений, руб.

MO – стоимость реализации машин и оборудования, руб.

CM – стоимость сырья и материалов, руб.

$Дз$ – дебиторская задолженность, руб.

K – кассовая наличность, руб.

2) Сумма обязательств (O)

$O = Bс + Kк + Дo$, где

$Bс$ – банковские ссуды, руб.

$Kк$ – коммерческий кредит, руб.

$Дo$ – долгосрочные обязательства, руб.

Сумма, подлежащая распределению между акционерами ($Пр$)

$Пр = Ал - O - И$, где

$И$ – издержки в ходе ликвидации, руб.

Задача 1. Определите рыночную цену акции, если известно, что акционерное общество эмитировало обыкновенные акции номинальной стоимостью 150 руб. Ожидаемый дивиденд по акциям должен составить 35%. Ставка депозита составляет 7%.

Методика решения:

1) Величина дивиденда, получаемая владельцем акции (Div)

$Div = H * d$, где

H – номинальная стоимость акции, (руб.)

d – величина дивиденда.

2) Значение курсовой стоимости акции (P)

$P = Div / r$, где

r – ставка депозита.

Задача 2. Определите доходность операции инвестора, если известно, что инвестор приобрел привилегированную акцию АО за 7000 руб. Номинал акции – 5000 руб. Размер дивиденда по данной акции составляет 5% годовых. Через два года акция была продана за 9000 руб.

Методика решения:

1) Ежегодная сумма дивиденда (Div)

$Div = H * d$, где

H – номинальная стоимость акции, (руб.)

d – величина дивиденда.

2) Доходность операции инвестора (r кон)

$r \text{ кон} = ((Pпр - Pпок) + \sum Div) / Pпок * 100$, где

$Pпр$ – цена продажи акции, руб.

$Pпок$ – цена приобретения акции, руб.

$\sum Div$ – ежегодная сумма дивиденда, руб.

Задача 3. Определите сумму, подлежащую распределению между акционерами в ходе ликвидации АО, и сумму, выплачиваемую владельцу одной акции, если номинал одной акции составляет 10 руб.

Ликвидируется АО «Комета». Его баланс содержит следующие данные.

Актив (тыс.руб.)		Пассив (тыс.руб.)	
1. Здания, сооружения, аренда земли	60000	1. Уставный фонд	100000
2. Машины и оборудование	160000	2. Банковские ссуды	20000
3. Запасы (сырье, материалы)	35000	3. Коммерческий кредит	12000
4. Дебиторская задолженность	40000	4. Долгосрочные обязательства	45000
5. Кассовая наличность	40000	5. Прибыли и убытки	122000
Баланс	229000	Баланс	229000

Известно, что в ходе ликвидации АО «Комета» машины и оборудование могут быть реализованы за 80000 руб., сырье и материалы – за 40000 руб. Стоимость земли, зданий и сооружений на момент ликвидации оценена в 150000 руб. Издержки в ходе ликвидации АО составляют 10000 руб.

Методика решения:

1) Ликвидационная стоимость (Ал)

$Ал = Сз + МО + СМ + Дз + К$, где

Сз – стоимость земли, зданий и сооружений, руб.

МО – стоимость реализации машин и оборудования, руб.

СМ – стоимость сырья и материалов, руб.

Дз – дебиторская задолженность, руб.

К – кассовая наличность, руб.

2) Сумма обязательств (О)

$О = Бс + Кк + До$, где

Бс – банковские ссуды, руб.

Кк – коммерческий кредит, руб.

До – долгосрочные обязательства, руб.

3) Сумма, подлежащая распределению между акционерами (Пр)

$Пр = Ал - О - И$, где

И – издержки в ходе ликвидации, руб.

4) Величина денежных средств, которая будет выплачена владельцу одной акции (Д)

$Д = Пр / Кол$, где

Кол – количество выпущенных акций.

$Кол = Уф / Н$, где

Уф – уставный фонд, тыс.руб.

Н – номинал одной акции, руб.

Задача 4. Определите действующую и плановую норму расхода материала; годовую экономию от повышения коэффициента использования материала в натуральном и стоимостном измерениях. Известно:

Чистый вес выпускаемого предприятием изделия -38 кг, годовой выпуск -3000 ед. Действующий коэффициент использования материала (0,8) предприятие планирует повысить до 0,82. цена 1кг материала – 420 руб.

Методика решения:

1) Норма расхода материала (Н расх.)

$Нрасх. (Нпл.Расх.) = В / k$, где

Ндрасх. – действующая норма расхода материала, кг

Нпл. Расх. – плановая норма расхода материала, кг

В – вес изделия, кг

k- коэффициент использования материала.

2) Расход материала на программу при действующей и плановой норме (Рд.н.;Рпл.н)

$Рд.н. = Ндрасх. * В$

$Рпл.н = Нпл. Расх. * В$

3) Годовая планируемая экономия материала в натуральном измерении (Эм)

$Эм = Рпл.н - Рд.н.$

4) Годовая планируемая экономия в стоимостном измерении (Эст)

$Эст = Эм * Z$, где

Z – цена 1кг материала, руб.

Контрольные вопросы:

1. Что такое производственная структура организации
2. Как рассчитывается производственная структура

Раздел 2. Материально-техническая база организации

Тема 2.1. Основной капитал и его роль в производстве

Цель работы

Научиться рассчитывать основные показатели основного капитала

Теоретическая часть

Среднегодовая стоимость основных производственных фондов (Фср.)

$Фср. = Фн + (Фвв * n : 12) - (Фвыб. * m : 12)$, где

Фн – стоимость основных фондов на начало периода, тыс.руб.;

Фвв, Фвыб. – стоимость вводимых и выбывающих основных фондов, тыс.руб.;

n – число месяцев работы введенных основных фондов до конца текущего года;

m – число месяцев бездействия выбывших основных фондов до конца текущего года;

12 – число месяцев в году.

Выходящая стоимость основных производственных фондов (Фвых.)

$Фвых. = Фн + Фвв - Фвыб.$

3) Коэффициент обновления (Кобн.)

Кобн. = Фвв / Фк, где

Фк = Фвых. – стоимость фондов на конец периода, тыс.руб.

4) Коэффициент выбытия (Квыб.)

Квыб. = Фвыб. / Фн

Задача 1. Определите среднегодовую и выходящую стоимость основных производственных фондов, а также коэффициенты выбытия и обновления основных фондов. Основные производственные фонды предприятия на начало года составили 28250 тыс.руб. Ввод и выбытие основных фондов в течение года отражены в таблице.

На 1-е число месяца	Основные фонды, тыс.руб.	
	ввод	выбытие
февраль	400,0	60,0
май	500,0	40,0
август	700,0	80,0
ноябрь	100,0	50,0

Методика решения:

1) Среднегодовая стоимость основных производственных фондов (Фср.)

Фср. = Фн + (Фвв * n : 12) – (Фвыб. * m : 12), где

Фн – стоимость основных фондов на начало периода, тыс.руб.;

Фвв, Фвыб. – стоимость вводимых и выбывающих основных фондов, тыс.руб.;

n – число месяцев работы введенных основных фондов до конца текущего года;

m – число месяцев бездействия выбывших основных фондов до конца текущего года;

12 – число месяцев в году.

2) Выходящая стоимость основных производственных фондов (Фвых.)

Фвых. = Фн + Фвв – Фвыб.

3) Коэффициент обновления (Кобн.)

Кобн. = Фвв / Фк, где

Фк = Фвых. – стоимость фондов на конец периода, тыс.руб.

4) Коэффициент выбытия (Квыб.)

Квыб. = Фвыб. / Фн

Задача 5.2 Определите годовую сумму амортизационных отчислений по следующим способам начисления амортизационных отчислений:

1. Линейный способ

Приобретен объект стоимостью 620 тыс.руб. со сроком полезного использования 5 лет.

2. Способ уменьшаемого остатка

Приобретен объект основных средств стоимостью 500 тыс.руб. со сроком полезного использования 5 лет. Коэффициент ускорения – 2.

3. Способ списания стоимости по сумме чисел лет полезного использования

Приобретен объект основных средств стоимостью 1500 тыс.руб. со сроком полезного использования 5 лет.

4. Способ списания стоимости пропорционально объему продукции

Приобретен автомобиль грузоподъемностью более 2т с предполагаемым пробегом 400тыс.км стоимостью 1800тыс.руб. В отчетном периоде пробег составляет 5 тыс.км.

Методика решения:

1. Линейный способ

а) Годовая норма амортизационных отчислений (На)

На = 100% / Р, где

Р – срок полезного использования, лет.

б) Годовая сумма амортизационных отчислений (А)

А = Сп * На / 100%, где

Сп – стоимость приобретения объекта, тыс.руб.

2. Способ уменьшаемого остатка

а) Годовая норма амортизационных отчислений (На)

На = 100% / Р * Ку, где

Ку – коэффициент ускорения.

б) Годовая сумма амортизационных отчислений (А)

1-й год А1 = Сп * На / 100%

2-й год А2 = (Сп - А1) * На / 100%

3-й год А3 = (Сп - А2) * На / 100%

4-й год А4 = (Сп - А3) * На / 100%

5-й год – оставшаяся сумма.

3. Способ списания стоимости по сумме чисел лет полезного использования

- а) Сумма чисел лет срока службы (Сс): $1+2+3+4+5 = 15$
 б) Сумма годовых амортизационных отчислений (А):
 1-й год $A_1 = Сп * P / Сс$ на $P / Сс * 100\%$
 2-й год $A_2 = Сп * (P-1) / Сс$ на $P-1 / Сс * 100\%$
 3-й год $A_3 = Сп * (P-2) / Сс$ на $P-2 / Сс * 100\%$
 4-й год $A_4 = Сп * (P-3) / Сс$ на $P-3 / Сс * 100\%$
 5-й год $A_5 = Сп * (P-4) / Сс$ на $P-4 / Сс * 100\%$
 4. Способ списания стоимости пропорционально объему продукции (работ)
 а) Норма амортизации на единицу продукции (На)
 $На = 100\% / Пр.$, где
 Пр. – предполагаемый пробег автомобиля, тыс.км
 Б) Сумма амортизационных отчислений (А)
 $A = Сп * На * Пр.отч. / 100\%$, где
 Пр.отч. – пробег автомобиля в отчетном периоде, тыс.км.

Задача 2. Определите величину фондоотдачи, фондоемкости оборудования и коэффициент интенсивного использования оборудования если известно, что стоимость оборудования цеха -15000тыс.руб. С 1марта введено в эксплуатацию оборудование стоимостью 456тыс.руб.; с 1 июля выбыло оборудование стоимостью 204тыс.руб. Объем выпуска -800т, цена 1т – 30000руб. Производственная мощность -1000т.

Методика решения:

- $Ф = Фн + (Фвв * n) / 12 - (Фвыб. * m) / 12 = 15000тыс.руб. + (456 * 10) / 12 - (204 * 6) / 12 = 15278тыс.руб.$
- Вф в денежном выражении:
 $800т * 30000руб. = 24000тыс.руб.$
- Фотд = $Вф / Ф = 24000тыс.руб. / 15278тыс.руб. = 1,57руб.$
- $Фе = 1 / 1,57 = 0,64руб.$
- Кинт = $Вф / М = 800т / 1000т = 0,8$

Контрольные вопросы:

1. Что такое фондоотдача
2. Как рассчитывается фондоотдача
3. Что такое ОПФ

Тема 2.2. Оборотный капитал предприятия

Цель работы

Научиться рассчитывать основные показатели оборотного капитала

Теоретическая часть

Норма расхода материала (Н расх.)

Ндрасх. (Нпл.Расх.) = V / k , где

Ндрасх. – действующая норма расхода материала, кг

Нпл. Расх. – плановая норма расхода материала, кг

V – вес изделия, кг

k- коэффициент использования материала.

Расход материала на программу при действующей и плановой норме (Рд.н.;Рпл.н)

Рд.н.= Ндрасх. * V

Рпл.н = Нпл. Расх. * V

3) Годовая планируемая экономия материала в натуральном измерении (Эм)

Эм = Рпл.н – Рд.н.

Годовая планируемая экономия в стоимостном измерении (Эст)

Эст = Эм * Z, где

Z – цена 1кг материала, руб.

Задача1. Определите действующую и плановую норму расхода материала; годовую экономию от повышения коэффициента использования материала в натуральном и стоимостном измерениях. Известно:

Чистый вес выпускаемого предприятием изделия -38 кг, годовой выпуск -3000 ед. Действующий коэффициент использования материала (0,8) предприятие планирует повысить до 0,82. цена 1кг материала – 420 руб.

Методика решения:

1) Норма расхода материала (Н расх.)

Ндрасх. (Нпл.Расх.) = V / k , где

Ндрасх. – действующая норма расхода материала, кг

Нпл. Расх. – плановая норма расхода материала, кг

V – вес изделия, кг

k- коэффициент использования материала.

2) Расход материала на программу при действующей и плановой норме (Рд.н.;Рпл.н)

$Рд.н. = Ндрасх. * В$

$Рпл.н = Нпл. Расх. * В$

3) Годовая планируемая экономия материала в натуральном измерении (Эм)

$Эм = Рпл.н - Рд.н.$

4) Годовая планируемая экономия в стоимостном измерении (Эст)

$Эст = Эм * Z$, где

Z – цена 1кг материала, руб.

Задача2. Определите величину производственного запаса и коэффициент использования материала, если известно, что чистый вес деталей изделия, изготовленного из стали, - 96кг, норма расхода стали -108кг. Выпускается 3000 изделий в год. Поставки стали осуществляются один раз в квартал. Транспортный запас – два дня.

Методика решения:

1) Общий запас материала (Зобщ.)

$Зобщ. = Зтек.+Зстр.+Зтр.$, где

Зтек. – текущий запас материала, т.

Зстр. – страховой запас, т.

Зтр. – транспортны запас, т.

2) Среднесуточная потребность в материале (Пм.с.)

$Пм.с. = Нрасх. * g / Тп$, где

Нрасх. – норма расхода стали,кг

g – объем выпуска продукции по каждому изделию, шт.

Тп – продолжительность расчетного периода в днях.

3) Текущий запас (Зтех.)

$Зтех. = Пм.с. * Ип$, где

Ип – интервал между двумя очередными поставками, дн.

4) Страховой запас (Зстр.)

$Зстр. = 50\% * Зтех.$

5) Транспортный запас (Зтр.)

$Зтр. = Пм.с. * Тр.з.$, где

Тр.з.- транспортный запас в днях.

6) Коэффициент использования стали (Ки)

$Ки = Чв.м. / Нрасх.$, где

Чв.м. – чистый вес металла в изделии, кг.

Задача3. Определите норматив оборотных средств в незавершенном производстве, оборачиваемость оборотных средств предприятия, если известно, что выпуск продукции за год составил 10000ед., себестоимость изделия – 800руб., цена изделия на 25% превышает его себестоимость; среднегодовой остаток оборотных средств – 500тыс.руб.; длительность производственного цикла изготовления изделия – 5 дней; коэффициент нарастания затрат в незавершенном производстве - 0,5.

Методика решения:

1) Норматив оборотных средств предприятия в незавершенном производстве (Нн.п):

$Нн.п = S * g * Тп.ц * Кн / Тп$, где

S – себестоимость изделия, руб.

g – выпуск продукции за год, ед.;

Тп.ц – длительность производственного цикла, дней;

Кн – коэффициент нарастания затрат в незавершенном производстве;

Тп – продолжительность расчетного периода, дней.

2) Оборачиваемость оборотных средств:

а) коэффициент оборачиваемости (Ко)

$Ко = Рп / СО$, где

Рп – выручка от реализации, тыс.руб.;

СО – среднегодовой остаток оборотных средств, тыс.руб.

$Рп = S * 1,25 * g$

б) длительность одного оборота в днях (То)

$То = Тп / Ко$

в) коэффициент закрепления оборотных средств (Кз)

$Кз = СО / Рп.$

Задача 4. В металлургическом производстве возможны два варианта технологии производства металлопродукции. Определите эффективность использования металла по вариантам в условиях полной регенерации образующихся в процессе производства металлоотходов.

Исходные данные (распределение металла) для расчета, доли единицы.

Варианты	А	Б
Выход годной металлопродукции	0,60	0,70
Выход отходов	0,30	0,10
Безвозвратные потери металла	0,10	0,20
итого	1,00	1,00

Методика решения:

Интегральный коэффициент использования металла (К)

$$K = V_{г} : (1 - V_{о}),$$

где $V_{г}$ – выход годной металлопродукции;

$V_{о}$ – выход отходов.

Контрольные вопросы:

1. Что такое оборотный капитал
2. Как рассчитывается показатель оборачиваемости оборотного капитала
3. Как рассчитывается норма расхода материала

Тема 2.3. Капитальные вложения и их эффективность

Цель работы

Научиться определять эффективность вложения капитала

Теоретическая часть

Оценка эффективности капитальных вложений

В экономической литературе рассматриваются различные виды эффективности проектов капитальных вложений. Так, выделяются общественная, коммерческая и бюджетная эффективность. Эти понятия имеют следующее содержание.

Общественная эффективность характеризуется системой показателей, отражающих социально-экономические результаты реализации данного проекта, воздействующие на жизнь всего общества.

Коммерческая эффективность характеризуется системой показателей, дающих возможность установить целесообразность осуществления данного проекта с позиций инвестора.

Бюджетная эффективность проекта капитальных вложений характеризуется системой показателей, выражающих целесообразность осуществления этого проекта с позиций бюджетов различных уровней. Понятие бюджетной эффективности используется в том случае, когда проектом предусматривается использование средств бюджетов для финансирования капитальных вложений.

$$CC = C_{Фот} / C_{P} \cdot 100\%,$$

CC — величина снижения себестоимости продукции, выраженная в процентах;

$C_{Фот}$ — величина относительной экономии (снижения) фонда оплаты труда (зарботной платы), полученная за счет внедрения научно-технических мероприятий в порядке капитальных вложений;

C_{P} — величина расчетной себестоимости выпускаемой продукции.

Задача 1. Ожидаемые результаты реализации инвестиционного проекта (новая технологическая линия) представлены в таблице.

№ п/п	Показатели	Единицы измерения	1-й год	2-й год	3-й год
1	Выпуск продукции после освоения технологической линии	шт.	10000	15000	20000
2	Оптовая цена (без НДС) единицы продукции	руб./шт.	200	180	175
3	Себестоимость единицы продукции	руб./шт.	150	140	135
	в том числе амортизация	руб./шт.	15	10	7,5
4	Налоги и прочие отчисления из прибыли	руб.	250000	300000	350000

Определите сумму приведенных (дисконтированных) эффектов при норме дисконта, равной 0,2.

Методика решения:

1) Объем реализации, руб.:

$$1\text{-й год: } 200 \cdot 10000 = 2000000;$$

$$2\text{-й год: } 180 \cdot 15000 = 2700000;$$

$$3\text{-й год: } 175 \cdot 20000 = 3500000.$$

2) Себестоимость реализованной продукции, руб.:

$$1\text{-й год: } 150 \cdot 10000 = 1500000;$$

$$2\text{-й год: } 140 \cdot 15000 = 2100000;$$

$$3\text{-й год: } 135 \cdot 20000 = 2700000.$$

3) Прибыль (валовая) от реализации, руб.:

$$1\text{-й год: } 2000000 - 1500000 = 500000;$$

2-й год: $2700000 - 2100000 = 600000$;

3-й год: $3500000 - 2700000 = 800000$.

4) Чистая прибыль (валовая прибыль – налоги), руб.:

1-й год: $500000 - 250000 = 250000$;

2-й год: $600000 - 300000 = 300000$;

3-й год: $800000 - 350000 = 450000$.

5) Величина эффектов по годам, или чистой доход (чистая прибыль + амортизация), руб.:

1-й год: $250000 + 150000 = 400000$;

2-й год: $300000 + 150000 = 450000$;

3-й год: $450000 + 150000 = 600000$.

6) Сумма приведенных (дисконтированных) эффектов, руб.

$400000/(1+0,2) + 450000/(1+0,2)^2 + 600000/(1+0,2)^3 = 993055$.

Задача 2. Предприятие рассматривает целесообразность приобретения новой технологической линии.

На рынке имеются две модели по следующим параметрам.

Показатели	Единицы измерения	Модель 1	Модель 2
Цена	тыс.руб.	4800	5300
Годовой доход	тыс.руб.	2100	2250
Срок эксплуатации	Годы	4	5
Ликвидационная стоимость	Тыс.руб.	500	800
Норма дисконта	Доли единицы	0,2	0,2

Обоснуйте целесообразность приобретения той или иной линии, если капиталовложения произведены в базовом году.

Методика решения:

1) Приведенные эффекты, тыс.руб.:

Модель 1. $2100*(1+0,2) + 2100*(1+0,2)^2 + 2100*(1+0,2)^3 + 2100*(1+0,2)^4 = 5436$

Модель 2. $2250*(1+0,2) + 2250*(1+0,2)^2 + 2250*(1+0,2)^3 + 2250*(1+0,2)^4 + 2250*(1+0,2)^5 = 6729$

2) Приведенные капитальные вложения, тыс.руб.:

Модель 1. $4800 - 500/(1+0,2)^4 = 4559$

Модель 2. $5300 - 800/(1+0,2)^5 = 4978$

3) Чистый дисконтированный доход, тыс.руб.:

Модель 1. $5436 - 4559 = 877$

Модель 2. $6729 - 4978 = 1751$.

Вывод: следует приобрести технологическую линию второй модели.

Контрольные вопросы:

1. Что такое капитальные вложения
2. Какие показатели капитальных вложений вы знаете
3. Как рассчитывается эффективность вложений

Раздел 3. Кадры и оплата труда в организации

Тема 3.1. Кадры организации и производительность труда

Тема 3.2. Организация оплаты труда

Цель работы

Научиться рассчитывать оплату труда работников и определять формы оплаты труда

Теоретическая часть

Коэффициент выбытия (Кв)

$Кв = (Ус + Ут.д. + Уп + Пу) / Чр * 100\%$, где

Ус - уволенные по собственному желанию, чел.;

Ут.д. - уволенные за нарушение трудовой дисциплины, чел.;

Уп - ушедшие на пенсию, чел.;

Пу - поступившие в учебные заведения и призваны в Вооруженные Силы, чел.;

Чр - среднесписочная численность работников, чел.

Коэффициент текучести кадров (Кт)

$Кт = (Ус + Ут.д.) / Чр * 100\%$.

Задача 1. Определите коэффициент выбытия, коэффициент текучести кадров. Известно:

среднесписочная численность работников предприятия за год составила 600 чел., в течение года уволилось по собственному желанию 37 чел., уволено за нарушение трудовой дисциплины 5 чел., ушли на пенсию 11 чел.,

поступили в учебные заведения и призваны в Вооруженные силы 13 чел., переведены на другие должности и в другие подразделения предприятия 30чел.

Методика решения:

1) Коэффициент выбытия (Кв)

$$K_b = (U_c + U_{т.д.} + U_{п} + P_u) / Ч_r * 100\%, \text{ где}$$

U_с- уволенные по собственному желанию, чел.;

U_{т.д.} – уволенные за нарушение трудовой дисциплины, чел.;

U_п – ушедшие на пенсию, чел.;

P_у – поступившие в учебные заведения и призваны в Вооруженные Силы, чел.;

Ч_р – среднесписочная численность работников, чел.

2) Коэффициент текучести кадров (Кт)

$$K_t = (U_c + U_{т.д.}) / Ч_r * 100\%.$$

Задача2. Определите планируемый рост производительности труда по предприятию, необходимое снижение трудоемкости производственной программы для обеспечения роста производительности труда. Известно, что в отчетном году выпуск продукции по предприятию составил 8600 тыс.руб., в плановом году намечается прирост производства продукции на 370 тыс.руб., который должен быть обеспечен без увеличения численности работающих.

Методика решения:

1) Поскольку прирост производительности труда (выработки) должен быть обеспечен без увеличения численности работников, то он будет равен приросту объема производства продукции: $\Delta V_{п} = \Delta V / V_o * 100\%$, где

$\Delta V_{п}$ – планируемый рост производительности труда по предприятию, %

ΔV – прирост производства продукции, тыс.руб.;

V_o – выпуск продукции в отчетном году, тыс.руб.

2) Необходимое снижение трудоемкости производственной программы для обеспечения роста производительности труда (Т)

$$T = \Delta V_{п} / (100 + \Delta V_{п}) * 100\%.$$

Тема 10: Формы и системы оплаты труда

Задача.3 планируемый объем производства составляет 40000ед. продукции, эффективный фонд рабочего времени – 1800ч, норма времени -1,1ч, количество изделий в час -1,2. Определите необходимую численность работников предприятия.

Методика решения:

$$40000 / (1,2 * 1800 * 1,1) = 16,8, \text{ т.е. необходимо } 17 \text{ работников.}$$

Задача4. Производство продукции на предприятии осуществляется в 2 смены на 5 расфасовочных линиях при норме обслуживания 0,25. Определите численность работников цеха.

Методика решения:

$$5 * 2 / 0,25 = 40 \text{ чел.}$$

Задача 10.4 Норма времени на изготовление 1 изделия составляет 12 минут, часовая тарифная ставка при данной сложности труда – 5 руб., в месяце – 24 рабочих дня; продолжительность смены – 8 часов. За месяц изготовлено 1008 изделий.

Определите:

1) норму выработки в месяц (шт.);

2) сдельную расценку на изделие (руб.);

3) сумму сдельной заработной платы в месяц, если за каждый процент невыполнения выплачивается 1,5% заработка по сдельным расценкам (руб.)

Методика решения:

$$1) 480 / 12 * 24 = 960 \text{ шт.}$$

$$2) 15 / (60 : 12) = 3 \text{ руб.}$$

$$3) \text{ невыполнение: } (1008 : 960) * 100\% - 100\% = 5\%$$

$$\text{Доплата за невыполнение: } 5 * 1,5\% = 7,5\%$$

$$\text{Сумма заработной платы: } 1008 * 3 = 3024; 3024 * 107,5 : 100 = 3250,8 \text{ руб.}$$

Контрольные вопросы:

Что такое оплата труда

Какие формы оплаты труда бывают

Как рассчитать заработную плату

Раздел 4. Издержки, цена, прибыль и рентабельность - основные показатели деятельности экономического субъекта
Тема 4.1.: Издержки производства. Цена и ценообразование.

Цель работы

Научиться рассчитывать издержки производства и выручку.

Теоретическая часть

Порог рентабельности (Пр)

$Пр = (Зпост. * В) / (В - Зпер.)$, где

Зпост. – сумма условно-постоянных затрат, тыс.руб.;

Зпер. – сумма условно-переменных затрат, тыс.руб.;

В – выручка от продажи молока (без НДС), тыс.руб.

Пороговое количество продукции (Пк)

$Пк = Зпост : (Цп - Зпер.)$, где

Цп – цена продажи 1т продукции (без НДС), руб.

Задача1. Определите прибыль (убыток) от продаж и ее отклонение в результате изменения: выручки от продаж, себестоимости проданной продукции, коммерческих расходов, управленческих расходов. Исходные данные по акционерному обществу за два года приведены в таблице 1.

Таблица 1. – Исходные данные

Показатели	2011 год	2012 год
1. Выручка от продажи продукции (за минусом НДС, акцизов и прочих обязательных платежей), тыс.руб.	1306507	429035
2. Себестоимость проданной продукции, тыс.руб.	1015026	337556
3. Коммерческие расходы, тыс.руб.	10395	442
4. Управленческие расходы, тыс.руб.	220691	63154

Методика решения:

1) Определим прибыль от продаж в 2011 и 2012г.г., выявим абсолютное отклонение и рассчитаем удельный вес постоянных и переменных расходов в выручке от продажи продукции (табл.2)

Таблица 2. – Прибыль от продаж, ее абсолютное отклонение, удельный вес постоянных и переменных расходов в выручке от продажи продукции

Показатели	Годы		Отклонение (+, -), тыс.руб.	Удельный вес в выручке, %		Отклонение удельных весов, % (+,-)
	2011	2012		2011	2012	
1	2	3	4=2-3	5=2;3;4:1*100	6=2;3;4:1*100	7=5-6
1. Выручка от продаж, тыс.руб.	1306507	429035	+877472	-	-	-
2. Себестоимость проданной продукции, тыс.руб.	1015026	337556	+67740	77,6901	78,6780	-0,9879
3. Коммерческие расходы, тыс.руб.	10395	442	+9953	0,7956	0,1030	+0,6926
4. Управленческие расходы, тыс.руб.	220691	63154	-157537	16,8917	14,7200	+2,1717
5. Прибыль от продаж, тыс.руб. (1-2-3-4)	60395	27883	+32512	4,6226	6,4990	-1,8764

2) Рассчитаем влияние отдельных факторов на отклонение прибыли от продаж в 2012г. по сравнению с 2011г. (табл.3)

Таблица 3. – Расчет влияния отдельных факторов на прибыль от продаж

Название фактора	Расчет	Влияние на прибыль от продаж, тыс.руб.
1. Изменение выручки от продажи продукции	$877472 * 6,4990 : 100$	+57027
2. Изменение себестоимости проданной продукции	$1306507 * (-0,9879) : 100$	-12907
3. Изменение коммерческих расходов	$1306507 * 2,6926 : 100$	+9049
4. Изменение управленческих расходов	$1306507 * 2,1717 : 100$	+28373
Общее влияние факторов	-	+81542

Совокупное влияние на прибыль от продаж перечисленных факторов составило +81542 тыс.руб., т.е. прибыль от продаж в 2012г. по сравнению с 2011г. увеличилась на 81542 тыс.руб.

Задача2. Для обоснования товарного ассортимента и объемов производства цеха по производству пастеризованного молока необходимо определить порог рентабельности и пороговое количество продукции. Предварительно запланированы следующие годовые показатели: производство пастеризованного молока 2172т,

выручка от реализации молока (без НДС) 9774 тыс.руб.; условно-постоянные затраты 1454,7 тыс.руб.; условно-переменные затраты 6559,3 тыс.руб.

Методика решения:

1) Порог рентабельности (Пр)

$Пр = (З_{пост} \cdot В) / (В - З_{пер.})$, где

$З_{пост.}$ – сумма условно-постоянных затрат, тыс.руб.;

$З_{пер.}$ – сумма условно-переменных затрат, тыс.руб.;

$В$ – выручка от продажи молока (без НДС), тыс.руб.

2) Пороговое количество продукции (Пк)

$Пк = З_{пост} : (Ц_{п} - З_{пер.})$, где

$Ц_{п}$ – цена продажи 1т продукции (без НДС), руб.

Цель работы

Научиться определять цену на товар.

Теоретическая часть

$Зс = С \cdot V_{п}$, где

$С$ – себестоимость 1т зерна, руб.;

$V_{п}$ – объем переработанного зерна, т

2) Затраты на помол ($Зп$)

$Зп = Зп.1т \cdot V_{п}$, где

$Зп.1т$ – затраты на помол 1т зерна, руб.

3) Общие затраты на сырье и помол ($Зп.с.$)

$Зп.с. = Зс + Зп$

4) Общая стоимость отрубей и мучной пыли ($Со.п.$)

$Со.п. = Ц_{отп.} \cdot V_{о.м.}$, где

$Ц_{отп.}$ – отпускная цена отрубей и мучной пыли, руб.;

$V_{о.м.}$ – объем полученных отрубей и мучной пыли, т

5) Себестоимость 1т муки за вычетом побочной продукции (S)

$S = (Зп.с. - Со.п.) : V_{м}$, где

Задача1. Определите экономическую эффективность переработки зерна.

Рассчитаем себестоимость 1т муки на примере сельскохозяйственной организации, где установлена малогабаритная вальцовая мельница «Фермер-2» производительностью по зерну 350 кг/ч. Выход муки -70%, побочной продукции -30%. За год в организации было переработано 100т зерна, получено 70т муки и 30т отрубей и мучной пыли. Себестоимость 1т зерна, переданного а помол, составила 1110 руб., затраты на помол 1т зерна составили 920 руб., отпускная цена отрубей и мучной пыли установлена в размере в среднем 350 руб. за 1т.

Методика решения:

1) Затраты на сырье ($Зс$)

$Зс = С \cdot V_{п}$, где

$С$ – себестоимость 1т зерна, руб.;

$V_{п}$ – объем переработанного зерна, т

2) Затраты на помол ($Зп$)

$Зп = Зп.1т \cdot V_{п}$, где

$Зп.1т$ – затраты на помол 1т зерна, руб.

3) Общие затраты на сырье и помол ($Зп.с.$)

$Зп.с. = Зс + Зп$

4) Общая стоимость отрубей и мучной пыли ($Со.п.$)

$Со.п. = Ц_{отп.} \cdot V_{о.м.}$, где

$Ц_{отп.}$ – отпускная цена отрубей и мучной пыли, руб.;

$V_{о.м.}$ – объем полученных отрубей и мучной пыли, т

5) Себестоимость 1т муки за вычетом побочной продукции (S)

$S = (Зп.с. - Со.п.) : V_{м}$, где

Тема 4.2.: Прибыль и рентабельность

Цель работы

Научиться рассчитывать прибыль и рентабельность

Теоретическая часть

1. $П = В - С$, где $П$ – прибыль, $В$ – выручка, $С$ – себестоимость

2. $V = \text{Цед.пр.} * V_{\text{пр.}}$, где V – выручка, Цед.пр.- цена единицы продукции, $V_{\text{пр.}}$ – объем произведенной продукции
3. $P = \Pi / C * 100\%$, где P – рентабельность, Π -прибыль, C -себестоимость

Задача1. Основная продукция предприятия запланирована в объеме 520 тыс.руб., услуги промышленного характера – 48 тыс.руб. Стоимость полуфабрикатов составит в планируемом периоде 50 тыс.руб., их них 50% -для собственного производства. Размер незавершенного производства на конец периода увеличится на 38 тыс.руб. Остатки готовой продукции на складе на начало периода -80 тыс.руб., на конец периода – 30 тыс.руб.

Определите объем реализованной, валовой и чистой продукции предприятия, если известно, что стоимость материальных затрат составляет 55% товарной продукции.

Методика решения:

1) Товарная продукция:

$$T_{\text{п}} = 520 \text{ тыс.руб.} + 48 \text{ тыс.руб.} + (50 \text{ тыс.руб.} * 0,5) = 593 \text{ тыс.руб.}$$

2) Реализованная продукция:

$$R_{\text{п}} = T_{\text{п}} + O_{\text{н}} - O_{\text{к}} = 593 \text{ тыс.руб.} + 80 \text{ тыс.руб.} - 30 \text{ тыс.руб.} = 643 \text{ тыс.руб.}$$

3) Валовая продукция:

$$V_{\text{п}} = T_{\text{п}} - N_{\text{н}} + N_{\text{к}} = 593 \text{ тыс.руб.} + 38 \text{ тыс.руб.} = 631 \text{ тыс.руб.}$$

4) Чистая продукция:

$$Ч_{\text{п}} = T_{\text{п}} - (T_{\text{п}} * 55\% : 100\%) = 593 - (593 * 55\% : 100\%) = 289,35 \text{ тыс.руб.}$$

Цель работы

Научиться планировать деятельность организации

Теоретическая часть

Планирование- процесс составления и применения планов в организации, направленный на повышения эффективности деятельности организации

Метод планирования – способ, при котором осуществляется план.

Задача1. Хозяйствующий субъект выпустил основной продукции на сумму 325,6 тыс.руб. Все работы промышленного характера, выполненные на сторону, составили 41,15 тыс.руб. стоимость полуфабрикатов собственного производства – 23,7 тыс.руб., 80% из них потреблено в собственном производстве. На конец года размер незавершенного производства увеличился на 5 тыс.руб. стоимость материальных затрат составляет 40% от товарной продукции.

Определите общий размер реализованной, валовой и чистой продукции.

Методика решения:

1) Стоимость товарной продукции ($T_{\text{п}}$)

$$T_{\text{п}} = 325,6 + 41,15 + 23,7 * 0,2 = 371,49 \text{ тыс.руб.}$$

2) Стоимость валовой продукции ($V_{\text{п}}$)

$$V_{\text{п}} = 371,49 + 5 = 376,49 \text{ тыс.руб.}$$

3) Стоимость реализованной продукции ($R_{\text{п}}$)

$$R_{\text{п}} = T_{\text{п}} = 371,49 \text{ тыс.руб.}$$

4) Стоимость чистой продукции ($Ч_{\text{п}}$)

$$Ч_{\text{п}} = 0,6 * 371,49 = 222,9 \text{ тыс.руб.}$$

Контрольные вопросы:

1. Что такое издержки производства
2. Как рассчитывается выручка
3. Что входит в издержки производства

Цель работы

Научиться рассчитывать основные показатели эффективности деятельности организации

Теоретическая часть

Основным принципом эффективности хозяйствования является достижение наибольших результатов при наименьших затратах. Если детализировать это положение, то можно сказать, что эффективная деятельность предприятия имеет место при минимизации затрат на изготовление единицы продукции в условиях точного соблюдения технологии и производства и обеспечения высокого качества и конкурентоспособности выпускаемой продукции.

Наиболее обобщающими показателями эффективности являются доходность, прибыльность. Есть частные показатели, характеризующие эффективность отдельных сторон функционирования предприятия.

К этим показателям можно отнести:

- эффективность использования производственных ресурсов, имеющихся в распоряжении организации: основных производственных фондов (здесь показателями служат фондоотдача, фондоемкость); трудовых ресурсов (показатели — рентабельность персонала, производительность труда); материальных ресурсов (показатели — материалоотдача, материалоемкость, прибыль в расчете на один рубль материальных затрат);
- эффективность инвестиционной деятельности организации (показатели — срок окупаемости капитальных вложений, прибыль в расчете на один рубль капитальных вложений);
- эффективность использования активов организации (показатели — оборачиваемость оборотных активов, прибыль в расчете на один рубль стоимости активов, в том числе оборотных и внеоборотных активов, и др.);
- эффективность использования капитала (показатели — чистая прибыль на одну акцию, дивиденды на одну акцию, и др.)

Задача 16.1 Имеются следующие плановые и фактические данные по выпуску продукции предприятия за отчетный период.

Изделия	Выпуск, тыс.руб.	
	план	факт
А	81,45	80,23
Б	92,73	93,5
В	44,8	44,8
Г	-	20,32
Д	31,6	-
Е	26,85	47,34

Определите процент выполнения плана по объему продукции и по ассортименту.

Методика решения:

1) Фактическое выполнение в пределах плана (для расчета выполнения плана по ассортименту):

$V_{пр.пл.ф} = 80,23 + 92,73 + 44,8 + 26,85 = 244,61$ тыс.руб.

2) Выпуск продукции по плану:

$V_{пл.} = 81,45 + 92,73 + 44,8 + 31,6 + 26,85 = 277,43$ тыс.руб.

3) Фактический выпуск продукции:

$V_{ф} = 80,23 + 93,5 + 44,8 + 20,32 + 47,34 = 286,19$ тыс.руб.

4) Процент выполнения плана по объему:

$(286,19 \text{ тыс.руб.} : 277,43 \text{ тыс.руб.}) * 100\% = 103,2\%$

5) Процент выполнения плана по ассортименту:

$(244,61 \text{ тыс.руб.} : 277,43 \text{ тыс.руб.}) * 100\% = 88,2\%$

Задача 16.2 Определите критический объем продаж, если выручка от продаж составила 429035тыс.руб., полная себестоимость реализованной продукции – 401152тыс.руб., доля маржинальной прибыли в выручке от продаж -21,32%.

Методика решения:

Критический объем продаж, при котором коммерческое предприятие способно покрыть все свои расходы, не получая прибыль, но и без убытка, называют точкой безубыточности (ТБ). ТБ может быть определена как отношение постоянных затрат к доле маржинальной прибыли в общей выручке от реализации.

1) Себестоимость продаж (переменные затраты): $((429035 \text{ тыс.руб.} * (100 - 21,32\%)) / 100\% = 337565$

2) Постоянные расходы: $401152 \text{ тыс.руб.} - 337565 \text{ тыс.руб.} = 63587 \text{ тыс.руб.}$

3) Критический объем продаж: $63587 \text{ тыс.руб.} / 21,32\% * 100\% = 298250 \text{ тыс.руб.}$

Контрольные вопросы:

1. Что такое эффективность деятельности
2. Какие показатели эффективности производства вы знаете
3. Как рассчитать себестоимость

СПИСОК ИСПОЛЬЗУЕМЫХ ИСТОЧНИКОВ

Основная литература:

1. Кнышова, Е. Н. Экономика организации : учебник / Е. Н. Кнышова, Е. Е. Панфилова. — Москва : ФОРУМ : ИНФРА-М, 2021. — 335 с. — (Среднее профессиональное образование). - ISBN 978-5-8199-0696-5. - Текст : электронный. - URL:<https://znanium.com/catalog/product/1197275>
2. Фридман, А. М. Экономика организации : учебник / А. М. Фридман. — Москва : РИОР : ИНФРА-М, 2021. — 239 с. — (Среднее профессиональное образование). - ISBN 978-5-369-01729-6. - Текст : электронный. - URL:<https://znanium.com/catalog/product/1141800>
3. Фридман, А. М. Экономика организации. Практикум : учебное пособие / А. М. Фридман. - Москва : РИОР : ИНФРА-М, 2021. - 180 с. - (Среднее профессиональное образование). - ISBN 978-5-369-01830-9. - Текст : электронный. - URL:<https://znanium.com/catalog/product/1141801>

Дополнительная литература:

1. Мокий, М. С. Экономика организации : учебник и практикум для среднего профессионального образования / М. С. Мокий, О. В. Азоева, В. С. Ивановский ; под редакцией М. С. Мокия. — 4-е изд., перераб. и доп. — Москва : Издательство Юрайт, 2023. — 297 с. — (Профессиональное образование). — ISBN 978-5-534-13970-9. — Текст : электронный // Образовательная платформа Юрайт [сайт]. — URL:<https://urait.ru/bcode/511566>
2. Справочник экономиста предприятия : справочник / под ред. доц. Н.Б. Акуленко, доц. С.Н. Кукушкина, доц. А.И. Кучеренко. — Москва : ИНФРА-М, 2020. — 424 с. — (Справочники ИНФРА-М). — DOI 10.12737/24221. - ISBN 978-5-16-105451-2. - Текст : электронный. - URL: <https://new.znanium.com/catalog/product/1069045>

Интернет-ресурсы:

- 1 Справочная правовая система «КонсультантПлюс» URL: <https://www.consultant.ru/>
2. Справочная правовая система «Гарант» URL: <https://www.garant.ru>
3. Счетная палата Российской Федерации - официальный сайт: URL: <https://www.ach.gov.ru>
4. Официальный сайт Министерства финансов Российской Федерации: URL: <https://www.minfin.ru> - .
5. Официальный сайт Федеральной налоговой службы URL: <https://www.nalog.ru>-
6. Официальный сайт Федерального казначейства URL: <https://www.roskazna.ru> —
7. Официальный сайт Центрального Банка (Банка России): URL: <https://www.cbr.ru>

Учебно-методические издания:

1. Экономика организации ФГБОУ ВО РГАТУ : МЕТОДИЧЕСКИЕ РЕКОМЕНДАЦИИ ДЛЯ САМОСТОЯТЕЛЬНОЙ РАБОТЫ ПО ДИСЦИПЛИНЕ ЭКОНОМИКА ОРГАНИЗАЦИИ для студентов 2 курса ФДП и СПО по специальности 38.02.01 «Экономика и бухгалтерский учет (по отраслям)» (очная форма обучения) 2021 16 с.
2. Экономика организации ФГБОУ ВО РГАТУ : МЕТОДИЧЕСКИЕ УКАЗАНИЯ К ПРАКТИЧЕСКИМ ЗАНЯТИЯМ по дисциплине Экономика организации для студентов 2 курса ФДП и СПО по специальности 38.02.01 Экономика и бухгалтерский учет (по отраслям) (очная форма обучения) 2021 17 с.

Лист о внесении изменений в УМК учебных дисциплин и профессиональных модулей

В соответствии с приказом № 796 «О внесении изменений в федеральные государственные образовательные стандарты среднего профессионального образования» **внести изменения** в УМК учебных дисциплин и профессиональных модулей по специальности среднего специального профессионального образования 38.02.01 Экономика и бухгалтерский учет (по отраслям).

Изложить в следующей редакции:

ОК 01. Выбирать способы решения задач профессиональной деятельности применительно к различным контекстам;

ОК 02. Использовать современные средства поиска, анализа и интерпретации информации и информационные технологии для выполнения задач профессиональной деятельности;

ОК 03. Планировать и реализовывать собственное профессиональное и личностное развитие, предпринимательскую деятельность в профессиональной сфере, использовать знания по финансовой грамотности в различных жизненных ситуациях;

ОК 04. Эффективно взаимодействовать и работать в коллективе и команде;

ОК 05. Осуществлять устную и письменную коммуникацию на государственном языке Российской Федерации с учетом особенностей социального и культурного контекста;

ОК 06. Проявлять гражданско-патриотическую позицию, демонстрировать осознанное поведение на основе традиционных общечеловеческих ценностей, в том числе с учетом гармонизации межнациональных и межрелигиозных отношений, применять стандарты антикоррупционного поведения;

ОК 07. Содействовать сохранению окружающей среды, ресурсосбережению, применять знания об изменении климата, принципы бережливого производства, эффективно действовать в чрезвычайных ситуациях;

ОК 08. Использовать средства физической культуры для сохранения и укрепления здоровья в процессе профессиональной деятельности и поддержания необходимого уровня физической подготовленности;

ОК 09. Пользоваться профессиональной документацией на государственном и иностранном языках.

Изменения в УМК учебных дисциплин и профессиональных модулей утверждены на заседании методического совета ФДП и СПО «19» октября 2022 г. (протокол № 02).

МИНИСТЕРСТВО СЕЛЬСКОГО ХОЗЯЙСТВА РОССИЙСКОЙ ФЕДЕРАЦИИ
ФЕДЕРАЛЬНОЕ ГОСУДАРСТВЕННОЕ БЮДЖЕТНОЕ ОБРАЗОВАТЕЛЬНОЕ
УЧРЕЖДЕНИЕ ВЫСШЕГО ОБРАЗОВАНИЯ
«РЯЗАНСКИЙ ГОСУДАРСТВЕННЫЙ АГРОТЕХНОЛОГИЧЕСКИЙ УНИВЕРСИТЕТ
ИМЕНИ П.А. КОСТЫЧЕВА»



УТВЕРЖДАЮ:
Декан ФДП и СПО
А. С. Емельянова
« 16 » марта 2023 г.

МЕТОДИЧЕСКИЕ УКАЗАНИЯ

обучающимся по выполнению практических занятий
учебной дисциплины
БД. 02 «Литература»

Организация-разработчик: Федеральное государственное бюджетное образовательное учреждение высшего образования «Рязанский государственный агротехнологический университет имени П.А.Костычева»

Разработчик: Андрейко Н.А., преподаватель ФГБОУ ВО РГАТУ факультет дополнительного профессионального и среднего профессионального образования

Методические указания по выполнению практических занятий по учебной дисциплине «Литература» рассмотрена и одобрена на заседании методического совета ФДП и СПО

Протокол №8 от «16» марта 2023г.

Председатель предметно-цикловой комиссии



/И. С. Анисаров/

СОДЕРЖАНИЕ

ВВЕДЕНИЕ	4
ПРАВИЛА ВЫПОЛНЕНИЯ ПРАКТИЧЕСКИХ РАБОТ	6
КРИТЕРИИ ОЦЕНКИ ВЫПОЛНЕНИЯ СТУДЕНТОМ ПРАКТИЧЕСКИХ РАБОТ	8
ПЕРЕЧЕНЬ ФОРМ ПРАКТИЧЕСКОЙ РАБОТЫ ОБУЧАЮЩИХСЯ	12
МЕТОДИЧЕСКИЕ РЕКОМЕНДАЦИИ ПО ВЫПОЛНЕНИЮ ПРАКТИЧЕСКИХ РАБОТ	17
Приложение 1. Методические рекомендации по подготовке и защите докладов	58
Приложение 2. Методические рекомендации по составлению глоссария (тезауруса)	59
Приложение 3 Методические рекомендации по подготовке эссе	60
Приложение 4. Методические рекомендации по написанию сочинения	61
Приложение 5. План анализа литературного произведения	62
Приложение 6. Схема анализа литературно-художественного произведения	63
Приложение 7. Общий план ответа на вопрос о значении творчества писателя	64
Приложение 8. Примерный план характеристики художественного образа-персонажа	65
Приложение 9. План разбора лирического произведения	66
Приложение 10. Работа над анализом эпизода художественного произведения	67

ВВЕДЕНИЕ

Ведущей дидактической целью практических занятий по дисциплине «Литература» является формирование практических умений, необходимых в последующей учебной деятельности. Практическая работа – одна из форм самостоятельной работы обучающихся.

Выполнение обучающимися практического занятия направлено на:

- обобщение, систематизацию, углубление, закрепление полученных теоретических знаний по конкретным темам дисциплин учебного плана;
- формирование умений применять полученные знания на практике, реализацию единства интеллектуальной и практической деятельности;
- развитие интеллектуальных умений у будущих специалистов: аналитических, проектировочных, конструктивных и др.;
- выработку при решении поставленных задач таких профессионально значимых качеств, как самостоятельность, ответственность, точность, творческая инициатива.

В данных методических рекомендациях указаны виды практических работ по темам раздела, условия и правила их выполнения, приведена методика по организации самостоятельной работы с учебниками, конспектами, рефератами, докладами, сообщениями, презентациями, а также и рекомендуемая литература.

Темы практических работ соответствует основным разделам программы, их выполнение обеспечивает более глубокое изучение материала, направлены на закрепление и систематизацию знаний. Виды практических работ включают работу с упражнениями, понятийным аппаратом, тестами, контрольными вопросами по теме. Тесты содержат варианты заданий закрытого и открытого типов. Выполнение практических работ способствует формированию общих компетенций – работе с источниками информации.

Целью методических рекомендаций является обеспечение эффективности выполнения практической работы.

Задачами методических рекомендаций по выполнению практических работ являются:

- активизация самостоятельной работы студентов;
- содействие развитию творческого отношения к данной дисциплине;
- овладение умениями опознавать, анализировать, классифицировать факты;
- управление познавательной деятельностью студентов;
- формирование абстрактного, логического мышления, гуманистического мировоззрения;
- формирование умения получать и критически осмысливать информацию из различных источников.

Функциями методических рекомендаций по выполнению практических работ являются:

- определение содержания работы студентов по овладению программным материалом;
- установление требований к результатам изучения дисциплины.

ПРАВИЛА ВЫПОЛНЕНИЯ ПРАКТИЧЕСКИХ РАБОТ

Практическое занятие проводится аудиторно в учебном кабинете. Необходимыми элементами практического занятия, помимо самостоятельной деятельности студентов, являются инструктаж, проводимый преподавателем, а также анализ и оценка выполненных работ и степени овладения студентами запланированными умениями.

Работы, носящие *репродуктивный* характер, отличаются тем, что при их проведении обучающиеся пользуются подробными инструкционными картами. Инструкции могут включать в себя следующие основные элементы:

- наименование работы;
- цель работы;
- перечень оборудования (материалов) и его характеристики;
- порядок выполнения работы;
- методические указания по выполнению работы (содержащие основные теоретические положения, необходимые при выполнении работы);
- форму отчёта по работе (включая выводы по работе);
- контрольные вопросы по работе;
- критерий оценки;
- перечень учебной и специальной литературы.

Работы, носящие *частично-поисковый* характер, отличаются тем, что при их проведении обучающиеся не пользуются подробными инструкциями, им не дан порядок выполнения необходимых действий. Такие работы требуют от учащихся самостоятельного подбора оборудования, выбора способа выполнения работы в инструктивной и справочной литературе. Для проведения таких работ лаборатории (кабинеты) должны быть оснащены оборудованием в соответствии с тематикой работы, а также должны иметь необходимую справочную и техническую литературу. Инструкция для проведения такой работы может включать в себя следующие основные элементы:

- наименование работы;
- цель работы;
- перечень имеющегося лабораторного оборудования (материалов) и его характеристики;
- порядок выполнения работы;
- основные теоретические положения, необходимые при выполнении работы;
- контрольные вопросы по работе;
- критерий оценки;
- перечень учебной и специальной литературы.

Работы, носящие *поисковый* характер, отличаются тем, что студенты должны решить новую для них проблему, опираясь на имеющиеся у них теоретические знания. Инструкция для проведения такой работы может включать в себя следующие основные элементы:

- наименование работы;
- цель работы;
- перечень имеющегося лабораторного оборудования (материалов) и его характеристики;
- основные теоретические положения, необходимые при выполнении работы;
- контрольные вопросы по работе;
- критерий оценки;
- перечень учебной и специальной литературы.

Наиболее распространённая структура практического занятия:

- проверка знаний;
- инструктаж к выполнению практического задания;

- выполнение практической работы;
- подведение итогов самостоятельной работы (обсуждение отдельных работ, или анализ работ, или теоретические выводы по результатам практической работы).

Правила выполнения практических работ

1. Обучающийся должен прийти на практическое занятие подготовленным к выполнению работы.

2. Каждый обучающийся после выполнения работы должен представить отчет о проделанной работе с выводом о работе.

3. Отчет о проделанной работе следует делать в тетради по выполнению практических работ по дисциплине. Содержание отчета указано в практической работе.

4. Исправления выполняются на обратной стороне листа отчета. При мелких исправлениях неправильное слово (букву) аккуратно зачеркивают и над ним пишут правильное пропущенное слово (букву).

5. В случае невыполнения практической работы (части) работа может быть выполнена во внеурочное время по согласованию с преподавателем.

6. Оценку по практической работе учащийся получает с учетом срока и качества выполнения работы.

При выставлении зачёта по практическим работам учитывается:

- работа выполнена правильно и в полном объеме;
- работа грамотна орфографически, грамматически и стилистически;
- обучающийся может пояснить выполнение любого задания;
- работа выполнена в соответствии с требованиями к выполнению работы.

Зачет по практической работе обучающийся получает при условии выполнения всех предусмотренных программой работ после сдачи отчетов по работам и ответы на контрольные вопросы во время практических занятий.

Содержание отчета

Отчет должен содержать:

1. Название работы.
2. Цель работы.
3. Выполненные задания и упражнения.

КРИТЕРИИ ОЦЕНКИ ВЫПОЛНЕНИЯ СТУДЕНТОМ ПРАКТИЧЕСКИХ РАБОТ

Оценка «5»	Оценка «4»	Оценка «3»	Оценка «2»
Работа выполнена полностью и в срок, обучаемый сумел рассчитать время, при выполнении задания использовал объем необходимой литературы. Глубоко и полно овладел содержанием учебного материала, в котором учащийся легко ориентируется, умение связывать теорию с практикой, решать практические задачи, высказывать и обосновывать свои суждения. Отличная отметка предполагает грамотное, логическое изложение ответа (как в устной, так и в письменной форме). Качественное внешнее оформление, соблюдены требования ГОСТов	Работа выполнена полностью и в срок с небольшими неточностями, обучаемый сумел рассчитать время при выполнении задания, использовал объем необходимой литературы. Обучающийся полно освоил учебный материал, ориентируется в изученном материале, осознанно применяет знания при решении практических задач, грамотно излагает ответ, но содержание, форма ответа имеют отдельные неточности, качественное внешнее оформление, соблюдены требования ГОСТов.	Работа выполнена не полностью в срок, обучаемый не сумел рассчитать время при выполнении задания, использовал объем необходимой литературы. Обучающийся обнаруживает знание и понимание основных положений учебного материала, но излагает его не полно, непоследовательно, допускает неточности в определении понятий.	Работа выполнена не полностью не в срок, обучаемый не сумел рассчитать время, при выполнении заданий допущено много ошибок, не понимает связь формы и содержания. Работа выполнена небрежно, худший стиль трудно представить.

Критерии, нормы оценки знаний и умений студентов

Оценка индивидуальных образовательных достижений по результатам практической работы производится в соответствии с универсальной шкалой (таблица).

Процент результативности (правильных ответов)	Качественная оценка индивидуальных образовательных достижений	
	Балл (отметка)	Вербальный аналог
90 ÷ 100	5	Отлично
89 ÷ 80	4	Хорошо
79 ÷ 70	3	Удовлетворительно
менее 70	2	Неудовлетворительно

Оценка устных ответов студентов

Устный опрос является одним из основных способов учета знаний, умений и навыков обучающихся. При оценке ответа надо руководствоваться следующими критериями: полнота и правильность ответа; степень осознанности, понимания изученного; речевое оформление ответа.

Развернутый ответ обучающегося должен представлять собой связное, логически последовательное сообщение на определенную тему, показывать его умение применять определения, правила к конкретным случаям.

Оценка «5» ставится, если обучающийся:

- обстоятельно, с достаточной полнотой излагает текущий материал, дает правильные определения языковых понятий;
- обнаруживает полное понимание материала, может обосновать свои суждения, применять знания на практике, привести необходимые примеры не только по учебнику, но и самостоятельно составленные;
- излагает материал последовательно и правильно с точки зрения норм литературного языка.

Оценка «4» ставится, если ученик дает ответ, удовлетворяющий тем же требованиям, что и для оценки «5», но допускает единичные ошибки, которые сам же исправляет после замечаний учителя, и единичные погрешности в последовательности и языке изложения.

Оценка «3» ставится, если обучающийся обнаруживает знание и понимание основных положений данной темы, но:

- излагает материал недостаточно полно и допускает неточности в определении понятий или формулировке правил;
- не умеет достаточно глубоко и доказательно обосновать свои суждения и привести свои примеры,
- излагает материал недостаточно последовательно и допускает ошибки в языковом оформлении изложения.

Оценка «2» ставится, если обучающийся: обнаруживает незнание большей части соответствующего раздела изученного материала, допускает ошибки в формулировке определений и правил, искажающие их смысл, беспорядочно и неуверенно излагает материал. Оценка "2" отмечает такие недостатки в подготовке обучающегося, которые являются серьезным препятствием к успешному овладению последующим материалом.

Качество выполненной практической работы определяется оценками «*отлично*», «*хорошо*», «*удовлетворительно*», «*неудовлетворительно*».

Оценка «*отлично*» выставляется, если задание выполнено в полном объеме в отведенное для этого время. Ответы на вопросы (если это необходимо) даны правильно и аргументировано, задания выполнены правильно и в полном объеме, оформлены согласно предъявляемым требованиям к данному виду работ.

Оценка «*хорошо*» выставляется, если раскрыто основное положение материала. Ответы на вопросы свидетельствуют о достаточно глубоком понимании автором изученной темы. Имеются негрубые ошибки и неточности, не носящие принципиального характера. Практическая работа выполнена правильно не менее чем на $\frac{3}{4}$ задания, оформлена аккуратно.

Оценка «*удовлетворительно*» выставляется, если ответы на вопросы даны частично, практическое задание выполнено кратко, допущены ошибки и неточности, что затрудняет определить уровень освоения учебного материала. В работе правильно выполнено не менее половины заданий, она оформлена небрежно.

Оценка «*неудовлетворительно*» ставится за работу, в которой не выполнено более половины заданий, в наличии грубые грамматические и орфографические ошибки, или работа не выполнена вообще.

Критерии оценки сочинения

В основу оценки сочинений по дисциплине «Литература» должны быть положены следующие главные критерии в пределах программы:

- правильное понимание темы, глубина, и полнота ее раскрытия, верная передача фактов, правильное объяснение событий и поведения героев, исходя из идейно-эстетического содержания произведения, доказательность основных положений, привлечение материала,

важного и существенного для раскрытия темы, умение делать выводы и обобщения, точность в цитатах и умение включать их в текст сочинения;

- соразмерность частей сочинения, логичность связей и переходов между ними;
- точность и богатство лексики, умение пользоваться изобразительными средствами языка.

Отметка «5» ставится за сочинение:

- глубоко и аргументировано раскрывающее тему, свидетельствующее об отличном знании текста произведения и других материалов, необходимых для ее раскрытия, умение делать выводы и обобщения;
- стройное по композиции, логическое и последовательное в изложении мыслей;
- написанное правильным литературным языком и стилистически соответствующее содержанию;
- допускается 1 недочет в содержании и 1-2 речевых недочета.

Отметка «4» ставится за сочинение:

- достаточно полно и убедительно раскрывающее тему с незначительными отклонениями от нее; обнаруживающее хорошее знание литературного материала, и других источников по теме сочинения и умение пользоваться ими для обоснования своих мыслей, а также делать выводы и обобщения;
- логическое и последовательное в изложении содержания;
- написанное правильным литературным языком, стилистически соответствующее содержанию;
- допускаются 2 недочета в содержании, а также не более 3-4 речевых недочетов.

Отметка «3» ставится за сочинение, в котором:

- в главном и основном раскрывается тема, в целом дан верный, но односторонний или недостаточно полный ответ на тему, допущены отклонения от нее или отдельные ошибки в изложении фактического материала; обнаруживается недостаточное умение делать выводы и обобщения;
- материал излагается достаточно логично, но имеются отдельные нарушения последовательности выражения мыслей;
- материал излагается достаточно логично, но имеются отдельные нарушения последовательности выражения мыслей,
- обнаруживается владение основами письменной речи; в работе имеется не более 4 недочетов в содержании и 4-5 речевых недочетов.

Отметка «2» ставится за сочинение, которое:

- не раскрывает тему, свидетельствует о поверхностном знании текста произведения, состоит из пуганного пересказа отдельных событий без вывода и обобщений или из общих положений, не опирающихся на факты;
- характеризуется случайным расположением материала, отсутствием связи между частями;
- отличается бедностью словаря, наличием грубых речевых ошибок; в целом в работе допущено 6 недочетов в содержании и до 7 речевых недочетов.

Оценка грамотности

При оценке важно учитывать характер ошибки. Среди ошибок следует выделять негрубые, то есть не имеющие существенного значения для характеристики грамотности. При подсчете ошибок две негрубые считаются за одну.

К негрубым относятся ошибки:

- 1) в исключениях из всех правил;
- 2) в написании большой буквы в составных собственных наименованиях,
- 3) в случаях слитного и раздельного написания приставок в наречиях, образованных от существительных с предлогами;
- 4) в случаях, когда вместо одного знака поставлен другой;
- 5) в случаях, требующих различения *не* и *ни* (в сочетаниях *не кто иной, как...*, *не*

что иное, как..., никто иной не..., ничто иное не...);

б) в пропуске одного из сочетающихся знаков препинания или в нарушении их последовательности.

При наличии более 5 поправок (исправление неверного написания на верное) оценка снижается на один балл, но такое снижение не должно привести к неудовлетворительной оценке работы ученика. Отличная оценка не выставляется при наличии 3 и более исправлений.

Оценка «5» выставляется за безошибочную работу при наличии в ней 1 негрубой орфографической или 1 негрубой пунктуационной ошибки.

Оценка «4» выставляется при наличии 2 орфографических и 2 пунктуационных ошибок, или 1 орфографической и 3 пунктуационных ошибок, или 4 пунктуационных при отсутствии орфографических ошибок. Оценка "4" может выставляться при 3 орфографических ошибках, если среди них есть однотипные.

Оценка «3» может быть выставлена, если допущены 4 орфографические и 4 пунктуационные ошибки, или 3 орфографические и 5 пунктуационных ошибок, или 7 пунктуационных ошибок при отсутствии орфографических.

Оценка «2» ставится, если допущено до 7 орфографических и 7 пунктуационных ошибок или 6 орфографических и 8 пунктуационных ошибок, 5 орфографических и 9 пунктуационных ошибок, 8 орфографических и 6 пунктуационных ошибок.

При некоторой вариативности количества ошибок, учитываемых при выставлении оценки: следует принимать во внимание предел, превышение которого не позволяет выставлять данную оценку. Таким пределом является для оценки «4» 2 орфографические ошибки, для оценки «3» - 4 орфографические ошибки, для оценки «2» - 8 орфографических ошибок.

Нормы оценки

«5» 0/0, 0/1, 1/0 (негрубая ошибка)

«4» 2/2, 1/3, 0/4, 3/0, 3/1 (если ошибки однотипные)

«3» 4/4, 3/5, 0/7, 5/4; 6/6 (если есть ошибки однотипные и негрубые)

«2» 7/7, 6/8, 5/9, 8/6

При оценке выполнения задания рекомендуется руководствоваться следующим:

Оценка «5» ставится, если обучающийся выполнил все задания.

Оценка «4» ставится, если обучающийся правильно выполнил не менее 80 % заданий.

Оценка «3» ставится за работу, в которой правильно выполнено более половины заданий.

Оценка «2» ставится за работу, в которой не выполнено более половины задания.

ПЕРЕЧЕНЬ ФОРМ ПРАКТИЧЕСКИХ РАБОТ ОБУЧАЮЩИХСЯ

№ п/п	Тема программы	Наименование практической работы	Форма практической работы	Год разработки
Русская литература 1 половины 19 века				
1	А.С. Пушкин	«Чувства добрые» в лирике А. С. Пушкина Александр Сергеевич Пушкин (1799 — 1837). Личность писателя. Жизненный и творческий путь (с обобщением ранее изученного). Становление реализма в творчестве Пушкина. Роль Пушкина в становлении русского литературного языка. Болдинская осень в творчестве Пушкина. Пушкин-мыслитель. Поиски смысла бытия, внутренней свободы. Осмысление высокого назначения художника, его миссии пророка. Идея преемственности поколений. Осмысление исторических процессов с гуманистических позиций. Нравственное решение проблем человека и его времени.	Анализ-исследование Анализ лирического стихотворения.	2023
2.	М. Ю. Лермонтов	Михаил Юрьевич Лермонтов (1814 — 1841). Личность и жизненный путь М. Ю. Лермонтова (с обобщением ранее изученного). Темы, мотивы и образы ранней лирики Лермонтова. Жанровое и художественное своеобразие творчества М. Ю. Лермонтова петербургского и кавказского периодов. Тема одиночества в лирике Лермонтова. Поэт и общество. Трагизм любовной лирики Лермонтова	Анализ-исследование Анализ лирического стихотворения.	2023
3	Н.В. Гоголь	Николай Васильевич Гоголь (1809 — 1852). Личность писателя, жизненный и творческий путь (с обобщением ранее изученного). «Петербургские повести»: проблематика и художественное своеобразие. Особенности сатиры Гоголя. Значение творчества Н. В. Гоголя в русской литературе.	Анализ-исследование Характеристика героя.	2023
Русская литература 2 половины 19 века				
4	А.Н. Островский	Образ Катерины — воплощение	Характеристика	2023

		лучших качеств женской натуры. Конфликт романтической личности с укладом жизни, лишенной народных нравственных основ. Мотивы искушений, мотив своеволия и свободы в драме. Катерина в оценке Н. А. Добролюбова и Д. И. Писарева. Позиция автора и его идеал. Роль персонажей второго ряда в пьесе.	образа-персонажа	
5	И.А. Гончаров	Штольц и Обломов. Сравнительная характеристика героев.	Характеристика героя. Сравнительная характеристика героев.	2023
6	И.С. Тургенев	Конфликт «отцов и детей». Сущность споров, конфликт «отцов» и «детей». Составление сопоставительной таблицы «отцы» и «дети».	Составление сопоставительной таблицы «отцы» и «дети».	2023
7	М.Е. Салтыков-Щедрин	Анализ сказки М.Е. Салтыкова-Щедрина («Медведь на воеводстве», «Коняга» и др.) или главы из «Истории одного города».	Анализ сказки М.Е. Салтыкова-Щедрина	2023
8	Ф.М. Достоевский	Двойники Раскольников. Составление сравнительной таблицы.	Составление сравнительной таблицы.	2023
9	Л.Н. Толстой	Духовные искания Андрея Болконского, Пьера Безухова, Наташи Ростовской. Составление опорных схем.	Составление опорных схем романа.	2023
10	А.П. Чехов	Сочетание комического и драматического в пьесе «Вишневый сад». Лиризм и юмор в пьесе «Вишневый сад». Смысл названия пьесы. Особенности символов. Критика о Чехове (И. Анненский, В. Пьецух)	Анализ-исследование	2023
11	Поэзия второй половины XIX века. Ф. И. Тютчев А.А. Фет	Художественные особенности лирики Ф. И. Тютчева.	Анализ-исследование. Анализ лирического стихотворения	2023
		Темы, мотивы и художественное своеобразие лирики А. А. Фета	Анализ-исследование. Анализ лирического стихотворения	2023

12	Русская литература начала 20 века	Проблема традиций и новаторства в литературе начала XX века. Формы ее разрешения в творчестве реалистов, символистов, акмеистов, футуристов. Серебряный век как своеобразный «русский ренессанс». Литературные течения поэзии русского модернизма: символизм, акмеизм, футуризм (общая характеристика направлений). Поэты, творившие вне литературных течений: И. Ф. Анненский, М. И. Цветаева.	Анализ-исследование	2023
13	М. Горький	«Три правды» в пьесе и их трагическое столкновение. Создание таблицы «Три правды пьесе».	Письменная работа Создание таблицы «Три правды пьесе».	2023
14	В.В. Маяковский	Новаторство поэзии Маяковского. Образ поэта-гражданина. Владимир Владимирович Маяковский (1893—1930). Поэтическая новизна ранней лирики: необычное содержание, гиперболичность и пластика образов, яркость метафор, контрасты и противоречия. Сатира Маяковского. Обличение мещанства и «новообращенных». Поэма «Во весь голос». Тема поэта и поэзии.	Анализ стихотворений Анализ-исследование	2023
15	С.А. Есенин	Сергей Александрович Есенин (1895—1925). Поэтизация русской природы, русской деревни. Развитие темы родины как выражение любви к России. Художественное своеобразие творчества Есенина: глубокий лиризм, необычайная образность, зрительность впечатлений, цветопись, принцип пейзажной живописи, народно-песенная основа стихов. Поэма «Анна Снегина» — поэма о судьбе человека и Родины. Лирическое и эпическое в поэме.	Анализ лирического стихотворения. Обзор содержания с чтением отрывков	2023
16	М.И. Цветаева	Поэзия М. Цветавой как напряженный монолог-исповедь. Идеино-тематические особенности поэзии М. И. Цветаевой, конфликт	Анализ стихотворения	2023

		быта и бытия, времени и вечности. Художественные особенности поэзии М. И. Цветаевой. Фольклорные и литературные образы и мотивы в лирике Цветаевой. Своеобразие поэтического стиля.		
17	М.А. Булгаков	Любовь и судьба Мастера. Сочинение-эссе по роману М.А. Булгакова «Мастер и Маргарита».	Сочинение-эссе по роману М.А. Булгакова «Мастер и Маргарита».	2023
18	М.А. Шолохов	Характеристика образа-персонажа. Образ Григория Мелехова. Трагедия человека из народа в поворотный момент истории, ее смысл и значение. Женские судьбы. Любовь на страницах романа. Многоплановость повествования.	Характеристика образа-персонажа.	2023
19	Особенности развития литературы периода Великой Отечественной войны и первых послевоенных лет.	Проблемы человеческого бытия, добра и зла, эгоизма и жизненного подвига, противоборства созидających и разрушающих сил в произведениях Э. Казакевича, В. Некрасова, А. Бека, В. Ажаева и др.	Анализ рассказа (на выбор обучающихся).	2023
20	Творчество писателей-прозаиков в 1950—1980-е годы	А. И. Солженицын «Последний день Ивана Денисовича». Характеристика главного героя.	Анализ произведения.	2023
		Новое осмысление проблемы человека на войне. Исследование природы подвига и предательства, философский анализ поведения человека в экстремальной ситуации. Роль произведений о Великой Отечественной войне в воспитании патриотических чувств молодого поколения.	Анализ-исследование.	2023
21		Изображение жизни советской деревни. Глубина, цельность духовного мира человека, связанного своей жизнью с землей. Динамика нравственных ценностей во времени, предвидение опасности утраты исторической памяти. Попытка оценить современную жизнь с позиций предшествующих поколений.	Анализ-исследование.	2023
22	Драматургия	Социально-психологические	Анализ-	2023,

	1950—1980-х годов	пьесы В. Розова. Внимание драматургов к повседневным проблемам обычных людей. Тема войны в драматургии. Проблемы долга и совести, героизма и предательства, чести и бесчестия	исследование.	
23	Особенности развития литературы конца 1980—2000-х годов	Произведения А. Солженицына, А. Бека, А. Рыбакова, В. Дудинцева, В. Войновича. Проза А. Солженицына, В. Распутина, Ф. Искандера, Ю. Ковалю, В. Маканина, С. Алексиевич, О. Ермакова, В. Астафьева, Г. Владимова, Л. Петрушевской, В. Пьещуха, Т. Толстой и др. Развитие разных традиций в поэзии Б. Ахмадулиной, Т. Бек, Н. Горбаневской, А. Жигулина, В. Соколова, О. Чухонцева, А. Вознесенского, Н. Искренко, Т. Кибирова, М. Сухотина и др.	Составление карты-схемы. Написание эссе.	2023
24	Характеристика художественной литературы XXI века	Основные направления и имена писателей и поэтов	Составление карты-схемы. Написание эссе.	2023

Методические рекомендации по выполнению практических работ для студентов специальностей среднего профессионального образования предназначены для оказания методической помощи при подготовке и оформлении практических работ по дисциплине «Литература» во время уроков.

Учебно-методические указания предусматривают следующие виды работ: выполнение творческих заданий, сочинений, подготовка схем, таблиц, классификаций и т.п.

Раздел. Литература первой половины 19 века.

Тема. Развитие русской литературы и культуры в первой половине XIX века

Практическое занятие 1. «Чувства добрые» в лирике А. С. Пушкина Александр Сергеевич Пушкин (1799 — 1837). Личность писателя. Жизненный и творческий путь (с обобщением ранее изученного). Становление реализма в творчестве Пушкина. Роль Пушкина в становлении русского литературного языка. Болдинская осень в творчестве Пушкина. Пушкин-мыслитель. Поиски смысла бытия, внутренней свободы. Осмысление высокого назначения художника, его миссии пророка. Идея преемственности поколений. Осмысление исторических процессов с гуманистических позиций. Нравственное решение проблем человека и его времени.

Учебная цель: выделить основные темы, мотивы и художественное своеобразие творчества А.С. Пушкина.

Оснащение занятия: компьютер, ЖК телевизор, интернет, портрет А.С.Пушкина.

Время выполнения 1 час.

Алгоритм составления карты-схемы

1. Составь текст по теме.
2. Выдели главные идеи текста.
3. Раздели текст на части.
4. Определи их название.
5. Установи связи, последовательность.
6. Выбери систему условных обозначений.
7. Продумай пространственное расположение схемы на листе.
8. Зафиксируй схему на листе.
9. Внеси дополнение в продолжение схемы.

Критерии оценок:

«5» - работа выполнена точно, аккуратно, в установленный срок, в полном объеме. Возможно проявление творчества.

«4» - студент правильно понимает учебную задачу и пути ее решения, но допускает неточности в последовательности изложения.

3» - не может выделить срежневую задачу, пути ее решения, сделать вывод. Справляется с заданием по наводящим вопросам учителя и консультанта.

«2» - не справляется с выполнением задания, но делает попытки его решения.

«1»- не приступил к заданию.

Литература

1. Литература. Базовый уровень. 10 класс [Электронная форма учебника]: учебник / Т.Ф. Курдюмова, Е.Н. Колокольцев. - Москва: Дрофа, 2021. - 463 с. . - // URL: <https://lecta.rosuchebnik.ru/mybooks/book/1166006>

Практическое занятие 2. Михаил Юрьевич Лермонтов (1814 — 1841). Личность и жизненный путь М. Ю. Лермонтова (с обобщением ранее изученного). Темы, мотивы и образы ранней лирики Лермонтова. Жанровое и художественное своеобразие творчества

М. Ю. Лермонтова петербургского и кавказского периодов. Тема одиночества в лирике Лермонтова. Поэт и общество. Трагизм любовной лирики Лермонтова

Цель: научиться анализировать лирическое стихотворение.

План анализа стихотворения

1. Название стихотворения и его автор.
2. Ведущая тема (*о чём стихотворение?*).
3. Основная мысль (*что хотел сказать поэт в стихотворении?*).
4. Какую картину рисует в своём стихотворении поэт? Опишите. (*Обратите внимание на детали картины, их цветовую гамму.*)
5. Настроение, чувства, передаваемые автором.
Как меняются чувства от начала к финалу стихотворения?
6. Главные образы стихотворения.
7. Лексические средства выразительности речи: *сравнения, эпитеты, метафоры, олицетворения, звукопись.*

8. Синтаксические средства выразительности речи: *антитеза, обращение, вводные слова и предложения, восклицание, однородные члены предложения, повторы, параллелизм.*

9. Собственное отношение к прочитанному.
Какие чувства вызывает стихотворение?

Вопросы для закрепления:

1. Что такое тема?
2. Что такое проблема?
3. Какие вы знаете тропы и стилистические фигуры?

Методические рекомендации:

1. Внимательно прочитайте текст.
2. Ответьте на вопросы плана.

РЕЧЕВЫЕ КЛИШЕ

Как построить предложение? Как правильно сочетать слова друг с другом, чтобы избежать грамматических и речевых ошибок? В этом могут помочь речевые клише – универсальные обороты речи, которые легко вставить в любое сочинение, на месте пропуска добавив необходимые слова или выражения.

В стихотворении ... (автор, название) говорится о ...

В стихотворении ... (название) ... (фамилия поэта) описывается ...

В стихотворении царит ... настроение.

Стихотворение ... пронизано ... настроением.

Настроение этого стихотворения

Настроение меняется на протяжении стихотворения: от ... к

Настроение стихотворения подчёркивает ...

Автора пронизывает чувство ...

Стихотворение можно разделить на ... части, так как ...

Композиционно стихотворение делится на ... части.

Короткие (длинные) строки подчёркивают ...

В стихотворении мы словно слышим звуки

Постоянно повторяющиеся звуки ... позволяют услышать

Поэт хочет запечатлеть словами

Для того чтобы передать ... настроение, автор использует (восклицательные предложения, яркие эпитеты, метафору, олицетворение и т. д.).

С помощью ... автор даёт нам возможность увидеть (услышать)

Используя ..., поэт создаёт образ

Лирический герой этого стихотворения представляется мне

Сделать картину живой, одухотворённой помогают олицетворения: ... (например)

Яркую, радостную (грустную, печальную) картину (весны и т. п.) передают (эпитеты, метафоры): ...

Сопоставление (противопоставление) образов ... помогает ярче передать настроение (замысел) поэта.

Стихотворение вызывает у меня чувство ...

СЛОВАРЬ НАСТРОЕНИЙ

В лирическом произведении одно из главных мест занимает настроение поэта, его чувства, переживания. Сложно бывает объять словами всю палитру чувств автора, словарный запас шестиклассника не так велик. На наш взгляд, в этом ему может помочь словарь настроений, увиденный нами на одном из сайтов и дополненный.

ПОЗИТИВНОЕ НАСТРОЕНИЕ	НЕГАТИВНОЕ НАСТРОЕНИЕ
торжественное; восторженное; очарованное; радостное; радужное; весёлое; светлое; восхищается; восторгается; восторженно- радостное; лёгкое; светлое; нежное; игривое; умиротворённое; тёплое; спокойное; приподнятое.	печалится; жалеет о ...; сожалеет о...; поэту жаль ...; переживает за ...; негодует; расстроен; поэту больно от ...; с болью в сердце пишет о ...; грустно, с грустью говорит о ...; сердито; тоскует по ...; с волнением говорит о ... испытывает чувство горечи.

Значение терминов можно найти и в учебнике по литературе и в специальных словарях.

ЛИРИЧЕСКИЙ ГЕРОЙ

МЕТАФОРА

МОТИВ

МОРАЛЬ

СРЕДСТВА ВЫРАЗИТЕЛЬНОСТИ РЕЧИ

ЯЗЫКОВОЕ СРЕДСТВО

ВИД

ХАРАКТЕРИСТИКА ПРИЁМА

ПРИМЕРЫ

Аллегория

лекс. Изображение отвлечённого понятия через конкретный образ

Прекрасен царскосельский сад,

Где льва сразив, почил орёл России мощной

На лоне мира и отрад. (лев – Швеция)

(А. Пушкин)

Аллитерация

звук. Один из видов звукописи, повторение в тексте созвучных или одинаковых согласных звуков

Свищет ветер, серебряный ветер

В шёлковом шелесте снежного шума...

(С. Есенин)

Анафора

синт. Одинаковое начало нескольких соседних предложений

Берегите друг друга,
Добротой согревайте.
Берегите друг друга,
Обижать не давайте.

(О. Высотская)

Антитеза

синт. Сопоставление резко контрастных или противоположных понятий и образов для усиления впечатления

«Сон и смерть» А. А. Фета,
«Преступление и наказание» Ф. М. Достоевского

Ассонанс

звук. Один из видов звукописи, повторение в тексте одинаковых гласных звуков

Мело, мело по всей земле
Во все пределы.

Свеча горела на столе,
Свеча горела...

(Б. Пастернак)

Гипербола

лекс.

Художественное преувеличение

Шаровары шириною с Чёрное море (Н. Гоголь)

Градация

синт. Расположение слов, выражений по возрастающей (восходящая) или убывающей (нисходящая) значимости

Завыл, запел, взлетел под небо камень,
И заволокся дымом весь карьер.

(Н. Заболоцкий)

Именительный темы

синт. Особый вид назывных предложений, называет тему высказывания, которая раскрывается в последующих предложениях

Хлеб!... Что может быть важнее хлеба?!

Инверсия

синт. Нарушение прямого порядка слов

Роняет лес багряный свой убор, Сребрит мороз увянувшее поле...

(А. Пушкин)

Ирония

лекс. Тонкая насмешка, употребление в смысле, противоположном прямому

Граф Хвостов,
Поэт, любимый небесами,
Уж пел *бессмертными* стихами
Несчастье Невских берегов...

(А. Пушкин)

Композиционный стык

синт. Повторение в начале нового предложения слов из предыдущего предложения, обычно заканчивающих его

На заре зорька запела. Запела и чудом соединила в песне своей все шорохи, шелесты... (Н. Сладков)

Лексический повтор

лекс. Повторение в тексте одного и того же слова, словосочетания

Вокруг города по низким холмам раскинулись *леса*, могучие, нетронутые. В *лесах* попадались большие луговины и глухие озёра с огромными *соснами*. *Сосны* всё время тихонько шумели. (Ю. Казаков)

Литота

лекс. Художественное преуменьшение

«Мальчик с пальчик»

Метафора

лекс. Переносное значение слова, основанное на сходстве

Сонное озеро города. (А. Блок) Сугробов белые телята. (Б. Ахмадулина)

Метонимия

лекс. Замена одного слова другим на основе смежности двух понятий

Сюда по новым им волнам

Все флаги в гости будут к нам.

(А. С. Пушкин)

Многосоюзи

синт. Намеренное использование повторяющегося союза

Там есть и уголь, и уран, и рожь, и виноград. (В. Инбер)

Окказионализмы

лекс. Индивидуальные авторские словообразования

...В нашей среде стали укореняться какие-то ошеломляющие нелепости, плоды новорусской *образованщины*. (Г. Смирнов)

Оксюморон

синт. Сочетание противоположных по значению слов

Туристы в родном городе. (Тэффи)

Олицетворение

лекс. Перенесение свойств человека на неодушевлённые предметы

Утешится безмолвная печаль,

И резвая задумается радость...

(А. С. Пушкин)

Парцелляция

синт. Намеренное разделение предложения на значимые в смысловом отношении

отрезки

Он любил всё красивое. И понимал толк в этом. Красивую песню, стихи, красивых людей. И умных.

Перифраз

лекс. Замена слова (словосочетания) описательным оборотом

«люди в белых халатах» (врачи), «рыжая плутовка» (лиса)

Риторический вопрос, восклицание, обращение

синт. Выражение утверждения в вопросительной форме; привлечение внимания; усиление эмоционального воздействия

О Волга! Колыбель моя!

Любил ли кто тебя, как я?

(Н. Некрасов)

Ряды, парное соединение однородных членов

синт.

Использование однородных членов для большей художественной выразительности текста

...Удивительное сочетание *простоты* и *сложности*, *прозрачности* и *глубины* в пушкинских *стихах* и *прозе*. (С. Маршак)

Сарказм

лекс. Едкая, язвительная насмешка, один из приёмов сатиры

Сарказмом насыщены произведения Свифта, Вольтера, Салтыкова-Щедрина.

Синекдоха

лекс. Замена количественных отношений, использование единственного числа вместо множественного

Швед, русский колет, рубит, режет...

(А. С. Пушкин)

Синтаксический параллелизм

синт. Сходное, параллельное построение фраз, строк

Уметь говорить — искусство. Уметь слушать — культура. (Д. Лихачёв)

Сравнение

лекс. Сопоставление двух предметов, понятий или состояний, имеющих общий признак

Да, есть слова, что жгут, как пламя. (А. Твардовский)

Умолчание

синт. Прерванное высказывание, дающее возможность домысливать, размышлять

Баснь эту можно бы и боле пояснить – Да чтоб гусей не раздражить...

(И. А. Крылов)

Эллипсис

Синт. Сокращение, «пропуск» слов, легко восстанавливаемых по смыслу, что способствует динамичности и сжатости речи

Мы сёла — в пепел, грады — в прах,

В мечи — серпы и плуги.

(В. А. Жуковский)

Эпитет

лекс. Образное определение, характеризующее свойство, качество, понятие, явление

Но люблю я, весна золотая,

Твой сплошной, чудно смешанный шум...

(Н. Некрасов)

Эпифора синт. Одинаковая концовка нескольких предложений

Весну заклинати, зиму провожати. Рано, рано зиму провожати.

Критерии оценки анализа текста:

1. Полнота анализа по предложенному плану анализа текста;

2. Аккуратность оформления

3. Грамотность:

«5» - допущена 1 ошибка, 1 ошибка орфографическая.

«4» - допущены 2 ошибки, 2 ошибки орфографические.

«3» - допущены 3 ошибки, 3 ошибки орфографические.

«2» - допущено более 5 ошибок

Литература

1. Литература. Базовый уровень. 10 класс [Электронная форма учебника]: учебник / Т.Ф. Курдюмова, Е.Н. Колокольцев. - Москва: Дрофа, 2021. - 463 с. . - // URL: <https://lecta.rosuchebnik.ru/mybooks/book/1166006>.

Практическое занятие 3. Николай Васильевич Гоголь (1809 — 1852). Личность писателя, жизненный и творческий путь (с обобщением ранее изученного). «Петербургские повести»: проблематика и художественное своеобразие. Особенности сатиры Гоголя. Значение творчества Н. В. Гоголя в русской литературе.

Схема анализа литературно-художественного произведения

1. История создания.

2. Тематика.

3. Проблематика.
4. Идеиная направленность произведения и его эмоциональный пафос.
5. Жанровое своеобразие.
6. Основные художественные образы в их системе и внутренних связях.
7. Центральные персонажи.
8. Сюжет и особенности строения конфликта.
9. Пейзаж, портрет, диалоги и монологи персонажей, интерьер, обстановка действия.
10. Речевой строй произведения (авторское описание, повествование, отступления, рассуждения).
11. Композиция сюжета и отдельных образов, а также общая архитектура произведения.
12. Место произведения в творчестве писателя.
13. Место произведения в истории русской и мировой литературы.

Критерии оценки анализа текста:

1. Полнота анализа по предложенному плану анализа текста;
2. Аккуратность оформления
3. Грамотность:
 - «5» - допущена 1 ошибка, 1 ошибка орфографическая.
 - «4» - допущены 2 ошибки, 2 ошибки орфографические.
 - «3» - допущены 3 ошибки, 3 ошибки орфографические.
 - «2» - допущено более 5 ошибок

Литература

1. Литература. Базовый уровень. 10 класс [Электронная форма учебника]: учебник / Т.Ф. Курдюмова, Е.Н. Колокольцев. - Москва: Дрофа, 2021. - 463 с. . - // URL: <https://lecta.rosuchebnik.ru/mybooks/book/1166006>.

Раздел. Литература второй половины XIX в.

Практическое занятие 4. Образ Катерины — воплощение лучших качеств женской природы. Конфликт романтической личности с укладом жизни, лишенной народных нравственных основ. Мотивы искушений, мотив своеволия и свободы в драме. Катерина в оценке Н. А. Добролюбова и Д. И. Писарева. Позиция автора и его идеал. Роль персонажей второго ряда в пьесе.

Учебная цель: научиться давать характеристику образу-персонажа, учиться анализировать текст и выявлять основной конфликт пьесы; определять основную мысль текста, позицию автора; формулировать проблему, поставленную автором.

Оснащение занятия: компьютер, ЖК телевизор, интернет, портрет А.Н.Островского

Время выполнения 2 часа.

Примерный план характеристики художественного образа-персонажа

Вступление. Место персонажа в системе образов произведения.

Главная часть. Характеристика персонажа как определенного социального типа.

1. Социальное и материальное положение.
2. Внешний облик.
3. Своеобразие мировосприятия и мировоззрения, круг умственных интересов, склонностей и привычек:
 - а) характер деятельности и основных жизненных устремлений;
 - б) влияние на окружающих (основная сфера, виды и типы воздействия).
4. Область чувств:
 - а) тип отношения к окружающим;
 - б) особенности внутренних переживаний.

5. Авторское отношение к персонажу.
6. Какие черты личности героя выявляются в произведении:
 - а) с помощью портрета;
 - б) в авторской характеристике;
 - в) через характеристику других действующих лиц;
 - г) с помощью предыстории или биографии;
 - д) через цепь поступков;
 - е) в речевой характеристике;
 - ж) через “соседство” с другими персонажами;
 - з) через окружающую обстановку.

Заключение. Какая общественная проблема привела автора к созданию данного образа.

Характеристика образа-персонажа в оценке Н.А.Добролюбова и Д.И. Писарева.

1. Прочитать критические статьи.
2. Составить тезисный план.

Критерии оценки:

1. Полнота анализа эпизода по предложенному плану.
- 2.. Аккуратность оформления.
3. Грамотность: «5» - допущена 1 ошибка, 1 ошибка орфографическая.
«4» - допущены 2 ошибки, 2 ошибки орфографические.
«3» - допущены 3 ошибки, 3 ошибки орфографические.
«2» - допущено более 5 ошибок

Литература

1. Литература. Базовый уровень. 10 класс [Электронная форма учебника]: учебник / Т.Ф. Курдюмова, Е.Н. Колокольцев. - Москва: Дрофа, 2021. - 463 с. . - // URL: <https://lecta.rosuchebnik.ru/mybooks/book/1166006>.

Тема. И.А. Гончаров «Обломов»

Практическая работа № 5. Штольц и Обломов. Сравнительная характеристика героев. **Учебная цель:** давать сравнительную характеристику героев, научиться анализировать эпизод, определять его роль в тексте, через эпизод увидеть и замысел, и тему, и идею, и позицию автора, его жизненную концепцию.

Оснащение занятия: компьютер, ЖК телевизор, интернет, литературное произведение; литературоведческий словарь.

Время выполнения 1 час.

Примерный план характеристики художественного образа-персонажа

Вступление. Место персонажа в системе образов произведения.

Главная часть. Характеристика персонажа как определенного социального типа.

1. Социальное и материальное положение.
2. Внешний облик.
3. Своеобразие мировосприятия и мировоззрения, круг умственных интересов, склонностей и привычек:
 - а) характер деятельности и основных жизненных устремлений;
 - б) влияние на окружающих (основная сфера, виды и типы воздействия).
4. Область чувств:
 - а) тип отношения к окружающим;
 - б) особенности внутренних переживаний.
5. Авторское отношение к персонажу.
6. Какие черты личности героя выявляются в произведении:
 - а) с помощью портрета;

- б) в авторской характеристике;
- в) через характеристику других действующих лиц;
- г) с помощью предыстории или биографии;
- д) через цепь поступков;
- е) в речевой характеристике;
- ж) через “соседство” с другими персонажами;
- з) через окружающую обстановку.

Заключение. Какая общественная проблема привела автора к созданию данного образа.

Обломов и Штольц

I. Принцип антитезы - характерная черта романов И. А. Гончарова:

- 1) каждая историческая эпоха рождает «новых людей» и сохраняет традиции в личностях, хранящих прошлое;
- 2) в романах Гончарова сопоставляются нерешительные личности с характерами редкими и деятельными: Петр Адуев - Александр Адуев («Обыкновенная история»), Штольц - Обломов («Обломов»), Райский - Волохов («Обрыв»).

II. Штольц - антипод Обломова:

1) общие черты:

- А) возраст («Штольц ровесник Обломову: и ему уже за тридцать лет»);
- Б) вероисповедание (православное);
- В) обучение в пансионате Ивана Штольца в Верхлеве;
- Г) служба и быстрая отставка;
- Д) любовь к Ольге Ильинской;

2) различные черты:

А) портрет (Обломов - «человек... среднего роста, приятной наружности, с темно-серыми глазами», в лице господствовала мягкость, душа «открыто и ясно светилась в глазах», «обрюзг не по летам»; Штольц «весь составлен из костей, мускулов и нервов, как кровная английская лошадь», худощав, «цвет лица ровный», глаза выразительные);

Б) родители (у Обломова - русские; «Штольц был немец только вполнину, по отцу: мать его была русская»);

В) воспитание (Обломов переходил «из объятий в объятия родных, друзей», его воспитание носило патриархальный характер; Штольца отец воспитывал жестко, приучая к работе, «матери не совсем нравилось это трудовое, практическое воспитание»);

Г) отношение к учебе в пансионате (Обломов учился «по необходимости», «серьезное чтение утомляло его», «зато поэты задели... за живое»; Штольц «учился отлично, и отец сделал его репетитором» в своем пансионе);

Д) дальнейшее образование (Обломов до двадцати лет провел в Обломовке; Штольц закончил университет);

Е) образ жизни («лежанье у Ильи Ильича... было его нормальным состоянием»; Штольц «участвует в какой-то компании, отправляющей товары за границу», «он беспрестанно в движении»);

Ж) ведение хозяйства (Обломов не занимался делами в деревне, получал незначительный доход и жил в долг; Штольц «жил по бюджету», постоянно контролируя свои расходы);

З) жизненные стремления (Обломов в молодости «готовился к поприщу», думал о роли в обществе, о семейном счастье, затем он исключил из своих мечтаний общественную деятельность, его идеалом стала беспечная жизнь в единении с природой, семьей, друзьями; Штольц, выбрав деятельное начало в молодости, не изменил своим желанием, «труд - образ, содержание, стихия и цель жизни»);

И) взгляды на общество (Обломов считает, что все «члены света и общества» - «мертвецы, спящие люди», им свойственны неискренность, зависть, желание любыми средствами «заполучить громкий чин», он не сторонник прогрессивных форм ведения

хозяйства в деревне; Штольц погружен в жизнь общества, сторонник профессиональной деятельности, которой занимается сам, он представитель зарождающейся буржуазии, поэтому поддерживает прогрессивные преобразования в обществе);

К) отношение к Ольге (Обломов хотел видеть любящую женщину, способную создать безмятежную семейную жизнь; Штольц пытается воспитать в ней деятельное начало, способность к борьбе, развить ее ум);

Л) взаимоотношение и взаимовлияние (Обломов считал Штольца своим единственным другом, способным понять и помочь, он прислушивался к его советам, но сломить обломовщину Штольцу не удалось; Штольц высоко ценил нравственные качества Обломова, его «честное, верное сердце», любил его «прочно и горячо», уберег его от мошенника Тарантьева, привел в должный порядок деревенские дела, желал возродить к деятельной жизни);

М) самооценка (Обломов постоянно сомневался в себе, в этом проявлялась его двойственная натура; Штольц был уверен в своих чувствах, делах и поступках, которые подчинял холодному расчету);

Н) особенности характера (Обломов - бездеятелен, мечтателен, неряшлив, нерешителен, мягок, ленив, апатичен, не лишен тонких душевных переживаний; Штольц - деятелен, резок, практичен, аккуратен, любит комфорт, открыт в душевных проявлениях, рассудок преобладает над чувством).

III. Значение образов Обломова и Штольца:

1) Гончаров отразил в Обломове типические черты патриархального дворянства;

2) Обломов вобрал в себя противоречивые черты русского национального характера;

3) Штольцу отводилась роль человека, способного сломить обломовщину и возродить героя;

4) неясность представлений Гончарова о роли «новых людей» в обществе привела к неубедительности образа Штольца.

Теоретические сведения

Эпизод (греч. *привходящий, посторонний*)_- та или иная в известной степени завершённая и самостоятельная часть литературного произведения, которая изображает законченное событие или важный момент в судьбе персонажа.

Эпизод - часть (отрывок, фрагмент) художественного произведения, имеющая относительную законченность и представляющая отдельный момент развития темы.

Роль эпизода в тексте

1. Характерологическая.

Эпизод раскрывает характер героя, его мировоззрение.

2. Психологическая.

Эпизод раскрывает душевное состояние персонажа.

3. Поворотная.

Эпизод показывает новый поворот в отношениях героев.

4. Оценочная.

Автор даёт характеристику персонажа или события.

Эпизод - часть сюжета.

Эпизод входит в какой-либо элемент сюжета.

Завязка

Развитие действия

Кульминация

Падение действия

Развязка

Эпилог

Эпизод может быть внесюжетным элементом.

1. Описание:

пейзаж
портрет
интерьер

2. Авторские отступления.

3. Вставные эпизоды.

Вопросы для закрепления:

1. Что такое эпизод?

2. Назовите синонимы к слову "эпизод"

3. Какие функции эпизода могут быть в тексте?

Методические рекомендации:

Определите границы анализируемого эпизода. Иногда это определение уже обусловлено структурой произведения (например, глава в прозаическом произведении, явление – в драматическом). Но чаще необходимо ограничивать эпизод, используя сведения о месте, времени действия и участии в нем персонажей произведения. Озаглавьте эпизод.

Охарактеризуйте событие, составляющее «основу» эпизода. Выясните, какое место оно занимает в композиционной схеме произведения (экспозиция, завязка, развитие действия, кульминация, развязка).

Назовите персонажей произведения, участвующих в эпизоде. Поясните, кто они такие, какое место занимают в системе образов (главные, заглавные, второстепенные, внесюжетные). Найдите в рамках эпизода цитатный материал, относящийся к портретной и речевой характеристике героев, выражающий авторскую оценку действующих лиц и их поступков. Расскажите о вашем личном отношении к персонажам.

Сформулируйте проблему, поставленную автором в эпизоде. Для этого сначала определите тему фрагмента (о чем?), а затем конфликт (между героями, внутренний конфликт одного персонажа). Проследите, как развиваются отношения участников этого конфликта, какую цель они преследуют и что делают для их достижения. Обратите внимание, присутствует ли в эпизоде результат их поступков и в чем он состоит.

Рассмотрите композиционное построение эпизода: начало, развитие действия, финал. Определите, как окончание эпизода связано с последующим фрагментом текста. Выясните, нарастает ли напряжение между героями в эпизоде или эмоциональный фон остается ровным, неизменным.

Сформулируйте основную мысль эпизода. Определите авторскую позицию в отношении к изложенному событию и к проблеме эпизода. Для этого найдите оценочные слова, ее выражающие.

Проанализируйте языковые средства, используемые автором для изображения персонажей и выражения авторской позиции.

Определите роль вспомогательных художественных приемов: лирических отступлений, описаний природы, образного параллелизма и т.д.

Проанализируйте сюжетную, образную и идейную связь эпизода с другими сценами, определите его место в контексте произведения.

Критерии оценки:

1. Полнота анализа эпизода по предложенному плану.

2..Аккуратность оформления.

3.Грамотность:«5» - допущена 1 ошибка, 1 ошибка орфографическая.

«4» - допущены 2 ошибки, 2 ошибки орфографические.

«3» - допущены 3 ошибки, 3 ошибки орфографические.

«2» - допущено более 5 ошибок

Литература

1. Литература. Базовый уровень. 10 класс [Электронная форма учебника]: учебник /

Тема. И.С. Тургенев «Отцы и дети»

Практическое занятие 6. Конфликт «отцов и детей». Сущность споров, конфликт «отцов» и «детей». Составление сопоставительной таблицы «отцы» и «дети».

Алгоритм составления карты-схемы

1. Составь текст по теме.
2. Выдели главные идеи текста.
3. Раздели текст на части.
4. Определи их название.
5. Установи связи, последовательность.
6. Выбери систему условных обозначений.
7. Продумай пространственное расположение схемы на листе.
8. Зафиксируй схему на листе.
9. Внеси дополнение в продолжение схемы.

Критерии оценок:

«5» - работа выполнена точно, аккуратно, в установленный срок, в полном объеме. Возможно проявление творчества.

«4» - студент правильно понимает учебную задачу и пути ее решения, но допускает неточности в последовательности изложения.

3» - не может выделить срежневую задачу, пути ее решения, сделать вывод. Справляется с заданием по наводящим вопросам учителя и консультанта.

«2» - не справляется с выполнением задания, но делает попытки его решения.

«1»- не приступил к заданию.

Тема двух поколений

В романе «Отцы и дети» отражена тема двух поколений. Она была навеяна автору ожесточенной идеологической борьбой между демократами и либералами. Эта борьба развернулась во время подготовки крестьянской реформы. Ее описание наиболее подробно дал Тургенев. Анализ романа "Отцы и дети" интересен тем, что при рассмотрении определенных эпизодов можно более остро ощутить отразившийся в романе спор двух поколений. В нем рассмотрены такие события общественно-политической деятельности, как споры по вопросам истории и философии, а также полемика на тему науки и искусства.

Анализ произведения «Отцы и дети» можно начать с его названия. Само название романа очень часто понимается крайне упрощенно: конфликт разночинцев и аристократов, смена общественной идеологии поколений. Однако роман Тургенева «Отцы и дети» не исчерпывается только лишь одной социальной сферой. В нем есть и психологическое звучание. Сводить смысл романа исключительно к идеологии - понимать его «по-базаровски». Поскольку сам Базаров считает, что вся суть нового времени заключается в необходимости уничтожить с лица земли абсолютно все, что сделано «отцами», а также дискредитировать их с их моралью и принципами во имя весьма туманного «светлого будущего». Анализ произведения "Отцы и дети" дает четко понять одну из важнейших проблем в развитии всего человечества, раскрытых в произведении. Это проблема отцовства. Каждый человек с течением времени осознает свою духовную связь с прошлым, со своими корнями. Смена поколений – это всегда непростой и болезненный процесс. «Дети» перенимают от «отцов» духовный опыт человечества. Конечно, они не должны копировать своих «отцов». Им необходимо творчески переосмысливать их жизненное кредо. Во время социальных потрясений переоценка ценностей новым поколением проходит гораздо более жестоко и жестко, нежели это

необходимо. Результаты всегда бывают крайне трагичными: слишком многое утрачивается в спешке, а затем слишком сложно восполнять эти проблемы.

Анализ героев романа

Особый интерес вызывает анализ героев. "Отцы и дети" - произведение, в котором мы встречаем таких ярких персонажей, как Базаров и Павел Кирсанов. Оба считают, что им известен ответ на вопрос, как осуществить преобразования в стране. Каждый из них уверен, что именно его идея принесет России процветание. Партийная принадлежность Базарова и Кирсанова прослеживается не только в манерах, но и в одежде. Читатель может узнать демократа-разночинца по крестьянской простоте речи, по «обнаженной красной руке» и намеренной небрежности костюма. Особенность позиций аристократа и демократа подчеркивается символическими деталями. У Павла Кирсанова такой деталью является запах одеколора. Его сильное пристрастие к хорошему запаху выдает стремление отстраниться от всего грязного, низкого, бытового, всего, что встречается в жизни. Таким образом, перед читателями предстают герои-антагонисты. Их мировоззрение определяется принципиальными и непримиримыми противоречиями.

Анализ дуэли в романе «Отцы и дети»

Давайте сделаем анализ дуэли, "Отцы и дети" содержат эпизод, в котором Базаров со своим другом проезжают через Марьино, Никольское и родительский дом. В эту поездку «новый» Базаров уже отказывается от напряженных идеологических споров с Кирсановым. Только иногда он бросает достаточно плоские остроты, которые уже мало напоминают прежний фейерверк мыслей. Базарову противостоит «холодная вежливость» дяди. Они являются противниками друг для друга, но не признаются в этом даже самим себе. Постепенно враждебность меняется на взаимный интерес. Во время этой поездки Базаров впервые решил полюбопытствовать и узнать, на чем основаны аргументы его противника. Тем не менее, остановка в доме Кирсановых оборачивается для Базарова дуэлью. Поединок потребовал Павел Петрович. Он даже захватил с собой палку для того, чтобы любыми путями сделать дуэль неизбежной. Самим фактом вызова на дуэль Кирсанов отошел от своих аристократических принципов. Ведь настоящему аристократу не следует снисходить до простолюдина. В те времена дуэль считался анахронизмом. Тургенев рисует в романе множество смешных и комичных подробностей. Дуэль начинается с приглашения в секунданты Петра, который перетрусил до полусмерти. Заканчивается дуэль трагикомичной раной «в ляжку» Павла Кирсанова, который будто нарочно надел «белые панталоны». Сила духа присуща обоим героям. Автор отмечал это и ранее. Но именно дуэль помогла преодолеть внутреннюю ограниченность. После дуэли Базаров и Кирсанов словно меняются. Так, Павлу Петровичу становится привлекателен чуждый ранее демократизм.

Критерии оценки устных ответов по литературе

Устный опрос является одним из основных способов учета знаний студентов по литературе.

Развернутый ответ студента должен представлять собой связное, логически последовательное сообщение на заданную тему, показывать его умение применять определения, правила в конкретных случаях.

При оценке устных ответов преподаватель руководствуется следующими основными критериями в пределах программы данного класса:

1. Знание текста и понимание идейно-художественного содержания изученного произведения.

2. Умение объяснить взаимосвязь событий, характер и поступки героев.

3. Понимание роли художественных средств в раскрытии идейно-эстетического содержания изученного произведения.

4. Знание теоретико-литературных понятий и умение пользоваться этими знаниями при анализе произведений, изучаемых в классе и прочитанных самостоятельно.

5. Умение анализировать художественное произведение в соответствии с ведущими идеями эпохи.

6. Уметь владеть монологической литературной речью, логически и последовательно отвечать на поставленный вопрос, бегло, правильно и выразительно читать художественный текст.

При оценке устных ответов по литературе используются следующие критерии

Отметка

Критерии

«5» ставится за ответ, который обнаруживает прочные знания и глубокое понимание текста изучаемого произведения;

умение объяснить взаимосвязь событий, характер и поступки героев, роль художественных средств в раскрытии идейно-эстетического содержания произведения;

привлекать текст для аргументации своих выводов; раскрывать связь произведения с эпохой;

свободно владеть монологической речью.

«4» ставится за ответ, который показывает прочное знание и достаточно глубокое понимание текста изучаемого произведения;

за умение объяснить взаимосвязь событий, характеры и поступки героев и роль основных художественных средств в раскрытии идейно-эстетического содержания произведения;

умение привлекать текст произведения для обоснования своих выводов;

хорошо владеть монологической литературной речью;

однако допускают 2-3 неточности в ответе.

«3» оценивается ответ, свидетельствующий в основном знание и понимание текста изучаемого произведения, умение объяснять взаимосвязь основных средств в раскрытии идейно-художественного содержания произведения, но недостаточное умение пользоваться этими знаниями при анализе произведения.

Допускается несколько ошибок в содержании ответа, недостаточно свободное владение монологической речью, ряд недостатков в композиции и языке ответа, несоответствие уровня чтения установленным нормам для данного класса.

«2» ответ обнаруживает незнание существенных вопросов содержания произведения; неумение объяснить поведение и характеры основных героев и роль важнейших художественных средств в раскрытии идейно-эстетического содержания произведения, слабое владение монологической речью и техникой чтения, бедность выразительных средств языка.

Литература

1. Литература. Базовый уровень. 10 класс [Электронная форма учебника]: учебник / Т.Ф. Курдюмова, Е.Н. Колокольцев. - Москва: Дрофа, 2021. - 463 с. . - // URL: <https://lecta.rosuchebnik.ru/mybooks/book/1166006>

Тема. М. Е. Салтыков-Щедрин.

Практическое занятие 7. -8. Анализ сказки М.Е. Салтыкова-Щедрина («Медведь на воеводстве», «Коняга» и др.) или главы из «Истории одного города».

Схема анализа литературно-художественного произведения

1. История создания.

2. Тематика.

3. Проблематика.

4. Идеиная направленность произведения и его эмоциональный пафос.

5. Жанровое своеобразие.

6. Основные художественные образы в их системе и внутренних связях.

7. Центральные персонажи.

8. Сюжет и особенности строения конфликта.
9. Пейзаж, портрет, диалоги и монологи персонажей, интерьер, обстановка действия.
10. Речевой строй произведения (авторское описание, повествование, отступления, рассуждения).
11. Композиция сюжета и отдельных образов, а также общая архитектура произведения.
12. Место произведения в творчестве писателя.
13. Место произведения в истории русской и мировой литературы.

Критерии оценки анализа текста:

1. Полнота анализа по предложенному плану анализа текста;
- 2..Аккуратность оформления
- 3.Грамотность:
 - «5» - допущена 1 ошибка, 1 ошибка орфографическая.
 - «4» - допущены 2 ошибки, 2 ошибки орфографические.
 - «3» - допущены 3 ошибки, 3 ошибки орфографические.
 - «2» - допущено более 5 ошибок

Литература

1. Литература. Базовый уровень. 10 класс [Электронная форма учебника]: учебник / Т.Ф. Курдюмова, Е.Н. Колокольцев. - Москва: Дрофа, 2021. - 463 с. . - // URL: <https://lecta.rosuchebnik.ru/mybooks/book/1166006>

Тема. Ф.М. Достоевский «Преступление и наказание».

Практическое занятие 9. Двойники Раскольников. Составление сравнительной таблицы.

Составление таблицы.

Алгоритм составления карты-схемы

1. Составь текст по теме.
2. Выдели главные идеи текста.
3. Раздели текст на части.
4. Определи их название.
5. Установи связи, последовательность.
6. Выбери систему условных обозначений.
7. Продумай пространственное расположение схемы на листе.
8. Зафиксируй схему на листе.
9. Внеси дополнение в продолжение схемы.

Критерии оценок:

- «5» - работа выполнена точно, аккуратно, в установленный срок, в полном объеме. Возможно проявление творчества.
- «4» - студент правильно понимает учебную задачу и пути ее решения, но допускает неточности в последовательности изложения.
- 3» - не может выделить срежневую задачу, пути ее решения, сделать вывод. Справляется с заданием по наводящим вопросам учителя и консультанта.
- «2» - не справляется с выполнением задания, но делает попытки его решения.
- «1»- не приступил к заданию.

Схема анализа литературно-художественного произведения

1. История создания.
2. Тематика.
3. Проблематика.

4. Идеинная направленность произведения и его эмоциональный пафос.
5. Жанровое своеобразие.
6. Основные художественные образы в их системе и внутренних связях.
7. Центральные персонажи.
8. Сюжет и особенности строения конфликта.
9. Пейзаж, портрет, диалоги и монологи персонажей, интерьер, обстановка действия.
10. Речевой строй произведения (авторское описание, повествование, отступления, рассуждения).
11. Композиция сюжета и отдельных образов, а также общая архитектура произведения.
12. Место произведения в творчестве писателя.
13. Место произведения в истории русской и мировой литературы.

Критерии оценки анализа текста:

1. Полнота анализа по предложенному плану анализа текста;
- 2..Аккуратность оформления
- 3.Грамотность:
 - «5» - допущена 1 ошибка, 1 ошибка орфографическая.
 - «4» - допущены 2 ошибки, 2 ошибки орфографические.
 - «3» - допущены 3 ошибки, 3 ошибки орфографические.
 - «2» - допущено более 5 ошибок

Теоретические сведения

Эпизод (греч. привходящий, посторонний)_- та или иная в известной степени завершённая и самостоятельная часть литературного произведения, которая изображает законченное событие или важный момент в судьбе персонажа.

Эпизод - часть (отрывок, фрагмент) художественного произведения, имеющая относительную законченность и представляющая отдельный момент развития темы.

Роль эпизода в тексте

1.Характерологическая.

Эпизод раскрывает характер героя, его мировоззрение.

2.Психологическая.

Эпизод раскрывает душевное состояние персонажа.

3.Поворотная.

Эпизод показывает новый поворот в отношениях героев.

4.Оценочная.

Автор даёт характеристику персонажа или события.

Эпизод - часть сюжета.

Эпизод входит в какой-либо элемент сюжета.

Завязка

Развитие действия

Кульминация

Падение действия

Развязка

Эпилог

Эпизод может быть внесюжетным элементом.

1. Описание:

пейзаж

портрет

интерьер

2. Авторские отступления.

3. Вставные эпизоды.

Вопросы для закрепления:

1. Что такое эпизод?
2. Назовите синонимы к слову "эпизод"
3. Какие функции эпизода могут быть в тексте?

Методические рекомендации:

Определите границы анализируемого эпизода. Иногда это определение уже обусловлено структурой произведения (например, глава в прозаическом произведении, явление – в драматическом). Но чаще необходимо ограничивать эпизод, используя сведения о месте, времени действия и участии в нем персонажей произведения. Озаглавьте эпизод.

Охарактеризуйте событие, составляющее «основу» эпизода. Выясните, какое место оно занимает в композиционной схеме произведения (экспозиция, завязка, развитие действия, кульминация, развязка).

Назовите персонажей произведения, участвующих в эпизоде. Поясните, кто они такие, какое место занимают в системе образов (главные, заглавные, второстепенные, внесюжетные). Найдите в рамках эпизода цитатный материал, относящийся к портретной и речевой характеристике героев, выражающий авторскую оценку действующих лиц и их поступков. Расскажите о вашем личном отношении к персонажам.

Сформулируйте проблему, поставленную автором в эпизоде. Для этого сначала определите тему фрагмента (о чем?), а затем конфликт (между героями, внутренний конфликт одного персонажа). Проследите, как развиваются отношения участников этого конфликта, какую цель они преследуют и что делают для их достижения. Обратите внимание, присутствует ли в эпизоде результат их поступков и в чем он состоит.

Рассмотрите композиционное построение эпизода: начало, развитие действия, финал. Определите, как окончание эпизода связано с последующим фрагментом текста. Выясните, нарастает ли напряжение между героями в эпизоде или эмоциональный фон остается ровным, неизменным.

Сформулируйте основную мысль эпизода. Определите авторскую позицию в отношении к изложенному событию и к проблеме эпизода. Для этого найдите оценочные слова, ее выражающие.

Проанализируйте языковые средства, используемые автором для изображения персонажей и выражения авторской позиции.

Определите роль вспомогательных художественных приемов: лирических отступлений, описаний природы, образного параллелизма и т.д.

Проанализируйте сюжетную, образную и идейную связь эпизода с другими сценами, определите его место в контексте произведения.

Критерии оценки:

1. Полнота анализа эпизода по предложенному плану.
- 2..Аккуратность оформления.
- 3.Грамотность:«5» - допущена 1 ошибка, 1 ошибка орфографическая.
«4» - допущены 2 ошибки, 2 ошибки орфографические.
«3» - допущены 3 ошибки, 3 ошибки орфографические.
«2» - допущено более 5 ошибок

Литература

1. Литература. Базовый уровень. 10 класс [Электронная форма учебника]: учебник / Т.Ф. Курдюмова, Е.Н. Колокольцев. - Москва: Дрофа, 2021. - 463 с. . - // URL: <https://lecta.rosuchebnik.ru/mybooks/book/1166006>

Тема. Л.Н. Толстой «Война и мир».

Практическое занятие 10. Духовные искания Андрея Болконского, Пьера Безухова, Наташи Ростовской. Составление опорных схем.

Примерный план характеристики художественного образа-персонажа

Вступление. Место персонажа в системе образов произведения.

Главная часть. Характеристика персонажа как определенного социального типа.

1. Социальное и материальное положение.

2. Внешний облик.

3. Своеобразие мировосприятия и мировоззрения, круг умственных интересов, склонностей и привычек:

а) характер деятельности и основных жизненных устремлений;

б) влияние на окружающих (основная сфера, виды и типы воздействия).

4. Область чувств:

а) тип отношения к окружающим;

б) особенности внутренних переживаний.

5. Авторское отношение к персонажу.

6. Какие черты личности героя выявляются в произведении:

а) с помощью портрета;

б) в авторской характеристике;

в) через характеристику других действующих лиц;

г) с помощью предыстории или биографии;

д) через цепь поступков;

е) в речевой характеристике;

ж) через “соседство” с другими персонажами;

з) через окружающую обстановку.

Заключение. Какая общественная проблема привела автора к созданию данного образа.

Литература

1. Литература. Базовый уровень. 10 класс [Электронная форма учебника]: учебник / Т.Ф. Курдюмова, Е.Н. Колокольцев. - Москва: Дрофа, 2021. - 463 с. . - // URL: <https://lecta.rosuchebnik.ru/mybooks/book/1166006>

Практическое занятие 11. Сочетание комического и драматического в пьесе «Вишневый сад». Лиризм и юмор в пьесе «Вишневый сад». Смысл названия пьесы. Особенности символов. Драматургия А. П. Чехова и Московский Художественный театр. Театр Чехова — воплощение кризиса современного общества. Роль А.П.Чехова в мировой драматургии театра. Критика о Чехове (И. Анненский, В. Пьецух)

Вопросы и задания к практическому занятию:

1.Какое содержание вкладывал писатель в понятие «комедия»?

2.Что давало ему основание определить так жанр «Вишневого сада»?

3.Что является лейтмотивом пьесы?

4.Что говорят о вишневом саде персонажи текста?

5.Чем необычны персонажи комедии?

6.Какую роль, по вашему мнению, играют второстепенные персонажи (Епиходов, Шарлотта и др.) в создании социально- психологического «подтекста» пьесы?

7.Дайте развернутый ответ-характеристику «Старые владельцы сада».

Критерии оценивания:

«5» - при ответе на вопросы допущена 1 ошибка

«4» - допущены 2-3 ошибки

«3» - допущены 3-5 ошибок

«2» - допущено более 5 ошибок, обнаруживается существенное непонимание проблемы.

Эссе – это прозаическое сочинение небольшого *объема* и свободной композиции, выражающее индивидуальные впечатления и соображения по конкретному поводу или вопросу и заведомо не претендующее на определяющую или исчерпывающую трактовку предмета, но представляющее попытку передать индивидуальные впечатления и соображения, так или иначе связанные с темой.

Некоторые признаки эссе

- наличие конкретной темы или вопроса. Произведение, посвященное анализу широкого круга проблем, по определению не может быть выполнено в жанре эссе.
- эссе выражает индивидуальные впечатления и соображения по конкретному поводу или вопросу и заведомо не претендует на определяющую или исчерпывающую трактовку предмета.
- предполагает новое, субъективно окрашенное слово о чем-либо, такое произведение может иметь философский, публицистический характер.
- в содержании эссе оцениваются в первую очередь личность автора - его мировоззрение, мысли и чувства.

Цель эссе состоит в развитии таких навыков, как самостоятельное творческое мышление и письменное изложение собственных мыслей.

Писать эссе чрезвычайно полезно, поскольку это позволяет автору научиться четко и грамотно формулировать мысли, структурировать информацию, использовать основные понятия, выделять причинно-следственные связи, иллюстрировать опыт соответствующими примерами, аргументировать свои выводы.

Критерии оценки эссе

- новизна, оригинальность идеи, подхода;
- реалистичность оценки существующего положения дел;
- полезность и реалистичность предложенной идеи;
- значимость реализации данной идеи, подхода, широта охвата;
- художественная выразительность, яркость, образность изложения;
- грамотность изложения;
- эссе представлено в срок.

Литература

1. Литература. Базовый уровень. 10 класс [Электронная форма учебника]: учебник / Т.Ф. Курдюмова, Е.Н. Колокольцев. - Москва: Дрофа, 2021. - 463 с. . - // URL: <https://lecta.rosuchebnik.ru/mybooks/book/1166006>

Раздел. Поэзия второй половины XIX века.

Практическое занятие 12. Художественные особенности лирики Ф. И. Тютчева.

Практическое занятие 13. Темы, мотивы и художественное своеобразие лирики А. А. Фета

Время выполнения 2 часа.

Вопросы для закрепления:

1. Выявите особенности художественной формы каждого стихотворения. Какой поэтический смысл можно при этом заметить?
2. О чем эти стихотворения? Есть ли в них аллегорический подтекст?
3. Какие образы стихотворений можно считать образами-символами?
4. Сопоставьте лексику, синтаксис, поэтические интонации стихотворений.
5. Сделайте выводы о сходстве и различии чувств и художественных образов этих стихотворений.
6. Сделайте выводы об основных особенностях поэтического стиля Тютчева и Фета, проявившихся в этих стихотворениях.

Методические рекомендации:

Общий план ответа на вопрос о значении творчества писателя (поэта)

А. Место писателя в развитии русской литературы.

Б. Место писателя (поэта) в развитии европейской (мировой) литературы.

1. Основные проблемы эпохи и отношение к ним писателя.

2. Традиции и новаторство писателя (поэта) в области:

а) идей;

б) тематики, проблематики;

в) творческого метода и стиля;

г) жанра;

д) речевого стиля.

В. Оценка творчества писателя (поэта) классиками литературы, критики.

Критерии оценки:

5» - допущена 1 ошибка, 1 ошибка орфографическая.

«4» - допущены 2 ошибки, 2 ошибки орфографические.

«3» - допущены 3 ошибки, 3 ошибки орфографические.

«2» - допущено более 5 ошибок.

Литература:

1. Литература. Базовый уровень. 10 класс [Электронная форма учебника]: учебник / Т.Ф. Курдюмова, Е.Н. Колокольцев. - Москва: Дрофа, 2021. - 463 с. . - // URL: <https://lecta.rosuchebnik.ru/mybooks/book/1166006>

Раздел. Литература 20 века.

Тема. Особенности развития литературы и других видов искусства в начале XX века.

Практическое занятие 14. Проблема традиций и новаторства в литературе начала XX века. Формы ее разрешения в творчестве реалистов, символистов, акмеистов, футуристов. Серебряный век как своеобразный «русский ренессанс». Литературные течения поэзии русского модернизма: символизм, акмеизм, футуризм (общая характеристика направлений).

Цель: совершенствование умений анализа и интерпретации литературного произведения.

Ход работы:

Ответьте на вопросы.

Каковы причины и временные рамки Серебряного века и почему именно поэзия заняла ведущее место в его культуре?

Что значит призыв футуристов «сбросить Пушкина, Достоевского, Толстого и проч., и проч. с Парохода Современности»?

Какие черты эстетики символизма проявились в строках стихотворений:

а) В. Соловьева

Милый друг, иль ты не видишь,

Что все видимое нами —

Только отблеск, только тени

От незримого очами?

б) К. Бальмонта

Я — изысканность русской медлительной речи,

Предо мною другие поэты — предтечи.

Я впервые открыл в этой речи уклонь,

Перепевные, гневные, нежные звоны.

в) В. Брюсова

Отдамся ль я случайному наитью,
Сознательно ль кую и правлю стих, —
Я все ж останусь телеграфной нитью,
Протянутой в века из дней моих!
И я смотрю, раскрыв с усилием веки
Мечты, уставшей, словно слабый глаз,
В грядущее ! — как некогда ацтеки
Смотрели в мир, предчувствуя в нем нас.

Какие эстетические принципы акмеизма проявились в строках из стихотворений:

а) Н. Гумилева

Пусть будет стих твой гибок, но упруг,
Как тополь зеленеющей долины,
Как грудь земли, куда вонзился плуг,
Как девушка, не знавшая мужчины.
Уверенную строгость береги:
Твой стих не должен ни порхать, ни биться,
Хотя у музы легкие шаги,
Она богиня, а не танцовщица.

б) А. Ахматовой

Смуглый отрок бродил по аллеям,
У озерных грустил берегов,
И столетие мы лелеем
Еле слышный шелест шагов.
Иглы сосен густо и колко
Устилают низкие пни...
Здесь лежала его треуголка
И растрепанный томик Парни.

На примере стихотворений В. Маяковского докажите, что поэзия футуристов по праву считалась вызовом, эпатажем.

А вы могли бы?

Я сразу смазал карту будня,
Плеснувши краску из стакана;
Я показал на блюде студня
Косые скулы океана.
На чешуе жестяной рыбы
Прочел я зовы новых губ.
А вы
Ноктюрн сыграть
Могли бы
На флейте водосточных труб?

Вывескам

Читайте железные книги!
Под флейту золоченой буквы
ползут копченые сиги
и золотокудрые брюквы.

А если веселостью песней
закружат созвездия «Магги» —
бюро похоронных процессий
свои проведут саркофаги.

Когда же, хмур и плачевен,
загасит фонарные знаки,
влюбляйтесь под небом харчевен
в фаянсовых чайников маки!

Что, по-вашему, явилось основанием для объединения столь разных поэтов под общим названием «творцы Серебряного века»?

Литература:

1. Литература. Базовый уровень. 11 класс [Электронная форма учебника]: учебник в 2-х частях. Часть 1. / Т.Ф. Курдюмова, Е.Н. Колокольцев. - Москва: Дрофа, 2021. - 366 с. - // URL: <https://lecta.rosuchebnik.ru/mybooks/book/1166007>;

2. Литература. Базовый уровень. 11 класс [Электронная форма учебника]: учебник в 2-х частях. Часть 2. / Т.Ф. Курдюмова, Е.Н. Колокольцев. - Москва: Дрофа, 2021. - 256 с. - // URL: <https://lecta.rosuchebnik.ru/mybooks/book/1166008>.

Тема. М.Горький.

Практическое занятие 15. «Три правды» в пьесе и их трагическое столкновение. Создание таблицы «Три правды пьесе».

Алгоритм составления карты-схемы

1. Составь текст по теме.
2. Выдели главные идеи текста.
3. Раздели текст на части.
4. Определи их название.
5. Установи связи, последовательность.
6. Выбери систему условных обозначений.
7. Продумай пространственное расположение схемы на листе.
8. Зафиксируй схему на листе.
9. Внеси дополнение в продолжение схемы.

Критерии оценок:

«5» - работа выполнена точно, аккуратно, в установленный срок, в полном объеме. Возможно проявление творчества.

«4» - студент правильно понимает учебную задачу и пути ее решения, но допускает неточности в последовательности изложения.

3» - не может выделить стрелневую задачу, пути ее решения, сделать вывод. Справляется с заданием по наводящим вопросам учителя и консультанта.

«2» - не справляется с выполнением задания, но делает попытки его решения.

«1» - не приступил к заданию.

Литература:

1. Литература. Базовый уровень. 11 класс [Электронная форма учебника]: учебник в 2-х частях. Часть 1. / Т.Ф. Курдюмова, Е.Н. Колокольцев. - Москва: Дрофа, 2021. - 366 с. - // URL: <https://lecta.rosuchebnik.ru/mybooks/book/1166007>;

2. Литература. Базовый уровень. 11 класс [Электронная форма учебника]: учебник в 2-х частях. Часть 2. / Т.Ф. Курдюмова, Е.Н. Колокольцев. - Москва: Дрофа, 2021. - 256 с. - // URL: <https://lecta.rosuchebnik.ru/mybooks/book/1166008>.

Практическое занятие 16. Новаторство поэзии Маяковского. Образ поэта-гражданина

План анализа стихотворения

1. Название стихотворения и его автор.
2. Ведущая тема (*о чём стихотворение?*).
3. Основная мысль (*что хотел сказать поэт в стихотворении?*).
4. Какую картину рисует в своём стихотворении поэт? Опишите.

(Обратите внимание на детали картины, их цветовую гамму.)

5. Настроение, чувства, передаваемые автором.

Как меняются чувства от начала к финалу стихотворения?

6. Главные образы стихотворения.

7. Лексические средства выразительности речи: *сравнения, эпитеты, метафоры, олицетворения, звукопись.*

8. Синтаксические средства выразительности речи: *антитеза, обращение, вводные слова и предложения, восклицание, однородные члены предложения, повторы, параллелизм.*

9. Собственное отношение к прочитанному.

Какие чувства вызывает стихотворение?

Вопросы для закрепления:

1. Что такое тема?

2. Что такое проблема?

3. Какие вы знаете тропы и стилистические фигуры?

Методические рекомендации:

1. Внимательно прочитайте текст.

2. Ответьте на вопросы плана.

РЕЧЕВЫЕ КЛИШЕ

Как построить предложение? Как правильно сочетать слова друг с другом, чтобы избежать грамматических и речевых ошибок? В этом могут помочь речевые клише – универсальные обороты речи, которые легко вставить в любое сочинение, на месте пропуска добавив необходимые слова или выражения.

В стихотворении ... (автор, название) говорится о ...

В стихотворении ... (название) ... (фамилия поэта) описывается ...

В стихотворении царит ... настроение.

Стихотворение ... пронизано ... настроением.

Настроение этого стихотворения

Настроение меняется на протяжении стихотворения: от ... к

Настроение стихотворения подчёркивает ...

Автора пронизывает чувство ...

Стихотворение можно разделить на ... части, так как ...

Композиционно стихотворение делится на ... части.

Короткие (длинные) строки подчёркивают ...

В стихотворении мы словно слышим звуки

Постоянно повторяющиеся звуки ... позволяют услышать

Поэт хочет запечатлеть словами

Для того чтобы передать ... настроение, автор использует (восклицательные предложения, яркие эпитеты, метафору, олицетворение и т. д.).

С помощью ... автор даёт нам возможность увидеть (услышать)

Используя ..., поэт создаёт образ

Лирический герой этого стихотворения представляется мне

Сделать картину живой, одухотворённой помогают олицетворения: ... (например)

Яркую, радостную (грустную, печальную) картину (весны и т. п.) передают (эпитеты, метафоры): ...

Сопоставление (противопоставление) образов ... помогает ярче передать настроение (замысел) поэта.

Стихотворение вызывает у меня чувство ...

СЛОВАРЬ НАСТРОЕНИЙ

В лирическом произведении одно из главных мест занимает настроение поэта, его чувства, переживания. Сложно бывает объять словами всю палитру чувств автора,

словарный запас шестиклассника не так велик. На наш взгляд, в этом ему может помочь словарь настроений, увиденный нами на одном из сайтов и дополненный.

ПОЗИТИВНОЕ НАСТРОЕНИЕ	НЕГАТИВНОЕ НАСТРОЕНИЕ
торжественное; восторженное; очарованное; радостное; радужное; весёлое; светлое; восхищается; восторгается; восторженно- радостное; лёгкое; светлое; нежное; игривое; умиротворённое; тёплое; спокойное; приподнятое.	печалится; жалеет о ...; сожалеет о...; поэту жаль ...; переживает за ...; негодует; расстроен; поэту больно от ...; с болью в сердце пишет о ...; грустно, с грустью говорит о ...; сердито; тоскует по ...; с волнением говорит о ... испытывает чувство горечи.

Значение терминов можно найти и в учебнике по литературе и в специальных словарях.

ЛИРИЧЕСКИЙ ГЕРОЙ

МЕТАФОРА

МОТИВ

МОРАЛЬ

СРЕДСТВА ВЫРАЗИТЕЛЬНОСТИ РЕЧИ

ЯЗЫКОВОЕ СРЕДСТВО

ВИД

ХАРАКТЕРИСТИКА ПРИЁМА

ПРИМЕРЫ

Аллегория

лекс. Изображение отвлечённого понятия через конкретный образ

Прекрасен царскосельский сад,

Где льва сразив, почил орёл России мощной

На лоне мира и отрад. (лев – Швеция)

(А. Пушкин)

Аллитерация

звук. Один из видов звукописи, повторение в тексте созвучных или одинаковых согласных звуков

Свищет ветер, серебряный ветер

В шёлковом шелесте снежного шума...

(С. Есенин)

Анафора

синт. Одинаковое начало нескольких соседних предложений

Берегите друг друга,

Добротой согревайте.

Берегите друг друга,

Обижать не давайте.

(О. Высотская)

Антитеза

синт. Сопоставление резко контрастных или противоположных понятий и образов для усиления впечатления

«Сон и смерть» А. А. Фета,

«Преступление и наказание» Ф. М. Достоевского

Ассонанс

звук. Один из видов звукописи, повторение в тексте одинаковых гласных звуков

Мело, мело по всей земле

Во все пределы.

Свеча горела на столе,

Свеча горела...

(Б. Пастернак)

Гипербола

лекс.

Художественное преувеличение

Шаровары шириною с Чёрное море (Н. Гоголь)

Градация

синт. Расположение слов, выражений по возрастающей (восходящая) или убывающей (нисходящая) значимости

Завыл, запел, взлетел под небо камень,

И заволокся дымом весь карьер.

(Н. Заболоцкий)

Именительный темы

синт. Особый вид назывных предложений, называет тему высказывания, которая раскрывается в последующих предложениях

Хлеб!... Что может быть важнее хлеба?!

Инверсия

синт. Нарушение прямого порядка слов

Роняет лес багряный свой убор, Сребрит мороз увянувшее поле...

(А. Пушкин)

Ирония

лекс. Тонкая насмешка, употребление в смысле, противоположном прямому

Граф Хвостов,

Поэт, любимый небесами,

Уж пел *бессмертными* стихами

Несчастье Невских берегов...

(А. Пушкин)

Композиционный стык

синт. Повторение в начале нового предложения слов из предыдущего предложения, обычно заканчивающих его

На заре зорянка запела. Запела и чудом соединила в песне своей все шорохи, шелесты... (Н. Сладков)

Лексический повтор

лекс. Повторение в тексте одного и того же слова, словосочетания

Вокруг города по низким холмам раскинулись *леса*, могучие, нетронутые. В *лесах* попадались большие луговины и глухие озёра с огромными *соснами*. *Сосны* всё время тихонько шумели. (Ю. Казаков)

Литота

лекс. Художественное преуменьшение

«Мальчик с пальчик»

Метафора

лекс. Переносное значение слова, основанное на сходстве

Сонное озеро города. (А. Блок) Сугробов белые телята. (Б. Ахмадулина)

Метонимия

лекс. Замена одного слова другим на основе смежности двух понятий

Сюда по новым им волнам

Все флаги в гости будут к нам.

(А. С. Пушкин)

Многосоюзи

синт. Намеренное использование повторяющегося союза

Там есть и уголь, и уран, и рожь, и виноград. (В. Инбер)

Окказионализмы

лекс. Индивидуальные авторские словообразования

...В нашей среде стали укореняться какие-то ошеломляющие нелепости, плоды новорусской образованщины. (Г. Смирнов)

Оксюморон

синт. Сочетание противоположных по значению слов

Туристы в родном городе. (Тэффи)

Олицетворение

лекс. Перенесение свойств человека на неодушевлённые предметы

Утешится безмолвная печаль,

И резвая задумается радость...

(А. С. Пушкин)

Парцелляция

синт. Намеренное разделение предложения на значимые в смысловом отношении

отрезки

Он любил всё красивое. И понимал толк в этом. Красивую песню, стихи, красивых людей. И умных.

Перифраз

лекс. Замена слова (словосочетания) описательным оборотом

«люди в белых халатах» (врачи), «рыжая плутовка» (лиса)

Риторический вопрос, восклицание, обращение

синт. Выражение утверждения в вопросительной форме; привлечение внимания; усиление эмоционального воздействия

О Волга! Колыбель моя!

Любил ли кто тебя, как я?

(Н. Некрасов)

Ряды, парное соединение однородных членов

синт.

Использование однородных членов для большей художественной выразительности текста

...Удивительное сочетание простоты и сложности, прозрачности глубины в пушкинских стихах и прозе. (С. Маршак)

Сарказм

лекс. Едкая, язвительная насмешка, один из приёмов сатиры

Сарказмом насыщены произведения Свифта, Вольтера, Салтыкова-Щедрина.

Синекдоха

лекс. Замена количественных отношений, использование единственного числа вместо множественного

Швед, русский колет, рубит, режет...

(А. С. Пушкин)

Синтаксический параллелизм

синт. Сходное, параллельное построение фраз, строк

Уметь говорить — искусство. Уметь слушать — культура. (Д. Лихачёв)

Сравнение

лекс. Сопоставление двух предметов, понятий или состояний, имеющих общий признак

Да, есть слова, что жгут, *как пламя.* (А. Твардовский)

Умолчание

синт. Прерванное высказывание, дающее возможность домысливать, размышлять
Баснь эту можно бы и боле пояснить – Да чтоб гусей не раздразнить...

(И. А. Крылов)

Эллипсис

Синт. Сокращение, «пропуск» слов, легко восстанавливаемых по смыслу, что способствует динамичности и сжатости речи

Мы сёла — в пепел, грады — в прах,

В мечи — серпы и плуги.

(В. А. Жуковский)

Эпитет

лекс. Образное определение, характеризующее свойство, качество, понятие, явление

Но люблю я, весна *золотая*,

Твой сплошной, *чудно смешанный* шум...

(Н. Некрасов)

Эпифора синт. Одинаковая концовка нескольких предложений

Весну заклинати, зиму *провождати*. Рано, рано зиму *провождати*.

Критерии оценки анализа текста:

1. Полнота анализа по предложенному плану анализа текста;

2..Аккуратность оформления

3.Грамотность:

«5» - допущена 1 ошибка, 1 ошибка орфографическая.

«4» - допущены 2 ошибки, 2 ошибки орфографические.

«3» - допущены 3 ошибки, 3 ошибки орфографические.

«2» - допущено более 5 ошибок

Исследование и подготовка реферата по выбору студента: «Музыка» революции в творчестве В. В. Маяковского»; «Новаторство поэзии Маяковского».

Критерии оценивания:

Оценка 5 ставится, если выполнены все требования к написанию и защите реферата: обозначена проблема и обоснована её актуальность, сделан краткий анализ различных точек зрения на рассматриваемую проблему и логично изложена собственная позиция, сформулированы выводы, тема раскрыта полностью, выдержан объём, соблюдены требования к внешнему оформлению, даны правильные ответы на дополнительные вопросы.

Оценка 4 – основные требования к реферату и его защите выполнены, но при этом допущены недочёты. В частности, имеются неточности в изложении материала; отсутствует логическая последовательность в суждениях; не выдержан объём реферата; имеются упущения в оформлении; на дополнительные вопросы при защите даны неполные ответы.

Оценка 3 – имеются существенные отступления от требований к реферированию. В частности: тема освещена лишь частично; допущены фактические ошибки в содержании реферата или при ответе на дополнительные вопросы; во время защиты отсутствует вывод.

Оценка 2 – тема реферата не раскрыта, обнаруживается существенное непонимание проблемы.

Литература:

1. Литература. Базовый уровень. 11 класс [Электронная форма учебника]: учебник в 2-х частях. Часть 1. / Т.Ф. Курдюмова, Е.Н. Колокольцев. - Москва: Дрофа, 2021. - 366 с. - // URL: <https://lecta.rosuchebnik.ru/mybooks/book/1166007>;

2. Литература. Базовый уровень. 11 класс [Электронная форма учебника]: учебник в 2-х частях. Часть 2. / Т.Ф. Курдюмова, Е.Н. Колокольцев. - Москва: Дрофа, 2021. - 256 с. - // URL: <https://lecta.rosuchebnik.ru/mybooks/book/1166008>.

Практическое занятие 17. Сергей Александрович Есенин (1895—1925). Поэтизация русской природы, русской деревни. Развитие темы родины как выражение любви к России. Художественное своеобразие творчества Есенина: глубокий лиризм, необычайная образность, зрительность впечатлений, цветопись, принцип пейзажной живописи, народно-песенная основа стихов. Поэма «Анна Снегина» — поэма о судьбе человека и Родины. Лирическое и эпическое в поэме.

Общий план ответа на вопрос о значении творчества писателя (поэта)

А. Место писателя в развитии русской литературы.

Б. Место писателя (поэта) в развитии европейской (мировой) литературы.

1. Основные проблемы эпохи и отношение к ним писателя.

2. Традиции и новаторство писателя (поэта) в области:

а) идей;

б) тематики, проблематики;

в) творческого метода и стиля;

г) жанра;

д) речевого стиля.

В. Оценка творчества писателя (поэта) классиками литературы, критики.

План анализа стихотворения

1. Название стихотворения и его автор.

2. Ведущая тема (*о чём стихотворение?*).

3. Основная мысль (*что хотел сказать поэт в стихотворении?*).

4. Какую картину рисует в своём стихотворении поэт? Опишите.

(*Обратите внимание на детали картины, их цветовую гамму.*)

5. Настроение, чувства, передаваемые автором.

Как меняются чувства от начала к финалу стихотворения?

6. Главные образы стихотворения.

7. Лексические средства выразительности речи: *сравнения, эпитеты, метафоры, олицетворения, звукопись.*

8. Синтаксические средства выразительности речи: *антитеза, обращение, вводные слова и предложения, восклицание, однородные члены предложения, повторы, параллелизм.*

9. Собственное отношение к прочитанному.

Какие чувства вызывает стихотворение?

Вопросы для закрепления:

1. Что такое тема?

2. Что такое проблема?

3. Какие вы знаете тропы и стилистические фигуры?

Методические рекомендации:

1. Внимательно прочитайте текст.

2. Ответьте на вопросы плана.

Критерии оценки анализа текста:

1. Полнота анализа по предложенному плану анализа текста;
- 2..Аккуратность оформления
- 3.Грамотность:
 - «5» - допущена 1 ошибка, 1 ошибка орфографическая.
 - «4» - допущены 2 ошибки, 2 ошибки орфографические.
 - «3» - допущены 3 ошибки, 3 ошибки орфографические.
 - «2» - допущено более 5 ошибок

Литература

1. Литература. Базовый уровень. 11 класс [Электронная форма учебника]: учебник в 2-х частях. Часть 1. / Т.Ф. Курдюмова, Е.Н. Колокольцев. - Москва: Дрофа, 2021. - 366 с. - // URL: <https://lecta.rosuchebnik.ru/mybooks/book/1166007>;
- 2.Литература. Базовый уровень. 11 класс [Электронная форма учебника]: учебник в 2-х частях. Часть 2. / Т.Ф. Курдюмова, Е.Н. Колокольцев. - Москва: Дрофа, 2021. - 256 с. - // URL: <https://lecta.rosuchebnik.ru/mybooks/book/1166008>.

Тема. М.И. Цветаева.

Практическое занятие 18-19. Поэзия М. Цветавой как напряженный монолог-исповедь. Марина Ивановна Цветаева (1892—1941). Сведения из биографии. Идеино-тематические особенности поэзии М. И. Цветаевой, конфликт быта и бытия, времени и вечности. Художественные особенности поэзии М. И. Цветаевой. Фольклорные и литературные образы и мотивы в лирике Цветаевой. Своеобразие поэтического стиля.

Общий план ответа на вопрос о значении творчества писателя (поэта)

- А. Место писателя в развитии русской литературы.
- Б. Место писателя (поэта) в развитии европейской (мировой) литературы.
 1. Основные проблемы эпохи и отношение к ним писателя.
 2. Традиции и новаторство писателя (поэта) в области:
 - а) идей;
 - б) тематики, проблематики;
 - в) творческого метода и стиля;
 - г) жанра;
 - д) речевого стиля.
- В. Оценка творчества писателя (поэта) классиками литературы, критики.

План анализа стихотворения

1. Название стихотворения и его автор.
 2. Ведущая тема (*о чём стихотворение?*).
 3. Основная мысль (*что хотел сказать поэт в стихотворении?*).
 4. Какую картину рисует в своём стихотворении поэт? Опишите. (*Обратите внимание на детали картины, их цветовую гамму.*)
 5. Настроение, чувства, передаваемые автором.
Как меняются чувства от начала к финалу стихотворения?
 6. Главные образы стихотворения.
 7. Лексические средства выразительности речи: *сравнения, эпитеты, метафоры, олицетворения, звукопись.*
 8. Синтаксические средства выразительности речи: *антитеза, обращение, вводные слова и предложения, восклицание, однородные члены предложения, повторы, параллелизм.*
 9. Собственное отношение к прочитанному.
Какие чувства вызывает стихотворение?
- Вопросы для закрепления:**

1. Что такое тема?
2. Что такое проблема?
3. Какие вы знаете тропы и стилистические фигуры?

Методические рекомендации:

1. Внимательно прочитайте текст.
2. Ответьте на вопросы плана.

Литература:

1. Литература. Базовый уровень. 11 класс [Электронная форма учебника]: учебник в 2-х частях. Часть 1. / Т.Ф. Курдюмова, Е.Н. Колокольцев. - Москва: Дрофа, 2021. - 366 с. - // URL: <https://lecta.rosuchebnik.ru/mybooks/book/1166007>;

2. Литература. Базовый уровень. 11 класс [Электронная форма учебника]: учебник в 2-х частях. Часть 2. / Т.Ф. Курдюмова, Е.Н. Колокольцев. - Москва: Дрофа, 2021. - 256 с. - // URL: <https://lecta.rosuchebnik.ru/mybooks/book/1166008>.

Тема. М.Булгаков «Мастер и Маргарита»

Практическое занятие 20. Любовь и судьба Мастера. Сочинение-эссе по роману М.А. Булгакова «Мастер и Маргарита».

Методические рекомендации:

Выберите тему, которую хотели бы осветить в задуманном сочинении. Если сочинение пишется в рамках школьного курса, то дается заранее выбранная учителем тема, если же тема должна быть выбрана самостоятельно, то отталкиваться при выборе можно от конкретного образа того или иного героя, либо от конфликта (в этом случае предполагается сравнение, основанное на контрасте героев). Как пример для первого случая можно предложить тему «Аркадий Кирсанов: типичный русский либерал». Во втором случае возможен выбор темы «Противоборство действия и статики на примере образов Базарова и Одинцовой».

Произведите поиск и отбор нужных эпизодов в тексте романа, которые так или иначе связаны с поставленной задачей. Поскольку, так или иначе, независимо от выбранной темы (какой бы абстрактной и отвлеченной она ни была), необходимо будет обращаться к одному или нескольким героям произведения, то выделенные эпизоды должны использоваться для характеристики этого (этих) героя (героев). Например, сравнение поведения Аркадия во время споров Базарова с Павлом Петровичем и его собственных бесед с Павлом Петровичем, когда в первом случае он «стоит горой» за принцип нигилизма, а во втором – достаточно вял, неспособен ничего возразить Павлу Петровичу.

Проанализировав авторский текст, выдвигаете гипотезу (собственную позицию) на основании выбранной темы сочинения. Например, тема сочинения «Евгений Базаров как целостная личность». С одной стороны Базаров представлен как человек очень последовательный, именно «целостный», с другой стороны его принципы начинают шататься у основания после его знакомства с Одинцовой.

С опорой на текст романа, приводя в подтверждение собственных высказываний фрагменты (или лучше сказать цитаты) текста, производите доказательство либо несостоятельность выдвинутой вами гипотезы. Такой подход в любом случае обеспечит «ценность» сочинения, поскольку в этом случае финал сочинения остается открытым практически до момента его завершения, ведь не содержалось в его теме изначально установленной, предрешенной позиции, идеи, которую нужно было лишь распутать как клубок.

Формулируете вывод по поводу ваших изысканий в отношении текста. Причем сказать, что та или иная идея может противоречить авторскому замыслу довольно трудно, ввиду частого отсутствия какого-либо указания самого автора на данную проблему. (По

желанию можете обратиться к архивным источникам для ознакомления с авторскими рукописями.)

Как писать сочинение-рассуждение?

Итак, самым важным, пожалуй, является умение грамотно писать сочинения-рассуждения, так как, в принципе, во всех сочинениях главное – уметь высказать свои мысли и правильно аргументировать их. Так как любое сочинение состоит из трех частей: зачина, основной части и заключения, давайте разберемся, как правильно начать писать сочинение и как его закончить.

1. **Как писать вступление к сочинению?** Часто в школе задают изначально определенную тему для сочинения, так что сразу можно представить себе, о чем необходимо писать. И во вступлении к вашему сочинению, вы высказываете, так скажем, самую главную мысль текста. В сочинении-рассуждении это называется тезис. Также в начале сочинения вы можете немного отвлечься, например, ввести какую-то цитату, подходящую к теме, провести параллели между темой и каким-то происшествием из вашей жизни или происшествием вымышленным.

2. **Как писать основную часть сочинения?** Самое ответственное – это, несомненно, основная часть, так как в ней нужно суметь раскрыть ту самую основную мысль, которая упоминается в зачине. В сочинении-рассуждении основную часть можно назвать аргументом, так как именно в этой части сочинения необходимо грамотно подать свою мысль и объяснить ее, рассмотреть ее со всех сторон, словно занятую безделушку. Главное – не начать позиционировать свою мысль, как единственно верную, так как сочинение-рассуждение призывает к тому, чтобы ребенок размышлял над различными трактовками основной мысли и развивал свое мировоззрение.

3. **Как писать заключение в сочинении?** Пожалуй, вопрос: «как писать вывод в сочинении?» является самым важным, так как грамотно написанная концовка может «вытянуть» средненькое сочинение или загубить хорошее, ведь все же знают о ложке дегтя, способной испортить целую бочку меда. Так что к написанию заключительной части необходимо подходить очень серьезно. Вывод, по своей сути, в какой-то степени повторяет тезис – вступление, но одновременно с этим, он выводит тезис на несколько новый уровень, дополняя его широкими обобщениями, рекомендациями и так далее. В этом и заключается суть сочинения-рассуждения – в какой-то степени пересмотреть свои мысли за время написания текста. Конечно, в зачине и концовке нельзя говорить совершенно разные вещи, но в то же время, в заключении можно пересмотреть свои мысли или же, высказать свое мнение о заданной теме, которая рассматривалась в самом сочинении.

Основные критерии оценки

Содержание и речь

Грамотность

«5»

1. Содержание работы полностью соответствует теме.
2. Фактические ошибки отсутствуют.
3. Содержание излагается последовательно.
4. Работа отличается богатством словаря, разнообразием используемых синтаксических конструкций, точностью словоупотребления.

В целом в работе допускается 1 недочет в содержании и 1-2 речевых недочета.

Допускается: 1 орфографическая, или 1 пунктуационная, или 1 грамматическая ошибка

«4»

1. Содержание работы в основном соответствует теме (имеются незначительные отклонения от темы).

2. Содержание в основном достоверно, но имеются единичные фактические неточности.

3. Имеются незначительные нарушения последовательности в изложении мыслей.

4. Лексический и грамматический строй речи достаточно разнообразен.

5. Стиль работы отличается единством достаточной выразительностью.

В целом в работе допускается не более 2 недочетов в содержании и не более 3-4 речевых недочетов.

Допускается: 2 орфографических и 2 пунктуационных ошибки, или 1 орфографическая и 3 пунктуационных ошибки, или 4 пунктуационных ошибки при отсутствии орфографических ошибок, а также 2 грамматические ошибки.

«3»

1. В работе допущены существенные отклонения от темы.

2. Работа достоверна в главном, но в ней имеются отдельные фактические неточности.

3. Допущены отдельные нарушения последовательности изложения.

4. беден словарь, и однообразны употребляемые синтаксические конструкции, встречается неправильное словоупотребление.

5. Стиль работы не отличается единством, речь недостаточно выразительна.

В целом в работе допускается не более 4 недочетов в содержании и 5 речевых недочетов.

Допускается: 4 орфографические и 4 пунктуационные ошибки, или 3 орфографические и 5 пунктуационных ошибок, или 7 пунктуационных при отсутствии орфографических ошибок (в IV классе — 5 орфографических ошибок и 4 пунктуационных ошибки), а также 4 грамматические ошибки.

«2»

1. Работа не соответствует теме.

2. Допущено много фактических неточностей.

3. Нарушена последовательность изложения мыслей в во всех частях работы, отсутствует связь между ними, работа не соответствует плану.

4. Крайне беден словарь, работа написана короткими однотипными предложениями со слабо выраженной связью между ними, часты случаи неправильного словоупотребления.

5. Нарушено стилевое единство текста

В целом в работе допущено 6 недочетов в содержании и до 7 речевых недочетов.

Допускается: 7 орфографических и 7 пунктуационных ошибок, или 6 орфографических и 8 пунктуационных ошибок, или 5 орфографических и 8 пунктуационных ошибок, или 8 орфографических и 6 пунктуационных ошибок, а также 7 грамматических ошибок.

«1»

В работе допущено более 6 недочетов в содержании и более 7 речевых недочетов.

Имеется более 7 орфографических, 7 пунктуационных и 7 грамматических ошибок.

Литература:

1. Литература. Базовый уровень. 11 класс [Электронная форма учебника]: учебник в 2-х частях. Часть 1. / Т.Ф. Курдюмова, Е.Н. Колокольцев. - Москва: Дрофа, 2021. - 366 с. - // URL: <https://lecta.rosuchebnik.ru/mybooks/book/1166007>;

2. Литература. Базовый уровень. 11 класс [Электронная форма учебника]: учебник в 2-х частях. Часть 2. / Т.Ф. Курдюмова, Е.Н. Колокольцев. - Москва: Дрофа, 2021. - 256 с. - // URL: <https://lecta.rosuchebnik.ru/mybooks/book/1166008>.

Тема. М.А. Шолохов «Тихий Дон».

Практическое занятие 21. Характеристика образа-персонажа. Образ Григория Мелехова. Трагедия человека из народа в поворотный момент истории, ее смысл и значение. Женские судьбы. Любовь на страницах романа. Многоплановость повествования. Традиции Л. Н. Толстого в романе М. Шолохова. Своеобразие художественной манеры писателя

Примерный план характеристики художественного образа-персонажа

Вступление. Место персонажа в системе образов произведения.

Главная часть. Характеристика персонажа как определенного социального типа.

1. Социальное и материальное положение.
2. Внешний облик.
3. Своеобразие мировосприятия и мировоззрения, круг умственных интересов, склонностей и привычек:

а) характер деятельности и основных жизненных устремлений;

б) влияние на окружающих (основная сфера, виды и типы воздействия).

4. Область чувств:

а) тип отношения к окружающим;

б) особенности внутренних переживаний.

5. Авторское отношение к персонажу.

6. Какие черты личности героя выявляются в произведении:

а) с помощью портрета;

б) в авторской характеристике;

в) через характеристику других действующих лиц;

г) с помощью предыстории или биографии;

д) через цепь поступков;

е) в речевой характеристике;

ж) через “соседство” с другими персонажами;

з) через окружающую обстановку.

Заключение. Какая общественная проблема привела автора к созданию данного образа.

Критерии оценки:

«5» 1. Содержание работы полностью соответствует теме, демонстрирует отличное знание текста литературного произведения и материалов, привлеченных для раскрытия этой темы (литературоведческих, критических, исторических, философских и т. д.).

2. Фактические ошибки отсутствуют.

3. Содержание излагается последовательно.

4. Работа отличается богатством словаря, разнообразием используемых синтаксических конструкций, точностью словоупотребления.

В целом в работе допускается 1 недочет в содержании и 1-2 речевых недочета.

«4» 1. Содержание работы в основном соответствует теме (имеются незначительные отклонения от темы).

2. Содержание в основном достоверно, но имеются единичные фактические неточности.

3. Имеются незначительные нарушения последовательности в изложении мыслей.

4. Лексический и грамматический строй речи достаточно разнообразен.

5. Стиль работы отличается единством, достаточной выразительностью.

В целом в работе допускается не более 2 недочетов в содержании и не более 3-4 речевых недочетов.

«3» 1. В работе допущены существенные отклонения от темы.

2. Работа достоверна в главном, но в ней имеются отдельные фактические неточности.

3. Обнаружены односторонность или неполнота в раскрытии темы, недостаточность цитатного материала и аргументации.

4. Допущены отдельные нарушения последовательности изложения.
 5. Беден словарь, и однообразны употребляемые синтаксические конструкции, встречается неправильное словоупотребление.
 6. Стиль работы не отличается единством, речь недостаточно выразительна.
- В целом в работе допускается не более 4 недочетов в содержании и 5 речевых недочетов.

«2»

1. Работа не соответствует теме.
 2. В работе заметно тяготение к пересказу, а не анализу.
 3. Обнаруживается незнание литературного текста и критического материала.
 4. Допущено много фактических неточностей текста.
 5. Нарушена последовательность изложения мыслей во всех частях работы, отсутствует связь между ними.
 6. Крайне беден словарь, работа написана короткими однотипными предложениями со слабо выраженной связью между ними, часты случаи неправильного словоупотребления.
 7. Нарушено стилевое единство текста.
- В целом в работе допущено 6 недочетов в содержании и до 7 речевых недочетов.

Женские судьбы. Любовь на страницах романа. Анализ образа-персонажа.

Примерный план характеристики художественного образа-персонажа

Вступление. Место персонажа в системе образов произведения.

Главная часть. Характеристика персонажа как определенного социального типа.

1. Социальное и материальное положение.
2. Внешний облик.
3. Своеобразие мировосприятия и мировоззрения, круг умственных интересов, склонностей и привычек:
 - а) характер деятельности и основных жизненных устремлений;
 - б) влияние на окружающих (основная сфера, виды и типы воздействия).
4. Область чувств:
 - а) тип отношения к окружающим;
 - б) особенности внутренних переживаний.
5. Авторское отношение к персонажу.
6. Какие черты личности героя выявляются в произведении:
 - а) с помощью портрета;
 - б) в авторской характеристике;
 - в) через характеристику других действующих лиц;
 - г) с помощью предыстории или биографии;
 - д) через цепь поступков;
 - е) в речевой характеристике;
 - ж) через “соседство” с другими персонажами;
 - з) через окружающую обстановку.

Заключение. Какая общественная проблема привела автора к созданию данного образа.

Критерии оценки:

- «5» 1. Содержание работы полностью соответствует теме, демонстрирует отличное знание текста литературного произведения и материалов, привлеченных для раскрытия этой темы (литературоведческих, критических, исторических, философских и т. д.).
2. Фактические ошибки отсутствуют.
3. Содержание излагается последовательно.

4. Работа отличается богатством словаря, разнообразием используемых синтаксических конструкций, точностью словоупотребления.

В целом в работе допускается 1 недочет в содержании и 1-2 речевых недочета.

«4» 1. Содержание работы в основном соответствует теме (имеются незначительные отклонения от темы).

2. Содержание в основном достоверно, но имеются единичные фактические неточности.

3. Имеются незначительные нарушения последовательности в изложении мыслей.

4. Лексический и грамматический строй речи достаточно разнообразен.

5. Стиль работы отличается единством, достаточной выразительностью.

В целом в работе допускается не более 2 недочетов в содержании и не более 3-4 речевых недочетов.

«3» 1. В работе допущены существенные отклонения от темы.

2. Работа достоверна в главном, но в ней имеются отдельные фактические неточности.

3. Обнаружены односторонность или неполнота в раскрытии темы, недостаточность цитатного материала и аргументации.

4. Допущены отдельные нарушения последовательности изложения.

5. Беден словарь, и однообразны употребляемые синтаксические конструкции, встречается неправильное словоупотребление.

6. Стиль работы не отличается единством, речь недостаточно выразительна.

В целом в работе допускается не более 4 недочетов в содержании и 5 речевых недочетов.

«2»

1. Работа не соответствует теме.

2. В работе заметно тяготение к пересказу, а не анализу.

3. Обнаруживается незнание литературного текста и критического материала.

4. Допущено много фактических неточностей текста.

5. Нарушена последовательность изложения мыслей во всех частях работы, отсутствует связь между ними.

6. Крайне беден словарь, работа написана короткими однотипными предложениями со слабо выраженной связью между ними, часты случаи неправильного словоупотребления.

7. Нарушено стилевое единство текста.

В целом в работе допущено 6 недочетов в содержании и до 7 речевых недочетов.

Литература

1. Литература. Базовый уровень. 11 класс [Электронная форма учебника]: учебник в 2-х частях. Часть 1. / Т.Ф. Курдюмова, Е.Н. Колокольцев. - Москва: Дрофа, 2021. - 366 с. - // URL: <https://lecta.rosuchebnik.ru/mybooks/book/1166007>;

2. Литература. Базовый уровень. 11 класс [Электронная форма учебника]: учебник в 2-х частях. Часть 2. / Т.Ф. Курдюмова, Е.Н. Колокольцев. - Москва: Дрофа, 2021. - 256 с. - // URL: <https://lecta.rosuchebnik.ru/mybooks/book/1166008>.

Тема. Особенности развития литературы периода Великой Отечественной войны и первых послевоенных лет.

Практическое занятие 22-23. Проблемы человеческого бытия, добра и зла, эгоизма и жизненного подвига, противоборства создающих и разрушающих сил в произведениях Э. Казакевича, В. Некрасова, А. Бека, В. Ажаева и др.

Общий план ответа на вопрос о значении творчества писателя (поэта)

А. Место писателя в развитии русской литературы.

Б. Место писателя (поэта) в развитии европейской (мировой) литературы.

1. Основные проблемы эпохи и отношение к ним писателя.

2. Традиции и новаторство писателя (поэта) в области:

- а) идей;
- б) тематики, проблематики;
- в) творческого метода и стиля;
- г) жанра;
- д) речевого стиля.

В. Оценка творчества писателя (поэта) классиками литературы, критики.

Схема анализа литературно-художественного произведения

1. История создания.
2. Тематика.
3. Проблематика.
4. Идеи направленность произведения и его эмоциональный пафос.
5. Жанровое своеобразие.
6. Основные художественные образы в их системе и внутренних связях.
7. Центральные персонажи.
8. Сюжет и особенности строения конфликта.
9. Пейзаж, портрет, диалоги и монологи персонажей, интерьер, обстановка действия.
10. Речевой строй произведения (авторское описание, повествование, отступления, рассуждения).
11. Композиция сюжета и отдельных образов, а также общая архитектоника произведения.
12. Место произведения в творчестве писателя.
13. Место произведения в истории русской и мировой литературы.

Критерии оценки анализа текста:

1. Полнота анализа по предложенному плану анализа текста;
2. Аккуратность оформления
3. Грамотность:
 - «5» - допущена 1 ошибка, 1 ошибка орфографическая.
 - «4» - допущены 2 ошибки, 2 ошибки орфографические.
 - «3» - допущены 3 ошибки, 3 ошибки орфографические.
 - «2» - допущено более 5 ошибок

Литература

1. Литература. Базовый уровень. 11 класс [Электронная форма учебника]: учебник в 2-х частях. Часть 1. / Т.Ф. Курдюмова, Е.Н. Колокольцев. - Москва: Дрофа, 2021. - 366 с. - // URL: <https://lecta.rosuchebnik.ru/mybooks/book/1166007>;
2. Литература. Базовый уровень. 11 класс [Электронная форма учебника]: учебник в 2-х частях. Часть 2. / Т.Ф. Курдюмова, Е.Н. Колокольцев. - Москва: Дрофа, 2021. - 256 с. - // URL: <https://lecta.rosuchebnik.ru/mybooks/book/1166008>.

Критерии оценки:

- «5» 1. Содержание работы полностью соответствует теме, демонстрирует отличное знание текста литературного произведения и материалов, привлеченных для раскрытия этой темы (литературоведческих, критических, исторических, философских и т. д.).
 2. Фактические ошибки отсутствуют.
 3. Содержание излагается последовательно.
 4. Работа отличается богатством словаря, разнообразием используемых синтаксических конструкций, точностью словоупотребления.
- В целом в работе допускается 1 недочет в содержании и 1-2 речевых недочета.

«4» 1. Содержание работы в основном соответствует теме (имеются незначительные отклонения от темы).

2. Содержание в основном достоверно, но имеются единичные фактические неточности.

3. Имеются незначительные нарушения последовательности в изложении мыслей.

4. Лексический и грамматический строй речи достаточно разнообразен.

5. Стиль работы отличается единством, достаточной выразительностью.

В целом в работе допускается не более 2 недочетов в содержании и не более 3-4 речевых недочетов.

«3» 1. В работе допущены существенные отклонения от темы.

2. Работа достоверна в главном, но в ней имеются отдельные фактические неточности.

3. Обнаружены односторонность или неполнота в раскрытии темы, недостаточность цитатного материала и аргументации.

4. Допущены отдельные нарушения последовательности изложения.

5. Беден словарь, и однообразны употребляемые синтаксические конструкции, встречается неправильное словоупотребление.

6. Стиль работы не отличается единством, речь недостаточно выразительна.

В целом в работе допускается не более 4 недочетов в содержании и 5 речевых недочетов.

«2»

1. Работа не соответствует теме.

2. В работе заметно тяготение к пересказу, а не анализу.

3. Обнаруживается незнание литературного текста и критического материала.

4. Допущено много фактических неточностей текста.

5. Нарушена последовательность изложения мыслей во всех частях работы, отсутствует связь между ними.

6. Крайне беден словарь, работа написана короткими однотипными предложениями со слабо выраженной связью между ними, часты случаи неправильного словоупотребления.

7. Нарушено стилевое единство текста.

В целом в работе допущено 6 недочетов в содержании и до 7 речевых недочетов.

Тема «Творчество писателей-прозаиков в 1950—1980-е годы»

Тема. «А.И. Солженицын «Матренин двор», «Один день Ивана Денисовича».

Практическое занятие 24. А. И. Солженицын «Последний день Ивана Денисовича».

Примерный план характеристики художественного образа-персонажа

Вступление. Место персонажа в системе образов произведения.

Главная часть. Характеристика персонажа как определенного социального типа.

1. Социальное и материальное положение.

2. Внешний облик.

3. Своеобразие мировосприятия и мировоззрения, круг умственных интересов, склонностей и привычек:

а) характер деятельности и основных жизненных устремлений;

б) влияние на окружающих (основная сфера, виды и типы воздействия).

4. Область чувств:

а) тип отношения к окружающим;

б) особенности внутренних переживаний.

5. Авторское отношение к персонажу.

6. Какие черты личности героя выявляются в произведении:

а) с помощью портрета;

б) в авторской характеристике;

- в) через характеристику других действующих лиц;
- г) с помощью предыстории или биографии;
- д) через цепь поступков;
- е) в речевой характеристике;
- ж) через “соседство” с другими персонажами;
- з) через окружающую обстановку.

Заключение. Какая общественная проблема привела автора к созданию данного образа.

Литература

1. Литература. Базовый уровень. 11 класс [Электронная форма учебника]: учебник в 2-х частях. Часть 2. / Т.Ф. Курдюмова, Е.Н. Колокольцев. - Москва: Дрофа, 2021. - 256 с. - // URL: <https://lecta.rosuchebnik.ru/mybooks/book/1166008>.

Практическое занятие 25. Новое осмысление проблемы человека на войне. Исследование природы подвига и предательства, философский анализ поведения человека в экстремальной ситуации. Роль произведений о Великой Отечественной войне в воспитании патриотических чувств молодого поколения.

Схема анализа литературно-художественного произведения

1. История создания.
2. Тематика.
3. Проблематика.
4. Идеи направленность произведения и его эмоциональный пафос.
5. Жанровое своеобразие.
6. Основные художественные образы в их системе и внутренних связях.
7. Центральные персонажи.
8. Сюжет и особенности строения конфликта.
9. Пейзаж, портрет, диалоги и монологи персонажей, интерьер, обстановка действия.
10. Речевой строй произведения (авторское описание, повествование, отступления, рассуждения).
11. Композиция сюжета и отдельных образов, а также общая архитектура произведения.
12. Место произведения в творчестве писателя.
13. Место произведения в истории русской и мировой литературы.

Критерии оценки анализа текста:

1. Полнота анализа по предложенному плану анализа текста;
2. Аккуратность оформления
3. Грамотность:
 - «5» - допущена 1 ошибка, 1 ошибка орфографическая.
 - «4» - допущены 2 ошибки, 2 ошибки орфографические.
 - «3» - допущены 3 ошибки, 3 ошибки орфографические.
 - «2» - допущено более 5 ошибок

Литература

1. Литература. Базовый уровень. 11 класс [Электронная форма учебника]: учебник в 2-х частях. Часть 2. / Т.Ф. Курдюмова, Е.Н. Колокольцев. - Москва: Дрофа, 2021. - 256 с. - // URL: <https://lecta.rosuchebnik.ru/mybooks/book/1166008>.

Практическое занятие 26. Изображение жизни советской деревни. Глубина, цельность духовного мира человека, связанного своей жизнью с землей. Динамика

нравственных ценностей во времени, предвидение опасности утраты исторической памяти. Попытка оценить современную жизнь с позиций предшествующих поколений.

Схема анализа литературно-художественного произведения

1. История создания.
2. Тематика.
3. Проблематика.
4. Идеиная направленность произведения и его эмоциональный пафос.
5. Жанровое своеобразие.
6. Основные художественные образы в их системе и внутренних связях.
7. Центральные персонажи.
8. Сюжет и особенности строения конфликта.
9. Пейзаж, портрет, диалоги и монологи персонажей, интерьер, обстановка действия.
10. Речевой строй произведения (авторское описание, повествование, отступления, рассуждения).
11. Композиция сюжета и отдельных образов, а также общая архитектоника произведения.
12. Место произведения в творчестве писателя.
13. Место произведения в истории русской и мировой литературы.

Критерии оценки анализа текста:

1. Полнота анализа по предложенному плану анализа текста;
2. Аккуратность оформления
3. Грамотность:
 - «5» - допущена 1 ошибка, 1 ошибка орфографическая.
 - «4» - допущены 2 ошибки, 2 ошибки орфографические.
 - «3» - допущены 3 ошибки, 3 ошибки орфографические.
 - «2» - допущено более 5 ошибок

Литература

1. Литература. Базовый уровень. 11 класс [Электронная форма учебника]: учебник в 2-х частях. Часть 2. / Т.Ф. Курдюмова, Е.Н. Колокольцев. - Москва: Дрофа, 2021. - 256 с. - // URL: <https://lecta.rosuchebnik.ru/mybooks/book/1166008>.

Тема Творчество поэтов в 1950—1980-е годы

Тема. Драматургия 1950—1980-х годов

Практическое занятие 27-28. Социально-психологические пьесы В. Розова. Внимание драматургов к повседневным проблемам обычных людей. Тема войны в драматургии. Проблемы долга и совести, героизма и предательства, чести и бесчестия

Схема анализа литературно-художественного произведения

1. История создания.
2. Тематика.
3. Проблематика.
4. Идеиная направленность произведения и его эмоциональный пафос.
5. Жанровое своеобразие.
6. Основные художественные образы в их системе и внутренних связях.
7. Центральные персонажи.
8. Сюжет и особенности строения конфликта.
9. Пейзаж, портрет, диалоги и монологи персонажей, интерьер, обстановка действия.

10. Речевой строй произведения (авторское описание, повествование, отступления, рассуждения).
11. Композиция сюжета и отдельных образов, а также общая архитектура произведения.
12. Место произведения в творчестве писателя.
13. Место произведения в истории русской и мировой литературы.

Критерии оценки анализа текста:

1. Полнота анализа по предложенному плану анализа текста;
- 2..Аккуратность оформления
- 3.Грамотность:
 - «5» - допущена 1 ошибка, 1 ошибка орфографическая.
 - «4» - допущены 2 ошибки, 2 ошибки орфографические.
 - «3» - допущены 3 ошибки, 3 ошибки орфографические.
 - «2» - допущено более 5 ошибок

Литература:

1. Литература. Базовый уровень. 11 класс [Электронная форма учебника]: учебник в 2-х частях. Часть 2. / Т.Ф. Курдюмова, Е.Н. Колокольцев. - Москва: Дрофа, 2021. - 256 с. - // URL: <https://lecta.rosuchebnik.ru/mybooks/book/1166008>.

Тема. Особенности развития литературы конца 1980—2000-х годов

Практическое занятие 29-30. Произведения А. Солженицына, А. Бека, А. Рыбакова, В. Дудинцева, В.Войновича. Проза А. Солженицына, В. Распутина, Ф. Искандера, Ю. Ковалю, В. Маканина, С. Алексиевич, О. Ермакова, В. Астафьева, Г. Владимова, Л. Петрушевской, В. Пьецуха, Т. Толстой и др. Развитие разных традиций в поэзии Б. Ахмадулиной, Т. Бек, Н. Горбаневской, А. Жигулина, В. Соколова, О. Чухонцева, А. Вознесенского, Н. Искренко, Т. Кибирова, М. Сухотина и др.

Алгоритм составления карты-схемы

1. Составь текст по теме.
2. Выдели главные идеи текста.
3. Раздели текст на части.
4. Определи их название.
5. Установи связи, последовательность.
6. Выбери систему условных обозначений.
7. Продумай пространственное расположение схемы на листе.
8. Зафиксируй схему на листе.
9. Внеси дополнение в продолжение схемы.

Критерии оценок:

- «5» - работа выполнена точно, аккуратно, в установленный срок, в полном объеме. Возможно проявление творчества.
- «4» - студент правильно понимает учебную задачу и пути ее решения, но допускает неточности в последовательности изложения.
- 3» - не может выделить срежневую задачу, пути ее решения, сделать вывод. Справляется с заданием по наводящим вопросам учителя и консультанта.
- «2» - не справляется с выполнением задания, но делает попытки его решения.
- «1» - не приступил к заданию.

Общий план ответа на вопрос о значении творчества писателя (поэта)

- А. Место писателя в развитии русской литературы.
- Б. Место писателя (поэта) в развитии европейской (мировой) литературы.
1. Основные проблемы эпохи и отношение к ним писателя.

2. Традиции и новаторство писателя (поэта) в области:

- а) идей;
- б) тематики, проблематики;
- в) творческого метода и стиля;
- г) жанра;
- д) речевого стиля.

В. Оценка творчества писателя (поэта) классиками литературы, критики.

План анализа стихотворения

1. Название стихотворения и его автор.

2. Ведущая тема (*о чём стихотворение?*).

3. Основная мысль (*что хотел сказать поэт в стихотворении?*).

4. Какую картину рисует в своём стихотворении поэт? Опишите.
(*Обратите внимание на детали картины, их цветовую гамму.*)

5. Настроение, чувства, передаваемые автором.

Как меняются чувства от начала к финалу стихотворения?

6. Главные образы стихотворения.

7. Лексические средства выразительности речи: *сравнения, эпитеты, метафоры, олицетворения, звукопись.*

8. Синтаксические средства выразительности речи: *антитеза, обращение, вводные слова и предложения, восклицание, однородные члены предложения, повторы, параллелизм.*

9. Собственное отношение к прочитанному.

Какие чувства вызывает стихотворение?

Вопросы для закрепления:

1. Что такое тема?

2. Что такое проблема?

3. Какие вы знаете тропы и стилистические фигуры?

Методические рекомендации:

1. Внимательно прочитайте текст.

2. Ответьте на вопросы плана.

Литература

1. Литература. Базовый уровень. 11 класс [Электронная форма учебника]: учебник в 2-х частях. Часть 2. / Т.Ф. Курдюмова, Е.Н. Колокольцев. - Москва: Дрофа, 2021. - 256 с. - // URL: <https://lecta.rosuchebnik.ru/mybooks/book/1166008>.

Практическое занятие 31-32. Основные направления и имена писателей и поэтов

Алгоритм составления карты-схемы

1. Составь текст по теме.

2. Выдели главные идеи текста.

3. Раздели текст на части.

4. Определи их название.

5. Установи связи, последовательность.

6. Выбери систему условных обозначений.

7. Продумай пространственное расположение схемы на листе.

8. Зафиксируй схему на листе.

9. Внеси дополнение в продолжение схемы.

Критерии оценок:

«5» - работа выполнена точно, аккуратно, в установленный срок, в полном объеме. Возможно проявление творчества.

«4» - студент правильно понимает учебную задачу и пути ее решения, но допускает неточности в последовательности изложения.

3» - не может выделить строжневую задачу, пути ее решения, сделать вывод. Справляется с заданием по наводящим вопросам учителя и консультанта.

«2» - не справляется с выполнением задания, но делает попытки его решения.

«1» - не приступил к заданию.

Общий план ответа на вопрос о значении творчества писателя (поэта)

А. Место писателя в развитии русской литературы.

Б. Место писателя (поэта) в развитии европейской (мировой) литературы.

1. Основные проблемы эпохи и отношение к ним писателя.

2. Традиции и новаторство писателя (поэта) в области:

а) идей;

б) тематики, проблематики;

в) творческого метода и стиля;

г) жанра;

д) речевого стиля.

В. Оценка творчества писателя (поэта) классиками литературы, критики.

План анализа стихотворения

1. Название стихотворения и его автор.

2. Ведущая тема (*о чём стихотворение?*).

3. Основная мысль (*что хотел сказать поэт в стихотворении?*).

4. Какую картину рисует в своём стихотворении поэт? Опишите.

(*Обратите внимание на детали картины, их цветовую гамму.*)

5. Настроение, чувства, передаваемые автором.

Как меняются чувства от начала к финалу стихотворения?

6. Главные образы стихотворения.

7. Лексические средства выразительности речи: *сравнения, эпитеты, метафоры, олицетворения, звукопись.*

8. Синтаксические средства выразительности речи: *антитеза, обращение, вводные слова и предложения, восклицание, однородные члены предложения, повторы, параллелизм.*

9. Собственное отношение к прочитанному.

Какие чувства вызывает стихотворение?

Вопросы для закрепления:

1. Что такое тема?

2. Что такое проблема?

3. Какие вы знаете тропы и стилистические фигуры?

Методические рекомендации:

1. Внимательно прочитайте текст.

2. Ответьте на вопросы плана.

Литература

1. Литература. Базовый уровень. 11 класс [Электронная форма учебника]: учебник в 2-х частях. Часть 2. / Т.Ф. Курдюмова, Е.Н. Колокольцев. - Москва: Дрофа, 2021. - 256 с. - // URL: <https://lecta.rosuchebnik.ru/mybooks/book/1166008>.

Приложение 1. Методические рекомендации по подготовке и защите докладов

Доклад – публичное сообщение, представляющее собой развёрнутое изложение определённой темы.

Этапы подготовки доклада

1. Определение цели доклада.
2. Подбор необходимого материала, определяющего содержание доклада.
3. Составление плана доклада, распределение собранного материала в необходимой логической последовательности
4. Общее знакомство с литературой и выделение среди источников главного.
5. Уточнение плана, отбор материала к каждому пункту плана.
6. Композиционное оформление доклада.
7. Заучивание, запоминание текста доклада, подготовки тезисов выступления.
8. Выступление с докладом.
9. Обсуждение доклада.
10. Оценивание доклада

Композиционное оформление доклада – это его реальная речевая внешняя структура, в ней отражается соотношение частей выступления по их цели, стилистическим особенностям, по объёму, сочетанию рациональных и эмоциональных моментов, как правило, элементами композиции доклада являются: вступление, определение предмета выступления, изложение (опровержение), заключение.

Выступление состоит из следующих частей:

Вступление помогает обеспечить успех выступления по любой тематике.

Вступление должно содержать:

- название доклада;
- сообщение основной идеи;
- современную оценку предмета изложения;
- краткое перечисление рассматриваемых вопросов;
- интересную для слушателей форму изложения;
- акцентирование оригинальности подхода.

Основная часть, в которой выступающий должен раскрыть суть темы, обычно строится по принципу отчёта. Задача основной части: представить достаточно данных для того, чтобы слушатели заинтересовались темой и захотели ознакомиться с материалами.

Заключение - это чёткое обобщение и краткие выводы по излагаемой теме.

Приложение 2. Методические рекомендации по составлению глоссария (тезауруса)

Составление глоссария – вид самостоятельной работы студента, выражающейся в подборе и систематизации терминов, непонятных слов и выражений, встречающихся при изучении темы. Развивает у студентов способность выделить главные понятия темы и формулировать их. Оформляется письменно, включает название и значение терминов, слов и понятий в алфавитном порядке.

Деятельность студента:

- прочитать материал источника, выбрать главные термины, непонятные слова;
- подобрать к ним и записать основные определения или расшифровку понятий;
- критически осмыслить подобранные определения и попытаться их упростить в плане устранения избыточности и повторений;
- оформить работу и представить в срок.

Критерии оценки:

- соответствие терминов теме;
- многоаспектность интерпретации терминов и конкретизация их трактовки в соответствии со спецификой изучения дисциплины;
- соответствие оформления требованиям;
- работа сдана в срок.

Приложение 3. Методические рекомендации по подготовке эссе

Эссе – это прозаическое сочинение небольшого *объема* и свободной композиции, выражающее индивидуальные впечатления и соображения по конкретному поводу или вопросу и заведомо не претендующее на определяющую или исчерпывающую трактовку предмета, но представляющее попытку передать индивидуальные впечатления и соображения, так или иначе связанные с темой.

Некоторые признаки эссе

- наличие конкретной темы или вопроса. Произведение, посвященное анализу широкого круга проблем, по определению не может быть выполнено в жанре эссе.
- эссе выражает индивидуальные впечатления и соображения по конкретному поводу или вопросу и заведомо не претендует на определяющую или исчерпывающую трактовку предмета.
- предполагает новое, субъективно окрашенное слово о чем-либо, такое произведение может иметь философский, публицистический характер.
- в содержании эссе оцениваются в первую очередь личность автора - его мировоззрение, мысли и чувства.

Цель эссе состоит в развитии таких навыков, как самостоятельное творческое мышление и письменное изложение собственных мыслей.

Писать эссе чрезвычайно полезно, поскольку это позволяет автору научиться четко и грамотно формулировать мысли, структурировать информацию, использовать основные понятия, выделять причинно-следственные связи, иллюстрировать опыт соответствующими примерами, аргументировать свои выводы.

Критерии оценки эссе

- новизна, оригинальность идеи, подхода;
- реалистичность оценки существующего положения дел;
- полезность и реалистичность предложенной идеи;
- значимость реализации данной идеи, подхода, широта охвата;
- художественная выразительность, яркость, образность изложения;
- грамотность изложения;
- эссе представлено в срок.

Приложение 4. Методические рекомендации по написанию сочинения

Работая над сочинением, студент должен разделить весь процесс обдумывания и написания сочинения на несколько этапов:

1. Первый этап – выбор темы и проникновение в суть темы. Это значит, что нужно правильно понять тему, определить главную мысль, которая вытекает из названия темы, решить, какой круг вопросов следует затронуть в работе.

2. Второй этап – это составление плана. Не продумав план, студент обрекает себя на неудачу. План регулирует ход мысли, отбор литературного материала, не позволяет отклониться от темы, упустить главное. Составление плана следует начать с систематизации вопросов, на которые следует ответить при раскрытии темы. План может быть записан только в черновике.

3. Третий этап – написание сочинения. Обычно оно состоит из вступления, основной части, заключения.

Во *вступлении* может быть дана мотивация выбора темы, характеристика эпохи, актуальность выбранной проблемы в эпоху писателя, рассказана история создания произведения, раскрыта идейная направленность, освещен вопрос о мировоззрении автора, выражено ваше отношение к произведению, герою избранной темы.

В *основной части* нужно раскрыть главную мысль, центральную идею сочинения, осветить последовательно все пункты плана. Основная часть состоит из доказательства правильности суждения, данного в теме, или последовательном ответе на вопросы, заключенные в теме. Необходимо выбрать главные тезисы, на который нанизываются доказательства, аргументированные примерами из текста, высказываниями критиков, а иногда и самого писателя, и собственными выводами. Правильное и умеренное цитирование (особенно в темах о поэзии) является необходимым составляющим, так как представляет собой наиболее убедительное доказательство утверждаемого.

Вступление и заключение не должны превышать одной трети сочинения. *Заключение* как бы подводит итог всему изложенному, акцентирует внимание на выводах. В заключении уместно упомянуть о литературном и общественном значении данного произведения, героях, их типичности, о своем впечатлении, о той роли, которую сыграло данное произведение или герой в вашей жизни, об актуальности в наши дни.

При написании сочинения следует помнить о важнейших требованиях к его форме и содержанию: соответствие теме; содержательность и лаконичность, глубина и полнота раскрытия; достаточная аргументированность; логичность и последовательность изложения; самостоятельность мышления; выразительность; правильность употребления эпитафий и цитат; достоверность в освещении литературных и исторических событий, содержания произведения; следование нормам русского литературного языка.

Используя данные советы, студент освоит курс литературы не без особых проблем.

Приложение 5. План анализа литературного произведения

При анализе художественного произведения следует различать идейное содержание и художественную форму:

I. Идейное содержание включает:

1. тематику произведения - выбранные писателем социально-исторические характеры в их взаимодействии;

2. проблематику - наиболее существенные для автора стороны и свойства уже отраженных характеров, выделенные и усиленные им в художественном изображении;

3. пафос произведения - идейно-эмоциональное отношение писателя к изображенным социальным характерам (героика, трагизм, драматизм, сатира, юмор, романтика и сентиментальность).

Пафос - высшая форма идейно-эмоциональной оценки жизни писателя, раскрываемая в его творчестве. Утверждение величия подвига отдельного героя или целого коллектива является выражением героического пафоса, причем действиям героя или коллектива свойственна свободная инициатива, к тому же эти действия обычно направлены к осуществлению высоких гуманистических принципов. Предпосылкой героического в художественной литературе является героика действительности, борьба с силами природы, за независимость и национальную свободу, за свободный труд людей, борьба за мир.

Когда автор описывает дела и чувства людей, которым присуще глубокое и неустранимое противоречие между стремлением к возвышенному идеалу и принципиальной невозможностью его достижения, то перед нами трагический пафос. Формы трагического пафоса весьма разнообразны и исторически изменчивы. Драматический пафос отличается отсутствием принципиального характера противостояния человека неличностным враждебным обстоятельствам. Трагический характер всегда отмечен исключительной нравственной высотой и значительностью. Различия характеров Катерины в "Грозе" и Ларисы в "Бесприданнице" Островского наглядно демонстрируют разницу в указанных видах пафоса.

Большое значение в искусстве XIX-XX веков приобрел романтический пафос, с помощью которого утверждается важность стремления личности к эмоционально предвосхищаемому универсальному идеалу. К романтическому близок сентиментальный пафос, хотя его диапазон ограничен семейно-бытовой сферой проявления чувств героев и автора. Все эти виды пафоса несут в себе утверждающее начало и реализуют возвышенное как основную и наиболее общую эстетическую категорию.

Общей эстетической категорией отрицания негативных проявлений является категория комического. Комическое - это форма жизни, претендующая на значительность, но исторически изжившая свое положительное содержание и поэтому вызывающая смех. Комические противоречия как объективный источник смеха могут быть осознаны сатирически или юмористически. Гневное отрицание социально опасных комических явлений определяет гражданский характер пафоса сатиры. Насмешка над комическими противоречиями в нравственно-бытовой сфере человеческих отношений вызывает юмористическое отношение к изображаемому. Насмешка может быть как отрицающей, так и утверждающей изображаемое противоречие. Смех в литературе, как и в жизни, чрезвычайно многообразен в своих проявлениях: улыбка, насмешка, сарказм, ирония, сардоническая усмешка, гомерический хохот.

Художественная форма включает:

1. Детали предметной изобразительности: портрет, поступки персонажей, их переживания и речь (монологи и диалоги), бытовая обстановка, пейзаж, сюжет (последовательность и взаимодействие внешних и внутренних поступков персонажей во времени и пространстве);

2. Композиционные детали: порядок, способ и мотивировка, повествования и описания изображаемой жизни, авторские рассуждения, отступления, вставные эпизоды, обрамление (композиция образа - соотношение и расположение предметных деталей в пределах отдельного образа);

3. Стилистические детали: изобразительно-выразительные детали авторской речи, интонационно-синтаксические и ритмико-строфические особенности поэтической речи в целом.

Приложение 6. Схема анализа литературно-художественного произведения

1. История создания.
2. Тематика.
3. Проблематика.
4. Идеиная направленность произведения и его эмоциональный пафос.
5. Жанровое своеобразие.
6. Основные художественные образы в их системе и внутренних связях.
7. Центральные персонажи.
8. Сюжет и особенности строения конфликта.
9. Пейзаж, портрет, диалоги и монологи персонажей, интерьер, обстановка действия.
10. Речевой строй произведения (авторское описание, повествование, отступления, рассуждения).
11. Композиция сюжета и отдельных образов, а также общая архитектура произведения.
12. Место произведения в творчестве писателя.
13. Место произведения в истории русской и мировой литературы.

Приложение 7. Общий план ответа на вопрос о значении творчества писателя

А. Место писателя в развитии русской литературы.

Б. Место писателя в развитии европейской (мировой) литературы

1. Основные проблемы эпохи и отношение к ним писателя.

2. Традиции и новаторство писателя в области:

а) идей;

б) тематики, проблематики;

в) творческого метода и стиля;

г) жанра;

д) речевого стиля.

В. Оценка творчества писателя классиками литературы, критики.

Приложение 8. Примерный план характеристики художественного образа-персонажа

Вступление. Место персонажа в системе образов произведения.

Главная часть. Характеристика персонажа как определенного социального типа.

1. Социальное и материальное положение.
 2. Внешний облик.
 3. Своеобразие мировосприятия и мировоззрения, круг умственных интересов, склонностей и привычек:
 - а) характер деятельности и основных жизненных устремлений;
 - б) влияние на окружающих (основная сфера, виды и типы воздействия).
 4. Область чувств:
 - а) тип отношения к окружающим;
 - б) особенности внутренних переживаний.
 5. Авторское отношение к персонажу.
 6. Какие черты личности героя выявляются в произведении:
 - а) с помощью портрета;
 - б) в авторской характеристике;
 - в) через характеристику других действующих лиц;
 - г) с помощью предыстории или биографии;
 - д) через цепь поступков;
 - е) в речевой характеристике;
 - ж) через “соседство” с другими персонажами;
 - з) через окружающую обстановку.
- Заключение. Какая общественная проблема привела автора к созданию данного образа.

Приложение 9. План разбора лирического произведения

- I. Дата написания.
- II. Реально-биографический и фактический комментарий.
- III. Жанровое своеобразие.
- IV. Идейное содержание:
 1. Ведущая тема.
 2. Основная мысль.
 3. Эмоциональная окраска чувств, выраженных в стихотворении в их динамике или статике.
 4. Внешнее впечатление и внутренняя реакция на него.
 5. Преобладание общественных или личных интонаций.
- V. Структура стихотворения:
 1. Сопоставление и развитие основных словесных образов:
 - а) по сходству;
 - б) по контрасту;
 - в) по смежности;
 - г) по ассоциации;
 - д) по умозаключению.
 2. Основные изобразительные средства иносказания, используемые автором: метафора, метонимия, сравнение, аллегория, символ, гипербола, литота, ирония (как троп), сарказм, перифраза.
 3. Речевые особенности в плане интонационно-синтаксических фигур: эпитет, повтор, антитеза, инверсия, эллипс, параллелизм, риторический вопрос, обращение и восклицание.
 4. Основные особенности ритмики:
 - а) тоника, силлабика, силлабо-тоника, дольник, свободный стих;
 - б) ямб, хорей, пиррихий, спондей, дактиль, амфибрахий, анапест.
 5. Рифма (мужская, женская, дактилическая, точная, неточная, богатая; простая, составная) и способы рифмовки (парная, перекрестная, кольцевая), игра рифм.
 6. Строфика (двустистишье, трехстишье, пятистишье, катрен, секстина, септима, октава, сонет, Онегинская строфа).
 7. Эвфония (благозвучье) и звукозапись (аллитерация, ассонанс), другие виды звуковой инструментровки.

Приложение 10. Работа над анализом эпизода художественного произведения

Анализ – это путь от своих читательских впечатлений к автору произведения, это попытка приблизиться к позиции писателя. В нём необходимы внимание к форме произведения, способность в художественной детали увидеть, как мир в капле воды, мысль писателя.

Начиная работу над эпизодом, надо поставить вопросы:

Что изображается?

Как изображается?

Какова идея эпизода?

Каковы смысловые связи с другими эпизодами и произведением в целом?

Какое значение имеет данный эпизод для осмысления произведения?

Чтобы определить место и роль рассматриваемого эпизода в сюжете произведения, нужно понять внутреннюю логику его развития – его микросюжет, который раскладывается на те же составляющие, что и «классический» порядок частей в композиции художественного произведения: экспозицию, завязку, развитие действия, кульминацию и развязку.

Так как работа с эпизодами эпических, микроэпических и драматических произведений при всём их многообразии имеет общие методические приёмы, то план сочинения-анализа может быть следующим.

I. Вступление 1. Что такое эпизод? 2. Роль рассматриваемого эпизода в художественном произведении.

II. Главная часть

1. Общие идеи, мотивы, ключевые слова, объединяющие данный эпизод с предыдущим.

2. Содержательная функция эпизода:

а) раскрываются какие-то стороны характера персонажа, его мировоззрение;

б) даётся представление о душевном состоянии персонажа;

в) показан поворот во взаимоотношениях героев;

г) выражается авторский взгляд на те или иные проблемы.

3. Общие идеи, мотивы, ключевые слова, объединяющие данный эпизод с последующим.

4. Своеобразие языковых средств, художественных приёмов, служащих воплощению авторской идеи.

III. Заключение. Роль эпизода в произведении, его содержательной функции, художественное своеобразие.

МИНИСТЕРСТВО СЕЛЬСКОГО ХОЗЯЙСТВА РОССИЙСКОЙ ФЕДЕРАЦИИ
ФЕДЕРАЛЬНОЕ ГОСУДАРСТВЕННОЕ БЮДЖЕТНОЕ ОБРАЗОВАТЕЛЬНОЕ
УЧРЕЖДЕНИЕ ВЫСШЕГО ОБРАЗОВАНИЯ
«РЯЗАНСКИЙ ГОСУДАРСТВЕННЫЙ АГРОТЕХНОЛОГИЧЕСКИЙ
УНИВЕРСИТЕТ ИМЕНИ П.А. КОСТЫЧЕВА»



УТВЕРЖДАЮ:
Декан ФДП и СПО
А. С. Емельянова
« 16 » марта 2023 г.

МЕТОДИЧЕСКИЕ УКАЗАНИЯ К ПРАКТИЧЕСКИМ ЗАНЯТИЯМ

по дисциплине «История»

для студентов 2 курса

факультета дополнительного профессионального
и среднего профессионального образования

по специальности

38.02.01 Экономика и бухгалтерский учет (по отраслям)
(очная форма обучения)

Рязань, 2023

Методические указания по выполнению практических работ по учебной дисциплине «История» разработаны в соответствии с требованиями:

- Федерального государственного образовательного стандарта среднего профессионального образования (ФГОС СПО) по специальности 38.02.01 Экономика и бухгалтерский учет (по отраслям), утвержденного Приказом Минобрнауки России от 05.02.2018 № 69;
- Примерной основной образовательной программы по специальности среднего профессионального образования 38.02.01 Экономика и бухгалтерский учет (по отраслям), представленной Организацией разработчиком Федеральным учебно-методическим объединением в системе среднего профессионального образования по укрупненным группам профессий, специальностей 38.00.00 Экономика и управление

Разработчики:

Анисаров И.С., преподаватель ФДП и СПО

Методические указания одобрены на заседании предметно-цикловой комиссии дисциплин общего гуманитарного и социально-экономического цикла ФДП и СПО

Протокол №8 от «16» марта 2023 г.

Председатель предметно-цикловой комиссии дисциплин общего гуманитарного и со-

циально-экономического цикла ФДП и СПО



/Е.В.Цыбульская/

Методические рекомендации к практическим занятиям предназначены для студентов очной формы обучения ФДП и СПО по специальности 38.02.01 Экономика и бухгалтерский учет (по отраслям)

Структура и содержание практических работ:

Номер и название раздела дисциплины	Наименование практических работ	Трудоемкость (час.)	Умения, знания
Раздел 1. Послевоенное мирное урегулирование. Начало холодной войны.			
Тема 1.3 Страны «третьего мира»: крах колониализма и борьба против отсталости.	Крушение колониальных империй	2	ОК.2, ОК.3, ОК.5, ОК.6, ОК.9
Раздел 2. Основные социально-экономические и политические тенденции развития стран во второй половине XX века			
Тема 2.1 Крупнейшие страны мира. США.	США – великая сверхдержава	2	ОК.2, ОК.3, ОК.5, ОК.6, ОК.9
Тема 2.3 Развитие стран Восточной Европы во второй половине XX века	Образование СЭВ и ОВД.	2	ОК.2, ОК.3, ОК.5, ОК.6, ОК.9
Тема 2.7. Советская концепция «нового политического мышления».	Социально-экономические реформы эпохи перестройки. Распад СССР.	2	ОК.2, ОК.3, ОК.5, ОК.6, ОК.9
ИТОГО:		8	

Содержание практических работ

Практическое занятие №1.

Крушение колониальных империй

Цель практического занятия: сформировать у обучающихся представление о масштабах Второй мировой войны, о людских потерях стран-участниц войны, о потерях СССР, о решающем вкладе советских людей в победу в войне, о причинах победы СССР, итогах и уроках войны; обобщение и систематизация знаний учащихся с использованием ИКТ; студенты должны совершенствовать свои навыки работы с дополнительной литературой, составлять выступления, сравнивать, анализировать, обобщать, доказывать, делать выводы; на примере героического подвига народов Советского Союза в Великой Отечественной войне воспитывать патриотизм, развивать интерес к предмету.

Задачи для обучающихся: подготовка по вопросам практического занятия (заранее), во время занятия – написание конспекта, разбор и анализ предложенных преподавателем материалов, формирование выводов.

Для проведения занятия необходимы: карта, иллюстрации, портреты полководцев Великой Отечественной войны.

Задание: проработайте учебник § 20-24 О [2], конспект занятия и подготовьтесь к дискуссионному обсуждению ключевых вопросов практического занятия.

Перечень рассматриваемых вопросов на практическом занятии:

1. Каковы причины, характер и особенности Великой Отечественной войны? Какие точки зрения на эти проблемы вам известны?
2. Основные этапы Второй мировой и Великой Отечественной войны.
3. Роль СССР в победе во Второй мировой войны. Оценки советских и западных источников.
4. Победители: полководцы и солдаты Великой Отечественной.
5. Как бы вы охарактеризовали вклад союзников в достижение победы? Какие точки зрения на эту проблему вам известны?
6. Итоги и уроки Второй мировой и Великой Отечественной.
7. Наш край в годы войны.

Домашнее задание:

Работа с конспектами практического занятия

Практическое занятие №2.

США – великая сверхдержава

Цель практического занятия: проведение комплексного анализа политической ситуации в СССР и США после Второй Мировой Войны.

Задачи для обучающихся: подготовка по вопросам практического занятия (заранее), во время занятия – написание конспекта, разбор и анализ предложенных преподавателем материалов, формирование выводов.

Для проведения занятия необходимы: Раздаточный материал – статистические данные, распечатки статей по теме практического занятия.

Задание: Проработайте учебник §30 О [2], конспект занятия и подготовьтесь к дискуссионному обсуждению ключевых вопросов практического занятия.

Перечень рассматриваемых вопросов на практическом занятии:

1. Внешняя политика СССР в 1943-1953 гг.

(Антигитлеровская коалиция, договор о сотрудничестве с КНР, создание Коминформа, создание Совета Экономической Взаимопомощи, договор о взаимопомощи с КНР, деятельность наркомов иностранных дел СССР В.М. Молотова [на основе статьи В.А Никонова], А.Я Вышинского)

2. Внешняя политика США в 1945-53 гг

(Доктрина Изоляционизма, атомные бомбардировки Хиросимы и Нагасаки, роль США в становлении государства Израиль США и независимость Индонезии, план по восстановлению

Европейских держав, деятельность госсекретарей США Дж. Маршалла [на выдержки из его речей], Д. Аченсона).

3. Нарастание противоречий между двумя сверхдержавами.

(СССР и США на Потсдамской конференции, создание Организации Объединённых Наций, Фултонская речь У. Черчилля - фактическое начало холодной войны, начало формирования биполярного мира)

4. Планы по дальнейшему развитию дипломатических курсов двух стран.

(Участие СССР и США в Корейской войне, разделение сфер влияния в Европе, деятельность Дж. Ф. Даллеса)

Домашнее задание:

Работа с конспектами практического занятия

Практическое занятие №3.

Образование СЭВ и ОВД.

Цель практического занятия: проведение комплексного исторического анализа и оценки событий, вошедших в историю под названием «Перестройка».

Задачи для обучающихся: подготовка по вопросам практического занятия (заранее), во время занятия – написание конспекта, разбор и анализ предложенных преподавателем материалов, формирование выводов.

Для проведения занятия необходимы: Учебник, раздаточный материал – статистические данные, распечатки статей по теме практического занятия.

Задание: *Проработайте учебник §40 О [2], конспект занятия и подготовьтесь к дискуссионному обсуждению ключевых вопросов практического занятия.*

Перечень рассматриваемых вопросов на практическом занятии:

1. Начальный этап «перестройки».

(Апрельский пленум 1985 г. [анализ материалов пленума], избрание М.С. Горбачёва Генеральным секретарём ЦК КПСС, провозглашение курса на «ускорение» и «гласность», признание недостатков советской системы, антиалкогольная кампания)

2. Реформы политической системы

(Демократический социализм, провозглашение политики «Нового мышления», январский пленум 1987 г., попытки борьбы с коррупцией, смена руководящего состава КПСС)

3. Экономические преобразования.

(Понятия «госприёмка», «хозрасчёт»; программа «Интенсификация-90», закон «Об индивидуальной трудовой деятельности», создание кооперативов)

4. Межэтнические противоречия в СССР (Ошская резня, Грузино-абхазский конфликт, Приднестровье, Чёрный январь в Ереване, «Поющая» революция в Литве [на основе копий периодических изданий])

Домашнее задание:

Работа с конспектом практического занятия.

Практическое занятие №4.

Социально-экономические реформы эпохи перестройки. Распад СССР.

Цель практического занятия: проведение комплексного анализа положения современной России в мире, оценить уровень интеграции России в мировое сообщество.

Задачи для обучающихся: подготовка по вопросам практического занятия (заранее), во время занятия – написание конспекта, разбор и анализ предложенных преподавателем материалов, формирование выводов.

Для проведения занятия необходимы: учебник, карта.

Задание: *Проработайте учебник §60 О [2], конспект занятия и подготовьтесь к дискуссионному обсуждению ключевых вопросов практического занятия.*

Перечень рассматриваемых вопросов на практическом занятии:

1. Россия и её место в современном мире.

(Россия – аспекты развития, политическая жизнь, дипломатия, властные структуры)

2. Проблема продвижения НАТО на восток.

(Расширение сфер влияния Североатлантического альянса, присоединение к НАТО стран бывшего социалистического лагеря, позиция руководства России и стран ближнего зарубежья по данному вопросу)

3. Вступление России в ВТО.

(История ВТО, общие положительные и отрицательные стороны подобной интеграции, переговоры России со странами-участницами ВТО, ВТО для России: зло или благо?)

4. Система ПРО – США и «перезагрузка» отношений сверхдержав.

(Развёртывание США системы ПРО, размещение ракетных комплексов в Европе, ответные меры России, Д.А. Медведев и Б. Обама – курс на «перезагрузку» отношений)

5. Обострение международной обстановки 2014-2015-е гг.

Домашнее задание:

Работа с конспектом практического занятия.

Критерии оценивания устного ответа на практическом занятии

Развернутый ответ студента должен представлять собой связное, логически последовательное сообщение на заданную тему, показывать его умение применять определения, правила в конкретных случаях.

Критерии оценивания:

- 1) полноту и правильность ответа;
- 2) степень осознанности, понимания изученного;
- 3) языковое оформление ответа.

Оценка «5» ставится, если:

1) студент полно излагает материал, дает правильное определение основных понятий;

2) обнаруживает понимание материала, может обосновать свои суждения, применить знания на практике, привести необходимые примеры не только из учебника, но и самостоятельно составленные;

3) излагает материал последовательно и правильно с точки зрения норм литературного языка.

«4» – студент дает ответ, удовлетворяющий тем же требованиям, что и для отметки «5», но допускает 1–2 ошибки, которые сам же исправляет, и 1–2 недочета в последовательности и языковом оформлении излагаемого.

«3» – студент обнаруживает знание и понимание основных положений данной темы, но:

1) излагает материал неполно и допускает неточности в определении понятий или формулировке правил;

2) не умеет достаточно глубоко и доказательно обосновать свои суждения и привести свои примеры;

3) излагает материал непоследовательно и допускает ошибки в языковом оформлении излагаемого.

Оценка «2» ставится, если студент обнаруживает незнание большей части соответствующего вопроса, допускает ошибки в формулировке определений и правил, искажающие их смысл, беспорядочно и неуверенно излагает материал. Оценка «2» отмечает такие недостатки в подготовке, которые являются серьезным препятствием к успешному овладению последующим материалом.

Список литературы для подготовки к практическим занятиям:

Основная литература:

1. Артемов, В.В. История: учебник для студентов учреждений сред. проф. образования / В.В. Артемов, Ю.Н. Лубченков. - 20-е изд., перераб. и доп. - Москва: Академия, 2021. - 448 с. – URL: <https://academia-moscow.ru/catalogue/5390/553669/>
2. История новейшего времени : учебник и практикум для среднего профессионального образования / под редакцией В. Л. Хейфеца. — Москва : Издательство Юрайт, 2022. — 345 с. — (Профессиональное образование). — ISBN 978-5-534-09887-7. — Текст : электронный // Образовательная платформа Юрайт [сайт]. — URL: <https://urait.ru/bcode/495045> (дата обращения: 04.05.2022).
3. Кириллов, В. В. История России в 2 ч. Часть 1. До XX века : учебник для среднего профессионального образования / В. В. Кириллов. — 8-е изд., перераб. и доп. — Москва : Издательство Юрайт, 2022. — 352 с. — (Профессиональное образование). — ISBN 978-5-534-08565-5. — Текст : электронный // Образовательная платформа Юрайт [сайт]. — URL: <https://urait.ru/bcode/491578> (дата обращения: 04.05.2022).
4. Кириллов, В. В. История России в 2 ч. Часть 2. XX век — начало XXI века : учебник для среднего профессионального образования / В. В. Кириллов. — 8-е изд., перераб. и доп. — Москва : Издательство Юрайт, 2022. — 257 с. — (Профессиональное образование). — ISBN 978-5-534-08561-7. — Текст : электронный // Образовательная платформа Юрайт [сайт]. — URL: <https://urait.ru/bcode/491579> (дата обращения: 04.05.2022).
5. Пленков, О. Ю. История новейшего времени для колледжей : учебное пособие для среднего профессионального образования / О. Ю. Пленков. — 2-е изд., испр. и доп. — Москва : Издательство Юрайт, 2022. — 368 с. — (Профессиональное образование). — ISBN 978-5-534-11113-2. — Текст : электронный // Образовательная платформа Юрайт [сайт]. — URL: <https://urait.ru/bcode/494771> (дата обращения: 04.05.2022).

3.2.3. Дополнительные источники

1. История России в 2 ч.: Часть 1. 1914 - 1941: учебник для среднего профессионального образования / М. В. Ходяков [и др.]; под редакцией М. В. Ходякова. - 8-е изд., перераб. и доп. - М.: Издательство Юрайт, 2019. - 270 с. - (Профессиональное образование). - ISBN 978-5-534-04767-7. - Текст: электронный // ЭБС Юрайт [сайт]. - URL: <https://urait.ru/index.php/bcode/436505>
2. История России в 2 ч.: Часть 2. 1941 - 2015: учебник для среднего профессионального образования / М. В. Ходяков [и др.]; под редакцией М. В. Ходякова. - 8-е изд., перераб. и доп. - М.: Издательство Юрайт, 2018. - 300 с. - (Профессиональное образование). - ISBN 978-5-534-04769-1. - Текст: электронный // ЭБС Юрайт [сайт]. - URL: <https://urait.ru/bcode/420959>
3. История. (СПО). Учебник. / Самыгин С.И., Самыгин П.С., Шевелев В.Н. – М.: КноРус, 2021. - 306 с. 1. Некрасова М. Б. История России: учебник и практикум для среднего профессионального образования / М. Б. Некрасова. - 5-е изд., перераб. и доп. – М.: Издательство Юрайт, 2020. - 363 с. - (Профессиональное образование). - ISBN 978-5-534-05027-1. - Текст: электронный // ЭБС Юрайт [сайт]. - URL: <https://urait.ru/bcode/469466>
4. Князев, Е. А. История России. Вторая половина XIX - начало XX века: учебник для среднего профессионального образования / Е. А. Князев. - 2-е изд., испр. и доп. – М.: Издательство Юрайт, 2020. - 296 с. - (Профессиональное образование). - ISBN 978-5-534-12282-4. - Текст: электронный // ЭБС Юрайт [сайт]. - URL: <https://urait.ru/bcode/456186>
5. Некрасова, М. Б. История России: учебник и практикум для среднего профессионального образования / М. Б. Некрасова. - 5-е изд., перераб. и доп. – М.: Издательство Юрайт, 2020. - 363 с. - (Профессиональное образование). - ISBN 978-5-534-05027-1. - Текст: электронный // ЭБС Юрайт [сайт]. - URL: <https://urait.ru/bcode/469466>

Интернет-ресурсы :

1. [http:// www. history.ru](http://www.history.ru)- Мультимедийный учебник
2. <http://www.historyru.com> -История государства Российского в документах и фактах
3. Пленков, О. Ю. Новейшая история [Электронный ресурс] : учебник для СПО / О. Ю. Пленков. - М. : Юрайт, 2017. — 399 с. -<https://www.biblio-online.ru/viewer/67F5BE1C-7181-4E2A-B229-0CC75363E50F#page/1>
4. Федеральный портал История России [Электронный ресурс]. URL: <http://histrf.ru>

Учебно-методические издания:

Методические рекомендации по самостоятельной работе[Электронный ресурс]/ Анисаров И.С.- Рязань: РГАТУ, 2020- ЭБ «РГАТУ»

Методические указания к практическим занятиям

[Электронный ресурс]/ Анисаров И.С. - Рязань: РГАТУ, 2020- ЭБ «РГАТУ»

Лист о внесении изменений в УМК учебных дисциплин и профессиональных модулей

В соответствии с приказом № 796 «О внесении изменений в федеральные государственные образовательные стандарты среднего профессионального образования» **внести изменения** в УМК учебных дисциплин и профессиональных модулей по специальности среднего специального профессионального образования 38.02.01 Экономика и бухгалтерский учет (по отраслям).

Изложить в следующей редакции:

ОК 01. Выбирать способы решения задач профессиональной деятельности применительно к различным контекстам;

ОК 02. Использовать современные средства поиска, анализа и интерпретации информации и информационные технологии для выполнения задач профессиональной деятельности;

ОК 03. Планировать и реализовывать собственное профессиональное и личностное развитие, предпринимательскую деятельность в профессиональной сфере, использовать знания по финансовой грамотности в различных жизненных ситуациях;

ОК 04. Эффективно взаимодействовать и работать в коллективе и команде;

ОК 05. Осуществлять устную и письменную коммуникацию на государственном языке Российской Федерации с учетом особенностей социального и культурного контекста;

ОК 06. Проявлять гражданско-патриотическую позицию, демонстрировать осознанное поведение на основе традиционных общечеловеческих ценностей, в том числе с учетом гармонизации международных и межрелигиозных отношений, применять стандарты антикоррупционного поведения;

ОК 07. Содействовать сохранению окружающей среды, ресурсосбережению, применять знания об изменении климата, принципы бережливого производства, эффективно действовать в чрезвычайных ситуациях;

ОК 08. Использовать средства физической культуры для сохранения и укрепления здоровья в процессе профессиональной деятельности и поддержания необходимого уровня физической подготовленности;

ОК 09. Пользоваться профессиональной документацией на государственном и иностранном языках.

Изменения в УМК учебных дисциплин и профессиональных модулей утверждены на заседании методического совета ФДП и СПО « 19» октября 2022 г. (протокол № 02).

МИНИСТЕРСТВО СЕЛЬСКОГО ХОЗЯЙСТВА РОССИЙСКОЙ ФЕДЕРАЦИИ

ФЕДЕРАЛЬНОЕ ГОСУДАРСТВЕННОЕ БЮДЖЕТНОЕ
ОБРАЗОВАТЕЛЬНОЕ УЧРЕЖДЕНИЕ ВЫСШЕГО ОБРАЗОВАНИЯ
«РЯЗАНСКИЙ ГОСУДАРСТВЕННЫЙ АГРОТЕХНОЛОГИЧЕСКИЙ
УНИВЕРСИТЕТ ИМЕНИ П.А.КОСТЫЧЕВА»

УТВЕРЖДАЮ:

Декан ФДП и СПО



А.С. Емельянова

16 марта 2023г.

Факультет дополнительного профессионального
и среднего профессионального образования

МЕТОДИЧЕСКИЕ УКАЗАНИЯ К ПРАКТИЧЕСКИМ ЗАНЯТИЯМ

По дисциплине «ФИНАНСЫ, ДЕНЕЖНОЕ ОБРАЩЕНИЕ И КРЕДИТ»

для студентов 2 курса ФДП и СПО

по специальности

38.02.01 ЭКОНОМИКА И БУХГАЛТЕРСКИЙ
УЧЕТ(ПООТРАСЛЯМ)

(очная форма обучения)

Рязань, 2023

Методические указания к практическим занятиям составлены с учетом требований Федерального государственного образовательного стандарта (далее – ФГОС), утвержденного 05.02.2018 г. приказом Министерства образования и науки РФ за №69 по специальности среднего профессионального образования (далее – СПО) 38.02.01 «Экономика и бухгалтерский учет (по отраслям)»

Разработчики:

Стишкова Е.В., преподаватель кафедры бухгалтерского учета, анализа и аудита
Фоломеева И.А., преподаватель кафедры бухгалтерского учета, анализа и аудита

Методические рекомендации для самостоятельной работы одобрены предметно-цикловой комиссией экономических дисциплин ФДПиСПО «16» марта 2023 г., протокол №8.

Председатель предметно-цикловой комиссии



Е.В. Стишкова

СОДЕРЖАНИЕ

	Стр.
Структура и содержание практических работ	4
Раздел 1. Понятие о финансах и финансовой системе, управлении финансами	5
Тема 1. Деньги и денежное обращение	5
Задание 1. Вопросы для обсуждения	5
Задание 2. Практическое занятие	5
Задание 3. Темы докладов	5
Задание 4. Тесты по теме	6
Тема 2. Организация безналичных расчетов	14
Задание 1. Вопросы для обсуждения	14
Раздел 2. Структура кредитной и банковской системы	14
Тема 3. Понятие о финансах и управлении ими	14
Задание 1. Вопросы для обсуждения	14
Задание 2. Темы докладов	14
Задание 3. Тесты по теме	16
Задание 4. Практическое занятие	19
Тема 4. Основы организации финансов предприятий	22
Задание 1. Вопросы для обсуждения	22
Задание 2. Темы докладов	22
Задание 3. Тесты по теме	23
Задание 4. Практические занятия	25
Раздел 3. Функционирование первичного и вторичного рынка ценных бумаг	27
Тема 5. Основные виды ценных бумаг	
Задание 1. Вопросы для обсуждения	27
Задание 2. Практическое занятие	27
Тема 6. Кредитно-кредитная система	28
Задание 1. Вопросы для обсуждения	28
Задание 2. Темы докладов	28
Задание 3. Тесты по теме	31
Задание 4. Практическое занятие	33
Тема 7. Страхование	41
Задание 1. Вопросы для обсуждения	41
Задание 2. Темы докладов	41
Задание 3. Тест по теме	41
Задание 4. Практическое занятие	43
Тема 8. Государственный бюджет и бюджетная система России	52
Задание 1. Вопросы для обсуждения	52
Задание 2. Практическое занятие	53
СПИСОК ИСПОЛЬЗУЕМЫХ ИСТОЧНИКОВ	55

Структура и содержание практических работ:

Номер и название раздела дисциплины	Содержание практических работ	Трудоемкость (час.)	Компетенции ОК, ПК
Раздел 1. Понятие финансов и финансовой системы, управление финансами			
Тема 1.1. Социально-экономическая сущность финансов и их функции в условиях рыночной экономики	Сущность, виды и функции денег. Поток денег в рыночной экономике и в организациях. Наличное и безналичное денежное обращение, денежные агрегаты. Закон денежного обращения. Инфляция, виды инфляции. Принципы организации и структура валютного рынка	2	ОК01–ОК09, ПК1.3, ЛР 3, ЛР 13, ЛР 14, ЛР 15
Тема 1.2. Деньги, денежное обращение и денежная система	Расчеты платежными поручениями Аккредитивная форма расчетов Сущность чека как средства платежа Понятие векселя, его характеристики		ПК4.6, ЛР2, ЛР14, ЛР15
Тема 1.3. Экономическая сущность государственных финансов	Финансы как экономическая категория. Финансовая система и ее звенья. Финансовое планирование и контроль		ПК1.3, ПК4.4, ЛР 2, ЛР 14, ЛР 15
Тема 1.4. Финансы организаций различных форм собственности	Экономическое содержание финансов предприятий. Основные принципы организации финансов предприятий Финансовая система и финансовая политика предприятия	6	ОК01–ОК09, ПК1.3, ПК4.4, ЛР 2 - ЛР 4, ЛР 7, ЛР 8, ЛР 13 - ЛР 15
Тема 1.5. Система страхования	Сущность страхования и его виды. Отрасли страхования.	2	ОК01–ОК09, ЛР 3, ЛР 7, ЛР 13 – ЛР 15
Раздел 2. Структура кредитной и банковской системы			
Тема 2.1. Банковская система Российской Федерации	Банковская система РФ, её структура и функции отдельных звеньев. Задачи и функции Центрального банка России. Роль Центрального банка России в регулировании денежно-кредитной системы. Коммерческие банки России.	4	ОК 01 – ОК 09, ПК 1.3, ПК 4.6, ЛР 3, ЛР 13 – ЛР 15

<p>Тема 2.2 Развитие кредитного дела в Российской Федерации</p>	<p>Понятие «кредит». Необходимость кредита. Сущность кредита и его элементы. Кредит как форма движения ссудного капитала. Особенности и источники ссудного капитала. Структура рынка ссудных капиталов. Понятие «ссудный процент» и его значение. Основные критерии дифференциации процентных ставок. Основные принципы кредита. Функции кредита. Роль кредита в экономике.</p>	<p>4</p>	<p>ОК01–ОК09, ПК4.6, ЛР2, ЛР14, ЛР15</p>
--	---	----------	--

Раздел3.Функционированиепервичногоивторичногорынкаценныхбумаг			
Тема3.1.Рынокценныхбумаг	Понятие«ценнаябумага».Классификацияценныхбумаг.Основныевидыценныхбумаг.Акции: условия выпуска, виды, правила выплатыдивидендов. Виды облигаций, их выпуск, доходьтоблигаций.Сберегательныеидепозитные сертификаты. Вексель, его виды и особенности.Производныеценныебумаги.Структура рынкаценных бумаг. Характер деятельности и функции профессиональныхучастниковрынкаценных бумаг. Сущность фондовой биржи и её значениедлярыночнойэкономики.	2	ОК 01 – ОК 09, ПК 4.4, ПК 4.6, ЛР 3, ЛР 13 – ЛР 15
Раздел4.Международныевалютно-финансовыеикредитныеотношения			
Тема 4.1 Валютныеотношения и валютнаясистема	Валютаивалютныеотношения.Валютнаясистемакаксовокупностьэкономическихотношений,связанныхсфункционированиемвалюты.Национальная, мироваяимеждународнаявалютные системы.	-	ОК 01 – ОК 09, ПК 4.6, ЛР 3, ЛР 13 – ЛР15
Тема 4.2. Международныекредитныеотношения	Международное экономическое сотрудничество в современных условиях. Международныйвалютныйфонд(МВФ),его цели.	2	ОК 01 – ОК 09, ЛР 13 – ЛР 15
	Всего:	24	

Заданиядляпрактическихзанятий

Раздел1.Понятиеофинансахифинансовойсистеме,управлениифинансамиТема1.

1.Социально-экономическаясущностьфинансов ихфункции вусловияхрыночнойэкономики Вопросыдляобсуждения

1. Понятиеденег.
2. Функцииденег.
3. Видьденежныхпотоков.
4. Наличноеибезналичноеденежноеобращение.
5. Законденежногообращения.
6. Видьиформыинфляции.
7. Основныеучастникивалютногорынка

Практическоезанятие.

Задание1

1. Дайте определение известных Вам денежных агрегатов $M1, M2, M3$. Что лежит в основе отличия их друг от друга? Связано ли оно со свойством ликвидности?

2. Покажите роль сбережений субъектов рынка в формировании денежной массы.

3. Какие институты определяют предложение денег? В чем состоит сущность предложения денег, какие факторы влияют на предложение денег.

Покажите на статистических данных влияние динамики цен, физического объема ВВП на формирование денежной массы.

1.

Из чего складывается спрос на деньги? Каковы основные факторы формирования спроса на деньги и в чем состоит конфликт между ценовой компонентой денежной массы

и компонентой сбережений?

2. Что означает равновесие на денежном рынке? Что здесь играет роль цены денежного товара?

3. Достаточно ли денежная масса для обслуживания делового оборота в России?

4. В чем сущность закона денежного обращения в современных условиях?

Задание 2

Постройте график равновесия на денежном рынке.

1. Что случится с процентной ставкой, если возрастет предложение денег?

2. Что случится с процентной ставкой, если возрастет спрос на деньги в результате роста доходов?

3. Как повлияет изменение процентной ставки на инвестиционные решения?

Задание 3

Объясните, какова роль денег в современной рыночной экономике. Назовите основные денежные реформы, проводившиеся в России и СССР.

Темы докладов.

1. Сущность и функции денег:

История происхождения денег.

Квазиденьги.

Электронные деньги.

Эволюционные формы денег.

2. Денежная система, денежная масса

Типы и виды денежных систем.

Денежная система административно-командной экономики.

Состояние и перспективы развития денежной системы РФ.

Элементы денежной системы.

Золотомонетный стандарт (сущность, причины отмены).

Золотослитковый стандарт.

Золотодевизный стандарт.

3. Денежное обращение

Особенности налично-денежного обращения.

Особенности безналичного обращения

Эволюция денежного обращения.

4. Инфляция

Особенности инфляционных процессов в России.

Антиинфляционная политика.

Измерение и показатели инфляции.

Последствия инфляции.

Денежная реформа.

Тесты по теме «Деньги и организация расчетов»

1. Инфляция спроса характеризуется:

А. Превышением предложения товаров и услуг над совокупным спросом;

Б. Превышением совокупного спроса над предложением товаров и услуг;

В. Переизбыток производства товаров;

Г. Отсутствием спроса потребителей на производимые товары;

2. *Денежная реформа – это:*

- А. Полное преобразование денежной системы страны;
- Б. Долгосрочная политика государства, направленная на вытеснение бумажными деньгами металлических денег;
- В. Полное или частичное преобразование денежной системы страны; Г. Процесс утраты золотом денежными функциями;
3. *Ревальвация предполагает:*
- А. Снижение золотого содержания денежной единицы или ее официального валютного курса;
- Б. Повышение золотого содержания денежной единицы или ее официального валютного курса;
- В. Укрупнение действующего в стране масштаба цен;
- Г. Аннулирование сильно обесцененной денежной единицы и введение новой валюты;
4. *Выражение одним товаром своей стоимости в другом, противостоящем ему товару, - характерная черта.... формы стоимости:*
- А. Простой
Б. П
олной
В. Всеобщей
Г. Денежной
5. *Функцию меры стоимости выполняют... деньги:*
- А. только действительные
- Б. только заменители действительных
- В. Действительные и заменители действительных
- Г. Бумажные и кредитные
6. *Состав и структуру денежной массы характеризуют:*
- А. коэффициенты мультипликации
- Б. показатели скорости обращения денег
- В. Коэффициенты монетизации
- Г. Денежные агрегаты
7. *Безналичные расчеты проводятся:*
- А. на основании расчетных документов установленной формы
- Б. на основании расписок плательщика и получателя средств
- В. в порядке, оговоренном плательщиком и получателем денежных средств
- Г. в порядке, который самостоятельно устанавливают коммерческие банки
8. *К формам безналичных расчетов не относятся:*
- А. чеки
- Б. акции и облигации
- В. аккредитивы
- Г. платежные поручения
9. *Биметаллизм и монометаллизм являются типами денежной системы... обращения.*
- А. бумажного
- Б. кредитного
- В. Металлического
- Г. Бумажно-кредитного
10. *Галопирующая инфляция характеризуется среднегодовыми темпами прироста цен в размере... %:*
- А. От 5 до 10
- Б. Свыше 100
- В. От 10 до 100
- Г. До 5

11. Основными методами стабилизации денежного обращения являются:
А. Ревальвация, девальвация, стагнация, контрибуция; Б.
Инфляция, дефляция, стагнация, политика доходов;

В. Нуллификация, стандартизация, унификация, деноминация; Г. Нуллификация, девальвация, ревальвация, деноминация;

12. Демонетизация представляет собой:

А. Снижение официального валютного курса денежной единицы по отношению к иностранным валютам;

Б. Комплекс мероприятий по ограничению денежного спроса через денежно-кредитный механизм путем снижения государственных расходов, повышения процентной ставки за кредит;

В. Процесс утраты золотом денежных функций;

Г. Укрупнение действующего в стране масштаба цен;

13. Заменители действительных денег – это деньги, у которых номинальная стоимость:

А. Не устанавливается;

Б. Соответствует реальной стоимости; В. Ниже реальной стоимости

;

Г. Превышает реальную стоимость

14. Функцию средства обращения выполняют деньги:

А. только действительные

Б. только заменители действительных

В. действительные и заменители

действительных Г. бумажные и кредитные

15. Наиболее ликвидной частью денежной массы являются:

А. безналичные

деньги Б. квазиденьги

В. наличные деньги

Г. депозиты в иностранной валюте

16. В безналичном денежном обороте, в сравнении с наличным оборотом, издержки обращения:

А. чрезвычайно

велики Б. отсутствуют

совсем В. Г. ораздомень

ше

Г. Гораздо больше

17. Банки осуществляют операции по счетам клиентов на основании:

А. счетов-фактур

Б. расчетных документов

В. транспортных

накладных Г. сертификатов соо

тветствия

18. Укажит е последовательность развития золотого стандарта:

А.

золотодевизный Б.

золотомонетный В. З

олотослитковый

19. Для измерения инфляции используют:

А. Индекс Доу-Джонса

Б. Индекс Российской

торговли В. Индекс цен

Г. Средний уровень заработной платы по стране

20. Ползучая инфляция характеризуется среднегодовым темпом прироста цен в размере ... %:

- А. От 5 до 10
- Б. Свыше 100
- В. От 10 до 100
- Г. До 5

21. Нуллификация предполагает:

- А. Снижение золотого содержания денежной единицы или ее официального валютного курса;
- Б. Повышение золотого содержания денежной единицы или ее официального валютного курса;
- В. Укрупнение действующего в стране масштаба цен;
- Г. Аннулирование сильнообесцененной денежной единицы и введение новой валюты;

22. Действительные деньги – это деньги, у которых номинальная стоимость:

- А. Устанавливается стихийно на рынке
- Б. Ниже реальной стоимости
- В. Превышает реальную стоимость
- Г. Соответствует реальной стоимости

23. Современные деньги:

- А. Не размениваются на золото
- Б. Размениваются на золото на фабрике Госзнак
- В. Размениваются на золото в ЦБРФ
- Г. Размениваются на золото в Министерстве финансов РФ

24. Расчетно-кассовый центр осуществляет расчетно-кассовое обслуживание:

- А. Предприятий
- Б. Населения
- В. Коммерческих банков
- Г. Местных органов власти

25. Необходимой предпосылкой осуществления безналичных расчетов служит наличие у плательщика и получателя:

- А. Лимита оборотной кассы
- Б. Банковских счетов
- В. Лицензии на право совершения безналичных расчетов
- Г. Генеральной лицензии ЦБРФ

26. формы расчетов представляет собой банковскую операцию, посредством которой банк-

эмитент по поручению и за счет клиента на основании расчетных документов осуществляет действия по получению от плательщика платежа.

- А. инкассовая
- Б. аккредитивная
- В. чековая
- Г. вексельная

Методические указания для решения задач

При разработке экономической политики и установлении количественных ориентиров макроэкономических пропорций используются различные агрегированные (суммарные) показатели объема и структуры денежной массы — денежные агрегаты.

Они различаются широтой охвата тех или иных финансовых активов и степенью их ликвидности (т.е. способности быть истраченными как покупательное и платежное средство)

Существуют различные концепции определения компонентов денежной массы.

Согласно первой денежная масса состоит из наличных денег в обращении (банкноты, монеты, в некоторых странах — казначейские билеты) и денег безналичного оборота, или безналичных денег (остатки на банковских счетах, или банковские депозиты). Кроме денег в платежном обороте, в соответствии с данной концепцией, могут использоваться различные виды ценных бумаг — векселя, чеки, депозитные сертификаты и др.

Данная концепция лежит в основе формирования денежных агрегатов, используемых Банком России в настоящее время.

Сторонники второй концепции относят к векселя, чеки, а иногда и другие ценные бумаги к б
езналичным деньгам и включают их в денежную массу. Исходя из этой

концепции Банк России в начале 90-х гг. использовал агрегат МЗ, который состоял из наличных денег и остатков на различных банковских счетах плюс депозитные сертификаты и облигации государственных займов.

Экономисты, разделяющие третью концепцию, отрицают существование безналичных денег и считают деньгами только наличные деньги.

Агрегат «Квази-деньги» включает банковские депозиты, которые непосредственно не используются как средство платежа и менее ликвидны, чем «Деньги». Это срочные и сберегательные депозиты в рублях и все виды депозитов в иностранной валюте.

Совокупность агрегатов «Деньги» и «Квази-деньги» формирует агрегат «Широкие деньги» (М2Х).

В таблице «Денежная масса (национальное определение)» в составе денежной массы выделены два компонента: «Наличные деньги в обращении (М0)» — банкноты и монеты в рублях вне банков и «Безналичные средства» — остатки средств на счетах до востребования, срочных и сберегательных счетах, открытых в банках в рублях. Агрегат «Денежная масса (М2)» рассчитывается как совокупность «Наличных денег в обращении» и «Безналичных средств». В отличие от аналогичного показателя «Широкие деньги», исчисленного по методологии составления «Денежного обзора», в показатель денежной массы в национальном определении включаются депозиты в иностранной валюте.

Структура денежной массы в РФ представлена на рис. 1.

М0 «Наличные деньги в обращении»	М1 «Деньги»	М2 «Денежная масса»	М2Х «Широкие деньги»
Банкноты и монеты вне банков			
М0 + депозиты до востребования			
М1 + срочные и сберегательные депозиты			
М2 + депозиты в иностранной валюте			

Рис. 1. Схема формирования денежных агрегатов в Российской Федерации

Важнейший компонент денежной массы — денежная база. Банк России использует этот агрегат в узком и широком определении. Денежная база в узком определении включает наличные деньги вне Банка России и обязательные резервы банков в Банке России. В денежную базу в широком определении дополнительно включаются остатки на корреспондентских и других счетах банков в ЦБРФ.

Денежная база «Резервные деньги» служит одним из основных показателей, применяемых для мониторинга экономических процессов. Изменяя величину денежной базы, Банк России регулирует объем всей денежной массы и тем самым воздействует на уровень цен, деловую активность и экономические процессы.

Как видно из рис. 2, одна часть денежной базы — наличные деньги в обращении — входит в денежную массу непосредственно, а другая — средства банков в Банке России — вызывает многократное увеличение денежной массы в виде банковских депозитов. Это обусловлено тем, что общая сумма средств на счетах банков в Банке России при предоставлении банками кредитов своим клиентам остается неизменной (происходит лишь перевод средств с корсчета одного банка на счет другого), а сумма депозитов и, следовательно, объем денежной массы возрастают.

Денежная база

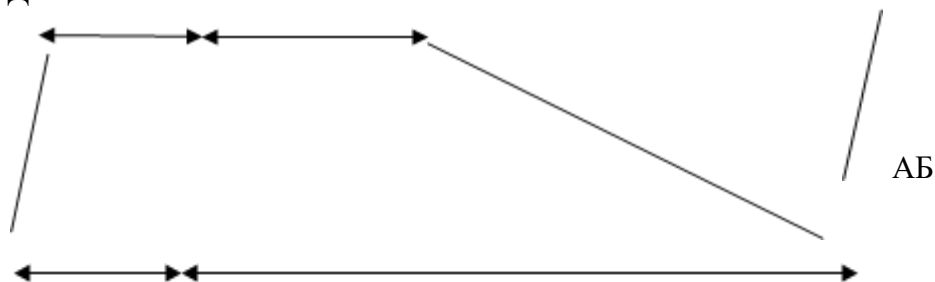

ВГ

Рис. 2. Схема формирования структуры и взаимосвязи денежной базы и массы денег в обращении (агрегат М2)

А — наличные деньги у населения, в кассах предприятий и организаций (включая банки). Б — средства коммерческих банков —

обязательные резервы, корреспондентские счета в Центральном банке РФ.

В — наличные деньги у населения, в кассах предприятий и организаций (кроме банков).

Г —

остаток средств на расчетных, текущих счетах и депозитах предприятий и организаций, вклады населения в банках.

Степень кумулятивного (многократного) увеличения депозитов в процессе кредитования измеряется кредитно-депозитным (банковским) мультипликатором (Бм), исчисляемым по формуле:

$$\text{Бм} = \frac{1}{\text{Норма обязательных резервов}}$$

Норма обязательных резервов

Степень кумулятивного воздействия денежной базы на объем денежной массы определяется денежным мультипликатором (Дм) по формуле:

$$\text{Дм} = \frac{\text{М2}}{\text{Денежная база}}$$

Денежная база

Если, например, Дм равен 2,0, это значит, что каждый рубль денежной базы обладает способностью создавать денежную массу в сумме 2 руб.

Важной характеристикой денежного обращения является расчет денежной базы. Денежная база представляет собой сумму наличных денег, корреспондентских счетов в коммерческих банках и обязательных резервов в Центральном банке.

Расчет денежной базы производится по формуле:

$$\text{ДБ} = \text{Н} + \text{К} + \text{О},$$

где: Н — наличные деньги,

К — средства на корреспондентских счетах в коммерческих банках, О — обязательные резервы в Центральном банке.

Скорость обращения денег представляет собой показатель интенсификации движения денег в их функциях как средства обращения и средства платежа. В промышленно развитых странах скорость обращения денег определяется по формуле:

$$V = \text{ВВП} / \text{М1}$$

где V — скорость обращения денег, ВВП

— валовой национальный продукт, М1 —

денежная масса (агрегат М1).

Типовая задача 1.

На основании данных таблицы рассчитать:

1) темпы годового прироста:

а) денежной базы;

б) наличных денег в обращении (агрегат

МО); в) денежной массы (агрегат М2);

г) широких денег (агрегат М2Х);

2) величину денежного мультипликатора;

3) удельный вес наличных денег в денежной массе (агрегат М2), в %.

Таблица

	01.01.17	01.01.18	01.01.19
Резервные деньги (млрд руб.)	164,9	210,4	269,7
в том числе деньги вне банков	103,8	130,4	187,8
Депозиты до востребования	87,3	162,5	149,5
Срочные и сберегательные депозиты	97,2	81,2	111,0

Решение.

1а. Годовой прирост денежной базы составил за 2017 г. 27,6% (210,4:164,9); за 2018 г. - 28,2% (269,7: 210,4).

1б. Годовой прирост наличных денег в обращении (агрегат М0) составил за 2017 г. 25,6% (130,4:103,8); за 2018 г. — 44,1% (187,8:130,4).

1в. Для расчета годового прироста денежной массы (агрегат М2) нужно определить величину денежной массы. На 01.01.17 г. агрегат М2 составил 288,3 млрд. руб. (103,8+87,3+97,2); на 01.01.08 г. 1 млрд. руб. (130,4+162,5+81,2); на 01.01,3 млрд. руб. (187,8+149,5+111,0). Отсюда следует, что темп прироста агрегата М2 за 2017 г. составил 29,8% (374,1: 288,3); за 2008 г. - 19,8% (448,3: 374,1).

1 г. Для расчета годового прироста широких денег (агрегат М2Х) нужно определить объем широких денег. На 01.01.17 г. агрегат М2Х составил 357,7 млрд. руб. (288,3+69,4); на 01.01.18 г. — 454,6 млрд. руб. (374,1+80,5); на 01.01.19 г. 3 млрд. руб. (448,3+111,0).

Отсюда следует, что темп прироста агрегата М2Х за 2017 г. составил 27,1% (454,6: 357,7); за 2008 г. - 23,0% (559,3: 454,6).

2. Денежный мультипликатор на 01.01.17 г. составил 1,75 (288,3:164,9); на 01.01.18 г. - 1,77 (374,1: 210,4); на 01.01.19 г. - 1,66 (448,3: 269,7).

3. Удельный вес наличных денег в денежной массе (агрегат М2) составил на 01.01.17 г. - 36% (103,8:288,3); на 01.01.18 г. - 34,9% (130,4:374,1); на 01.01.19 г. - 41,9% (187,8:448,3).

Типовая задача 2.

Известно, что в 2000 г. объем валового национального продукта составлял 3549,6 млрд. ДМ, денежная масса (агрегат М1) — 916,9 млрд. ДМ. Требуется определить скорость обращения денег.

Решение. Исходя из приведенной формулы, скорость обращения денег составит: $5,87 = 3549,6:916,9$.

Типовая задача 3.

Месячный уровень инфляции в течение года равен 3%. Требуется определить уровень инфляции за год.

1) определим индекс инфляции за год:

$$I_n = (1 + rN)N = (1 + 0,03) = 1,47;$$

2) уровень инфляции за год составит:

$$r = I_n - 1 = 1,47 - 1 = 0,47 = 47\%.$$

Ответ: уровень инфляции за год составит

47%. Типовая задача 4.

Месячный уровень инфляции 10%. Следует определить индекс инфляции за год и годовой уровень инфляции.

1) индекс инфляции за год равен:

$$I_n = (1 + 0,1)^{12} = 3,45;$$

2) уровень инфляции за год равен:

$$r = 3,45 - 1 = 2,45 = 245\%.$$

Ответ: индекс инфляции за год составит 3,45; уровень инфляции за год будет равен 245%.

Задача по теме «Деньги, денежное обращение»

Задача 1.

Определите количество денег, необходимых в качестве средства обращения. Сумма цен по реализованным товарам (работам, услугам) = 5000 млн. руб. Сумма цен товаров (работ, услуг), проданных с рассрочкой платежа, срок оплаты которых не наступил, = 42 млн. руб. Сумма платежей по долгосрочным обязательствам, сроки которых наступили, = 172 млн. руб. Сумма взаимно погашающихся платежей = 400 млн. руб. Среднее число оборотов денег за год = 10.

Задача 2.

Рассчитайте скорость оборота денег. Денежная масса наличных и безналичных денег = 200 млрд. руб. ВВП = 4080 млрд. руб.

Задача 3.

Индекс цен в прошлом году был 110%, а в текущем – 121%. Определите уровень инфляции.

Задача 4.

На основании данных, приведенных в таблице, определите:

А) величину

М0Б) величину

М1В) величину

М2Г) величину

М3

Небольшие срочные вклады	300
Крупные срочные вклады	645
Вклады до востребования	448
Государственные облигации	300
Наличные деньги	170

Задача 5.

Предположим, что каждый рубль обращается в среднем 4 раза в год и направляется на покупку конечных товаров и услуг. Номинальный объем ВВП составляет 900 трлн. руб. Определите величину спроса на деньги.

Задача 6.

Расположите следующие активы в порядке возрастания их ликвидности: А) акции Мосэнерго

Б) наличные деньги

В) вклад до востребования в Сбербанке

России Г) дом

Задача 2. Известно, что налично-денежный оборот (агрегат М0) в январе 2015 г. составил 1093,1 млрд ДМ, денежный агрегат М3 — 2746,9 млрд ДМ, ставка обязательных резервов ЦБ – 10%.

Определить:

1) удельный вес налично-денежного оборота в денежной массе (агрегат М3);

2) денежный мультипликатор.

Задача 2. На основании данных таблицы рассчитать:

1) темпы прироста и снижения денежной массы (агрегат М2) по отношению к предыдущему периоду;

2) удельный вес наличных денег (агрегат М0) в общей денежной массе (агрегат М2) и выявить динамику в этом процессе.

Таблица

	1.01.18	01.04.18	01.01.19	01.04.19
Всего в том числе	374,1	360,4	448,3	473,8
наличные деньги	130,4	119,1	187,8	174,1
Депозиты до востребования Срочные и сберегательные депозиты	243,7	241,3	174,1	299,7

Блиц-опрос по теме «Деньги, денежное обращение»

Верно ли данное выражение (ответьте «да» или «нет»)?

1. Деньги – это кристаллизация меновой стоимости.

2. Первым товаром-посредником было золото.

3. Главное свойство денег – это их надежность.

4. Деньги выполняют функции (все три):

· средстваобращения;

- средства измерения стоимости;
 - средства сохранения и накопления.
5. Денежная масса - это совокупность покупательных, платежных и накопленных средств, обслуживающая экономические связи и принадлежащая гражданам, хозяйствующим субъектам, государству.
 6. Прямой товарообмен - это ликвидность.
 7. Денежное обращение - это движение денег при выполнении ими своих функций в наличной и безналичной формах.
 8. Бумажные деньги бывают в виде банкнот, пластиковых карт, казначейских билетов.
 9. Эмитентом денег может быть уполномоченный коммерческий банк.
 10. Денежные агрегаты - это виды денег и денежных средств, отличающихся друг от друга степенью ликвидности.
 11. Валовой национальный продукт - это годовая стоимость произведенного в стране конечного продукта в рыночных ценах.
 12. Денежный поток, при котором движение денег связано с выполнением их функций, называется денежным обращением.
 13. Все банкноты обеспечены золотом и по экономической природе отличаются от казначейских билетов.
 14. Потребительная стоимость денег - это их полезность в качестве вещи, которую можно обменять на любые блага и другие вещи.

Проблемные вопросы

1. Дайте определение известных Вам денежных агрегатов M0, M1, M2, M3. Что лежит в основе отличия их друг от друга? Связано ли оно с свойством ликвидности?
2. Покажите роль сбережений субъектов рынка в формировании денежной массы.
3. Какие институты определяют предложение денег? В чем состоит сущность предложения денег, какие факторы влияют на предложение денег.
4. Из чего складывается спрос на деньги? Каковы основные факторы формирования спроса на деньги и в чем состоит конфликт между ценовой компонентой денежной массы и компонентой сбережений?
5. Что означает равновесие на денежном рынке? Что здесь играет роль цены денежного товара?
6. В чем сущность закона денежного обращения в современных условиях?
7. Что случится с процентной ставкой, если возрастет предложение денег?
8. Что случится с процентной ставкой, если возрастет спрос на деньги в результате роста доходов?
9. Как повлияет изменение процентной ставки на инвестиционные решения?
10. Объясните, какова роль денег в современной рыночной экономике.
11. Назовите основные денежные реформы, проводившиеся в России и СССР.
12. Раскройте достоинства и недостатки различных видов аккредитивов с точки зрения плательщика и источника зрения поставщика. Имеются ли виды аккредитивов: отзывные, безотзывные; подтвержденные, неподтвержденные; переводные; револьверные (возобновляемые); покрытые, непокрытые.
13. Каковы основные понятия и термины денежного обращения? Каково отличие налично-денежного обращения от безналичного?
14. Какие типы денежных систем вы знаете и чем они определяются?
15. Назовите основные черты современной денежной системы РФ, каковы ее элементы?
16. Каковы тенденции и основные направления развития современной денежной системы?

Тема 2. Организация безналичных расчетов. Вопросы для обсуждения

1. Расчеты платежными поручениями.
2. Понятие акцепта.
3. Аккредитивная форма расчетов.
4. Виды чеков.
5. Виды векселей.

Раздел 2. Структура кредитной банковской системы

Тема 3. Понятие о финансах и управление ими. Вопросы для обсуждения

1. Функции финансов.
2. Валовой внутренний продукт и национальный доход.
3. Управление государственными финансами.
4. Управление финансами предприятий.
5. Государственный и негосударственный финансовый контроль.
6. Виды планирования и прогнозирования.

Темы

докладов: Финансы коммерческих и не коммерческих организаций

1.1. Финансы общественных организаций.

Финансы частных предприятий.

Финансы частных предпринимателей.

Финансы

домохозяйств. Денежные фонды предприятий.

Прибыль и рентабельность предприятий.

Определение плановой прибыли.

Распределение прибыли.

Оборотные средства предприятия.

Финансирование и кредитование капитальных вложений.

Финансирование инвестиций.

Государственное регулирование инвестиционной деятельности

Реальные инвестиции.

Финансовые инвестиции

Бизнес-план инвестиционного проекта.

Инвестиционный проект

Контрольные вопросы по теме

Что представляет собой коммерческая организация?

Как организационно-правовая форма собственности влияет на организацию финансов организации?

Что представляет собой производственный кооператив? Опишите особенности организации его финансов.

Что представляет собой хозяйственное товарищество? На какие виды делится? Опишите особенности организации его финансов.

Что представляет собой хозяйственное общество? На какие виды делится? Опишите особенности организации его финансов.

Что представляет собой государственные и муниципальные унитарные предприятия? На какие виды делится? Опишите особенности организации его финансов.

Какие финансовые отношения включают в себя финансы коммерческих организаций?

Что представляют собой финансы коммерческих организаций?

Какие функции присущи финансам коммерческих организаций?

На каких принципах предприятия строят свои финансовые

отношения? Финансы некоммерческих организаций.
Что представляют собой финансы некоммерческих организаций?

Какие организационно-правовые формы некоммерческих организаций выделяют?

Какие финансовые отношения включают в себя финансы некоммерческих организаций?

Особенности финансов бюджетных учреждений.

Особенности финансов общественных объединений.

Дайте определение следующим ключевым понятиям:

- общественная организация
- общественное движение
- общественный фонд
- общественное учреждение
- орган общественной самодеятельности
- профессиональный союз
- национально-культурная автономия
- политическое общественное объединение
- молодежное общественное объединение
- детское общественное объединение
- нотариальная палата
- автономная некоммерческая организация
- некоммерческое партнерство
- торгово-промышленная палата
- учреждение
- ассоциация (союз)
- религиозное объединение
- товарищество собственников
- фонд, негосударственный пенсионный фонд
- садоводческое, огородническое или дачное некоммерческое объединение
- коллегия адвокатов
- община малочисленных народов
- потребительский кооператив
- потребительское общество
- государственная корпорация.

Каковы особенности субъектов малого предпринимательства и какое влияние они оказывают на финансовые отношения?

Охарактеризуйте меры государственной финансовой поддержки субъектов малого предпринимательства.

Денежные фонды предприятий.

Что представляет собой уставный капитал предприятия? За счет чего его можно уменьшить или увеличить?

Что представляет собой добавочный капитал?

Назовите источники формирования уставного капитала.

На что может быть использован добавочный капитал предприятия.

Что представляет собой резервный капитал предприятия?

Назовите источники формирования резервного капитала и направления его использования.

Что представляет собой фонд социальной сферы предприятия?

Что представляет собой фонд накопления?

Что представляет собой фонд потребления?

Что представляет собой валютный фонд предприятия?

Что представляет собой фонд заработной платы предприятия?

3.12 Какие фонды денежных средств могут формироваться на предприятии? Финансирование и кредитование капитальных вложений.

Что представляют собой инвестиции?

Классификация инвестиций.

Что представляют собой рискованные инвестиции?

Что представляют собой финансовые инвестиции?

Что представляют собой капитальные вложения?

Что представляют собой прямые инвестиции?

Назовите источники капитальных вложений. 4..8 Назовите объекты капитальных вложений.

Назовите субъекты капитальных вложений.

Что представляет собой инвестиционный проект?

Опишите организацию финансирования капитальных вложений.

Опишите финансирование государственных капитальных вложений.

Кто является заказчиками и подрядчиками?

Тесты по теме «Финансы предприятий различных форм собственности»

1. Совокупность имущественных прав предприятий и организаций представлена:

а) в активе
баланса; б) в пассиве
баланса

2. Источники финансирования предприятий и организаций находятся:

а) в активе
баланса; б) в пассиве
баланса.

3. Капитал - это...

а) финансовые ресурсы, направляемые на потребление;
б) финансовые ресурсы, направляемые на развитие производственно-торгового процесса; в) финансовые ресурсы, направляемые на содержание и развитие объектов внепроизводственной сферы;
г) финансовые ресурсы, оставляемые в резерве.

4. Инвестиции - это...

а) все виды имущественных и интеллектуальных ценностей, вкладываемых в объекты предпринимательской деятельности в целях получения прибыли или иного полезного эффекта;
б) движение денег, поступающих в фирму извне;
в) капитал, вложенный в различные предприятия с целью получения прибыли и права на управление.

5. Капитальные вложения могут быть обеспечены денежными средствами при помощи:

а) кредитования и финансирования; б) собственных средств;
в) выпуска акций.

6. Выделяют следующие организационно-правовые формы коммерческих организаций:

А: хозяйственные товарищества
Б: хозяйственные общества
В: хозяйственные фонды
Г: производственные кооперативы
Д: унитарные предприятия

7. Хозяйственные общества могут создаваться в форме:

А: полного товарищества
Б: товарище

стванавере

В: неполного

товариществаГ: товарищест

ванадоверии

8. Для###характерна неограниченная солидарная ответственность участников по обязательствам товарищества

9. ###-

это учрежденное одним или несколькими лицами общество, уставный капитал которого разделен на доли определенных учредительными документами размеров

10. Участники общества с ограниченной ответственностью:

А: не отвечают по его обязательствам

Б: несут риск убытков, связанных с его деятельностью, лишь в пределах стоимости внесенных ими вкладов

В: отвечают по его обязательствам всем своим имуществом
Г: являются командирами

11. К некоммерческим организациям относятся:

А: общественное

объединение
Б: ассоциация

В: товарищество собственников

жилья
Г: фонд

Д: потребительский

кооператив
Е: производственный

кооператив

12. ###-

денежные средства, ценные бумаги, иное имущество, имеющее денежную оценку, вкладываемые в реализацию различных проектов с целью получения прибыли

13. Различают следующие виды инвестиций:

А:

финансовые
Б:

реальные

В:

кредитные
Г: не

реальные

14. Акционерное общество может быть:

А:

открытым
Б:

закрытым
В:

полным
Г: не

полным

15. ### - это добровольное объединение граждан для совместной производственной или иной хозяйственной деятельности, основанной на их личном трудовом и ином участии и объединении его членами имущественных паевых взносов

Блиц-опрос

Верно ли данное высказывание (ответьте «да» или «нет»)?

1. Капитал появился раньше денег.

2. Фонд накопления показывает рост имущественного состояния предприятия, увеличение его собственных средств.

3. Финансы коммерческих организаций и предприятий как часть финансовой системы охватывают процессы создания, распределения и использования ВВП

4. Финансам коммерческих организаций и предприятий присущи те же функции, что и общегосударственным финансам.

5. Финансовые отношения коммерческих организаций и предприятий строятся на определенных принципах, связанных с основами хозяйственной деятельности: хозяйственная самостоятельность и самофинансирование.

6. Абсолютная финансовая устойчивость фирмы - это когда запасы больше источников их формирования.

7. На организацию финансов предприятий, прежде всего, влияют отраслевые особенности.

8. Организационно-правовая форма не связана со спецификой формирования уставного капитала.

9. Организационно-правовая форма предопределяет особенности распределения прибыли.

10. Финансовые ресурсы предприятия - это денежные средства, которые имеются в

его распоряжении. Эти денежные средства могут направляться на развитие производства, на содержание и развитие объектов непроизводственной сферы, на личное потребление работников, а также как резерв (денежный запас).

11. Капитал - это деньги, предназначенные для извлечения прибыли..

12. Финансы хозяйствующего субъекта не являются индикатором его конкурентоспособности.
13. Неустойчивое финансовое состояние - когда существуют источники, ослабляющие финансовую напряженность.
14. Главными финансовыми показателями эффективности деятельности предприятия являются прибыль, рентабельность предприятия.
15. Предприятие является платежеспособным, если его денежные средства, краткосрочные финансовые вложения и расчеты с дебиторами покрывают его краткосрочные обязательства (кредиторскую задолженность и кредиты банков).
16. Ликвидность позволяет определить финансовую устойчивость предприятия.
17. Нормальная финансовая устойчивость предприятия - это когда запасы равны источникам.
18. По форме капитальные вложения выступают как совокупность затрат на создание новых техническое перевооружение, реконструкцию и расширение действующих новых средств производственного и непроизводственного назначения.
19. Мэрджер - это поглощение одной фирмой другой фирмой.
20. Агрессивный инвестор склонен к меньшей степени риска.
21. Инвестор - это тот, кто вкладывает собственный капитал при определенном риске.
22. Аннуитет - это инвестиции, приносящие вкладчику определенный доход через регулярные промежутки времени.
23. К заемным денежным средствам относятся: кредиторская задолженность, кредиты и займы.
24. Предприниматель - то юридическое или физическое лицо, думающее о минимизации риска, вкладывающее средства, в основном, в чужой капитал.
25. Чистые инвестиции - это вложения капитала, направленные на расширение и поддержание основных средств.
26. Венчурный капитал инвестируется в расчете на быструюкупаемость вложенных средств.
27. Прямые инвестиции связаны с приобретением ценных бумаг.
28. Рисковые инвестиции и венчурный капитал - это разные понятия.

Практическое занятие.

Задача 1.

Определите будущую стоимость капитала компании, если ее первоначальный капитал составляет 10 млн руб., вложена на 5 лет и процентная ставка банка составляет 7% годовых.

Задача 2.

Определите сумму первоначального вклада капитала компании, необходимого для получения через 7 лет капитала в размере 3500 млн руб. при ставке банка 8% годовых.

Задача 3.

На основе данных анализа ликвидности баланса хозяйствующего субъекта определите: а) коэффициент абсолютной ликвидности;

б) коэффициент быстрой ликвидности; в) коэффициент текущей ликвидности. Дайте анализ ликвидности баланса.

Анализ ликвидности баланса, млн руб.

Актив		Пассив		Излишек		Платежный
						(недостаток)
	начало года	конец года		начало года	конец года	начало года

Наиболееликвидные активы	600	700	Наиболее срочные пассивы	200	350	
Быстро реализуемые активы	300	380	Краткосрочные пассивы	20	10	
Медленно реализуемые активы	2 500	2 530	Долгосрочные пассивы	70	50	
Трудно реализуемые активы	25 500	25 570	Постоянные пассивы	28 610	28 770	
Баланс	28 900	29 180	Баланс	28 900	29 180	

Задача 4.

Определите значение коэффициента обеспеченности предприятия собственными средствами и дайте его оценку, если постоянные пассивы - 500 млн руб., наиболее ликвидные активы - 120 млн руб., быстро реализуемые активы - 170 млн руб., медленно реализуемые активы 280 млн руб., трудно реализуемые активы - 300 млн руб.

Задача 5.

Рассчитайте необходимые показатели и произведите факторный анализ рентабельности капитала хозяйствующего субъекта (табл.).

В процессе анализа определите степень влияния на уровень рентабельности капитала следующие факторы:

- размера прибыли на рубль выручки;
- коэффициента оборачиваемости оборотных фондов;
- фондоотдачи основных фондов;
- фондоотдачи нематериальных активов.

Анализ рентабельности капитала хозяйствующего субъекта

Показатели	Базисный	Отчетный	Изменение
Прибыль, тыс. руб.	11520	13608	
Выручка от реализации продукции, тыс. руб.	72000	84000	
Размер прибыли в расчете на один рубль выручки, руб.,			
Средний остаток оборотных средств, тыс. руб.	6000	6462	
Среднегодовая стоимость основных фондов тыс. руб.	45 000	46668	
Среднегодовая стоимость нематериальных активов, тыс. руб.	480	600	
Общая сумма капитала, тыс. руб.			
Уровень рентабельности капитала, %			

Коэффициент оборачиваемости и оборотных средств, обороты Фондотдача основных фондов; тыс. руб. Фондотдача нематериальных активов, тыс. руб.			
--	--	--	--

Задача 6.

Инвестор приобрел по одной акции у пяти акционерных обществ вместо пяти акций одного акционерного общества. Как изменится степень риска, если акционерные общества примерно равнозначны по своим характеристикам?

Задача 7.

При вложении капитала в мероприятие А из 200 случаев была получена прибыль: 250 тыс. руб. - в 20 случаях; 300 тыс. руб. - в 80; 400 тыс. руб. - в 100 случаях. При вложении капитала в мероприятие Б из 240 случаев была получена прибыль: 300 тыс. руб. - в 144 случаях; 350 тыс. руб. - в 72; 450 тыс. руб. - в 24 случаях. Выбрать вариант вложения капитала исходя из средней ожидаемой прибыли.

Задача 8.

Рассчитав необходимые показатели, выберите наиболее рентабельный вид вложения капитала. По варианту А при капиталовложениях 1290 тыс. руб. прибыль составит 555 тыс. руб. По варианту Б при капиталовложениях 1620 тыс. руб. прибыль составит 660 тыс. руб.

Задача 9.

Имеются итоговые показатели инвестиционного проекта (тыс. руб.):

- 1) прибыль от операций – 21103;
- 2) амортизационные отчисления – 4647;
- 3) инвестиционные затраты – 9390;
- 4) налоговые выплаты – 8105.

Определите чистый доход инвестиционного проекта и оцените его эффективность, если норма рентабельности инвестиционных затрат должна быть не менее 80%.

Задача 10.

Показатели деятельности предприятия за отчетный период таковы:

- а) средняя стоимость материальных оборотных средств – 1266 млн руб.;
- б) число дней в периоде – 90;

Начало формы

в) выручка от реализации продукции – 2359 млн

руб. Определите:

1. Коэффициент оборачиваемости (какое его экономическое значение?).
2. Чем уравновремени обороты в днях (что лучше: его увеличение или сокращение)?

Проблемные вопросы

Задание 1.

Чем отличаются функции финансового директора от функций главного бухгалтера. Каковы основные составляющие процесса управления финансами предприятия и каковы основные методы управления дебиторской и кредиторской задолженностью предприятия?

Задание 2.

Определите основные критерии эффективности затрат:

- а) окупаемость и минимизация;
- б) максимизация последующих доходов;
- в) дополнительная прибыль и предотвращенные убытки.

Определите состав оборотных средств по форме воплощения:

- а) денежные средства, запасы, незавершенное производство; б) в материальной и нематериальной формах;
- в) в денежной и материальной формах, в высоколиквидных ценных бумагах.

Что является наименее ликвидным элементом оборотных средств:

- а) незавершенное производство; б) средства в расчетах;
- в) производственные запасы.

При каком соотношении собственных и заемных оборотных средств предприятие может потерять независимость от кредиторов:

- а) менее 1,0;
- б) более 1,0;
- в) более 2,0?

Какой оценочный показатель эффективности использования основных фондов более актуален в условиях отсутствия гарантированной производственной загрузки:

- а) показатель фондоемкости; б) показатель фондоотдачи?

Определите базовые методы амортизации основных фондов:

- а) нормативной и сверхнормативной амортизации;
- б) линейной, ускоренной и регрессивной амортизации.

Что может выступать в качестве основного критерия экономической целесообразности инвестиций в собственное развитие предприятия:

- а) дополнительная прибыль или предотвращенные убытки; б) максимальная прибыль или сниженные затраты;
- в) минимизация инвестиций?

К какой категории затрат относятся расходы на содержание персонала, находящегося на сдельной оплате труда:

- а) переменные затраты; б) смешанные затраты?

Какое направление затрат наиболее актуально в качестве объекта управления на предприятиях с массовым производством:

- а) непроизводственные затраты;
- б) затраты на производство единицы продукции?

Какая форма документа используется при планировании целевых финансовых фондов предприятия:

- а) смета затрат;
- б) финансовый план?

На какой финансовый показатель оказывает прямое влияние эффективность управления его финансовыми обязательствами:

- а) затраты;
- б) ликвидность?

Тема 4. Основы организации финансов предприятия
Вопросы для обсуждения.

1. Понятие финансов предприятия.

2. Функции финансов предприятия.
3. Формирование финансовых ресурсов предприятий.

4. Финансовая политика и её базовые направления.
5. Финансовое положение организации.

Темы докладов.

1. Государственные финансы и государственный бюджет.
Государственный кредит.
Государственный долг.
Государственный бюджет и его функции.
Роль государственных финансов в финансовой системе страны.
Бюджет РФ на будущий финансовый год.

2. Бюджетная система.
Федеральный бюджет и его функции, структура доходов и расходов.
2.2. Региональный бюджет и его функции.
Местный бюджет и его функции.
Сущность налогов, их виды.
Бюджетный дефицит и методы его финансирования.
Бюджетный процесс.

3. Внебюджетные фонды.
Социальное обеспечение.
Пенсионный фонд.
3.3 Пенсионная реформа РФ.
Фонд социального страхования.
Фонд обязательного медицинского страхования.
Назначение внебюджетных фондов РФ.

Контрольные вопросы по теме

1. Государственные финансы и государственный бюджет.
Дайте определение понятию «государственные финансы».
Дайте определение понятию «государственный кредит».
Дайте определение понятию «бюджетная система».
Перечислите принципы, на которых строится бюджетная система.
Дайте определение понятию «доходы бюджета», перечислите их.
Дайте определение понятию «расходы бюджета», перечислите их.
Дайте определение понятию «бюджетная классификация». 1.8. Что представляет собой консолидированный бюджет РФ?
1.9. Что представляет собой консолидированный бюджет субъектов РФ? Бюджетный процесс.
Дайте определение понятию «бюджетный процесс».
Дайте определение понятию «бюджетный цикл».
Назовите участников бюджетного процесса.
Перечислите стадии бюджетного процесса.
Опишите, как происходит составление проекта федерального бюджета.
Опишите, как происходит рассмотрение и утверждение федерального бюджета.
Дайте определение понятию «бюджетный профицит» и «бюджетный дефицит».
Назовите источники покрытия бюджетного дефицита.
Дайте определение понятию «дотация»
Дайте определение понятию «субвенция»
Дайте определение понятию «субсидия». Внебюджетные фонды.
Дайте определение понятию «внебюджетный фонд».

Назовите виды внебюджетных фондов.
Охарактеризуйте Пенсионный фонд РФ.
Охарактеризуйте Фонд обязательного медицинского страхования.
Охарактеризуйте Фонд социального страхования.
Назовите источники формирования средств внебюджетных фондов.

Тесты по теме

1. *Бюджетные отношения носят:*

- а) эквивалентный характер; б) особый характер;
- в) безэквивалентный характер.

2. *Государственный бюджет становится дефицитным, как только:*

- а) сокращаются аналоги;
- б) государственные расходы превышают доходы; в) государственные расходы растут

3. *Государственный бюджет - это...*

- а) комплекс финансовых операций органов государственного управления;
- б) самый крупный денежный фонд, который использует правительство для финансирования своей деятельности.

4. *Государственный кредит - это...*

- а) экономические отношения, при которых государство выступает в качестве заемщика, кредитора и гаранта;
- б) это экономические отношения, когда государство выступает заемщиком средств.

5. *Бюджетная система включает в себя:*

- А: федеральный бюджет
- Б: региональный бюджет
- В: местный бюджет
- Г: внебюджетные фонды
- Д: финансы предприятий

6. ### - деятельность участников бюджетного процесса по составлению, рассмотрению, утверждению, исполнению и контролю за исполнением бюджетов и бюджетов во-сударственных внебюджетных фондов

7. *К доходам бюджета относятся:*

- А: налоговые доходы
- Б: не налоговые доходы
- В: безвозмездные перечисления
- Г: ассигнования на содержание бюджетных учреждений

8. ### - основной финансовый план государства на текущий год, имеющий силу закона

9. ### - основная часть национального дохода, мобилизуемая во все звенья бюджетной системы

10. Сумма выпущенных, но непогашенных государственных займов, с начислением процентов на определенную дату или определенный срок - ###

11. Основным методом получения доходов бюджета являются ###

12. Федеральный бюджет и консолидированные бюджеты субъектов РФ составляют ###

13. *К местным налогам относятся:*

- А: земельный налог;
- Б: налог на имущество физических лиц
- В: налог на имущество организаций
- Г: транспортный налог

14. ### - бюджетные средства, предоставляемые бюджету другого уровня бюджетной системы Российской Федерации, физическому или юридическому лицу на условиях долевого финансирования целевых расходов

15. ### - это обязательные платежи, безвозмездно взимаемые государством, а также органами местного самоуправления с физических и юридических лиц в целях финансового обеспечения деятельности государства муниципальных образований

3.4. Блиц-опрос по теме «Государственные финансы»

Верно ли данное выражение? (ответьте «да» или «нет»)

1. Дефицит бюджета всегда вынужден.
2. Существуют финансы граждан.
3. Звеньями бюджетной системы РФ являются местные бюджеты.
4. Совокупность бюджетов всех административно-территориальных единиц - это бюджетный процесс.
5. Бюджет - это финансовый план территориального образования.
6. Секвестр расходов - это пропорциональное снижение государственных расходов, кроме защищенных статей.
7. Закрепленные доходы в бюджете - это доходы, которые формируются с целью сбалансированности доходов и расходов бюджета.
8. Налоги выполняют стимулирующую функцию.
9. Принципом бюджетного устройства является контроль.
10. Бюджетный процесс - это деятельность органов власти по составлению, рассмотрению, утверждению и исполнению бюджетов.
11. Дотация - это сумма, выделенная из бюджета при недостаточности собственных средств для формирования минимального бюджета.
12. Бюджетное устройство - это организация бюджетной системы, принципы ее построения.
13. Дефицит бюджета может покрываться за счет дотаций и субвенций из бюджета вышестоящего уровня за счет выпуска займов и использования кредитных ресурсов.
14. Построение бюджета начинается с определения направления и величины расходов.
15. Государственные финансы и бюджет государства - это одно и то же.

Практическое занятие.

Методические указания для решения задачи по теме

Бюджет – это совокупность расходов и предполагаемых для их покрытия доходов. Таким образом, бюджет можно представить в виде таблицы:

Расходы	Доходы
	- собственные - регулирующие
Если доходы = расходам, то бюджет сбалансированный Если доходы больше, чем расходы – бюджет профицитный Если расходы больше, чем доходы – бюджет дефицитный	

Типовая задача.

Рассчитайте сумму регулирующих доходов бюджета области.

Сумма расходной части бюджета области = 500 млн руб. Дефицит бюджета = 100 млн руб. Сумма собственных доходов = 200 млн руб.

Решение: Заносим все известные данные в таблицу:

Расходы	Доходы
	- собственные – 200 млн руб. - регулирующие - ?
Сумма = 500 млн руб	Сумма - ?
	Дефицит - 100 млн руб

Так как в сбалансированном бюджете доходы = расходам, то доходы бюджета – дефицит бюджета = 500 млн руб. Таким образом, сумма доходов равна 400 млн руб. и регулирующая доходы = 400 млн руб – 200 млн руб = 200 млн руб.

Задача по теме

Задача 1.

Рассчитайте сумму регулируемых доходов бюджета области.

Сумма расходной части бюджета области = 300 млн руб. Дефицит бюджета = 40 млн руб. Сумма собственных доходов = 100 млн руб.

Задача 2.

Рассчитайте сумму дефицита бюджета области и сумму субвенции.

Сумма регулируемых доходов бюджета = 400 млн руб. Сумма закрепленных доходов = 300 млн руб. Сумма расходной части бюджета = 800 млн руб. Сумма субвенции составляет 30% суммы дефицита.

Задача 3.

Рассчитайте сумму регулируемых доходов бюджета области, при условии, что расходная часть бюджета составляет 340 млн руб., закрепленные доходы равны 110 млн руб., а дефицит бюджета 40 млн руб.

Задача 4.

Расходная часть бюджета составляет 515 млн руб., закрепленные доходы 130 млн руб., регулируемые доходы равны 285 млн руб., а субвенция составляет 30% от дефицита бюджета. Рассчитайте сумму дефицита бюджета и сумму субвенции.

Задача 5.

Рассчитайте сумму регулируемых доходов бюджета области.

Данные для расчета: сумма расходной части бюджета области 450 млрд руб. Дефицит бюджета 60 млрд руб. Сумма закрепленных доходов 180 млрд руб.

Задача 6.

Рассчитайте сумму дефицита бюджета области и сумму субвенции.

Данные: сумма регулируемых доходов бюджета 220 млрд руб. Сумма закрепленных доходов 270 млрд руб. Сумма расходной части бюджета 560 млрд руб. Сумма субвенции составляет 40% суммы дефицита.

Проблемные вопросы

Задание 1.

Доля национального дохода, перераспределяемого через госбюджет, в развитых странах достигает уровня 30–50%.

1. Как Вы считаете, высока эта доля или нет? Чем можно объяснить подобный уровень перераспределения финансовых средств через госбюджет?

2. Будет ли расти или падать этот уровень в дальнейшем? Найдите аналогичную цифру для бюджета России и дайте комментарий по этому поводу.

В чем заключаются функции государственных финансов? Задание 2.

В чем состоит различие между следующими понятиями:

- рефинансирование госдолга;
- реструктуризация госдолга;
- погашение госдолга.

Дайте свои объяснения, приведите примеры.

Как вы считаете, почему государственный долг является одновременно и кредитом?

Какие субъекты участвуют в отношениях, возникающих между должником и кредитором?

Задание 3.

Известно, что принятие бюджета на очередной финансовый год в РФ вызывает острые дискуссии в парламенте. Выскажите свое мнение по проблемам:

а) формирования доходной части бюджета РФ на современном этапе:: доля налоговых и неналоговых поступлений, влияние инфляции, недоимок и т.п.;

б)

расходных статей бюджета: их секвестирования, перераспределения, изменения их природы в связи с развитием рынка;

в)

дефицитности бюджета РФ: его динамики, влияния на уровень инфляции, на инвестиционные процессы, на внутренние и внешние заимствования.

Сделайте в заключение вывод о том, в чем же состоит принципиально новый подход в проведении бюджетной политики в России?

Задание 4.

Одной из целей экономической политики государства является создание условий для роста объемов производства (ВВП).

Вариант А: этот рост должен стимулироваться в первую очередь фискальной политикой государства; роль кредитно-денежной политики стоит на втором месте.

Вариант Б: сточка зрения оппонировающей концепции роста объема производства достигается на основе саморегулирующихся рыночных механизмов при косвенном воздействии на объем денежной массы, то есть приоритет отдается кредитно-денежной, а не фискальной политике.

Дайте ответы на следующие вопросы:

1. Характерная черта какой концепции предложена в варианте –А||? Насколько она применима в России? Приведите примеры.

2. Отличительная черта какой концепции предложена в варианте –Б||? Используется ли в России такой подход в экономической политике?! Подберите примеры из событий последних лет.

Задание 5.

Как изменилась роль государства и государственных финансов в развитых странах в последние десятилетия?

Тема 5. Основные виды ценных бумаг. Вопросы для обсуждения.

1. Основные характеристики ценных бумаг.

2. Участники рынка ценных бумаг.

3. Виды акций.

4. Дивиденды и доходность

акций.

5. Виды облигаций.

6. Проценты и дисконт по облигациям.

Понятие ценной бумаги, ее предназначение. Виды ценных бумаг: основные и вспомогательные. Порядок эмиссии ценных бумаг в РФ, соответствующие законодательные акты. Акция, ее экономическая и правовая суть. Облигация как долговая ценная бумага, ее виды и формы. Первичный рынок ценных бумаг, его субъекты и посредники. Роль инвестиционных банков в размещении ценных бумаг. Процедура формирования инвестиционных ресурсов эмиссии ценной бумаги. Вторичный рынок ценных бумаг, определение их рыночной стоимости. Роль биржевого и внебиржевого рынка. Развитие структуры рынка ценных бумаг в РФ. Создание общероссийского фондового рынка, его значение для ускорения операций с ценными бумагами.

Практические задания

Задание 1

На российском рынке ценных бумаг преобладает первичное размещение, а обращение развито незначительно. В чем причины такого положения? Наносит ли это вред инвестиционным процессам в экономике? Что делается в последнее время для изменения такого положения?

Найдите информацию в прессе, выскажите свое мнение.

Задание 2

Ответьте на вопросы:

1. Возможен ли выпуск облигаций эмитентом до полной оплаты его уставного капитала, объявленно на дату регистрации проспекта эмиссии?
2. Обязаны ли АО, осуществившие публично размещение своих акций, ежеквартально публиковать в общедоступной печати баланс?
3. Может ли быть проведена рекламная кампания при публичном размещении ценных бумаг до момента регистрации проспекта эмиссии?
4. Может ли эмитент обыкновенных акций не обещать определенно размера дивидендов?
5. Чем объясняется подавляющий удельный вес сделок с государственными ценными бумагами в их общей сумме на финансовом рынке России? Чем это чревато для экономики? Что делает правительство в данном направлении?

Задание 3

Номинальная стоимость акции 10 тыс. руб. Дивиденд – 45%, ставка ссудного процента – 48%. Рассчитайте курс акции и ее рыночную стоимость.

Задание 4

Допустим, Вам необходимо определить четыре цены акции:

- а) номинальную; б) балансовую; в) ликвидационную; г) курсовую. Каким образом это сделать? Дайте алгоритм расчетов.

Задание 5

Определите правильную классификацию фондовых операций:

- а) операции с государственными ценными бумагами, операции с иными ценными бумагами; б) операции на биржевом рынке, операции вне биржевого рынка; в) кассовые операции, срочные операции.

К какой категории ценных бумаг относятся государственные краткосрочные обязательства: а) долговые;

б) долговые?

Что понимается под информационной "непрозрачностью" фондового рынка: а) отсутствие информации об участниках;

- б) отсутствие информации о совершаемых операциях; в) об остальных факторах?

Задание 6

В беседе двух акционеров прозвучали следующие высказывания:

- 1) долговые ценные бумаги в пакете акций фирмы;
- 2) долевой простой вексель;
- 3) дивиденд на одну простую акцию;
- 4) эмиссия, гарантирующая доход;
- 5) эмиссия уставного капитала;
- 6) долговые займы;
- 7) доход в виде дисконта;
- 8) владельцы контрольного пакета акций – это собрание акционеров;
- 9) ликвидность ценных бумаг;
- 10) фиксированный доход обыкновенной акции.

Какие из этих высказываний некорректны? Как следует правильно высказаться?

Тема 6. Кредитно-кредитная система.

Вопросы для обсуждения.

1. Понятие кредитной системы.
2. Понятие банковские и небанковские кредитные организации.
3. Цели и функции Центрального Банка России.
4. Понятие коммерческого банка.
5. Функции коммерческого банка.
6. Понятие кредита.
7. Классификация и принципы банковского кредитования.
8. Основные формы международного кредита.
9. Классификация форм международного кредита.

Темы докладов.

1. Ссудный капитал и кредит.
Формирование рынка ссудных капиталов в России.
Формы кредита
2. Кредитная банковская система.
Организация кредитной системы России, ее особенности.
Центральный банк России и его операции.
Сбергательный банк России и его операции.
История банковского дела в России.
3. Коммерческие банки и их операции
Специализированные банки.
Специализированные небанковские институты.
Правовые аспекты банковской деятельности.
Банковский маркетинг.
Банковский менеджмент.
Сущность пассивных операций банка
Сущность активных операций банка
Банковские услуги.
Ипотечное кредитование.
Лизинг.
Факторинг.
Форфейтинг.
Инвестиционная деятельность коммерческого банка.
Трастовые операции банков.
Расчетно-кассовое обслуживание банков.
Контроль за проведением расчетных операций.
Классификация ссудных операций банка.
Обеспечение возвратности кредита.

Контрольные вопросы по теме

1. Ссудный капитал.
Дайте определение понятию «ссудный капитал».
Назовите источники ссудного капитала.
Назовите участников рынка ссудного капитала.
Какую специфику имеет ссудный капитал?
Опишите исторические этапы развития ссудного капитала.
Какие виды рынка ссудного капитала выделяют по временному признаку?
Какие виды рынка ссудного капитала выделяют по институциональному признаку?
Назовите функции рынка ссудных капиталов.
2. Кредит.
Что такое кредит?
Назовите участников кредитных отношений.

Что такое ссуженная стоимость?

Схематично покажите, как осуществляется движение кредита.

Что такое ссудный процент?

Назовите функции кредита?

Как вы понимаете перераспределительную функцию кредита?

Как вы понимаете производственную функцию кредита?

Как вы понимаете стимулирующую функцию кредита?

Как вы понимаете контрольную функцию кредита?

Перечислите формы кредита.

Что представляет собой коммерческий кредит?

Что представляет собой банковский кредит?

Что представляет собой потребительский кредит?

Что представляет собой государственный кредит?

Что представляет собой международный кредит?

Перечислите виды банковского кредита.

Что представляет собой обеспеченный и ничем необеспеченный кредит?

Что представляет собой срочный кредит?

На какие виды делится банковский кредит в зависимости от:

- экономического содержания и назначения;
- категории заемщиков;
- сроков погашения;
- методов погашения;
- источников погашения;

Что представляет собой контокоррентный кредит?

Что представляет собой овердрафт?

Что представляет собой окольный кредит?

Что представляет собой кредитная линия?

Что представляет собой кредит под залог векселя?

Назовите принципы банковского кредитования?

Опишите организацию и порядок кредитования субъектов экономики.

Какие документы заемщик должен предоставить банку для получения кредита?

3. Кредитная банковская система.

Дайте определение понятию «банковская система».

Роль кредитной системы.

Что включает в себя банковская система?

Что представляет собой центральный банк РФ?

Что представляет собой кредитная организация?

Что такое банк?

Какие виды банков выделяют по функциональному назначению?

Что представляет собой небанковские кредитные организации?

Перечислите элементы банковской системы.

Цели деятельности Центрального банка РФ.

Задачи Центрального банка РФ.

Функции ЦБРФ.

Какие виды Центральные банки выделяют по стечению зрения собственности?

Когда был создан Центральный банк РФ?

Назовите органы управления ЦБРФ.

Является ли получение прибыли целью деятельности ЦБРФ?

Что представляет собой денежно-кредитная политика ЦБРФ?

Какими методами осуществляется денежно-кредитная политика ЦБРФ?

Перечислите административные методы денежно-кредитной политики ЦБРФ.

Перечислите экономические методы денежно-кредитной политики ЦБРФ.

Что представляют собой операции на открытом рынке ЦБРФ?

Что такое уставка рефинансирования ЦБРФ?

Перечислите активные и пассивные операции ЦБРФ.

4. Коммерческие банки.

Что представляет собой коммерческий банк?

Какие функции выполняет коммерческий банк?

Опишите организационную и управленческую структуру коммерческого банка.

Что представляют собой активные операции коммерческого банка, перечислите их.

Что представляют собой пассивные операции коммерческого банка, перечислите их.

Что представляют собой активно-пассивные операции коммерческого банка, перечислите их.

Что представляют собой кассовые операции банка.

Что представляют собой гарантийные операции банка?

Что представляют собой брокерские операции банка?

Что представляют собой доверительные (трастовые) операции банка?

Что представляют собой депозитарные операции банка?

Что представляют собой информационно-консалтинговые операции банка?

Расчетно-кассовое обслуживание банков.

Контроль за проведением расчетных операций.

Классификация судных операций банка.

Обеспечение возвратности кредита.

Специализированные кредитно-банковские институты.

Эволюция банковской системы России.

Перечислите нетрадиционные операции коммерческого банка.

Особенности ипотечного кредитования.

Лизинг.

Факторинг.

2.23. Форфейтинг

Тесты по теме «Кредитная банковская система»

1. Роль места банков в экономике

1. Какая из приведенных характеристик отражает сущность банковской деятельности?

а) посредничество в кредите;

б) создание кредитных средств обращения;

в) аккумуляция денежных средств с целью превращения их в судный капитал, приносящий процент.

2. Что является конкретным результатом банковской деятельности?

а) организация денежно - кредитного процесса; б) создание кредитных средств обращения;

в) создание банковского продукта.

3. Укажите вид рынка, на котором осуществляются все операции кредитно-финансовых учреждений:

а) рынок денег;

б) рынок ценных

бумаг; в) финансовый

рынок; г) рынок капиталов

в.

4. Какие кредитно-финансовые институты входят в банковскую систему?

а) только банки;

б) все кредитные и кредитно -финансовые институты страны;

в) банки и небанковские институты, выполняющие отдельные банковские операции;

5. К какой группе банков относятся Центральные банки?

а) банки, являющиеся акционерными

обществами; б) частные кредитные институты;

в) государственные кредитно -финансовые институты.

б. *Какие виды операций не имеют права выполнять небанковские кредитные организации?*

а) кредитование;

б) эмиссия собственных ценных бумаг; в) э

миссия денег;

г) расчетно-кассовые;

д) привлечение денежных средств во вклады;

е) имеют право на все банковские операции при наличии лицензии.

2. Банк России - проводник денежно-кредитной политики

1. *Имеет Банк России право вмешиваться в оперативную деятельность коммерческих банков?*

а) да;

б) нет.

2. *Укажите размер ставки рефинансирования на момент выполнения теста:*

24%; 21%; 18%; другое.

3. *Каким образом влияет увеличение размера резервных требований Банка России на денежную массу, находящуюся в обращении?*

а)

увеличивает; б)

уменьшает; в) н

е влияет.

4. *За Центральным банком закреплена роль:*

А: лизингового центра

страны Б: кредитора предприят

ий

В: банка, осуществляющего трастовые

операции Г: казначейства

Д: банка банков

5. *Операция на открытом рынке – это деятельность Центрального банка по:*

А: предоставлению ссуд коммерческим

банкам Б: предоставлению кредитов населению

В: сокращению счетов коммерческих

банков Г: покупке ценных бумаг

Д: продаже ценных бумаг

6. ### *является кредитором последней инстанции для кредитных организаций*

7. ### *- основной орган валютного регулирования в России*

8. *Функциями Центрального банка РФ являются:*

А: регулирующая Б:

информационная

В: совершение операций с торгово-промышленной

клиентурой Г: исследовательская

9. *Денежно-кредитная политика может быть направлена:*

А: на стимулирование

кредита Б: на ограничение креди

та

В: сокращение числа действующих кредитных

организаций Г: увеличение числа действующих кредитных орг

анизаций

10. *К функциям Центрального банка Российской Федерации относятся:*

А: государственная регистрация банков

Б: реализация облигаций государственных

банков В: кредитование физических лиц

Г: реализация акций государственных предприятий Основы ор

ганизации деятельности кредитных организаций

1. В соответствии с российским банковским законодательством коммерческие банки вправе:

А: осуществлять выпуск в обращение

банкнот Б: конкурировать с ЦБ РФ

В: производить выдачу поручительств за третьих

лиц Г: выдавать кредиты

Д: поддерживать стабильность покупательской способности национальной денежной единицы

2. В состав активов коммерческого банка включаются:

А: выданные банком

кредиты Б: средства

резервного фонда В: депозиты

Г: купленные ценные бумаги

3. Кредитным организациям российским банковским законодательством запрещено заниматься:

А: ссудной

деятельностью Б: торговой

деятельностью В: страховой

деятельностью

Г: расчетно-кассовым обслуживанием клиентов

4. К пассивным операциям коммерческого банка относятся:

А: привлечение средств на счета юридических

лиц Б: выдача кредитов

В: привлечение

депозитов Г: выдача кредитов

ов

Д: расчетно-кассовое обслуживание клиентов

4. К принципам, на основе которых предоставляются кредиты, относятся:

А:

срочность Б:

платность

В: возвратность

Г:

краткосрочность Д:

обеспеченность

Е: целевое назначение

Ж: дифференцированность

5. ###-

это денежные средства, переданные в банках собственником для хранения на определенных условиях

6. Вклады ### могут быть изъяты или переведены другому лицу в любое время без предварительного уведомления банка

7. ###-

это долгосрочная аренда машин, оборудования, купленных арендодателем у арендатора с целью их производственного использования при сохранении права собственности на них за арендодателем на весь срок договора

8. ### операции – операции банков по управлению имуществом и выполнению иных услуг по поручению и в интересах клиентов на правах доверенного лица

9. ###-

это пластинка с нанесенной магнитной полосой или встроеной микросхемой, дающая ключ к специализированному карточному счету в банке

10. Банковская система является частью ### системы страны

Платежная система России, расчетные и кассовые операции банков

1. Выделите вид расчетной услуги банка клиентам,

содержащий оформление согласия платежа на списание средств с

осчета:

- а) переуступка прав требования;
- б) аваль;
- в) акцепт.

2. Укажите форму безналичных расчетов, применяющихся владельцами специально лицевого счета в виде письменного распоряжения плательщику–кредитной организации уплатить сумму денег, соответствующей указанной в документах на оплату товаров и услуг, представленных юридическим лицом– поставщиком:

- а) платежное поручение;
 - б) платежная (пластиковая) карточка;
 - в) платежное требование;
3. Система расчетов, при которой момент списания средств со счета плательщика совпадает с моментом их зачисления на счет получателя:
- а) телеграфный перевод;
 - б) расчеты посредством платежных карточек;
 - в) on-line.
4. Укажите предельный срок осуществления безналичных расчетов в пределах Российской Федерации:
- а) 2 дня;
 - б) 5 дней;
 - в) 7 дней.
5. Дополнительный лист, прилагаемый к векселю для оформления индоссамента:
- а) тратта;
 - б) акцент;
 - в) аллонж;
 - г) аваль.

Практическое занятие.

Методические указания для решения задач по теме Основная формула наращенной суммы простых процентов имеет следующий вид:

$$S = P(1 + ni)$$

где

P — первоначальная сумма долга,

S — наращенная сумма или сумма в конце срока, i — ставка наращенной,

n — срок ссуды.

Типовая задача 1.

ООО «Лика» открывает депозитный вклад в размере 100 млн руб. на срок три месяца с начислением процентов в конце срока действия договора из расчета 60% годовых. Требуется определить сумму денег, которую клиент получит в банке по окончании срока договора.

Для решения задачи используем формулу:

$$BC = \frac{HC(1 + i \cdot n)}{100}$$

где BC — будущая сумма после начисления

процентов, HC — настоящая сумма денег,

i — простая процентная ставка,

n — количество лет.

Решение. Подставим данные в формулу:

$$\{1 + 3 \times 60\} = \text{руб.}$$

Процент по вкладу = 0

= руб. Типовая задача 2.

Банк принимает депозиты на полгода по ставке 10% годовых. Определите проценты, выплаченные банком на вклад 150 тыс. руб.

Для решения задачи используем формулу: $I = (ni \times$

$P) / 100$ где i — сумма процентов,

n — количество лет,

P — сумма, на которую начисляются проценты.

Решение. Подставляя данные в формулу, получим сумму процентов:

$$I = 0,5 \times 10 \times 150000 = p \text{ у}$$

6100

Типовая задача 3.

Требуется определить проценты и сумму накопленного долга, если ссуда равна 50 тыс. руб., срок ссуды — 3 года, проценты простые, ставка 22% годовых.

1. Находим сумму начисленных за весь срок процентов:

$$L = 50 \cdot 3 \cdot 0,22 = 33 \text{ тыс. руб.}$$

2. Определяем сумму накопленного долга:

$$S = 50 \text{ тыс. руб.} + 33 \text{ тыс. руб.} = 83 \text{ тыс.}$$

руб. Сложные проценты.

В финансовой кредитной практике часто возникает ситуация, когда проценты не выплачиваются сразу после их начисления, а присоединяются к сумме долга (капитализация процентов). В этом случае применяются сложные проценты, база для начисления которых не остается неизменной (в отличие от простых процентов), а увеличивается по мере начисления процентов. Для расчета наращенной суммы при условии, что проценты начисляются один раз в году, применяется следующая формула:

$$S = P(1+i)^n$$

где i — ставка наращивания по сложным процентам. Типовая задача 4.

Требуется определить, какой величины достигнет, долг, равный 20 тыс. руб., через три года при росте по сложной ставке 10% годовых?

$$S = 20000 \cdot (1+0,10)^3 = \text{руб.}$$

Типовая задача 5.

Допустим, что в предыдущем примере проценты начисляются поквартально. В этом случае $N = 12 \cdot (4 \cdot 3)$, а наращенная сумма долга составит:

$$S = 20 \cdot (1+0,10)^{12} = 27440 \text{ руб.}$$

Типовая задача 6.

При открытии сберегательного счета по ставке 120% годовых 20.05. на счет была положена сумма 100 тыс. руб. Затем на счет 05.07. была добавлена сумма 50 тыс. руб., 10.09. со счета была снята сумма 75 тыс. руб., а 20.11. счет был закрыт. Определите общую сумму, полученную вкладчиком при закрытии счета.

Решение. Поступления средств на счет составило:

$$100 + 50 - 75 = 75 \text{ тыс. руб.}$$

При определении процентных чисел будем считать, что каждый месяц состоит из 30 дней, а расчетное количество дней в году равно 360 (германская практика).

В этом случае срок хранения суммы 100 тыс. руб. составил:

$$12 + 30 + 5 - 1 = 46 \text{ дней;}$$

срок хранения суммы 150 тыс. руб. составил:

$$27 + 30 + 10 - 1 = 66 \text{ дней;}$$

срок хранения суммы 75 тыс. руб. составил:

$$21 + 30 + 20 - 1 = 70 \text{ дней;}$$

$$\text{Сумма чисел} = \underline{100000 \cdot 46 + 150000 \cdot 66 + 75000 \cdot 70} = 197\,500 \text{ руб}$$

100

$$\text{Постоянный делитель} = 360/12 =$$

$$3 \text{ Проценты } 197500/3 = 65833,33 \text{ руб.}$$

Владелец счета при его закрытии получит следующую сумму:

$$75000 + 65833,33 = 140833,33 \text{ руб.}$$

Типовая задача 7.

Депозит в размере 500 тыс. руб. положен в банк на три года. Определите сумму начисленных процентов при простой сложной ставке процентов, равных 80% годовых.

Решение. При использовании простой ставки

процентов $I = (3 \cdot 80 \cdot 500000) / 100 = 1$ руб

При использовании сложной ставки процентов по формуле:

$$I = \frac{P \cdot (1 + i)^n - P}{100}$$

100

$$I = 2 \text{ руб.}$$

Кредитные операции.

При погашении кредита удобно сразу определять размер возвращаемой (погашаемой) суммы, равно сумме кредита P с

начисленными процентами, которая при использовании простой ставки процентов будет равна:

$$S = P(1 + i \cdot n)$$

100

где S — наращенная сумма платежа по начисленным простым процентам,

P — сумма первоначального долга,

i — ставка процентов (в долях единицы),

n — число полных

лет. Типовая задача 8.

Банк выдал кредит в размере 5 млн руб. на полгода

по простой ставке процентов 120% годовых. Определите погашаемую сумму и сумму процентов за кредит.

Решение. По формуле:

$$S = 5 + 0,5 \cdot 120 = 8 \text{ руб.}$$

100

Сумма процентов, полученная банком за кредит, будет равна:

$$8000 = 3 \text{ руб.}$$

Задачи по теме

Задача 1. Предприятие взяло кредит в 100 млн руб. сроком на два года под 15% годовых и по истечении срока кредита должно вернуть ссуду с процентами. Сколько должно заплатить предприятие? Проценты простые.

Задача 2. Фирма взяла кредит в сумме 300 млн руб. сроком на один год под 16% годовых. Определите погашаемую сумму кредита.

Задача 3. Молодая семья получила от банка ссуду на строительство жилья в размере 60 млн руб. сроком на три года под простую процентную ставку 16% годовых. Определите сумму кредита и проценты.

Задача 4. Клиент получил кредит сроком на три месяца в 6 млн руб. Сумма возврата кредита 7,5 млн руб. Определите процентную ставку банка.

Задача 5. Клиент внес депозит в сумме 1000 руб. под 50% годовых сроком на 10 лет. Требуется определить сумму денег, которую клиент получит в банке через 10 лет.

Задача 6. Депозитный вклад величиной 1000 руб. вложен в банк на 120 дней под 6%. Требуется определить сумму денег, которую получит клиент через 120 дней.

Задача 7. Депозитный вклад величиной 1000 руб. вложен в банк на шесть месяцев при 6% годовых. Требуется определить сумму денег, которую получит клиент через шесть месяцев.

Задача 8. Вкладчик вложил в банк руб. под 5% на восемь месяцев. Требуется определить, какой доход получит вкладчик.

Задача 9. Определить погашаемую через 2 года клиентом ссуду по простой процентной ставке, при условии, что размер ссуды составляет руб., а годовая процентная ставка - 19%.

Задача 10. Величина предоставленного банком кредита составляет руб. Процентная ставка - 20% годовых, срок погашения 6 месяцев. Рассчитайте план погашения кредита двумя способами:

1) кредит и проценты по кредиту будут выплачиваться ежемесячно равными долями;

2) кредит и проценты по кредиту будут погашены через 6 месяцев.

Задача 11. Определите, что стоит дороже: кредит 36 тыс. руб., за который нужно выплачивать 3,86 тыс. руб. ежемесячно в течение года, или кредит такого же размера, за который нужно платить ежемесячно 1,4 тыс. руб. в течение 3 лет?

Задача 12. Рассчитайте ставку платы за факторинг, если процент за кредит - 29% годовых, а средний срок оборачиваемости средств в расчете - 21 день.

Задача 13. Рассчитайте учетный процент и учетную ставку по вексельному кредиту. Номинальная цена векселя 100000 руб., банк выкупает его, выплачивая руб., за 6 месяцев до наступления срока платежа по векселю.

Задача 14. Рассчитайте сумму овердрафта и процентный платеж по нему. Остаток денежных средств на счете клиента в банке составляет 1 800000 руб. В банк поступили документы

на оплату клиентом сделки на сумму 2100000 руб. Процент за овердрафт составляет 20% годовых.

Поступление средств на счет клиента происходит через 10 дней после оплаты указанной сделки.

Задача 15. Банк выдал кредит на 6 месяцев в размере 200 тыс. рублей по простой ставке процентов 30% годовых. Подсчитать погашенную сумму начисленных процентов.

Задача 16. Вы положили в коммерческий банк 10 тыс. руб. В это время обязательная норма резерва составляла 20%. Не принимая в расчет инфляцию, какое максимальное количество денег можно "создать" из этого вклада, если он пройдет через всю банковскую систему?

Задача 17. Банк выдал кредит на 6 месяцев в размере 200 тыс. рублей по простой ставке процентов 30% годовых. Подсчитать погашенную сумму начисленных процентов.

Задача 18. Определить погашаемую через 2 года клиентом сумму по простой процентной ставке, при условии, что размер ссуды составляет руб., а годовая процентная ставка - 19%.

Задача 19. Клиент внес сумму 1000 руб. под 50 % годовых сроком на 10 лет. Определить сумму, которую клиент получит в банке через 10 лет.

Задача 20. Депозитный вклад величиной в 3000 рублей вложен в банк на 6 месяцев при 6 % годовых. Определите сумму, которую получит клиент через 6 месяцев.

Задача 21. Банк дал долгосрочный кредит в размере 5 млн руб на 2 года по годовой ставке сложных процентов 80 % годовых. Кредит должен быть погашен единовременным платежом с процентами в конце срока. Определите погашаемую сумму полученных процентов.

Блиц-опрос по теме

Верно ли данное выражение (ответьте «да» или «нет»)

1. Любой кредит называется коммерческим.
2. Финансовый кредит - это отсрочка платежей, предоставляемая продавцом покупателю.
3. Порядок кредитования, оформление и погашение кредитов регулируются договором купли-продажи.
4. Товарный кредит - это форма представления вещи одной стороной в собственность другой стороне.
5. Если предприятие берет кредит, то у него слабое финансовое состояние.
6. Предприятие может заложить одно и то же имущество одновременно нескольким кредиторам.
7. Форфетирование - это торгово-комиссионные и посреднические услуги банка.
8. Предприятие, в отношении которого возбуждено дело о банкротстве, можно передать в ипотеку.
9. Платность кредита является принципом кредитования.
10. Онкольный кредит - это краткосрочный кредит, который погашается по первому требованию.
11. Использование кредитования ускоряет научно-технический прогресс.
12. Аккумуляция временно свободных денежных средств - это функция кредита.
13. Предприятия должны заботиться о своей кредитоспособности, а граждане - нет.
14. Ипотечный кредит - это кредит под залог ценных бумаг.

15. Основная цель факторинга - получение средств немедленно или в срок, определенный договором.

Тренировочные задания по теме «Кредитная и банковская система»

Задание 1.

1. В чем состоит специфика кредитной сферы и на каких принципах осуществляется в ней банковская деятельность?
2. Перечислите основные функции банков, выделив чисто банковские и присущие другим кредитно-финансовым институтам, укажите причины появления последних.
3. Составьте таблицу, отражающую основные этапы реформирования банковской системы России, выделите годы, основную характеристику периода реформы и его итоги.

Задание 2.

1. Ознакомившись с Федеральным законом – О Центральном банке Российской Федерации (Банке России)», обосновать ведущую роль ЦБ РФ в функционировании банковской системы России
2. Представьте схематически организационную структуру Банка России (на основе гл. III ФЗ – О Центральном банке Российской Федерации (Банке России)»), покажите взаимосвязь Банка России с исполнительными и законодательными органами власти и управления в России.

Начало формы

3. Дайте краткую характеристику денежно-кредитной политики Банка России на момент выполнения тренировочного задания (по материалам текущей периодики).

Задание 3.

Подберите в СМИ данные о размере и структуре капитала (в %) не менее 3-х российских банков и составьте таблицу:

Банк	Уставный капитал	Дополнительный капитал и прочие фонды	Нераспределенная прибыль отчетного года	Капитал всего
1.				
2.				
3.				

Определите соответствие УК нормативу минимального размера собственных средств:

- для вновь создаваемых кредитных организаций на 1.01.09;
- если размер УК значительно выше, укажите за счет каких источников возможно было его увеличение.

Задание 4.

Укажите банки, включенные в группу наиболее надежных банков (первые 10 банков) по рейтингу газеты «Коммерсант» на период выполнения задания.

Задание 5.

1. На основе изучения Гражданского кодекса (ч. II, гл. 45) и дополнительной литературы выполните схемы документов оборота при расчетах платежными поручениями.
2. Изложите порядок открытия расчетных (текущих) счетов.
3. Остаток на корреспондентском счете банка в РКЦ составляет рублей, текущие поступления – рублей, текущие платежи – рублей.

Определите сальдо корреспондентского счета.

Как осуществляется платеж корреспондентского счета КБ при недостатке средств на этом счете?

Задание 6.

1. Составьте список из 10 наиболее крупных российских банков, укажите тип акционерного общества (закрытое, открытое), размер акционерного капитала? Если акции банка котируются на Фондовой бирже, укажите котировку на период выполнения

адания.

Проблемные вопросы и задачи Задание 1.

Как Вы считаете, почему кредитная система выступает как самостоятельное звено финансового рынка в целом? Что объединяет структурные элементы кредитной системы? Назовите общие черты и различия между отдельными формами кредитных отношений.

Задание 2.

Деятельность различных кредитно-финансовых учреждений, форм и методов кредитования тесно переплетаются в реальной жизни. Они взаимодействуют и конкурируют между собой одновременно.

Представьте схематично современную кредитную систему России, ее субъектов и их функции.

Покажите, по каким направлениям происходит сотрудничество, и по каким – конкуренция и в каких формах. Дайте оценку эффективности существования подобной модели для экономики России. Насколько полно развита эта модель по сравнению с другими странами?

Задание 3.

Сформулируйте преимущества и недостатки облигационного займа как источника средств.

Задание 4.

Компания может привлечь заемный капитал либо из разных источников с различными процентными ставками, либо из одного источника с минимальной процентной ставкой. Какой вариант предпочтительней? Приведите доказательства своей позиции.

Задание 5.

Предприятие нуждается в приобретении нового оборудования. Покупку можно сделать одним из двух способов: либо за счет банковского кредита, либо по лизингу. Какие основные моменты нужно принимать во внимание при анализе альтернатив?

Задание 6.

Что общего и каковы отличительные признаки государственного и банковского кредита? Каковы последствия для бюджета, денежного обращения и экономики в целом в случае отказа от использования госкредита? Приведите примеры из российской практики. Задание 7.

В качестве платы за погрузку г-н Иванов получил от своего заказчика переводной вексель на сумму

100 тыс. руб., который он передал в банк для учета. Оставшийся срок до погашения – 30 дней. Банк использовал ставку дисконта 4% годовых.

Определите: а) сумму дисконта; б) сумму, полученную г-ном Ивановым. Задание 8.

Предприятию А необходимо приобрести три новых станка стоимостью 300 тыс. руб. Их производством занимается предприятие Б. Одновременно у предприятия А нет свободных денег; у предприятия Б, наоборот, есть избыточные средства. Рассмотрите следующие ситуации:

а) предприятие Б кладет на свой счет в банке Х 300 тыс. руб. Предприятие А берет такую же сумму в банке Х в форме кредита;

б) предприятие Б передает предприятию А три станка на условиях отсрочки платежа. Назовите формы кредита, которые используются в этих ситуациях.

Задание 9.

Допустим, Вы – директор и нуждаетесь в крупной сумме денег для выплаты заработной платы своим работникам. Какую форму кредита Вы будете использовать: коммерческий, банковский, государственный, потребительский? Обоснуйте свой ответ.

Задание 10.

Как Вы считаете, насколько верны ниже указанные утверждения и почему:

- 1) кредитные отношения – это финансовые отношения;
- 2) кредит не стимулирует вложение капитала;
- 3) взятие кредита указывает на слабое финансовое состояние заемщика;

- 4) предприятие может заложить одно и то же имущество одновременно нескольким кредиторам;
- 5) предприятие, заложившее имущество, может его продать;
- 6) предприятие на самофинансирование не может пользоваться кредитом;
- 7) объем кредита может изменяться в течение срока кредитного договора.

Задание 11.
Определите принципиальный механизм перераспределения финансовых ресурсов общества через финансовые рынки на примере временно свободных денежных средств физических лиц.

Задание 12.

Центральный банк – это «банк банков», его клиентура – коммерческие банки, другие кредитные учреждения и правительственные организации. Как Вы считаете, почему ЦБ, как правило, не ведет операции с деловыми фирмами и населением? В то же время может ли ЦБ оказывать влияние на объем, интенсивность и т.п. этих операций? Какими методами?

Задание 13.

Рассмотрите упрощенную схему баланса ЦБ и ответьте на вопросы.

АКТИВЫ	ПАССИВЫ
1. Валютные резервы: а) золото; б) валюта.	1. Собственный капитал ЦБ.
2. Вклады коммерческих банков.	3. Банкноты в обращении.
2. Кредиты ЦБ.	
3. Ценные бумаги.	4. Обязательства по зарубежным операциям.
4. Прочие активы (здания, имущество)	5. Депозиты правительства.

А) С какой целью ЦБ занимается куплей-продажей государственных ценных бумаг? Чтобы увеличить свой доход или повлиять на объем денежной массы в стране? Приведите свои аргументы.

Б) На каких условиях (равных или неравных) и под какие цели ЦБ предоставляет ссуды коммерческим банкам?

В) Каким образом ЦБ использует свои валютные резервы: для увеличения запасов золота в стране? Для регулирования курса национальной валюты? Ваши представления об этой стороне деятельности ЦБ.

Г) Депозиты правительства в ЦБ: какова природа этих ресурсов? За счет чего они пополняются?

Д) С какой целью ЦБ хранит на своих счетах резервы коммерческих банков? Являются ли они обязательными для последних? Какова их ставка для российских банков? Можно ли через резервы регулировать кредитные ресурсы коммерческих банков? Можно ли эти резервы использовать для операций по зачету взаимных требований КБ по чекам через РКЦ? Ваше мнение.

Е) Выпуск банкнот (эмиссия денег): каков механизм перемещения денег в сферу обращения?

Можно ли выпускать деньги без покрытия? Или ЦБ должен закупать векселя, ценные бумаги, валюту? Что является цивилизованной практикой? Можно ли назвать банкноты долговым обязательством ЦБ по отношению к кому?

Ж) Что бы Вы отнесли к собственному капиталу ЦБ? Должен ли он возрасти и за счет каких источников? Какие зарубежные операции может проводить ЦБ России?

Задание 14.

На основании показателей, приведенных ниже (в руб.), постройте баланс банка:

1. Уставный фонд 2	10. Вклады и депозиты 6
2. Прибыль 8	11. Иностранная валюта и расчеты

	иностранно операциям(пассив)2 991 709
3.Касса2	
4.Счетав банках-корреспондентах (актив	12.Приобретение ценных бумаг1262603
5.Средств в фонде регулирования в ЦБ России7	13.Прочие активы
14.Иностранная валюта и расчеты по иностранным операциям (актив) 3691 699	
6.Кредиты выданные59908900	15.Здания и основные средства
7.Средства на счетах банков-корреспондентов(пассив)1 523683	
16.Участие в совместной деятельности	
8.Прочие пассивы7	17.Кредиты полученные
9.Другие фонды4	18.Остатки на расчетных, текущих и других счетах

Проанализируйте баланс по следующим направлениям:

- удельный вес собственного капитала банка в балансе;
- рентабельность капитала банка;
- рентабельность собственного капитала банка;
- рентабельность обязательств банка;
- рентабельность активов, приносящих доход;
- коэффициент ликвидности;
- удельный вес наиболее рискованных активов;
- удельный вес расходов на основные операции;
- удельный вес расходов по неспецифическим операциям;
- удельный вес активов, приносящих доход.

Ответьте, насколько надежен этот банк, сможет ли он покрыть свои обязательства? Каков уровень отвлечения активов на бесприбыльные вложения? Насколько банк зависит от операций с государственными ценными бумагами? Дайте предложения по улучшению работы банка.

Задание 15.

Какие документы, необходимые для регистрации КБ (представляемые в ГУЦБ РФ), отсутствуют в приведенном ниже перечне документов?

1. Ходатайство за подписью Председателя Совета банка и имени начальника ГУЦБ РФ о регистрации устава и выдаче лицензии на совершение банковских операций.
2. Данные о руководителях банка.
3. Копия платежного документа, подтверждающего внесение в бюджет платы за регистрацию.
4. Декларация о доходах физических лиц - участников банка; четыре экземпляра устава банка, заверенного подписями ответственных лиц.

Тема 7.

Страхование. Вопросы для обсуждения.

1. Основные участники страховых отношений.
2. Функции страхования.
3. Отрасли страхования.
4. Социальное страхование при временной нетрудоспособности.
5. Обязательное и добровольное медицинское страхование.

6. Государственное и негосударственное пенсионное страхование.

Темы докладов.

1. Страховой рынок.
История становления страхового рынка в России.
Структура страхового рынка в России.
Современный страховой рынок России.
Перспективы развития страхового рынка в России.
2. Экономическая сущность страхования.
Социальное страхование.
Имущественное страхование.
Личное страхование.
Страхование ответственности.
Страхование предпринимательского риска.
Юридические основы страховой деятельности.
Формирование страхового тарифа.

Тест по теме «Страхование»

1. Наиболее распространенным способом снижения финансового риска является:
а) диверсификация; б) страхование;
в) приобретение дополнительной информации о выборе результатах.
2. Страхование обеспечивается применяется:
а) в имущественном страховании; б) личном страховании;
в) страховании ответственности.
3. Страховая сумма - это...
а) денежная сумма, определенная договором страхования или установленная законом; б) часть ущерба, возмещаемая страховщиком.
4. Страхователь - это....
а) страховая компания или организация; б) третьи лица;
в) юридическое или физическое лицо, заключившее с страховщиком договор страхования.
5. Плата за страхование, предназначенная для формирования страхового фонда и уплачиваемая в силу закона при добровольном страховании или по условиям договора в добровольном страховании:
А: страховой взнос Б: страховая премия В: страховая выплата Г: страховое обеспечение
6. ### страхование осуществляется на основе договора между страхователем и страховщиком по желанию клиента
7. По объектам страхования в совокупности страховые отношения разделяются на:
А: обязательное страхование Б: добровольное страхование В: имущественное страхование Г: личное страхование Д: страхование ответственности
8. Страхование### предусматривает обязанность страховщика произвести страховые выплаты

в случае смерти застрахованного, а также дожития его до окончательного срока страхования или до возраста, определенного договором страхования

9. Имущественное страхование включает страхование:

А: средств транспорта

Б: страхование
строений В: страхование
жизни

Г: страхование грузов

10. Личное страхование предусматривает:

А: страхование жизни

Б: медицинское страхование

В: страхование

трудоспособности Г: страхование с

троений

Блиц-опрос по теме

«Страхование» Верно ли данное выражение (ответьте «да» и
ли «нет»)?

1. Страхование возмещение - это плата за страхование.

2. Страховой фонд страховщика имеет только денежную форму.

3. Страхование является наиболее распространенным способом снижения степени риска.

4. Для получения лицензии и проведения страховой деятельности страховщик может иметь любой
размер уставного капитала.

5. Страхователь может контролировать деятельность страховщика.

6. Сфера деятельности страхового бизнеса - финансовый рынок в целом. 7. Ущерб,
нанесенный застрахованному имуществу, всегда будет возмещен в полном объеме, если ущерб меньше
франшизы.

8. Хеджирование - это метод страхования возможных рисков от неблагоприятных
изменений курса валют в будущем.

9. Риск можно снизить, если распределить капитал между различными объектами вложения.

10. Страхование обеспечение - это плата за страхование.

11. Процентный риск - это опасность неуплаты заемщиком долга и процентов.

12. Финансовый риск не поддается определению и расчетам.

13. Кредитный риск - это риск неуплаты кредитором долга и процентов по нему.

12. Спекулятивные риски выражаются в возможности получения как положительного,
так и отрицательного результата.

13. Самострахование -

это метод, направленный на снижение риска путем превращения случайных, убытков в относительно
небольшую постоянную издержку.

14. Франшиза - это часть убытка, не подлежащая возмещению со стороны страховщика.

15. Страховая сумма - это установленная законом денежная сумма.

Практическое занятие.

Методические рекомендации по решению задач по теме

«Страхование» Базовая страховая премия рассчитывается следующим обра-
зом:

Базовая страховая премия = страховой тариф * страховая сумма / 100. Льгота
тарифа рассчитывается по формуле:

Льгота = страховая премия * N, где N - принятый данной страховой компанией норматив
льготы. Расчет окончательной страховой премии (взноса).

Ее значение рассчитывается следующим образом:

Окончательная = базовая страховая премия - льгота + форс-
мажор

Задача по теме «Страхование»

Задача 1.

Рассчитать размер страхового платежа и страхового возмещения. Хозяйствующий субъект застрахова-
л свое имущество сроком на 1 год ответственностью за кражу с взломом на сумму

200млнруб.Ставкастраховоготарифа-0,3%страховойсуммы.Подоговору страхованияпредусмотрена безусловная франшиза «свободно от 4% ». Скидка к тарифу - 2,0. Фактическийущербстрахователясоставил13,5 млн руб.

Задача 2.

Рассчитатьразмерстраховогоплатежаистраховоговозмещения.Хозяйствующийсубъект

застраховал свое имущество сроком на 1 год с ответственностью за кражу со взломом на сумму 400 млн руб. Ставка страхового тарифа - 0,3% страховой суммы. По договору страхования предусмотрена безусловная франшиза «свободно от 1%». Скидка к тарифу - 2,0. Фактический ущерб страхователя составил 3,5 млн руб.

Задача 3.

Рассчитать размер базовой страховой премии и размер льготы по страхованию. Хозяйствующий субъект застраховал свое имущество сроком на 1 год с ответственностью за кражу со взломом на сумму 300 тыс руб. Ставка страхового тарифа - 3,0. Льгота по тарифу - 10 %.

Задача 4.

Рассчитать размер базовой страховой премии. Хозяйствующий субъект застраховал свое имущество сроком на 1 год с ответственностью за кражу со взломом на сумму 500 млн руб. Ставка страхового тарифа - 2,0.

Проблемные вопросы

Ситуация 1.

Страховая компания оценивает ущерб автомобиля в гораздо меньшую сумму, чем реально обошелся ремонт, и отказывается оплачивать клиенту разницу, ссылаясь на расчеты своих экспертов.

Ситуация 2.

КАСКО на новую машину не оформлено. В нее врезается автомобиль, у владельца которого не оказалось полиса ОСАГО. Кто возместит ущерб?

Практическое занятие на тему «Имущественное страхование граждан» (страхование домашнего имущества)

1.1. Общие методические указания

Цель:

Самостоятельно составить договор страхования имущества граждан по слену ступления оговоренного события, оценить убыток и необходимость выплаты страхового возмещения.

Этапы:

1. Выбрать 5 видов имущества (объектов страхования), исходя из предложенных в правилах страхования трех групп имущества, используя каждую из них;
2. Определить страховую стоимость (дать страховую оценку) и страховую сумму по каждому виду имущества;
3. Использовать ситуацию риска, в которую попало имущество; для каждого объекта страхования выбрать подвариска полными пакетами страховых причин из 4-х рисков, разрешенных правилами страхования.
4. Сделать расчет окончательной суммы страховой премии по договору страхования;
5. С учетом оговоренного и совершившегося события определить убыток и необходимость страховой выплаты.

Условия Правил страхования, или - входные данные:

Первый этап - выбор объектов страхования.

Объекты страхования домашнего имущества граждан делятся на три группы (данные взяты из Правил страхования одной из московских страховых компаний).

Группа 1:

Мебель, ковровые изделия;

Холодильные и морозильные аппараты, стиральные, швейные, вязальные и электробытовые машины, осветительные приборы;

Музыкальные инструменты промышленного

изготовления; Одежда, белье, обувь;

Книги, не имеющие антикварной ценности;

Иное домашнее имущество, не относящееся ни к одной из нижеперечисленных двух групп и стоимостью не выше руб.

Примечание Верхняя одежда из натуральной кожи, дубленой овчины и натурального меха в группу 1 не входит (см. группу 3).

Группа2:

Радио-, видео-, теле-,
киноаппаратура;Вычислительная
техника;Электромузыкальныеинструм
енты;

Средствасвязи(телефонныеаппараты,автоответчики,факсыит.п.).

ПримечаниеВидеокамеры,переносныекомпьютеры,радиотелефонывгруппу2невходят(см.группу3).

Группа3:

Ювелирныеизделия,изделияздрагоценныхметаллов,драгоценных,полудрагоценныхиподелочныхкам
ней;

Коллекции,антикварныепредметы,предметырелигиозногокульта,художественныеизделия;Верхняяоде
ждаиз натуральнойкожи, дубленойовчиныинатурального меха;

Видеокамеры,переносныекомпьютеры,радиотелефоны;

Прочеедомашнееимущество,неотносящеесяникоднойизвышеперечисленныхдвухгрупппистоймостью
ышеруб.

Второйэтап—определениестраховойстоимостиисуммыпокаждомуобъекту.

Правиламистрахованияустанавливаетсяполноестраховоеобеспечение,тоесть,страховаясумма
объектов страхованиясоответствует ихстраховойстоимости.

Третийэтап—выборрисков.

Страхованиеможнопроводитьотследующихрисков:

Таблица1–Классификациястраховых рисков

Наименование риска	Страховые причины реализации риска
-ПОЖАР	Полный пакет: <ul style="list-style-type: none">• Удар молнии• Авария электросети (самовозгорание)• Бытовой взрыв
-ЗАЛИВ	Полный пакет: <ul style="list-style-type: none">• Выход подпочвенных (грунтовых) вод• Авария водопроводной сети (бытовая причина)• Авария канализационной сети (бытовая причина)• Авария отопительной сети (бытовая причина)• Проникновение воды из соседних помещений
-ПОВРЕЖДЕНИЕ	Полный пакет: <ul style="list-style-type: none">• Буря, тайфун, смерч• Просадка грунта• Бытовой взрыв• Падение летательных аппаратов
-ПРОТИВОПРАВНЫЕ ДЕЙСТВИЯ ТРЕТЬИХ ЛИЦ	Полный пакет: <ul style="list-style-type: none">• Хулиганство, вандализм• Кража• Грабеж, разбой

Четвертый этап—расчет окончательной суммы страхового взноса (премии).

Потенциальный страхователь, подавший заявление о страховании, и страховщик должны прийти к соглашению и отразить это в договоре страхования с учетом условий настоящих Правил по следующим вопросам:

- 1) страховому тарифу;
- 2) базовой страховой премии (взносу);

- 3) льготе;
 4) форс-мажорным обстоятельством;
 5) окончательному размеру (сумме) страховой премии (взносу).

Соглашение должно быть достигнуто по каждому объекту отдельно

1) Выбор страхового тарифа.

В Правилах страхования домашнего имущества граждан данной компании используются следующие интервалы страховых тарифов для каждой группы имущества.

Таблица 2 – Тарифные ставки по группам риска

ГРУППЫ ИМУЩЕСТВА	ТАРИФНЫЕ СТАВКИ (в процентах от страховой суммы)	
Один риск	Двойной риск	
Группа 1	2.0 – 3.0	2.5 – 4.0
Группа 2	3.0 – 5.0	4.0 – 6.0
Группа 3	5.0 – 7.0	6.0 – 8.0

В пределах установленного интервала страхового тарифа в случае большего потенциального риска принимается больший тариф, в случае меньшего риска – меньший.

С учетом всех отрицательных (увеличивающих вероятность наступления страхового случая) и положительных факторов (проведенные превентивные мероприятия, здесь – наличие металлической двери в квартире), размеры страхового тарифа для объектов страхования устанавливаются на следующих уровнях (см. Таблицу №3).

2) Базовая страховая премия рассчитывается следующим

образом: Базовая страховая премия = страховой тариф * страховая сумма /

100. Например,

Таблица 3 – Расчет базовой страховой премии

Наименование объектов страхования	Выбранные риски	Интервал тарифа, %	Принятый тариф, %	Страховая сумма, руб.	Базовая страховая премия, руб.
Колье золотое с гранатом, 3 группа	пожар, противоправные действия третьих лиц	6,0 – 8,0	7,2	25000,00	$7,2 * 25000 / 100 = 1800$
Принтер HP EWELETTP ASKARD цветной, 2 группа	повреждение, залив	4,0 – 6,0	4,8	7500,00	$4,8 * 7500 / 100 = 360$
Мягкая мебель – Березка, 1 группа	пожар, залив	2,5 – 4,0	3,4	10000,00	$3,4 * 10000 / 100 = 340$
Песочная шуба, 3 группа	пожар, противоправные действия третьих лиц	6,0 – 8,0	7,5	20000,00	$7,5 * 20000 / 100 = 1500$
Телевизор – SONY, 1 группа	повреждение, пожар	4,0 – 6,0	5,3	8750,00	$5,3 * 8750 / 100 = 463,75$

2 группа				
----------	--	--	--	--

3) Льгота

Данная страховая компания предоставляет своим клиентам следующие льготы за непрерывный стаж страхования:

2-ой год страхования –

10%, 3-ий год – 20%,

4-ый год – 30%,

5-ый год и т.д. – 40% с численной суммы страховой премии.

Льгота представляет собой скидку с расчетного уровня страховой премии. Может зависеть от числа лет страхования (стажа страхования данного страхователя), от числа лет страхования по одному и тому же варианту страхования, в течение которых не было выплачено страховое возмещение; от времени года (сезонная льгота) и т.д.

В данном задании льгота предоставляется только по стажу страхования.

Пусть, страхователь имеет два года страхового стажа, тогда по условиям задачи он получает право на льготу в размере 10% с численной суммы страховой премии.

Льгота рассчитывается по формуле:

Льгота = страховая премия * N, где N – принятый данной страховой компанией норматив льготы. В данном задании норматив льготы равен 0,1 (10%/100%). Тогда абсолютные значения предоставляемых льгот будут следующими (см. Таблицу №4).

4) Форс-мажор.

За дополнительную плату страховая компания готова предоставить страховую защиту от двух форс-мажоров, а именно от любых двух стихийных бедствий. При этом плата за один риск составляет 0,05% от страховой суммы, за двойной риск 0,1%.

Форс-мажор –

это оговоренные в правилах страхования чрезвычайные и непреодолимые обстоятельства, при наступлении которых страховщик обычно освобождается от выполнения обязательств по договору страхования. Если страховой случай явился следствием:

- военных действий, гражданских волнений, забастовок, мятежей, реквизиции и конфискации имущества, введения чрезвычайного или особого положения по распоряжению военных или гражданских властей и прочих социально-политических событий,
- стихийных бедствий,

- ионизирующего излучения и радиоактивного заражения, связанных с любым применением радиоактивных материалов, то эти события признаются форс-мажорными, освобождающими страховщика по страховому законодательству от ответственности.

Однако за дополнительную плату форс-мажоры, связанные со стихийными бедствиями, могут быть включены в объем страховой ответственности компании, что оговаривается конкретными Правилами страхования или договором страхования.

По условиям задания страховщик предоставляет страховую защиту от двух любых стихийных бедствий. Пусть домашнее имущество застраховано от урагана и землетрясения, тогда страхователь должен внести дополнительный платеж за двойной риск. Платеж по форс-мажору рассчитывается по формуле:

Платеж по форс-мажору = страховая сумма * K, где K –

принятый данной страховой компанией коэффициент форс-мажора.

В данном примере коэффициент форс-мажора равен 0,001 (0,1%/100%). Тогда платеж за форс-мажор будут иметь следующие значения (см. Таблицу №4):

Таблица 4- Платеж за форс-мажор

Наименование объектов страхования	Базовая страховая премия, руб.	Абсолютное значение льготы, руб.	Страховая сумма, руб.	Платеж за форс-мажор, руб.
Кольцо из золота с гранатом, 3 группа	1800	180	2500,00	25,00

ПринтерHEWLETT	360	36	7500,00	7,50
----------------	-----	----	---------	------

РАСКАРДцветной, 2группа				
Мягкая мебель –Бе- резка , 1группа	340	34	10000,00	10,00
Песцоваяшуба, 3группа	1500	150	20000,00	20,00
Телевизор –SONY , 2группа	463,75	46,37	8750,00	8,75

Примечание. Для пояснения положений задания в качестве примера приводится решение типовой задачи по трем этапам (4-ый хорошо разъяснен в условиях Правил страхования).

1.2. Использование условий Правил страхования домашнего имущества при решении типовой задачи
Содержание этапов.

1-ый этап. Пусть выбраны следующие объекты:

- Кольцо из золота с гранатом, российское золото и драгоценный камень, год выпуска – 1975 год, (3 группа)
- Принтер HEWLETT PACKARD цветной, год выпуска – 1998 год, (2 группа)
- Мягкая мебель – Березка||, обивка – темно-коричневый велюр, (1 группа)
- Песцовая шуба, износ 10% (3 группа)
- Телевизор SONY, цветной, год выпуска – 1999, (2 группа).

2-ой этап. Определение страховой стоимости (страховой оценки) и страховой суммы имущества. Страховая стоимость (страховая оценка) есть действительная, фактическая стоимость имущества на момент заключения договора страхования в данной местности. Страховая стоимость домашнего имущества оценивается на основании рыночной стоимости этого имущества, а именно:

- стоимости, заявленной страхователем, и документов, подтверждающих эту стоимость;
- экспертной оценки страховщика, если договором страхования не предусмотрено иное. Страховая сумма, в свою очередь, есть денежная сумма, на которую страхователь фактически застраховал свое имущество и которая записана в договоре страхования.

Согласно законодательства и правил страхования страховая сумма

- может соответствовать страховой стоимости имущества (полное страховое обеспечение),
- может соответствовать лишь части страховой стоимости имущества, исходя из желания и финансовых возможностей страхователя (неполное страховое обеспечение),
- не может превышать страховую стоимость.

В данном примере страховая сумма равна страховой стоимости.

Пусть определены следующие значения (с учетом морального и физического износа и изменения рыночных цен на момент заключения договора страхования):

Таблица 5 – Страховые суммы

Наименование объектов страхования	Страховая стоимость, руб.	Страховая сумма, руб.
Кольцо из золота с гранатом	25000,00	25000,00
Принтер HEWLETT PACKARD цветной	7500,00	7500,00
Мягкая мебель – Березка	10000,00	10000,00
Песцовая шуба	20000,00	20000,00
Телевизор –SONY	8750,00	8750,00

3-ий этап. Описание ситуации и выбор рисков.

По условиям данного задания страхования может проводиться с отсрочкой следующих возможных рисков:

- пожар,
- залив,
- противоправные действия третьих лиц,
- повреждение имущества.

Ситуация риска складывается из имеющихся рисков обстоятельств. Например:

квартира находится на последнем этаже 9-этажного панельного дома, в котором капитальный ремонт не проводился с момента постройки (20 лет) – старая, не ветхая проводка (риск пожара), старые системы водоснабжения, канализации и отопления (риск залива).

Домофона нет. Снизу практически все квартиры сдаются приезжим, которые часто сменяют друг друга и не внушают доверия. Рядом находится Киевский вокзал и в дом постоянно заглядывают разные компании оттуда (риск противоправных действий третьих лиц и повреждения имущества).

В квартире имеется металлическая дверь (превентивное мероприятие).

Пусть выбраны следующие риски для имеющихся объектов страхования (см. Таблицу №3).

4-ый этап. Расчет платежа по договору страхования (смотреть условия Правил страхования).

5) Расчет окончательной страховой премии

(взноса). Её значение рассчитывается следующим образом:

Окончательная = базовая страховая премия – льгота + форс-мажор (см. Таблицу №6) страховая премия

Таблица 6 – Окончательная страховая премия

Наименование объектов страхования	Окончательная страховая премия, руб.
Кольцо из золота с гранатом	+25=1645
Принтер HEWLETT PACKARD цветной	360-36+7,5=331,5
Мягкая мебель – Березка II	340-34+10=316
Песцовая шуба	+20=1370
Телевизор – SONY II	463,75-46,37+8,75=426,13

5-ый этап – определение убытка и возможности выплаты страхового возмещения.

Страховая ответственность страховщика возникает при наступлении страхового случая, предусмотренного Правилами и договором страхования (т. е., когда застрахованный объект страдает от наступления только такого риска, который оговорен в Правилах договора страхования; когда реализация этого риска является следствием только страховых причин, то есть таких, которые так же записаны в Правилах договора страхования).

Объем страховой ответственности (покрытия) – это количественное выражение обязанности страховщика произвести возмещение убытка. Он определяется перечнем страховых случаев, причини обстоятельств.

К страховым случаям согласно Правил страхования любого имущества относятся повреждение или утрата застрахованного имущества. Повреждение считается:

- нарушение целостности застрахованного имущества,
- порча его внешнего вида,
- приведение в негодность отдельных его частей.

Утрата (потеря) может быть двух видов:

- гибель полная, то есть уничтожение имущества, при этом гибелью полной признается такое повреждение имущества, при котором затраты на его восстановление превышают 70% его действительной стоимости (с учетом износа);
- пропажа имущества, то есть кража или его безвестное отсутствие.

Наиболее типичны нестраховые причины реализации риска (когда страховщик отказывает в возмещении ущерба):

- умышленные действия страхователя, направленные на наступление страхового случая, либо грубая неосторожность страхователя или лица, в пользу которого заключен договор страхования;
- совершение страхователем или лицом, в пользу которого заключен договор страхования умышленного преступления, находящегося в прямой причинной связи со страховым случаем;
- нарушение территории страхового покрытия;
- использование объекта страхования не по прямому назначению;
- принятие мер, направленных на уменьшение (пресечение) ущерба во время реализации риска, то есть уклонение от проведения спасательных работ;
- естественные изменения в материалах при хранении или их производственном использовании – самовозгорание, коррозия, гниение, брожение;
- повреждение или утрата застрахованного имущества при обработке его любым термическим воздействием, а именно – при выпечке, сушке, варке чего-либо; горячей обработке или плавлении металла и т. п.
- форс-мажорные обстоятельства, не включенные в объем страхового покрытия.

В случае, если страхователь обращается в страховую компанию в связи с возникшим ущербом, который был не единичным и последним, а суммарным, и при этом причины реализации рисков не взаимосвязаны, между реализациями рисков существует временной разрыв, то оплачивается только последний единичный ущерб (срок, в течение которого страхователь должен обратиться в страховую компанию за возмещением возникшего ущерба, устанавливается страховщиками самостоятельно; как правило, он ограничивается тремя днями с момента реализации риска).

Страховщик откажет в выплате страхового возмещения, если страхователь

- несвоевременно известит страховщика о страховом случае;
- при заключении договора страхования сообщит страховщику заведомо ложные сведения об объекте страхования;
- получит соответствующее возмещение ущерба от лица, виновного в причинении этого ущерба

В имущественном страховании при выплате возмещения также учитываются следующие обстоятельства:

1. Событие, в результате которого пострадало имущество, не должно быть следствием реализации и исключенного из договора риска.

Например, если вследствие землетрясения возникает пожар, и при этом имущество не застраховано от землетрясения и застраховано от пожара, то возмещение не выплачивается (первопричина – исключенное из договора землетрясение).

2. Ущерб оплачивается, даже если он произошел вследствие события, не указанного в договоре, но являющегося прямым следствием указанного в договоре риска.

Например, если вследствие землетрясения возникает пожар, и при этом имущество застраховано от землетрясения, но не застраховано от пожара, то возмещение выплачивается (первопричина – указанное в договоре землетрясение).

3. Риск не обязательно должен произойти на территории у самого страхователя. Важно, чтобы имущество страхователя было застраховано от этого риска.

Например, у соседей возник пожар, от просочившегося в вашу комнату вода повреждает ваше имущество. Если оно было застраховано от пожара, то вы получите возмещение ущерба.

4. Если расходы в целях уменьшения убытков, подлежащих возмещению страховщиком, были необходимы или были произведены для выполнения указаний страховщика, то он должен их возместить, даже если соответствующие меры оказались

безуспешными. Например, у вас возникает пожар; пытаетесь спасти застрахованный от пожара коврик, вызвали воду и пену, находящуюся рядом с ковром, повреждена застрахованная мебель; ущерб, нанесенный мебели (не указанному в договоре объекту страхования!) вследствие залива (не указанного в договоре риска!), будет оплачен.

5. Риск, указанный в договоре, должен реализоваться на застрахованной территории. Например, если существовала реальная угроза имуществу (у соседей возник пожар, и огонь мог перекинуться к вам). Вы предприняли ряд спасательных мер, то есть залили свою квартиру водой и пеной, но тем не менее риск таки не был реализован (пожар у вас таки не начался). В этом случае ущерб, который вы нанесли своему имуществу в связи с проведением спасательных работ возмещен не будет.

6. Если застрахованное имущество находится в помещении, оборудованном охранной сигнализацией УВД, то выплата страхового возмещения при хищении имущества распределяется между страховщиком и отделом охраны УВД в размере не более страховой суммы.

Из суммы страхового возмещения будет исключена та часть стоимости похищенного имущества, которую оплатит в размере своей доли отдел охраны УВД.

В данном примере происходит следующее событие:

страхователь переезжает на дачу, захватив с собой принтер и шубу. Их похищают с дачи. Рассчитаем **убыток** (сумму ущерба).

Убыток (прямой) –

это стоимость утраченного или обесцененной части поврежденного имущества, определенная на основе страховой стоимости (страховой оценки).

Убыток рассчитывается по формуле:

$У = Д - И + С - О$, где

Д – действительная страховая стоимость, на день заключения договора страхования, И – физический износ имущества,

С – расходы по спасению имущества и приведению его в порядок,

О – стоимость имущества, оставшегося после страхового случая и пригодного для использования.

В данной задаче не будем принимать во внимание износ имущества (пусть он равен нулю). Тогда, убытком будут считаться полные страховые стоимости принтера и шубы (см. Таблицу 7).

Франшиза.

Согласно настоящим Правилам страховая компания устанавливает франшизы, равные 5% от страховой суммы, следующих видов:

- для групп 1 и 3 – условную;
- для группы 2 – безусловную.

Франшиза учитывается при расчете страхового возмещения и представляет собой определенную договором страхования часть ущерба, подлежащую возмещению страховщиком, то есть, она выражает личное участие страхователя в покрытии ущерба. Франшизы устанавливаются для того, чтобы помочь страховщику избежать частых мелких выплат и тем самым сбалансировать свой страховой портфель, а также заинтересовать страхователя в надзоре за сохранностью застрахованного имущества. Франшиза может быть обязательной для данного вида страхования и необязательной. Если франшиза необязательна (устанавливается по согласованию сторон), то ее наличие снижает размер страховой премии.

Размер франшизы зависит от размера страховой суммы: чем выше страховая сумма застрахованного имущества, тем выше франшиза, что исключает беспечное отношение страхователя к дорогостоящему имуществу. Размер франшизы также зависит от величины риска; если страхователь самостоятельно уменьшает степень риска, то есть проводит превентивные мероприятия, страховщик снижает размер франшизы, и наоборот, если страхователь отказывается тратить деньги на предупредительные мероприятия, размер франшизы увеличивается. Франшиза устанавливается по соглашению сторон в процентах от страховой суммы или в твердой денежной сумме (возможна также франшиза, выраженная в процентах к убытку). В данном примере размеры франшиз выражены в относительных величинах к страховым суммам застрахованных объектов. Абсолютный размер франшизы рассчитывается по формуле:

Франшиза=Страховаясумма*N,гдеN–
 принятыйданнойстраховойкомпаниейнормативфраншизы.
 Определим абсолютное значение и виды франшиз для пострадавших
 объектовстрахования,исходяизвходныхданныхзадачи:

Таблица7–Виды франшиз

Наименование объектовстрахования	Страховаясумма,руб.	Норматив франшизы (5%/100%)	Абсолютное значениефраншизы, руб.	Видфраншизы
Принтер HEWLETTPACKARD цветной, 2группа	7500,00	0,05	375	Безусловная
Песцоваяшуба, 3группа	20000,00	0,05	1000	Условная

Выделяют условную (интегральную, или невычитаемую) и безусловную (эксцедентную,или вычитаемую) франшизу.

При безусловной франшизе ответственность страховщика определяется всегда размеруубыткаминусомфраншизы:

Возмещение=Убыток–Франшиза;

При условной франшизе страховщик освобождается от ответственности за убыток, еслиего размер не превышает размера франшизы, и убыток подлежит возмещению полностью,еслиегоразмер превышает франшизу:

Возмещение не выплачивается (если Убыток < Франшизы),
 Возмещение=Убыток(если Убыток >Франшизы)*.

Рассчитаемразмерывозмещения(см.Таблицу№8).

Вимущественномстрахованиипринеполномстраховомобеспечениифраншизапривязывается не кубытку,а к возмещению (определенному по системе первого рискадлядомашнегоимуществаипосистемепропорциональнойответственностидляимуществвапредпринимателей);такимобразомпринеполномстраховомобеспеченииимеют место две расчетные величины возмещения: базовое возмещение и окончательноевозмещение(возмещениесучетомфраншизы).

Таблица8–Размервозмещения

Наименованиеобъектовстрахования	Франшиза, руб.,вид	Размерубытка,руб.	Размер возмещения,руб.
ПринтерHEWLETTPACKARD цветной	375,безусловная	7500	=7125
Песцоваяшуба	1000,условная	20000	20000

Общийвывод:

Вданномпримерестраховаякомпанияоткажетстрахователювыплатестраховоговозмещения . За принтер страховое возмещение не будет выплачено, так как договоромстрахования не предусмотрен произошедший риск - противоправные действия третьихлиц;ктомужепричинойреализацииэтогорискаявилосьнарушениетерриториистраховогопокрытия,что, всвоюочередь, исключаетвозможностьвыплаты.

Несмотря на то что шуба была застрахована от противоправных действий третьих лиц,возмещениезаеехищениетакжебудетвыплаченоиз-

за страховой причины реализации риска-нарушения территории страхового покрытия.
Таковы результаты решения типовой задачи.

Тема 8. Государственный бюджет и бюджетная система России.

Вопросы для обсуждения

1. Функции и роль государственного бюджета.
2. Принципы бюджетного устройства.
3. Бюджетный федерализм.
4. Принципы функционирования бюджетной системы.
5. Звенья бюджетной системы.
6. Внебюджетные фонды.
7. Источники финансирования внебюджетных фондов.

Структура общих государственных финансов: госбюджет, внебюджетные фонды, госкредит, государственное страхование. Основные функции госбюджета и других структур. Ведущая роль госбюджета в общих государственных финансах. Доходы бюджета, способы их мобилизации. Роль налоговой системы. Виды налогов: по способам взимания, плательщикам, функциям, которые они выполняют. Проблемы собираемости налогов в РФ. Проблемы достаточности доходной части госбюджета. Формирование внебюджетных фондов. Расходы бюджета, их связь с функциями государства в рыночной экономике. Реформирование расходной части бюджета РФ, актуальность процедуры секвестирования. Проблемы внешней задолженности в связи с покрытием дефицита бюджета.

Практические задания

Задание 1

Доля национального дохода, перераспределяемого через госбюджет, в развитых странах достигает уровня 30–50%.

1. Как Вы считаете, высока эта доля или нет? Чем можно объяснить подобный уровень перераспределения финансовых средств через госбюджет?
2. Будет ли расти или падать этот уровень в дальнейшем? Найдите аналогичную цифру для бюджета России на 2001 г. и дайте комментарий по этому поводу.

В чем заключаются функции государственных финансов? Задание 2

В чем состоит различие между следующими понятиями:

- рефинансирование госдолга;
- реструктуризация госдолга;
- погашение госдолга.

Дайте свои объяснения, приведите примеры.

Как вы считаете, почему государственный долг является одновременно и кредитом?

Какие субъекты участвуют в отношениях, возникающих между должником и кредитором?

Задание 3

Какая из следующих комбинаций верна при значительных государственных внутренних займах?

	Ставка банковского процента	Курс национальной валюты	Объем чистого экспорта
А	↓	↓	↑
Б	↑	↑	↓

В	↑	↓	↑
Г	↑	↑	↑
Д	↓	↑	↑

↑—знак роста показателя;

↓—знак падения показателя.

Сделайте свой вывод о последствиях государственных заимствований.

Задание 4

Курс государственных краткосрочных облигаций номиналом 1 тыс. руб. равен 77,5. Определите цену облигаций, рассчитывая курс по формуле

$$P_k = \frac{P}{N} \cdot 100,$$

где P_k – курс облигации; P – цена облигации; N – номинальная стоимость

облигации. Задание 5

Известно, что принятие бюджета на очередной финансовый год в РФ вызывает острые дискуссии в парламенте. Выскажите свое мнение по проблемам:

а) формирования доходной части бюджета РФ на 2000 г.: доля налоговых и неналоговых поступлений, влияние инфляции, недоимок и т.п.;

б)

расходных статей бюджета: их секвестирования, перераспределения, изменения их природы в связи с развитием рынка;

в)

дефицита бюджета РФ: его динамики, влияния на уровень инфляции, на инвестиционные процессы, на внутренние и внешние заимствования.

Сделайте в заключение вывод о том, в чем же состоит принципиально новый подход в проведении бюджетной политики в России?

Задание 6

Одной из целей экономической политики государства является создание условий для роста объемов производства (ВВП).

Вариант А: этот рост должен стимулироваться в первую очередь фискальной политикой государства; роль кредитно-денежной политики стоит на втором месте.

Вариант Б: сточка зрения оппонирующей концепции роста объема производства достигается на основе саморегулирующихся рыночных механизмов при косвенном воздействии на объем денежной массы, то есть приоритет отдается кредитно-денежной, а не фискальной политике.

Дайте ответы на следующие вопросы:

1. Характерная черта какой концепции предложена в варианте –А? Выразите ее в виде уравнения. Насколько она применима в России? Приведите примеры.

2. Отличительная черта какой концепции предложена в варианте –Б и каким может быть ее уравнение? Используется ли в России такой подход в экономической политике? Подберите примеры из событий последних лет.

Задание 7

А.

Определите механизм, вследствие действия которого неоправданное увеличение налогового давления неизбежно приводит к последующему снижению общих налоговых поступлений в доход государства. Чем определяется структура государственных финансов?

Б. На примере федерального бюджета РФ на 2001 год (источник – "Российская

газета") определить удельный вес в расходной части бюджета статей №3,6,7,8, 12,13,16 и 17.
В. Сформулируйте факторы, определяющие целесообразность формирования целевых

внебюджетных фондов в качестве самостоятельных субъектов хозяйствования. Почему наряду с бюджетами различных уровней в государственных финансах формируются внебюджетные фонды?

Задание 8

А.

Определите основные особенности организации стратегического финансового планирования в условиях переходного периода, а также проблемы, возникающие в этой связи перед субъектом управления. Как разграничиваются сектор государственного управления, нефинансовые государственные предприятия и финансовые учреждения?

Б. Определите процедуру маневрирования финансовыми ресурсами на примере текущей деятельности государства, обоснуйте в этой связи необходимость финансового резерва.

В.

Обоснуйте необходимость ориентации на использование взаимозаменяемых источников финансовых поступлений в условиях переходного периода.

Г. Как изменилась роль государства и государственных финансов в развитых странах в последние десятилетия?

Задание 9

А. Сформулируйте определения основных категорий государственного бюджета: доходов, полученных официальных трансфертов, расходов, кредитования за вычетом погашения, дефицита государственного бюджета. Каково влияние бюджетного дефицита на экономический рост?

Б.

Какие основные направления рационализации расходов вы можете назвать? Какие задачи решаются на основе ведомственной, функциональной, экономической и перекрестной классификации расходов?

В. Чем отличаются понятия бюджетного федерализма и межбюджетных отношений? Что стало причиной появления новой финансовой категории "взаимодействие бюджетов"?

Г. Какие разновидности трансферта имеют место в системе межбюджетных отношений в Российской Федерации? Почему сильный федеральный бюджет является основой устойчивости системы бюджетного федерализма в Российской Федерации?

Задание 10

Определите основные критерии эффективности затрат: а)

окупаемость и минимизация;

б) максимизация последующих доходов;

в) дополнительная прибыль и предотвращенные убытки.

Задание 11

Какой метод планирования целесообразно применять в процессе постановки задач в рамках инвестиционной политики?

а) экстраполяции;

б) программно-

целевой; в) балансовый.

СПИСОК ИСПОЛЬЗУЕМЫХ ИСТОЧНИКОВ

Основная литература:

1. Финансы, денежное обращение и кредит : учебник и практикум для среднего профессионального образования / Д. В. Бураков [и др.] ; под редакцией Д. В. Буракова. — 2-е изд., перераб. и доп. — Москва : Издательство Юрайт, 2023. — 366 с. — (Профессиональное образование). — ISBN 978-5-534-10231-4. — Текст : электронный // Образовательная платформа Юрайт [сайт]. — URL: <https://urait.ru/bcode/513542>
2. Финансы, денежное обращение и кредит : учебник для среднего профессионального образования / Л. А. Чалдаева [и др.] ; под редакцией Л. А. Чалдаевой. — 4-е изд., испр. и доп. — Москва : Издательство Юрайт, 2023. — 434 с. — (Профессиональное образование). — ISBN 978-5-534-13969-3. — Текст : электронный // Образовательная платформа Юрайт [сайт]. — URL: <https://urait.ru/bcode/511610>

Дополнительная литература:

1. Кропин, Ю. А. Деньги, кредит, банки : учебник и практикум для среднего профессионального образования / Ю. А. Кропин. — 3-е изд., перераб. и доп. — Москва : Издательство Юрайт, 2023. — 391 с. — (Профессиональное образование). — ISBN 978-5-534-14879-4. — Текст : электронный // Образовательная платформа Юрайт [сайт]. — URL: <https://urait.ru/bcode/513147>

Интернет-ресурсы:

- 1 Единое окно доступа к образовательным ресурсам <http://window.edu.ru/>
4. Министерство образования и науки РФ ФГАУ «ФИРО» <http://www.firo.ru/>
5. Портал «Всеобуч»- справочно-информационный образовательный сайт, единое окно доступа к образовательным ресурсам –<http://www.edu-all.ru/>
6. Экономико–правовая библиотека [Электронный ресурс]. — Режим доступа: <http://www.vuzlib.net>
7. Официальный сайт СПС Консультант плюс - <http://www.consultant.ru/>
8. Официальный сайт Министерства финансов РФ - <http://minfin.ru/ru/>
9. Официальный сайт ЦБ РФ - <http://www.cbr.ru>
10. Официальный сайт Финансового университета - <http://www.fa.ru>
11. Официальный сайт Президента России - <http://www.kremlin.ru>
12. Официальный сайт ПАО Московская Биржа - <https://www.moex.com> и др.

Учебно-методические издания:

1. Финансы, денежное обращение и кредит /Фоломеева И. А. ФГБОУ ВО РГАТУ : МЕТОДИЧЕСКИЕ УКАЗАНИЯ К ПРАКТИЧЕСКИМ ЗАНЯТИЯМ по дисциплине «ФИНАНСЫ, ДЕНЕЖНОЕ ОБРАЩЕНИЕ И КРЕДИТ» для студентов _2_ курса ФДП и СПО по специальности 38.02.01 ЭКОНОМИКА И БУХГАЛТЕРСКИЙ УЧЕТ (ПО ОТРАСЛЯМ) (очная форма обучения) 2020 56 с.
Документационное обеспечение управления /Фоломеева И. А. ФГБОУ ВО РГАТУ : МЕТОДИЧЕСКИЕ РЕКОМЕНДАЦИИ ДЛЯ САМОСТОЯТЕЛЬНОЙ РАБОТЫ по дисциплине «ФИНАНСЫ, ДЕНЕЖНОЕ ОБРАЩЕНИЕ И КРЕДИТ» для студентов 2 курса ФДП и СПО по специальности 38.02.01 Экономика и бухгалтерский уч?т (по отраслям) (очная форма обучения) 2021 26 с.

Лист о внесении изменений в УМК учебных дисциплин и профессиональных модулей

В соответствии с приказом № 796 «О внесении изменений в федеральные государственные образовательные стандарты среднего профессионального образования» **внести изменения** в УМК учебных дисциплин и профессиональных модулей по специальности среднего специального профессионального образования 38.02.01 Экономика и бухгалтерский учет (по отраслям).

Изложить в следующей редакции:

ОК 01. Выбирать способы решения задач профессиональной деятельности применительно к различным контекстам;

ОК 02. Использовать современные средства поиска, анализа и интерпретации информации и информационные технологии для выполнения задач профессиональной деятельности;

ОК 03. Планировать и реализовывать собственное профессиональное и личностное развитие, предпринимательскую деятельность в профессиональной сфере, использовать знания по финансовой грамотности в различных жизненных ситуациях;

ОК 04. Эффективно взаимодействовать и работать в коллективе и команде;

ОК 05. Осуществлять устную и письменную коммуникацию на государственном языке Российской Федерации с учетом особенностей социального и культурного контекста;

ОК 06. Проявлять гражданско-патриотическую позицию, демонстрировать осознанное поведение на основе традиционных общечеловеческих ценностей, в том числе с учетом гармонизации межнациональных и межрелигиозных отношений, применять стандарты антикоррупционного поведения;

ОК 07. Содействовать сохранению окружающей среды, ресурсосбережению, применять знания об изменении климата, принципы бережливого производства, эффективно действовать в чрезвычайных ситуациях;

ОК 08. Использовать средства физической культуры для сохранения и укрепления здоровья в процессе профессиональной деятельности и поддержания необходимого уровня физической подготовленности;

ОК 09. Пользоваться профессиональной документацией на государственном и иностранном языках.

Изменения в УМК учебных дисциплин и профессиональных модулей утверждены на заседании методического совета ФДП и СПО «19» октября 2022 г. (протокол № 02).

МИНИСТЕРСТВО СЕЛЬСКОГО ХОЗЯЙСТВА РОССИЙСКОЙ ФЕДЕРАЦИИ
ФЕДЕРАЛЬНОЕ ГОСУДАРСТВЕННОЕ БЮДЖЕТНОЕ ОБРАЗОВАТЕЛЬНОЕ
УЧРЕЖДЕНИЕ ВЫСШЕГО ОБРАЗОВАНИЯ
«РЯЗАНСКИЙ ГОСУДАРСТВЕННЫЙ АГРОТЕХНОЛОГИЧЕСКИЙ
УНИВЕРСИТЕТ ИМЕНИ П.А. КОСТЫЧЕВА»

УТВЕРЖДАЮ:
Декан ФДП и СПО



А.С. Емельянова
«16» марта 2023 г.

МЕТОДИЧЕСКИЕ УКАЗАНИЯ К ПРАКТИЧЕСКИМ ЗАНЯТИЯМ.

**МДК 01.01 ПРАКТИЧЕСКИЕ ОСНОВЫ БУХГАЛТЕРСКОГО УЧЕТА
АКТИВОВ ОРГАНИЗАЦИИ**

для студентов 2 курса ФДП и СПО, обучающихся по специальности
38.02.01 Экономика и бухгалтерский учет (по отраслям)

(очная форма обучения)

Рязань, 2023

Методические указания к практическим занятиям студентов составлены с учетом требований Федерального государственного образовательного стандарта (далее – ФГОС), утвержденного 05.02.2018 г. приказом Министерства образования и науки РФ за № 69 по специальности среднего профессионального образования (далее - СПО) 38.02.01 Экономика и бухгалтерский учет (по отраслям)

Методические указания к практическим занятиям подготовлены:

Стишковой Е.В., преподавателем кафедры бухгалтерского учета, анализа и аудита для ведения занятий на ФДП и СПО

Расходчиковой О.В., преподавателем кафедры бухгалтерского учета, анализа и аудита

Методические указания к практическим занятиям одобрены предметно-цикловой комиссией экономических дисциплин ФДП и СПО «16» марта 2023 г., протокол № 8.

Председатель предметно-цикловой комиссии



Е.В. Стишкова

СОДЕРЖАНИЕ

ВВЕДЕНИЕ	4
1. Учет денежных средств в кассе, на расчетных и специальных счетах в банке	5
2. Учет основных средств и нематериальных активов	11
3. Учет долгосрочных инвестиций и финансовых вложений	27
4. Учет материально-производственных запасов	30
5. Учет затрат на производство и калькулирование себестоимости	39
6. Учет готовой продукции	45
7. Учет дебиторской и кредиторской задолженности	50
СПИСОК ИСПОЛЬЗУЕМЫХ ИСТОЧНИКОВ	54

ВВЕДЕНИЕ

Учебно-методическое пособие составлено в соответствии с программой курса Практические основы бухгалтерского учета активов организации и предназначены для практических занятий и самостоятельной работы студентов.

Цель пособия - обеспечить восприятие бухгалтерского учета в качестве целостной, взаимосвязанной и логически обоснованной процедуры, закрепления теоретических знаний, обучения студентов практическим навыкам отражения в бухгалтерском учете операций по учету активов организации, заполнения бухгалтерских документов и контроля усвоения материала, полученного на занятиях.

Выполнение предложенных заданий включает следующие этапы: отражение ситуаций на счетах бухгалтерского учета, заполнение первичных документов, отражение данных первичных документов в соответствующих учетных регистрах. В ряде заданий до заполнения регистров требуется произвести соответствующие расчеты.

Пособие предусматривает аудиторную и самостоятельную работу студентов, состоит из заданий, позволяющих на практике закрепить полученные теоретические знания. Все задания взаимосвязаны по своему содержанию и последовательности выполнения. При выполнении заданий необходимо обращать внимание на экономическое содержание хозяйственных операций, в соответствии с которыми они должны отражаться в системе бухгалтерского учета.

Цифровые данные условные и представляют собой методически обработанный материал для учебных целей.

Тематический план практических занятий

Темы практических занятий	Трудоемкость (час.)	Компетенции ОК, ПК
1	2	3
Тема 1. Учет денежных средств в кассе, на расчетных и специальных счетах в банке	8	ОК 01-09; ЛР1-7,13-15 ПК 1.1, ПК 1.2, ПК
Тема 2. Учет основных средств и нематериальных активов	8	ОК 01-09; ПК 1.1, ПК 1.2, ПК 1.4; ЛР1-7,13-15
Тема 3. Учет долгосрочных инвестиций и финансовых вложений	8	ОК 01-09; ПК 1.1, ПК 1.2, ПК 1.3, ПК 1.4 ЛР1-7,13-
Тема 4. Учет материально-производственных запасов	8	ОК 01-09, ПК 1.1, ПК 1.2, ПК 1.4
Тема 5. Учет затрат на производство и калькулирование себестоимости	8	ОК 01-09; ПК 1.1, ПК 1.2, ПК 1.4 ЛР1-7,13-15
Тема 6. Учет готовой продукции	8	ОК 01-09; ПК 1.1, ПК 1.2, ПК 1.4
Тема 7. Учет дебиторской и кредиторской задолженности	8	ОК01-05, ОК 09-11; ПК 1.1, ПК 1.2, ПК 1.4 ЛР1-7,13-15
ВСЕГО	56	

Практическое занятие по теме 1. Учет денежных средств в кассе, на расчетных и специальных счетах в банке

Цель: Усвоение правил заполнения первичных кассовых документов и порядка отражения на счетах бухгалтерского учета операций по кассе

Общие правила хранения и использования в учете денежных средств устанавливаются ЦБ России. Согласно Указания ЦБ РФ № 3210-У с 1 июня 2014 г. вводится новый учет кассовых операций для соблюдения кассовой дисциплины и правильного учета денежных средств в кассе, устанавливаются новые правила ведения кассовых операций 2014.

Федеральным законом от 22.05.2003 № 54-ФЗ (редакция от 05.05.2014) «О применении контрольно-кассовой техники при осуществлении наличных денежных расчетов и (или) расчетов с использованием платежных карт».

Для хранения, поступления и выдачи денежных средств наличными организация создает специальный участок бухгалтерии – кассу. Ее возглавляет кассир – материально ответственное лицо, с которым заключается договор о полной материальной ответственности.

По приказам руководителя и главного бухгалтера организации кассир выполняет операции по движению денежной наличности. В небольших организациях обязанности кассира может выполнять главный бухгалтер. При этом главный бухгалтер назначается приказом по предприятию с разрешением выполнять обязанности кассира и с обязательным заключением с ним договора о полной материальной ответственности кассира. Временная замена кассира производится по письменному распоряжению администрации. Договор о материальной ответственности заключается и с замещающим работником.

Действующим законодательством предусматриваются:

- специально оборудованное помещение кассы;
- полная материальная ответственность кассира;
- лимитирование остатков наличных денежных средств;
- ограничение срока их хранения;

- размеры и продолжительность использования авансов на хозяйственные, командировочные расходы.

Организация может хранить в своей кассе наличные денежные средства в пределах лимитов, по согласованию с руководителем организации. При необходимости лимиты остатков касс пересматриваются.

Сверх установленных норм наличные деньги могут храниться в кассе только в дни выплаты заработной платы, пенсий, пособий, стипендий в течение трех рабочих дней, включая день получения денег в кредитном учреждении.

Поступление наличных денег в кассу оформляется *приходным кассовым ордером* (форма № КО-1), подписанным главным бухгалтером или уполномоченным лицом. При этом, лицу, внесшему деньги в кассу, выдается квитанция к приходному кассовому ордеру за подписью главного бухгалтера и кассира, скрепленная печатью и штампом организации. При получении денежных средств в банке по чеку бухгалтером также выписывается приходный кассовый ордер с регистрацией его номера и даты на оборотной стороне корешка чека.

Выдача наличных денег производится по *расходным кассовым ордерам* или другим надлежаще оформленным документам (платежным ведомостям, заявлениям на выдачу денег, счетам и др.), на которые ставится специальный штамп, имеющий реквизиты расходного кассового ордера (форма № КО-2). Документы на выдачу денег подписывают руководитель и главный бухгалтер. Если на прилагаемых к расходным кассовым ордерам документах имеется разрешающая подпись руководителя организации, то его подпись на расходном кассовом ордере не обязательна. Приходные и расходные кассовые ордера выписываются бухгалтером общего или финансового отдела либо главным бухгалтером.

Деньги отдельному лицу, не работающему в данной организации, выдаются при предъявлении им паспорта или иного документа, удостоверяющего личность, по расходному кассовому ордеру, где проставляется подпись в получении и данные предъявленного документа.

Заработная плата, пособия, премии выплачиваются по платежным ведомостям без составления расходного кассового ордера на каждого получателя. По истечении трех рабочих дней, установленных для выплаты заработной платы, бухгалтер выписывает расходный кассовый ордер на общую выплаченную по платежной ведомости сумму. Никаких подчисток, помарок или исправлений в кассовых документах не допускается.

Деньги по кассовым ордерам принимаются и выдаются только в день составления этих документов. Приходные, расходные кассовые ордера или заменяющие их документы не выдаются на руки лицам, вносящим или получающим документ.

При выдаче денежных средств по доверенности они прилагаются к расходному кассовому ордеру или ведомости на выдачу средств. По мере выполнения кассовых операций кассир обязан подписать их, а также приложенные к ним документы погасить штампом или надписью «Оплачено» или «Получено» («число, месяц, год»).

До передачи в кассу на исполнение кассовые документы записываются бухгалтером в специальном журнале регистрации приходных и расходных кассовых ордеров с указанием кодов (цифровых обозначений) причин и условий поступления и выдачи наличных денежных средств. Журнал регистрации построен таким

образом, что по его данным контролируется целевое назначение полученных и израсходованных наличных денежных средств организаций, присваиваются номера кассовым документам, проверяется полнота произведенных кассиром операций, составляется отчетность.

Аналитический учет денежных средств ведется кассиром в кассовой книге.

Каждая организация может иметь только одну кассовую книгу. Листы в книге нумеруются, прошнуровываются и опечатываются печатью организации. На последней странице книги делается надпись: «В настоящей книге всего пронумеровано листов », проставляются подписи руководителя и главного бухгалтера организации.

В кассовой книге регистрируется остаток средств на начало дня, операции по приходу и расходу (за день), подводятся итоги поступления и выдачи наличных денег, определяется остаток на конец дня.

Записи в кассовой книге ведутся в двух экземплярах через копировальную бумагу. Второй экземпляр – отрывной – служит *отчетом кассира*. К отчету прилагаются все приходные и расходные документы и в конце рабочего дня сдаются в бухгалтерию под расписку бухгалтера.

При автоматизированной форме ведения бухгалтерского учета отдельные листы кассовой книги ежедневно формируются в виде машинограмм:

- 1-й лист – вкладной лист кассовой книги; 2-
- й лист – отчет кассира.

По окончании отчетного периода кассовая книга заверяется подписями главного бухгалтера и руководителя организации, прошнуровывается и опечатывается.

Синтетический учет кассовых операций. Для учета наличия и движения денежных средств в кассе организации используется счет 50 «Касса», к которому могут быть открыты следующие субсчета:

– 50/1 «Касса организации», где учитываются денежные средства организации в кассе. Когда организация производит кассовые операции с иностранной валютой, то к счету 50 должны быть открыты соответствующие субсчета для обособленного учета движения каждой наличной иностранной валюты;

– 50/2 «Операционная касса» учитывается наличие и движение денежных средств в кассах товарных контор (пристаней) и эксплуатационных участков, остановочных пунктов, речных переправ, судов, билетных и багажных кассах портов, вокзалов, кассах хранения билетов, кассах отделений связи и т.п. Он открывается организациями при необходимости.

– 50/3 «Денежные документы» на этом субсчете учитываются находящиеся в кассе организации почтовые марки, марки государственной пошлины, вексельные марки, оплаченные авиабилеты и другие денежные документы в сумме фактических затрат на их приобретение. Аналитический учет денежных документов ведется по их видам.

Синтетический учет ведется в журнале-ордере № 1 и ведомости № 1. Каждому отчету в регистре отводится одна строка независимо от периода, за который составлен кассовый отчет. Количество занятых строк в журнале-ордере №1 и ведомости №1 должно соответствовать количеству сданных кассиром отчетов.

Получение денег в кассу отражается по Д 50 К 51, 71, 62, 76 и др. Расходование наличных денежных средств – Д 51, 71, 60, 76 и др. К 50.

Ревизия кассы. Порядком ведения кассовых операций предусмотрены внезапные ревизии кассы с полным полистным пересчетом денег и проверкой других ценностей, находящихся в кассе, в сроки, установленные руководителем.

Ревизия проводится инвентаризационной комиссией в присутствии кассира. Результаты оформляются актом (ф. № инв.-15). В акте фактические остатки кассовой наличности сопоставляются с данными учета, что дает возможность определить недостачу или излишек денежных средств. Акт должен быть оформлен в день ревизии кассы и подписан всеми членами инвентаризационной комиссии. Если есть расхождения, то кассир представляет комиссии письменное объяснение. Акт составляют в 2-х экземплярах, один остается в бухгалтерии, другой – кассиру. В день проведения ревизии кассовые операции не осуществляются.

Выявленные излишки денег приходят на доходы предприятия – Д 50 К 91/1

Выявленная недостача отражается в учете следующими записями:

- установлена недостача денег в кассе – Д 94 К 50;
- недостачу относят на виновное лицо (кассира) – Д 73/2 К 94;
- возмещение недостачи – Д 50, 70 К 73/2.

Среди расчетных документов на основании которых банки выполняют поручения своих клиентов по расчетно-кассовому обслуживанию, следует назвать:

- платежные поручения;
- платежные требования;
- платежные требования-поручения;
- расчетные чеки;
- заявления на аккредитив.

Следует иметь в виду, что при дистанционном обслуживании банком своих клиентов, плательщик имеет возможность оформлять электронный расчетный документ только в виде платежного поручения и платежного требования-поручения.

Что же касается оформления электронных расчетных документов в виде платежных требований (для взыскания платежа), а также расчетных документов, требующих дополнений, таких, например, как реестры расчетных чеков, реестры документов по аккредитивам и т. п., то их использование запрещено в дистанционном обслуживании.

Следует отметить, что банки принимают от своих клиентов расчетные документы без ограничения их сумм (максимальной или минимальной).

Уместно отметить, что в Инструкции 22 рассматриваются как самостоятельные понятия такие словосочетания как «расчетные документы» и «платежные инструменты», используемые при выполнении безналичных расчетов. Рассмотрим чем отличаются друг от друга эти понятия.

Платежные инструменты, в соответствии с Инструкцией 22, представляют собой носители информации определенной формы в бумажном, электронном или другом виде, оформляемые банком (мемориальные ордера, пластиковые карточки и др.). Что же касается расчетных документов, то они представляют собой документы на бумажном носителе¹ (в виде бланков установленной формы, оформляемых клиентами) и которые содержат либо поручение о переводе средств со счета плательщика на счет получателя, либо требование взыскать средства со счета плательщика. Более того, в зависимости от выбранной деловыми партнерами формы безналичных расчетов, указываемой в обязательном порядке в договоре купли-продажи, оформляются и соответствующие «носители информации», являющиеся инструкцией для банка, как и в какой форме он должен выполнить поручение своего клиента — то ли произвести платеж, то ли взыскать средства с должника.

Понятно, что платежные инструменты не одно и то же, что расчетные документы. Обратим внимание, что Инструкцией 22 среди платежных инструментов назван также и вексель (п. 1.13). Однако природа векселя и его реквизиты не согласуются с трактовкой понятия «платежный инструмент», данного той же Инструкцией.

Кроме того следует подчеркнуть, что не существует «платежных инструментов» и «расчетных документов» вне форм безналичных расчетов. Вексель же — это инструмент коммерческого кредита и как таковой он представляет собой письменное безусловное и ничем не оговоренное обязательство должника платить, никак, при этом, не иницируя банк выполнить перевод средств с соответствующего счета плательщика на соответствующий счет получателя средств, что характерно именно для «платежного инструмента».

Во-первых, вексель не требует обязательного участия банков для его реализации, как это присуще всем без исключения платежным инструментам (безналичных расчетов), среди обязательных реквизитов которых находятся наименования и коды участвующих в расчетах банков, чего нет в векселе;

во-вторых, вексель, будучи обязательством платить, в соответствии с вексельным правом Украины, погашается в порядке безналичных расчетов и потому сам требует платежных инструментов для реализации своего обязательства платить. И таким платежным инструментом, позволяющим реализовать вексель как обязательство платить, является в Украине платежное поручение, выписываемое плательщиком к своему текущему счету с целью погасить вексель, как долговое обязательство.

Изложенное свидетельствует, что вексель никак нельзя относить к платежным инструментам (так же как и к расчетным документам), используемым в безналичных расчетах.

Рассматривая пластиковые карточки, необходимо отметить следующее. Банковские пластиковые карточки (дебитные и кредитные), являются собственностью банка-эмитента.

Пластиковые карточки — это инструмент управления средствами на «карточном» счете. В руках владельца «карточного» счета это своеобразный ключ (разрешение на доступ) к этому счету, который дает разрешения на использование имеющихся на нем сумм в наличной и в безналичной формах. Для банка-эмитента платежная карточка представляет собой пароль (носитель информации), позволяющий банку идентифицировать лицевой счет клиента и осуществить по нему списание средств либо в порядке перевода (для оплаты приобретенных клиентом товаров или услуг), либо в порядке выдачи наличных через банкомат. Для держателя банковской платежной карточки последняя представляет собой инструмент, с помощью которого можно либо получить наличные (обналичить средства на карточном счете), либо оплатить приобретаемые в торговой сети товары (услуги). Другими словами, банковские платежные карточки используются как для «обналичивания» через банкомат средств на лицевом («карточном») счете, так и для использования их в торговой сети в качестве банковского технического и платежного инструмента при оплате товаров или услуг в безналичном порядке.

На основании оформленных и своевременно предоставленных в обслуживающий банк (в соответствии с требованиями Инструкции 22) расчетных документов, банки осуществляют расчет

Но кассовое обслуживание своих клиентов в соответствующих этим документам формах безналичных расчетов.

Нормативным документом, определяющим порядок осуществления безналичных расчетов, является Положение «О платежной системе Банка России» (утв. Банком России 29.06.2012 №384 – П) (ред. от 14.07.2014 N 3323-У).

Организация может иметь несколько расчетных счетов одновременно. По своему усмотрению она выбирает банк для открытия счета. Организация может производить все виды операций с любого расчетного счета.

Порядок открытия расчетных и иных счетов, совершение и оформление операций устанавливаются ЦБ России.

Для открытия расчетного счета в банке необходимо представить следующие документы:

- нотариально заверенную копию устава (и нотариально заверенную копию учредительного договора, если он есть);
- нотариально заверенную копию свидетельства о регистрации в регистрационной палате;
- нотариально заверенную копию свидетельства о постановке на учет в налоговом органе;
- ксерокопию кодов статистики, заверенную руководителем организации и печатью организации;
- ксерокопия решения учредителя (протокола общего собрания учредителей) о назначении руководителя организации, заверенную ее руководителем и печатью;
- ксерокопию приказа о назначении главного бухгалтера организации, заверенную ее руководителем и печатью;
- справки из Фонда социального страхования, Фонда обязательного медицинского страхования и Пенсионного фонда;
- банковскую карточку с нотариально заверенными образцами подписей руководителя и главного бухгалтера организации, оттиском печати.

После проверки указанных документов банк открывает организации расчетный счет и присваивает ему номер. Информация об открытии счета в пятидневный срок передается банком в налоговую инспекцию, в которой состоит на учете данная организация. Обслуживание организации в банке осуществляется согласно договору банковского счета, в котором определяются обязанности банка и клиента, порядок расчетов банка с клиентом, ответственность сторон за обеспечение тайны по операциям расчетного и других счетов, а также указываются реквизиты сторон.

Все операции по расчетному счету банк проводит с согласия владельца или на основании его распоряжений (документов установленной формы). В отдельных случаях банк списывает денежные средства со счета владельца в порядке бесспорного их взыскания. Основанием для этого являются:

- решение суда на списание по исполнительным листам;
- установленные законом нормы безакцептного порядка расчетов за услуги коммунальных, энергетических и водопроводно-канализационных предприятий;
- условия, предусмотренные договором банковского счета между клиентом и банком.

На расчетный счет денежные средства поступают за реализованную продукцию, выполненные работы, услуги, кредиты банка, займы и прочие зачисления. С расчетного счета производятся почти все платежи организации: поставщикам за материалы, за работы, погашение задолженности бюджету, внебюджетные социальные фонды.

Банк выполняет поручения организации о перечислении или выдаче соответствующих сумм в пределах остатка средств на счете и соблюдения очередности, предусмотренной законодательством.

Наличные деньги с расчетного счета выдаются организации (на оплату труда, пособий по временной нетрудоспособности, премий, на командировочные, представительские расходы, на приобретение ГСМ) на основании денежных чеков.

Денежный чек – это распоряжение организации выдать указанную в нем сумму наличных денег с расчетного счета. Предприятие получает чековые книжки в обслуживающем банке. Чек заполняют от руки чернилами. В нем указывают сумму, дату выдачи, наименование получателя, и сведения о назначении полученных сумм. Чеки подписывают руководитель и главный бухгалтер и скрепляют подписи печатью. Какие-либо исправления в чеках не допускаются. Банк выдает деньги по чеку после проверки подлинности подписей и печати. Чеки бывают именные и на предъявителя.

Именной чек выписывается на конкретное лицо (кассира) с указанием ФИО и паспортных данных.

В чеке на предъявителя этих данных нет. На практике целесообразно использовать именные чеки.

Наличные деньги банк принимает на расчетный счет предприятия по объявлению на взнос наличными.

Объявление на взнос наличными – письменный приказ владельца счета банку о зачислении денежных средств на его счет. Состоит из трех частей: объявление, квитанция и ордер. Объявление заполняют от руки, в нем обязательно указывают источник вносимых денег (выручка за услуги, продукцию, взнос в уставный капитал, депонированная заработная плата). На принятые деньги банк выдает кассиру квитанцию, которая служит основанием для составления в бухгалтерии расходного кассового ордера и списания денег в кассе. Ордер будет приложен к выписке банка, он служит основанием для зачисления денег на расчетный счет предприятия.

Перечисление денежных средств с расчетного счета банк осуществляет на основании платежного поручения.

Платежное поручение – распоряжение организации своему банку перевести сумму, указанную в документе, на счет получателя либо произвести депонирование указанной суммы для последующего перечисления средств на счет получателя. Действительно в течение 10 дней со дня выписки (день выписки в расчет не принимается) и оформляется в трех экземплярах при совершении операции в рамках одного кредитного учреждения, в остальных случаях — в четырех экземплярах.

Платежные поручения используются для оформления расчетов с поставщиками, подрядчиками, государственными внебюджетными фондами, работниками организации при перечислении заработной платы на их счета в другие кредитные организации, при платежах налогов и сборов, при уплате банку комиссионных и т.д.

Инкассо представляет собой банковскую операцию, посредством которой банк по поручению и за счет клиента осуществляет действия по получению от плательщика платежа на основании расчетных документов.

Обо всех изменениях расчетного счета банк извещает своего клиента (организацию) *выписками из расчетного счета*. Это второй экземпляр лицевого счета организации, открытого ему банком. В выписке указывают все поступления и списания денежных средств с расчетного счета, остаток на нем на начало и конец дня. Выписка имеет определенные показатели, часть которых кодируется банком. И эти же коды использует организация при ее обработке.

Приступая к обработке выписки, бухгалтер должен проверить и подобрать оправдательные документы на каждую зафиксированную операцию.

Выписка банка является регистром *аналитического учета*, на основании ее ведут записи в учетных регистрах (ведомости №2, журнал-ордер №2). Все приложенные документы к выписке гасятся штампом «погашено», оправдательные документы нумеруются. На полях проверенной выписки против сумм операций и в документах, приложенных к ней, проставляют коды корреспондирующих счетов со счетом 51, а на документах еще и порядковый номер его записи в выписке. Проверка и обработка выписок должна производиться в день их поступления. При обнаружении ошибки организация сообщает об этом банку.

Синтетический учет ведется на счете 51 «Расчетные счета». Поступление денег на расчетный счет отражается по дебету счета 51 в корреспонденции со счетами 50, 62, 76, 66, 67 и др. Перечисление денежных средств с расчетного счета отражается по кредиту счета 51 в корреспонденции со счетами 50, 60, 68, 69, 76, 66, 67 и др.

Регистром синтетического учета является журнал-ордер № 2 и ведомость № 2. учетный регистр заполняется на основании выписок банка. Количество занятых строк в учетном регистре должно соответствовать количеству выписок банка.

Ход работы

Требуется:

1. Составить корреспонденцию счетов по приведенным в таблице операциям
2. Заполнить по данным журнала хозяйственных операций приходный кассовый ордер и расходный кассовый ордер.
3. Сделать записи в кассовую книгу.

Условия для выполнения задания:

Таблица 1.1 – Журнал учета хозяйственных операций по учету денежных средств

Содержание хозяйственных операций]	Сумма, руб.	Дебет	Кредит
Остаток денежных средств в кассе на 05 мая 2020 г.	5000		
1. Расходный кассовый ордер № 381. Выдано маркетологу Иванову В.П. в перерасход по авансовому отчету № 46	1600		
2. Приходный кассовый ордер №75. Получены в банке денежные средства по чеку № 093615 для выплаты заработной платы	126600		
3. Приходный кассовый ордер №76. Поступила в кассу плата за кредит от Соломонова А.Н.	15000		
4. Расходный кассовый ордер № 382. По платежной ведомости № 71 выплачена заработная плата работникам организации	122600		
5. Приходный кассовый ордер № 77. Поступили в кассу денежные средства от Козлова Н.М. возмещение недостачи материальных ценностей	2500		
6. Расходный кассовый ордер №383. Выдана из кассы материальная помощь слесарю Коровину А.С.	6000		
7. Расходный кассовый ордер № 384. Выданы из кассы денежные средства в отчет на хозяйственные расходы Платонову Д.С.	2100		

8. Приходный кассовый ордер №78. Возвращен в кассу Титковым В.М. остаток неизрасходованной подотчетной суммы	2200		
--	------	--	--

Выдача наличных денег из кассы организации производится бухгалтерией на основании расходного кассового ордера (РКО). Бланк расходника официально утвержден постановлением Госкомстата России от 18.08.1998 № 88 и именуется унифицированной формой № КО-2.

Оформляется расходный кассовый ордер в соответствии с порядком ведения кассовых операций, согласно которому выписывается бухгалтерским работником (или ответственным за это лицом) в единственном экземпляре.

Порядок выполнения:

1. Внимательно прочтите задание заполните соответствующие бланки на основе исходных данных, исходя из требований Постановления Государственного Комитета статистики РФ от 18 августа 1998 г. N 88 «Об утверждении унифицированных форм первичной учетной документации кассовых операций, по учету результатов инвентаризации».

2. Бухгалтерские записи проставьте, пользуясь учебным материалом и Планом счетов бухгалтерского учета финансово-хозяйственной деятельности организаций. Утвержден приказом Минфина РФ № 94н от 31 октября 2000 г.

Контрольные вопросы:

1. Какова особенность заполнения кассовых документов?
2. Какими операциями в учете оформляют оприходование и выдачу средств из кассы?

Литература:

1. Постановление Государственного Комитета статистики РФ от 18 августа 1998 г. N 88 «Об утверждении унифицированных форм первичной учетной документации кассовых операций, по учету результатов инвентаризации»
2. План счетов бухгалтерского учета финансово-хозяйственной деятельности организаций. Утвержден приказом Минфина РФ № 94н от 31 октября 2000 г.

Практическое занятие по теме 2. Учет основных средств нематериальных активов

Цель занятия: отработка практических навыков на заполнение документов на движение основных средств; расчет амортизации основных средств различными способами

Организация бухгалтерского учета основных средств регулируется Положением по бухгалтерскому учету «Учет основных средств» (ПБУ 6/01).

Основные средства – часть имущества, используемая в качестве средств труда и удовлетворяющая условиям:

- использование этих активов в процессе производства продукции, при выполнении работ, оказании услуг, для управленческих нужд организации либо для предоставления организацией за плату во временное пользование;

- их использование в течение длительного времени, т.е. срока полезного использования продолжительностью свыше 12 месяцев или обычного операционного цикла, если он превышает 12 месяцев;

- организацией не предполагается перепродажа данных активов;

- способность данных активов приносить организации экономические выгоды (доход) в будущем.

Сроком полезного использования является период, в течение которого использование объекта ОС приносит экономические выгоды организации.

Активы, отвечающие условиям признания основными средствами и стоимостью в пределах лимита, установленного в учетной политике организации, но не более 40 000 руб. за единицу, могут отражаться в бухгалтерском учете и бухгалтерской отчетности в составе материально-производственных запасов. Для обеспечения сохранности этих объектов в производстве или при эксплуатации в организации должен быть обеспечен надлежащий контроль за их движением.

Основные средства, предназначенные исключительно для предоставления организацией за плату во временное владение и пользование или во временное пользование с целью получения дохода, отражаются в бухгалтерском учете и бухгалтерской отчетности в составе доходных вложений в материальные ценности.

В бухгалтерском учете различают первоначальную, восстановительную и остаточную стоимость (оценку) основных средств.

Первоначальная стоимость основных средств, приобретенных за плату, включает сумму фактических затрат организации на приобретение, сооружение и изготовление объектов за вычетом НДС и других возмещаемых налогов (за исключением случаев, предусмотренных законодательством Российской Федерации).

В состав фактических затрат включаются:

- суммы, уплачиваемые в соответствии с договором поставщику (продавцу), а также суммы, уплачиваемые за доставку объекта и приведение его в состояние, пригодное для использования;

- суммы, уплачиваемые организациям за осуществление работ по договору строительного подряда и иным договорам;

- суммы, уплачиваемые организациям за информационные и консультационные услуги, связанные с приобретением основных средств; таможенные пошлины и таможенные сборы;

- невозмещаемые налоги, государственная пошлина, уплачиваемая в связи с приобретением объекта основных средств;

- вознаграждения, уплачиваемые посреднической организации, через которую приобретен объект основных средств;

- иные затраты, непосредственно связанные с приобретением, сооружением и изготовлением объекта основных средств.

В фактические затраты на приобретение основных средств не включаются общехозяйственные и иные подобные расходы, если они непосредственно не связаны с приобретением объектов.

Первоначальная стоимость основных средств, внесенных в счет вклада в уставный (складочный) капитал организации, определяется в сумме денежной оценки, согласованной с учредителями организации, если иное не предусмотрено законодательством Российской Федерации.

Первоначальной стоимостью основных средств, в случаях безвозмездного получения является текущая рыночная стоимость объектов на дату принятия к бухгалтерскому учету в качестве вложений во внеоборотные активы.

Первоначальной стоимостью основных средств, приобретенных в обмен на другое имущество, признается стоимость ценностей, переданных или подлежащих передаче организацией, которую устанавливают исходя из цены, на основе которой в сравнимых обстоятельствах организация определяет стоимость аналогичных ценностей.

В первоначальную стоимость объектов, приобретенных за плату, (в том числе по договорам мены), внесенных в качестве вклада в уставный капитал, полученных по договору дарения включаются суммы, уплачиваемые:

- за доставку объектов и приведение их в состояние, пригодное для использования, по договору строительного подряда;

- за информационные, консультационные и посреднические услуги, связанные с приобретением основных средств.

В первоначальную стоимость включаются также таможенные пошлины и сборы, невозмещаемые налоги,

государственная пошлина и другие затраты, непосредственно связанные с приобретением, сооружением и изготовлением объекта основных средств.

Оценка объектов, приобретенных за иностранную валюту, производится в рублях по курсу Банка России, действующему на дату принятия объекта к бухгалтерскому учету в качестве вложений во внеоборотные активы.

Стоимость основных средств, по которой они приняты к бухгалтерскому учету, не подлежит изменению, кроме случаев, установленных законодательством Российской Федерации. Изменение первоначальной стоимости основных средств, по которой они приняты к учету в организации, допускается только в случаях достройки, дооборудования, реконструкции, частичной ликвидации и переоценки объектов основных средств.

Восстановительная стоимость основных средств – это стоимость их воспроизводства. Коммерческая организация может не чаще одного раза в год (на начало отчетного года) переоценивать группы однородных объектов основных средств по текущей (восстановительной) стоимости.

Остаточная стоимость определяется как разность между первоначальной или восстановительной стоимостью и суммой начисленной амортизации основных средств.

Отражение на счетах бухгалтерского учета поступления объектов основных средств, не требующих монтажа, представлено в таблице 2.1.

Таблица 2.1 - Хозяйственные операции

№ п/п	Содержание хозяйственной операции	Корреспонденция счетов	
		Дебет	Кредит
1	Приняты к оплате счета поставщиков за оборудование, не требующее монтажа:		
	покупная стоимость оборудования	08	60
	НДС	19	60
2	Приняты к оплате счета консультационных, посреднических, транспортных организаций:		
	на стоимость услуг	08	60,76
	НДС	19	60,76
3	Произведена оплата с расчетного счета:		
	стоимости объекта стоимости	60	51
	услуг	76	51
4	Объект принят в эксплуатацию по первоначальной стоимости	01	08
5	Списан уплаченный НДС на зачет с бюджетом	68	19

Отражение на счетах бухгалтерского учета поступления объектов основных средств, требующих монтажа, представлено в таблице 2.2.

Таблица 2.2 - Хозяйственные операции

№ п/п	Содержание хозяйственной операции	Корреспонденция счетов	
		Дебет	Кредит
1	2	3	4
1	Приняты к оплате счета поставщиков за оборудование, требующее монтажа:		
	покупная стоимость оборудования	07	60
	НДС	19	60
2	Приняты к оплате счета транспортных организаций:		
	на стоимость доставки	07	60,76
	НДС	19	60,76
3	Произведена оплата с расчетного счета:		
	стоимости оборудования	60	51
	стоимости транспортной услуги	60,76	51
4	Передано оборудование в монтаж или на сборку	08	07
3	Приняты к оплате счета подрядчиков:		
	на стоимость выполненных монтажных работ	08	60
	НДС	19	60

6	Произведена оплата с расчетного счета стоимости монтажных и сборочных работ	60	51
7	Приняты к бухгалтерскому учету основные средства по первоначальной стоимости	01	08
8	Списан уплаченный НДС на зачет с бюджетом	68	19

Отражение на счетах бухгалтерского учета поступления объектов основных качества вклада в уставный капитал, представлено в таблице 2.3.

Таблица 2.3 - Хозяйственные операции

№ п/п	Содержание хозяйственной операции	Корреспонденция счетов	
		Дебет	Кредит
1	Отражается сумма задолженности учредителей по вкладам в уставный капитал	75	08
2	Отражается погашение задолженности учредителей по вкладам в уставный капитал путем передачи основных средств, оборудования, незавершенных капитальных вложений	08	75
3	Отражаются расходы по доставке, монтажу, установке оборудования и независимой оценке объектов основных средств	08	23,60 76,70,69
4	Приняты к бухгалтерскому учету основные средства, поступившие в качестве вклада в уставный капитал	01	08

Отражение на счетах бухгалтерского учета безвозмездного поступления объектов основных, представлено в таблице 2.4.

Таблица 2.4 - Хозяйственные операции

№ п/п	Содержание хозяйственной операции	Корреспонденция счетов	
		Дебет	Кредит
1	Оприходованы объекты основных средств по рыночной стоимости	08	98
2	Отражаются расходы по доставке, монтажу, установке оборудования	08	23,60 76,70,69
3	Объект принят в эксплуатацию по первоначальной стоимости	01	08

Отражение на счетах бухгалтерского учета поступления объектов основных, по договору мены представлено в таблице 2.5.

Таблица 2.5 - Хозяйственные операции

№ п/п	Содержание хозяйственной операции	Корреспонденция счетов	
		Дебет	Кредит
1	Отражена задолженность покупателя за полученную им продукцию, исходя из стоимости предполагаемой к получению продукции	62	90
2	Списана себестоимость реализованной по договору мены продукции	90	43
3	Отражена стоимость приобретенных объектов основных средств:		
	по себестоимости переданной продукции	08	60
	НДС	19	60
4	Произведен взаимозачет задолженностей, исходя из стоимости реализованной продукции	60	62
5	Списана разница в стоимости продукции, сформированная на счете	90	62
		62	90
6	Принят объект в эксплуатацию	01	08
7	Списан уплаченный НДС на зачет с бюджетом	68	19
8	отражен финансовый результат от сделки:		
	прибыль	90	99
	убыток	99	90

При перемещении внутри организации объектов, не требующих монтажа, затраты по перемещению включаются в общехозяйственные расходы:

Дебет счета 26 «Общехозяйственные расходы»

Кредит счетов 23 «Вспомогательные производства», 70 «Расчеты с персоналом по оплате труда», 69 «Расчеты по социальному страхованию и обеспечению» и др.

Затраты по монтажу перемещенных объектов и устройству фундамента на новом месте их эксплуатации включаются в первоначальную стоимость таких объектов.

В процессе эксплуатации ОС постепенно теряют свои потребительские и физические качества и становятся непригодными к использованию. За период эксплуатации объекта его стоимость должна быть перенесена на вновь созданный продукт полностью. Но т.к. себестоимость продукции предприятия исчисляется ежемесячно, то и стоимость изношенной части ОС определяется каждый месяц для включения в затраты в виде износа ОС. Различают физический и моральный износ объектов основных средств.

Физический износ – это утрата основными средствами своей потребительской стоимости в результате снашивания деталей, воздействия естественных природных факторов и агрессивных сред.

Моральный износ – это утрата стоимости вследствие снижения стоимости воспроизводства аналогичных объектов основных средств, обусловленных совершенствованием технологии и организации производственного процесса.

Амортизация основных средств – это систематическое уменьшение первоначальной (восстановительной) стоимости основных средств на протяжении срока его полезного использования.

Амортизация начисляется по основным средствам, находящимся у предприятия на праве собственности (в оперативном управлении, хозяйственном ведении). По основным средствам, сданным в аренду, амортизацию начисляет арендодатель. По основным средствам, переданным в лизинг, амортизацию начисляет или лизингодатель, или лизингополучатель в зависимости от условий договора лизинга.

Амортизация начисляется с месяца, следующего за месяцем принятия объектов основных средств к бухгалтерскому учету. Прекращается начисление амортизации с 1-го числа месяца, следующего за месяцем полного погашения стоимости объектов основных средств.

Начисляется амортизация до полного погашения стоимости объектов основных средств либо списания объектов основных средств, ежемесячно независимо от результатов финансово-хозяйственной деятельности организации.

Приостанавливается начисление амортизации в случаях, когда объекты основных средств находятся:

- на консервации по решению руководителя организации сроком более трех месяцев;
- на модернизации и реконструкции сроком более 12 месяцев.

По объектам основных средств некоммерческих организаций амортизация не начисляется. По ним на забалансовом счете производится обобщение информации о суммах износа, начисляемого линейным способом.

По объектам жилищного фонда, которые учитываются в составе доходных вложений в материальные ценности, амортизация начисляется в общеустановленном порядке.

Не амортизируются:

- земельные участки;
- объекты природопользования;
- объекты, отнесенные к музейным предметам и музейным коллекциям, и др.

Важное значение имеет определение срока полезного использования объектов ОС. Срок полезного использования определяется организацией при принятии объекта к бухгалтерскому учету. Определение срока полезного использования объекта ОС производится, исходя:

- из ожидаемого срока использования этого объекта в соответствии с ожидаемой производительностью или мощностью;
- ожидаемого физического износа, зависящего от режима эксплуатации (количества смен), естественных условий и влияния агрессивной среды, системы проведения ремонта;
- нормативно-правовых и других ограничений использования этого объекта (например, срок аренды).

В случаях улучшения (повышения) первоначальных нормативных показателей функционирования объекта основных средств в результате проведенной реконструкции или модернизации организацией пересматривается срок полезного использования по этому объекту.

Срок полезного использования определяется налогоплательщиком на дату ввода в эксплуатацию объекта в соответствии с положениями ч. 2 ст. 258 НК РФ и на основании классификации основных средств по Постановлению Правительства РФ от 01.01.2002 № 1 о группах амортизируемого активов. Амортизируемое имущество объединяется в 10 групп в зависимости от срока полезного использования.

Амортизация объектов основных средств начисляется одним из следующих способов:

1. Линейным;
2. Уменьшаемого остатка;
3. Списания стоимости по сумме чисел лет срока полезного использования;
4. Списания стоимости пропорционально объему продукции (работ).

Один из способов применяется по группе однородных объектов в течение всего срока их полезного

использования.

При линейном способе амортизационные отчисления определяются, исходя из первоначальной стоимости и нормы амортизации, исчисленной с учетом срока полезного использования объекта.

При амортизации по способу уменьшаемого остатка отчисления определяются, исходя из остаточной стоимости объекта основных средств на начало отчетного года и нормы амортизации, исчисленной исходя из срока полезного использования этого объекта и коэффициента не выше 3, установленного организацией.

При способе списания стоимости по сумме чисел лет срока полезного использования амортизационные отчисления определяются, исходя из первоначальной стоимости объекта и соотношения лет, оставшихся до окончания срока службы, к сумме чисел лет.

При способе списания стоимости пропорционально объему продукции (работ) размер амортизационных отчислений определяется за каждый отчетный период, исходя из первоначальной стоимости и соотношения фактического объема продукции в натуральном выражении за отчетный период к предполагаемому объему выпуска продукции (работ) за весь срок полезного использования объекта основных средств.

Учет амортизации основных средств ведется на счете 02 «Амортизация основных средств» методом ее накопления.

Сумма начисленной амортизации в балансе-нетто отдельной статьей не отражается.

Начисленная амортизация вычитается из первоначальной стоимости объектов основных средств, образуя остаточную стоимость объектов основных средств, по которой они отражаются в балансе.

Начисление амортизации отражается по Дебету счетов 20, 23, 25, 26, 29, 44 и

Кредиту счета 02 – в зависимости от места эксплуатации объекта.

Отражение на счетах бухгалтерского учета выбытия объектов основных, представлено в таблице 2.6.

Таблица 2.6 - Хозяйственные операции

№ п/п	Содержание хозяйственной операции	Корреспонденция счетов	
		Дебет	Кредит
1	Списывается первоначальная стоимость объекта	01/2	01
2	Списывается начисленная амортизация по объекту	02	01
3	Списывается остаточная стоимость объекта	91	01/2
4	Отражается задолженность покупателей	62	91
5	Начислен к перечислению в бюджет НДС	91	68
6	Оприходованы материалы от ликвидации объектов основных средств	10	91
7	Отражаются расходы, связанные с выбытием основных средств (демонтаж, разборка и пр.)	91	10,23,60, 69,70 и др.
8	Отражается сумма вклада в уставный капитал других организаций (по согласованию сторон)	58/1	91

Ход работы:

Часть А

Задание 1.

На основе данных для выполнения задачи отразить на счетах бухгалтерского учета поступление основных средств.

Исходные данные

Таблица 2.7 - Хозяйственные операции ЗАО «Перспект»

№ п/п	Документ и содержание операции	Сумма руб.
1	Счет автомобильного завода Акцептован предъявленный к оплате счет автомобильного завода за приобретенный автомобиль на сумму 170 000 руб., в т.ч. НДС: покупная стоимость НДС	? ?
2	Выписка из расчетного счета и платежное поручение Перечислено автомобильному заводу за автомобиль, который будет использоваться для служебных целей	?
3	Акт приемки-передачи основных средств № 10 Оприходован приобретенный автомобиль в состав основных средств	?
4	Выписка из расчетного счета и платежное поручение № 68 Перечислено поставщику за фрезерный станок по договорной стоимости в размере 250000 руб., в т.ч. НДС: договорная стоимость НДС	? ?

5	Накладная № 13, счет-фактура № 13 Поступил от поставщика фрезерный станок, не требующий монтажа: покупная цена НДС	160000 ?
6	Счет транспортной организации Акцептован предъявленный к оплате счет транспортной организации за перевозку фрезерного станка: отпускная цена услуги НДС по действующим ставкам Итого	800 ? ?
7	Акт приемки-передачи основных средств № 11 Введен в эксплуатацию фрезерный станок и принят к учету по первоначальной стоимости	?

Задание 2.

На основании исходных данных отразить поступление и ввод основных средств в эксплуатацию, составить бухгалтерские проводки.

Исходные данные

Производственно-коммерческое предприятие «Искра» приобрело в автосалоне легковой автомобиль стоимостью 800 600 руб., в том числе НДС 160 120 руб., и грузовой автомобиль стоимостью 1 236 000 руб., в том числе НДС 247 200 руб. Источник приобретения транспортных средств — банковский кредит. Оплата произведена с расчетного счета. Ввод в эксплуатацию оформлен актом о приеме - передаче объекта основных средств.

Задание 3.

01.03.2020 года ООО «Сараевское» приобрело у ЗАО "Рязаньагроснаб" опрыскиватель JAR-MET. (2020 года выпуска) по цене 700 000 руб., в том числе НДС — 140 000 руб. В этот же день руководитель ООО «Сараевское» издал распоряжение № 56 о вводе объекта в эксплуатацию. Чтобы это сделать и сначала зачислить поступившее оборудование в состав основных средств, на основании еще одного приказа руководителя от 01 марта 2020 г. № 57 была создана комиссия.

В этот же день, 01 марта 2020, бухгалтер ООО «Сараевское» составил акт по форме № ОС-1. Организация-получатель: 391860, Рязанская область, р.п.Сарай, ул.Полевая, д.2

ИНН 6217006739, КПП 621701001 р.сч. 40702810753210100480 в Отделении №8606 СБ РФ г.Рязань

Организация-сдатчик: 390013, г.Рязань, Михайловское шоссе, д.63

ИНН 6227004106 КПП 622701001 р.сч 40702810058240000059 в Рязанский РФ ОАО "Россельхозбанк"

На основании исходных данных заполните акт приема передачи форма № ОС-1

Задание 4.

На основе данных для выполнения задачи начислить амортизацию объекта основных средств линейным способом, способом уменьшаемого остатка и способом списания по сумме чисел лет срока полезного использования.

Исходные данные

ЗАО «Шарм» приобрело швейное оборудование на сумму 836 000 руб., в том числе НДС 167200 руб. Оплата произведена с расчетного счета. При постановке на учет установлен срок полезного использования 5 лет.

Порядок выполнения:

1. Внимательно ознакомьтесь с условиями задания 1,2, проставьте необходимую корреспонденцию исходя из учебного материала и Плана счетов бухгалтерского учета финансово-хозяйственной деятельности организаций. Утвержден приказом Минфина РФ № 94н от 31 октября 2000 г.

2. Заполните форму ОС-1, указав исходные данные по соответствующим реквизитам, при заполнении опирайтесь на **Постановление** Госкомстата РФ от 30 октября 1997 г. № 71а « Об утверждении унифицированных форм первичной документации по учету труда и его оплаты, основных средств и нематериальных активов, материалов и малоценных и быстроизнашивающихся предметов, работ в капитальном строительстве»

3. Рассчитать амортизацию 4 способами, используя исходные данные, при расчете норм амортизационных отчислений руководствоваться учебным материалом, ПБУ 6/01 «Учет основных средств» от 30.03.2011 №26н

Контрольные вопросы:

1. Каким образом отражаются операции по оприходованию основных средств в организацию?
2. Поясните методику расчета амортизации линейным способом?
3. В чем состоит особенность расчета амортизации способом уменьшаемого остатка?

Литература

1. Постановление Госкомстата РФ от 30 октября 1997 г. № 71а « Об утверждении унифицированных форм первичной документации по учету труда и его оплаты, основных средств и нематериальных активов, материалов и малоценных и быстроизнашивающихся предметов, работ в капитальном строительстве»

2. План счетов бухгалтерского учета финансово-хозяйственной деятельности организаций. Утвержден приказом Минфина РФ № 94н от 31 октября 2000 г.
3. ПБУ 6/01 «Учет основных средств» от 30.03.2011 №26н

Часть Б

Задание 1.

На основании акта инвентаризации привести учетные данные в соответствии с фактическим наличием основных средств. Составить бухгалтерские проводки по отражению в учете недостачи. Решение оформить в виде таблицы.

Исходные данные

При инвентаризации основных средств установлена недостача двух компьютеров. Виновный в хищении одного компьютера установлен — инженер Малевич В.П., материалы переданы в суд, по решению которого в месячный срок он обязан возместить рыночную стоимость компьютера.

Виновный в недостаче другого компьютера не установлен, и решением комиссии сумма потерь от недостачи второго компьютера списывается на прочие расходы организации.

Первоначальная стоимость каждого компьютера — 67 000 руб.

Сумма начисленной амортизации каждого компьютера — 6 790 руб.

Рыночная стоимость каждого компьютера на момент недостачи — 64500 руб.

Инженером Малевичем В. П. внесено в кассу наличными в частичное возмещение ущерба 10 000 руб., уплачено через Сбербанк — 25 000 руб., оставшаяся к возмещению сумма удержана из заработной платы.

Таблица 2.8 – Хозяйственные операции

№ п/п	Хозяйственные операции	Корреспонденция счетов		Сумма, руб.
		Дебет	Кредит	
1	Списание недостающих компьютеров:			?
2	Списана сумма недостачи на прочие расходы по компьютеру, по которому виновное лицо не установлено			?
3	Сумма недостачи по одному компьютеру отнесена на виновное лицо: по остаточной стоимости на сумму разницы между рыночной и остаточной стоимостью			?
4	Внесена сумма недостачи виновным лицом в кассу			?
5	Уплачено через Сбербанк виновным лицом в погашение недостачи			?
6	Удержано из заработной платы в погашение недостачи			?
7	Списывается сумма доходов будущих периодов на прочие доходы			?

Задание 2.

На основании данных для выполнения задачи отразить на счетах операции по продаже объекта основных средств, определить финансовый результат от продажи.

Исходные данные

ЗАО «Веста» продает принадлежащий ему грузовой автомобиль за 1 177 000 руб. (в том числе НДС — 235 400 руб.). Первоначальная стоимость автомобиля — 1 200 000 руб., сумма начисленной амортизации к моменту продажи — 665 000 руб. Расходы по снятию автомобиля с учета в ГИБДД составили 6 000 руб.

Хозяйственные операции

1. Отражена задолженность покупателя — 1 177 000 руб.
2. Поступили на расчетный счет деньги от покупателя за автомобиль - 1 177 000 руб.
3. Начислен НДС с выручки — 235 400 руб.
4. Списана первоначальная стоимость автомобиля — 1 200 000 руб.
5. Списана сумма начисленной амортизации — 665 000 руб.
6. Списана остаточная стоимость — ?
7. На основании авансового отчета подотчетного лица списаны расходы по снятию автомобиля с учета в ГИБДД — 6 000. руб.
8. Отражен финансовый результат от продажи автомобиля — ?

Задание 3.

1. На основе данных для выполнения задачи составить акт на списание основных средств (типовая форма № ОС-4).
2. В акте произвести расчет результатов от ликвидации объекта.

Исходные данные

Состав комиссии:

- главный инженер Трошин И.
- Б.,; инженер Сергеенко В. В.;
- зав. складом № 1 Гриценко Т. М.

Комиссия назначена приказом директора ОАО «Весна» за № 19 от 10 мая 2020 г. 14 мая 2020 г. осмотрено здание склада № 1, инвентарный номер 10015. Комиссия считает необходимым ликвидировать объект по следующим причинам:

1. техническое состояние аварийное;
2. введен в эксплуатацию 8 июня 1969 г.;
3. произведено 3 капитальных ремонта на сумму 531 119 руб.

Заключение комиссии: здание склада № 1 списать с баланса предприятия вследствие аварийного состояния и нецелесообразности дальнейшего ремонта. Восстановительная стоимость объекта — 885 430 руб. Годовая норма амортизации 2,5%, амортизация начисляется линейным способом (сумму амортизации на день ликвидации рассчитать). Ремонтно-строительное управление (РСУ) предъявило ОАО «Весна» счет на оплату работ по демонтажу здания в сумме 159 000 руб., в том числе НДС 31 800 руб.

Порядок выполнения:

1. Внимательно прочтите содержания заданий 1,2, проставьте бухгалтерские записи, основываясь на учебном материале и План счетов бухгалтерского учета финансово-хозяйственной деятельности организаций. Утвержден приказом Минфина РФ № 94н от 31 октября 2000 г.
2. Заполните акт выбытия основного средства, пользуясь Постановлением Госкомстата РФ от 30 октября 1997 г. № 71а « Об утверждении унифицированных форм первичной документации по учету труда и его оплаты, основных средств и нематериальных активов, материалов и малоценных и быстроизнашивающихся предметов, работ в капитальном строительстве»

Контрольные вопросы:

1. Каким документом отражают выбытие основного средства? Каков порядок его заполнения?
2. По какой стоимости списывают основное средство?
3. Какие бухгалтерские записи необходимо составлять в случае списания основного средства?

Литература

1. План счетов бухгалтерского учета финансово-хозяйственной деятельности организаций. Утвержден приказом Минфина РФ № 94н от 31 октября 2000 г.
2. Постановление Госкомстата РФ от 30 октября 1997 г. № 71а « Об утверждении унифицированных форм первичной документации по учету труда и его оплаты, основных средств и нематериальных активов, материалов и малоценных и быстроизнашивающихся предметов, работ в капитальном строительстве»

Практическое занятие по теме 2. Учет нематериальных активов

Цель занятия: Отработка практических навыков по определению деловой репутации организации, по начислению амортизации на НМА, оценки НМА.

Организация бухгалтерского учета нематериальных активов регулируется Положением по бухгалтерскому учету «Учет нематериальных активов» (ПБУ 14/2007).

Нематериальные активы (НМА) – это объекты, обладающие стоимостной оценкой, способные приносить организации экономические выгоды, используемые при производстве продукции (выполнении работ, оказании услуг либо в целях управления) в течение срока, превышающего 12 месяцев, не обладающие материально-вещественной структурой.

При принятии к бухгалтерскому учету активов в качестве нематериальных необходимо одновременное выполнение следующих условий:

- отсутствие материально-вещественной (физической) структуры;
- возможность идентификации (выделения, отделения) этих активов от другого имущества организации;
- использование в производстве продукции при выполнении работ, оказании услуг либо для управленческих нужд организации;
- использование в течение длительного времени, т.е. срока полезного использования продолжительностью свыше 12 месяцев или обычного операционного цикла, если он превышает 12 месяцев;
- организацией не предполагается последующая перепродажа данного имущества;
- способность этого имущества приносить организации экономические выгоды (доход) в будущем;
- наличие документов, подтверждающих существование самого актива и исключительного права у организации на результаты интеллектуальной деятельности (патенты, свидетельства, другие охранные Документы, договор уступки (приобретения) патента, товарного знака и т.п.).

Инвентарным объектом нематериальных активов считается совокупность прав, возникающих из одного патента, свидетельства, договора уступки прав и т.п.

Основным признаком, по которому один инвентарный объект отличают от другого, служит выполнение им самостоятельных функций в производстве продукции, при выполнении работ или оказании услуг либо использование для управленческих нужд организации.

К бухгалтерскому учету нематериальные активы принимаются по первоначальной стоимости.

Первоначальная стоимость нематериальных активов, приобретенных за плату, включает сумму фактических затрат организации на приобретение, создание объектов за вычетом НДС и других возмещаемых налогов (за исключением случаев, предусмотренных законодательством Российской Федерации).

В состав фактических затрат включаются:

- суммы, уплачиваемые в соответствии с договором уступки (приобретения) поставщику (продавцу);
- суммы, уплачиваемые организациям за информационные и консультационные услуги, связанные с приобретением нематериальных активов;
- регистрационные сборы, таможенные пошлины и другие аналогичные платежи, произведенные в связи с приобретением (получением) прав на объект нематериальных активов;
- вознаграждения, уплачиваемые посреднической организации, через которую приобретен объект нематериальных активов;
- иные затраты, непосредственно связанные с приобретением, созданием нематериальных активов.

При приобретении нематериальных активов могут возникать дополнительные расходы на приведение их в состояние, в котором они пригодны к использованию в запланированных целях. Такими расходами могут быть суммы оплаты труда занятых этим работников, соответствующие отчисления на социальные нужды, материальные и иные расходы. Дополнительные расходы увеличивают первоначальную стоимость нематериальных активов.

Первоначальная стоимость нематериальных активов, созданных самой организацией, определяется как сумма фактических расходов на создание, изготовление объектов нематериальных активов (израсходованные материальные ресурсы, оплата труда, услуги сторонних организаций по соисполнительским договорам, патентные пошлины, связанные с получением патентов, свидетельств и т.п.), за исключением налога на добавленную стоимость и иных возмещаемых налогов.

Нематериальные активы считаются созданными в случае, если:

- исключительное право на результаты интеллектуальной деятельности, полученные в порядке выполнения служебных обязанностей или по конкретному заданию работодателя, принадлежит организации-работодателю;
- исключительное право на результаты интеллектуальной деятельности, полученные авторами по договору с заказчиком, не являющимся работодателем, принадлежит организации-заказчику;
- свидетельство на товарной знак или на право пользования наименованием места происхождения товара выдано на имя организации.

Не включаются в фактические расходы на приобретение, создание нематериальных активов общехозяйственные и иные аналогичные расходы, кроме случаев, когда они непосредственно связаны с приобретением активов.

Первоначальная стоимость нематериальных активов, внесенных в счет вклада в уставный (складочный) капитал организации, определяется в сумме денежной оценки, согласованной с учредителями организации, если иное не предусмотрено законодательством Российской Федерации.

При безвозмездном получении нематериальных активов первоначальной является рыночная стоимость объектов на дату их принятия к бухгалтерскому учету.

Первоначальную стоимость нематериальных активов, полученных по договорам мены, определяют исходя из стоимости товаров (ценностей), переданных или подлежащих передаче организацией. В качестве такой стоимости применяется в сравнимых обстоятельствах стоимость аналогичных товаров (ценностей).

Стоимость нематериальных активов, по которой они приняты к бухгалтерскому учету, изменению не подлежит, кроме случаев, установленных законодательством Российской Федерации.

Оценка нематериальных активов, стоимость которых при приобретении определена в иностранной валюте, проводится путем пересчета иностранной валюты по курсу Банка России, действовавшему на дату приобретения организацией объектов на правах собственности, хозяйственного ведения, оперативного управления.

Остаточная стоимость определяется как разность между первоначальной стоимостью и суммой начисленной амортизации нематериальных активов. По остаточной стоимости объекты нематериальных активов отражаются в бухгалтерском балансе.

Стоимость объектов нематериальных активов погашается путем начисления амортизации в течение установленного срока их полезного использования.

Амортизационные отчисления определяются одним из следующих способов:

- линейным;
- уменьшаемого остатка;
- списания стоимости пропорционально объему продукции, работ, услуг.

Один из способов по группе однородных нематериальных активов применяется в течение всего срока их полезного использования.

Срок полезного использования нематериальных активов определяется организацией при принятии объекта к бухгалтерскому учету.

Основаниями для определения этого срока являются:

- срок действия патента, свидетельства и других ограничений сроков использования объектов интеллектуальной собственности согласно законодательству Российской Федерации;
- ожидаемый срок использования этого объекта, в течение которого организация может получить экономические выгоды (доход).

Для отдельных групп нематериальных активов срок полезного использования определяют исходя из количества продукции или иного натурального показателя объема работ, ожидаемого к получению в результате использования этого объекта.

По нематериальным активам, по которым невозможно определить срок полезного использования, нормы амортизационных отчислений устанавливаются в расчете на 20 лет (но не более срока деятельности организации).

Начисление амортизации:

- начинается с 1-го числа месяца, следующего за месяцем принятия НМА к бухгалтерскому учету;
- прекращается с 1-го числа месяца, следующего за месяцем полного погашения стоимости актива либо его списания с бухгалтерского учета;
- приостанавливается при консервации организации.

Амортизационные отчисления по нематериальным активам начисляются независимо от результатов деятельности организации в отчетном периоде и отражаются в бухгалтерском учете отчетного периода, к которому относятся.

Амортизационные отчисления организация может отражать на счетах бухгалтерского учета путем накопления соответствующих сумм на отдельном счете либо путем уменьшения первоначальной стоимости объекта.

Амортизационные отчисления по организационным расходам и положительной деловой репутации отражаются в бухгалтерском учете путем равномерного уменьшения первоначальной стоимости в течение 20 лет (но не более срока деятельности организации).

Расчет амортизации осуществляется в ведомости по видам нематериальных активов либо по каждому инвентарному объекту, а также по местам их эксплуатации и статьям калькуляции.

Суммы начисленной амортизации НМА оформляются записями:

- Дебет счета 20, 23, 25, 26, 44, 91-2 и др.

Кредит счета 05 – начислена амортизация НМА путем накопления соответствующих сумм на отдельном счете;

- Дебет счета 20, 23, 25, 26, 44, 91-2 и др.

Кредит счета 04 – начислена амортизация НМА путем уменьшения их первоначальной стоимости.

Для учета движения нематериальных активов типовые формы первичных документов отсутствуют. Согласно Положению по ведению бухгалтерского учета и бухгалтерской отчетности организации могут самостоятельно разработать формы первичных документов, исходя из требований ФЗ «О бухгалтерском учете», определяющих перечень обязательных реквизитов в документах, и особенностей учитываемых объектов.

К ним относятся следующие документы:

- акт приемки нематериальных активов;
- акт списания нематериальных активов;
- карточку учета нематериальных активов (ф. НМА-1);

Самостоятельно разработанные документы должны содержать следующие обязательные реквизиты:

- номер документа;
- наименование организации;
- дату составления;
- наименование объекта;
- способ приобретения;
- срок полезного использования.

Акты могут составляться в произвольной форме. При составлении актов следует обратить внимание на правильность оформления права на владение нематериальными активами:

- приобретенные права должны подтверждаться лицензионными договорами, зарегистрированными в

Патентном отчете;

- должны быть оформлены договорами с юридическими и физическими лицами.

Документами, подтверждающими права организации-правообладателя и отражающими сущность сделок, являются:

- охранные документы – выдаются правообладателю по его просьбе уполномоченным органом и подтверждают исключительные права на объект интеллектуальной собственности;
- договор об уступке прав;
- лицензионные договоры;
- договоры на ноу-хау;
- договоры о создании объекта интеллектуальной собственности;
- прилагаемые к договорам оригиналы или копии выданных общественными организациями документов о регистрации авторских прав.

Учет поступления НМА зависит от способа их поступления. Отражение на счетах бухгалтерского учета операций, связанных с поступлением НМА в организацию, представлены в таблицах 2.9 – 2.13.

Таблица 2.9 - Учет приобретения нематериальных активов за плату

№ п/п	Содержание хозяйственной операции	Корреспонденция счетов	
		Дебет	Кредит
1	Приняты к оплате счета поставщиков за нематериальные активы:		
	покупная стоимость объекта	08	60
	НДС	19	60
2	Приняты к оплате счета посреднических организаций:		
	на стоимость услуг	08	60
	НДС	19	60
3	Произведена оплата с расчетного счета: стоимости объекта и стоимости посреднической услуги	60	51
4	Приняты к бухгалтерскому учету нематериальные активы по первоначальной стоимости	04	08
5	Списывается на уменьшение задолженности перед бюджетом сумма НДС	68	19

Таблица 2.10 - Учет создания нематериальных активов организацией

№ п/п	Содержание хозяйственной операции	Корреспонденция счетов	
		Дебет	Кредит
1	Отражаются фактические затраты по созданию нематериальных активов	08	10,60,69,70,76 и др.
2	Приняты к бухгалтерскому учету нематериальные активы по первоначальной стоимости	04	08

Таблица 2.11 - Учет поступления НМА в качестве вклада в уставный капитал

№ п/п	Содержание хозяйственной операции	Корреспонденция счетов	
		Дебет	Кредит
1	Отражено поступление НМА в оценке, согласованной учредителями в договоре или сумма организационных расходов, признанных вкладом в уставный капитал	08	75
2	Объект НМА введен в эксплуатацию	04	08

Таблица 2.12 - Учет безвозмездного получения нематериальных активов

№ п/п	Содержание хозяйственной операции	Корреспонденция счетов	
		Дебет	Кредит
1	Отражено поступление НМА	08	98/2
2	Объект НМА введен в эксплуатацию	04	08

Таблица 2.13 - Учет поступления НМА по договору мены

№ п/п	Содержание хозяйственной операции	Корреспонденция счетов	
		Дебет	Кредит
1	Отражена выручка от реализации продукции (она равна стоимости, приобретенного нематериального актива)	62	90
2	Оприходован полученный объект НМА по стоимости обмениваемой продукции	08	60
3	Отражен НДС	19	60
4	Зачтены обязательства по договору мены	60	62
5	Отражена разница между стоимостью НМА и стоимостью реализованной продукции	91	62
6	Объект НМА введен в эксплуатацию	04	08
7	Зачтен НДС с бюджетом	68	19

Выбытие нематериальных активов производится путем списания стоимости с баланса организаций в результате:

- уступки исключительных прав на объекты интеллектуальной собственности другому юридическому или физическому лицу (за денежные средства или в обмен на иное имущество;
- вклада в уставный капитал другой организации;
- безвозмездной передачи;
- прекращения срока действия или аннулирования охранного документа;
- морального устаревания и др.

Передача НМА другим лицам может быть оформлена актом приемки-передачи нематериальных активов, а списание вследствие окончания или аннулирования действия охранного документа либо морального старения объекта – актом на списание (выбытие) нематериальных активов.

На основании актов в карточке учета нематериальных активов производится запись о выбытии объекта.

Методология отражения в учете списания НМА зависит от используемого способа отражения в учете амортизации объекта, а также от причин выбытия.

Отражение на счетах бухгалтерского учета выбытия НМА представлено в таблице 2.14.

Таблица 2.14- Хозяйственные операции

№ п/п	Содержание хозяйственной операции	Корреспонденция счетов	
		Дебет	Кредит
1	Списывается начисленная амортизация по объекту	05	04
2	Списывается остаточная стоимость объекта	91	04
3	Отражается задолженность покупателей	62	91
4	Начислен к перечислению в бюджет НДС	91	68
5	Списаны затраты по выбытию	91	44,60,76

6	Отражается сумма вклада в уставный капитал других организаций (по согласованию сторон)	58/1	91
7	Отражен финансовый результат от выбытия НМА:		
	прибыль	91/9	99
	убыток от реализации	99	91/9

Часть А

Задание 1.

1. Отообразить в бухгалтерском учете операции по приобретению фирмы.
2. Определить деловую репутацию фирмы.
3. Определить ежемесячную сумму амортизации деловой репутации.

Исходные данные

ОАО «Янтарь» приобрело на аукционе обанкротившуюся фирму ЗАО «Кэт». Рыночная стоимость активов ЗАО «Кэт» составила 2 200 000 руб. Упрощенный баланс ЗАО «Кэт» имеет следующий вид:

Таблица 2.15 – Исходные данные

Актив	Сумма (руб.)	Пассив	Сумма (руб.)
Основные средства	1100000	Уставный капитал	1300000
Производственные запасы	1 050 000	Кредиторы	900000
Расчетный счет	50000		
Баланс	2200000	Баланс	2200000

ОАО «Янтарь» уплачено за фирму ЗАО «Кэт» 3 000 000 руб. Для расчета ежемесячной амортизации первоначальной стоимости деловой репутации фирмы принят срок 20 лет (но не более срока деятельности организации).

Таблица 2.16 - Хозяйственные операции

Номер операции	Содержание операции	Сумма (руб.)
1	Уплачено по договору за фирму	3000000
2	Приняты на баланс организации с баланса ЗАО «Кэт»:	
	основные средства	1 100 000
	производственные запасы	1 050 000
	денежные средства	50 000
3	Приняты на баланс организации обязательства ЗАО «Кэт»	900 000
4	Принята к учету в качестве нематериального актива деловая репутация фирмы	?
5	Отражена сумма ежемесячной амортизации первоначальной стоимости деловой репутации фирмы	?

Задание 2.

На основании данных учредительного договора о зачете в качестве вклада в уставный капитал права пользования землей выполнить расчеты амортизации, отразить операции бухгалтерскими проводками.

Исходные данные

Учредительным договором ОАО «Альфа» предусмотрено, что один из учредителей в качестве вклада в уставный капитал предоставляет ОАО право пользования землей с 05.07.20 г. сроком на 10 лет по договорной цене 950 000 руб.

При составлении годового отчета за 2020г. сумма начисленной амортизации на оприходованное в качестве вклада в уставный капитал право пользования землей составит руб. ? Амортизация начисляется линейным способом.

Задание 3.

На основе данных для выполнения задания отразить на счетах операции по движению нематериальных активов, принадлежащих предприятию на правах собственности, и начислению амортизации по ним.

Исходные данные:

Таблица 2.17 - Хозяйственные операции

Номер операции	Содержание операции	Сумма (руб.)
----------------	---------------------	--------------

1	Внесено учредителем в счет вклада в уставный капитал право на использование изобретения по согласованной стоимости Оприходовано право на использование изобретения по первоначальной стоимости	164500 ?
2	Отражается в учете приобретение нематериальных активов за плату у ОАО «Эрудит»: договорная стоимость 124600, в т.ч. НДС НДС по утвержденным ставкам	? ?
3	Приходятся нематериальные активы, приобретенные у ОАО «Эрудит»	?
4	Произведена оплата обязательств по приобретенным НМА у ОАО «Эрудит»	?
5	Отражается на счетах безвозмездное получение исключительного права от ОАО «Эра» и принятие его к учету в составе НМА Ежегодная амортизация определяется из расчета его 3-летнего использования (сумму рассчитать линейным способом)	151000 ?
6	Переданы безвозмездно другой организации нематериальные активы: первоначальная стоимость сумма начисленной амортизации за период эксплуатации остаточная стоимость	57980 48460 ?
7	Начислен в бюджет НДС по безвозмездно переданным НМА Списывается финансовый результат от безвозмездной передачи НМА	? ?
8	Отражается в бухгалтерском учете продажа объектов нематериальных активов: первоначальная стоимость амортизация на момент продажи остаточная стоимость отражена выручка от продажи, в том числе НДС начислен НДС с выручки списан финансовый результат продажи	125 000 56 900 ? ? ? ?
9	Переданы в счет вклада в уставный капитал другой организации нематериальные активы по согласованной стоимости	150 000
10	Списываются с баланса нематериальные активы, переданные в уставный капитал другой организации: первоначальная стоимость амортизация на момент передачи остаточная стоимость	92000 32000 ?
11	Списывается финансовый результат от вложений НМА в уставный капитал других организаций	?

Порядок выполнения работы:

1. Внимательно прочтите задания 1,2,3
2. Произведите необходимые расчеты и проставьте корреспонденцию, пользуясь учебным материалом, Планом счетов бухгалтерского учета финансово-хозяйственной деятельности организаций. Утвержден приказом Минфина РФ № 94н от 31 октября 2000 г. (ред. от 08.11.2010 № 38 н) и ПБУ 14/07 «Учет нематериальных активов» от 27.12.2007 N 153н

Контрольные вопросы:

1. По какой стоимости отражаются НМА в учете и какую запись необходимо сделать?
2. По какой стоимости выбывают НМА в учете и какую запись необходимо сделать?
3. Какими способами можно начислить амортизацию на НМА?

Литература:

1. План счетов бухгалтерского учета финансово-хозяйственной деятельности организаций. Утвержден приказом Минфина РФ № 94н от 31 октября 2000 г.
2. ПБУ 14/07 «Учет нематериальных активов» от 27.12.2007 N 153н

Часть Б

Цель занятия: Отработка практических навыков по заполнению документов по учету наличия и движения объектов НМА.

Задание 1

Организация по договору приобрела исключительные имущественные авторские права на программный продукт за 59 000 руб., в том числе НДС - 9000.

Организация произвела дополнительные расходы, непосредственно связанные с приобретением программного продукта в виде консультационных услуг на сумму 5900 рублей, в том числе НДС 900 рублей. Денежные средства перечислены с расчетного счета организации после фактического получения всех необходимых документов.

Отразить хозяйственные операции на счетах бухгалтерского учета организации

Таблица 2.18 – Журнал учета хозяйственных операций

№ п/п	Содержание операции	Сумма, руб.	Корреспонденция счетов	
			Дебет	Кредит
1.				
2.			

Задание 2.

Заполнить карточку [формы № НМА-1](#) на основании исходных данных

12 июня 2020 года ООО «Зоя» (код по ОКПО для условного примера 07318675) приобрело у патентообладателя ЗАО «Интеграл» исключительное право патентообладателя на промышленный образец.

ООО «Зоя» начало выпуск продукции по приобретенному промышленному образцу с июля 2020 года.

Оприходование объекта нематериальных активов было оформлено Актом приемки № 43 от 12 июня 2020 года.

Сумма затрат на приобретение и оформление этого продукта составила

1 000 000 руб. (без учета НДС).

Карточку заполнила бухгалтер Иванова О. В.

Порядок выполнения:

1. Заполните таблицу 1 на основе исходных данных, при простановке корреспондирующих счетов ориентироваться на План счетов бухгалтерского учета финансово-хозяйственной деятельности организаций. Утвержден приказом Минфина РФ № 94н от 31 октября 2000 г. и учебный материал
2. Заполните необходимый документ, основываясь на учебном материале и [Постановлении](#) Госкомстата РФ от 30 октября 1997 г. № 71а «Об утверждении унифицированных форм первичной документации по учету труда и его оплаты, основных средств и нематериальных активов, материалов и малоценных и быстроизнашивающихся предметов, работ в капитальном строительстве»

3. Контрольные вопросы:

1. Каким образом заполняют ф.НМА-1?
2. Какие записи делают в учете при движении НМА?

Литература:

1. Постановление Госкомстата РФ от 30 октября 1997 г. № 71а «Об утверждении унифицированных форм первичной документации по учету труда и его оплаты, основных средств и нематериальных активов, материалов и малоценных и быстроизнашивающихся предметов, работ в капитальном строительстве»
2. План счетов бухгалтерского учета финансово-хозяйственной деятельности организаций. Утвержден приказом Минфина РФ № 94н от 31 октября 2000 г.

Часть В

Цель занятия: Отработка первичных практических умений по отражению на счетах бухгалтерского учета движения нематериальных активов

Задание 1.

На основе данных для выполнения задачи:

1. Составить бухгалтерские проводки по отражению движения нематериальных активов;
2. Определить финансовый результат от передачи права использования товарного знака.

Исходные данные

Организация — владелец товарного знака заключила лицензионный договор на предоставление неисключительных прав использования этого товарного знака. Вознаграждение по договору составляет 472 000 руб. (в том числе НДС — 72 000 руб.) в месяц. Первоначальная стоимость исключительного права 200 000 руб. Сумма начисленной амортизации на момент передачи права — 140 000 руб. Ежемесячная сумма амортизационных отчислений по предоставленному в пользование нематериальному активу 4 000 руб. Предоставление за плату прав на использование товарного знака является одним из видов деятельности организации.

Задание 2.

На основе данных для выполнения задачи составить бухгалтерские проводки по отражению движения нематериальных активов;

Исходные данные

Организация приобрела исключительное право на изобретение, охраняемое патентом, стоимость которого составляет 354 000 руб. (в том числе НДС — 70 800 руб.). Оплата правообладателю произведена с расчетного счета. Изобретение используется в основном производстве. Срок действия патента 8 лет. Амортизация начисляется линейным способом. По истечении срока действия патента исключительное право на изобретение списывается с баланса.

Задание 3.

На основе данных для выполнения задачи отразить на счетах операции по созданию собственными силами и включению в состав нематериальных активов программного обеспечения;

Исходные данные

Силами работников организации разработано программное обеспечение использования в производственных целях.

Сумма затрат на разработку составила:

- материальные затраты — 20 000 руб.;
- заработная плата — 55 000 руб.
- страховые взносы во внебюджетные фонды — ?
- начислен НДС на стоимость выполненных работ по созданию программного обеспечения — ?

Порядок выполнения:

1. Прочтите внимательно задания 1,2,3

1. Проставьте корреспонденцию счетов, основываясь на учебном материале и Плате счетов бухгалтерского учета финансово-хозяйственной деятельности организаций. Утвержден приказом Минфина РФ № 94н от 31 октября 2000 г.

Литература:

2. План счетов бухгалтерского учета финансово-хозяйственной деятельности организаций. Утвержден приказом Минфина РФ № 94н от 31 октября 2000 г.

Практическое занятие по теме 3. Учет долгосрочных инвестиций и финансовых вложений

Цель: Отработка практических навыков по составлению регистров аналитического и синтетического учета, составление корреспонденции счетов.

Правила формирования в бухгалтерском учете и бухгалтерской отчетности информации о финансовых вложениях организации установлены Положением по бухгалтерскому учету «Учет финансовых вложений» (ПБУ 19/02).

Для принятия к бухгалтерскому учету активов в качестве финансовых вложений (ФВ) необходимо единовременное выполнение следующих условий:

- наличие надлежаще оформленных документов, подтверждающих существование у организации права на ФВ и на получение денежных средств или других активов, вытекающее из этого права;
- переход к организации финансовых рисков, связанных с ФВ (риск изменения цены, неплатежеспособности должника, риск ликвидности и др.);
- способность приносить организации экономические выгоды (доход) в будущем в форме процентов, дивидендов либо прироста их стоимости (в виде разницы между ценой продажи (погашения) ФВ и его покупной стоимостью в результате его обмена, использования при погашении обязательств организации, увеличения текущей рыночной стоимости и т.п.).

Аналитический учет финансовых вложений должен обеспечить информацию по единицам бухгалтерского учета финансовых вложений, эмитентам ценных бумаг — организациям, участником которых является организация, а также по организациям-заемщикам и т.п.

При принятии к бухгалтерскому учету ценных бумаг в аналитическом учете необходимо обеспечить информацию о наименовании эмитента и названии ценной бумаги, номере, серии, номинальной цене покупки, расходах, связанных с приобретением ценных бумаг, общем количестве ценных бумаг, дате покупки, дате продажи и ином выбытии, месте хранения, а также дополнительную информацию, формируемую организацией.

Финансовые вложения принимаются к бухгалтерскому учету по первоначальной стоимости, в качестве которой признается сумма фактических затрат организации на их приобретение, за исключением налога на добавленную стоимость и иных возмещаемых налогов.

Фактическими затратами на приобретение активов в качестве финансовых являются:

- суммы, уплачиваемые в соответствии с договором продавцу;
- суммы, уплачиваемые организациям и иным лицам за информационные и консультационные услуги, связанные с приобретением указанных активов;
- суммы вознаграждений, уплачиваемые посреднической организации или иному лицу, через которое приобретены активы в качестве финансовых вложений;
- иные затраты, непосредственно связанные с приобретением активов в качестве финансовых вложений.

Первоначальная стоимость финансовых вложений, стоимость которых при приобретении установлена в иностранной валюте, определяется в рублях путем пересчета иностранной валюты по курсу Банка России, действовавшему на дату принятия этих активов к бухгалтерскому учету.

Первоначальная стоимость финансовых вложений, по которой они приняты к бухгалтерскому учету, может меняться в случаях, установленных нормативными актами.

Для целей последующей оценки финансовые вложения подразделяются на две группы:

- финансовые вложения, по которым можно определить текущую рыночную стоимость;
- финансовые вложения, по которым рыночная стоимость не определяется.

Финансовые вложения, по которым можно определить в установленном порядке текущую рыночную стоимость, отражаются в бухгалтерской отчетности на конец отчетного года по текущей рыночной стоимости путем корректировки оценки на предыдущую отчетную дату.

Корректировка может проводиться ежемесячно или ежеквартально. Разница между оценкой финансовых вложений по текущей рыночной стоимости на отчетную дату и предыдущей оценкой включается в состав прочих доходов или расходов в корреспонденции со счетом учета финансовых вложений.

Финансовые вложения, по которым текущая рыночная стоимость не определяется, отражаются в бухгалтерском учете и бухгалтерской отчетности по первоначальной стоимости. Если по объекту финансовых вложений, ранее оцениваемому по текущей рыночной стоимости, на отчетную дату текущая стоимость не определяется, такой объект отражается в бухгалтерской отчетности по стоимости его последней оценки.

Организация может составлять расчет оценки долговых ценных бумаг и предоставленных займов по дисконтированной стоимости и обеспечить подтверждение обоснованности такого расчета.

Выбытие финансовых вложений из бухгалтерского учета организации признается на дату единовременного прекращения действия условий принятия этих вложений к бухгалтерскому учету и происходит в случаях погашения, продажи, безвозмездной передачи, передачи в виде вклада в уставный капитал других организаций, передачи в счет вклада по договору простого товарищества и пр.

Вклады в уставный капитал других организаций (за исключением акций акционерных обществ),

предоставленные другим организациям займы, депозитные вклады в кредитных организациях, дебиторская задолженность, приобретенная на основании уступки права требования, оцениваются по первоначальной стоимости каждой выбывающей единицы бухгалтерского учета.

Ценные бумаги при выбытии могут оцениваться по средней первоначальной стоимости, определяемой по каждому виду ценных бумаг как частное от деления первоначальной стоимости данного вида ценных бумаг на их количество, складывающихся соответственно из первоначальной стоимости и количества (остатка) на начало месяца и поступивших в течение данного месяца ценных бумаг.

При выбытии финансовых вложений, оцениваемых по текущей рыночной стоимости, их стоимость определяют исходя из последней оценки. По каждому виду финансовых вложений в течение отчетного года применяется один способ оценки.

В соответствии с ПБУ 9/99 «Доходы организации» доходы от финансовых вложений признаются доходами от обычных видов деятельности либо прочими доходами. Расходы, связанные с предоставлением займов, оплатой услуг банков, депозитариев и осуществлением других подобных операций, относятся к прочим расходам организации.

Ход работы

Задание 1.

На основании данных для выполнения задачи отразить на счетах операции по получению и погашению краткосрочных и долгосрочных займов.

Исходные данные

Таблица 3.1 - Хозяйственные операции

№ п/п	Содержание операции	Сумма, руб.	Корреспонденция счетов	
			Дебет	Кредит
1	Получен краткосрочный заем от другого предприятия сроком на 6 месяцев под 20 % годовых	750 000		
2	Реализованы ценные бумаги: отпускная стоимость балансовая стоимость	400000 390500		
3	Списывается финансовый результат от продажи ценных бумаг	?		
4	Возвращены краткосрочные заемные средства заимодавцу	750000		
5	Начислен процент за пользование краткосрочными заемными средствами	?		
6	Уплачен процент за пользование краткосрочными заемными средствами	?		
7	Получен долгосрочный заем от другого хозяйственного органа сроком на 2 года под 20% годовых	200 000		
8.	Возвращен долгосрочный заем заимодавцу	200 000		
9.	Начислены проценты за пользование долгосрочным займом	?		
10.	Уплачены проценты за пользование долгосрочным займом	?		

Задание 2.

На основании исходных данных составить расчеты и бухгалтерские проводки по приобретению ценных бумаг, поступлению дохода и их реализации.

Исходные данные

ОАО «Шарм» приобрело в марте на фондовой бирже 1 000 акций ОАО «Скат» по 750 руб. за 1 штуку при их номинальной стоимости 7 000 руб.

Оплата произведена:

- перечислением с расчетного счета - 700 000 руб.;
- 50 000 руб. оплачено наличными через подотчетное лицо, получившее в кассе ОАО «Шарм» указанную сумму под отчет.

В июле на расчетный счет ОАО «Шарм» поступила сумма 90 000 руб. — начисленные проценты по акциям ОАО «Скат» за II квартал.

В октябре на расчетный счет ОАО «Шарм» поступили проценты по акциям ОАО «Скат» за III квартал в сумме 120 000 руб.

В декабре ОАО «Шарм» реализовало 1 000 акций ОАО «Скат» на фондовой бирже по цене 730 руб. за штуку, сумма 730 000 руб. поступила на расчетный счет.

Бухгалтерией определен финансовый результат по финансовой операции в сумме ? руб.

Задание 3.

ЗАО «Дон» представило займ ООО «Квинтет» в сумме 100 000руб. под 25% годовых. Сроком на 1 год. На основании исходных данных сделать необходимые расчеты и отразить бухгалтерскими проводками.

Порядок выполнения:

1. Внимательно прочтите задания 1,2
2. Укажите необходимые корреспонденции, основываясь на учебном материале и Плате счетов бухгалтерского учета финансово-хозяйственной деятельности организаций. Утвержден приказом Минфина РФ № 94н от 31 октября 2000 г.

Контрольные вопросы:

1. На каком счете отражаются финансовые вложения?
2. Охарактеризуйте данный счет по отношению к баланс?
3. Приведите примеры отражения движения информации по данному счету?

Литература

1. План счетов бухгалтерского учета финансово-хозяйственной деятельности организаций. Утвержден приказом Минфина РФ № 94н от 31 октября 2000 г.

Практическое занятие по теме 4. Учет материально-производственных запасов

Цель: Отработка практических навыков на заполнение форм первичных документов по оприходованию производственных запасов

Задание 1.

1. Составить счет – фактуру № 127 от 25 марта 2020 г. ОАО «Металлург».
2. На основании счетов поставщиков оформить поступившие на склад ООО «Дон» материалы приходным орденом № 5 (типовая форма М-4).
3. Составить карточку складского учета материалов № 37.
4. Отпуск материалов на текущий ремонт здания офиса оформить требованием-накладной на отпуск материалов № 63 (типовая форма М-11).

Исходные данные:

1. Согласно счет - фактуре № 127 на склад поступили материалы:
 - швеллер № 10 (номенклатурный номер 101 006, цена 1 529,5 руб.) — 40 т;
 - чугун ЛК-15 (номенклатурный номер 101 107, цена 1 985 руб.) — 54 т;
 - сталь круглая 80 мм (номенклатурный номер 101 102, цена 2 830 руб.) — 37 т.
 Продавец: ОАО «Металлург» ИНН 6123765490/КПП 616801001, г. Хабаровск, ул. Светлая, д.91.
 Покупатель: ООО «Дон» ИНН 6156743780, КПП 616802002, г. Нижний Новгород, ул. Заводская, д. 35.

2. На ремонт здания офиса было затребовано и отпущено:
 - олифы (номенклатурный номер 105 005, цена 52 руб.) — 18,7 кг;
 - белил (номенклатурный номер 105 001, цена 75 руб.) — 24,3 кг;
 - краски зеленой (номенклатурный номер 105 002, цена 70 руб.) — 8,5 кг.
 Материалы затребовал Соколов И.В., разрешил отпуск материалов Чернов С.С.

Материал отпустил кладовщик склада №1 Таран В. А., получил бригадир Малик Г. С.

Задание 2.

Отразить хозяйственные операции по приобретению материалов на счетах бухгалтерского учета..

Исходные данные

Таблица 4.1 - Хозяйственные операции

№ п/п	Документ и содержание операции	Сумма, руб.
1	Счет- фактура № 112 ОАО «Радуга», акт о приемке материалов	?
	Акцептован счет поставщика за поступившие материалы:	?
	стоимость материалов по цене поставщика 55500 руб., в т.ч. НДС 20%	?
	железнодорожный тариф 6300 руб., в т.ч. НДС 20%	?
	НДС на материалы и перевозки	?
	Итого по счету	?
2	Счет-фактура № 124 ЗАО «Альфа», приходный ордер	
	Поступили материалы по счету и оприходованы на склад:	?
	покупная стоимость 38940 руб., в т.ч. НДС	?
	железнодорожный тариф 3500 руб., в т.ч. НДС	?
	НДС на материалы и перевозки	?
	Итого по счету	?
3	Акт о приемке материалов Поступили материалы без счета-фактуры от ЗАО «Дон» и оприходованы на склад по учетной цене	25450
4	Выписка из расчетного счета в банке	
	Перечислено поставщикам за материалы и перевозки: ОАО «Радуга» ЗАО «Альфа»	?
5	Накладные на сдачу лома и отходов на склад	2150
	от основного производства от ликвидации основных средств	3420

Задание 3

В журнале хозяйственных операций составить корреспонденцию счетов. Составить журнал-ордер №6.

Исходные данные

Сальдо на начало месяца на счете 60 «Расчеты с поставщиками и подрядчиками»:

ОАО «Весна» — 121 600 руб. (счет № 135);

ЗАО «Альфа» — 140 000 руб. (счет № 167).

Таблица 4.2 - Хозяйственные операции за июнь 2020 г.

Содержание хозяйственных операций	Сумма, руб.
02.06 - Перечислено Химзаводу по счету №315	29 800
03.06 - Оплачен счет № 167 ЗАО «Альфа»	140000
03.06 - Оплачен счет № 135 ОАО «Весна»	121600
07.06 - Принят к оплате счет №111 ОАО «Прогресс» за поступившие по приходному ордеру №21:	
основные материалы	100000
инструменты	68500
запасные части	76200
железнодорожный тариф	13300
НДС	46440
Итого по счету	304440
09.06 - Принят к оплате счет № 172 автотранспортной организации за доставку на склад:	
инструментов	600
основных материалов	850
запасных частей	430
НДС	338
Итого по счету	2218
15.06 - Оплачен счет № 111 ОАО «Прогресс»	?

Задание 4.

На основании исходных данных определить фактическую себестоимость приобретенных материалов, составить бухгалтерские проводки.

Исходные данные

Учетной политикой, принятой ОАО «Аккорд» на текущий год, предусмотрен бухгалтерский учет заготовления материалов на счете 10 «Материалы». Для изготовления специального заказа на производство партии пианино заключен договор на поставку лесоматериалов ценных пород.

На поступившие материалы акцептован счет поставщика:

- лесоматериалы ценных пород — 20 м³ по цене 2500 руб. на сумму — ? –
- НДС-?
- железнодорожный тариф — 10 000
- руб.; НДС — ?
- Итого ?

Акцептован счет автотранспортного предприятия за перевозку лесоматериалов с железнодорожной станции на склад ОАО «Аккорд»:

- транспортные услуги — 1 700
- руб.; НДС-?
- итого: ?

Начислена заработная плата за погрузочно-разгрузочные работы — 2 800 руб. Начислены страховые взносы во внебюджетные фонды от начисленной заработной платы – ?руб.

Фактическая себестоимость 1 м³ лесоматериала составила ? руб. Лесоматериал в полном объеме отпущен в производство.

Порядок работы:

1. Внимательно прочтите задание 1, заполните необходимые документы, опираясь на **Постановлении** Госкомстата РФ от 30 октября 1997 г. № 71а «Об утверждении унифицированных форм первичной документации по учету труда и его оплаты, основных средств и нематериальных активов, материалов и малоценных и быстроизнашивающихся предметов, работ в капитальном строительстве» и Постановление Правительства РФ 26.12.2011 № 1137 О формах и правилах заполнения (ведения) документов, применяемых при расчетах налога на добавленную стоимость
2. Проставьте корреспонденцию счетов в таблице, пользуясь учебным материалом, Планом счетов бухгалтерского учета финансово-хозяйственной деятельности организаций. Утвержден приказом Минфина РФ № 94н от 31 октября 2000 г.

3. Основываясь на учебном материале и Письме Министерства Финансов СССР от 6 июня 1960 г. N 176 «Об инструкции по применению единой журнально-ордерной формы счетоводства для небольших предприятий и хозяйственных организаций», заполните журнал – ордер № 6

4. Опираясь на учебный материал, ПБУ 5/01 «Учет материально-производственных запасов» от 09.06.201 № 44н и План счетов бухгалтерского учета финансово-хозяйственной деятельности организаций. Утвержден приказом Минфина РФ № 94н от 31 октября 2000 г., произведите счета, проставьте проводки

Контрольные вопросы:

1. Каким образом отражаются в учете приходные операции по МПЗ?
2. По какой стоимости оприходуя МПЗ?
3. В каких документах на складе отражаются МПЗ?

Литература:

1. [Постановление](#) Госкомстата РФ от 30 октября 1997 г. № 71а «Об утверждении унифицированных форм первичной документации по учету труда и его оплаты, основных средств и нематериальных активов, материалов и малоценных и быстроизнашивающихся предметов, работ в капитальном строительстве»
2. Постановление Правительства РФ 26.12.2011 № 1137 О формах и правилах заполнения (ведения) документов, применяемых при расчетах налога на добавленную стоимость
3. ПБУ 5/01 «Учет материально-производственных запасов» от 09.06.201 № 44н
4. План счетов бухгалтерского учета финансово-хозяйственной деятельности организаций. Утвержден приказом Минфина РФ № 94н от 31 октября 2000 г.

Часть Б

Цель: Отработка практических навыков порядка составления регистров аналитического и синтетического учета

Материально-производственные запасы – это часть активов организации:

- используемая в качестве сырья, материалов и т. п. при производстве продукции, предназначенной для продажи, выполнении работ, оказании услуг;
- предназначенная для продажи;
- используемая для управленческих нужд организации.

Учетной единице присваивается соответствующий номенклатурный номер.

В бухгалтерском учете *оценка* производственных запасов производится по фактической себестоимости. В текущем учете организации могут производить оценку материалов по учетной цене и отдельно учитывать отклонения фактической себестоимости материалов от учетной цены. В бухгалтерской отчетности материалы оцениваются по фактической себестоимости.

Фактической себестоимостью запасов, приобретенных за плату, признается сумма фактических затрат организации на их приобретение. НДС и иные возмещаемые налоги (кроме случаев, предусмотренных законодательством РФ) в фактическую себестоимость не включаются.

К фактическим затратам относятся:

- суммы, уплачиваемые в соответствии с договором поставщику (продавцу);
- расходы за информационные и консультационные услуги, связанные с приобретением материально-производственных запасов;
- таможенные пошлины;
- вознаграждения, уплачиваемые посреднической организации, через которую приобретены запасы;
- затраты по заготовке и доставке запасов до места их использования, включая расходы по страхованию;
- иные затраты, непосредственно связанные с приобретением материально-производственных запасов.

Фактическая себестоимость запасов, полученных организацией по договору дарения или безвозмездно, а также остающихся от выбытия основных средств и другого активов, определяется исходя из их текущей рыночной стоимости на дату принятия к бухгалтерскому учету. В фактическую себестоимость в данном случае включаются фактические затраты организации на доставку материально-производственных запасов и приведение их в состояние, пригодное для использования.

Фактическая себестоимость запасов, внесенных в счет вклада в уставный (складочный) капитал организации, определяется исходя из их денежной оценки, согласованной учредителями (участниками) организации, если иное не предусмотрено законодательством РФ. В фактическую себестоимость включаются фактические затраты организации на доставку материально-производственных запасов и приведение их в состояние, пригодное для использования.

Фактическая себестоимость запасов при их изготовлении самой организацией определяется исходя из фактических затрат, связанных с производством данных запасов. Учет и формирование затрат на производство запасов осуществляется организацией в порядке, установленном для определения себестоимости соответствующих видов продукции.

Фактической себестоимостью материально-производственных запасов, полученных по договорам мены, признается стоимость активов, переданных или подлежащих передаче организацией. Стоимость таких активов устанавливается исходя из цены, по которой в сравнимых обстоятельствах организация обычно определяет стоимость аналогичных активов. Транспортные и другие расходы, связанные с обменом, присоединяются к стоимости полученных запасов непосредственно или предварительно зачисляются в состав транспортно-заготовительных расходов, если иное не предусмотрено законодательством РФ. Если договором мены предусмотрен обмен неравноценных товаров, то разница между ними в денежной форме числится у стороны, передавшей товар большей стоимости, по дебету счета расчетов. Образовавшаяся задолженность погашается в порядке, установленном договором.

Оценка производственных запасов, не принадлежащих данной организации, но находящихся в ее пользовании или распоряжении, производится в сумме, предусмотренной в договоре, или в сумме, согласованной с их собственником. При отсутствии цены на указанные запасы в договоре или цены, согласованной с собственником, они могут учитываться по условной оценке.

Оценка производственных запасов, стоимость которых при приобретении определена в иностранной валюте, производится в рублях путем пересчета суммы в иностранной валюте по курсу ЦБ России, действующему на дату принятия запасов к бухгалтерскому учету.

Для учета движения материалов используется типовая документация.

Поступление материалов на склад оформляют следующими документами:

- приходный ордер (ф. М-4);
- акт о приемке материалов (ф. М-7)

При поступлении материалов на склад от поставщиков заведующий складом проверяет соответствие их фактического количества документальным данным поставщика и, если расхождений нет, выписывает «приходный ордер» на все количество поступившего груза в одном экземпляре в день поступления материалов.

«Акт о приемке материалов» применяется для оформления поступивших материальных ценностей без платежных документов (неотфактурованные поставки) и в случае расхождений (количественных и качественных) с данными сопроводительных документов поставщика.

Акт составляется комиссией с обязательным участием представителя поставщика или представителя незаинтересованной организации.

Акт составляется в 2 экземплярах: первый передается в бухгалтерию как основание для бухгалтерских записей на счетах и расчета суммы недостачи или излишков, второй – передается в отдел маркетинга для предъявления претензии поставщику.

Если перевозку осуществляют автотранспортом, то в качестве первичного документа применяют «товарно-транспортную накладную», которую выписывает грузоотправитель в 4 экземплярах:

- первый – служит основанием для списания материалов у грузоотправителя;
- второй – для оприходования материалов получателем;
- третий – для расчетов с автотранспортной организацией;
- четвертый – для учета транспортной работы и прилагается к путевому листу.

Поступление на склад отходов производства, а также внутреннее перемещение материалов оформляют накладной, которую выписывают в 2 экземплярах цехи-сдатчики.

Материалы, полученные от разборки и демонтажа зданий и сооружений, приходят на основании акта об оприходовании материальных ценностей.

Расход материала со склада на производственные и хозяйственные нужды оформляют следующими документами:

- лимитно-заборная карта (ф. М-8)
- требование-накладная на отпуск материалов (ф. М-11)
- требование-накладная на отпуск материалов на сторону (ф. М-15)

Лимитно-заборная карта (ф. М-8) применяется при наличии лимитов отпуска материалов для оформления отпуска материалов, систематически потребляемых при изготовлении продукции, а также для текущего контроля за соблюдением установленных лимитов отпуска материалов на производственные нужды и является оправдательным документом для списания материальных ценностей со склада; выписывается в двух экземплярах на одно наименование материала (номенклатурный номер); один экземпляр до начала месяца передается структурному подразделению — потребителю материалов, второй — складу; отпуск материалов в производство осуществляется складом при предъявлении представителем структурного подразделения своего экземпляра лимитно-заборной карты; кладовщик отмечает в обоих экземплярах дату и количество отпущенных материалов, после чего выводит остаток лимита по номенклатурному номеру материала; в лимитно-заборной карте расписывается кладовщик, а в лимитно-заборной карте склада — представитель структурного подразделения

Отпуск материалов сторонним организациям оформляют «накладной на отпуск материалов на сторону». Она выписывается в 2 экземплярах. Один экземпляр остается на складе, другой передается получателю. При перевозке материалов автотранспортом выписывается товарно-транспортная накладная (ф. № 1-Т).

Аналитический учет материалов предполагает использование унифицированных форм первичных учетных документов: «Доверенность»; «Приходный ордер»; «Акт о приемке материалов»; «Лимитно-заборная карта»; «Требование-накладная»; «Накладная на отпуск материалов на сторону»; «Карточка учета материалов»;

«Акт об оприходовании материальных ценностей, полученных при разборке и демонтаже зданий и сооружений» и др.

Для хранения материалов организация создает склады, каждому из которых приказом присваивается определенный шифр. Склады должны быть обеспечены весо-измерительными приборами, мерной тарой.

На складах материалы хранятся в контейнерах, на стеллажах, полках по группам, сортам, размерам, что обеспечивает прием, отпуск и контроль за их наличием.

Учет материалов на складе ведут материально ответственные лица: заведующие складами и кладовщики, с которыми заключается договор о полной материальной ответственности.

Учет остатков и движения материалов осуществляют в натуральном выражении в карточках складского учета материалов. Карточка открывается бухгалтерией на каждый номенклатурный номер материала, регистрируется в специальном реестре и под расписку передается заведующему складом (кладовщику).

Запись в карточке кладовщик делает на основании приходных (расходных) документов в день совершения операции. Карточки сортового учета материалов хранятся в картотеке в разрезе номенклатурных номеров.

Аналитический учет материалов в бухгалтерии может осуществляться:

- с применением карточек аналитического учета, в которых на основании первичных документов отражаются операции по движению материалов в натуральном и стоимостном (денежном) выражении. По данным карточек в конце месяца составляют сортовые количественно-суммовые оборотные ведомости, затем сверяют их с остатками на синтетических счетах.

- без применения карточек аналитического учета (все приходные и расходные документы группируют по номенклатурным номерам и в конце месяца подсчитанные по документам итоговые сведения о движении каждого вида материалов записывают в оборотные ведомости). Остатки в оборотных ведомостях сверяют с остатками, выведенными в карточках складов.

- сальдовым методом. В этом случае количественный и суммовый учет движения материалов в разрезе их номенклатуры не ведут, оборотные ведомости по номенклатуре материалов не составляют. Учет движения материалов осуществляют по группам только в денежном выражении в учетных ценах.

Автоматизация бухгалтерского учета материалов позволяет непосредственно в результате обработки первичных документов (приемных актов, накладных, требований и т.п.) формировать показатели, характеризующие движение материалов в целом по синтетическим счетам и субсчетам бухгалтерского учета. В этом случае накопительные ведомости по приходу и расходу материалов могут не составляться.

Применение организацией программ автоматизации учетных работ должно обеспечить формирование необходимых регистров бухгалтерского учета материалов, основными из которых могут быть:

- оборотная ведомость движения материалов по номенклатурным номерам в разрезе складов, подразделений, мест хранения;

- ведомость расхода материалов по заказам, сериям, переделам, другим калькуляционным единицам;

- оборотная ведомость по материалам, находящимся в пути;

- оборотная ведомость движения материалов, по которым отсутствуют расчетные документы (неотфактурованные поставки).

Синтетический учет материалов ведется на счете 10 «Материалы», к которому могут быть открыты следующие субсчета:

- 10-1 «Сырье и материалы»;

- 10-2 «Покупные полуфабрикаты и комплектующие изделия, конструкции и детали»;

- 10-3 «Топливо»;

- 10-4 «Тара и тарные материалы»; 10-

- 5 «Запасные части»;

- 10-6 «Прочие материалы»;

- другие необходимые субсчета.

На счете 10 «Материалы» материалы могут отражаться по фактической себестоимости или в учетных ценах.

Материалы поступают в организацию от поставщиков, подотчетных лиц, учредителей, в качестве вклада в уставный капитал, вследствие выбытия пришедших в негодность основных средств, безвозмездно от юридических и физических лиц, могут изготавливаться собственными вспомогательными производствами.

На основании первичных документов приобретение материалов отражается в бухгалтерском учете следующими записями:

Таблица 4.3 - Журнал учета хозяйственных операций

№ п/п	Содержание хозяйственной операции	Корреспонденция счетов	
		Дебет	Кредит
1	Отражена сумма фактических затрат на приобретение материалов	10	60, 71, 76

2	Отражена сумма НДС по поступившим материалам	19	60, 71, 76
3	Зачтен НДС с бюджетом	68	19
4	Оприходованы материалы, полученные от учредителей в качестве вклада в уставный капитал	10	75
5	Оприходованы материалы, полученные безвозмездно	10	98/2
6	Оприходованы материалы, полученные при ликвидации объектов основных средств	10	91
7	Оприходованы материалы, выпущенные вспомогательным производством	10	23

Учет транспортно-заготовительных расходов

В процессе заготовления у предприятия возникают дополнительные расходы, связанные с погрузкой и доставкой производственных запасов, которые называются транспортно-заготовительными расходами (ТЗР).

Транспортно-заготовительные расходы – это затраты организации, непосредственно связанные с процессом заготовления и доставки материалов в организацию. В состав транспортно-заготовительных расходов входят:

- расходы по погрузке материалов в транспортные средства, их транспортировке, подлежащие оплате покупателем сверх цены этих материалов согласно договору;
- расходы по содержанию заготовительно-складского аппарата организации, включая расходы на оплату труда работников, непосредственно занятых заготовкой, приемкой, хранением и отпуском приобретаемых материалов, работников специальных заготовительных контор, складов и агентств, организованных в местах заготовления материалов, отчисления на социальные нужды указанных работников;
- расходы на содержание специальных заготовительных пунктов, складов и агентств, организованных в местах заготовок, кроме расходов на оплату труда с отчислениями на социальные нужды;
- наценки, комиссионные вознаграждения, уплачиваемые снабженческим, внешнеэкономическим и иным посредническим организациям;
- плата за хранение материалов в местах приобретения, на железнодорожных станциях, в портах, на пристанях;
- оплата процентов по заемным средствам, связанным с приобретением материалов до принятия их к бухгалтерскому учету;
- расходы на командировки по непосредственному заготовлению материалов;
- стоимость потерь по поставленным материалам в пути (недостача, порча) в пределах норм естественной убыли;
- другие расходы.

Предусматривается несколько вариантов организации учета ТЗР:

- отнесение таких расходов на счет 15 «Заготовление и приобретение материалов» согласно расчетным документам поставщика;
- отнесение таких расходов на отдельный субсчет к счету 10 «Материалы»;
- непосредственное включение в фактическую себестоимость материала (присоединение к договорной цене материала, присоединение к денежной оценке вклада в уставный капитал, внесенный в форме производственных запасов, присоединение к рыночной стоимости безвозмездно полученных материалов и др.).

Вариант учета транспортно-заготовительных расходов устанавливается организацией самостоятельно и отражается в учетной политике. Сумма ТЗР учитывается на тех же счетах, и материалы.

В течение месяца учет материалов ведется по учетным ценам отдельно от учета ТЗР. Ежемесячно ТЗР распределяются между израсходованными ценностями и их остатками на конец месяца. Поэтому фактическую себестоимость материальных ценностей можно определить только в конце месяца. Для этого в конце месяца по каждому виду материалов рассчитывается средний % ТЗР по формуле:

$$\%TЗР = \frac{TЗР_{пост.} + TЗР_{ост.}}{M_{пост.} + M_{ост.}} * 100\%$$

M_{пост.} + M_{ост.}

Материалы отражаются по учетным ценам.

Сумма ТЗР по израсходованному материалу, которая должна быть списана на затраты определяется по формуле:

$$TЗР = \frac{M_{изр.} * \%TЗР}{100\%}$$

Списание ТЗР по отдельным видам материалов производится пропорционально учетной стоимости материалов исходя из отношения суммы величины ТЗР на начало месяца и текущих ТЗР (или отклонений) за месяц к сумме остатка материалов на начало месяца и поступивших материалов за месяц по учетной цене.

Ход работы

Часть А

Задание 1.

Отразить в регистрационном журнале хозяйственные операции по учету поступления и расхода материалов, составить бухгалтерские проводки.

Исходные данные

Таблица 4.4 - Хозяйственные операции за отчетный период

«№ п/п	Содержание операций	Сумма, руб.
1	2	3
1	Приходный ордер Отражена стоимость материалов, внесенных учредителями в счет вклада в уставный капитал	25000
2	Приходный ордер Оприходованы материалы, полученные безвозмездно по рыночной стоимости	31500
3	Требование-накладная Отпущены в производство материалы, полученные безвозмездно Списывается часть доходов будущих периодов	16100 ?
4	Накладная Сданы на склад материалы, полученные: от выбытия основных средств от брака возвратные отходы	6000 1460 2980
5	Авансовый отчет Подотчетным лицом оплачены расходы, связанные с приобретением материалов	1950
6	Накладная Оприходованы инструменты, изготовленные инструментальным цехом	14300
7	Счет-фактура Приобретена у поставщика спецодежда: Покупная стоимость НДС Итого по счету	150000 ? ?
8	Требования-накладные Выдана работникам со склада спецодежда	80500
9	Требования-накладные Списываются израсходованные материалы по учетной цене: на производство продукции в цех основного производства на производство в инструментальный цех на строительство здания офиса, выполняемое хозяйственным способом на ремонт оборудования цехов на ремонт здания склада на исправление брака на освоение нового вида продукции	55000 21600 198000 6500 7900 1200 2100
10	Накладная на отпуск на сторону, Счет-фактура Реализованы материалы покупателю: договорная цена (в том числе НДС) начислен НДС в бюджет фактическая себестоимость материалов расходы, связанные с продажей материалов финансовый результат от продажи материалов	118000 18000 75500 4900 ?
11	Выписка банка Зачислены денежные средства на расчетный счет от покупателей за материалы	?

12	Требование-накладная Списаны материалы на нужды обслуживающих производств и хозяйств	26400
13	Требование-накладная Списаны материалы, использованные для упаковки реализованной продукции	2150
14	Накладная Списана стоимость безвозмездно переданных материалов	10000
15	Сличительная ведомость Списана недостача материалов, выявленная при инвентаризации	4500
16	Списаны материалы при ликвидации последствий чрезвычайных обстоятельств	9870

Задание 2.

Отразить в регистрационном журнале хозяйственные операции по учету движения материалов, составить расчет распределения транспортно-заготовительных расходов.

Исходные данные

По состоянию на 1 октября на счете 10 «Материалы» числится сальдо по фактической себестоимости 118 400 руб., в том числе транспортно-заготовительные расходы — 18 400 руб. Текущий учет материалов на предприятии ведут по покупным ценам.

Таблица 4.5 - Содержание хозяйственных операций за октябрь

№ п/п	Документы и содержание операций	Сумма, руб.
1	2	3
1	Счет-фактура № 616 ЗАО «Актив» Акцептован счет поставщика за полученные в адрес завода основные материалы: покупная стоимость железнодорожный тариф НДС Итого по счету	106400 12800 ? ?
2	Счет-фактура № 473 ОАО «Пассив» Акцептован счет поставщика за полученные в адрес завода основные материалы: покупная стоимость железнодорожный тариф НДС Итого по счету	76000 8640 ? ?
3	Счет автотранспортной организации Акцептован счет автотранспортной организации за перевозку основных материалов со станции на склад НДС Итого по счету	2500 ? ?
4	Ведомость распределения расхода материалов Согласно лимитно-заборным картам и требованиям отпущено основных материалов по покупным (учетным) ценам: цехам основного производства на изготовление продукции парокотельной на текущий ремонт цеха на общехозяйственные нужды	80500 9680 5940 3795
5	Расчет бухгалтерии Определить и списать после распределения транспортно-заготовительные расходы	?
6	Выписка из расчетного счета в банке Перечислено: поставщикам за материалы транспортной организации за перевозку	? ?
7	Справка бухгалтерии Предъявлена к возмещению сумма НДС по приобретенным материальным ценностям	?

Задание 3.

1. Составить бухгалтерские проводки по приведенным операциям.
2. Определить финансовый результат от продажи материалов.

Исходные данные

ООО «Кентавр» продает материалы ЗАО «Дон» по цене 11 800 руб., в т.ч. НДС. Денежные средства за проданные материалы покупателем внесены в кассу организации. Учетная стоимость проданных материалов — 7 400 руб.

Порядок работы:

1. Внимательно прочтите задания 1,2,3
2. Произведите расчеты, основываясь на учебном материале и ПБУ 5/01 «Учет материально-производственных запасов» от 09.06.201 № 44н
3. Укажите корреспондирующие счета, используя План счетов бухгалтерского учета финансово-хозяйственной деятельности организаций. Утвержден приказом Минфина РФ № 94н от 31 октября 2000 г., учебный материал

Контрольные вопросы:

1. Каким образом определяется сальдо конечное по счету 10?
2. Каким образом отражается ТЗР в учете?
3. Какова методика списания ТЗР?

Литература

1. План счетов бухгалтерского учета финансово-хозяйственной деятельности организаций. Утвержден приказом Минфина РФ № 94н от 31 октября 2000 г.
2. ПБУ 5/01 «Учет материально-производственных запасов» от 09.06.201 № 44н

Практическое занятие по теме 5. Учет затрат на производство и калькулирование себестоимости

Цель: Уметь проводить учет затрат на производство и калькулирование себестоимости

Затраты – это стоимость ресурсов, использованных на производство продукции, оказание услуг, выполнение работ за определенный отчетный период.

Расходы – это уменьшение экономических выгод в результате выбытия активов, возникновение обязательств, приводящее к уменьшению капитала организации.

Издержки производства – это стоимостная оценка затрат на трудовые, финансовые и материальные ресурсы, израсходованные в процессе производства и реализации продукции.

Себестоимость продукции (работ, услуг) – стоимостная оценка используемых в процессе производства продукции (работ, услуг) природных ресурсов, сырья, материалов, топлива, энергии, основных фондов, трудовых ресурсов, а также других затрат на ее производство и реализацию.

Калькулирование – процесс расчета денежных затрат на единицу продукции или конкретного вида работы, услуги.

Объекты калькулирования – отдельные изделия, группы изделий, полуфабрикаты, работы и услуги, себестоимость которых определяется.

Калькуляционная единица – измеритель объекта калькулирования.

Учет затрат основного производства организуется на счете 20 «Основное производство» по статьям затрат и видам выпускаемой продукции (работ, услуг). По дебету этого счета отражаются прямые расходы, связанные непосредственно с выпуском продукции (выполнением работ, оказанием услуг), а также потери от брака, косвенные расходы, связанные с управлением и обслуживанием производства.

Прямые расходы, связанные непосредственно с производством продукции (выполнением работ, оказанием услуг), списываются на счет 20 «Основное производство» с кредита счетов учета производственных запасов, расчетов с персоналом по оплате труда, и других счетов.

Косвенные расходы, связанные с управлением и обслуживанием производства, списываются на счет 20 «Основное производство» со счетов 25 «Общепроизводственные расходы» и 26 «Общехозяйственные расходы».

По кредиту счета 20 «Основное производство» отражается фактическая себестоимость готовой продукции (выполненных работ, оказанных услуг) в корреспонденции со счетами 40 «Выпуск продукции (работ, услуг)», 43 «Готовая продукция», 90 «Продажи».

Остаток на счете 20 «Основное производство» показывает себестоимость незавершенного производства на конец отчетного периода.

В состав незавершенного производства включается продукция (работы, услуги), не прошедшая в организации всех стадий обработки, технологической приемки, испытаний, не укомплектованная, не сданная на склад готовой продукции или не принятая заказчиком Аналитический учет затрат на счете 20 «Основное производство» ведут по видам затрат и видам выпускаемой продукции (работ, услуг), подразделениям организации. Информацию о затратах на производство продукции формируют по корреспондирующим счетам и составляют ведомость оборотов по счету 20 «Основное производство»

Учет общепроизводственных расходов организуется на счете

25 «Общепроизводственные расходы» по подразделениям организации и статьям расходов.

На этом счете отражаются следующие расходы:

- амортизационные отчисления на полное восстановление машин, оборудования, производственных зданий, сооружений, транспортных средств, инструментов, инвентаря производственного назначения;
- расходы на содержание и эксплуатацию машин и оборудования;
- расходы на отопление, освещение и содержание производственных помещений;
- расходы на проведение всех видов ремонта оборудования, транспортных средств, зданий, сооружений производственного назначения;
- арендная плата за производственные помещения;
- оплата труда производственного персонала, занятого управлением производством и его обслуживанием;
- другие аналогичные расходы.

Расходы, учтенные на счете 25 «Общепроизводственные расходы», списываются в дебет счетов 20 «Основное производство», 23 «Вспомогательные производства», 29 «Обслуживающие производства и хозяйства» и др. и распределяются между выпущенной продукцией. Счет 25 «Общепроизводственные расходы» остатков не имеет.

Порядок распределения общепроизводственных расходов между отдельными объектами учета регулируется распорядительным документом организации по учетной политике.

Учет общехозяйственных расходов организуется на счете 26 «Общехозяйственные расходы» по местам возникновения затрат и статьям расходов.

На этом счете отражаются следующие расходы:

- административно-управленческие расходы;
- расходы на содержание общехозяйственного персонала, не связанного с производственным

процессом;

- амортизационные отчисления на полное восстановление основных средств и нематериальных активов и расходы на ремонт основных средств управленческого и общехозяйственного назначения;
- арендная плата за помещения общехозяйственного назначения;
- расходы по оплате информационных, аудиторских и консультационных услуг;
- другие аналогичные расходы.

Общехозяйственные расходы отражаются на счете 26 «Общехозяйственные расходы» с кредита счетов учета производственных запасов, расчетов с персоналом по оплате труда, расчетов с другими организациями и др.

Расходы, учтенные на счете 26 «Общехозяйственные расходы», списываются в дебет счетов 20 «Основное производство», 23 «Вспомогательные производства», 29 «Обслуживающие производства и хозяйства», 90 «Продажи» и др. и распределяются между видами выпущенной продукции.

Аналитический учет на счете 26 «Общехозяйственные расходы» ведут по статьям, местам возникновения затрат и др.

Порядок распределения общехозяйственных расходов между отдельными объектами учета регулируется распорядительным документом об учетной политике организации.

Незавершенным производством (НП) называется продукция, не прошедшая все стадии производственного процесса, а также изделия, не укомплектованные, не прошедшие испытаний и технической приемки.

В связи с разной продолжительностью производственного цикла в различных отраслях остатки НП могут иметь разный удельный вес в объеме затрат на производство. Наиболее высок удельный вес НП в машиностроении (особенно с единичным характером производства). Оно отсутствует на предприятиях добывающей промышленности и на электростанциях.

Точное определение НП и его правильная оценка имеют существенное значение не только для обеспечения сохранности НП, но и для определения себестоимости выпускаемой продукции.

Себестоимость готовой продукции (Сгп) определяется по формуле:

$Сгп = НП \text{ на начало месяца} + \text{затраты за месяц} - НП \text{ на конец месяца}$.

Допускаются следующие виды оценки НП:

1. *В массовом и серийном производстве:*

- по фактической себестоимости (в разрезе калькуляционных статей);
- плановой (нормативной) производственной себестоимости (прямые затраты – материалы, заработная плата основных производственных рабочих, исчисленные по нормам по каждому калькуляционному объекту, и суммы прочих косвенных затрат, определяемых в процентном отношении к прямым затратам);
- прямым статьям затрат (сырье, материалы, заработная плата основных производственных рабочих);
- стоимости сырья, материалов, полуфабрикатов.

2. *В единичном производстве* – по фактическим расходам.

Порядок оценки НП рекомендуется отраслевыми инструкциями и определяется учетной политикой организации.

В бухгалтерском учете объем НП представляет собой сальдо по счетам 20 «Основное производство» и 23 «Вспомогательное производство».

Для уточнения данных оперативного учета периодически проводится инвентаризация НП. Сроки и порядок проведения инвентаризации НП определяются учетной политикой организации, за исключением тех случаев, когда инвентаризация обязательна:

- перед составлением годовой бухгалтерской отчетности;
- при смене материально ответственных лиц;
- при выявлении фактов хищения, злоупотребления или порчи активов;
- при реорганизации и т. п.

В некоторых отраслях (химическая, пищевая, легкая промышленность) инвентаризация проводится ежемесячно.

При инвентаризации НП в организациях, занятых промышленным производством, необходимо определить степень готовности НП. Проверка заделов НП (деталей, узлов, агрегатов) производится путем фактического подсчета, взвешивания, перемеривания. Описи составляются отдельно по каждому обособленному структурному подразделению (цех, участок, отделение) с указанием наименований заделов, стадии или степени их готовности, количества или объема, а по строительно-монтажным работам – с указанием объема работ.

Сырье, материалы и покупные полуфабрикаты, находящиеся у рабочих мест и не подвергавшиеся обработке, в опись НП не включаются, а инвентаризируются и фиксируются в отдельных описях. Забракованные детали также не включаются в описи НП, по ним составляются отдельные описи.

По НП, представляющему собой неоднородную массу или смесь сырья (в соответствующих отраслях промышленности), в описях, а также в сличительных ведомостях приводятся два количественных показателя: количество этой массы или смеси и количество сырья или материалов (по отдельным наименованиям), входящих в ее состав. Количество сырья или материалов определяется техническими расчетами в порядке, установленном отраслевыми инструкциями по вопросам планирования, учета и калькулирования себестоимости продукции (работ, услуг).

По незавершенному капитальному строительству в описях указываются наименование объекта и объем выполненных работ по этому объекту, по каждому отдельному виду работ, конструктивным элементам, оборудованию и т. п.

Результаты инвентаризации отражаются на счетах бухгалтерского учета в следующем порядке:

- излишки: Д 20К 91-1 – по рыночной стоимости;
- недостача: Д 94 К 20.

Затем стоимость недостачи отражается:

- в пределах норм естественной убыли – Д 20 К 94
- сверх норм естественной убыли – Д 73/2 К 94.

Учет затрат вспомогательных производств организуется на счете 23 «Вспомогательные производства» по видам производств. Вспомогательными являются производства, обеспечивающие организацию всеми видами энергии, транспортным обслуживанием, инструментом, запчастями, производящие все виды ремонтов.

По дебету счета 23 «Вспомогательные производства» отражаются прямые расходы, связанные непосредственно с выпуском продукции (выполнением работ, оказанием услуг), а также потери от брака, косвенные расходы, связанные с управлением производством и его обслуживанием.

Прямые расходы списываются на счет 23 «Вспомогательные производства» с кредита счетов учета производственных запасов, расчетов с персоналом по оплате труда и других счетов.

Косвенные расходы, связанные с управлением производством и его обслуживанием, списываются на счет 23 «Вспомогательные производства» со счетов 25 «Общепроизводственные расходы» и 26 «Общехозяйственные расходы». По кредиту счета 23 «Вспомогательные производства» отражаются суммы фактической себестоимости готовой продукции (выполненных работ, оказанных услуг), которые списываются с этого счета в дебет счетов 40 «Выпуск продукции (работ, услуг)», 43 «Готовая продукция», 90 «Продажи».

Остаток на счете 23 «Вспомогательные производства» показывает себестоимость незавершенного производства на конец отчетного периода.

В состав незавершенного производства включается продукция (работы, услуги), не прошедшая в организации всех стадий обработки, технологической приемки, необходимых испытаний, не укомплектованная, не сданная на склад готовой продукции или не принятая заказчиком.

Аналитический учет на счете 23 «Вспомогательные производства» ведется по видам производств. По окончании месяца составляется ведомость распределения услуг вспомогательных производств и хозяйств, в которой указывают цехи — потребители услуг, наименования вспомогательных цехов, количество отпущенной ими продукции или оказанных услуг соответствующим цехам-потребителям, ее себестоимость.

Методы калькуляции себестоимости продукции.

1. *Нормативный метод калькулирования себестоимости.*

Учет затрат и калькулирование себестоимости продукции может вестись с использованием элементов нормативного метода или без них. Применение нормативного метода возможно при четкой организации производства, отлаженности технологических процессов, наличии технически обоснованных норм расхода ресурсов.

Основанием нормативного метода учета являются нормативные калькуляции, т. е. калькуляции изделий, исчисленные по действующим на начало отчетного периода нормам. Себестоимость продукции, определенная на основе нормативных калькуляций, называется нормативной.

При нормативном методе отдельно выявляются:

- затраты по действующим нормам;
- отклонения от действующих норм.

Действующими нормами называются нормы, по которым в данное время осуществляется отпуск материалов на рабочие места и производится оплата рабочим за выполненную работу.

Отклонениями от норм по расходу материалов называются отступления от норм при расходовании материалов в производстве. Дополнительный отпуск материалов обычно осуществляется по специальным требованиям с красной сигнальной диагональной полосой. Отклонениями от норм по заработной плате являются выплаты за работы, не предусмотренные технологическим процессом, а также разного рода доплаты вследствие несоответствия инструментов, обработки сырья пониженного качества и пр. Такие отклонения оформляются доплатами листками по заработной плате.

В связи с тем что действующие нормы изменяются по мере освоения производства и улучшения использования материальных и трудовых ресурсов, на предприятиях (в организациях) ведется регистрация и учет изменений норм. Это обеспечивает тождество действующих норм в технической и нормативной документации. При изменении норм на 1-е число каждого месяца производится перерасчет затрат в незавершенном производстве (НП) по новым нормам, установленным на начало месяца. При снижении норм затраты в НП по нормам уменьшаются, и сумма уменьшения этих затрат отражается как появившиеся затраты по изменениям норм.

2. *Показный метод калькулирования себестоимости.*

Используется в индивидуальном или мелкосерийном производстве.

Объект калькулирования – отдельный производственный заказ, открываемый заранее на определенное количество продукции, на конкретную работу (услугу).

Каждому заказу присваивается номер, который указывается на всех документах по затратам, относящимся к данному заказу (лимитно-заборные карты и требования на материалы, маршрутные листы и пр.).

Фактическая себестоимость продукции, изготавливаемой по заказу, определяется после его выполнения.

Себестоимость заказа определяется суммой всех затрат производства со дня его открытия до дня выполнения и закрытия. Окончание работ по заказам должно быть зафиксировано в накладной или акте на сдачу выполненных работ, готовых изделий. Затем заказ закрывается и выписка документов с обозначением номера закрытого заказа прекращается.

3. Попередельный метод калькулирования себестоимости.

Передел – это совокупность технологических операций, которая завершается выработкой промежуточного продукта (полуфабриката) или получением законченного готового продукта. Перечень переделов определяется, исходя из особенностей технологического процесса. Полуфабрикаты, изготовленные в одном переделе, последовательно передаются по установленному технологическому процессу на следующий передел до превращения их в готовые изделия.

Этот метод широко используется в массовом, крупносерийном производстве, где производственный процесс состоит из последовательных стадий (переделов), перерабатывающих исходный материал от начала обработки до получения из него готового изделия (предприятия текстильной, химической, металлургической промышленности и др. отраслей).

Объектом калькулирования является вид или группа продукции каждого передела, объектом учета затрат – передел.

4. *Попроцессный* метод применяется и для массовых типов производств, где производится одинаковая продукция, например поточное производство телевизоров, автомобилей.

Ход работы

Задание 1.

На основе данных для выполнения задачи сгруппировать затраты на производство по экономическим элементам и статьям калькуляции.

Группировку по экономическим элементам осуществить в таблице 5.1 и группировку по статьям калькуляции в таблице 5.2.

Таблица 5.1-Затраты на производство по экономическим элементам

№п/п	Элементы затрат	Сумма, руб.
1	Материальные затраты	
2	Затраты на оплату труда	
3	Отчисления на социальные нужды	
4	Амортизация основных средств	
5	Амортизация нематериальных активов	
6	Прочие затраты	
Итого	ПРОИЗВОДСТВЕННАЯ СЕБЕСТОИМОСТЬ	

Таблица 5.2 - Затраты на производство продукции по калькуляционным статьямрасходов

№п/п	Статья расходов	Сумма, руб.
1	Сырье и материалы	
2	Возвратные отходы	
3	Покупные изделия, полуфабрикаты и услуги производственного характера сторонних организаций	
4	Топливо и энергия на технологические цели	
5	Основная заработная плата производственных рабочих	
6	Дополнительная заработная плата производственных рабочих	
7	Отчисления на социальные нужды	
8	Расходы на подготовку и освоение производства	
9	Расходы на содержание и эксплуатацию оборудования	
10	Общепроизводственные расходы	
11	Общехозяйственные расходы	
12	Потери от брака	
13	Прочие производственные расходы	
Итого	ПРОИЗВОДСТВЕННАЯ СЕБЕСТОИМОСТЬ	

Исходные данные:

Таблица 5.3 - Перечень элементов затрат и статей расходов промышленного предприятия

№п/п	Наименование расходов	Сумма, руб.
1	2	3
1.	Расходы на содержание и эксплуатацию оборудования	17850
2.	Прочие затраты	15900
3.	Прочие производственные расходы	16890
4.	Сырье и материалы	44652
5.	Возвратные отходы	650
6.	Общепроизводственные расходы	25350
7.	Потери от брака	1200
8.	Общехозяйственные расходы	38400
9.	Основная заработная плата производственных рабочих	125640
10.	Дополнительная заработная плата производственных рабочих	65160
11.	Отчисления на социальные нужды	49608
12.	Топливо и энергия на технологические цели	14250
13.	Амортизация основных средств	11 960
14.	Амортизация нематериальных активов	5980
15.	Расходы на подготовку и освоение производства	8750
16.	Затраты на оплату труда работников управления	190800
17.	Покупные изделия, полуфабрикаты и услуги производственного характера сторонних организаций	23100

Задание 2.

1. На основе данных для выполнения задачи распределить косвенную, основную и дополнительную заработную плату рабочих и отчисления на социальные нужды по видам выпускаемой продукции.
2. Составить бухгалтерские проводки по начислению заработной платы.

Исходные данные

На основании первичных документов (нарядов, рапортов о выработке) начислено рабочим-сдельщикам за производство:

- электромоторов — 987 200 руб.;
- станков — 763 700 руб.;
- приборов — 612 000 руб.

Основная заработная плата рабочих-повременщиков и доплаты за руководство бригадой составили (косвенная) — 224 400 руб.

Дополнительная заработная плата — 322 200 руб.

Начислены страховые взносы во внебюджетные фонды — ?

Косвенная заработная плата распределяется пропорционально прямой сдельной заработной плате. Дополнительная заработная плата распределяется пропорционально основной заработной плате (повременной и сдельной). Отчисления на социальные нужды распределяются пропорционально всей заработной плате (основной и дополнительной). Распределение выполнить в разработочной таблице 3.

Таблица 5.4 - Ведомость распределения заработной платы, отчислений на социальные нужды по видам продукции, руб.

№ заказа	Наименование продукции	Прямая основная зарплата рабочих	Косвенная основная зарплата рабочих	Итого основная зарплата рабочих	Дополнительная зарплата рабочих	Всего заработная плата	Отчисления во внебюджетные фонды
2001	Электромоторы						
2002	Станки						
2003	Приборы						
Итого							

Задание 3.

1. Подготовить журнал регистрации хозяйственных операций, составить корреспонденцию счетов.

2. Списать и распределить общепроизводственные расходы по видам продукции пропорционально принятой базе распределения.

Исходные данные:

Таблица 5.5 - Журнал хозяйственных операций

№ п/п	Содержание хозяйственной операции	Сумма, руб.
1	Начислена и распределена заработная плата специалистам, младшему обслуживающему персоналу цеха основного производства	525000
2	Произведены отчисления единого социального налога с заработной платы	?
3	Израсходовано топлива на отопление цеха	34800
4	Начислена амортизация на здание и прочие основные средства цеха	14000
5	Израсходовано наличными на охрану труда	5750
6	Акцептован счет РО «Донэнерго»: за электроэнергию, потребленную цехом основного производства для общих нужд НДС Итого	4550 ? ?
7	В конце месяца общепроизводственные расходы списываются и распределяются по видам продукции пропорционально сумме заработной платы производственных рабочих и расходов на содержание и эксплуатацию машин и оборудования	?

Распределение выполнить в Ведомости распределения общепроизводственных расходов по видам продукции, используя следующие данные:

Таблица 5.6 – Исходные данные для заполнения ведомости распределения общепроизводственных расходов по видам продукции

Виды продукции	Нормативная заработная плата производственных рабочих, руб.	Расходы по содержанию и эксплуатации машин и оборудования, руб.
С 20	100 000	30 000
С 21	140 000	35 000
С 22	200 000	74 000
Итого	440 000	139 000

Таблица 5.7 - Ведомость распределения общепроизводственных расходов по видам продукции

Виды продукции	Нормативная заработная плата производственных рабочих, руб.	Расходы по содержанию и эксплуатации машин и оборудования, руб.	Итого, руб.	Общепроизводственные расходы, руб.
С 20	100000	30000		
С 21	140000	35000		
С 22	200000	74000		
Итого	440000	139000		

Порядок выполнения:

1. Внимательно прочтите задания 1,2,3
2. Пользуясь учебным материалом произведите классификацию и необходимый расчет
3. Корреспонденцию проставьте на основе План счетов бухгалтерского учета финансово-хозяйственной деятельности организаций. Утвержден приказом Минфина РФ № 94н от 31 октября 2000 г.

Контрольные вопросы:

1. Какие затраты относят к прямым?
2. Приведите пример косвенных затрат?
3. Перечислите элементы затрат?

Литература

1. План счетов бухгалтерского учета финансово-хозяйственной деятельности организаций. Утвержден приказом Минфина РФ № 94н от 31 октября 2000 г.

Практическое занятие по темб. Учет готовой продукции

Цель: Уметь проводить учет готовой продукции и ее реализацию

Готовой продукцией считается продукция, прошедшая все стадии технологической обработки, необходимые испытания, укомплектованная, соответствующая условиям договора или требованиям иных документов в случаях, установленных законодательством.

Готовая продукция оценивается в учете или по фактической или по нормативной себестоимости. В этой же оценке она отражается в балансе предприятия. Оценка по фактической производственной себестоимости применяется в индивидуальном производстве продукции. Для других производств используются учетные цены, в качестве которых могут быть применены отпускные цены или плановая себестоимость.

Готовая продукция должна сдаваться на склад по *сдаточной накладной*. Крупногабаритные изделия и продукция, сдача которой на склад затруднена по техническим причинам, принимаются представителем покупателя в месте изготовления, комплектации или сборки или отгружаются непосредственно с этих мест. Выполненные работы оформляются *актом сдачи - приемки*.

На складе готовая продукция учитывается в натуральном выражении в *карточках складского учета*. Организация учета готовой продукции должна обеспечить формирование информации о наличии и движении готовой продукции по местам хранения и материально ответственным лицам. В установленные сроки бухгалтер проверяет порядок ведения карточек, первичные документы сдают в бухгалтерию, где на их основании составляют ведомость выпуска готовой продукции. По данным аналитического и синтетического учета готовой продукции составляется бухгалтерская отчетность.

Продукцию продают на основании заключенных с заказчиками договоров, в которых предусматриваются условия поставки. Готовую продукцию отпускают покупателям (заказчикам) *по накладным*. Основанием для оформления накладной (приказа-накладной) на отпуск готовой продукции является распоряжение руководителя организации или уполномоченного им лица. Накладная должна выписываться в количестве экземпляров, достаточном для осуществления контроля за отгрузкой (вывозом) готовой продукции. На основании накладных выписываются *счета-фактуры* в двух экземплярах, один из которых направляется покупателю, другой остается у организации-поставщика.

Оценка готовой продукции, используемая в текущем учете, предусматривается в распорядительном документе об учетной политике организации. Наиболее распространенным методом является оценка готовой продукции по фактической производственной себестоимости.

Фактическую производственную себестоимость можно определить лишь по окончании отчетного периода — месяца. Движение готовой продукции происходит ежедневно, поэтому в текущем бухгалтерском учете используется условная оценка готовой продукции, так называемая *учетная цена*, в качестве которой могут применяться фактическая производственная себестоимость, нормативная производственная себестоимость, договорные цены и другие виды цен.

Применение нормативной себестоимости целесообразно в массовом и серийном производствах и при большой номенклатуре готовой продукции. Использование учетных цен удобно для осуществления оперативного учета движения готовой продукции и единства оценки при планировании и аналитическом учете продукции.

Фактическая производственная себестоимость применяется в качестве учетной цены, в единичном и мелкосерийном производстве, а также при выпуске массовой продукции небольшой номенклатуры.

Договорные цены применяются в качестве учетных цен преимущественно при стабильности таких цен.

Если учет готовой продукции ведется по учетным ценам, то разница между фактической себестоимостью и стоимостью готовой продукции по таким ценам отражается на счете 43 «Готовая продукция», субсчет 2 «Отклонения фактической себестоимости готовой продукции от учетной цены».

Отклонения учитываются в разрезе номенклатуры, либо отдельных групп готовой продукции, либо по организации в целом. Превышение фактической себестоимости над учетной ценой отражается по дебету указанного субсчета и кредиту счетов учета затрат. Если фактическая себестоимость ниже учетной стоимости, разница отражается сторнировочной записью..

Отгрузка продукции производится:

– по *договору купли-продажи* – одна сторона (продавец) обязуется передать вещь (товар) в собственность другой стороне (покупателю), а покупатель – принять имущество и уплатить за него определенную денежную сумму (цену);

– по *договору поставки* – поставщик-продавец, осуществляющий предпринимательскую деятельность, обязуется в установленные сроки (срок) передать в собственность покупателю производимые или закупаемые им товары, предназначенные для использования в предпринимательской деятельности или иных целях, не связанных с личным, семейным, домашним или иным подобным потреблением.

В договоре определяется момент перехода права собственности от продавца к покупателю. Право собственности у приобретателя вещи по договору возникает с момента ее передачи, если иное не предусмотрено законом или договором.

Передача – это вручение вещи приобретателю или перевозчику для отправки приобретателю. Одновременно с получением права собственности приобретатель (собственник) вещи (товара) в результате случайной гибели или порчи товара вследствие непредвиденных обстоятельств по общему правилу гражданского законодательства несет соответствующие убытки.

На счете 90 как по дебету, так и по кредиту отражается один и тот же объем реализации продукции (работ, услуг), но в разных оценках:

- по кредиту – по ценам реализации (свободным, договорным и т. д.);
- по дебету – по полной себестоимости с НДС, акцизом и аналогичными обязательными платежами.

Сопоставляя выручку от реализации продукции (работ, услуг) с суммой, отраженной по дебету счета 90, выявляют результат от реализации продукции (работ, услуг) – прибыль или убыток.

Реализация продукции (работ, услуг) в бухгалтерском учете отражается следующими записями:

- Д 62 К 90 – отражена выручка от реализации продукции;
- Д 90 К 43 – списана себестоимость продукции;
- Д 90 К 68 – отражен НДС, начисленный при отгрузке продукции;
- Д 90 К 44 – отражены расходы на продажу;
- Д 90/9 К 99 – отражена прибыль или Д 99 К 90/9 – отражен убыток от реализации.

Все операции по движению (поступление, перемещение, продажа) готовой продукции должны оформляться первичными документами. Готовая продукция сдается из производства на склад на основании приемо-сдаточных накладных, актов, спецификаций и других аналогичных документов, которые выписываются в двух экземплярах. Один экземпляр документа предназначен для сдатчика готовой продукции, другой остается на складе. На готовую продукцию, поступившую на склад, заводится карточка складского учета.

Если продукция изготавливается по разовым заказам, то в накладной перечисляются изделия, входящие в заказ, и номер договора или письма, по которому выполняется данный заказ. При изготовлении сложной и многокомплектной продукции, вместо накладной составляется приемо-сдаточный акт. В нем указываются наименование изделия, количество, стоимость, а также отмечается, что изготовленные изделия закончены производством, полностью укомплектованы, отвечают техническим условиям (условиям договора) и, согласно актам технической приемки, в окончательно готовом и упакованном виде приняты техническим контролем и сданы на склад. Если договором предусмотрено участие в приеме продукции представителя заказчика, то сдаточная накладная или сдаточный акт также подписывается им.

В массовом производстве на многих предприятиях готовую продукцию передают из цеха на склад многократно в течение смены. В этом случае кроме накладной применяется приемо-сдаточная ведомость. Каждое поступление готовых изделий на склад фиксируется в сдаточной ведомости. По окончании смены подсчитывается общее количество принятых изделий и оформляется приемо-сдаточная накладная. Приемо-сдаточные ведомости остаются на складе, а сдаточные накладные, как и в других случаях, используются для ведения бухгалтерского учета, записей в накопительных сводках, регистрах синтетического и аналитического учета. На учет готовой продукции распространяются все основные положения по учету материально-производственных запасов. В частности, учет готовой продукции на складах осуществляется в том же порядке, что и при учете материалов.

Для хранения готовой продукции создаются, как правило, отдельные склады готовой продукции. Исключение допускается для крупногабаритных изделий и иной продукции, сдача на склад которых затруднена по техническим причинам. Они могут приниматься представителем покупателя (заказчика) на месте изготовления, комплектации или сборки либо отгружаться непосредственно с этих мест.

Передача готовой продукции в торговое подразделение организации оформляется требованием-накладной. При продаже готовой продукции через структурное подразделение (магазин, торговый дом, павильон) производственные организации могут использовать следующие первичные документы: «Товарный отчет» и «Ведомость движения готовой продукции». Период, за который составляется товарный отчет, не должен превышать 1 календарный месяц.

К товарному отчету прилагается «Ведомость движения готовой продукции и товаров», в которой отражаются приход и расход готовой продукции и товаров, с указанием их наименований, номенклатурных номеров, единицы измерения, количества, цены и суммы по продажным ценам (включая налог на добавленную стоимость). В ведомости указываются итоговые суммы отдельно по приходу и расходу.

Готовая продукция в основном предназначена для реализации на сторону, но часть ее может быть направлена на собственные нужды, в том числе на капитальное строительство, для обслуживающих производств и хозяйств, на другие хозяйственные нужды. Такие материальные ценности приходятся по фактической производственной себестоимости в дебет соответствующих счетов по учету материальных ценностей (в зависимости от их дальнейшего назначения) с кредита счета 43 «Готовая продукция».

В бухгалтерском учете могут быть сделаны следующие проводки (в зависимости от того, для чего будет использоваться продукция): Д-т 08, 10, 23, 25, 26, 28 К-т 43.

Основанием для отпуска готовой продукции покупателям, (заказчикам) является распоряжение руководителя организации или уполномоченного им лица, а также договор с покупателем.

На автоматизированных складах данные о приходе и расходе готовой продукции вводятся оперативно в компьютер. Ежедневно составляются оборотные ведомости учета выпуска из производства и движения готовой продукции по складам.

Учет готовой продукции на складе организуется по оперативно-бухгалтерскому (сальдовому методу) аналогично учету материалов. Каждому виду изделий присваивается номенклатурный номер.

Готовая продукция, как правило, должна быть сдана на склад в подотчет материально-ответственному лицу. Крупногабаритные изделия и продукция, которая не может быть сдана на склад, принимается представителем заказчика на месте изготовления, комплектации и сборки. Поступление готовой продукции на склад оформляется *приемо-сдаточной накладной, актами приема-сдачи работ (услуг)*.

Для учета готовой продукции на каждый номенклатурный номер изделий открывается *карточка складского учета*. По мере поступления и отпуска готовых изделий кладовщик на основе соответствующих документов записывает в карточках количество ценностей в графы «приход» и «расход», и рассчитывает остаток после каждой записи.

Бухгалтер должен ежедневно забирать со склада документы за истекшие сутки (*приказы-накладные, товарно-транспортные накладные*). Выборочно проверяет записи в карточках складского учета. Остатки продукции периодически инвентаризуют.

В конце месяца на основании карточек складского учета, кладовщик заполняет *ведомость учета остатков готовых изделий* в разрезе номенклатурных номеров и передает ее в бухгалтерию для сверки остатков по учетным ценам.

На автоматизированных складах, данные о приходе и расходе готовой продукции вводятся оперативно в компьютер. Ежедневно составляются оборотные ведомости учета выпуска из производства и движения готовой продукции по складам.

Ход работы

Часть А

Задание 1.

Записать операции ОАО «Луч» за июнь и составить бухгалтерские проводки.

Таблица 6.1 - Выписка из документов по операциям за июнь

№ п\п	Содержание операции	Сумма, руб.
1	Отгружена продукция по фактической себестоимости	62 000
2	Перечислено с расчетного счета на счет чековых книжек	3500
3	Согласно отчету экспедитора оплачена чеками из чековой книжки плата по грузовому тарифу за перевозку отгруженной покупателям продукции	2800
4	Зачислено на расчетный счет от покупателей: по счетам за отгруженную продукцию грузовой тариф НДС	80000 2800 ?
5	Определить финансовый результат от продажи продукции	?

Задание 2.

ООО «Салют» учитывает готовую продукцию по нормативной себестоимости. В мае изготовлена продукция, себестоимость которой составила:

- нормативная — 2 500 000 руб.;
- фактическая — 2 800 000 руб.

В соответствии с учетной политикой разница между фактической и нормативной себестоимостью учитывается на отдельном субсчете счета 43 «Готовая продукция».

В июне покупателям продано готовой продукции по нормативной стоимости на сумму 1 700 000 руб. Отрадите совершенные операции в бухгалтерском учете.

Задание 3.

ООО «Дон» в марте изготовило 4 котла. Фактические расходы по их производству составили 2 200 000 руб. Нормативная (плановая) себестоимость 1 котла — 900 000 руб. На 1 марта остатка готовой продукции не было. В марте заказчиком отгрузили 2 котла.

В соответствии с учетной политикой предприятие осуществляет учет готовой продукции по нормативной себестоимости. Отрадите ситуацию на счетах бухгалтерского учета.

Задание 4.

Составить бухгалтерские записи по следующим хозяйственным операциям.

Таблица 6.2 – Хозяйственные операции

№ п\п	Содержание операции	Сумма, руб.
1	2	3
1	Сдана на склад из производства готовая продукция по фактической себестоимости	56 000
2	Отгружена готовая продукция покупателям по фактической себестоимости	35 000
3	Поступила на расчетный счет выручка от реализации по договорной цене, включая НДС	60000
4	Начислен НДС 18%	?
5	Определить результат от реализации готовой продукции.	?

Задание 5.

Плановая себестоимость отгруженной продукции на конец месяца — 800 000 руб. Реализовано продукции по плановой себестоимости 600 000 руб. Сумма расходов на продажу за отчетный период составила 160 000 руб. Определить сумму расходов на продажу, подлежащих списанию в отчетном месяце, на объем реализованной продукции

Порядок выполнения:

1. Внимательно ознакомьтесь с содержанием заданий 1-5.

Произведите необходимые расчеты, проставьте проводки, опираясь на учебный материал, План счетов бухгалтерского учета финансово-хозяйственной деятельности организаций. Утвержден приказом Минфина РФ № 94н от 31 октября 2000 г. и ПБУ 5/01 «Учет материально-производственных запасов» от 09.06.201 № 44н

Контрольные вопросы:

1. На каком счете учитывается готовая продукция?
2. Охарактеризуйте данный счет по отношению к балансу?
3. Приведите примеры проводок по счету 43?

Литература

1. План счетов бухгалтерского учета финансово-хозяйственной деятельности организаций. Утвержден приказом Минфина РФ № 94н от 31 октября 2000 г.
2. ПБУ 5/01 «Учет материально-производственных запасов» от 09.06.201 № 44н

Часть Б

Цель: Знать заполнение бухгалтерских документов по учету наличия и движения готовой продукции и товаров.

Задание 1.

Составить приемо-сдаточную накладную на сданную на склад готовую продукцию.

Исходные данные

17 июня 2020 г. мастер сборочного цеха завода «Станок» Маслов А.А. сдал кладовщику склада № 3 Рогову А.И. пять сверлильных станков ССУ-1 по учетной цене 440 000руб. Станки приняты начальником цеха Марковым О.В. и контролером ОТК Вороновым С.Т.

Задание 2.

Составить накладную и счет-фактуру на отгруженную покупателю продукцию.

Исходные данные

19 июня кладовщик склада № 1 Градов Р.В. по распоряжению начальника отдела маркетинга Лапина Л.Ю. отпустил экспедитору Чернову С.Д. по договору № 573 от 01.06.2020 г. два сверлильных станка марки ССУ-1 по договорной цене 510 000руб., в т. ч. НДС. Учетная цена одного станка – 440 000 руб. Накладная зарегистрирована в бухгалтерии – № 148 от 19.06.2020 г; подписана главным бухгалтером Вороной Е.Л.

Продавец: ОАО «Станок » ИНН 6123765490/КПП 616801001, г. Хабаровск, ул. Светлая, д.91.

Покупатель: ОАО «Металлург» ИНН 6156743780, КПП 616802002, г. Нижний Новгород, ул. Заводская, д. 15.

Задание 3.

В отчетном периоде организация реализовала готовую продукцию на 660 000 руб. (в том числе НДС).

Себестоимость отгруженной продукции 360 000 руб. Расходы на продажу составили 90 000 руб. Учет, согласно учетной политике, ведется по отгрузке. На расчетный счет организации поступила выручка за продукцию 660 000 руб. Составить бухгалтерские проводки и определить финансовый результат продажи

Порядок выполнения

1. Основываясь на Приказе Минфина РФ от 28.12.2001 N 119н "Об утверждении Методических указаний по бухгалтерскому учету материально-производственных запасов", заполните необходимый документ
2. Пользуясь Постановлением Правительства РФ 26.12.2011 № 1137 «О формах и правилах заполнения (ведения) документов, применяемых при расчетах налога на добавленную стоимость», заполните документ

3. Проставьте бух.записи и произведите расчеты, пользуясь учебным материалом и Планом счетов бухгалтерского учета финансово-хозяйственной деятельности организаций. Утвержден приказом Минфина РФ № 94н от 31 октября 2000 г.

Контрольные вопросы:

1. Каким документом отражают отгрузку продукции на склад покупателя?
2. В чем суть приемо-сдаточную накладной?

Литература:

1. Приказ Минфина РФ от 28.12.2001 N 119н "Об утверждении Методических указаний по бухгалтерскому учету материально-производственных запасов"
2. Постановление Правительства РФ 26.12.2011 № 1137 «О формах и правилах заполнения (ведения) документов, применяемых при расчетах налога на добавленную стоимость»
3. План счетов бухгалтерского учета финансово-хозяйственной деятельности организаций. Утвержден приказом Минфина РФ № 94н от 31 октября 2000 г.

Практическое занятие по теме 7 Учет дебиторской и кредиторской задолженности

Цель: Уметь заполнять документы по учету дебиторской задолженности и составлять авансовые отчеты

Подотчетными лицами являются работники организации, получившие авансом наличные суммы денежных средств на предстоящие хозяйственно-операционные, представительские и командировочные расходы.

Список подотчетных лиц, регулярно получающих денежные средства под отчет на хозяйственно-операционные расходы, оформляется приказом по организации.

Под хозяйственно-операционными расходами понимаются расходы работников на покупку в установленных пределах товаров, включая ГСМ, на оплату работ и услуг. Размер выдачи наличных на хозяйственные нужды предусмотрен сметой предприятия. Хозяйственные расходы подтверждаются квитанциями почтовых отделений, счетами и чеками магазинов, оптовых и транспортных организаций и др.

Представительские расходы – затраты, связанные с проведением официального приема (завтрак, обед, ужин) представителей, их транспортное обслуживание, посещение культурно-зрелищных мероприятий, буфетным обслуживанием во время переговоров и мероприятий культурной программы, оплатой услуг переводчиков, не состоящих в штате организации.

Служебная командировка – это поездка работника по распоряжению руководителя организации для выполнения служебного поручения вне места постоянной работы.

За время нахождения в командировке работнику сохраняется заработная плата по месту постоянной работы. Работника направляет в командировку руководитель, что оформляется выдачей командировочного удостоверения. По усмотрению руководителя организации наряду с командировочным удостоверением может оформляться приказ. При направлении в командировку подотчетное лицо также получает служебное задание, форма которого утверждена Госкомстатом России.

Размер аванса, выдаваемого подотчетному лицу, определяется служебным заданием и условиями командировки (пункт назначения, виды транспорта, продолжительность командировки).

Выдача наличных денег под отчет оформляется расходным кассовым орденом после расчета бухгалтерией причитающихся сумм.

Подотчетное лицо обязано в трехдневный срок (после использования средств или возвращения из командировки) составить и сдать в бухгалтерию авансовый отчет. К авансовому отчету прилагаются оправдательные документы (квитанции, чеки, проездные билеты, счет и др.), командировочное удостоверение.

Целесообразность расходов подтверждает руководитель отдела, в котором работает сотрудник. Бухгалтерия проверяет расходы, представленные в авансовом отчете, а руководитель организации утверждает отчет. Затем авансовый отчет принимается к учету.

Командировочные расходы включаются в себестоимость продукции (работ, услуг).

Остаток неиспользованных сумм сдается подотчетным лицом в кассу по приходному кассовому ордеру, а перерасход выдается из кассы по расходному кассовому ордеру в день сдачи авансового отчета.

Денежные средства, полученные под отчет, расходуются строго по назначению. Передача выданных под отчет наличных денег одним лицом другому запрещается. Наличные деньги выдаются под отчет при условии полного отчета конкретного подотчетного лица по ранее выданному ему авансу.

У лиц, не представивших отчеты и оправдательные документы о расходовании подотчетных сумм в установленные сроки или не возвративших в кассу организации остатки неиспользованных сумм авансов, бухгалтерия вправе удерживать из начисленной заработной платы задолженность.

Учет расчетов с подотчетными лицами ведется на счете 71 «Расчеты с подотчетными лицами».

Синтетический и аналитический учет расчетов с подотчетными лицами ведется по каждой сумме, выданной под отчет. Синтетический учет ведется в журнале-ордере № 7.

Основанием для заполнения журнала-ордера № 7 являются расходные кассовые ордера – на суммы, выданные в подотчет и авансовые отчеты – на израсходованные суммы, новые приходные или расходные кассовые ордера.

Хозяйственные операции по учету расчетов с подотчетными лицами отражены в таблице 7.1.

Таблица 7.1 – Журнал учета хозяйственных операций

№ п/п	Содержание хозяйственной операции	Корреспонденция Счетов	
		Дебет	Кредит
1	Выданы наличные деньги под отчет из кассы, перерасход по авансовым отчетам	71	50
2	Перечислены авансы подотчетным лицам, находящимся в командировке	71	51
3	Получено от покупателей и заказчиков	71	62

4	Приобретены подотчетным лицом ТМЦ, оборудование, вложения во внеоборотные активы, включая расходы по их доставке НДС	10,08.07 19	71 71
5	Списаны по авансовым отчетам суммы использованные на хозяйственные, представительские, командировочные расходы	26	71
6	Удержаны из зарплаты работников суммы, своевременно не возвращенные	70	71
7	Установлена недостача подотчетных сумм	94	71
	Отражена стоимость работ и услуг сторонних организаций, оплаченных через подотчетное лицо	20,23,25,26,44	71

Задание 1.

Составить авансовые отчеты подотчетных лиц ОАО «Дон» и указать корреспонденцию счетов.

Исходные данные

1. Начальник административно-хозяйственного отдела (АХО) Беляев Б. Н. получил 11.02.2020 г. под отчет на хозяйственные расходы 1600 руб., имея остаток от предыдущего аванса в сумме 11 руб. 20 коп.

Произведены расходы:

Таблица 7.2 – Журнал учета хозяйственных операций

Дата	Действие	Сумма, руб.
11 февраля	Приобретение мелких канцелярских принадлежностей по товарным чекам №157	1163
15 февраля	За телеграммы по квитанциям 10-12	158
15 февраля	За доставку посылок со справочными изданиями на предприятие	130
16 февраля	За плакаты по технике безопасности для цеха №1 по товарным чекам магазина № 18	183
	Итого	1 634

2. Инженер АХО Воронцов В. В. выехал в командировку в г. Санкт-Петербург 25 января, прибыл к месту назначения 27 января, выехал обратно 9 февраля и возвратился в г. Москву 10 февраля. 22 января был выдан аванс под отчет в сумме 18 000 руб.

Таблица 7.3 – Журнал учета хозяйственных операций

Дата	Действие	Сумма, руб.
1	Железнодорожные билеты в оба конца	3 000 руб.
2	За постель туда и обратно	100 руб.
3	По счету гостиницы за 14 суток	14240 руб.
4	По квитанции за междугородные разговоры	122 руб.
5	По квитанции № 18/31 за телеграмму	76 руб.
6	Суточные за время командировки	?
	Итого	

3. Экспедитор Зорин З. Н. выехал в командировку в г. Белгород 2 февраля, прибыл к месту назначения 3 февраля, выехал обратно 14 февраля и возвратился в г. Ростов-на-Дону 15 февраля. При выезде выдан аванс под отчет в сумме 1500 руб. К отчету приложены 2 железнодорожных билета стоимостью проезда в один конец 472 руб.

4. Мастер цеха № 1 Лавров Л. А выехал в командировку по обмену опытом в г. Екатеринбург 15 марта, прибыл в г. Екатеринбург 17 марта, выехал обратно и возвратился в г. Москву 26 марта. При выезде выдан аванс под отчет в сумме 20 000 руб. К авансовому отчету приложены 2 железнодорожных билета стоимостью проезда в один конец 2945 руб. и счет на проживание в гостинице за 7 суток на 17980 руб.

Задание 2.

Составить журнал операций по приведенным ниже операциям ОАО «Станкостроитель» за апрель 2020 г.

Таблица 7.4 – Журнал учета хозяйственных операций

№	Содержание операций	Сумма (руб., коп.)	
		частная	общая
1.	Выдано 2 апреля под отчет по расходным кассовым ордерам: № 113 — экспедитору Бабкину Б. Н. № 115 — инженеру Гарину Г. Н. № 16 — начальнику цеха № 1 Дроздову Д. В.	300-00 1 500-00 2200-00	 4000-00
2.	канцелярией Волковой В. А. остаток подотчетных сумм Принято 5 апреля по приходному кассовому ордеру № 70 от заведующей		15-00
3.	Выдано 9 апреля под отчет по расходным кассовым ордерам: № 131 — экспедитору Егорову Е. В. № 133 зав. канцелярией. Волковой В. А.	1 250-00 100-00	1 350-00
4.	Списывается по утвержденным 9 апреля авансовым отчетам: № 18 — начальника цеха № 1 Дроздова Д. В. на расходы по содержанию помещения цеха № 19 — экспедитора Бабкина Б. Н. на расходы по доставке основных материалов на склад	 2212-00 278-00	 2490-00
5.	Списывается по утвержденным 15 апреля авансовым отчетам: № 20 — инженера Воронцова В. В. на расходы по командировке по делам фирмы № 21 — инженера Гарина Г. Н., то же № 22 — зав. канц. Волковой В. А. на канцелярские расходы № 23 — экспедитора Егорова Е. В. на расходы по доставке материалов на склад по содержанию помещения цеха № 1	1 855-00 1 469-50 196-00 1 158-00 280-00	 4958-50
6.	Выдано 16 апреля под отчет по расходным кассовым ордерам: № 145 — Дроздову Д. В. — перерасход по отчету № 18 № 146 — Воронцову В. В. то же по отчету № 20 № 147 — инженеру АХО Лаврову Л.В. на командировочные расходы	12-00 55-00 1 700-00	 1 767-00

Задание 3.

Составить авансовый отчет.

Исходные данные

К авансовому отчету № 3 от 20 января 20__ г. завхоза Тереховой Т. В. приложены следующие документы:

- товарный чек и чек контрольной кассовой машины (ККМ) магазина №12 за канцтовары на сумму 450 руб.;
- товарный чек и чек ККМ магазина №17 за краску на сумму 460 руб.;
- товарный чек и чек ККМ за комплект бухгалтерских документов 500 руб.

Аванс на хозяйственные расходы выдан 16 января 200__ г. в сумме 1 400 руб.

Задание 4.

Составить журнал-ордер № 7 по расчетам с подотчетными лицами за апрель.

Исходные данные

Остатки по расчетам с подотчетными лицами за апрель.

Таблица 7.5 – Журнал учета хозяйственных операций

Фамилия И.О.	Должность	Дата возникновения	Сумма, руб.	
			Дебет	Кредит
1. Соколов А. И.	агент	29 марта	400	
2. Петров Е. Н.	экспедитор	30 марта		60
3. Жукова О. А.	менеджер	30 марта	30	
Итого			430	60

Таблица 7.6 – Хозяйственные операции за апрель

Дата	Наименование документа и его содержание	Сумма, руб.
2.04	Расходный кассовый ордер № 15 Выдан перерасход подотчетных сумм Петрову Е. Н.	60
2.04	Расходный кассовый ордер № 16. Выдан аванс на командировку главному бухгалтеру Калачевой А. Ю.	6500
5.04	Авансовый отчет № 20 Соколова А. И. Израсходовано на оплату доставки топлива	480
5.04	Расходный кассовый ордер № 17. Выдано менеджеру Жуковой О. А. на приобретение канцелярских товаров.	1000
7.04	Расходный кассовый ордер № 18. Выдан перерасход подотчетных сумм Соколову А. И.	?
10.04	Авансовый отчет №21. Сдан отчет главного бухгалтера Калачевой А. Ю.	6000
13.04	Приходный кассовый ордер № 10 Принят остаток подотчетных сумм Калачевой А. Ю.	?
15.04	Авансовый отчет № 22. Сдан авансовый отчет Жуковой О. А. за приобретенные канцелярские товары.	1200
16.04	Расходные кассовые ордера № 19,20. Выдано из кассы подотчет: Жуковой О. А. на оплату услуг почтовой связи Петрову Е. Н. на хозяйственно-операционные расходы	500 800

Порядок работы:

1. Внимательно прочтите задание 1,3, заполните ф.АО-1, используя Постановление Государственного комитета РФ по статистике от 01.08.2001 № 55 « Об утверждении унифицированной формы первичной учетной документации № АО-1 «Авансовый отчет»
2. Проставьте корреспонденцию в таблице 2. Основываясь на учебном материале и Плате счетов бухгалтерского учета финансово-хозяйственной деятельности организаций. Утвержден приказом Минфина РФ № 94н от 31 октября 2000 г.

Контрольные вопросы:

1. Каким образом необходимо заполнять журнал-ордер № 7?
2. С какой целью составляется ф. АО-1?
3. Охарактеризуйте счет 71?

Литература

1. Письмо> Минфина СССР от 08.03.1960 N 63 (ред. от 18.07.1985) "Об инструкции по применению единой журнально-ордерной формы счетоводства"
2. План счетов бухгалтерского учета финансово-хозяйственной деятельности организаций. Утвержден приказом Минфина РФ № 94н от 31 октября 2000 г.
3. Постановление Государственного комитета РФ по статистике от 01.08.2001 № 55 « Об утверждении унифицированной формы первичной учетной документации № АО-1 «Авансовый отчет»

СПИСОК ИСПОЛЬЗУЕМЫХ ИСТОЧНИКОВ

Основные источники:

Нормативно-правовые акты (в действующей редакции):

1. Гражданский кодекс Российской Федерации (часть первая) от 30.11.1994 № 51-ФЗ
2. Гражданский кодекс Российской Федерации (часть вторая) от 26.01.1996 № 143.
3. Гражданский кодекс Российской Федерации (часть третья) от 26.11.2001 № 146-ФЗ
4. Гражданский кодекс Российской Федерации (часть четвертая) от 18.12.2006 N 230-ФЗ
5. Инструкция по применению Плана счетов бухгалтерского учета финансово-хозяйственной деятельности организаций. Утверждена приказом Минфина РФ № 94н от 31 октября 2000
6. Налоговый кодекс Российской Федерации (часть первая) от 31.07.1998 N 146-ФЗ
7. Налоговый кодекс Российской Федерации (часть вторая) от 05.08.2000 117-ФЗ
8. План счетов бухгалтерского учета финансово-хозяйственной деятельности организаций. Утвержден приказом Минфина РФ № 94н от 31 октября 2000
9. Положение по ведению бухгалтерского учета и бухгалтерской отчетности в Российской Федерации. Утверждено приказом Минфина РФ № 34н от 29 июля 1998
10. Положение по бухгалтерскому учету «Бухгалтерская отчетность организации» ПБУ 4/99, утв. Приказом Минфина РФ от 06.07.99 №43н (действующая редакция).
11. Федеральный закон "О бухгалтерском учете" от 06 декабря 2011 г. № 402-ФЗ

Основная литература:

1. Захаров, И. В. Бухгалтерский учет и анализ : учебник для среднего профессионального образования / И. В. Захаров, И. М. Дмитриева, О. Н. Тарасова ; под редакцией И. М. Дмитриевой. — 2-е изд., испр. и доп. — Москва : Издательство Юрайт, 2023. — 416 с. — (Профессиональное образование). — ISBN 978-5-534-15822-9. — Текст : электронный // Образовательная платформа Юрайт [сайт]. — URL: <https://urait.ru/bcode/509826>
2. Бухгалтерский финансовый учет : учебник для среднего профессионального образования / Л. В. Бухарева [и др.] ; под редакцией И. М. Дмитриевой, В. Б. Малицкой, Ю. К. Харакоз. — 5-е изд., перераб. и доп. — Москва : Издательство Юрайт, 2023. — 528 с. — (Профессиональное образование). — ISBN 978-5-534-15066-7. — Текст : электронный // Образовательная платформа Юрайт [сайт]. — URL: <https://urait.ru/bcode/518257>

Дополнительная литература:

1. Дмитриева, И. М. Бухгалтерский учет : учебник и практикум для среднего профессионального образования / И. М. Дмитриева. — 6-е изд., перераб. и доп. — Москва : Издательство Юрайт, 2023. — 319 с. — (Профессиональное образование). — ISBN 978-5-534-13850-4. — Текст : электронный // Образовательная платформа Юрайт [сайт]. — URL: <https://urait.ru/bcode/511548>

Учебно-методические издания:

2. Стишкова Е.В. ПМ.01 документирование хозяйственных операций и ведение бухгалтерского учета имущества организации по МДК.01.01. Практические основы бухгалтерского учета имущества организации / ФГБОУ ВО РГАТУ : МЕТОДИЧЕСКИЕ РЕКОМЕНДАЦИИ ПО ОРГАНИЗАЦИИ САМОСТОЯТЕЛЬНОЙ РАБОТЫ СТУДЕНТОВ ПМ.01 ДОКУМЕНТИРОВАНИЕ ХОЗЯЙСТВЕННЫХ ОПЕРАЦИЙ И ВЕДЕНИЕ БУХГАЛТЕРСКОГО УЧЕТА ИМУЩЕСТВА ОРГАНИЗАЦИИ по МДК.01.01. ПРАКТИЧЕСКИЕ ОСНОВЫ БУХГАЛТЕРСКОГО УЧЕТА ИМУЩЕСТВА ОРГАНИЗАЦИИ по специальности 38.02.01 Экономика и бухгалтерский учет (по отраслям) (очная форма обучения) 2022 21 с. <http://bibl.rgatu.ru/MarcWeb2>
3. Стишкова Е. В. Практические основы бухгалтерского учета активов организации ФГБОУ ВО РГАТУ : МЕТОДИЧЕСКИЕ УКАЗАНИЯ К ПРАКТИЧЕСКИМ ЗАНЯТИЯМ. МДК 01.01 ПРАКТИЧЕСКИЕ ОСНОВЫ БУХГАЛТЕРСКОГО УЧЕТА АКТИВОВ ОРГАНИЗАЦИИ для студентов 2 курса ФДП и СПО, обучающихся по специальности 38.02.01 Экономика и

бухгалтерский учет (по отраслям) (очная форма обучения) 2022 54

с.<http://bibl.rgatu.ru/MarcWeb2>

4. Стишкова Е. В. МДК 01.01 Практические основы бухгалтерского учета активов организации ФГБОУ ВО РГАТУ : МЕТОДИЧЕСКИЕ УКАЗАНИЯ К ПРАКТИЧЕСКИМ ЗАНЯТИЯМ. МДК 01.01 ПРАКТИЧЕСКИЕ ОСНОВЫ БУХГАЛТЕРСКОГО УЧЕТА АКТИВОВ ОРГАНИЗАЦИИ для студентов 2 курса ФДП и СПО, обучающихся по специальности 38.02.01 Экономика и бухгалтерский учет (по отраслям) (очная форма обучения) 2022 54 с.<http://bibl.rgatu.ru/MarcWeb2>
5. Стишкова Е. В. ПМ. 01 Документирование хозяйственных операций и ведение бухгалтерского учета активов организации по МДК 01.01. Практические основы бухгалтерского учета активов организации ФГБОУ ВО РГАТУ : МЕТОДИЧЕСКИЕ УКАЗАНИЯ ПО ВЫПОЛНЕНИЮ ПРАКТИЧЕСКИХ ЗАДАНИЙ НА УЧЕБНОЙ ПРАКТИКЕ ПМ. 01 ДОКУМЕНТИРОВАНИЕ ХОЗЯЙСТВЕННЫХ ОПЕРАЦИЙ И ВЕДЕНИЕ БУХГАЛТЕРСКОГО УЧЕТА АКТИВОВ ОРГАНИЗАЦИИ ПО МДК 01.01. ПРАКТИЧЕСКИЕ ОСНОВЫ БУХГАЛТЕРСКОГО УЧЕТА АКТИВОВ ОРГАНИЗАЦИИ для студентов специальности 38.02.01 Экономика и бухгалтерский учет (по отраслям) (очная и заочная форма обучения) 2022 14 с.<http://bibl.rgatu.ru/MarcWeb2>
6. Стишкова Е. В.. Документирование хозяйственных операций и ведение бухгалтерского учета активов организации ФГБОУ ВО РГАТУ : РАБОЧАЯ ПРОГРАММА УЧЕБНОЙ ПРАКТИКИ ПМ.01 Документирование хозяйственных операций и ведение бухгалтерского учета активов организации Программы подготовки специалистов среднего звена Специальность 38.02.01 Экономика и бухгалтерский учет (по отраслям) Форма обучения очная Факультет дополнительного профессионального и среднего профессионального образования Курс 2 Семестр 4 Форма контроля зачет (дифференцированный) 2022 21 с.<http://bibl.rgatu.ru/MarcWeb2>

Периодические издания:

1. Финансы : ежемесячный теоретический и научно-практический журнал / учредители: Министерство финансов Российской Федерации и ООО "Книжная редакция "Финансы". - Москва : Книжная ред."Финансы", 1992-. - 28 см.; ISSN 0869-446X
2. АПК: экономика, управление : ежемесячный теоретический и научно-практический журнал / учредители Министерство сельского хозяйства РФ, Российская академия сельскохозяйственных наук, Всероссийский научно-исследовательский институт экономики сельского хозяйства. - М. - Изд. с 1921 г. -выход. 12 раз в год. - ISSN 0235-2443.

Интернет-ресурсы:

1. <http://www.consultant.ru>- Справочно-правовая система «КонсультантПлюс»
2. <http://www.garant.ru> - Справочно-правовая система «Гарант».
3. <http://www.minfin.ru>– Официальный сайт Министерства финансов Российской Федерации
4. <http://www.nalog.ru>- Официальный сайт Федеральной налоговой службы
5. <http://www.roskazna.ru> - Официальный сайт Федерального казначейства.
6. <http://www.pfrf.ru/> - Официальный сайт Пенсионного фонда России
7. <http://fss.ru/> - Официальный сайт Фонда социального страхования
8. <http://www.ffoms.ru/> - Официальный сайт Фонда обязательного медицинского страхования
9. <http://www.gks.ru/> - Официальный сайт Федеральной службы государственной статистики
10. <https://v8.1c.ru/>- Официальный сайт «1С:Предприятие 8» -11.

<http://edu.1cfresh.com/>- Официальный сайт «1С:Предприятие 8» для учебных заведений

Лист о внесении изменений в УМК учебных дисциплин и профессиональных модулей

В соответствии с приказом № 796 «О внесении изменений в федеральные государственные образовательные стандарты среднего профессионального образования» **внести изменения** в УМК учебных дисциплин и профессиональных модулей по специальности среднего специального профессионального образования 38.02.01 Экономика и бухгалтерский учет (по отраслям).

Изложить в следующей редакции:

ОК 01. Выбирать способы решения задач профессиональной деятельности применительно к различным контекстам;

ОК 02. Использовать современные средства поиска, анализа и интерпретации информации и информационные технологии для выполнения задач профессиональной деятельности;

ОК 03. Планировать и реализовывать собственное профессиональное и личностное развитие, предпринимательскую деятельность в профессиональной сфере, использовать знания по финансовой грамотности в различных жизненных ситуациях;

ОК 04. Эффективно взаимодействовать и работать в коллективе и команде;

ОК 05. Осуществлять устную и письменную коммуникацию на государственном языке Российской Федерации с учетом особенностей социального и культурного контекста;

ОК 06. Проявлять гражданско-патриотическую позицию, демонстрировать осознанное поведение на основе традиционных общечеловеческих ценностей, в том числе с учетом гармонизации межнациональных и межрелигиозных отношений, применять стандарты антикоррупционного поведения;

ОК 07. Содействовать сохранению окружающей среды, ресурсосбережению, применять знания об изменении климата, принципы бережливого производства, эффективно действовать в чрезвычайных ситуациях;

ОК 08. Использовать средства физической культуры для сохранения и укрепления здоровья в процессе профессиональной деятельности и поддержания необходимого уровня физической подготовленности;

ОК 09. Пользоваться профессиональной документацией на государственном и иностранном языках.

Изменения в УМК учебных дисциплин и профессиональных модулей утверждены на заседании методического совета ФДП и СПО «19» октября 2022 г. (протокол № 02).